

Provocări și soluții în educație



CENTRUL EUROPEAN PENTRU
EXCELENȚA ÎN **E D U C A Ț I E**

NUMĂRUL 5
VOLUMUL 2

ISSN 2972 - 2012,
ISSN-L 2972 - 2012

București, 2024

Proiect Educațional Internațional
„LEADERSHIP DIDACTIC:
Abordări și Tactici de Succes”
Sesiunea de Comunicări Științifice
„Școala Actuală, Școala Viitorului”

Sectiunea II.

Exemple de bune practici

An școlar 2023/2024

Cuprins

Abuziloaie Mihaela.....	20
Aciubotaritei Daniela	38
Adam Melania.....	41
Aiacoboae Anca – Simona.....	48
Albert Eva	51
Aldea Nicoleta.....	54
Alistar Marinela.....	56
Alstanei Mihaela	62
Amarghioalei Claudia	68
Ana Constanta Claudia	76
Andreescu Roxana.....	78
Andrei Nicoleta-Alina	82
Andrei Nistor Alina	94
Anghel Mariana-Luiza	103
Antoche Mirela	108
Antohe Monica.....	111
Anton Camelia.....	113
Antonescu Ligia.....	117
Apolozan Georgeta.....	119
Apostol Carmen	123
Apostu Camelia Diana.....	127
Aprofirei Cornelia.....	130
Archip Horia – Margarint	132
Arsene Carmen.....	136
Arsenoiu Mihaela	139
Atodiresei Valentina Irina.....	141
Avadani Cristina	144
Avram Tudor.....	149
Badescu Janina.....	153
Badescu Petria Luiza	158
Baesu Alina.....	163
Bahnean Geta.....	171
Bal Cristina	195
Balaceanu Mihaela.....	197
Balanescu Camelia	207

Balanescu Camelia Leontina	211
Balasz-Muresan Dorina, Tataru Lolica Lenuta	217
Balea Livia Valentina, Galdau Andreea-Claudia	248
Bancanau Florentina	252
Bancu Lucretia,.....	255
Barb Diana-Tamara.....	259
Barbu Elena	261
Barbu Nicolae Horia	266
Barbu Viorela Laura.....	268
Bari Hajnal.....	272
Bartis Aphrodita Maridana.....	277
Beldiman Ramona-Nicoleta	285
Bente Camelia Maria.....	291
Berbec-Mica Ionela-Georgeta	309
Bica Laura Nicoleta.....	312
Birescu Adriana	317
Birgian Roxana.....	322
Bisorca Ana-Maria	325
Bistriceanu Alina	333
Boanta Iulia Florentina.....	348
Boar Ramona.....	350
Bobescu Mihaela.....	353
Boboc Florinela	360
Boboc Marcelina	363
Bobonete Ion Paul.....	368
Bodescu Mihaela Laurentia.....	370
Bodis Magdalena.....	373
Bodizs Ioana	384
Bogdan Corina Irina	397
Bogosel Voichita.....	399
Boita Lavinia Flavia.....	405
Bojan Monica	416
Boldea Bianca.....	419
Boldor Elena.....	424
Borbel Ioana.....	427
Borca Valentin	431
Bordan Ana	434

Boros Bianca.....	436
Bortho Iudita	440
Borz Radiana Ancuta	442
Bradea Alina	451
Bradea Mihaela	454
Bradu Cornelia	457
Bragaru Stefania- Florentina	462
Brasoveanu Elena Liliana	471
Bratescu Mariana	479
Bratosin Nicoleta.....	481
Briceag Elena Diana	498
Brinza-Martis Gina-Carmen	501
Bruda Anca	504
Bucsa Camelia Elena	507
Bucur Madalina.....	511
Budai Antoanela-Camelia.....	514
Buga Ionela Madalina	519
Buliga Irina	521
Burcea Iuliana	529
Busecan Ana Monica.....	535
Butuza Daniela	541
Calil Madalina Gabriela	543
Calin Mihaela	548
Calistru Dorina	551
Calugaru Bernandeta	554
Capalna Daniela Sanda.....	565
Capatana Sorina, Lupu Mihaela	569
Caragop Chirata.....	573
Carasel Nicolita	574
Carpusor Crina	577
Cata-Vargatu Andreea	580
Ceapa Svetlana.....	587
Ceaureanu Ionela.....	593
Cengher Anca-Simina	595
Cerbu Gabriela	600
Chidon-Frunza Mirela.....	603
Chiper Andreea-Ramona.....	606

Chirciu Laura	609
Chiriac Manuela	612
Chirila Macovei Ionela Maria	615
Chivu Aura Magdalena	617
Cimpeanu Ileana	619
Cincescu Beatrice	621
Ciobanu Valentina	627
Cioceanu - Angelescu Octavia – Adriana.....	630
Ciorba Pavel	632
Cismaru Maria-Nicoleta	639
Citu Iulia Diana	647
Ciubotariu Beatrice	649
Ciubotaru Ana	655
Ciulei Florentina	679
Ciupageanu Anisoara	684
Ciuras Carmen – Cristina	694
Ciurduc Isabela.....	700
Clicinschi Camelia.....	701
Clinceag Daniela.....	705
Clipa Aurelia Liliana.....	708
Codau Rodica	724
Cojocaru Laura	730
Colta Maria Simona.....	733
Colteanu Lavinia.....	742
Comanescu Simona.....	771
Comarniceanu Carmen Ioana	774
Comoli Doina.....	775
Comsa Marilena	777
Condurache Mihaela.....	797
Constandache Ionela.....	804
Constantin Dana Monica.....	810
Constantin Mihaela	812
Constantinescu Mirela, Serban Natalia.....	820
Constantinica Marilena	837
Corbeanu Elena Doina	851
Corduneanu Maricica.....	853
Cornea Gratiela, Sogor Marioara	857

Coroliuc Alina	859
Cosacu Dorinel	881
Cosma Violeta-Ana.....	885
Costea Diana	886
Cotofana Veronica.....	888
Covaci Raluca Narcisa.....	890
Covaza Ileana	894
Coza Ancuta Maria	901
Crainic Marioara.....	903
Cretu Elena.....	935
Crisan Anca	937
Crisan Ionela	940
Crisan Ionut.....	944
Cristea Diana	947
Cristea Ines.....	953
Cristea Luminita	959
Croitoru Georgeta	960
Csiszer Katalin	987
Cucuruzan Ancuta	993
Culman Nicoleta.....	1000
Cumpanasu Alina	1003
Cupliu Daniela	1007
Curelea Dragos.....	1016
Curelea Stefania Daniela	1029
Cusnir Any Maria.....	1034
Cuzma Raluca	1038
Czeger Noemi- Denisa	1071
Dabelea Delia	1088
Damian Andreea Magdalena	1091
Damian Nuti	1102
Danila Corina.....	1104
Danila Luminita	1106
Danila Oana-Mihaela	1110
Dascalu Vasile.....	1112
Della Sultana	1115
Demeter Ana.....	1130
Denes Melinda Andrea	1133

Dicianu Daniela	1137
Dima Cristina	1139
Dinca Iulian Viorel	1141
Dinu Alexandrina	1143
Dinu Mirela	1145
Dirlea Raluca, Veliciu Silvia Raluca	1147
Dobre Aurelian Sebastian	1150
Dobrita Tantica	1156
Dodis Elena	1163
Doicaru Laura Nicoleta	1168
Dolea- Panaite Claudia – Cristina	1170
Domnitateanu Aurelia	1174
Dorila Petruta-Iuliana	1177
Dorobantu Andreea	1180
Dragan Aurelia	1181
Draganescu Adriana	1187
Dragomir Nicoleta	1189
Dragoslav Denisa	1192
Dragus Oana-Veronica	1199
Draica Clara Lorena	1201
Dreghiciu Andreea Elena	1210
Drondoe Elena-Daniela	1213
Drugan Vasilica	1219
Dudas Aura	1222
Dudau Monica, Olteanu Ionica	1224
Duica Anita	1231
Dulgheriu Paula Veronica	1235
Dumbravescu Nicolae	1237
Dumistracel Violeta	1249
Dumitrascu Daniela	1257
Dumitrascu Luiza Simona	1264
Dumitrescu Ioana	1270
Dumitrescu Monica	1272
Dumitru Alexandra	1277
Dumitru Elena	1300
Dumitru Florentina	1303
Dumitru Gabriela	1305

Duta Rodica	1307
Erdeli Elena Maria	1310
Falcoianu Catalina, Hustiuc Monica	1317
Faragau Liliana	1322
Farcas Georgeana.....	1324
Farcasanu Mihaela	1328
Farcasanu Ramona	1331
Fatu Anisoara	1339
Fechete Rodica	1342
Fenechiu Eva	1346
Filimon Adriana	1349
Filimon Andreea-Gabriela	1351
Filimon Costinela-Erica.....	1366
Filip Daniela Tudorita	1369
Firu Elena	1371
Florea Alina	1378
Florea Mihaela-Monica	1380
Floroiu Flavia- Gabriela	1383
Foca Alina	1385
Frandes Camelia Lenuta.....	1388
Frigura Cristina	1392
Fuciu Cristina Laura	1394
Gabor Gabriel.....	1397
Gabor Raluca.....	1401
Galan Rozalia.....	1408
Galis Adina	1416
Ganga Ana-Maria	1433
Gat Elena.....	1434
Gavrila Costela Renata	1439
Gavrilean Mihaela	1441
Gavriluta Calina Diana.....	1443
Geaburu Ileana.....	1450
Georgescu Dana	1454
Gheorghe Roxana	1458
Gheorghiu Ionela	1460
Ghinea Adina.....	1462
Gidea Nicoleta.....	1469

Gigea Mihaela	1474
Giuraniuc Gabriela-Doina.....	1476
Giurgiu Liliana	1478
Gliga Paula Raluca	1484
Gogu Mihaela.....	1501
Gomoescu Erfil.....	1504
Gotelet Maria Madalina.....	1538
Grigore Raduta	1543
Grigoropol Ana-Maria	1557
Grimmi Eva.....	1560
Grosu Stela Valentina, Raducu Costinela	1565
Gulian Aurelia.....	1570
Gurban Ionela Silvana	1574
Guse Mariana Valentina.....	1576
Han Geta	1582
Hatcu Mariana	1585
Hirean Claudia.....	1587
Horodincea Loredana.....	1591
Hotea Laura	1592
Hritac Diana	1599
Hritcu Mihaela	1604
Huma Simona Nicoleta.....	1608
Iacob Hilda	1611
Iagaru-Tudor Elena	1614
Iancu Claudia.....	1616
Ichim Adriana – Ramona, Muresan Denisa.....	1622
Ichim Adriana – Ramona.....	1620
Ilie Mihaela	1626
Ilincai Daniela.....	1629
Iliuta Manuela.....	1632
Ilyes Ibolya	1637
Ioan Mihaela	1648
Ion Mariana Florica	1652
Ionel Alina Daniela	1657
Ionel Cristian Florin	1660
Ionescu Florica	1663
Ionescu Violeta.....	1667

Ionila Elena Cosmina	1670
Iordache Simona-Beatrice.....	1675
Irimia-Matei Elena.....	1684
Irimie Andreea	1687
Iuhasz Ana Ileana, Toia lucia Macrina	1689
Ivanescu Mihaela Ofelia.....	1702
Jidavu Diana Alexandrina	1705
Jucuti Alina	1713
Krisan Cristina	1716
Lapadat Viviana.....	1728
Lasc Florentina	1730
Lascu Viorica	1732
Lataretu Violeta Cecilia	1738
Lavric Mariana.....	1740
Lazar Mihaela.....	1748
Lazar Stancuta.....	1751
Lazarciuc Marta – Valeria	1758
Lazaroiu Mariana Victorita.....	1768
Leampar Alexandra-Oana	1772
Leanca Paula	1775
Lepadatu Iuliana.....	1779
Leucuta Laura.....	1782
Liea Aurora.....	1792
Linta Cristina Maria	1795
Luncanu Florin,.....	1803
Lupu Maria-Alina.....	1813
Macovei Carmen	1819
Macovei Iustina.....	1821
Maier Ana-Maria.....	1824
Manciulea Mihaela Elena.....	1831
Mandrea Teodora.....	1833
Manea Mona.....	1834
Manoila Monica	1840
Manolache Elena Emanuela.....	1842
Manolache Roxana Madalina.....	1844
Manole Carmen	1848
Manolescu Daniela Alice.....	1851

Manuil-Lupu Mihaela.....	1853
Margarint Adina Elena	1858
Marginean Angela.....	1867
Marin Elena Simona	1875
Marinescu Aurora	1878
Matasa Ramona-Iuliana	1880
Mateas Carmen.....	1882
Mateescu Cristina	1885
Matei Anca Ioana	1896
Matei Ionut Nicusor	1926
Matei Veronica	1931
Matias Claudia.....	1932
Medrihan Lucia-Monica.....	1936
Merce Adina.....	1939
Metes Daniela	1943
Mezin Daniela- Marioara	1944
Mica-Prundeanu Anca.....	1964
Micluta Violeta Maria	1975
Mif Delia Emilia	1978
Mihai Cornel.....	1982
Mihai Delia	1985
Mihai Mariana.....	1988
Mihai Simona	1991
Mihaila Ana-Maria	1993
Mihaila Mirela.....	1996
Mihaila Simona-Elena	2008
Mihalache Dragos	2011
Mihalache Florentina	2013
Mihalache Marian-Aurelian	2019
Mihu Carmen-Mihaela.....	2022
Militaru Alexandru Lucian	2037
Militaru Giorgiana Tatiana.....	2039
Milovan Marina.....	2043
Minda Octavian Horia	2050
Mirescu Corina	2054
Miron Viorica	2055
Mitrica Floriana.....	2060

Mitroiu Elena-Lucia	2062
Mitru Ioan-Remus	2067
Modog Daniela.....	2072
Morar Cristina	2087
Moroianu Elena Luminita.....	2096
Moza-Becheanu Liana.....	2099
Muntea Marinela	2118
Muntean Maria	2121
Munteanu Iuliana-Cosmina.....	2123
Muraru Florentina	2126
Musa Maria Mirela.....	2133
Muscoi Georgeta.....	2144
Nadejde Elena Adelina.....	2149
Nane Iuliana-Carmen	2152
Neacsu Andreea	2155
Neacsu Maria Ramona.....	2158
Neacsu Mariana Camelia	2166
Neagu Marina	2169
Nechita Mihaela-Petronela	2193
Neculcea Gabriela	2199
Negru Maria	2207
Negrut Ioana	2215
Nica Ionela Mariana	2219
Nicolae Sergiu-Gabriel	2222
Nicolescu Gabriela Gianina	2240
Nisioi Florina Gratiela.....	2245
Nistor Adriana	2250
Nistor Luize Lavinia	2258
Nistor Mihaela.....	2263
Nistor Mirela	2276
Nistor Simonela.....	2281
Nistoroiu Cristina	2293
Nita Daniela Nicoleta	2317
Nyari Beatrice.....	2320
Oanca Carmen.....	2322
Oanea Paraschiva	2324
Oarcea Viorica.....	2326

Ocu Niculina	2328
Ofrim Maria Floare.....	2337
Ogrean Mihaela Carmen	2339
Olariu Mihaela Catalina.....	2353
Onutu Laura	2356
Oprea Mihaela	2363
Oprea Tana	2367
Oprescu Ionela Nineta	2385
Ovedenie Jana, Peltea Georgiana	2390
Pal Adela	2394
Palade Monica Cristina.....	2399
Panaite Daniela	2402
Panaitiu Petrina-Cati	2441
Parasca Lacrimioara Mariuca	2443
Parlea Mihaela	2448
Pascal Daniela	2450
Pascu Marinela.....	2452
Patrascoiu Cristina.....	2458
Patrascu Corina	2461
Patrascu Oana Ecaterina	2480
Pavel Elena Mirabela.....	2486
Petenchia Maria Cristina, Sabau Maria-Cristina	2490
Petre Rodica	2492
Petrescu Oana – Catalina	2495
Petriceanu Lenuta	2498
Petru Viorica Mihaiela.....	2510
Petruta Raluca Emilia	2513
Pinteala-Saviuc Lavinia.....	2516
Pinzaru Ana Maria.....	2529
Pirghie Dulcineea	2531
Pirjol Viorel Ionut, Pirjol Nicoleta Ionela.....	2535
Pistrui Emilia	2538
Plesa Magdalena.....	2540
Plesca Manuela	2544
Ploscar Simona.....	2548
Plosnita Lacramioara.....	2552
Poiana Roxana.....	2556

Poiata Liliana	2559
Pop Alina Maria.....	2564
Pop Crina.....	2567
Pop Dorina	2570
Pop Emilia Suzana	2595
Pop Mariuca.....	2607
Pop Nicoleta Mirela.....	2610
Popa Dana Maria.....	2618
Popa Daniela	2623
Popa Dumitriana Daniela	2628
Popa Iuliana Maria	2651
Popa Mihaela Alina	2656
Popa Ramona-Camelia.....	2668
Popa Veronica	2697
Popescu Camelia.....	2701
Popescu Daniela.....	2705
Popescu Mariana	2716
Popescu Marilena Silvana	2722
Popescu Mihaela.....	2744
Popovici Maria	2750
Popute Geta	2754
Prainer Carmen Liliana.....	2761
Procopiu Ioana-Roxana	2764
Prodan Adriana	2765
Puiulet Diana Cristina.....	2771
Pupaza Gabriela-Ionica	2773
Purcaru Mihaela.....	2776
Rada Adriana.....	2778
Radu Cristina	2781
Radu Domnar	2784
Radu Mariana.....	2786
Radu Marilena.....	2789
Raescu Milica	2794
Rasteanu Ionela	2806
Rat Daniela.....	2810
Retevoiu Ionela	2812
Ritea Anamaria.....	2815

Rodideal Anda.....	2821
Roiban Adrian Paul.....	2825
Roiban Alexandra Iulia	2830
Roman Maria.....	2835
Rosca Adriana.....	2839
Rosu Filofteia-Irina	2843
Rosu Larisa Violeta	2849
Rujoiu Dana Alice	2855
Rusu Felicia	2858
Rusu Mihaela	2861
Sabau Ioana.....	2864
Sabou Daiana Andreea.....	2869
Saftiuc Raluca	2881
Saghin Adriana-Claudia	2883
Samoila Greta Gianina	2888
Sandu Adrian Cornel	2891
Sandu Gabriela.....	2894
Sarmasan Monica.....	2896
Sas Lavinia Loredana	2904
Sava Cecilia.....	2915
Sava Cristian, Sava Elena	2922
Sava Madalina Oana.....	2925
Schiopu Marioara	2935
Seletchi Emilia Dana.....	2948
Semes Ana-Carmen.....	2962
Sgurescu Mihaela	2965
Sidor Anamaria	2981
Simion Rozaura.....	2993
Simionescu Laura	2996
Simiz Andreea Elena.....	3000
Sirbu Alina Maria.....	3001
Sleam Anamaria	3003
Slevas Adrian.....	3020
Slevas Ioana-Bianca.....	3028
Smeureanu Viorica Maria	3037
Smochina Adriana Liliana, Boboc Georgeta.....	3039
Smocot Paraschiva – Cezarica	3051

Soare Georgeta	3059
Solomon Cristina Elena	3091
Solomon Lacramioara	3103
Solomon Robert Florian	3108
Sorca Gabriela Florica	3112
Soreata Anemaria	3114
Sorodoc Oana.....	3116
Sorop Livia Maria	3118
Spiridon Elena	3126
Spiridon Liliana.....	3129
Staicu Veronica Bianca	3133
Stan Ana-Maria	3135
Stan Anca	3140
Stancu-Filipescu Nicusor-Cristian.....	3148
Stefan Adelina Maria.....	3151
Stefan Mihaela-Alina.....	3159
Stefan Ramona Mirela.....	3164
Stefanuca-Avram Valentin-Gabriel.....	3169
Stirbu Ana – Maria	3174
Stirbu Paraschiva.....	3176
Stircea Denisa.....	3183
Stoica Carmen Gabriela.....	3187
Stoica Daniela.....	3195
Stoica Gilda	3210
Stoican Dorina.....	3214
Stoinoiu-Morogan Cerasela Felicia	3219
Stoinoiu-Morogan Jan.....	3229
Stroe Amalia.....	3236
Suciu Gheorghe.....	3241
Sularia Andreea- Monica.....	3244
Surdu Elena	3252
Szabo Csilla -Ilona.....	3256
Tabarcea Gabriela	3260
Taicutu Rodica	3262
Tanasa Oana Maria	3266
Tanase Carmen Cornelia	3274
Tanasoiu Monica Vasila	3277

Tarcau Roxana Cristina	3280
Tataru Gianina	3305
Tatra Elena Alina.....	3311
Tauru Cristina	3314
Telecican Diana	3317
Teodorescu Stefania	3324
Timofte Camelia	3325
Timos Mariana	3332
Tintea Aurelia	3334
Tirla Felicia – Doina	3337
Tiron Loredana	3340
Todica Marcela-Ileana	3344
Totilca Adriana	3346
Totilca Maria-Lelia	3364
Trifan Oana.....	3373
Trifan Petru Dorin.....	3377
Tritoiu Cleopatra	3379
Trotea Ramona Mihael.....	3381
Trufin Carmen	3388
Tudose Roxana Florina	3390
Tufisi Elena Ionela	3393
Turcescu Alina Elena	3396
Tureac Lavinia.....	3399
Turnagiu Georgiana.....	3401
Udroiu Raducu Sebastian	3403
Uilacan Roxana – Viorica	3405
Ungurasan Cornelia Viorica.....	3409
Ungurean Loredana	3416
Ungureanu Adriana Beatris.....	3419
Ungureanu Alina Petronela	3421
Ungureanu Carmen Ionela	3425
Ungureanu Elena.....	3432
Ungureanu Monica Maria	3437
Ungureanu Oana Mihaela	3439
Urs Carmen	3446
Ursu Anca	3449
Varteiu Daniel Petru	3455

Varvaroi Carmen	3459
Vasiliu Gabriela Loredana	3462
Veres Crina	3469
Vesa Ana.....	3472
Vieru Mihaiela.....	3476
Visinescu Doina.....	3480
Vitalariu Lacramioara	3482
Vlad Camelia Livia	3484
Vlad Claudia Maria.....	3487
Vladoiu Corina.....	3491
Vlaicu-Hergane Aurica.....	3503
Voican Sanda Valentina.....	3506
Voicila Adriana Sorina	3508
Voicu Adina Laura	3511
Voinea Dana	3520
Voinea Mitru Carmen.....	3531
Vranau Vasile Ovidiu	3532
Vultur Laura Mariana	3534
Vuta Alina	3537
Zarudin Daniela.....	3539
Zbughea Maria Gabriela	3541
Zinca Madalina.....	3545
Zlatan Rodica.....	3546
Zlate Cristina	3548
Zuda Marilena Dumitra.....	3549

PROIECT DE ACTIVITATE

DOMENIUL EXPERIENȚIAL

ȘTIINȚĂ (CUNOAȘTEREA MEDIULUI)

GRUPA MARE „Albinuțele”

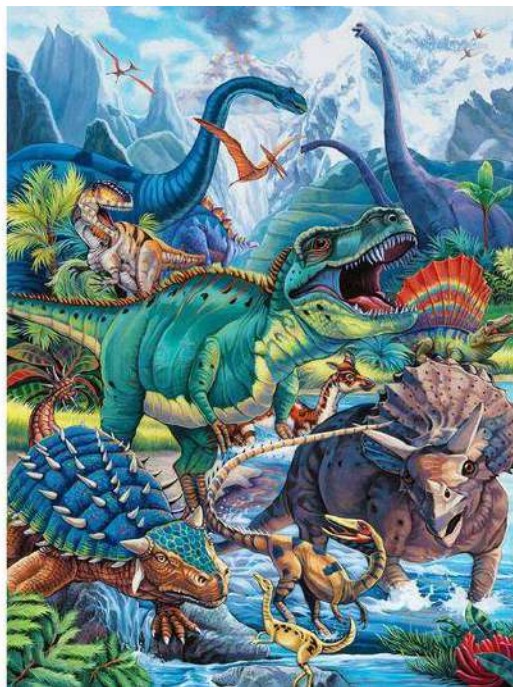

Educatoare: Abuziloaie Mihaela

DATA: 12.02.2024

UNITATEA DE ÎNVĂȚĂMÂNT: Grădinița PP. Nr. 6 Botoșani

GRUPA: MARE „Albinuțele”

EDUCATOARE: Abuziloaie Mihaela

TEMA ANUALĂ DE STUDIU: Cum este, a fost și va fi aici, pe Pământ?

TEMA PROIECTULUI: „Lumea animalelor”

TEMA SĂPTĂMÂNII: „Ce-am învățat despre animale?” (Evaluare proiect)

TEMA ACTIVITĂȚII: „Cine știe, răspunde!”

TIPUL ACTIVITĂȚII: Consolidarea cunoștințelor

DOMENIUL DE ACTIVITATE: Știință

CATEGORIA DE ACTIVITATE: Cunoașterea mediului

FORMA DE ACTIVITATE: Jocul didactic

SCOP: Consolidarea, verificarea și sistematizarea cunoștințelor despre dinozauri, prin stimularea inițiativii și a plăcerii de a învăța

OBIECTIVE OPERAȚIONALE:

- O1.** Să descrie câteva caracteristici ale dinozaurilor (ce au fost – reptile, cine i-a descoperit – paleontologi, când au trăit- cu sute de milioane de ani în urmă) ;
- O2.** Să clasifice dinozaurii în funcție de modul de a se hrăni (erbivori și carnivori);
- O3.** Să specifice modul de înmulțire al dinozaurilor (prin ouă);
- O4.** Să-și exprime opinia cu privire la dispariția dinozaurilor;
- O5.** Să realizeze dialoguri, utilizând un limbaj corect, expresiv, original
- O6.** Să comunice cu partenerii de grup, exprimându-și propriile păreri, idei, impresii.

„CINE ȘTIE, RĂSPUNDE!” – JOC DIDACTIC

SARCINA DIDACTICĂ:

Copiii trebuie să răspundă clar, corect la întrebările adresate și să rezolve sarcinile date.

REGULILE JOCULUI :

Copiii vor fi împărțiți în trei echipe conform mascotelor: dinozaur albastru, dinozaur verde și dinozaur roșu. Copiii răspund cerințelor, rezolvă sarcinile primite, își încurajează colegii, aplaudă răspunsurile și acțiunile corecte. Răspunsurile corecte date de o echipă sunt recompensate cu un emoticon vesel. Echipa care strânge cei mai mulți emoticoni câștigă.

ELEMENTE DE JOC: surpriza, aplauzele, întrecerea, recompensa, semnale auditive;

STRATEGIA DIDACTICĂ:

- **Metode și procedee:** exercițiul, conversația, explicația, demonstrația, problematizarea;
- **Mijloace didactice:** plicuri cu sarcini, dinozauri, jetoane, tablă magnetică, siluetă de carton, clopoțel
- **Formă de organizare:** pe echipe, frontal, individual,

DURATA: 20-25 min.

BIBLIOGRAFIE:

- *Lolica Tătaru, Adina Glava, Olga Chiș – Coordonatori, Prof. Univ. Dr.Vasile Chiș,- Referent Științific-“Piramida cunoașterii, Repere metodice în aplicarea curriculumului preșcolar”,EdituraDiamant ,Pitești*
- *Colecția Revista Învățământului Primar și Preșcolar*
- *Ghid de bune practici pentru educația timpurie a copiilor între 3-6/7 ani, M.E.C.T., 2008*
- *Jocuri didactice pentru grădinița de copii, Ed. Didactică și Pedagogică, 1976, București, M. Taiban, M. Petre, V. Nistor*

Demers didactic

Etapela activității	Ob. Op.	CONȚINUTUL ÎNVĂȚĂRII	STRATEGIA DIDACTICĂ			Evaluare
			Metode și procedee	Mijloace de învățământ	Forme de organizare	
1.Mom. organizatoric		Asigurarea condițiilor psiho - climatice necesare pentru desfășurarea optimă a activității și amenajarea spațiului educațional și a materialelor.	Conversația		individual	
2. Captarea atenției		Captarea atenției se va realiza prin prezentarea dinozaurului Dino care a venit tocmai din epoca preistorică. Dar ce l-a determinat să parcurgă un drum atât de primejdios ca să ajungă în grupa noastră? Supărat pentru că minunata lume a dinozaurilor nu mai prezintă un interes prea mare, și specia lui este supusă uitării de către lumea întreagă, Dino a sosit în grupa noastră ca să ceară ajutorul. El dorește să afle ce știm noi despre lumea lui preistorică și cu ajutorul nostru să deschidă o mare expoziție, în care să prezinte cât mai multe lucruri despre strămoșii lui. Vă invită să redescoperiți o lume plină de mistere și legende. Sunteți de acord să-l ajutăm?	Conversația	Mascota Dino	Frontal	Observare sistematică
3. Anunțarea temei și a obiectivelor		Se vor prezenta succint obiectivele pe înțelesul copiilor și li se va propune să joace un joc care se numește „ <i>Cine știe, răspunde!</i> ” Sunteți pregătiți să îi arătăm lui Dino ce știm?	Conversația Explicația	Mascota Dino	Frontal	Observare sistematică Aprecieri verbale

4. Dirijarea învățării	<p>1. Organizarea jocului didactic:</p> <p>Copiii sunt așezați la mese în funcție de culoarea dinozaurului mascotă.</p>	Jocul		Frontal	
	<p>2. Desfășurarea jocului didactic</p> <p>a. Introducerea în joc</p> <p>Se va face prin stimularea interesului copiilor, prin prezentarea unui coșuleț cu bilețele.</p> <p>b. Anunțarea titlului jocului didactic și al scopului acestuia</p> <p>- Dragi copii, jocul nostru se numește „<i>Cine știe, răspunde!</i>” și are rolul de a-i arăta lui Dino ce știm noi despre dinozauri. Pentru aceasta trebuie să rezolvăm sarcinile prezentate în variantele de joc.</p> <p>c. Prezentarea materialului didactic:</p> <p>Mascota Dino, tablă magnetică, marker, un coș, bilete cu sarcini, dinozauri colorați, jetoane cu siluete de dinozaur, planșe cu imagini ilustrate, emoticoni veseli și triști.</p>	Conversația	Ecusoane Coș Mascota Dino Surpriza dulce	Observare sistematică	
		Conversația		Frontal	Observare sistematică

	<p>d. Explicarea regulilor jocului, și demonstrarea lui:</p> <p>Se vor explica regulile jocului și apoi se va face o demonstrație. Se vor împărți copiii în trei echipe: <i>echipa dinozaurilor roșii, verzi și albaștri.</i></p> <p>Fiecare echipă va primi sarcini scrise, în plic, prin extragerea uneia dintre variantele de joc, de către un copil. Pentru fiecare răspuns corect dat, echipa va primi un emoticon. Acesta va fi lipit de copil pe silueta de carton situată pe mijlocul fiecărei mese care ține evidența punctajului. Echipa care decorează dinozaurul cu cele mai multe autocolante va câștiga jocul.</p> <p>e. Jocul de probă</p> <p>Se va executa jocul de probă, cu doi copii, pentru a vedea dacă au înțeles regulile.</p> <p>Copiii aleși vor extrage dintr-un coș un bilet și vor răspunde oral la întrebări.</p> <p>f. Jocul propriu-zis:</p> <p>Jocul va avea mai multe variante.</p>	<p>Explicația</p> <p>Demonstrația</p> <p>Demonstrația</p> <p>Exercițiul</p> <p>Jocul</p>	<p>Mascota Dino</p> <p>Coș, bile, jetoane, marker, tablă, siluete carton, abțibilduri</p> <p>Ecusoane</p> <p>Autocolante</p> <p>Siluete de carton</p>	<p>Frontal</p> <p>Frontal</p> <p>Individual</p> <p>Echipe</p> <p>Frontal</p> <p>Individual</p>	<p>Observare sistematică</p> <p>Observare sistematică</p>
--	---	--	---	--	---

	O1.	<p>Varianta I „Răspunde repede și bine!”</p> <p>La atingerea copiilor cu dinozaurul, copilul atins din fiecare echipă va alege un bilețel din coș cu o întrebare. El va trebui să răspundă corect. Dacă sarcina este rezolvată corect, va primi un emoticon pentru a-și decora silueta de carton. Silueta reprezintă imaginea unui dinozaur și sugerează numele echipei (<i>Dinozaurii albaștri, roșii, verzi</i>). În joc vor fi antrenați toți copiii, urmărindu-se realizarea sarcinii didactice, vor fi corectate greșelile și răspunsurile corecte. Vor fi recompensați cu aplauze.</p> <p><i>1. Ce au fost dinozaurii?</i></p> <p>Dinozaurii au fost animale (reptile) ce au trăit pe Pământ, cu milioane de ani în urmă.</p> <p><i>2. Cum au aflat oamenii despre existența dinozaurilor?</i></p> <p>Informațiile pe care oamenii le au despre dinozauri și despre viața din cele mai vechi timpuri, sunt prin</p>	<p>Exercițiul</p> <p>Conversația</p> <p>Jocul</p>	<p>Coș</p> <p>Plic</p> <p>Mascotă</p> <p>Coș</p> <p>Imagini</p>	<p>Individual</p> <p>Frontal</p> <p>Grupe</p>	<p>Aprecieri verbale</p> <p>Observarea sistematică</p>
--	-----	--	---	---	---	--

	<p>intermediul fosilelor, studiate de paleontologi (anual apar informații noi).</p> <p><i>3. Când au trăit dinozaurii?</i></p> <p>Primii dinozauri au apărut acum circa 240 milioane de ani în urmă și au dispărut acum circa 66 milioane de ani. (Pământul are vârsta de aproximativ 4,5 miliarde de ani)</p> <p><i>4. Câte continente erau când au apărut dinozaurii?</i></p> <p>Pământul este într-o continuă schimbare și arată diferit acum, față de cum era milioane de ani în urmă. Acum avem 7 continente, însă când primii dinozauri au apărut era un singur supercontinent masiv numit Pangaea.</p> <p><i>5. Ce mărime aveau dinozaurii?</i></p> <p>Nu toți dinozaurii erau gigantici, cum sunt adesea portretizați în filme sau desene. Unii erau de mărimea unei găini sau a unui câine, pe când alții erau masivi.</p>	<p>Exercițiul</p> <p>Jocul</p> <p>Jocul</p> <p>Conversația</p>	<p>Siluate dinozaur</p> <p>Cub</p>	<p>Grupe Individual</p> <p>Grupe</p> <p>Individual</p>	<p>Aprecieri verbale</p> <p>Aplauze</p> <p>Aplauze</p> <p>Observare sistematică</p> <p>Aprecieri verbale</p> <p>Aplauze</p>
--	---	--	--	--	---

		<p>6. <i>Cu ce era acoperit corpul lor?</i></p> <p>Unii dinozauri aveau corpul acoperit de solzi, pe când alții îl aveau acoperit de pene.</p>	Jocul	Imagini	Grupe	
	O2.	<p>7. <i>Cu ce se hrăneau?</i></p> <p>Unii erau erbivori (o mare parte), alții erau carnivori sau omnivori. Cei mai mari erbivori mâncau aproximativ o tonă de plante pe zi.</p>			Individual	Observare sistematică
		<p>8. <i>În ce eră au trait dinozaurii?</i></p> <p>Dinozaurii au trăit în Era Mezozoică, numită și “Epoca reptilelor”, ce era împărțită în 3 perioade: Triasic, Jurasic și Cretacic.</p>	Jocul	Baghetă	Individual	
		<p>9. <i>Știe cineva care sunt descendenții direcți ai dinozaurilor?</i></p> <p>Oamenii de știință spun că păsările de astăzi sunt descendenții direcți ai dinozaurilor.</p>				Evaluare orală
	O3.	<p>11. <i>Cum se înmulțeau dinozaurii?</i></p> <p>Dinozaurii se înmulțeau prin ouă.</p>	Conversația	Plic Siluetă carton	Grupe	Aplauze
					Individual	

	O4.	<p><i>12. Cum au dispărut dinozaurii?</i></p> <p>Nimeni nu știe cu exactitate cum exact au dispărut dinozaurii, dar sunt mai multe ipoteze:</p> <ul style="list-style-type: none"> • cea mai larg acceptată e că Pământul a fost lovit de un meteorit masiv, ce a provocat o mulțime de schimbări climatice • alții susțin că erupțiile vulcanice ar fi responsabile <p>Varianta II „Cine știe mai bine!”</p> <p>În cazul în care toate echipele sau două dintre ele sunt la baraj (au același număr de emoticoni), copiii trebuie să răspundă suplimentar la câteva cerințe:</p> <ul style="list-style-type: none"> • Să răspundă la un exercițiu matematic • Să rezolve o problemă ilustrată 	<p>Conversația</p> <p>Demonstrația</p> <p>Exercițiul</p>	<p>Clopoțel</p> <p>Tablă</p> <p>Marker</p> <p>Jeton</p> <p>Emoticon</p>	<p>individual</p>	<p>Observare sistematică</p> <p>Aprecieri verbale</p> <p>Aprecieri verbale</p>
5. Obținerea performanței	O5.	<p>Varianta III Complicarea jocului</p> <p><i>„Completează propoziția cu opusul cuvântului dat”</i></p> <p><i>„Cu bagheta fermecată eu te voi alege în dată”</i></p>	<p>Conversația</p> <p>Explicația</p>	<p>Panou plută</p> <p>Imagini</p>	<p>Frontal</p> <p>Grupe</p> <p>individual</p>	<p>Observarea sistematică</p>

	<p>La atingerea copiilor cu bagheta fermecată, copilul atins din fiecare echipă va alege un plic din coș care reprezintă un jeton al unui dinozaur care are pe spate scris sarcina didactică. El va trebui să completeze propoziția lacunară cu opusul cuvântului dat. Dacă sarcina este rezolvată corect, va primi un abțibild pentru a-și decora silueta de carton.</p> <p>Completează propoziția cu opusul cuvântului scund - sarcină scrisă pe jeton.</p> <p style="text-align: center;"><i>Dinozaurul este.....</i> (înalt)</p> <p>Completează propoziția cu opusul cuvântului blând - sarcină scrisă pe jeton.</p> <p style="text-align: center;"><i>Dinozaurul este.....</i> (fioros)</p> <p>Completează propoziția cu opusul cuvântului gras - sarcină scrisă pe jeton.</p> <p style="text-align: center;"><i>Dinozaurul este.....</i> (slab)</p>	<p>Problematizare</p> <p style="text-align: center;">a</p>			<p>Evaluare orală</p>
--	--	--	--	--	-----------------------

7. Asigurarea retenției și a transferului		<p>Se vor adresa câteva întrebări copiilor:</p> <p>- Cum s-a numit jocul nostru? (<i>„Cine știe câștigă!”</i>)</p> <p>- De ce am jucat acest joc? (<i>Pentru a-i arăta ce știm noi despre lumea lui preistorică și cu ajutorul nostru să deschidă o mare expoziție</i>)</p> <p>- Credeți că prin rezolvarea sarcinilor l-ați ajutat pe Dino? (.....!)</p>	<p>Conversația</p>		<p>Frontal</p>	<p>Observare sistematică</p> <p>Evaluare orală</p>
8. Evaluarea activității		<p>La sfârșitul activității se anunță câștigătorii și se vor face aprecieri verbale tuturor copiilor. Ei vor fi răsplățiți cu un ceas cu dinozaur.</p>	<p>Conversația</p>		<p>Frontal grupe</p>	<p>Aprecieri verbale</p>

Proiect didactic monodisciplinar

*Ed. Abuziloaie Mihaela
Grădinița cu program prelungit nr.6 Botoșani*

NIVEL DE VÂRSTĂ/ GRUPA: 5-6 ani, nivel II, Grupa mare

TEMA ANUALĂ DE STUDIU: „*Când, cum și de ce se întâmplă?*”

TEMA PROIECTULUI/SĂPTĂMÂNII: „*Jurnal de toamnă*”

DOMENIUL EXPERIENȚIAL: LIMBĂ ȘI COMUNICARE

DISCIPLINA: Activitate de dezvoltare a limbajului

TEMA ACTIVITĂȚII: „*Detectivi în acțiune*”

MIJLOC DE REALIZARE: Joc didactic

SCOPUL ACTIVITĂȚII: Evaluarea cunoștințelor însușite într-un interval de timp și îmbinarea lor în structuri noi în vederea dezvoltării creativității verbale, a exersării gândirii cauzale, divergente, deductive; familiarizarea copiilor cu strategia elaborării de întrebări de tipul **CE?**, **CINE?**, **UNDE?**, **CÂND?**, **DE CE?** și realizarea de conexiuni între ideile descoperite de copii în grup.

OBIECTIVE:

- O₁: să elaboreze întrebări de tipul **CE?**, **CINE?**, **UNDE?**, **CÂND?**, **DE CE?** legate de anotimpul toamna;
- O₂: să creeze întrebări la întrebări, în grup și individual, în funcție de steluța aleasă;
- O₃: să realizeze conexiuni între ideile descoperite de copii pentru a afla cauza dispariției Zânei și găsirea ei;
- O₄: să analizeze și să sintetizeze informațiile, utilizând materialele puse la dispoziție: imagini, jetoane;
- O₅: să demonstreze spirit de echipă, responsabilitate în rezolvarea sarcinilor.

SARCINA DIDACTICĂ: este enunțată de educatoare înaintea fiecărei probe

REGULI DE JOC: educatoarea formulează sarcina de lucru iar echipele își aleg câte un reprezentant care să dea răspunsul, pentru fiecare răspuns corect, echipa primește pe panou o bulină roșie (1 punct), începerea și sfârșitul unei probe sunt marcate prin sunetul clopoțelului

ELEMENTE DE JOC: surpriza, aplauzele, întrecerea, sunetul clopoțelului, închiderea și deschiderea ochilor.

STRATEGII DIDACTICE:

- *Metode și procedee:* jocul, conversația, explicația, demonstrația, exercițiul, problematizarea, EXPLOZIA STELARĂ (starbursting)

➤ *Mijloace didactice:*

- Demonstrative: 1 steluță mare, 5 steluțe mici, tablou „Toamna” și silueta Zâna Toamna pentru identificarea problemei de rezolvat, jetoane reprezentând aspecte caracteristice profilului anotimpului căutat, tabloul „Explozia stelară”

FORMA DE ORGANIZARE: frontal și pe grupe

BIBLIOGRAFIE: *** *Curriculum pentru educație timpurie 2019*

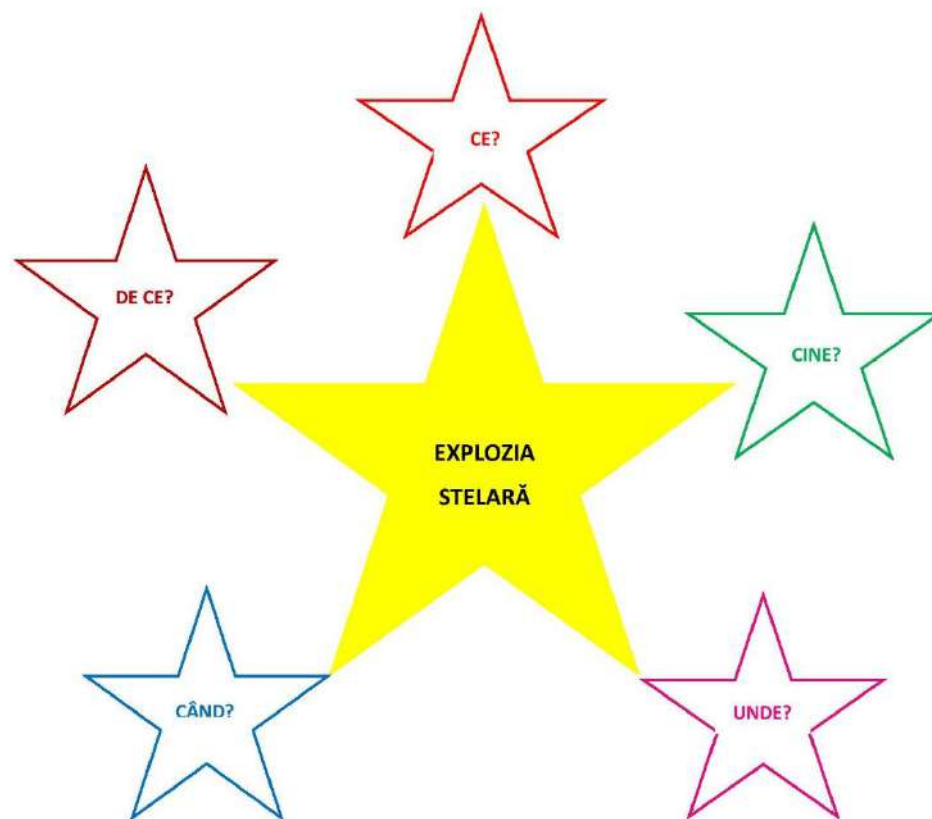

Nr. crt.	Etapetele activității	Conținut științific	Strategii didactice		Evaluare/ Metode și indicatori
			Metode și procedee	Mijloace de învățământ	
1.	Momentul organizatoric	Măsuțele și scăunelele sunt așezate pentru cinci grupe de copii. Materialul demonstrativ este acoperit și pregătit în fața copiilor		Mobilierul grupei	
2.	Captarea atenției	Educatorea le spune copiilor ghicitoarea: „Au plecat spre țări cu soare Păsările călătoare Căci la noi e frig și plouă, Vântul bate cu putere Frunzele-au căzut și ele. În cămară adunate Stau la sfat fructele coapte. Vreau să ghiciți negreșit Despre cine v-am vorbit?” Copiii dezleagă ghicitoarea și sunt anunțați că surorile ei le-au trimis o scrisoare, prin care îi anunță că Zâna Toamna, cea frumoasă, a dispărut.	Surpriza Conversația		
3.	Anunțarea temei și a obiectivelor urmărite	Educatorea le propune copiilor să se transforme în detectivi, pentru o zi, pentru a găsi anotimpul dispărut. Se prezintă, pe rând, materialul: „Acesta este locul de unde a dispărut (se afișează tabloul reprezentând sfârșitul toamnei), iar ca s-o recunoașteți pe Zâna dispărută, surorile ei, celelalte anotimpuri, v-au trimis această poză (imaginea Zânei Toamna)”. Se formulează problema de rezolvat. Steluța cea mare este prinsă pe poza zânei.	Explicația		
4.	Reactualizarea cunoștințelor	Educatorea descoperă imaginile alese așezate amestecat pe măsuță. Ea cere copiilor, cu ajutorul ghicitorilor, să identifice imaginile caracteristice anotimpului toamna. Pe rând, vine câte un copil, găsește imaginea și verbalizează acțiunea. Imaginile sunt așezate pe un panou. La sunetul clopoțelului copiii închid ochii, educatoarea așează o imagine caracteristică altui anotimp, iar la al doilea sunet al clopoțelului copiii deschid ochii și identifică greșeala și o argumentează. Se repetă jocul de 2-3 ori.	Surpriza Explicația Exercițiul Conversația Problematizarea Jocul	jetoane reprezentând aspecte caracteristice anotimpului	Identificarea corectă a imaginii caracteristice anotimpului toamna, exprimarea corectă în propoziții

5.	Prezentarea noului conținut și dirijarea învățării	<p>JOC-EXERCİȚIU „Detectivii”- constituirea grupurilor Ca niște detectivi adevărați, trebuie să-și aleagă câte o steluță (simbolul detectivilor), apoi fiecare dintre ei, printr-un joc numărătoare, își formează grupul preferențial: „Unu, doi, trei, patru, cinci, Vă grupați cu toți aici, Împreună vă jucați, Și la drum cu toți plecați, Întrebări vă adresați Zâna Toamnă să aflați!”</p> <p>EXPLICAREA JOCULUI 1. Fiecare „detectiv” din cei cinci își alege câte trei-patru colegi, organizându-se, astfel, în cinci grupuri. Pe rând se citește întrebarea de pe fiecare steluță, atenționându-i asupra culorii. Astfel copiii vor reține că: - întrebarea de tipul CE? (este scrisă cu roșu) - întrebarea de tipul CINE? (este scrisă cu verde) - întrebarea de tipul UNDE? (este scrisă cu roz) - întrebarea de tipul CÂND? (este scrisă cu albastru) - întrebarea de tipul DE CE? (este scrisă cu maron)</p> <p>2. Grupurile se dispersează (asemenea unei explozii stelare) îndreptându-se spre măsuțele corespunzătoare culorii întrebării (locul de căutare). Pe aceste măsuțe se găsesc jetoane sugestive pentru sarcina fiecărui grup, menite să-i ajute pe copii în formularea întrebărilor.</p> <p>3. Copiii „citesc” întrebarea, se consultă, colaborează în elaborarea de întrebări pentru a o găsi pe Zâna Toamna, ajutându-le pe surorile anotimpuri, iar după expirarea timpului (5 minute), revin în semicerc, și fiecare grup comunică rezultatele-întrebările elaborate împreună.</p>	<p>Explicația</p> <p>Exercițiul</p> <p>Conversația</p> <p>Problematizarea</p> <p>Jocul</p> <p>Explicația</p> <p>Exercițiul</p> <p>Conversația</p> <p>Problematizarea</p> <p>Jocul</p> <p>Explicația</p> <p>Exercițiul</p> <p>Conversația</p> <p>Problematizarea</p>	<p>Panou pentru punctaje</p> <p>Steluțe colorate cu întrebările CE? CINE? UNDE? CÂND? DE CE?</p> <p>Jetoane</p> <p>Foi de scris Instrumente de scris</p>	<p>Constituirea grupurilor de detectivi</p> <p>Observarea sistematică a comportamentului copiilor</p> <p>Lucrul în echipă</p> <p>Lucrul în echipă</p>

		<p>Pentru a obține cât mai multe conexiuni între ideile descoperite se stabilește ordinea adresării întrebărilor (CE? UNDE? CÂND? DE CE?). Grupurile cealalte răspund întrebărilor sau adresează noi întrebări de același tip, completând eforturile acestora.</p> <p>4. Întrebările interesante se scriu pe un poster în dreptul steluței adecvate.</p> <p>EXEMPLE</p> <p>CE? Ce anotimp este reprezentat în acest tablou? Ce anotimpuri mai cunoașteți? Ce știți despre toamnă? Ce lucrează oamenii toamna? Ce fac copiii toamna? etc.</p> <p>CINE ? Cine culege roadele? Cine îi ajută? Cine pleacă în țările calde? etc.</p> <p>UNDE? Unde zboară păsările călătoare? Unde lucrează oamenii toamna? Unde merg copiii toamna? Unde credeți că a plecat Zâna Toamna? etc.</p> <p>CÂND? Când cad frunzele? Când înfloresc crizantemele? Când se culeg merele? Când cade bruma? etc.</p> <p>DE CE? De ce cad frunzele? De ce pleacă păsările călătoare ? De ce se ascund insectele în pământ? De ce gospodinele pregătesc dulcețuri și murături ?</p>	<p>Jocul</p> <p>Explicația</p> <p>Exercițiul</p> <p>Conversația</p> <p>Problematizarea</p> <p>Jocul</p>		<p>Realizarea unui chestionar pe baza întrebărilor</p>
--	--	--	---	--	--

		<p>De ce credeți că a plecat toamna? etc.</p> <p>După fiecare set de întrebări se face sinteza parțială. Sinteza generală se realizează prin creativitate în elaborarea întrebărilor și aflarea cauzelor dispariției Zânei Toamna. Cele mai interesante întrebări sunt înregistrate (înscrise și afișate în sala de grupă sau la panoul de dialog cu părinții, păstrate în „portofoliul metodei” pentru a fi utilizate și la alte activități).</p>			Afișarea răspunsurilor
6.	Asigurarea retenției și transferului	Educatorea cere copiilor să denumească jocul pe care l-au desfășurat, să facă aprecieri.	Conversația		Observarea sistematică a comportamentelor copiilor
7.	Obținerea performanței	Educatorea apreciază felul în care echipele au știut să își susțină reprezentanții pe tot parcursul jocului și cunoștințele variate și bogate din domeniul științei. Educatorea apreciază activitatea desfășurată de copii susținând faptul că ei dețin cunoștințe variate și bogate din domeniul științei ajutându-i să își dezvolte creativitatea, limbajul și comunicarea.	Conversația, Exercițiul, Explicația	Panou și buline	Observarea sistematică a comportamentelor copiilor
8.	Încheierea activității	Copiii sunt recompensați cu diplome pentru participarea activă, cu interes la activitate.		Diplome	Observarea sistematică a comportamentelor copiilor

Exemple de bune practici la disciplina TIC

prof. Daniela Aciubotăriței
Liceul Teoretic "Dr. Mihai Ciucă" Săveni

Termenul de bune practici poate fi interpretat în moduri diferite. Cel mai frecvent termen folosit este că sunt utilizate pentru a "demonstra echilibrul educațional în învățare".

Profesorii de astăzi pot folosi practici și strategii create și dezvoltate de generații de profesori înaintea lor care au început ca idei inovatoare testate și apoi perfecționate de creatorii lor. Acest lucru sugerează că definiția celor mai bune practici poate fi interpretată ca practici de predare care s-au dovedit eficiente.

Strategiile și practicile pot varia în funcție de grupa de vârstă și de capacitatea intelectuală a elevului. Pentru că elevii învață în moduri diferite, profesorul este obligat să-și ajusteze strategiile de predare pentru a se potrivi stilului de învățare al fiecărui elev. Pentru că mediul educațional este în continuă schimbare, profesorii sunt obligați mereu să-și îmbunătățească stilul de instruire. Cele mai bune practici educaționale sunt văzute ca o gamă largă de activități individuale, politici și abordări programatice care pot schimba pozitiv atitudinea elevilor față de învățare. Mai jos sunt câteva idei de bune practici utilizate la orele de TIC.

Activitate 1:

Activitatea se desfășoară în laboratorul de informatică unde se utilizează o aplicație specializată pentru construcția hărților conceptuale (exemplu bubbl.us).

Profesorul propune realizarea unei hărți conceptuale, o modalitate prin care informațiile vor fi organizate logic, prin evidențierea relațiilor existente între diferite concepte. Harta permite:

- o reprezentare grafică a componentelor unor concepte vizualizând și relațiile existente între ele
- se pornește de la un termen cheie, iar organizarea poate fi arborescentă sau de jur împrejurul conceptului cheie
- noțiunile care apar în hartă sunt structurate și în acest fel pot fi mai bine înțelese

Propunerea profesorului este de a realiza o hartă conceptuală având ca și cuvânt cheie: Viruși informatici. Metoda folosită de profesor este conversația dirijată.

Etapa 1: pornind de la Viruși informatici, elevii organizați pe grupe, sunt sfătuiți să-și noteze idei și gânduri, nu neapărat ierarhizate, pornind de la cuvântul cheie propus.

Etapa 2: elevii vor grupa elementele pe care le-au adunat în funcție de importanța lor, cât de relevante sunt, de modul în care se pot folosi.

Etapa 3: elementele ce definesc Viruși informatici pot fi: tipuri, metode de infectare, efecte ale infectării, protecție, prevenire.

Pornind de la elementul cheie propus, elevii vor trasa linii care să indice relaționarea acestor elemente.

Etapa 4: stabilirea pentru fiecare concept propus la etapa 3 a unor caracteristici, proprietăți, care pot continua modelarea hărții conceptuale.

Etapa 5: prezentarea în fața colectivului a rezultatelor fiecărui grup în parte și realizarea hărții conceptuale finale

Activitate 2:

Activitatea se desfășoară în laboratorul de informatică. Propunerea profesorului este de recapitula noțiunile legate de rețeaua Internet utilizând ca metodă Pălăriile gânditoare. Metoda pălăriilor gânditoare este o tehnică interactivă, de stimulare a creativității elevilor care se bazează pe interpretarea de roluri în funcție de pălăria aleasă. Sunt șase pălării gânditoare, fiecare având câte o culoare: alb, roșu, galben, verde, albastru și negru. Elevii vor fi împărțiți în grupe, în funcție de numărul de copii din clasă.

Membrii grupului își aleg pălăriile și vor interpreta astfel rolul precis, așa cum consideră mai bine.

1. Pălăria Albă (oferă informații). În cazul nostru: Ce știm cu adevărat despre rețeaua Internet?
2. Pălăria Roșie (analizează experiența și satisfacția utilizatorilor rețelei). În cazul nostru: Ce servicii ar trebui să ofere această rețea pentru a satisface nevoile utilizatorilor?
3. Pălăria Neagră (analizează problemele, obstacolele și aspectele negative întâlnite în rețea). În cazul nostru: Care sunt principalele amenințări sau vulnerabilități ale rețelei Internet?
4. Pălăria Galbenă (analizează avantajele și beneficiile unei astfel de rețele). În cazul nostru: Care sunt avantajele utilizării rețelei Internet?
5. Pălăria Verde (caută soluții la problemele identificate). În cazul nostru: Ce inovații putem aduce pentru îmbunătățirea sau extinderea serviciilor acestei rețele?
6. Pălăria Albastră (sintetizează informațiile colectate)

Prezentarea în fața colectivului a rezultatelor fiecărui grup în parte. Discuții purtate în scopul clarificării și corectării unor noțiuni.

Activitatea 3:

Activitatea se desfășoară în laboratorul de informatică. Propunerea profesorului este de a sistematiza cunoștințele referitoare la dispozitivele periferice de intrare utilizând metoda tehnica florii de nufăr. Tehnica florii de nufăr presupune deducerea de conexiuni între idei, concepte, pornind de la o temă centrală. Problema sau tema centrală determină cele 8 idei secundare care se construiesc în jurul celei principale, asemeni petalelor florii de nufăr.

Etapa 1: profesorul va construi diagrama și va scrie în centrul acesteia tema principală: Dispozitive periferice de intrare.

Etapa 2: elevii se gândesc la noțiunile legate de tema principală (mouse, tastatură, scanner, etc). Cei care răspund aleg unul dintre dispozitive și vor fi desemnați lideri. Fiecare lider își va alege membrii cu care va lucra în echipă.

Etapa 3: fiecare echipă va lucra independent și va găsi alte idei despre noțiunea aleasă. Procesul poate fi continuat până când „se termină” ideile.

Etapa 4: prezentarea în fața colectivului a rezultatelor fiecărui grup în parte. Completarea diagramei pe baza ideilor expuse de fiecare grup și a discuțiilor purtate între membrii grupurilor în scopul clarificării și corectării.

Activitatea 4:

Asaltul de idei (brainstorming-ul) este o modalitate complexă de a crea în cadrul unui grup, în mod spontan, anumite idei, modele, soluții necesare abordării (rezolvării) unor teme teoretice sau practice. Asaltul de idei este o metodă care presupune generare de idei într-o situație de grup, bazată pe principiul suspendării judecății. Evaluarea este realizată de către profesor împreună cu elevii, în faza ulterioară emiterii tuturor ideilor și, eventual în mai multe runde.

Pentru disciplina aceasta este o metodă de studiu, de învățare, o metodă de investigație științifică și de creativitate.

Etapa 1: profesorul propune realizarea unui site web pe tema protecției mediului. Pentru realizarea site-ului elevii vor fi împărțiți în grupe, fiecare grupă alege un domeniu (apă, sol, aer, alimentație) al temei propuse și un lider care va prezenta la sfârșit pagina cu domeniul ales.

Etapa 2: elevii fiecărei grupe vor schimba idei pentru a crea un plan de acțiune. Ei își propun structurarea unui document HTML în care descriu tema prin text, imagini, elemente multimedia, legături către restul paginilor, etc.

Elevii vor discuta și despre aspectul fiecărei pagini care devine atractivă prin design. De aceea stabilesc să aplice efecte asupra textului, să insereze legături în document către punctele de interes, să insereze imagini sugestive activităților, să introducă elemente multimedia (audio, video). O idee importantă dezvoltată în finalul schimbului de idei este includerea în pagină a

unui formular prin intermediul căruia vizitatorii site-ului să poată solicita informații suplimentare.

Etapa 3: După ce au stabilit criteriile care stau la baza construirii fiecărei pagini începe realizarea acesteia.

Etapa 4 : Liderul fiecărui grup va prezenta rezultatul obținut. Se vor purta discuții pe baza conținutului și design-ului, se vor rezolva eventualele probleme.

PLAN REMEDIAL

Unitatea școlară: ȘCOALA GIMNAZIALĂ „NICOLAE HORGA POPOVICI,,SELEUȘ PJ-structura Școala Gimnazială Moroda

Disciplina: Limba și literatura română

Clasa: a VIII-a

Profesor: Adam Melania

Competențe generale și competențe specifice din Programa pentru evaluare națională

Item	Competențe specifice din programa de evaluare	Criterii din barem	Activități remediale + activități de susținere
SUBIECTUL I A. 1. Notează, din textul 1, denumirea a două obiecte din interiorul casei lui Octavian.	1.1. Identificarea informațiilor importante, a temei, a ideilor principale/secundare din texte literare și nonliterare, continue, discontinue și multimodale	Câte 1 punct pentru notarea fiecărui aspect indicat în cerință	exerciții de identificare a informațiilor, pornind de la cerințe diverse, inițial pe fragmente de text mai scurte și apoi pe texte/fragmente de text mai lungi (gr. 1 + gr. 2) exerciții cu itemi de tip adevărat/fals, exerciții cu alogori multiplă, exerciții de completare cu informații din text (gr. 3) exerciții de interogare a textului (gr. 4)
2. Scrie în casetă litera corespunzătoare răspunsului corect, valorificând informațiile din textul 1. Zmeu primește ca jucărie	1.1. Identificarea informațiilor importante, a temei, a ideilor principale/secundare din texte literare și nonliterare, continue, discontinue și multimodale	Câte 2 puncte pentru scrierea literei corespunzătoare răspunsului corect	exerciții de discriminare a informațiilor corecte de cele incorecte, de realizare de inferențe (gr. 1 + gr. 2) exerciții de verificare în perechi a înțelegerii cerințelor, exerciții de identificare a unor informații (gr. 2 + 3)
3. Scrie în casetă litera corespunzătoare răspunsului corect, valorificând informațiile din textul 2. Când Exa este adusă prima dată acasă, Bopș se arată	1.1. Identificarea informațiilor importante, a temei, a ideilor principale/secundare din texte literare și nonliterare, continue, discontinue și multimodale	Câte 2 puncte pentru scrierea literei corespunzătoare răspunsului corect	
4. Scrie în casetă litera corespunzătoare răspunsului corect, valorificând informațiile din textul 2. Exa străbate strada	1.1. Identificarea informațiilor importante, a temei, a ideilor principale/secundare din texte literare și nonliterare, continue, discontinue și multimodale	Câte 2 puncte pentru scrierea literei corespunzătoare răspunsului corect	
5. Notează „X” în dreptul fiecărui	1.1. Identificarea informațiilor	Câte un punct pentru fiecare răspuns	exerciții de identificare a

<p>enunț pentru a stabili dacă este adevărat sau fals, bazându-te pe informațiile din cele două texte.</p>	<p>importante, a temei, a ideilor principale/secundare din texte literare și nonliterare, continue, discontinue și multimodale</p>	<p>corect, notarea a două variante de răspuns pentru un enunț – 0 puncte</p>	<p>informațiilor, pornind de la cerințe diverse, inițial pe fragmente de text mai scurte și apoi pe texte/fragmente de text mai lungi (gr. 1 + gr. 2 + gr. 3) exerciții cu itemi de tip adevărat/fals, exerciții cu alegere multiplă, exerciții de completare cu informații din text (gr. 1 + gr. 2 + gr. 3) exerciții de interogare a textului, chestionare pornind de la textul dat (gr. 1)</p>
<p>6. Precizează, în unu – trei enunțuri, o trăsătură a personajului Sada, identificată în fragmentul de mai jos, și mijlocul de caracterizare utilizat, ilustrându-l cu o secvență relevantă:</p>	<p>1.2. corelarea informațiilor explicite și implicite din texte literare și nonliterare, continue, discontinue și multimodale și 1.3. recunoașterea modurilor în care sunt organizate informațiile în texte literare și nonliterare, continue, discontinue și multimodale</p>	<p>– precizarea trăsăturii – precizarea corectă a mijlocului de caracterizare – ilustrarea mijlocului de caracterizare cu o secvență – respectarea normelor de punctuație și a ortografiei – încadrarea în numărul de enunțuri indicat</p>	<p>fișa personajului, exerciții de caracterizarea a unor personaje din textele literare/a unor persoane din texte nonliterare (gr. 1 + gr. 2 + gr. 3 + gr. 4) exerciții de recunoaștere a mijloacelor de caracterizare (gr. 1 + gr. 2 + gr. 3) exerciții de precizare corectă a mijlocului de caracterizare (gr. 1 + gr. 2) exerciții de identificare a trăsăturilor personajelor (gr. 4) exerciții de integrare a unor secvențe relevante pentru mijlocul de caracterizare precizat într-un discurs îngrijit (gr.1 + gr. 2 + gr. 3)</p>
<p>7. Prezintă, în minimum 30 de cuvinte, un element de conținut comun celor două texte, valorificând câte o secvență relevantă din fiecare text.</p>	<p>1.6. compararea a cel puțin două texte sub aspectul temei, al ideilor și al structurii.</p>	<p>– precizarea unui element de conținut comun celor două texte – prezentarea adecvată, prin valorificarea unei secvențe relevante, a elementului de conținut comun din fiecare text – respectarea normelor de punctuație și a ortografiei – respectarea numărului minim de</p>	<p>exerciții, aplicate pe texte diverse, prin care elevii să identifice informații, teme, idei principale și secundare, fapte/opinii (gr. 1 + gr. 2) exerciții de stabilire a asemănărilor și a deosebirilor dintre diferite tipuri de texte (gr. 1 + gr. 2) exerciții de asociere a unor texte pornind de la diferite criterii (gr. 3)</p>

<p>8. Crezi că există mai multe feluri de a descifra lumea în care trăim? Motivează-ți răspunsul, în 50 – 100 de cuvinte, valorificând textul 2.</p>	<p>1.4. prezentarea unor răspunsuri personale, critice sau creative pe marginea unor texte diverse 4.2. asocierea unor experiențe proprii de viață și de lectură cu acelea provenind din alte culturi</p>	<p>cuvinte indicat</p> <ul style="list-style-type: none"> – menționarea răspunsului la întrebarea dată – motivarea adecvată; încercarea de motivare a răspunsului menționat – valorificarea adecvată, încercarea de valorificare a textului indicat – respectarea normelor de exprimare, de punctuație și a ortografiei – încadrarea în numărul de cuvinte indicat 	<p>exerciții de asociere a unor obiecte/fenomene în funcție de anumite criterii (gr. 4)</p> <p>exerciții, aplicate pe texte diverse, prin care elevii să identifice diferite opinii (gr. 1)</p> <p>exersarea motivării unui punct de vedere personal sau critic, exerciții de corelare a faptelor/opiniilor identificate cu aspecte din viața de zi cu zi, exerciții de justificare a unor opinii cu privire la diferite teme de interes pentru elevi și/sau diferite texte (gr. 1 + gr. 2 + gr. 3)</p> <p>exersarea exprimării punctului de vedere prin răspunderea la întrebări cu <i>da</i> sau <i>nu</i>, încercarea de a justifica alegerea făcută (gr. 4)</p>
<p>9. Asociază fragmentul din opera literară „În umbra mea” de Simona Antonescu cu un alt text literar studiat la clasă sau citit ca lectură suplimentară, prezentând, în 50 – 100 de cuvinte, o valoare comună, prin referire la câte o secvență relevantă din fiecare text.</p>	<p>4.1. identificarea unor valori culturale promovate în textele autorilor români din diferite perioade istorice</p> <p>4.3. compararea unor elemente comune identificate în cultura proprie și în cultura altor popoare sau a unor tradiții românești cu tradiții din alte culturi.</p>	<ul style="list-style-type: none"> –numirea unei valori identificate în textul dat –precizarea titlului și a autorului unui text literar asociat textului dat, pe baza valorii identificate –prezentarea valorii comune, prin referire la câte o secvență relevantă din fiecare text – respectarea normelor de exprimare, de punctuație și a ortografiei – încadrarea în numărul de cuvinte indicat 	<p>exerciții, aplicate pe texte diverse, prin care elevii să identifice informații, teme, idei principale și secundare, fapte/opinii și susținerea ideilor identificate cu secvențe relevante (gr. 1 + gr. 2)</p> <p>exerciții de stabilire a asemănarilor și a deosebirilor dintre diferite tipuri de texte (gr. 2 + gr. 3)</p> <p>exerciții de asociere a unor texte pornind de la diferite criterii (gr. 2 + gr. 3)</p> <p>exerciții prin care elevii să identifice informații, teme, idei principale și secundare fapte/opinii, valori culturale/morale (gr. 2 + gr. 3)</p> <p>exerciții de asociere a textelor date în funcție de valoarea din lista de valori pe care ai identificat-o în cele două discursuri (gr. 4)</p>
<p>SUBIECTUL I B.</p>	<p>3.1. analizarea elementelor de</p>	<p>Câte 2 puncte pentru scrierea literei</p>	

<p>1. Scrie în casetă litera corespunzătoare răspunsului corect.</p> <p>În enunțul „În cea de-a treia, pe când Sada încălzea talpa de călcat rufe pe marginea plitei, cu un munte de cearșafuri și cămăși culese de pe culme alături, fetița o privi cu seriozitate” există.</p> <p>a) patru diftongi și două hiaturi. b) cinci diftongi și un hiat. c) șase diftongi și două hiaturi. d) șapte diftongi și un hiat</p>	<p>dinamică a limbii, prin utilizarea achizițiilor de sintaxă, morfologie, fonetică, lexic și semantică prin raportare la limbile moderne</p> <p>3.6. raportarea conștientă la normă în exprimarea intenției de comunicare, din perspectivă morfosintactică, fonetică și lexicală</p>	<p>corespunzătoare răspunsului corect</p>	<p>recapitularea și sistematizarea noțiunilor (toate grupele) realizarea unor hărți mentale care să cuprindă sistematizarea informațiilor (gr. 1 + gr. 2 + gr. 3) exerciții de recunoaștere a elementelor de fonetică având ca punct de plecare un model, o schemă (gr. 4) exerciții de recunoaștere a diftongilor, triftongilor, hiaturilor, exerciții de identificare a sensurilor cuvintelor, de sinonimie, antonimie, omonimie, polisemie (gr 1 + gr 2 + gr. 3)</p>
<p>2. Scrie în casetă litera corespunzătoare răspunsului corect.</p> <p>Seria care cuprinde doar cuvinte derivate cu sufix diminutival este:</p>	<p>3.3 aplicarea achizițiilor lingvistice pentru înțelegerea și producerea unor texte diverse</p>	<p>Câte 2 puncte pentru scrierea literei corespunzătoare răspunsului corect</p>	
<p>3. Scrie în casetă litera corespunzătoare răspunsului corect.</p> <p>Cuvintele subliniate în enunțurile: „Pentru Bope <u>strada</u> e oricum împărăția ei” și Bope încerca să descifreze <u>textul</u> grădinii cu o lentoare pe care Exa n-ar înțelege-o niciodată.” sunt utilizate, în ordine, cu:</p>		<p>Câte 2 puncte pentru scrierea literei corespunzătoare răspunsului corect</p>	
<p>4. Scrie în casetă litera corespunzătoare răspunsului corect.</p> <p>Sensul secvenței subliniate în enunțul „Bunica Simina a avut odată o iapă pe care o chema Zmeoaica, mi-a povestit despre ea că era <u>iute ca vântul</u> și foarte desteaptă” este:</p>	<p>3.4. aplicarea conștientă a regulilor și a convențiilor ortografice și ortoepice pentru o comunicare corectă</p>	<p>Câte 2 puncte pentru scrierea literei corespunzătoare răspunsului corect</p>	

<p>5. Scrie forma de perfect simplu a verbelor aflate la timpul mai-mult-ca-perfect din fragmentul următor, păstrând numărul și persoana: „– Sada, nu putem aduce măt, spusese Octavian seara, atunci când se întorsese acasă și primise vestea.”</p>	<p>3.2 folosirea achizițiilor privind structuri morfosintactice complexe ale limbii române literare, pentru înțelegerea corectă și exprimarea nuanțată a intențiilor de comunicative 3.4. aplicarea conștientă a regulilor și a convențiilor ortografice și ortoepice pentru o comunicare corectă</p>	<p>– câte 1 punct pentru selecția corectă a fiecărui verb la timpul mai-mult-ca-perfect – câte 1 punct pentru scrierea formei corecte de perfect simplu a verbelor transcrise</p>	<p>exerciții de recunoaștere a verbului, de conjugat verbe ținând cont de categoriile gramaticale precizate (gr. 4) recapitularea și sistematizarea noțiunilor (toate grupele) realizarea unor hărți mentale care să cuprindă sistematizarea informațiilor (gr. 1 + gr. 2 + gr. 3) exerciții dedicate fiecărui domeniu de conținut, de identificare a diferitelor părți de vorbire, de conjugare/declinare (gr. 1 + gr. 2 + gr. 3) exerciții de construire de enunțuri, pornind de la cerințe diferite (gr. 4)</p>
<p>6. Alcătulește un enunț asertiv, în care pronumele demonstrativ de apropiere „aceasta” să aibă funcția sintactică de subiect (1), și un enunț imperativ, în care adverbul de mod „bine” să fie la gradul superlativ absolut de superioritate (2).</p>	<p>3.3 aplicarea achizițiilor lingvistice pentru înțelegerea și producerea unor texte diverse 3.4. aplicarea conștientă a regulilor și a convențiilor ortografice și ortoepice pentru o comunicare corectă</p>	<p>– câte 1 punct pentru alcătuirea fiecărui tip de enunț cerut – respectarea funcției sintactice indicate – utilizarea adverbului la forma cerută</p>	<p>recapitularea și sistematizarea noțiunilor (toate grupele) exerciții dedicate fiecărui domeniu de conținut, de identificare a diferitelor tipuri de propoziții, a relațiilor dintre acestea (gr. 1 + gr. 2 + gr. 3) alcătuirea, după un model, diverse tipuri de subordonate introduse de elementele de relație menționate (gr. 2 + gr. 3 + gr. 4)</p>
<p>7. Construiește o frază în care propoziția „cum pudrez eu plăcintele” să fie (1) propoziție subordonată completivă directă și (2) propoziție subordonată atributivă.</p>	<p>3.6. raportarea conștientă la normă în exprimarea intenției de comunicare, din perspectivă morfosintactică, fonetică și lexicală</p>	<p>– câte 1 punct pentru corectitudinea logică și gramaticală a fiecărui enunț – câte 2 puncte pentru respectarea felului fiecărei propoziții subordonate indicate – câte 1 punct pentru corectitudinea logică și gramaticală a fiecărei fraze</p>	<p>exerciții de recunoaștere a părților de propoziție și încercarea de a construi propoziții dezvoltate în care acestea să fie integrate (gr. 4)</p>
<p>8. Transcrie, în spațiile libere, forma corectă a cuvintelor subliniate în următorul enunț, reprezentând mesajul organizatorului unei expoziții. _____ (1) _____ (2)</p>	<p>3.3 aplicarea achizițiilor lingvistice pentru înțelegerea și producerea unor texte diverse 3.4 aplicarea conștientă a regulilor și a convențiilor ortografice și ortoepice</p>	<p>Câte 1 punct pentru completarea enunțului cu fiecare formă corectă</p>	<p>recapitularea și sistematizarea elementelor care țin de ortografie, exersarea scrierii corecte prin diferite tipuri de exerciții, diversificarea acestora, construirea de enunțuri adecvate unor contexte diferite (toate grupele)</p>

_____ (3) _____ (4) _____ (5) _____ (6)	pentru o comunicare corectă		dictare (gr. 4)
SUBIECTUL AL II-LEA Scrive, în 100 – 150 de cuvinte, rezumatul textului 1.	2.1. redactarea unui rezumat sau a unui text, simplu sau complex, având în vedere etapele procesului de scriere și structurile specifice, pentru a comunica Idei și informații sau pentru a relata experiențe trăite sau imaginate 3.7. redactarea unor texte, valorificând gândirea logică și analogică (analiză, sinteză, generalizare și abstractizare) prin utilizarea deprinderilor de comunicare corectă în limba română literară	Conținutul rezumatului	exerciții de identificare a informațiilor, pornind de la cerințe diverse, inițial pe fragmente de text mai scurte și apoi pe texte/fragmente de texte mai lungi; diversificarea tipurilor de texte date spre lectură (gr. 1 + gr. 2 + gr. 3) exerciții de interogare a textului (gr. 4) alcătuirea unui plan simplu de idei (gr. 3 + gr. 4) alcătuirea unui plan dezvoltat de idei (gr. 1 + gr. 2) redactarea de rezumate pe diferite tipuri de text (gr. 1 + gr. 2) exerciții de rezumare orală a unui text (gr. 4) interevaluări și autoevaluări ale rezumatelor (toate grupele)
		– formularea ideilor importante, dovedind înțelegerea textului	
		– prezentarea evenimentelor în succesiune logică	
		– respectarea regulilor de alcătuire a unui rezumat	
		Redactarea rezumatului	
		– coerența textului	
		– claritatea exprimării ideilor	
		– proprietatea termenilor folosiți	
		– corectitudinea gramaticală	
		– ortografia	
– respectarea normelor de punctuație			
– lizibilitatea			
– încadrarea în limita de cuvinte			

Efectivul clasei – 20 de elevi

Grupele de nivel formate în urma analizei itemilor:

1. avansată → 5 elevi
2. intermediară → 4 elevi

3. medic → 6 elevi
4. slabă → 5 elevi

PROIECT DE LECȚIE

UNITATEA: Liceul ” Demostene Botez” Trușești

AUTOR: Profesor AIACOBOAE ANCA - SIMONA

CLASA: a VII - a

DISCIPLINA: Consiliere și dezvoltare personală

TEMA: COMUNICAREA VERBALĂ, PARAVERBALĂ și NONVERBALĂ

DURATĂ: 50 minute

COMPETENȚA GENERALĂ: 2. Relaționarea armonioasă cu ceilalți în contexte școlare și extrașcolare;

COMPETENȚE SPECIFICĂ:

2.1. Manifestarea empatiei în raport cu diferențele individuale și de grup;

2.2. Exprimarea asertivă în interacțiuni, școlare, familiale și comunitare;

DESCRIEREA ACTIVITĂȚII DE ÎNVĂȚARE:

I. Momentul organizatoric: -se verifică prezența elevilor și necesarul de materiale;

Timp: 5 min.

Formă de organizare: frontal

II. Captarea atenției: - joc de spargere a gheții

Elevii sunt rugați să se gândească la 2 enunțuri despre ei înșiși, unul adevărat și unul fals. Elevii rostesc enunțurile în fața clasei, iar clasa votează care enunț este adevărat / fals.

III. Strategie didactică: exercițiu de autocunoaștere și cunoaștere

Timp: 10 min.

Formă de organizare: individual, frontal

Evaluare: feedback, observația

Dirijarea învățării: prezentarea comunicării verbale, paraverbală și nonverbală

Elevii vizionează un videoclip care explică și exemplifică comunicarea verbală, paraverbală și nonverbală. Suportul vizual și exemplele concrete îi vor ajuta pe elevi la înțelegerea acestor tipuri de comunicare și în același timp elevii vor folosi informațiile din videoclip ca punct de plecare și reper în activitatea următoare. Vizionarea prezentării este urmată de discuții în cadrul căruia fiecare elev menționează diferențele între cele trei tipuri de comunicare.

Strategie didactică: metoda explicației cu ajutorul suportului audio-vizual, studiu de caz, cerc de discuție

Timp: 10 min.

Formă de organizare: individual, frontal

Resurse: videoproiector, boxă, videoclip intitulat ” Comunicarea verbală, paraverbală și nonverbală”:

https://www.youtube.com/watch?v=qJXuexDtUOY&ab_channel=deACAS%C4%82%C8%99idinCLAS%C4%82

Aplicare: joc de rol

Elevii formează grupe și fiecare grupă primește un bilet cu o situație / un scenariu. Fiecare grup trebuie să prezinte situația primită folosind cele trei tipuri de comunicare. După câteva momente de pregătire, grupele își prezintă scenetele în fața clasei. Fiecare scenetă este urmată de o scurtă discuție despre comportamentele văzute, elevii sunt rugați să identifice sentimentele personajelor din jocul de rol, cum ne simțim într-un rol agresiv, asertiv sau pasiv.

Strategie didactică: joc de rol, metoda discuției

Timp: 20 min.

Formă de organizare: grupe

Evaluare: feedback frontal

Deschidere către alte discipline(transdisciplinaritate):

Limba română – să realizeze o poveste / povestire sub forma de colaj în care să întrepătrundă cele trei tipuri de comunicare;

Limbi străine – să traducă povestea/ povestirea sub forma de colaj sau măcar să utilizeze unele expresii în limba engleză și franceză;

Istorie – să prezinte situații reprezentative din istorie când a fost importantă folosirea unui anumit tip de comunicare;

Geografie – să prezinte cele trei tipuri de comunicare în diferite zone geografice;

TIC – sa utilizeze tehnologia în căutarea informațiilor pentru poveste / povestire sub formă de colaj și în redactarea textului;

Educatie plastica – sa realizeze un colajul;

FACILITATORI DE ÎNVĂȚARE DIGITALĂ

Prof. Albert Éva, Chimie-Fizică

Liceul Tehnologic "Ioannes Kájoni", Miercurea-Ciuc

Namepicker Ninja, Gosoapbox, BouncyBalls, WordArt, coduri QR

Tragerea la sorți pe grup

Dacă doriți ca grupurile dvs. să se reunească la întâmplare, există, de asemenea, interfețe digitale foarte simple și ilustrative. Un exemplu este **Namepicker Ninja**. Accesând pagina <https://namepickerninja.com/>, faceți clic pe "Add Name" pentru a șterge scriitori celebri de limbă engleză și introduceți în schimb numele elevilor. Când ai terminat, "Go!" pentru a începe extragerea. Puteți elimina numele extras din listă înainte de următoarea extragere apăsând butonul "Remove name from list". Apoi faceți clic pe "Go!" pentru următorul membru al echipei.

O pagină similară <http://www.transum.org/software/RandomStudents/>, unde puteți salva lista elevilor introduse și apoi sortați elevii în grupuri.

Feedback

GoSoapBox este o platformă, unde vă puteți conecta cu elevii înainte, în timpul și după lucrul în grup: puteți face sondaje, chestionare, dar pot pune și întrebări despre materialul lecției, astfel încât să poată oferi feedback dacă nu au înțeles ceva sau dacă s-au blocat sau au rămas în urmă. "Confusion Barometer" specifică câți oameni au înțeles un subiect și câți s-au blocat. Acest lucru ne oferă posibilitatea de a face un pas înapoi de la planurile noastre inițiale sau de a schimba modul în care abordăm un anumit subiect.

Interfața este destul de simplă de utilizat, deși este în limba engleză. 15 diapozitive arată cum să o utilizați: <https://www.slideshare.net/gosoapbox/getting-started-with-gosoapbox-25965556>

După înregistrare (din păcate, nu există facilitare Facebook sau Google, dar este suficientă o adresă de e-mail) pe pagina <http://www.gosoapbox.com/>, profesorul poate crea așa-numitele evenimente, la care elevii clasei sau grupului dat se pot conecta cu un cod de nouă cifre. Puteți alege dacă doriți să vă înregistrați cu un nume sau un mod anonim. De asemenea, îl poți crea apăsând pe fila "Your Events Create". După ce i-ați dat o adresă, veți vedea un cod din 9 cifre pe care să-l partajați cu elevii, pe care trebuie să-l introducă pe pagina de "app.gosoapbox.com". Mergând mai departe, puteți alege

să creați un test (*Quizzes*), un sondaj (*Polls*), o dezbatere (*Discussions*) sau pur și simplu să vedeți cine unde stă cu ceea ce vedeți / auziți (*Confusion Barometer*).



BouncyBalls - Sonometru

Munca bună vine cu sunet, cel puțin în majoritatea comunităților. Cu toate acestea, zgomotul este adesea deranjant și îngreunează colaborarea. **BouncyBalls** este un site web unde bile mici, emoji, bule sau globi oculari (!) indică niveluri de zgomot. Interfață foarte simplă. Mergând în partea <https://bouncyballs.org/>, pornim microfonul cu pictograma microfonului din colțul din dreapta sus. Apoi putem regla sensibilitatea, gradul de sărituri, forma bilelor și ce semnal să dăm dacă există prea mult zgomot. Pentru acest semnal, desigur, aveți nevoie de un difuzor, dar cred că merită. Preferatul meu personal, care în engleză este sub porecla *Shush*. Încercați-l, le place atât celor mai mici cât și celor mari.

Wordart - cloud de cuvinte

<https://wordart.com/> este un constructor de cloud de cuvinte care are un facilitator de înregistrare, vă puteți înscrie cu conturi Facebook și Google.

După înregistrare, puteți face clic pe butonul "Create" pentru a crea cuvântul cloud.

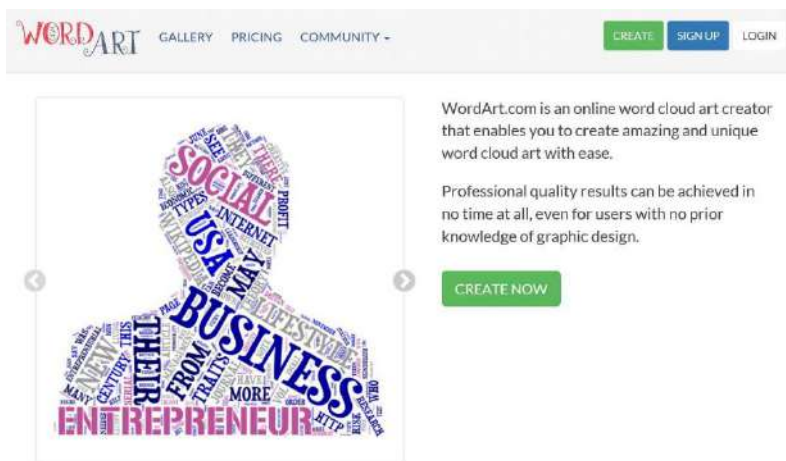

Sub fila "Words", faceți clic pe "Import" sau pe "Add" pentru a introduce text.

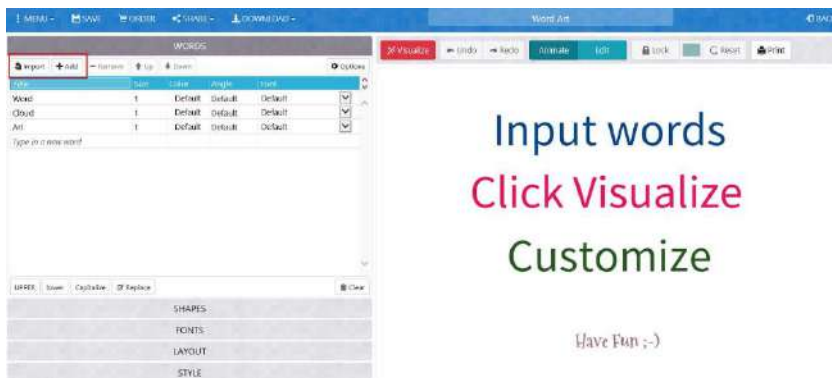

Și pe celelalte file, puteți seta fonturi, culori, orientări și, cel mai important, forma norului.

În sfârșit, cum să generați un cod QR în care puteți ascunde aproape orice?

Mergând la pagina <https://www.qrcode-monkey.com/>, putem alege din filele de pe bara albastră ce conținut dorim să ascundem.

Pentru a insera un link, selectați URL. În fereastra "YourURL", copiați și lipiți site-ul web pe care doriți să îl partajați. Dacă doriți să ascundeți textul, cum ar fi o evaluare text a proiectului, selectați "TEXT" și tastați textul de criptare în fereastra "Your Text".

În dreapta, sub exemplul de cod QR, mutați glisorul "Quality" la cel mai înalt: "High Quality"(aceasta vă va oferi o rezoluție bună).

Apăsați "Create cod QR" și apoi apăsați "Download PNG". Codul QR generat va fi apoi descărcat pe aparat.

Acest cod QR poate fi codificat cu un cititor de cod QR descărcabil din Magazin Play, este suficient să introduceți cititorul de cod qr în motorul de căutare Store și să descărcați aplicația gratuită pentru telefoane sau tablete.

Copiii iubesc puzzle-urile, puteți ascunde textul unei sarcini de grup în spatele unor astfel de coduri și puteți începe clasa interesant.

Web/Bibliografie:

- <https://namepickerninja.com/>
- <https://www.qrcode-monkey.com/>
- <https://bouncyballs.org/>
- <http://www.gosoapbox.com/>
- <http://www.transum.org/software/RandomStudents/>
- Carol S.Dweck,*Schimbarea mentalității-2015*

Exemple de bune practici în organizarea, desfășurarea și valorizarea activităților din grădiniță

Prof.inv.preșcolar, Aldea Nicoleta
Grădinița nr. 2 Găgești/ Vrancea

Copilul în grădiniță trăiește experiențe noi, experiențe la care trebuie să se adapteze continuu și să acționeze ținând seama de cerințele celor din jur. Rolul învățământului preșcolar în socializarea copiilor are în vedere interacțiunea socială și formarea comportamentelor din perspectivă socială.

Una din cele mai frecvente activități de învățare, prin care copiii fac diferite descoperiri, cooperând, este jocul liber, organizat, condus și orientat de copii — joaca activă. În sala de grupă, joaca reprezintă și activitatea copiilor în centre cu materialele, cu recuzitele. Educatoarele au rol de observator, vin cu sugestii: fie materiale pentru dezvoltarea jocului, fie cu o întrebare ca de la egal la egal, fie partener de joc cu drepturi egale cu ale copiilor — în funcție de vârsta, necesitățile copiilor.

Conceptul de joc liber este fundamental pentru curriculum-ul actual, iar când spunem joc liber ne referim la jocul care este inițiat de copil în centrele de interes/activitate. În jocul liber copilul decide ce se joacă, cu ce se joacă și cu cine se joacă.

Exemple: Joc de construcții din cuburi - „Ferma de animale”, din castane - „Cercul mare și cercul mic”, „Orașul meu” din piese Logi, joc de rol- „De-a Scufița Roșie”, „Căsuța din oală”.

Cadrele didactice vor regăsi modalități de abordare a jocului și mai ales a jocului liber, ca activitate dominantă și integrată de abordare a dezvoltării și învățării copilului, precum și recomandări de valorificare a jocului.

Jocul „Cubul emoțiilor”

Descriere: Cubul cu sentimente ajută la dezvoltarea emoțională a copiilor și este un instrument excelent de a sprijini acest proces. Cu ajutorul acestui produs puteți facilita identificarea și exprimarea emoțiilor într-un mod amuzant alături de micuțul dumneavoastră.

Modalități de joc:

- Rostogoliți cubul, pe rând și numiți emoțiile de pe fiecare față a acestuia;
- Mimați emoțiile de pe fiecare față a cubului împreună cu cel mic;
- Rostogoliți cubul și pentru emoția de pe fața pe care cade acesta, inventați sau identificați situații în care emoțiile respective ar putea să apară (puteți sublinia aici comportamente adecvate din punct de vedere social pentru exprimarea fiecărei emoții).
- Mimați alături de cel mic cum ați reacționa în cazul în care ați simți una din emoțiile de pe cub.

Beneficii educative:

- Dezvoltă universul emoțional;
- Favorizează cristalizarea sentimentelor;
- Facilitează exprimarea emoțiilor și a sentimentelor negative și pozitive într-o manieră sănătoasă;
- Favorizează interacțiunea cu părintele;
- Contribuie la dezvoltarea capacității de a rezolva și stăpâni evenimente mai plăcute sau mai puțin plăcute ale vieții;
- Sporește activitatea de adaptare la mediul social;
- Îmbunătățește abilitățile de comunicare;
- Dezvoltă cooperarea și colaborarea;
- Dezvoltă abilitatea de negociere de soluții.

Jocul „Unde este locul meu?”

Element de competență: Identificarea și numirea formelor obiectelor (recunoașterea și denumirea culorilor)

Materiale folosite: Cartoane colorate , obiecte de diferite culori.

Desfășurarea jocului: Copiii sunt împărțiți în două echipe. Fiecare echipă va avea câte un coșuleț în care sunt așezate obiecte de diferite culori. La semnalul educatoarei, câte un copil din fiecare echipă va transporta obiectul la căsuța acestuia având în vedere criteriul așezării după culoare.

Jocul „Câte trei”

Jucătorii formează un cerc și își pot exersa abilitățile creative de asociere prin această activitate. Jocul poate fi folosit și pentru a îmbogăți cunoștințele deja avute de jucători pe diverse subiecte. Nivelul de dificultate poate fi adaptat în funcție de subiect (de la cele uzuale la concepte abstracte și sisteme complexe). Jucătorii trebuie să rețină un termen asociat unui subiect și cu ajutorul corpului să îl reprezinte. Pentru început, trebuie să folosească propoziții simple, dar dacă justifică scopul pot fi folosite și structuri complexe. Accentul poate fi pus și pe pronunțare sau termenii utilizați. Educatoarea explică faptul că activitatea constă într-un set de trei concepte apropiate.

„Jucătorii stau în cerc”

Jucătorii trebuie să spună ce anume reprezintă și apoi să o mimeze (Stop). După ce Jucătorul 1 intră în cerc spunând ce anume reprezintă, Jucătorul 2 adaugă ceva, iar Jucătorul 3 termină propoziția. Educatoarea ar trebui să ofere un exemplu.

Jocul Exemplu: Într-un cerc Jucătorul 1 intră cu o afirmație – Sunt un câine – și se așază pe patru picioare și latră. Jucătorul 2 intră și poate spune – Eu sunt un os - și stă nemișcat în fața câinelui. Jucătorul 3 intră și spune - Eu sunt felinarul. Jucătorul 1 și 2 își reiau locurile, iar Jucătorul 3 devine noul Jucător 1. Pentru ordine și disciplină este important să se meargă pe grupuri de trei jucători. Varianta I: Jucătorul 1 părăsește locul luând încă un jucător cu el. Jucătorul rămas inițiază alte asocieri. Varianta II: a) Grupul discută doar despre un subiect, dar fiecare termen poate fi folosit o singură dată. Jucătorii pot fi rugați să aducă cât de multe asocieri pot într-o unitate de timp. b) Două grupuri fiecare în cercul propriu concurează; educatoarea propune tema. Varianta III: după fiecare rundă jucătorii trebuie să justifice termenul ales.

Totul este nou, metodele sunt noi, se bazează pe joacă. Este altceva decât promovează învățământul românesc. Învățământul preșcolar se adaptează perfect la vârsta timpurie a acestor copii, deoarece predarea și învățarea au loc concomitent cu conținutul materiei de predat.

Bibliografie:

1. Bonnet, A. (2007). Fach, Sprache, Interaktion-Eine Drei-Saulen-Methodik für CLIL. Fremdsprachen Lehren und Lernen, 36, p.126.
2. Coyle, D., Hood, P., and Marsh, D. (2010). CLIL. Content and Language Integrated Learning. Cambridge: Cambridge University Press.
3. Antonovici, Ș., Neațu, P., Jocuri și activități alese, Editura Aramis, 2008
4. Gajo, L. (2007). Linguistic knowledge and subject knowledge: How does bilingualism contribute to subject development? The International Journal of Bilingual Education and Bilingualism, 10(5), pp.563-579.

STRATEGII DIDACTICE INTERACTIVE

Prof.înv.primar: Alistar Marinela

Liceul Tehnologic "Arhimandrit Chiriac Nicolau" Vânători-Neamț

Învățarea centrată pe elev a marcat o adevărată revoluție în învățământul din școala românească. Astfel că, în locul unei școli care punea în centrul preocupărilor sale conținutul învățământului și învățătorul, nesocotind cerințele elevului, astăzi este promovată școala în care elevul este considerat pionul principal, școala care ține seama de interesele și trebuințele lui specifice, permițând acestuia împlinirea sa.

Elevul trebuie să fie învățat să treacă de la „a ști” la „a ști să facă”. Învățătorul trebuie să manifeste creativitate profesională și să utilizeze, în manieră modernă metodele clasice, dar și strategiile noi de provocare și dirijare a gândirii și acțiunii elevilor, pentru a obține eficiență maximă. Elevul trebuie să fie ajutat să-și manifeste și să-și dezvolte personalitatea, fiind lăsat să se exprime, să acționeze conform cu preocupările, înclinațiile și interesele sale.

Promovarea metodelor moderne de instruire, a metodelor interactive, a devenit o reală necesitate. Este important ca elevul să ajungă să se identifice cu sarcina de învățare. Accentul nu mai cade pe cantitatea informațiilor pe care un elev poate s-o asimileze, ci pe valoarea informației pentru acel elev. Elevii discern între ceea ce are valoare și utilitatea practică și ceea ce e lipsit de aceste proprietăți. Ei trebuie să gândească critic, creativ, constructiv.

O nouă didactică își croiește drum, o didactică a metodelor active, participative, în care învățarea are un caracter adaptiv și de împlinire a elevului. Se impune învățarea de tip inovator care are drept caracteristici esențiale caracterul anticipativ și participativ. Cei patru piloni ai educației în secolul XXI sunt: „a învăța să cunoști”, „a învăța să faci”, „a învăța să fii” și „a învăța să conviețuiești”. Altfel spus, învățătorul trebuie să-i învețe pe elevi să învețe, să-i abiliteze cu diferite tehnici de învățare eficientă, pregătindu-i în același timp pentru autoînvățare și educație permanentă. În esență, învățarea trebuie să devină un proiect personal al elevului,

asistat de învățător, care este mai degrabă un organizator, un animator, un manager al unor situații de instruire, care să faciliteze îmbunătățirea actului educațional. Învățătorul nu poate participa decât indirect la activitate, ca mediator al demersului de învățare. Subiectul va putea face demersuri importante pentru că decizia îi aparține. Încrederea acordată va dezvolta în mod natural comportamente exploratorii în participarea la deciziile comune.

Maria Montessori numește copilul ca fiind *„punctul cel mai fraged al vieții, în care totul se poate încă hotărî, în care totul se poate încă înnoi”*, căci acolo, *„totul palpită arzând de viață, acolo sunt ascunse tainele sufletului, acolo se plămădește creațiunea omului”*. În cadrul învățării școlare trebuie să se urmărească valorificarea plenară a potențialului uman prin antrenarea pe toate planurile a forțelor energetice ale elevului, declanșarea și dirijarea mecanismelor învățării, cu acordarea treptată a unei libertăți crescânde până la autoinstruire și autoînvățare.

Învățătorul trebuie să asigure un demers didactic adecvat învățaturii active și interactive folosind metode, procedee și tehnici de învățare eficiente, cu scopul dezvoltării gândirii critice a elevilor. Fără a exclude strategiile învățământului tradițional, învățătorul trebuie să folosească și strategii didactice moderne, care vor menține interesul elevilor, vor avea atmosfera propice de învățare și vor ridica actul educațional la nivelul necesar momentului în care trăim, începutul mileniului trei. Elevii nu trebuie să fie obiecte ale formării, ci subiecți activi ce contribuie la propria formare. Iată câteva metode interactive de grup, tratate exact pe lecțiile, ce și le însușesc zi de zi elevii, din manualele alternative folosite:

„Diagrama Wenn”

Clasa a III-a

Obiectul: Limba română

Unitatea de învățare: Țara

Subiectul lecției: Alexandru Ioan Cuza; Ștefan cel Mare

Obiectivul operațional: să stabilească asemănări și deosebiri între cele două personalități istorice

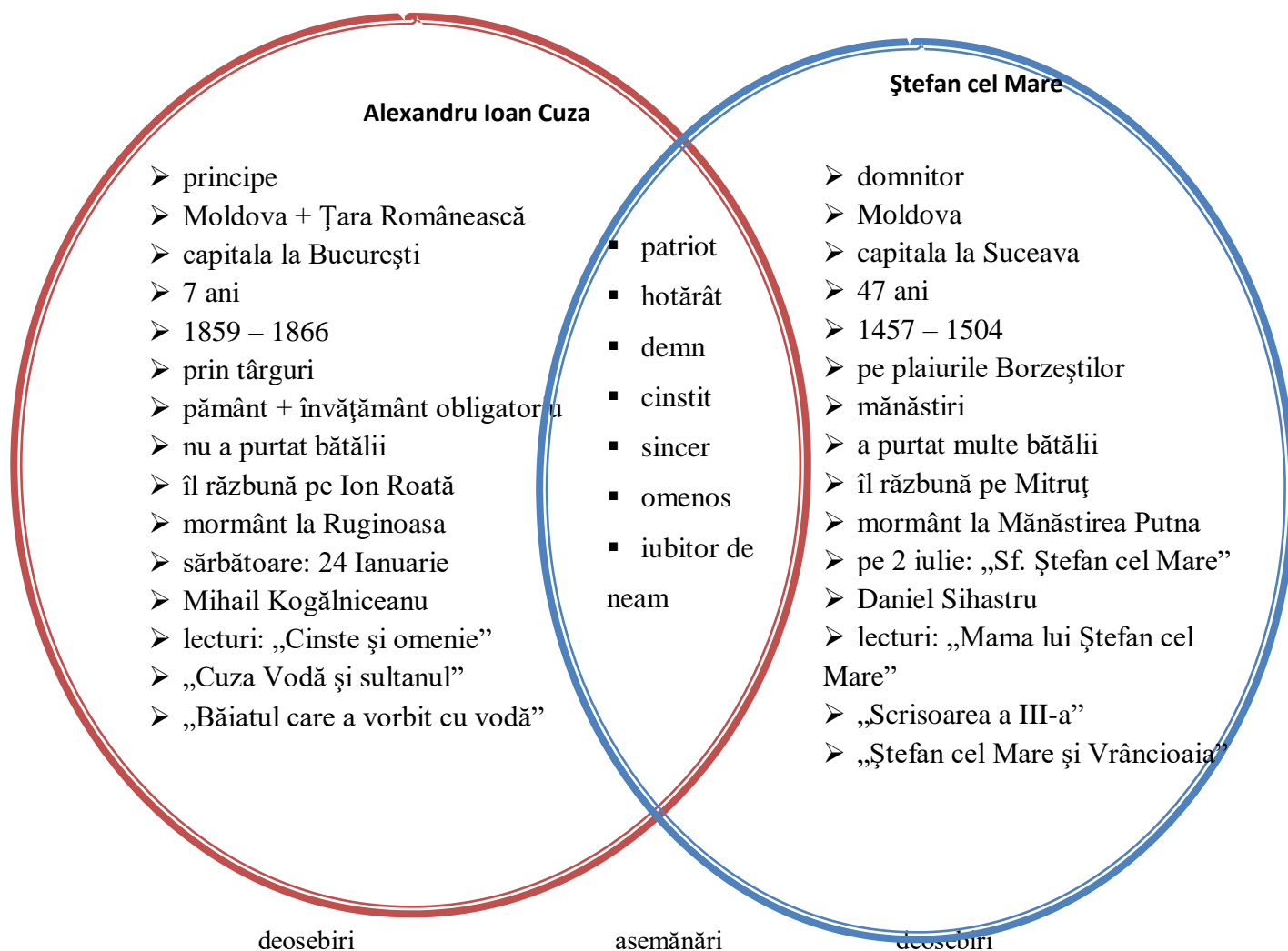

„Ciorchinele”

Clasa a III-a

Obiectul: Limba română

Unitatea de învățare: Țara

Subiectul lecției: Condeiele lui Vodă, de Boris Crăciun

Obiectivul operațional: să-și organizeze cunoștințele legate de această personalitate istorică

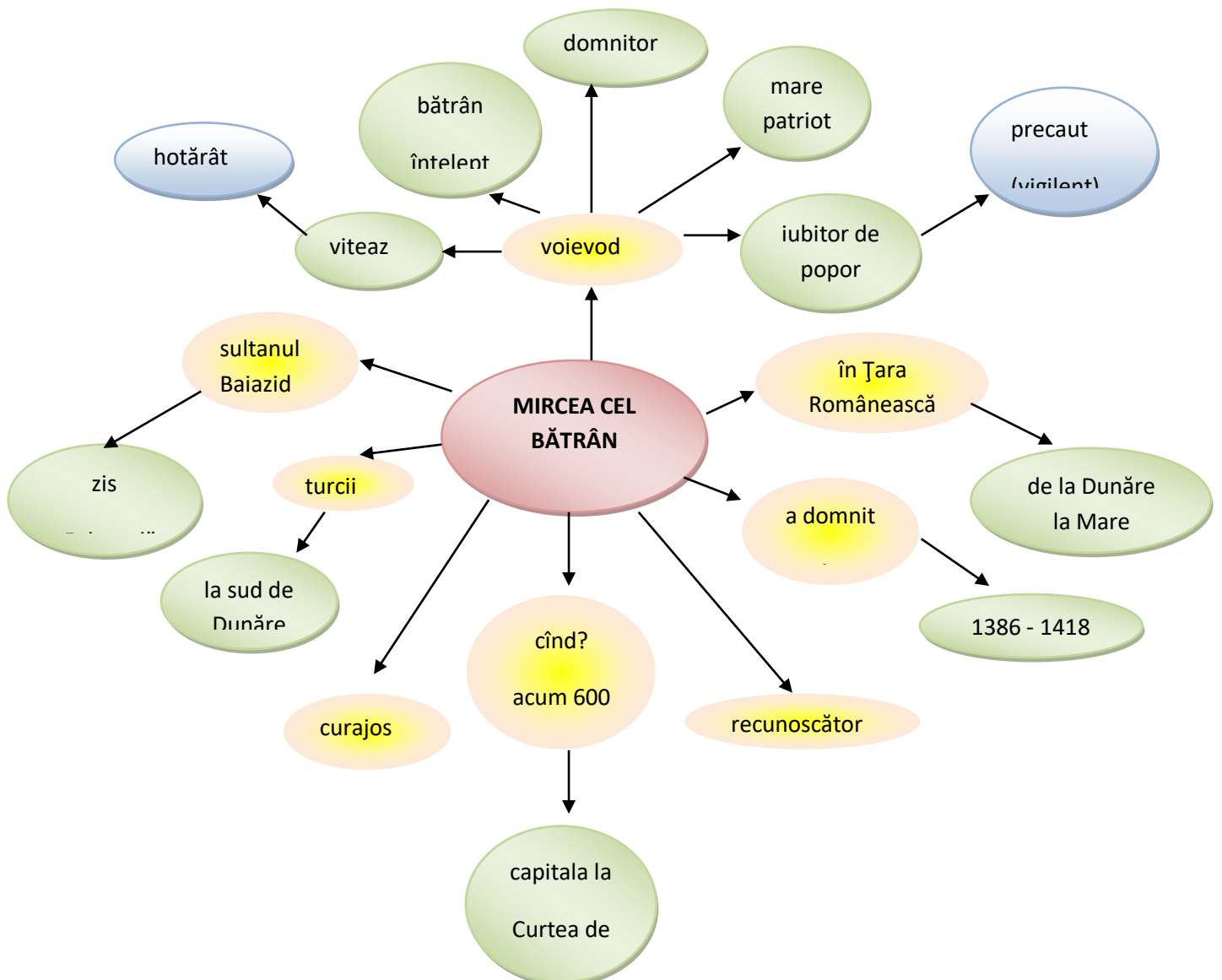

„Schimbă perechea”

Clasa I

Obiectul: Limba română

Unitatea de învățare: Alfabetul

Subiectul lecției: Hora literelor

Obiectivul operațional: să-și însușească literele alfabetului prin joc și să exemplifice substantive proprii cerute de joc (nume de băieți și nume de fete) folosind litera indicată

Metoda: Schimbă perechea: Se lucrează în perechi. Se împarte clasa în două grupe egale ca număr de participanți. Se dă sarcina de lucru. Fiecare pereche comunică ideile. Cercul din exterior se rotește în sensul acelor de ceasornic, realizându-se astfel schimbarea partenerilor în pereche. Elevii au posibilitatea de a lucra cu fiecare dintre membri colectivului. Cei din cercul interior rămân pe loc în prima parte a jocului. Se cere elevilor din cercul exterior să dea exemple de substantive proprii (nume de copii): nume de băieți, care să înceapă cu literele indicate. În partea a doua a jocului, când se face schimbul cercurilor (cel din exterior trece în interior și invers), se cere elevilor să dea exemple de nume de fete cu literele indicate. Iată un exemplu:

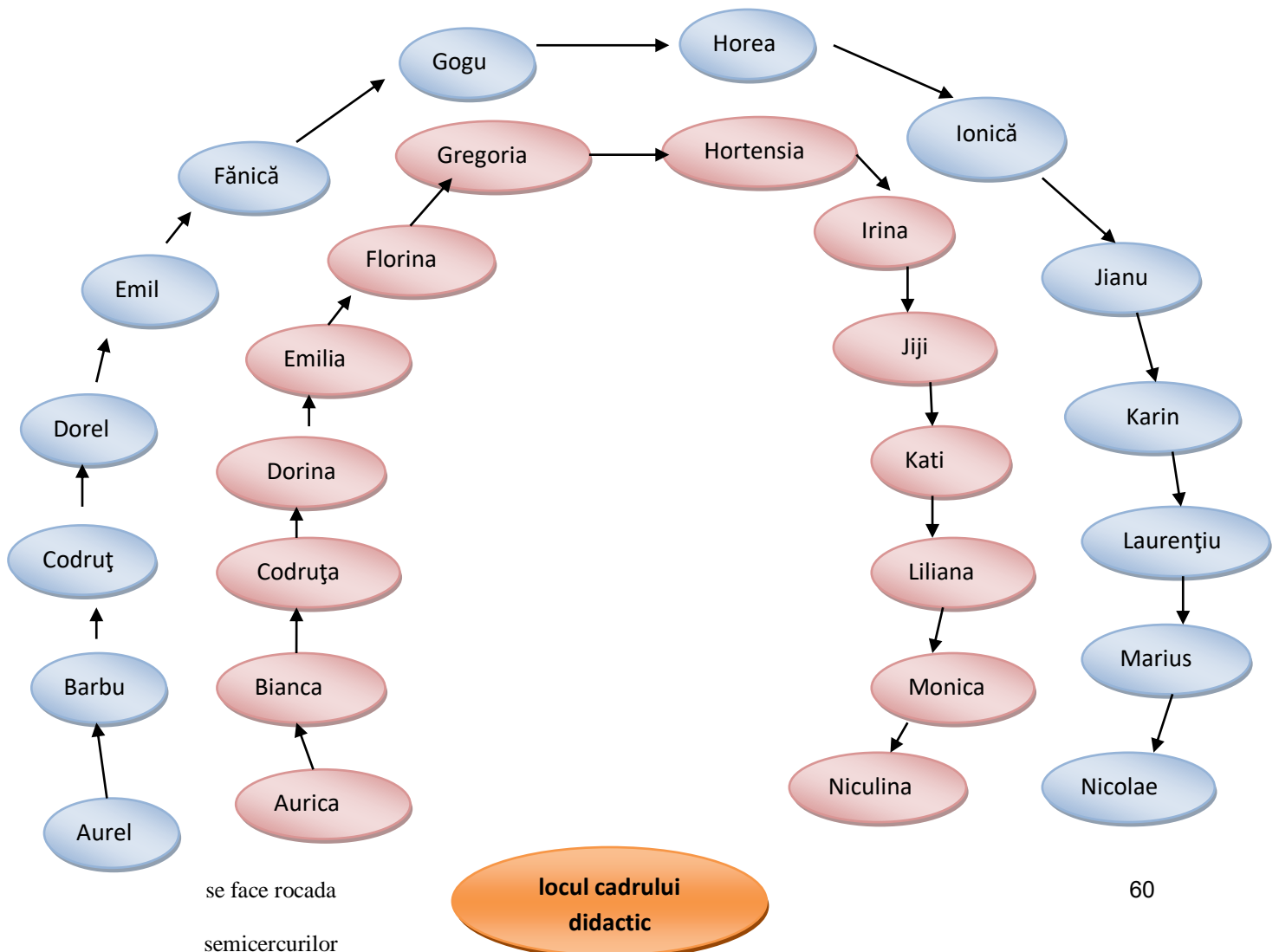

Bibliografie

- ✓ Breben, S., Gongea, E., (2002) *Metode interactive de grup*, Editura Arves, Craiova
- ✓ Dumitru, I. Al., (2000) *Dezvoltarea gândirii critice și învățarea eficientă*, Editura de Vest, Timișoara
- ✓ Montessori, M., (1938) *Taina copilăriei*, Editura Tiparul Universal, București

PROIECT DIDACTIC

prof. înv. primar: ALSTANEI MIHAELA RODICA
Școala Gimnazială "Anghel Saligny" Focșani

- **CLASA:** a III-a
- **ARIA CURRICULARĂ:** Limbă și comunicare
- **DISCIPLINA DE ÎNVĂȚĂMÂNT:** Limba și literatura română
- **UNITATEA DE ÎNVĂȚARE:** ” Universul meu ”
- **TEMA LECȚIEI:** ” Cuvântul. Silaba. Despărțirea în silabe. ”
- **TIPUL LECȚIEI:** Consolidare
- **COMPETENȚE SPECIFICE:**
 - **Limba și literatura română:**
 - ✓ 1.2. Deducerea sensului unui cuvânt prin raportare la mesajul audiat în contexte de comunicare familiar
 - ✓ 4.1. Aplicarea regulilor de despărțire în silabe la capăt de rând, de ortografie și de punctuație în redactarea de text
 - **A.V.A.P.:**
 - ✓ 2.2. Realizarea de creații funcționale în diverse tehnici pe diferite suporturi (hârtie, confecții textile, ceramică, sticlă etc.)
- **OBIECTIVE OPERAȚIONALE:**
 - **LIMBA ȘI LITERATURA ROMÂNĂ:**
 - ✓ **O1:** Să definească silaba și cuvântul;
 - ✓ **O2:** Să despartă corect în silabe cuvintele care conțin „mp”, „mb”, „x”, „ee”, „ii”, „oo”;
 - ✓ **O3:** Să aplice corect regulile de despărțire în silabe a cuvintelor;
 - ✓ **O4:** Să ordoneze cuvintele, astfel încât să alcătuiască propoziții;
 - ✓ **O5:** Să formeze cuvinte cu ajutorul unor silabe date.
 - **A.V.A.P.:**
 - ✓ **O6:** Să așeze corect piesele de puzzle.
- **STRATEGII DE ÎNVĂȚARE:**
 - **Metode și procedee:** conversația, problematizarea, observația, exercițiul, demonstrația, explicația, expunerea, observația, jocul didactic.
 - **Mijloace de învățare:** manualul, tabla, markere, caietele elevilor, fișa de lucru și video-proiector.
 - **Tipuri de activitate :** individual, frontal, pe grupe.
 - **Timp de instruire:** 50 de minute
 - **Bibliografie:**
 - ✓ Programa școlară pentru limba și literatura română, clasa a III-a, București, 2014;
 - ✓ Istrate, Corina, - „Manual de limba română pentru clasa a III-a”, editura „EDU”
 - ✓ Dulman, Anița, Mihăescu, Mirela, - “Metode activ-participative aplicate în învățământul primar”, editura “Didactica Publishing House”, București, 2010.

Momentele lecției Timpul	Desfășurarea lecției		Ob. Op.	Strategia didactică		
	Activitatea propunătoarei	Activitatea elevilor		Metode și procedee	Mijloace de învățământ	Tipuri de activitate
1. Moment organizatoric	Creez condițiile necesare desfășurării lecției de limba și literatura română, mă prezint și le spun elevilor de ce mă aflu în fața lor.	Elevii răspund la salut și se pregătesc pentru începerea orei de limba și literatura română.		Conversația		Frontal
2. Reactualizarea cunoștințelor	Le cer elevilor să răspundă la următoarele întrebări: „Pentru a comunica de ce avem noi nevoie?” „Din ce sunt alcătuite propozițiile?” „Din ce sunt formate cuvintele?” „Dar silaba?” „Cum sunt sunetele în limba română?” „Ce știți voi că este silaba?”	Elevii răspund întrebărilor adresate de mine.	01	Conversația		Frontal Individual
3. Captarea atenției	Se face cu ajutorul unei „solnițe” din hârtie, realizată prin tehnica origami, în care elevii vor întâlni silabe scrise, iar prin deschiderea acesteia ei vor forma cuvinte.	Elevii sunt încântați și curioși.	06	Conversația Jocul didactic	Solniță din hârtie	Frontal Individual
4. Anunțarea temei și a obiectivelor	Le spun elevilor că titlul lecției noastre de astăzi se numește: „Cuvântul. Silaba. Despărțirea în silabe”.	Elevii percep mental titlul lecției.		Conversația		Frontal
5. Dirijarea învățării	Scriu data și titlul la tablă. Împart elevilor câte o fișă de lucru pe care o vom lucra împreună cu ajutorul video-proiectorului. Fișă de lucru 1. Reconstituți proverbul:	Elevii ascultă indicațiile mele, deschid caietele pe care scriu data și titlul lecției.		Conversația	Tabla Caiete	Frontal

se, Ziua, de, bună, cunoaște, dimineață.

2. Scrie pe pagina din dreapta cuvinte cu sens asemănător cu acelea al cuvintelor de pe prima pagină.

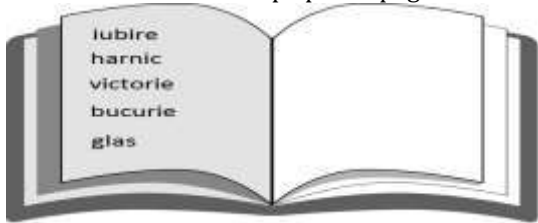

3. Scrie pe floarea din dreapta cuvinte cu sens opus celor de pe floarea din stânga.

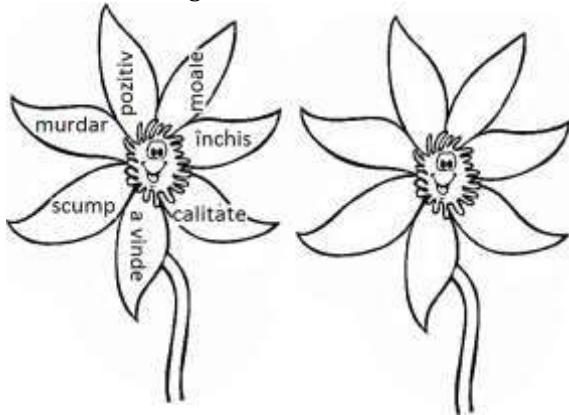

4. Arătați sensurile diferite ale cuvântului "a trece" din următoarele enunțuri, notându-le între paranteze:

- El trece strada. (traversează)
- Raul trece prin oraș. (.....)
- Mihai trece pe la noi. (.....)
- Timpul trece. (.....)

Prezintă elevilor pe coli de tip flipchart: **Știu. Vreau să știu. Am învățat.**

Știu	Vreau să știu	Am învățat
------	---------------	------------

Elevii rezolvă fișa de lucru:

-ordonează cuvintele într-o propoziție;

-găsesc sinonimele cuvintelor;

-găsesc antonimele cuvintelor;

-găsesc omonimele cuvintelor;

04

Explicatia

Exercitiul

Video proiector

Fișe de lucru

Individual

Frontal

Din ce este format cuvântul	Reguli de despărțire în silabe a cuvintelor ce conțin „mp”, „mb”, „x” și duble vocale	Definiția cuvântului			02	Conversația	Coli de flipchart	Frontal	
Din ce este formată silaba		Definiția silabei							01
Cuvintele așezate într-o ordine după înțeles, formează o propoziție	Despărțirea în silabe a cuvintelor la capăt de rând								03
Cuvântul este format dintr-o silabă, două și mai multe									
<p>Rog elevii să scrie în caiete definițiile cuvântului și a silabei.</p>									
<p>Fiecare elev va primi o fișă de lucru pe care o vom lucra împreună cu ajutorul videoproiectorului la tablă.</p>				Elevii ies la tablă pentru a rezolva sarcinile fișei.			Caiete	Individual	
<p align="center"><u>Fișă de lucru</u></p>									
<p>1.Despărțiți în silabe cuvintele și apoi grupați-le în tabel după numărul de silabe: ghiozdan, floare, pătrunjel, ie, învățătoare, examen, greutate, construcție, bibliotecă, insectă, câștigător, viteaz, cronicar, exercițiu, foc.</p>									
0 silabă	Două silabe	Trei silabe	Patru silabe	Cinci silabe			Conversația	Video proiector	Individual
								Fișe de lucru	Frontal
<p>2.Completează silabele lipsă:</p>									

	<p>__ xă, ex __ __ ți __, zi __, __ lu __ dat.</p> <p>3.Desparte în silabe cuvintele care conțin "mp" și "mb": combinat- îmbujorat- lampă- compunere-</p> <p>4.Completați cu "t" și despărțiți cuvintele în silabe: ne_ntins- ne_mbătrânit- re_ntors- ne_narmat-</p> <p>5.a. Observați exemplul, formați cuvinte și despărțiți-le în silabe: liceu - licee li-ceu li-ce - e trofeu -.....- muzeu --</p> <p>b. Despărțiți în silabe următoarele cuvinte. Ce observați? idee- neechipat- viitor- zoologie- continuu- bogațiile- copacii- școlarii-</p> <p>6.Desparte în silabe următoarele cuvinte, după posibilitățile în care s-ar afla la sfârșit de rând: elevii, zoologică, animale, elefant, blănurile.</p> <table border="1" data-bbox="338 1187 887 1366"> <thead> <tr> <th>Ex. adăpost urile</th> <th>adăpost uri-le</th> <th>adăpostu- rile</th> <th>adăpos- -turile</th> <th>adă- posturile</th> </tr> </thead> <tbody> <tr> <td></td> <td></td> <td></td> <td></td> <td></td> </tr> </tbody> </table>	Ex. adăpost urile	adăpost uri-le	adăpostu- rile	adăpos- -turile	adă- posturile						<p>Elevii scriu definițiile în caiete.</p> <p>Elevii rezolvă cu ușurință exercițiile de pe fișă, aplicând noțiunile teoretice învățate.</p>	<p>05</p> <p>02</p> <p>03</p>	<p>Exercițiul</p> <p>Conversația</p>		
Ex. adăpost urile	adăpost uri-le	adăpostu- rile	adăpos- -turile	adă- posturile												
<p>6. Obținerea performanței</p>	<p>Elevii vor fi grupați câte patru, astfel obținând opt echipe. Fiecare echipă va primi câte o piesă de puzzle pe</p>	<p>Elevii primesc piesa de puzzle, rezolvând cerința de pe spatele</p>	<p>04</p>	<p>Conversația Explicația</p>	<p>Piese de puzzle</p>	<p>Echipe</p>										

	<p>spatele căreia vor avea de îndeplinit câte o cerință.</p> <p>După ce o vor realiza, fiecare echipă o va prezenta oral celorlalte echipe, apoi vor așeza piesa de puzzle pe tablă până la formarea întregii imagini.</p> <p>Pe această imagine vor avea și un mesaj esențial.</p> <p>Metoda R.A.I.</p> <p>Cu ajutorul unei mingi, voi juca jocul „<i>fazan</i>”.</p> <p>Plec de la un cuvânt, arunc mingea unui elev, iar acesta va trebui să găsească un alt cuvânt care să înceapă cu ultima silabă a cuvântului spus de mine. Jocul va continua cu aceeași regulă.</p>	<p>acesteia.</p> <p>Elevii completează puzzle-ul, citind mesajul.</p> <p>Copiii încântați sunt atenți la indicațiile jocului, respectând regulile acestuia.</p>	<p>05</p> <p>06</p>	<p>Exercițiul</p> <p>Jocul didactic</p> <p>Explicația</p> <p>Demonstrația</p>	<p>Minge</p>	<p>Individual</p>
<p>7.</p> <p>Încheierea</p> <p>lecției și</p> <p>aprecieri</p>	<p>Le spun elevilor că lecția de limba și literatura română s-a încheiat, le mulțumesc pentru participare și îi felicit pentru implicare. Fiecare copil primește câte o recompensă.</p>	<p>Elevii sunt încântați.</p>		<p>Conversația</p> <p>Aprecieri verbale</p>		<p>Frontal</p>

PROIECT DE ACTIVITATE INTEGRATĂ

„Micii călători”

UNITATEA: Școala Gimnazială „Sfânta Maria” Botoșani, Grădinița cu PP

GRUPA: Nivel I

PROF. ÎNV. PREȘC: Amarghioalei Claudia

TEMA ANUALĂ DE STUDIU : „CUM A FOST, ESTE ȘI VA FI AICI PE PĂMÂNT?”

TEMA PROIECTULUI TEMATIC: „Cu ce călătorim?”

TEMA ACTIVITĂȚII INTEGRATE: „Micii călători”

TIPUL ACTIVITĂȚII: Consolidare de cunoștințe, priceperi și deprinderi.

CATEGORII DE ACTIVITĂȚI DE ÎNVĂȚARE ABORDATE:

ACTIVITATI DE DEZVOLTARE PERSONALA (ADP):

ÎD- „Bună dimineața, dragi călători!” Salutul, Prezența copiilor ,Calendarul naturii, Noutatea zilei;

R- „Micii călători și mijloacele de transport”, igiena personală- „Singurel mă îngrijesc”;

T- „Roțile autobuzului se învârt” (text și cânt); „Bat din palme clap, clap, clap”, „Iarna a sosit în zori” (text și cânt), „Un, doi, un doi /Mergem toți în pas viori”

ACTIVITĂȚI LIBER ALESE(ALAI):

Construcții: „Vagoanele trenului”

Bibliotecă: Semne grafice- mașinuțe

Joc de masă: „Puzzle și găsește umbra ”

ACTIVITĂȚI PE DOMENII EXPERIENȚIALE(ADE):

DȘ: Activitate matematică: „Cine știe câștigă” – joc didactic;

DOS : Activitate practică: „Bărcuța” – îndoire, pliere, lipire.

ACTIVITĂȚI LIBER ALESE(ALA2):

• **Joc de mișcare:** „Cursa mașinuțelor”

• **Joc liniștitor:** „Ne jucăm, ne jucăm cu degețelele noi ne jucăm”

SCOPUL ACTIVITĂȚII:

Consolidarea cunoștințelor referitoare la mijloacele de transport, a deprinderilor de numărare în limitele 1- 5, a deprinderilor însușite în cadrul activităților practice.

OBIECTIVE OPERAȚIONALE:

- să numere corect în limitele 1-5;
- să raporteze numărul la cantitate și cantitatea la număr(1 -5);
- să delimiteze mulțimi după diferite criterii date;
- să precizeze atributele elementelor primite referitoare la mărime și culoare;
- să folosească un limbaj matematic adecvat;

- să denumească materialele necesare realizării lucrării;
- să enumere mijloacele de transport cunoscute;
- să realizeze sarcinile de lucru respectând tehnicile date;
- să manipuleze corect materialele și instrumentele de lucru ;
- să respecte regulile jocului și regulile de disciplină;
- să păstreze o poziție corectă pe tot parcursul activităților.

SARCINA DIDACTICĂ:

DȘ:

- Recunoașterea mijloacelor de transport;
- Raportarea numărului la cantitatea de elemente;
- Sortarea mijloacelor de transport după diferite criterii;

REGULILE JOCULUI: Copiii răspund la întrebările prezentate, îndeplinesc sarcinile cerute, aplaudă răspunsurile corecte, primesc stimulente.

ELEMENTE DE JOC: aplauzele, surpriza, mișcarea, mânuirea materialului

STRATEGII DIDACTICE:

Metode și procedee: conversația, exercițiul, explicația, problematizarea, jocul, demonstrația, învățarea prin descoperire, turul galeriei, munca în echipe.

Forme de organizare: frontal, individual, pe grupe;

Resurse materiale: jetoane, ecusoane, fișe de lucru, carioci, carton colorat, mijloace de transport de jucărie și din carton colorat, panou cu sarcinile didactice, șervețele umede, cuburi lego, puzzle, laptop, CD cu muzică.

Resurse umane: preșcolarii grupei ”Fluturașilor”.

MODALITĂȚI DE EVALUARE: continuă - prin observarea comportamentelor copiilor, analiza acțiunilor și răspunsurilor, corectarea imediată a greșelilor și stimularea verbală.

MATERIAL BIBLIOGRAFIC:

- MEN- „Curriculum pentru educație timpurie”, 2019;
- S.Cioflica-, „Ziua bună începe la „Întâlnirea dimineții”, Editura Tehno-Art Compania 2002;
- Silvia Breben, Elena Gongea, Georgeta Ruiu, Mihaela Fulga- Metode interactive de grup, editura Arves, 2002;
- Ștefania Antonovici, Paula Neașu- Jocuri și activități alese, editura Aramis, 2008;
- Revista Învățământul Preșcolar nr.3-4/2015.

SCENARIUL DIDACTIC

Ziua debutează cu **Întâlnirea de dimineată** copiii sunt așezați pe scăunele, în formă de semicerc pentru a putea stabili un contact vizual cu toți membrii grupei. Se realizează **salutul, prezența.**(., Dimineata a venit/Trenulețul a sosit/În cerc să ne adunăm./Cu toți să ne salutăm/Bună dimineata, conductorii mici./ Mă bucur că sunteți aici./A început o nouă zi/

Bună dimineața copii!) Îndrept atenția copiilor spre calendarul naturii. Împreună vom purta o discuție despre tema săptămânii, despre anotimpul în care ne aflăm, se precizează ziua săptămânii și se stabilește starea vremii, motivând așezarea imaginilor în calendar.

Se vor împărți gândurile și emoțiile cu ajutorul „trenulețului emoțiilor”. Fiecare copil va veni în față și va alege un jeton pe care este reprezentat o față ce exprimă una dintre stări: veselie, tristețe, nervi sau supărare.

Noutatea zilei se va anunța de către educatoare. Activitatea va începe prin captarea atenției copiilor care se va face prin intrarea în sala de grupă a unui copil, pe nume Matei, care le va povesti copiilor cât de mult își dorește să călătorească, dar nu știe cu ce. Matei nu cunoaște nici un mijloc de transport, dar ar dori să afle de la preșcolarii grupei „Fluturașilor”. Copiii îl vor ajuta pe Matei să dezlege câteva ghicitori. Copiii vor fi așezați pe scaunele în formă de semicerc.

Se trece la **gimnastica de înviorare** care se face prin câteva versuri:

„Dacă vreau să cresc voinic / Fac gimnastică de mic: / Merg în pas alergător, / Apoi sar într-un picior, / Mă opresc, respir ușor / Întind brațele să zbor / Toată lumea e a mea / Când mă așez la podea! / Asta-i doar un început! / Ia priviți cât am crescut!”

Tranziția: „Bat din palme clap, clap, clap”.-joc cu text și cânt va face trecerea către activitatea de la centre.

ALA 1: la centru **Joc de masă** copiii vor realiza puzzle-uri și găsește umbra unor mijloace de transport prin tehnica de asamblare; la centrul **Biblioteca** vor realiza mijloace de transport prin trasare de semne grafice; la centrul **Construcții** vor realiza vagoanele unui tren și gara, folosind cuburile lego.

Tranziția: Prin cântecul „Roțile autobuzului se învârt” se va face trecerea către prima activitate pe domenii experiențiale.

ADE: Domeniul Științe-activitate matematică - „Cine știe câștigă!” joc didactic - cu scopul consolidării cunoștințelor despre mijloacele de transport și a deprinderilor de numărare în limitele 1- 5.

Tranziția „Un, doi, un doi / Mergem toți în pas vioi” va face trecerea la **activitatea practică** din cadrul **domeniului om și societate**, în care propun copiilor să confecționăm o bărcuță din hârtie, iar mai apoi să o lansăm în apă.

ALA 2 – „Cursa mașinuțelor” joc de mișcare, urmat de jocul liniștitor „Ne jucăm, ne jucăm cu degețelele noi ne jucăm”, apoi momentul poveștii. La finalul activității copiii vor fi recompensați.

DEMERS DIDACTIC

SECVENȚELE DIDACTICE	CONȚINUTUL ACTIVITĂȚII	METODE ȘI PROCEDEE DIDACTICE	MIJLOACE DIDACTICE	EVALUARE
1. Moment organizatoric	Pentru o bună desfășurare a activității se iau următoarele măsuri: -aerisirea sălii de grupă; -pregătirea materialelor didactice -intrarea ordonată a copiilor în sala de grupă			Observarea comportamentului copiilor

2.Captarea atenției	<p>Captarea atenției copiilor se va face prin intrarea în sala de grupă a unui băiat, pe nume Matei, care le va povesti copiilor cât de mult își dorește să călătorească, dar nu știe cu ce . Matei nu cunoaște niciun mijloc de transport,dar ar dori să afle de la preșcolarii grupei „Fluturașilor”.Copiii vor fi așezați pe scăunele în formă de semicerc și îl vor ajuta pe Matei să dezlege câteva ghicitori.</p>	<p>Conversația Surpriza Expunerea</p>	<p>Matei, bagaj</p>	<p>Copiii manifestă interes și atenție pentru surpriza pregătită</p>
3.Reactualizarea cunoștințelor	<p>Fiindcă Matei are foarte multe bagaje, trebuie să aleagă un mijloc de transport în care să încapă toate lucrurile. Copiii ajung la concluzia că cel mai potrivit mijloc de transport pentru Matei este trenul.</p> <p>Cu ajutorul unor planșe , copiii verifică dacă Matei cunoaște mijloacele de transport,dar acesta face confuzii foarte mari.De exemplu, ne arată un vapor și spune că este un tren etc. Matei nu știe de unde trebuie să ia trenul și nu știe cum arată o gară, de aceea îi roagă pe copii poate reușesc să – i construiască una.</p>	<p>Conversația</p>	<p>Planșe</p>	
4. Anunțarea temei și a obiectivelor	<p>Copiii vor fi anunțați că vor juca un joc intitulat „<i>Cine știe, câștigă!</i>” Aceștia vor fi împărțiți în trei echipe și vor avea de rezolvat mai multe sarcini. Apoi vom confecționa bărcuțe.</p>	<p>Conversația</p>		<p>Capacitatea copiilor de a înțelege tema și obiectivele propuse</p>
5.Desfășurarea activității	<p>Activitate matematică (DS) : - joc didactic „<i>Cine știe, câștigă!</i>” Anunțarea temei și a obiectivelor- Copii, astăzi vom desfășura jocul : „<i>Cine știe, câștigă!</i>” Voi trebuie să fiți foarte atenți, deoarece astăzi avem o misiune foarte importantă de îndeplinit și anume, aceea de a-l ajuta pe Matei să învețe mijloacele de transport pentru a putea călători. a) Explicarea jocului:</p>	<p>Braimstorming-ul Metoda ciorchinelui Explicația</p>	<p>marker panou jetoane cutia magică jetoane</p>	<p>Identificarea răspunsurilor corecte Observarea sistematică Aprecieri verbale individuale</p>

	<p>Fiecare copil, pe rând, conform bulinutei din piept va ieși în față, la tabla magnetică, unde extrage din cutia magică, mai multe mijloace de transport. Va trebui să le recunoască, să le denumească, să le numere. Se procedează la fel cu fiecare copil în parte. De exemplu: copilul care este din echipa mijloacelor de transport terestre, va alege din cutie doar mijloacele de transport terestre, face o scurtă prezentare, apoi le așează în rubrica corespunzătoare și la final, un copil le numără.</p> <p>b) Jocul de probă Educatorea va executa jocul de probă cu elementele extrase din cutie, pentru a vedea dacă s-au înțeles regulile jocului.</p> <p>c) Executarea jocului Jocul se execută de fiecare copil în parte până la epuizarea mijloacelor de transport din cutie, dar și în limita timpului alocat acestui moment al activității, recunoscând mijloacele de transport pot evidenția unele caracteristici specifice fiecăruia, apoi le numără corect. Se aplaudă răspunsurile corecte și se spun aprecieri verbale, precum versurile: <i>Bravo, bravo! / Ești isteț!</i></p> <p>d) Complicarea jocului Pentru complicarea jocului, copiii trebuie să se uite cu atenție pe table magnetice și să precizeze mulțimile de mijloace de transport de același fel: Varianta 1: Ce mulțimi am găsit? - Copiii denumesc mulțimile descoperite - mulțimea mijloacelor de transport care se deplasează pe apă, mulțimea mijloacelor de transport care se deplasează pe pământ și mulțimea mijloacelor de transport care se deplasează în aer. Varianta 2: După ce copiii au denumit mulțimile elementelor de</p>	<p>Demonstrația</p> <p>Exercițiul</p> <p>Jocul</p> <p>Problematizarea</p> <p>Exercițiul</p> <p>Conversația</p> <p>Problematizarea</p> <p>Turul galeriei</p> <p>Conversația</p> <p>Exercițiul</p> <p>Jocul</p>	<p>tabla magnetică</p> <p>Jetoane, tabla magnetică</p>	<p>Aprecieri verbale frontale și individuale asupra modului în care se comport și colaborează copiii</p> <p>Aprecieri verbale frontale și individuale asupra modului în care se comport și colaborează copiii</p> <p>Analiza produselor activității</p> <p>Aprecieri verbale frontale și individuale Participarea activă</p>
--	--	---	--	--

	<p>aceiași fel, ei vor trebui să le clasifice după mărime: Dacă este să ne orientăm după mărimea mijloacelor de transport, ce fel de mijloace avem?- Copiii observă că sunt mijloace de transport mari și mijloace de transport mici.</p> <p>Varianta 3: Educatoarea va împărți câtorva copii jetoane cu cifre. Ceilalți care nu au cifre vor ieși pe rând la tabla magnetică unde este desenată o piramidă mare formată din mai multe straturi. Educatoarea numește pe rând câte un copil, care iese în față și rezolvă sarcinile.</p> <p>Sarcini de lucru:</p> <ol style="list-style-type: none"> 1. alegeți jetoanele cu mijloacele de transport mari și galbene care circulă pe pământ și așezați-le la baza piramidei; 2. alegeți jetoanele cu mijloacele de transport mici și roșii care circulă pe apă și așezați-le pe al doilea rând; 3. alegeți jetoanele cu mijloacele de transport mari și albastre care circulă prin aer și așezați-le pe al treilea rând; 4. alegeți jetoanele cu mijloacele de transport mici și verzi care circulă pe pământ și așezați-le pe al patrulea rând; 5. alegeți jetoanele cu mijloacele de transport mari și portocalii care circulă pe apă și așezați-le în vârful piramidei. <p>Un copil numără jetoanele cu mijloacele de transport descoperite. Copilul care are cifra corespunzătoare numărului de elemente va ridica jetonul sus.</p> <p>Ex: Andrei a descoperit 3 jetoane cu mijloace de transport care se deplasează în aer mari și albastre. Marius are jetonul cu cifra 3 pe care îl va ridica pentru a vedea și ceilalți copii.</p> <p>Încheierea jocului- Copiii împreună cu educatoarea vor analiza piramida.</p>	<p>Conversația Exercițiul Jocul</p>		
--	---	---	--	--

	<p>Educatorea le mulțumește în numele lui Matei și le spune că acesta sigur este mulțumit pentru ceea ce au realizat ei, așa că, drept răsplată vor primi o steluță magică.</p>			
6. Obținerea performanței	<p>Tranziția „Un, doi, un doi /Mergem toți în pas vioi”</p> <p>DOS- „ Bărcuța”- confecționare</p> <p>Se intuiesc materialele din coșulețe: hârtie colorată, lipici, bețișoare, șervetele umede.</p> <p>Cu ajutorul acestor material vom realiza niște bărcuțe frumoase și apoi le vom da drumul pe apă pentru a vedea dacă plutesc,dacă sunt bine realizate.</p> <p>Pentru a ști dacă am realizat o lucrare corectă enunțăm împreună câteva criterii pe care trebuie să le îndeplinească lucrarea pentru a fi evaluată corect:</p> <ul style="list-style-type: none"> - să respecte tema propusă ; -sa fie o lucrare echilibrată din punct de vedere spațial; - să aibă un aspect îngrijit. <p>Voi explica și demonstra copiilor modul în care vom realiza bărcuțele.</p> <p>Voi efectua exerciții de încălzire a mușchilor mici ai mâinii:</p> <p>Plouă: pic,pic,pic! Bate vântul:vij, vij,vij! Tuna:Bum-bum-bum! Fulgeră:poc-poc-poc! Închid pumnii și-i desfac, Degetele-mi fac pe plac! La pian acum cântăm Degetele-mpreună. “ Spor la lucru!” vă urăm!</p> <p><i>Realizarea propriu-zisă a lucrării:</i></p> <p>În timpul executării lucrării, educatoarea îi urmărește, îi îndrumă, îi încurajează sau îi sprijină acolo unde este cazul.</p> <p>Întreaga activitatea se va realiza pe fond muzical.</p> <p>Lucrările finalizate vor fi expuse .</p>	<p>Conversația</p> <p>Demonstrația</p> <p>Exercițiul</p> <p>Laptop</p> <p>CD musical</p> <p>Turul galeriei</p> <p>Conversația</p>	<p>hârtie colorată, lipici, bețișoare, șervetele umede.</p> <p>hârtie colorată, lipici, bețișoare, șervetele umede</p> <p>lucrările copiilor</p>	<p>Evaluarea practică a expoziției de lucrări</p> <p>Evaluarea practică a expoziției de lucrări</p> <p>Autoevaluarea</p>

<p>7. Asigurarea feedback-ului</p>	<p>Tranziție: „Iarna a sosit în zori”</p> <p>ALA 2- – „Cursa mașinuțelor”- joc de mișcare</p> <p>Activitatea va debuta sub formă de joc. Grupa este împărțită în două echipe, egale ca număr, așezate pe șiruri, înapoia liniei de plecare. Primii din echipă primesc câte o mașinuță confecționată din carton colorat. În partea opusă a terenului de joc se desenează câte un cerc. La semnalul educatoarei, primii din fiecare echipă aleargă până la cerc, lasă mașinuța în interiorul acestuia, numără până la 5, după care se ridică, iau mașinuța și aleargă cu ea înapoi până la linia de plecare, apoi o predau următorului care procedează la fel, iar ei trec la coada șirurilor. Echipa care termină prima este declarată echipa câștigătoare.</p> <p>La finalul jocului de mișcare se va realiza un joc liniștitor, urmat de momentul poveștii.</p>	<p>Conversația Jocul</p>	<p>Mașinuțe confecționate din carton colorat</p>	<p>Observarea sistematică</p>
<p>8. Evaluarea activității</p>	<p>Voi cere copiilor să-mi răspundă la o serie de întrebări pentru a verifica atenția lor de pe parcursul activităților: Despre ce am vorbit astăzi? Cum s-au numit jocurile de astăzi? Ce am descoperit din aceste jocuri? Care a fost tema zilei de astăzi? Ce utilitate au mijloacele de transport?</p>	<p>Conversația</p>		<p>Aprecieri verbale individuale, colective</p>
<p>9. Încheierea activității</p>	<p>Se vor face aprecieri colective și individuale asupra modului cum copiii au participat la activități, cum au răspuns la întrebări. Toți copiii vor primi buline drept recompensă pentru participarea la activități.</p>	<p>Conversația</p>	<p>Buline Laptop CD muzical</p>	<p>Aprecieri colective și individuale Recompensa</p>

ÎNVĂȚAREA DIGITALĂ- ALTERNATIVĂ A PROCESULUI DIDACTIC

profesor, Ana Constanța Claudia
Colegiul „Spiru Haret”, Ploiești

Învățarea digitală înlocuiește din ce în ce mai mult metodele educaționale tradiționale. Astăzi, este recomandat să uităm de metodele pe care le foloseam acum 10-15 ani la școală și trebuie să gândim la abordarea altor tehnici de predare și învățare, bazate pe instrumente și tehnologii digitale. Includerea învățării digitale în sălile de clasă poate varia de la utilizarea pur și simplu a tabletelor în loc de hârtie, la utilizarea unor programe și echipamente software elaborate, precum platforma educațională.

Deoarece timpul este crucial, în predarea online am încercat ca lecțiile să fie structurate într-un mod diferit față de cele din clasă. Acestea trebuie să fie mai scurte, însemnând maxim 20 de minute în care am prezentat informații noi legate de subiectul predat, iar timpul rămas l-am dedicat activităților care să-i ajute pe elevi să asimileze mai ușor informațiile prezentate anterior.

În cele ce urmează, vă descriu câteva modalități pe care le-am folosit pentru realizarea activității online:

- prezentări PowerPoint pentru a evidenția informațiile importante legate de lecția predată.
- slide-urile trebuie să conțină doar informațiile importante pe care le veți dezvolta mai apoi în cadrul lecției.
- am adăugat imagini în prezentări și videoclipuri scurte; deoarece e ușor ca atenția unui elev să se piardă destul de repede, am împărțit materialele video pe care le-am prezentat pe secțiuni mai scurte. Videoclipurile lungi cu foarte multe informații nu stârnesc curiozitatea unui elev, acesta devenind plictisit destul de repede.

Câteva instrumente ușor de folosit pentru a realiza prezentări elevilor mei au fost:

Prezi - vă ajută să realizați prezentări atractive care vor capta atenția elevilor în mod cert, acesta fiind foarte ușor de folosit.

Flipsnack este un program online cu ajutorul căruia se pot crea cataloage interactive cu efecte realiste de răsfoire a paginilor. Acestea pot fi create prin încărcarea de fișiere PDF sau pot fi realizate integral în Flipsnack.

TeachEm- ajută să faci ca videoclipurile de pe YouTube să se transforme în niște lecții interactive și interesante prin intermediul chestionarelor și a notițelor care se pot adăuga fiecărui videoclip.

EduPuzzle– această platformă vă permite să aflați dacă elevii vizionează videoclipurile pe care le-ați trimis, de câte ori urmăresc fiecare secțiune ale acestora și, de asemenea, puteți înțelege dacă elevii au înțeles conținutul prezentat în videoclip.

În lecțiile predate , am inclus chestionare scurte fără a da o notă pentru acestea.

Deoarece elevii știu că nu vor primi o notă pe aceste chestionare, aceștia nu vor fi intimidati și vor putea să le perceapă ca pe un instrument educațional. S-a dovedit faptul că acestea cresc performanța și, pe lângă acest lucru, au și alte beneficii: reținerea informațiilor mai ușor, identifică golurile de cunoștințe ,încurajează învățarea, permite elevilor să aibă o verificare imediată a răspunsurilor corecte sau greșite.

Mai multe studii afirmă faptul că elevii care răspund în mod frecvent la chestionare , rețin mai ușor informațiile prezentate și au un grad de satisfacere mai ridicat legat de curs.

Iată câteva instrumente pe care le putem folosi pentru a realiza chestionare și jocuri interactive:

LIVRESQ este o platformă de creare de lecții interactive. În lecții se pot introduce chestionare complexe, asistenți educaționali, jocuri interactive, resurse externe. Lecțiile dezvoltate se pot folosi și offline. Există o comunitate mare de profesori ce o folosesc în România, aproximativ 12.000. Pentru cadrele didactice, accesul este complet gratuit. Au și o bibliotecă publică, cu peste 2400 de lecții.

SOCRATIVE este o platformă pe care profesorii o pot folosi pentru a-și testa elevii prin mini-chestionare. Întrebările pot avea răspunsuri multiple, pot fi cu variante de răspuns adevărat/fals sau deschise.

QUIZLET este o platformă pe care o pot folosi atât profesorii, cât și elevii pentru a crea și a distribui materialele pe care le folosesc pentru a învăța.

KAHOOT– Jocurile interactive îi pot motiva pe elevi să învețe, îi ajută să rămână motivați și focusați. Prin Kahoot! profesorii pot alege din jocurile preexistente sau pot crea unul complet nou cu chestionare pentru elevi pe diferite subiecte.

SEESAW este o aplicație ușor de folosit care le permite elevilor să se documenteze despre ceea ce au învățat la cursuri. Acest lucru poate fi realizat și de către părinți.

Nu în ultimul rând, este recomandat ca elevii noștri să se simtă apreciați.

Lipsa colegilor și a interacțiunii fizice cu aceștia poate fi un factor enorm de dezinteres pentru elevi. Unii dintre aceștia se gândesc că și dacă lipsesc de la o anumită lecție nimeni nu le va simți lipsa sau va observa că lipsesc. Cea mai bună metodă pentru a rezolva această problemă este ca noi să îi facem pe elevi să se simtă apreciați : poate pare banal, dar trebuie să învățăm numele fiecărui elev și să îl folosim cât mai des în timpul lecțiilor astfel încât să-i facem să se simtă importanți; să aflăm care sunt interesele elevilor noștri și să încercăm să le includem în unele lecții unde este posibil; să oferim feedback ,în mod regulat, elevilor și să încercăm ca prin ceea ce spunem, aceștia să se simtă încurajați și să fie motivați de pozitivitatea noastră.

Facilitarea, susținerea și îmbunătățirea activităților desfășurate în cadrul orelor de limba și literatura română

Roxana Andreescu

Școala Gimnazială, Măgureni

Metodele activ - participative sunt metode active care solicită integral personalitatea copilului. Utilizarea strategiilor didactice moderne de predare și învățare s-a dovedit a fi esențială pentru buna desfășurare a activității ce a vizat opera caragialiană, interactivitatea contribuind la optimizarea învățării și eficientizarea acesteia, la stimularea potențialului creativ și la creșterea performanțelor școlare în funcție de particularitățile de vârstă și individuale.

Ca punct de plecare în folosirea acestora am avut ideea creșterii interesului pentru lectură în cadrul elevilor, atât a celor cu rezultate slabe la învățătură, cât și a celor capabili de performanțe școlare. Astfel, am încercat să motivez elevii, stimulându-le competitivitatea și curiozitatea, ținând cont de nivelul de înțelegere și interesele fiecărui elev prin metodele didactice moderne pe care le-am aplicat pe parcurs.

Metodele interactive utilizate pe parcursul orelor de literatură au fost: jocul de rol, microfonul magic, explozia stelară, aritmogriful, lucrul pe grupe, cvintetul.

Jocul de rol este o metodă activă de predare-învățare, bazată pe simularea unor funcții, relații, activități, fenomene, sisteme.

În realizarea jocului de rol se parcurg următoarele etape:

- Identificarea situației care va fi folosită pentru jocul de rol - situația trebuie să fie relevantă pentru comportamentele care vor fi însușite de către elevi în urma interpretării rolurilor;
- Modelarea situației și proiectarea scenariului - situația simulată prin jocul de rol va fi analizată și se va elabora un scenariu propriu-zis, bazat pe o structură de roluri simplificată față de situația reală;
- Alegerea partenerilor și instruirea lor - este vorba de distribuirea rolurilor și familiarizarea participanților cu sarcinile de lucru. Rolurile sunt descrise pentru fiecare participant în parte; distribuirea lor se realizează la alegere sau poate fi prestabilită de conducătorul activității;
- Învățarea individuală a rolului de către fiecare participant - este necesar ca participanții să fie lăsați o perioadă de timp pentru a-și interioriza rolul și a-și concepe modul de interpretare;

- Interpretarea rolurilor;
- Dezbateră modul de interpretare și reluarea secvențelor acolo unde nu s-au realizat rezultatele așteptate.

Avantajele jocului de rol:

- activează elevii datorită interacțiunilor care au loc;
- dramatizarea duce la creșterea gradului de înțelegere și determină participare activă a elevilor;
- indică modul corect sau incorect de comportare în anumite situații;
- este o metodă eficientă de formare corectă a convingerilor, a atitudinilor și comportamentelor.

Utilizarea acestei metode are și dezavantaje. Conducătorul jocului trebuie să aibă și aptitudini regizorale, nu doar pedagogice. Pregătirea jocului de rol necesită timp, dar acest lucru nu garantează că metoda va fi tratată cu seriozitate de către elevi. De asemenea, pot apărea blocaje în interpretarea rolurilor.

Am utilizat jocul de rol pentru transmiterea cunoștințelor. După captarea atenției și anunțarea temei, elevii au intrat în pielea personajelor, interpretând rolurile acestora sub forma unui joc pentru a face mai atractivă receptarea textului literar. Această metodă este eficientă în cadrul lecțiilor de literatură spre deosebire de citirea monotona a textului care nu îi implică pe toți în urmărirea lui.

Microfonul magic este o metodă interactivă prin intermediul căreia elevii vor formula întrebări despre textul literar cu ajutorul unui microfon. Elevul care pune întrebarea se apropie de un coleg. Acesta răspunde și prin procedeul ștafetei se apropie de alt coleg, punând o altă întrebare. Activitatea continuă, depinzând de dimensiunea textului literar și obiectivele propuse.

Microfonul magic l-am utilizat pentru a reactualiza cunoștințele. Procedura acestei tehnici este simplă, însă presupune o cunoaștere meticuloasă a schiței. Elevii vor povesti textul suport cu ajutorul unui microfon. Elevul care începe prezentarea operei se apropie de un coleg la alegere care va continua nararea întâmplărilor; acesta la rândul lui se va apropia de un alt coleg care va proceda la fel. Astfel, sub forma unei ștafete s-a continuat până la terminarea textului. Această metodă este eficientă, deoarece îi determină pe elevi să cunoască foarte bine textul literar și succesiunea logică a întâmplărilor, stimulând spiritul de cooperare și cel de competiție.

Explozia stelară (starbursting) este o metodă interactivă de dezvoltare a creativității, similară brainstormingului. Scopul metodei este de a obține cât mai multe întrebări și astfel cât mai multe conexiuni între concepte. Este o modalitate de stimulare a creativității individuale și

de grup. Organizată în grup, explozia stelară facilitează participarea întregului colectiv, stimulează crearea de întrebări la întrebări. Modul de aplicare este simplu: se scrie problema a cărei soluție trebuie „descoperită” pe o foaie, apoi se scriu cât mai multe întrebări care au legătură cu ea. Un bun punct de plecare îl constituie cele de tipul ce?, când?, cum?, de ce? – unele întrebări ducând la altele din ce în ce mai complexe care necesită o concentrare tot mai mare.

Explozia stelară am aplicat-o după jocul de rol, după ce m-am sigurat că toți elevii au luat contact cu textul literar. Elevii trec pe rând la tablă și formulează întrebări pe baza textului la care trebuie să și răspundă. Metoda stimulează crearea de întrebări, creativitatea, spiritul de cooperare și pe cel de competiție și îi ajută să înțeleagă mai bine textul literar. Elevii au participat cu plăcere la demersul didactic, fiind relaxați și dând dovadă de spontaneitate.

Aritmogriful este o metodă interactivă care dezvoltă procesele psihice ale elevului. Folosit ca joc, aritmogriful determină elevul să învețe cu plăcere, voluntar și îi captează interesul pentru activitatea desfășurată, dându-le ocazia și celor timizi să devină mai activi și să capete mai multă siguranță și încredere în capacitățile lor. Ca mijloc instructiv, arimogriful contribuie la exersarea deprinderilor, la consolidarea cunoștințelor și la valorificarea lor creatoare.

Metoda lucrului pe grupe facilitează învățarea prin cooperare. Organizarea clasei pe grupe favorizează o atmosferă de cooperare, de lucru și de disciplină. În interiorul grupei fiecare va avea o sarcină, astfel că vor fi implicați toți membrii.

Metoda cvintetului contribuie la formarea capacității de a rezuma și sintetiza informațiile, de a surprinde complexitatea unor idei, sentimente și convingeri în câteva cuvinte. Cvintetul este o poezie de 5 versuri prin care se realizează sintetizarea informațiilor dintr-un text. Poezia se realizează respectând anumite reguli, timpul prevăzut pentru scrierea ei fiind de 5-7 minute. Cvintetul pornește de la un cuvânt - cheie din lecția zilei respective sau din lecția anterioară.

Cvintetul a fost folosit pentru formarea deprinderilor la clasa experiment V B. Observând agitația creată pe parcursul demersului didactic datorită dorinței de implicare a elevilor, am decis să-i antrenez stârnindu-le simțul ludic prin completarea unui cvintet având ca subiect personajul principal, Ionel. Această metodă le-a stimulat capacitatea de reflecție, sintetizând informațiile care îl au în centru pe Ionel. Am remarcat eficacitatea metodei prin faptul că a antrenat creativitatea elevilor.

Utilizarea metodelor activ-participative, a tehnicilor de lectură și a experimentului lecturii intensive a condus la optimizarea procesului instructiv – educativ prin contribuția sa la dezvoltarea elevilor din mai multe puncte de vedere:

- a. Sub aspect cognitiv: le-a îmbogățit orizontul cultural, mișcându-i pe verticale temporale și orizontale spațiale distincte, prezentându-le evenimente din existența universului, a comunităților umane și a indivizilor.
- b. Sub aspect educativ: le-a oferit exemple de conduită morală superioară, le-a prezentat cazuri de comportament care-i îndeamnă la reflexii pentru a distinge binele de rău și a urma binele.
- c. Sub aspect formativ: le-a dezvoltat gândirea, imaginația și capacitatea de comunicare. Scopul principal al activităților de lectură a fost dezvoltarea gustului pentru citit, căruia i s-a adăugat și stimularea interesului pentru cunoașterea realității, sporirea volumului informativ, îmbogățirea vieții sufletești, cultivarea trăsăturilor morale pozitive.

Bibliografie:

1. Manolescu, Florin, *Caragiale și Caragiale: jocuri cu mai multe strategii*, Ed. a 2-a, Humanitas, București, 2002.
2. Oprea, Crenguța – Lăcrămioara, *Strategii didactice interactive*, Editura Didactică și Pedagogică, R. A., București, 2008.

PROIECT DE LECȚIE

JOC ȘI MIȘCARE



*”Nu există o proiectare model. Există doar o logică a proiectării.”
Marin Manolescu*

PROFESOR ÎNVĂȚĂMÂNT PRIMAR: Andrei Nicoleta-Alina

DATA: 16.11.2021

CLASA: a IV-a B

ARIA CURRICULARĂ: Educație fizică, sport și sănătate

DISCIPLINA DE ÎNVĂȚĂMÂNT: Joc și mișcare

UNITATEA DE ÎNVĂȚARE: Jocuri de mișcare și ștafete cuprinzând variante de sărituri

SUBIECTUL: *Minte sănătoasă în corp sănătos*

TIPUL LECȚIEI: Formare de priceperi și deprinderi

COMPETENȚE SPECIFICE:

1.1. Utilizarea deprinderilor locomotorii în condiții variate;

1.2. Manevrarea obiectelor în condiții de întrecere între echipe;

2.1. Asumarea responsabilității în îndeplinirea rolurilor individuale repartizate în cadrul grupului, în activitățile de joc și mișcare

2.2. Organizarea și adaptarea unor jocuri de mișcare în activitățile ludice școlare și extrașcolare

Pe parcursul și la sfârșitul orei, elevii vor fi capabili:

OBIECTIVE OPERAȚIONALE:

➤ **COGNITIVE:**

OC1: să efectueze corect sărituri cu desprindere de pe un picior și de pe ambele picioare, în lungime, înălțime și adâncime, cu coardă;

OC2: să execute corect, exercițiile de dezvoltare fizică, conform comenzilor (sincronizare atunci când sunt și cu alți parteneri) ;

OC3: să mănuiască în mod corespunzător mijloacele didactice (sau obiectele casnice aflate la îndemână, sub supravegherea unui adult) necesare pe parcursul orei;

OC4 : să adapteze și să organizeze jocuri diverse în condiții variate.

➤ **PSIHOMOTORII:**

OP: să păstreze o poziție corectă în timpul desfășurării activității;

➤ **AFFECTIVE:**







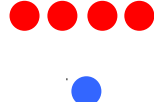

OA1: să manifeste interes pentru lecție;

OA2: să se implice activ și conștient în activitate.



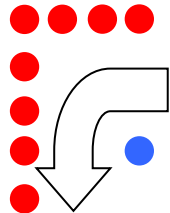

Obiectivele sunt atinse dacă toți elevii: efectuează corect cel puțin o săritură cu desprindere de pe un picior și de pe ambele picioare, un exercițiu de sincronizare, mănuiesc obiectele date..

STRATEGIE DIDACTICĂ:



- **Metode si procedee:** conversația, explicația, exercițiul, observația, demonstrația, metoda Cubului, jocul didactic;
- **Resurse:**
 - **Materiale:** mingi, jaloane, cercuri, elastic, coarde, fluiet, laptop/telefon, fișă de lucru – cubul, aplicații/canale online (CLASSROOM, YOU TUBE)
 - **Temporale:** 45 minute (30 minute pentru activitate online)
 - **Umane:** învățătoarea, 13 elevi // **Spațiale:** sala de clasă (spațiul online)
 - **Forme de organizare:** frontal, individual, pe echipe
- **Bibliografie:**
 - 1. Programa școlară pentru disciplina Joc și mișcare, clasele a III-a – a IV-a. Anexa nr.2 la ordinul ministrului educației naționale nr.5003/02.12.2014, București, 2014
 - 2. Ailincăi, E. {2015} -, „Joc și mișcare” -culegere de jocuri, Galați

ETAPELE LECȚIEI / Dozare / Ob.	ELEMENTE DE CONȚINUT	STRATEGII DIDACTICE			Evaluare
		Metode	Mijloace	Forme de organizare	
1. Moment organizatoric 1 min.	Se organizează sala/spațiul pentru începerea orei de Joc și mișcare. Se asigură un climat afectiv pozitiv, favorabil buneii desfășurări a lecției: -alinierea -verificarea stării de sănătate și a ținutei; - exerciții de atenție;	Conversația	Laptop/ telefon fluier	Frontal Linie pe un rând. 	Observarea sistematică a elevilor
2. Încălzirea organismului pentru efort 5 min. OA1 OC1 OP OA2	Încălzirea organismului pentru efort este realizată prin exerciții de mișcare având în vedere încălzirea fiecărei părți a corpului:  alergare ușoară  mers cu rotirea brațelor înainte și înapoi  joc de glezne  alergare cu pendularea gambelor înainte  Alergare cu pendularea gambelor înapoi  Alergare cu genunchii sus  Mers pe vârfuri  Mersul piticului <i>*Material ajutător în CLASSROOM pentru activitatea online. (Anexa1)</i> https://classroom.google.com/c/MTUyNzY1MTI5NTY5/m/NDIxMzAzMzQxNjU1/details	Conversația Explicația Exercițiul	Laptop/ Telefon Aplicație online CLASSR OOM Canal YOU TUBE fluier	Frontal Coloană câte 1 	Aprecieri verbale Observarea sistematică

	<ul style="list-style-type: none"> • îndoirea trunchiului înainte, palmele ating solul; • extensia trunchiului cu brațele sus. 2x 4 T <p>Ex.6.-stând, ușor depărtat, brațele pe lângă corp</p> <ul style="list-style-type: none"> • fandare laterală spre dreapta, brațul drept sus cel stâng pe lângă corp • revenire în stând, brațele pe lângă corp, • fandare laterală spre stânga, brațul stâng sus cel drept pe lângă corp 2 x 4 T • revenire în poziția inițială <p>Ex.7. –stând, în poziție de dreapta T₁-T₈-sărituri depărtat-apropiat cu ducerea pamelor deasupra capului 2 x 8 T</p>				Aprecieri verbale
<p>4. Repetarea jocurilor învățate 5 min.</p> <p>OP</p>	<p>Se grupează elevii în două echipe.</p> <p>1. „Calculatoarele” Învățătoarea reamintește regulile jocului: Elevii fiind împărțiți în 2 echipe, fiecare echipă se așază în coloană câte unul în spatele unei linii de plecare-sosire. În fața fiecărei echipe se așază un reper (jalon) care să poată fi ocolit. Elevii din fiecare echipă numără în continuare, fiecare component reținând numărul care îi aparține. Se numără din 1 în 1. Elevii din fiecare echipă pornesc în cursă atunci când profesorul rostește o operație matematică din care rezultă numărul copilului.(ex. jumătatea lui 10, dublul lui 2, sfertul lui 4, operații pe care și le-au însușit elevii la lecțiile de matematică. Elevul care ajunge primul la locul său după ce pornește în cursă și ocolește jalonul aduce un punct echipei sale. Câștigă echipa care acumulează cel mai mare</p>	<p>Conversația</p> <p>Exercițiul</p> <p>Joc didactic</p>	<p>Flipchart marker Jaloane Minge</p>	<p>Pe echipe</p> 	Aprecieri verbale

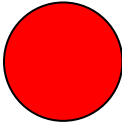
	număr de puncte.				
<p>5. Anunțarea temei și a obiectivelor 1 min.</p> <p>OA2</p>	<p>Elevii sunt anunțați că astăzi vor învăța jocuri noi. Fiecare, în parte, trebuie să își ajute echipa pentru a ieși triumfătoare. Se enunță obiectivele lecției: să execute corect sărituri, să respecte regulile jocului, să manifeste fair-play pe parcursul jocului concurs, să coopereze în interiorul echipe.</p> <p><i>Pentru activitatea online elevii vizualizează jocurile propuse în descriere aplicație CLASSROOM, cu material de sprijin: canal YOUTUBE.</i> <i>(Anexa 2)</i> https://classroom.google.com/c/MTUyNzY1MTI5NTY5/m/NDIxMzAzMzQxNjU1/details</p>	Explicația Conversația	Laptop/ telefon	frontal	Observarea sistematică
<p>6. Dirijarea învățării</p> <p>Explicarea noilor jocuri și executarea lor 18 min</p> <p>OA1</p> <p>OC1</p>	<p>Se explică elevilor noul joc: „Șotron”.</p> <p>Pe suprafața de joc se trasează 2-3 contururi. Jocul constă în realizarea de către fiecare elev a unor variante de sărituri (cu desprindere și aterizare de pe și pe unul sau ambele picioare; în depărtat; din depărtat în apropiat; cu întoarcere).</p> <p>Întrecerea între echipe vizează atât corectitudinea execuțiilor (se înregistrează numărul erorilor fiecărei echipe) cât și viteza cu care echipa a realizat, cu toți membrii săi, parcurgerea traseului respectiv.</p> <p>Se execută jocul mai întâi de probă, apoi sub formă de concurs. Se repetă jocul de 3 ori. Se va scrie pe flipchart câte un punct în dreptul echipei</p>	<p>Explicația</p> <p>Demonstrația</p> <p>Exercițiul</p> <p>Observația</p> <p>Joc didactic</p>	<p>Creta</p> <p>Jaloane</p> <p>Fluier</p> <p>Flipchart</p> <p>Carioci</p>	<p>pe echipe individual frontal</p>    	<p>Aprecieri verbale</p> <p>Observarea sistematică</p> <p>Proba practică</p>

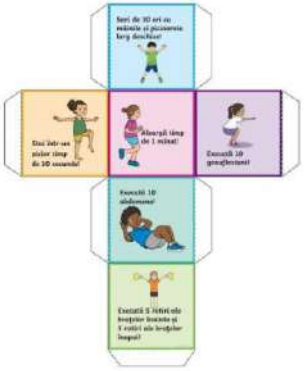
<p>OP</p>	<p>câștigătoare.</p> <p>2.Jocul ”Cercurile zburătoare”</p> <ul style="list-style-type: none"> • Organizarea colectivului <p>Elevii sunt împărțiți în două echipe, fiecare fiind dispusă în formație de cerc, cu fața spre interior. Fiecare echipă desemnează un elev care se situează în centrul cercului unde se găsește o coardă.</p> <ul style="list-style-type: none"> • Explicarea jocului <p>La semnal, copilul din centrul cercului apucă coarda de capătul liber și o învârte pe sub picioarele coechipierilor. Cercul (echipa) care stă mai mult în aer, câștigă un punct.Copilul care a fost atins de coardă și a întrerupt zborul echipei sale schimbă rolul cu elevul care învârte coarda.</p> <ul style="list-style-type: none"> • Demonstrarea <p>Se execută o dată, de probă, pentru înțelegerea jocului.</p> <ul style="list-style-type: none"> • Executarea <p>Jocul se desfășoară de câteva ori</p> <ul style="list-style-type: none"> • Evaluarea <p>Se stabilește scorul final, se desemnează câștigătorii, care sunt aplaudați. Învinșilor li se dau unele sfaturi și sunt încurajați.</p>	<p>Explicația</p> <p>Demonstrația</p> <p>Exercițiul</p> <p>Observația</p> <p>Joc didactic</p>			
------------------	--	---	--	---	--

<p>OA2</p> <p>OC2</p>	<p><i>Joc – Cubul cu provocări</i> <i>Pentru activitatea online, elevii folosesc fișa primită din care vor realiza un cub. Pe fiecare față a cubului se află o cerință. In funcție de fața pe care cade cubul prin aruncare, elevul va realiza acea sarcină.</i></p>  <p>(Anexa 3)</p>	<p>Metoda cubului</p>	<p>Laptop/ Telefon</p> <p>Fișă cub</p>		
<p>7.Obținerea performanței 5 min</p> <p>OA2</p>	<p>Se va efectua jocul Elasticul. Se joacă în trei. Doi copii întind elasticul între ei, iar al treilea trebuie să execute, fără greșală, 6 exerciții. Câștigător este cel care execută exercițiile fără să se încurce.</p> <p><i>Pentru activitatea online, dacă ceilalți membri ai familiei nu sunt disponibili, se pot folosi două scaune, care să susțină elasticul.</i></p>  <p>https://www.youtube.com/watch?v=XRsx_kNndLE</p>	<p>Conversația Explicația</p> <p>Demonstrația Exercițiul</p>	<p>Elastic</p> <p>Laptop/ Telefon</p> <p>scaune</p>	<p>Pe echipe</p> <p>●</p> <p>●</p> <p>●</p> <p>Individual</p> <p>Frontal</p>	<p>Observarea sistematică</p> <p>Aprecieri verbale</p>

<p>8. Revenirea organismului după efort 3 min</p> <p>OC2</p>	<p>Pași de dans pe muzică :”Statuile”</p> <p>Elevii se vor deplasa în pași de dans, în cerc, pe muzică. La oprirea muzicii se opresc și rămân nemișcați timp de 5 secunde.</p>	<p>Explicația</p> <p>Jocul</p>	<p>Laptop/ /Telefon/ Tabletă</p>	<p>Frontal</p>	<p>Observarea sistematică</p>
<p>9. Concluzii, aprecieri și recomandări 2 min</p>	<p>Se prezintă clasamentul echipelor. Cadrul didactic apreciază activitatea elevilor. Se face alinierea, salutul și părăsirea terenului de sport/spațiului online în mod disciplinat.</p>	<p>Conversația</p>		<p>Frontal</p> <p>●●●●</p> <p>●</p>	<p>Aprecieri verbale globale</p>

Anexa 1

<https://classroom.google.com/c/MTUyNzY1MTI5NTY5/m/NDIxMzAzMzQxNjU1/details>

Material

Titlu
Joc și mișcare - 16.11.2021

Descriere (opțional)

I. Încălzirea organismului pentru efort este realizată prin exerciții de mișcare având în vedere încălzirea fiecarei părți a corpului:

- alergare ușoară
- mers cu rotirea bratelor înainte și înapoi
- joc de glezne
- alergare cu pendularea gambelor înainte
- alergare cu pendularea gambelor înapoi
- alergare cu genunchii sus
- mers pe vârfuri

Material



Minidisco Hokey Pokey | Team4Animation
Videoclip YouTube 2 minute



Energizer Dance Charlie Bear Charlie Bear Dance
Videoclip YouTube 2 minute



Charlie Bear Dance - Entertainment By Darwin Escapes
Videoclip YouTube 2 minute



Clubul Copiilor Gaesti Calusul
Videoclip YouTube 4 minute



Anexa 2

<https://classroom.google.com/c/MTUyNzY1MTI5NTY5/m/NDIxMzAzMzQxNjU1/details>

II. Jocuri neschimbate din vremea dacilor:

- Dansul călușarilor - se imită prin dans tropăitul cailor;
- Paparuda - avea rolul de a chema ploaia;
- Dragobete - joc al dragostei sărbătorit pe 24 februarie.



Clubul Copiilor Gaesti Calusul

Videoclip YouTube 4 minute



Paparuda - Rugă pentru ploaie - Obicei de aducere a ploii pe timp de secetă.

Videoclip YouTube 2 minute



Dragobete

Videoclip YouTube 3 minute



Videoclip YouTube 3 minute

Dragobete



Repere metodico-practice de receptare a romanului la etapa lecturii

**Prof. Alina Nistor,
LT Mihail Sadoveanu,
mun. Chișinău, Republica Moldova**

Lectura, abordată din perspectiva predării unui text literar, este etapa dialogului cu textul. Anume la acest nivel elevii fac predicții, formulează întrebări și încearcă să răspundă la ele, parafrazează, își imaginează, fac deducții, integrează noile elemente în cadrul propriului sistem de viziuni asupra lumii și a vieții, a cunoașterii, citesc romanul, recitesc anumite secvențe, fac pauze de gândire. Cu alte cuvinte, descoperă și construiesc sensul textului.

Se cere subliniată necesitatea contactului direct cu textul, care este esențial la această etapă de lucru.

Acum rolul profesorului este de a ghida și a observa strategiile și tehnicile de lectură utilizate de elevi, de a-i direcționa, prin întrebări și diferite tehnici de lucru propuse, spre o receptare personală a textului.

Scopul principal al acestei etape este ca elevul-cititor să înțeleagă ceea ce citește și să construiască sensul textului, pe măsură ce înaintează în actul lecturii.

Orientarea sarcinilor de lucru la această etapă presupun o serie de acțiuni pentru elevi, formulate din perspectiva taxonomiei lui Bloom:

- a face asociații (cu persoane, locuri, situații, idei care le sunt familiare);
- a găsi sensul celor citite (să identifice, în text, ce se spune despre oameni, locuri, situații, idei);
- a pune întrebări textului (plecând de la lucrurile neclare din text: cuvinte, idei, acțiuni) și încercând să găsească, prin reluarea unor pasaje, răspunsuri la ele);
- a face și a confirma/infirma predicții despre ce se va întâmpla în continuare, despre cum vor evolua personajele (aceasta presupune verificare predicțiilor prin continuarea lecturii);
- a face inferențe (citind printre rânduri și încercând să înțeleagă care e semnificația unor întâmplări, gesturi prezentate în text);
- a reflecta și a evalua (a formula-dezvolta-argumenta-comenta propriile judecăți referitoare la ceea ce au citit).

După cum se vede din cele menționate mai sus, în procesul lecturii elevii își construiesc propria viziune asupra textului, demonstrând nivelul de înțelegere și receptare de care este capabil, care se poate modifica/îmbogăți, pe măsură ce sunt citite și alte secvențe ale textului.

Profesorul are nemijlocit rolul de a conduce procesul lecturii și al predării romanului, avut în vizor astfel, încât elevii să ajungă să-și internalizeze [Szekely, p.82] modelul de abordare a textului, ajungând să explice singuri toate aspectele puse în discuție în timpul actului de lectură și receptare a lucrării propuse.

- Indiferent de soluția metodologică pentru care optează profesorul în organizarea demersului didactic pentru această etapă de abordare a romanului, se impun o serie de pași care preced și urmează activitatea propriu-zisă de formare a conceptelor teoretice (autor-narator, cititor-narator, ficțiune-narațiune etc.). Aceștia sunt următorii:
- lectura textului în întregime și relectura unor secvențe în vederea realizării comprehensiunii acestuia;
- cadrarea textului [Pamfil, p.151] din perspectiva conceptelor pe care elevii le dețin deja;
- interpretarea textului;
- activitatea de structurare a conceptului;
- regândirea textului din perspectiva noului concept și reflecția asupra modului în care va fi aplicat.

În continuare vom realiza o trecere în revistă a abordării etapelor acestui nivel, din perspectiva unor tehnici de lucru concrete, aplicate la clasă, referindu-ne la trei texte, după cum urmează: *Kinderland* de L. Corobca, pentru clasa a VII-a; *Singur în fața dragostei* de A. Busuioc, pentru clasa a VIII-a și *Lătrând la lună* de același autor, pentru clasa a IX-a.

Înainte ca textul să fie citit, elevii au fost atenționați să acorde atenție maximă vocabularului textului, selectând cuvintele/expresiile necunoscute.

Explicarea cuvintelor necunoscute pentru elevi, ca subetapă de lucru în procesul de valorificare a romanului, a fost realizată atunci când a considerat elevul că e necesar: înainte, în timpul ori după lectura capitolului romanului.

Procedeele de explicare a cuvintelor au fost tradiționale pentru clasa a VII-a: lucrul cu dicționarul, găsirea unor sinonime/antonime ale cuvintelor noi.

Ținem doar să menționăm faptul că elevii de clasa a VII-a, ținând, pe tot parcursul anului de studii, o agendă lexicală, au fixat în acestea toate cuvintele necunoscute.

Pentru o monitorizare reușită a modului în care se lucrează cu vocabularul textului, am utilizat jocul didactic *Cuvintele săptămânii*, conform căruia fiecare elev a fost pus în situația să prezinte, când i-a venit rândul, cuvintele necunoscute sau expresiile deosebite, descoperite în fragmentul de roman citit în ultima săptămână, iar cei care nu le-au întâlnit/ nu le cunoșteau, să și le înscrie în agendele lexicale. S-a lucrat nu doar cu articolul lexicografic, dar și cu propunerea sinonimelor/antonimelor, introducerea cuvintelor respective în contexte adecvate în vederea fixării lexemelor în cauză în vocabularul activ al elevilor. Pentru că în clasa respectivă se pune

punct în studiul termenilor ce țin de morfologie, am urmărit abordarea stratului lexical al textului conform schemei de mai jos:

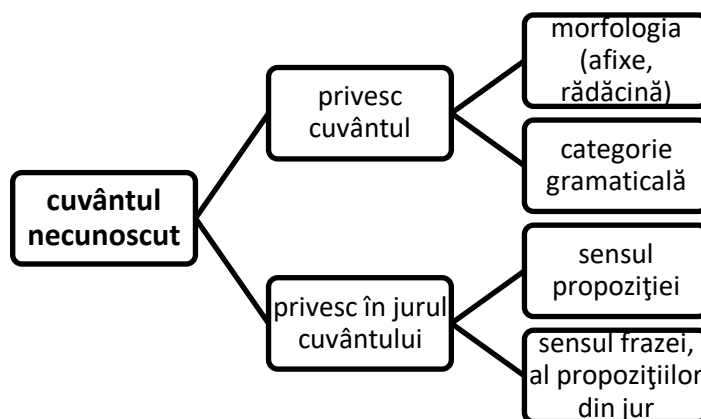

Strategii de deducere a sensului cuvintelor necunoscute (Cf. Alina Pamfil, p.146)

În clasa a VIII-a, în afară de cuvintele necunoscute, s-au analizat, la nivel interdisciplinar, cuvintele franceze, des întâlnite în textul romanului *Singur în fața dragostei* (*charmante, publicité*).

Clasa a VIII-a și a IX-a au completat hărțile lexicale ale cuvintelor necunoscute (despre structura hărților s-a discutat de la bun început, optându-se pentru varianta propusă în literatura de specialitate [*Ghid de implementare a Curriculumului modernizat pentru treapta liceală*, p.224]):

Elaborarea planului de text este un aspect abordat regulat în clasele inferioare gimnaziale (a V-a și a VI-a), motiv pentru care nu a constituit, ca subiect, lecții separate, în clasele a VII-a – a IX-a, elevii îndeplinind doar diferite sarcini de lucru, pornind de la această unitate de conținut :

- Observați structurarea romanului *Lătrând la lună* în capitole și observați rolul titlurilor acestora în construirea itinerarului acțiunii romanului.

Pentru clasele gimnaziale mai mici, adecvată acestei etape a receptării textului epic de volum, ne pare tehnica explozia stelară sau pălăria reflexivă [Joița, p.215], care ajută elevii să identifice indicii de timp și spațiu/ cronotopul romanului, favorizându-le în continuare punctarea firului acțiunii.

Aici se cere o specificare: **acțiunea** textului își dobândește sensul deplin numai în momentul în care este corelată cu un **scop**, explicată prin **motive** și integrată unor **circumstanțe** [Ibidem]. În afară de aceasta, acțiunea presupune și o interacțiune cu alte persoane, care poate lua formele cooperării, competiției sau a luptei. De aici și întrebările cu ajutorul cărora cadrul didactic poate dirija punctarea pânzei acțiunii:

- Ce se întâmplă/ săvârșește?
 - *Cristina este privată de copilărie.*

- Cine ?
 - *Cristina*
- De ce ?
 - *Pentru că părinții, la început din cauza lipsurilor, mai târziu pentru că își doreau mai multe, au plecat după bani lungi.*
- Împreună cu cine?
- *Împreună cu frații mai mici: Marcel și Dan.*
- Împotriva cui?
- *Împotriva lumii întregi: a lui Ștefănel, a vecinului care le fura nisipul din poartă, a băieților de care trebuia să-și apere frații mai mici, a singurătății, a dorului de părinți, a obidelor suferite de toți trei frații din cauză că nu au părinții lângă ei ca să-i apere, a vieții de matur pe care era nevoită s-o trăiască Cristina.*
- Cum ?
- *Se maturizează înainte de vreme, învață să spele, să gătească, să gestioneze banii pentru a le ajunge toată luna, să nu plângă atunci când trebuie să-și consoleze frății, deși nu este decât o fetiță de 12 ani, să fie mamă și tată pentru frați și gospodină în casă.*

În ceea ce privește **reproducerea conținutului textului**, aceasta a îmbrăcat diferite forme de la clasă la clasă:

- reproducerea de text concisă, a unui capitol la alegere
 - Elevii au fost atenționați să nu aleagă același capitol, astfel încât să fie posibil rezumatul în ordinea cronologică a evenimentelor prezentate în roman, pentru construirea cronotopului detaliat.
- reproducerea de text în baza unor citate:
 - pentru clasa a VII-a profesorul a selectat citate din întreg romanul, acestea au fost înscrise pe fișe detașabile, amestecate, elevii fiind rugați să le organizeze în ordinea derulării evenimentelor/ apariției acestora în roman, după care să reproducă fragmentul pe care îl au în vedere; pentru celelalte două clase, citatele au fost repartizate, câte unul elevilor, care au continuat firul narativ în lanț, trebuind să identifice, individual, când e cazul să intervină în actul povestirii colegului, restabilind astfel firul narativ în timpul activității de lucru).

Cronotopul reprezintă linear, în ordine cronologică, evenimentele din text, locul și timpul când acestea s-au desfășurat [Cartaleanu, *Didactica studiului integrat al limbii și literaturii române în gimnaziu*, p. 74].

În textele construite în mai multe planuri temporale și filoane narative cronotopul este unul complex la nivel de construcție.

Încă de la primul contact al elevului cu romanul (cu orice text epic, de fapt), acesta trebuie să sesizeze structura de bază a tipului de text:

- acțiuni articulate în jurul unui personaj [Pavelescu, p.182] ;
- personaje care au o problemă pe care trebuie s-o rezolve (exprimată în formularea momentelor subiectului prin SD – situația dificilă), luptând pentru atingerea acestui scop.

În ceea ce privește caracterizarea personajelor, aici profesorul poate ocoli stereotipurile tradiționale și depășite de a reduce unitatea de conținut respectivă la simpla identificare și clasificare a personajelor în principale/secundare/episodice, pozitive/negative , propunând diferite activități care să provoace imaginația și gândirea creativă a elevilor.

În cele ce urmează ținem să prezentăm câteva tehnici de lucru care au în vizor lucrul cu personajele și caracterizarea acestora.

Pentru o caracterizare amplă a personajului, în clasa a VIII-a am folosit tehnica **Horoscopul**. Elevilor, organizați în grupuri, li s-au repartizat fișa cu trăsăturile caracteristice nativilor, cu sarcina de a-l caracteriza pe Radu și Viorica. După o consultație de grup, elevii s-au decis în privința încadrării personajului respectiv într-un anumit semn zodiacal. Alegerea făcută a fost justificată prin:

- numirea a trei sinonime pentru fiecare trăsătură a zodiei căreia îi aparține personajul caracterizat;
- identificarea, în textul romanului, a unui citat relevant, care să susțină încadrarea personajului în cauză în zodia respectivă;
- explicarea și motivarea felului în care citatul ales ilustrează descriptorul din zodia respectivă;
- alegerea unui simbol grafic, pentru a reprezenta personajul cu trăsăturile lui dominante, altul decât cel convențional al zodiei în care a fost încadrat personajul;
- desenarea simbolului pe un poster, alături de care au fost înscrși descriptorii semnului căruia îi aparține personajul.

A fost curios să urmărim discuțiile în contradictoriu ale grupurilor și argumentele aduse de acestea în sprijinul catalogării lui Radu Negrescu ca fiind nativul câtorva zodii. Au fost elevi care l-au încadrat în zodia Scorpionului, a Săgetătorului, dar și a Vărsătorului.

În ceea ce-o privește pe Viorica Vrabie, în urma caracterizării acesteia toți elevii au convenit a o încadra în zodia Fecioarei.

Cu referire la ceilalți eroi ai romanului, aceștia au fost organizați într-un sistem de personaje după anumite criterii pe care elevii și le-au pus în vizor: de la sfere de existență și planuri temporale, la diferite categorii sociale:

- școală-oraș-sat;
- profesori-elevi-săteni-orășeni;
- părinți-copii;
- superiorii ministerului-director al școlii-șef de studii-pedagog angajat.

Pentru o caracterizare în detaliu a personajelor romanelor în cauză (și în genere ale oricărui text literar care le conține) este foarte important ca elevul să posede un vocabular activ care să conțină suficiente adjective și perechile lor substantivale prin care sunt desemnate trăsăturile.

Un exercițiu util este în acest caz, mai ales pentru clasa a VII-a, cel lexical, conform căruia elevii sunt puși în situația să formeze substantive de la adjectivele care exprimă trăsăturile de caracter al personajului caracterizat. Exercițiul în cauză este adaptabil și pentru clasele mai mari, mai ales atunci când se lucrează în tehnica horoscopului.

În caracterizarea personajelor romanului *Kinderland*, am optat pentru construirea rețelei de personaje din perspectiva relațiilor de rubedenie, elevii comentându-le și argumentându-le cu secvențe din text:

Sistemul de personaje al romanului *Lătrând la lună* a avut două direcții de orientare: relația lui Enrique-oameni și animale (familia canină, Nancy etc.).

Tehnica castingului a completat activitățile de caracterizare a personajelor, elevii fiind puși în situația realizării unei posibile ecranizări a romanelor discutate, astfel analizându-se cele mai mici detalii în plan vizual. Iată câteva întrebări la care au răspuns elevii:

Dacă ai realiza un film în baza romanului *Lătrând la lună*:

- Pe cine dintre actorii autohtoni ai invita pentru un eventual casting?
- Unde ai filma pelicula?
- Cum ar fi îmbrăcați actorii?
- Care ar fi imaginea de început a filmului?
- Ce melodie ar însoți titlurile? etc.

Un aspect important în continuarea receptării romanului este cel al **tehnicilor narrative**. Astfel, miezul romanului *Singur în fața dragostei*, îl reprezintă narațiunea lui Radu, structurată în 16 capitole, în care sunt intercalate, cu regularitate, pagini din jurnalul Vioricăi. Cei doi se regăsesc unul în narațiunea celuilalt, principiu impus de tehnica oglinzilor paralele.

Pentru că au studiat romanul de mai sus un an în urmă, elevii clasei a IX-a pot observa cu ușurință similitudinile existente între cele două romane studiate (*Singur în fața dragostei-Lătrând la lună*) la nivel de tehnici narrative, organizând comparația acestora într-o diagramă Venn-Euler, evidențiind asemănările:

- naratorul care primește de la Radu-filologul Ticu jurnalul Vioricăi-manuscrisul lui Enrique;

- narațiunea lui Radu-manuscrisul lui Enrique;
- comentariile Grăsanului de la sfârșitul fiecărui capitol- jurnalul Vioricăi;
- fiecare dintre cele patru personaje se regăsesc în narațiunea *perechii sale*.

Un alt aspect important și deseori neglijat în activitatea unor cadre didactice este observarea construcției **discursului narativ**, ei limitându-se la simpla listare a modurilor de expunere, fără a menționa, cel puțin, rolul acestora în construirea filonului narativ al romanului/ în caracterizarea personajului sau a stării de spirit al acestuia. Or înțelegerea corectă a statutului fiecărui mod de expunere în structura romanului este de o mare importanță chiar pentru procesul lecturii în ansamblul său.

În dependență de clasă și de unitățile de conținut stipulate de actele normative în vigoare, la această etapă elevii vor fi ghidați să urmărească:

- dacă este sau nu respectată **ordinea logică** a desfășurării momentelor acțiunii, dacă apar inversiuni, intercalări temporale [Pavelescu, p.187]. Este cunoscut faptul că nu e obligatoriu ca romanul să înceapă în ordine logică, cu momentul SI (situației inițiale). Este cazul romanului *Kinderland*, în care plecarea părinților, care constituie, de fapt, logic, începutul desfășurării momentelor acțiunii, este prezentată mult mai târziu.

- **modurile de expunere și tipul de discurs:** direct/ indirect/ indirect liber. Din această perspectivă aici pot fi propuse câteva activități de lucru :

- Identifică modurile de expunere în romanul citit, precizându-le funcția.
- Selectează din textul pe care l-ai citit, câteva secvențe-descreri care să îndeplinească

funcțiile din tabelul de mai jos:

Funcțiile descrierii				
	de vizualizare: reconstituie obiectul, decorul, îi dă viață prin bogăția detaliilor;	de dilatare: provoacă așteptare, creează suspans, o pauză, încetinind ritmul acțiunii;	dramatică: face tranziția între două secvențe și atrage atenția asupra unor elemente care permit ghicirea continuării;	Explicativă/simbolică: Descrierea unor sentimente, prezentarea unor enunțuri cu caracter sentențios, aforistic; descrieri-portret
Citatul				

- **divizarea** tipografică și logică a romanului în părți, capitole și fragmente mai mici (fragmente delimitate vizual prin blaturi în *Kinderland*; 16 capitole în *Singur în fața dragostei*, cu o pagină din jurnalul Vioricăi pentru fiecare; 15 – în *Lătrând la lună*, cu *Nota traducătorului* la sfârșit de fiecare capitol);

- **tehnicile narative folosite** și modalitățile alese de autor pentru a stimula intrarea imaginară a autorului în lumea ficțiunii textului: evocarea, retrospectia, suspansul, stilul dinamic, inserarea jurnalului/ manuscrisului unui personaj în cadrul narațiunii etc.;

- **planuri narrative:** planul exterior (al întâmplărilor narate) și cel interior (al trăirilor sufletești ale personajului);

- particularitățile stilului autorului, cum ar fi existența **comicului/ umorului/ ironiei/ parodiei** și modalitățile de realizare a acestora. Semnificative în acest sens sunt toate trei romanele:

- *Kinderland*, cu oralitatea limbajului și a umorului de situație (a se vedea fragmentul în care copiii încearcă să mulgă capra);

- *Singur în fața dragostei* care se face remarcant prin parodierea, de către autor, a scrierilor epocii respective (romanelor ca: *Lasă vântul să mă bată* de Ana Lupan și *Semne bune anul are* de Gheorghe Madan), dar și societății actuale subiectului romanului, abordând schema răspândită în proza anilor '50 ai secolului trecut pentru a o discredita din interior [Ciocanu, p.412].

- *Lătrând la lună*, în care umorul fin se împletește cu ironia în comentariile pe care le face Enrique.

Nu trebuie trecut cu vederea, în final, nici comentariul semnificației titlului romanului citit. În acest scop, în vederea comentării titlului romanului *Lătrând la lună*, folosim algoritmul de mai jos:

- De ce *Lătrând* și nu *urlând/ mârâind la lună*?
- De ce *Lătrând* și nu *A lătra/ Lătrat/ Să lătrăm/ De lătrat la lună* ?
- De ce *Lătrând la lună* și nu *la stele/ soare/ nori* ?
- Titlul e unul neobișnuit, original sau ordinar?
- Cuvintele din titlu corespund conținutului?
- Este justificată opțiunea autorului pentru formularea respectivă?
- Care a fost scopul autorului în alegerea titlului: să informeze, să prevină, să intrige, să surprindă, să șocheze?
- Titlul orientează cititorul într-o direcție concretă de interpretare a textului?
- Formularea titlului se referă la problema sau mesajul lucrării?

În legătură cu realizarea unei abordări interpretative a romanului în gimnaziu, se cer câteva precizări. Comentariul integral al textului pretinde un timp îndelungat, motiv pentru care depășește nivelul elevilor de clasa a VII-a – a VIII-a, ducând la reproducerea unor terțe păreri (ale profesorului, persoanelor în vârstă, citite în literatură critică). La această treaptă de învățământ se cere pregătirea graduală și sistematică a unor abordări care urmează să fie completate în clasele de liceu.

Deși încurajăm viziunea personală pe care o au elevii asupra textului, interpretările acestora nu sunt întotdeauna valide. Elevii trebuie să conștientizeze că orice idee trebuie să aibă puncte de susținere în text. Dacă reușesc să argumenteze convingător, prin trimiteri la text un anumit punct de vedere, profesorul va recunoaște validitatea interpretării, chiar dacă propria viziune asupra lucrurilor nu coincide cu cea a elevilor.

Nu există tehnici de lucru bune sau rele. Niciuna nu este responsabilă de eșecul sau de succesul didactic. Ea (tehnica) devine eficientă doar în măsura în care contribuie la atingerea scopurilor propuse și în măsura în care reușește să facă lecția interesantă pentru elev, trezindu-i curiozitatea, interesul, dorința de învățare. Alegerea tehnicii este una din etapele importante ale proiectării didactice, de aceea opțiunea cadrului didactic trebuie să se facă fără a urmări folosirea cu orice preț a celor la modă, realizând la lecție o paradă a tehnicilor.

BIBLIOGRAFIE CONSULTATĂ:

1. Cartaleanu, Tatiana. Cosovan, Olga. Zgardan-Crudu, Aliona et al. *Designul lecției de limbă și literatură română: auxiliar didactic pentru studenți, masteranzi, profesori*. Chișinău: S.n. Tipografia Garomont-Studio, 2014.
2. Cartaleanu, Tatiana. Cosovan, Olga. Zgardan-Crudu, Aliona et al. *Didactica studiului integrat al limbii și literaturii române în gimnaziu*. Chișinău: Continental grup, 2014.
3. Ciocanu, Ion. *Literatura Română: Studii și materiale pentru învățământul preuniversitar*. Chișinău: Ed. Prometeu, 2003.
4. Pamfil, Alina. *Limba și literatura română în gimnaziu: structuri didactice deschise*. Ediția a treia. Pitești: Paralela 45, 2006.
5. Pavelescu, Marilena. *Metodica predării limbii și literaturii române*. București: Corint, 2010
6. Szekely, Eva-Monica. *Didactica (re)lecturii. O abordare pragmatică*. Târgu-Mureș: Editura Universității Petru Maior, 2009.
7. Șchiopu, Constantin. *Metodica predării literaturii române*. Chișinău: S.n., Combinatul Poligrafic, 2009.
8. Temple, Charles. Steele, Jeannie. Merdith, Kurtis. *Aplicarea tehnicilor de dezvoltare a gândirii critice*. Supliment al revistei Didactica Pro..., nr.4., 2003.

LEADERSHIP DIDACTIC: ABORDĂRI ȘI TACTICI DE SUCCES

Cercetare experimentală

MODALITĂȚI DE SOLUȚIONARE A CONFLICTELOR

Prof. înv. primar, ANGHEL Mariana-Luiza, Școala Gimnazială nr.1 Ciorogârla, Ilfov

Situații contextuale

- evitare
- problema nu este importantă sau alte probleme sunt prioritare și devin mai presante
- nu există nici o șansă de ați satisface interesele
- declanșarea unui conflict este mai plauzibilă decât rezolvarea problemei
- pentru calmarea oamenilor și a avea o perspectiva asupra desfășurării evenimentelor.
- sunt necesare informații suplimentare
- colaborare
- găsirea unor soluții integratoare pentru interese de importantă majoră.
- când obiectivul propriu este de a învăța
- combinarea opiniilor contradictorii
- câștigarea adeziunii tuturor prin luarea în considerare a mai multor interese și realizarea unui consens general
- competiție
- când rapiditatea decizională este de o importantă vitală.
- în probleme importante în care trebuie implementate acțiuni nepopulare.
- împotriva celor care profită de atitudinea îngăduitorilor.
- compromis
- obiectivele sunt importante, dar riscul declanșării unui conflict este prea mare.
- oponenții cu putere egală sunt hotărâți să pună în aplicare idei care se exclud reciproc

- pentru realizarea temporară a unui echilibru
- pentru asigurarea unei retrageri „onorabile”, atunci când colaborarea sau competiția nu poate duce la un rezultat pozitiv din punct de vedere al satisfacerii propriilor interese
- acomodare
- când se ajunge la concluzia că propriile raționamente nu sunt corecte
- pentru a obține credit social în perspectiva ivirii unor probleme viitoare mai importante
- pentru a permite ca o altă variantă mai bună să fie aplicată
- pentru a minimiza pierderile
- când situația este scăpată de sub control
- când armonia și stabilitatea sunt esențiale

Scopul cercetării. Studiarea în profunzime a fenomenelor legate de conflictele școlare pentru a oferi elevilor șansa de a-și dezvolta personalitatea și de a dobândi o educație de calitate, în conformitate cu dreptul european la o școală sigură și fără violență, la libertate de exprimare fără discriminări și reprimări.

Obiectivele cercetării:

- Identificarea situațiilor conflictuale.
- Identificarea cauzelor generatoare de conflicte în școală.
- Elaborarea unui set de recomandări, destinat elevilor, cadrelor didactice și părinților, cu scopul de ameliorare a conflictului în școală.

Ipoteza cercetării

Dacă se utilizează comunicarea, negocierea, toleranța în instituțiile școlare acestea vor determina o mai bună înțelegere între actorii principali ai instituțiilor școlare, deci reducerea conflictelor școlare.

Coordonate majore ale cercetării:

Cercetarea s-a desfășurat pe o perioadă de 2 săptămâni.

Eșantionul de participanți: elevi ai Școlii Gimnaziale, format din 20 de participanți.

Mediul de rezidență: urban

20 de participanți- 10 fete și 10 băieți

Vârste cuprinse între 12 și 14 ani

Clasele V-VIII

Eșantionul de conținut: Soluționarea conflictelor

Metodologia cercetării :

Metodele didactice pe care le-am aplicat au fost selectate astfel încât să răspundă principalelor cerințe ale unei investigații și să preîntâmpine eventualele erori de investigare și prelucrare a materialului factual. Astfel pentru confirmarea sau infirmarea ipotezei de la care am plecat am folosit un sistem metodologic compus din:

- metoda anchetei;
- metoda autoobservației;
- metoda observației sistematice;
- metoda analizei produselor activității;

Instrumente de cercetare:

Pentru a obține informații în legătură cu fenomenelor legate de conflictele școlare și gradul de implicare al lor în procesul educativ, am folosit ca instrumente de cercetare:

- chestionarul.

CONCLUZII

În urma derulării etapei de cercetare a acestei lucrări, concluziile care ies la iveală arată că actorii care fac parte din organizația școlară se confruntă cu numeroase conflicte pe care de cele mai multe ori încearcă să le reprime, ori să le soluționeze favorabil.

O astfel de realitate atrage după sine o serie de efecte negative; scăderea implicării în activitate, minimalizarea sentimentului de încredere în sine, de protecție, formarea unor coaliții, nemulțumirea față de ceilalți.

Între cele două grupuri apare o diferență semnificativă în felul în care acestea se raportează la modalitățile de rezolvare a conflictelor.

Fetele susțin că unul dintre factorii principali din organizația lor școlară care generează conflicte este comunicarea. Această comunicare defectuoasă există la nivelul elev –elev, elev părinte, elev -profesor, profesor -părinte.

Grupul experimental susține într-un procent mic că există comportamente neadecvate, însă acest fapt se datorează mediului lor de proveniență; mediu rural, saracia, populație roma, și nivel scăzut de cultură al părinților.

Acesta nu pun mare accent pe compatibilitatea dintre ei ci mai de grabă pe insulte, pe agresivitate și pe comunicarea defectuoasă.

Insultele și violența verbală sunt printre cauzele care generează conflictele apărute în organizația școlară. Acestea apar atât la nivel de elev cât și la nivel de relație școală –părinte.

Cauzele care-l fac pe elev să aiba un comportament inadecvat în organizarea școlară sunt multiple; probleme în relaționarea cu ceilalți, dezinteresul familiei față de școală, relaționarea defectuoasă elev-elev, elev- părinte, elev -cadru didactic, părinte –cadru didactic. Remarcabil este faptul că elevii pot să aibă o relaționare mai bună cu cadrele didactice, ceea ce duce la ideea că aceștia găsesc sprijin moral, încredere, susținere și înțelegere.

Elevii nu au o încredere totală în părinții lor. Nu se simt sprijiniți nici susținuți și astfel aceștia, de cele mai multe ori, în rezolvarea problemelor recurg la prieteni, ori le rezolvă singuri, și recurg în ultimul rând la profesori și părinți. Această realitate atrage după sine o serie de efecte negative, cum ar fi: diminuarea de încredere în sine, polarizarea pozițiilor, formarea coalițiilor, dileme morale, dificultăți decizionale.

Fetele tolerează comunicarea și recurg la surse pașnice de rezolvare a problemelor, însă băieții își formează grupuri cu care comunica în rezolvarea problemelor, recurgând mai greu la părinți și la profesori.

Părinții fetelor sunt mai interesați de bunul mers al copiilor lor decât părinții băieților, aceștia prezentându-se la școală doar atunci când sunt chemați pentru rezolvarea anumitor probleme.

Majoritatea părinților nu vin la ședințele cu părinții având diferite pretexte; nu pot lipsi de la muncă, copiii lor sunt destul de mari că se descurcă singuri, nu-i interesează prea mult ce se întâmplă la școală.

Elevii se simt tratați corect în școală lor, fapt ce demonstrează că pentru unii, organizația școlară este; sprijinul, refugiul, mângâierea și chiar protecția lor.

Problemele care există în familiile elevilor sunt multiple; violență verbală, violență fizică, lipsa acută a banilor care duc la acceptarea severității părinților și a relațiilor de indiferență.

Prin informarea corectă a grupului experimental cât și a celorlalți actori din organizația școlară, în cadrul unor ședințe de consiliere în care să se urmărească în principal formarea de deprinderi și atitudini prin care să prevină conflictele, printr-o comunicare eficientă, aceștia vor conștientiza importanța flexibilității, maturității, siguranței și a tehnicilor de soluționare eficientă a conflictelor din organizația lor școlară.

Pentru că obișnuința, starea de fapt pot fi controlate prin exercițiu, o provocare poate fi aceea de a îmbina toate elementele în așa fel încât situațiile conflictuale se finalizeze cu posibilitatea de dezvoltare și învățare a părților implicate.

BIBLIOGRAFIE

Av. Mihaiu Santa, Florin Santa. Împăcarea prin mediere, Editura XXL

Bell, Arthur (2007), Gestionarea conflictelor în organizații. Tehnici de neutralizare a agresivității verbale”, Editura Polirom, Iași

Carmen Diaconu , Cristuna Dascălu. Negocierea conflictelor în școală, Editura Rovimed Publishers 2010

Cornelia Gherman . Medierea conflictelor în școală. Editura Rovimed Publishers 2010.
Constantin – Stoica, A., Neculau, A., (coord.), „Psihosociologia rezolvării conflictului”, Editura Polirom, Iași, 1998

Constantin – Stoica, A. Conflictul interpersonal. Prevenire, rezolvare și diminuarea efectelor”, Editura Polirom, Iași ,2004

Elena Joița, V .Ilie, M. Vlad. E. Frasianu Pedagogie și elemente de pedagogie școlară , Editura Arves

Emil Stan. Managementul clasei de elevi. Editura Aramis , București ,2006

Florea Voiculescu. Analiză resurse – nevoi și managementul strategic în învățământ. Editura Aramis , București ,2004

Ion Boboc. Psihologia organizațiilor școlare și managementul educațional. Editura Didactică și Pedagogică , București ,2002

Mihaela Pais Lăzărescu .Metodologia cercetării științifice în învățământul primar și preșcolar , Editura Paralelă 45, Pitești , Județul Argeș ,2011

Petru Bazu . Negocierea conflictelor într-o instituție școlară, Editura Rovimed Publishers, Bacău, 2010

Petelean A. „Managementul conflictelor ”, EDP, R.A., Bucurști, 2006

Romita B Iucu . Managementul clasei de elevi , Editura Polirom București, 2006

Violență în școală .Metode de intervenție .Ghid de bune practici (autori multipli) , Editura Atelier Didactic , 2007

Violență în școală. Institutul de Științe ale Educației UNICEF- BUZĂU: Alpha. MDN, 2006

A ȘTI PENTRU A ACȚIONA ȘI A ACȚIONA PENTRU A TRĂI!

Profesor Antoche Mirela Liliana

Școala Gimnazială Grigore Antipa Botoșani, județul Botoșani

Una dintre provocările noastre ca dascăli și care aparține implicit perioadei prin care trecem este pregătirea copiilor și a tinerilor pentru a se integra în funcțiunile practice ale societății democratice, prin crearea sentimentului răspunderii față de sine, pentru a-și făuri singuri, prin efort propriu, condiția unei vieți decente, demne și împlinite.

Ca profesor de biologie am inițiat și coordonat la nivelul școlii proiectul educativ „A ști pentru a trăi!”, proiect care s-a desfășurat în parteneriat cu Crucea Roșie Română. Obiectivele pe care mi le-am propus vizează dezvoltarea sentimentului solidarității umane față de cei aflați în suferință, îmbunătățirea sănătății fizice și psihice, însușirea cunoștințelor de bază despre Mișcarea Internațională de Cruce Roșie și Semilună Roșie, despre istoria Societății Naționale de Cruce Roșie din România, despre Principiile Fundamentale ale Crucii Roșii, însușirea cunoștințelor de bază și deprinderilor practice privind prevenirea accidentelor și acordarea corectă a primului ajutor premedical, promovarea ocrotirii mediului înconjurător, dezvoltarea competențelor de lucru în echipă.

Elevii înscriși în acest proiect au avut și au ocazia de a participa la concursul pentru sănătate și prim ajutor ”Sanitarii pricepuți” organizat de Crucea Roșie Română. Participarea la acest concurs presupune organizarea în echipe de intervenție formate din 5 elevi și un alt elev care va juca rolul victimei.

La Concurs echipajul simulează o situație de urgență în care sunt implicate victime, iau decizii pentru a interveni fără a-si pune viața în pericol, ierarhizează urgențele în ordinea intervenției și intervin propriu-zis prin aplicarea diferitelor tehnici învățate: tehnica hemostazei, a bandajelor compresive, de fixare sau protecție, tehnicile de imobilizare a fracturilor, de izolare a arsurilor și de acordare a suportului psihologic victimelor implicate în accidentul simulat.

În spatele acestei prestații de acordare a primului ajutor se află ore de instruire teoretică și practică efectuate și cu sprijinul voluntarilor de la Crucea Roșie. Astfel elevii noștri află și învață despre voluntariat.

Conform legii române Voluntariatul este activitatea de interes public desfășurată din proprie inițiativă de orice persoană fizică, în folosul altora, fără a primi o contraprestație materială.

Activitatea de voluntariat este reglementată în România prin Legea 195/2001.

Voluntariatul în cadrul Mișcării de Cruce Roșie și Semilună Roșie este o activitate:

- motivată de consimțământul liber al persoanei care face voluntariat și nu de dorința unui câștig financiar sau material sau de presiuni externe de natura socială, economică sau politică;

- desfășurată în beneficiul categoriilor și comunităților vulnerabile și în concordanță cu Principiile Fundamentale ale Mișcării Internaționale de Cruce Roșie și Semilună Roșie (umanitate, imparțialitate, neutralitate, independență, voluntariat, unitate, universalitate);

- organizată de reprezentanți recunoscuți ai Societății Naționale de Cruce Roșie.

Printre voluntarii de azi ai Crucii Roșii Române Botoșani se află și foștii elevi ai școlii noastre care au participat la proiectul "A ști pentru a trăi!", ceea ce reprezintă pentru noi, dascălii, metaforic, obiective atinse și competențe formate ale adulților de mâine.

O altă realizare a acestui proiect o reprezintă intervenția promptă și corectă a echipajelor de sanitari pricepuți în situațiile reale de urgență apărute în școala noastră, atunci când, din nefericire, au loc diferite accidente. Deși nu este vorba de o simulare, ei își păstrează calmul și profesionalismul dobândit și ajută colegii aflați în suferință.

Iată ce relatează o elevă aflată în suferință! "Totul s-a petrecut la ora de educație fizică. A fost o zi nu tocmai pe placul meu. Mă aflam în sala de sport când am avut parte de un accident. Făcând o mișcare forțată în prinderea unei mingi, m-am ales cu o entorsă la genunchi. M-am așezat brusc jos, fără voia mea. Durerea cauzată era insuportabilă. Mă simțeam rău și nu puteam să mă mișc.

Am beneficiat de ajutorul colegilor mei, care fac parte din echipa "Sanitarii Pricepuți". Aceștia mi-au sărit în ajutor. S-au sfătuit și au acționat imediat. Au făcut rost de cele necesare și mi-au imobilizat piciorul, folosind o atelă și pansamente. Deși nu eram în întregime conștientă, simțeam cum durerea mi se atenua. M-au ajutat să mă deplasez până la mașină, de unde am fost transportată la Urgențe.

"Sanitarii Pricepuți" au primit laude și aprecieri, atât din partea doctorului, cât și din partea celorlalți, dovedind că sunt un grup unit, solidar, care acționează cu responsabilitate și în cazurile reale. Le sunt recunoscătoare pentru efortul depus!" (O. Alina, elevă în clasa a VIII-a).

Iată ce spun cei aflați în tabăra salvatorilor!

”Cred că înainte de această experiență nu aveam nici o idee legată de bandaje, comprese sau cum se utilizează o trusă de prim ajutor. Chiar cred că aș fi leșinat la o singură picătură de sânge vărsată de o victimă. ”Sanitarii Pricepuți” m-au făcut mai puternică, mai sigură pe mine și m-au învățat ce înseamnă munca în echipă. Mă bucur că am învățat cum să acționez în situații critice, în care cei din jur au nevoie de un ”sanitar priceput” în preajmă. Consider acest concurs cea mai frumoasă și interactivă cale de a învăța cum să ne ajutăm semenii!” (A. Olivia, elevă în clasa a VIII-a).

”Experiența Sanitarii Pricepuți a reprezentat pentru mine cel mai bun mod de învățare prin combinarea muncii cu relaxarea. E greu să vorbesc la persoana întâi singular în această situație, pentru că toate încercările de care am avut parte în cadrul acestui proiect le-am trăit împreună cu echipajul. În toate momentele am fost uniți. Toți pentru unul și unul pentru toți!

Consider că această experiență a contribuit și la viitoarea mea viață ca adult deoarece voi putea rezolva cu mai mult curaj problemele care se vor ivi și nu voi mai avea temeri cauzate de neprevăzut!” (M. Georgiana, elevă în clasa a VIII-a).

”Sanitarii Pricepuți pentru mine a reprezentat o metodă de a-i ajuta pe oamenii din jur în caz de vreo problemă. Acesta nu este un concurs în care cea mai bună echipă câștigă, ci reprezintă de fapt un test în care se dovedește care echipă este *pregătită* să dea o mână de ajutor. Decât să vezi pe cineva rănit, care se luptă să trăiască, așteptând să vină Ambulanța, mai bine intervii și ai *șansa* să salvezi o viață!

Prin aceste activități am învățat să ne (auto)cunoaștem mai bine și să comunicăm mai bine cu cei din jurul nostru.” (P. Andrei, elev din clasa a VII-a).

Proiectul educativ ”A ști pentru a trăi!” este privit de elevi ca o oportunitatea de dezvoltare personală, o modalitate interactivă de a învăța acordarea primului ajutor medical, o cale de a discerne dacă o situație este sau nu o situație de urgență, o provocare de învăța lucrul în echipă, o experiență care te pregătește pentru viață, devenind mai puternic, mai responsabil, mai sigur pe propriile forțe, și de ce nu, o ocazie de a defini un alt model de ideal educațional.

BIBLIOGRAFIE

- Macavei Elena - Pedagogie. Teoria educației, editura Aramis
- Psihopedagogie – Universitatea Al. I. Cuza Iași
- Manual European de Prim Ajutor – București 2012
- www.crucearosie

PLANIFICAREA ACTIVITĂȚILOR ÎN ȘCOALA VERDE

CLASA PREGĂTITOARE

Școala Gimnazială „George Călinescu”, Onești

Prof. învă. primar Antohe Monica

Ziua /Ora	8-9	9-10	10-11	11-12
LUNI	<p><i>Viața la microscop-o lume de culori</i> Vizualizarea cu ajutorul microscopului a părților componente ale plantelor, discuții despre bacterii și microbi, despre lumea microscopică, despre necesitatea păstrării unei igiene riguroase, a curățeniei Experimentul, conversația, rețeaua de discuții; Scamper</p>	<p><i>Jocuri ecosportive în aer liber</i></p>	<p><i>Din vremuri preistorice-viața care a fost și cum protejăm Pământul</i> Urmărirea unor atlase și enciclopedii despre începuturile Pământului, perioada preistorică; Filmulețe despre dinozauri și ultimele descoperiri; Participarea la discuții despre protejarea planetei Lectura după imagini, ppt, quizziz, wordwall-jocuri didactice, jurnalul reflexiv</p>	<p><i>Pictură pe pietre</i> Realizarea unor lucrări artistice</p>
MARȚI	<p><i>Jocuri în aer liber- căutarea de comori</i></p>	<p><i>Să salvăm Planeta Albastră! Viitorul e în mâinile noastre</i></p>	<p><i>A fost odată în Lumea subacvatică-oceanul curat</i> Lectura unor mesaje, locuri</p>	<p>Tur virtual al grădinilor zoologice-cum protejăm animalele</p>

		-realizarea unui afiş cu mesaj sugestiv- lucrare colectivă, colaj	vizualizate prin Google Earth, Youtube- filmulețe cu viața subacvatică	
MIERCURI	<i>De vorbă cu viețuitoarele pământului</i> Excursie la Muzeul de științe ale naturii, Bacău	<i>De vorbă cu viețuitoarele pământului</i> Excursie la Muzeul de științe ale naturii, Bacău	<i>Pășind printre stele-</i> Vizită la Observator, Bacău	<i>Galaxie în borcan</i> Experiment
JOI	<i>Ecoparada</i> Parada costumelor ecologice, realizate din materiale reciclabile Confecționarea unor costume numai din materiale reciclabile și prezentarea acestora. Concurs	English is fun!- Save the Planet!	<i>Ecomesaje și ecoimagini</i> Realizarea unor imagini și scrierea unor mesaje cu ajutorul capacelor din plastic	Desene pe asfalt- <i>Copacul prieteniei</i>
VINERI	Activitate de ecologizare- <i>Și eu pot să fac lucruri mari pentru o planetă curată</i>	<i>Micul grădinar</i> Plantarea unor flori		

MODERNISMUL ȘI SCHIMBĂRILE ÎN RELAȚIA CU MEDIUL

prof. Anton Camelia
Colegiul Național "Tudor Vladimirescu"
Târgu Jiu, Gorj

Cuvinte cheie: urbanizare, educabilitate, provocări cotidiene, stil de viață, școală, familie.

Rezumat: Evoluțiile sociale actuale ce se manifestă la nivel global și național sunt legate de migrația din mediul rural spre cel urban, fapt ce induce modificări în stilul de viață al tânărului. Tendințele sociale actuale nu pot fi negate sau ignorate și nici nu pot fi minimalizate avantajele vieții în mediul urban. Este însă nevoie de o educație adecvată pentru a contracara efectele negative determinate de ofertele spațiului urban. În articolul prezent vor fi abordate câteva aspecte legate de exercițiul fizic, relația cu mediul natural, comunicare, precum și implicarea familiei și școlii ca agenți de educație.

Conștientizarea spațio - temporală a lumii înconjurătoare permite o înțelegere adecvată a relației om - natură - societate.

O analiză a evoluției societății evidențiază tendința generală de migrare a populației din mediul rural în mediul urban. Urbanizarea rămâne unul dintre megatrendurile actuale absolute. Aproape jumătate din populația globului trăiește în orașe - 3 miliarde de oameni. Aproximativ 180.000 de persoane se mută zilnic la oraș.

„Pentru prima dată în istorie, în anul 2008 peste jumătate din populația mondială adică 3,3 miliarde de oameni a ajuns să trăiască în orașe” - State of World Population 2007 – Unleashing the Potential of Urban Growth UNFPA – United Nations Population Fund

Urbanizarea este una dintre tendințele globale generale. La nivel mondial, s-au înregistrat două valori ale procesului de urbanizare:

- în America de Nord și în Europa, între 1750 – 1950 populația urbană a crescut de la 10% la 52%, în cifre absolute de la 15 la 423 de milioane de orașeni.
- în regiunile mai puțin dezvoltate ale lumii, 1950 – 2030 populația urbană în regiunile sărace ale globului va crește de la 309 milioane în 1950 la 3,9 miliarde în 2030, procentul populației urbane va crește în zonele respective de la 18% la aproximativ 56%.

România experimentează în același ritm procesul de urbanizare.

Fenomenul migrării din rural în urban este motivat de mai multe aspecte. Printre motivațiile principale, exprimate sau nu, se regăsește dorința de emancipare, de sporire a șanselor de accesare socială. Sunt invocate motive economice, educaționale, etc. Urbanizarea este însoțită de multe provocări în domeniul sănătății, precum și a stilurilor de viață nesănătoase, inclusiv cele asociate cu sedentarismul, fumatul și consumul de alcool și droguri. Cetățenii sunt mai predispuși să sufere din cauza accidentelor rutiere, alte leziuni, să devină victime ale violenței și a criminalității.

Mediul orășenesc descurajează activitatea fizică.

Mutații majore se observă în derularea activităților zilnice ale elevului secolului XXI din mediul urban. În mediul rural elevii sunt implicați în mod natural în activități utile familiei și societății, lucrând pământul sau desfășurând alte activități practice, învățând diverse meșteșuguri. Acest lucru nu este considerat ciudat sau degradant. Este privit ca un lucru nefiresc faptul de a-ți lăsa copiii să crească în neștiință, fără a face o muncă utilă. Fiecare tânăr, fie că părinții sunt bogați sau săraci, este învățat cu munca. Chiar dacă urmează să fie educat pentru o profesie intelectuală, cunoașterea vieții practice este privită ca esențială pentru țelul de a fi de folos.

Mediul urban, datorită restrângerii spațiului personal/familial, reduce drastic posibilitatea desfășurării activităților practice, mai ales a celor în aer liber. Implicații negative pot fi ușor recunoscute pe orice palier de vârstă. La vârstele copilăriei mici timpul petrecut în aer liber, la grămada de nisip, la leagăn sau în jocurile de pe islazul verde este înlocuit cu orele din fața televizorului, care aduc deservicii vederii, imaginației, mușchilor.

Vârstele școlii primare și gimnaziale sunt lipsite de beneficiile jocurilor de forță sau viteză și totodată de cultivarea deprinderii și plăcerii de a realiza o muncă fizică utilă.

Liceenii din mediul urban nu cunosc și implicit nu agreează activități fizice de tipul muncilor agricole. Totuși, ca regulă generală, exercițiul fizic cel mai binefăcător pentru tineri este aflat în munca utilă. Pe de altă parte, viața activă, utilă este o protecție eficientă în calea asalturilor imoralității sau a altor comportamente deviate. Energia consumată în activități folositoare scutește de riscul „ideilor” generate de trândăvie.

Pentru tinerii din mediul rural este de la sine înțeleasă necesitatea implicării în activitățile care întrețin viața cotidiană a familiei. Implicarea în aceste activități face necesară frecventarea sălilor de gimnastică sau a altor forme de activitate fizică programată, compensatorie.

Mediul urban reduce simțitor timpul alocat exercițiului fizic și prin folosirea curentă a mijloacelor de transport în comun sau autoturismelor, fiind eliminată mișcarea în aer liber. Mersul pe distanțe mari este evitat invocându-se aglomerația urbană, lipsa de timp, soluția transportului motorizat fiind preferată efortului fizic.

Viața urbană modernă predispune la sedentarism:

- mai puțini elevi merg la școală pe jos;
- tinerii petrec timp îndelungat în fața televizorului sau calculator;
- a scăzut timpul alocat activităților care presupun mișcare;

Factorii care scad atracția spre exercițiu fizic:

- lipsa de timp, a modelelor familiale, motivație scăzută;
- educație inadecvată și lipsa susținerii din partea familiei;
- ignorarea beneficiilor activității fizice.

Persoanele care depun o muncă intelectuală au nevoie de avantajul muncii fizice. Cineva poate avea o minte strălucită, poate prinde foarte repede o idee; cunoștințele și priceperea sa îi pot asigura acceptarea în sfera chemării pe care și-a ales-o. În aceste cazuri munca practică încurajează observația foarte atentă și gândirea independentă și asigură dezvoltarea armonioasă a fizicului și intelectului. Dacă este corect aplicată, activitatea fizică tinde să dezvolte înțelepciunea practică. Ea dezvoltă abilitatea de a planifica și de a executa, întărește curajul și perseverența și reclamă exercitarea tactului și îndemnării.

Internetul reprezintă pentru tinerii cu vârste cuprinse între 15 și 20 de ani din mediul urban, o sursă importantă de informare, aproape trei sferturi dintre aceștia declarând că navighează zilnic pe Internet. Nu pot fi negate avantajele acestui mod rapid de informare, dar sunt de luat serios în seamă dezavantajele, printre care de importanță majoră este riscul superficialității și descurajării gândirii independente, creative.

Pentru cei care locuiesc în mediul urban relația cu natura este limitată la experiențele din vacanțe, departe de oraș. Ideea românului înfrățit cu codrul a rămas în albumul istorisirilor haiducești, anacronică realității cotidiene. Cea mai mare parte a locuitorilor de origine urbană sau transferați în acest mediu nu mai înțeleg natura, nu pot rezona cu ea fiind pe frecvențe diferite. Ei sunt în natură cel mult în vizită, iar „gazda” are mult de lucru în urma acestor vizitatori. Pentru majoritatea orașenilor, natura înseamnă grătar și muzică cu mulți decibeli, furnizată de sursele electronice de care vin însoțiți. Există puține persoane care ies din aglomerările urbane pentru a asculta susurul blând al apei sau concertul păsărilor. Puțini pot asculta cum crește iarba sau cum cântă vântul în orga pădurii. Drama eminesciană se regăsește la fiecare pas:

„Astăzi chiar de m-aș întoarce / A-nțelege n-o mai pot... / Unde ești, copilărie, / Cu pădurea ta cu tot?”

Astfel se explică lipsa de respect pentru mediu și problemele ce decurg din ea. Este din ce în ce mai greu să găsești o zonă curată, fără semnele lăsate de precedenții turiști.

Soluțiile ne stau însă la îndemână. Ele țin de educația familială, școlară, dar, mai ales de autoeducare. S-au promovat în ultimul timp acțiuni de ecologizare. La o astfel de acțiune sunt surprinse imaginile de mai jos, dar se ridică din ce în ce mai acut întrebarea „Aceasta să fie soluția cea mai pertinentă?” și alături de ea,

răspunsul explicit sau subînțeles : „Nu !” Într-o discuție cu elevii implicați în acțiune, la care s-au înscris prin opțiune proprie, s-a accentuat adevărul că nu este normal ca turiștii să facă ravagii acolo unde se „relaxează” iar apoi să fie nevoie să vină după ei alte persoane să curețe!



Alt aspect ridicat de urbanism este cel legat de cunoaștere, comunicare, relaționare. Mediul rural oferă cadrul propice relaționării și sentimentului apartenenței la comunitate datorită cultivării relațiilor de vecinătate, datorită activităților comune și unui procent mai mare de timp comun.

Comunitățile rurale, în general, se caracterizează prin: identitate (este vizibil unde începe și unde se sfârșește comunitatea), dimensiuni mici, omogenitate (activitățile și atitudinile sunt asemănătoare pentru toate persoanele de un anumit sex și o anumită vârstă), autonomie (satul satisface singur toate sau majoritatea nevoilor locuitorilor săi). Comunitatea urbană este caracterizată de volum demografic relativ mare, preponderența activităților industriale, importanța scăzută a relațiilor de rudenie, relații de intercunoaștere reduse.

În aceste condiții există riscul izolării și însingurării sau pe de altă parte riscul vulnerabilității în fața provocărilor unui anturaj cu comportamente indezirabile. Dorința și nevoia de apartenență la un grup social, nevoia de relaționare poate conduce la integrarea în grupuri de tineri care practică deprinderi neagreate de familie și societate, dar dorința de a fi acceptat devine dominantă față de norma etică, morală înșușită prin educația primită în familie și școală.

Au fost abordate mai sus câteva aspecte legate de provocările vieții urbane, cărora familia și școala trebuie să le răspundă prin atitudini, programe, oferte corespunzătoare. Nu pot fi negate, nici stopate tendințele sociale reale. Ele cer însă soluții pentru ameliorarea aspectelor deficitare.

Necesitățile practicării exercițiului fizic în aer liber i se poate răspunde prin drumeții la sfârșit de săptămână, prin activitate fizică la rudele ce locuiesc în mediul rural sau care au spațiu disponibil în apropierea locuinței, prin deprinderea de a înlocui transportul în comun cu mersul pe jos.

În privința educării pentru un mediu curat se cer eforturi constante. Educația începe cu spațiul vital al individului: dormitorul, camera de lucru, clasa, școala, pentru ca apoi să se extindă la mediul ambiant. Primul mare beneficiu al acțiunilor de ecologizare în care sunt implicați elevii rezidă din experimentarea neplăcerii de a aduna resturile lăsate de alții. Dacă astfel de acțiuni nu rezolvă problema curățării diferitelor zone accesibile turiștilor, măcar au scopul de a fi provocări pentru atitudinile ulterioare ale celor implicați. Desigur, rămâne totdeauna valabilă alternativa insensibilității la eforturile educaționale ale școlii sau societății. În acest caz, corectarea necesită metode coercitive, neaplicabile însă deocamdată din varii motive!

Concluzie: pornind de la realitatea că omul este ființă educabilă, evoluțiile sociale actuale necesită programe educaționale adecvate, prin aplicarea cărora să se sprijine efortul integrării optime a tânărului în mediul pentru care optează, sau în care este integrat fără opțiunea lui directă.

Nu pot fi negate avantajele mediului urban: acces rapid la informație, la serviciile sociale, condiții mai bune de viață, muncă mai ușoară, cu solicitare fizică moderată sau redusă. Dar în aceeași măsură, nu trebuie

ignorete riscurile induse de noile condiții de viață, iar stilul de viață adoptat, trebuie gândit pe termen lung, cu analiză serioasă a oportunităților și amenințărilor în dreptul oricărei decizii adoptate.

Bibliografie selectivă:

- MĂRGINEAN SILVIA *Efectele evoluțiilor demografice pentru mediul rural și urban din România*
MIHĂILESCU I, 2003, *Sociologie generală. Concepte generale și studii de caz*, Editura Polirom Iași.
VEDINAȘ T, 2001, *Introducere în sociologia rurală*, Editura Polirom, Iași.
WHITE E. G., 2000 *Educație*, Editura Viață și sănătate, București

METODE DE EVALUARE A CALITĂȚII EDUCAȚIEI ÎN ȘCOALĂ

PROF.ANTONESCU LIGIA – Colegiul Economic "Gheorghe Chițu" Craiova

În educație, calitatea învățământului se datorează atât resurselor, cât și modului în care sunt gândite și aplicate resursele educaționale.

Sunt promovate șase metode de îmbunătățire a sistemului educațional românesc:

- Stimularea implicării părinților și autorităților locale;
- Evaluarea serviciilor educaționale cu accent de finalitate a acestora;
- Promovarea incluziunii sociale;
- Delimitarea aportului școlii la progresul elevilor;
- Intervenția pentru educație particularizată la caracteristicile școlii;
- Efectuarea unui benchmarking între școli.

Benchmarking -ul înseamnă elaborarea unui profil al fiecărei școli care să conțină date privind portofoliul școlii, profilul social al elevilor și satisfacția beneficiarilor.

La nivelul Colegiului Economic "Gheorghe Chițu" s-au luat o serie de măsuri în vederea asigurării calității procesului de învățare și promovarea îmbunătățirii continue.

1. Realizarea unei baze tehnico-materiale corespunzătoare în sensul că:

- a) Toate clasele să ofere elevilor un mediu atractiv, care să asigure un climat favorabil procesului de învățare ;
- b) Elevii și cadrele didactice pot folosi calculatoarele școlii cu acces la internet;
- c) Elevilor li se pun la dispoziție informații privind profilul și calificările obținute în urma absolvirii claselor a X a și a XII a.

2. Îmbunătățirea comunicării cu agenții economici parteneri; îmbunătățirea monitorizării activității de practică la furnizorii de stagii;

3. Elaborarea unor programe speciale de sprijin acordate elevilor și creșterea gradului de participare la aceste programe;

4. Utilizarea rezultatelor evaluării pentru îmbunătățirea procesului de învățare ; precum și facilitarea relației cadru didactic-părinte;

- 5. Sprijinirea „campusurilor educaționale,, prin:
 - Construirea de „campusuri educaționale,, și dotarea cu echipamente didactice/școlare și IT;
 - Identificarea locațiilor eligibile pentru construcția de "campusuri educaționale";
 - Atragerea de elevi din sistemul TVET către o calificare din cadrul acestor campusuri.

6. Extinderea accesului la formarea continua prin participarea cadrelor didactice la programe de formare profesională(ECDL,COMPAS) fiind esențială pentru activitatea de perfecționare a acestora.

7. Creșterea performanței școlare prin crearea unui cerc al disciplinelor economice, in scopul consolidării și perfecționării cunoștințelor , dezvoltării capacităților cognitive și obținerea de rezultate performante.

Calitatea reprezintă nivelul de satisfacție pe care îl oferă eficacitatea ofertei educaționale din domeniul învățământului și formării profesionale stabilite prin atingerea unor standarde cerute și a unor rezultate excelente care sunt solicitate și la care contribuie participanții la procesul de învățare și ceilalți factori interesați.

Bibliografie :

1. „Curriculum pentru educația timpurie”, Ministerul Educației(2008)
2. Josan, Simona-”Lecții de management și calitatea educației”, Tribuna Învățământului nr.649/2005
3. <http://aracip.edu.ro>

PROIECT DIDACTIC: ROLUL LITERATURII ÎN PERIOADA PAȘOPTISTĂ
Studiu de caz

Profesor Apolozan Georgeta
Liceul Teoretic „Carol I” Fetești, Ialomița

Data:

Disciplina de învățământ: Limba și literatura română

Clasa a XI-a

Tema/subiectul lecției: ROLUL LITERATURII ÎN PERIOADA PAȘOPTISTĂ- Studiu de caz

Tipul lecției: consolidarea cunoștințelor

Competențe specifice vizate: 1.3., 1.4., 2.1., 2.2, 3.4., 4.1.

Acest studiu de caz le propune elevilor să exploreze ideile și faptele legate de literatura din perioada pașoptistă (ce înțeleg prin „literatură” primii pașoptiști; care sunt caracteristicile și finalitățile poeziei – eventual, în contrast cu proza – și ale teatrului în epoca studiată; cum se percepe pe sine poetul și cum se relevă celorlalți în perioada pașoptistă; care sunt posibilitățile de a cultiva o anumită identitate culturală a literaturii române și pe ce se sprijină acestea).

Metodologie: culegere și analiză de surse (texte în care „literatura” este un concept polivalent; texte literare: poezie, proză, teatru; texte în care apare imaginea poetului; texte care transmit mesaje relevante despre identitatea noastră culturală)

Sarcini de lucru pentru elevi	Competențe specifice
Colectați sursele și grupați-le în funcție de subteme: 1. „Literatura” – un concept polivalent; 2. Poezia, proza teatrul; 3. Poetul; 4. În căutarea identității culturale.	2.1. Utilizarea strategiilor de lectură în vederea înțelegerii adecvate a textelor studiate 3.4. Utilizarea adecvată a tehnicilor de documentare și cercetare a unei teme
Identificați, în sursele analizate: - ce înțeleg prin literatură primii pașoptiști; - care sunt caracteristicile și finalitățile poeziei și ale teatrului în epoca studiată; - cum se percepe pe sine poetul și cum se înfățișează celorlalți în perioada pașoptistă; - care sunt posibilitățile de a cultiva o anumită identitate culturală a literaturii române și pe ce se sprijină acestea. (grupa)	2.1. Utilizarea strategiilor de lectură în vederea înțelegerii adecvate a textelor studiate 2.2. Compararea viziunii despre lume, despre condiția umană sau despre artă reflectată în texte literare, nonliterare sau în alte arte 3.4. Utilizarea adecvată a tehnicilor de documentare și cercetare a unei teme
Exprimați-vă opiniile în legătură cu tema dată, prezentând oral rezultatele documentării voastre(grupa). Exprimați-vă opiniile în legătură cu prezentarea colegilor voștri(supervizorii grupelor de lucru).	1.3. Folosirea adecvată a strategiilor de comunicare orală în monolog și dialog 4.1. Utilizarea tehnicilor și strategiilor argumentative în situații de comunicare diverse(scrise sau orale)

Realizați un eseu cu tema: <i>Rolul literaturii în perioada pașoptistă</i> (clasa)	1.4. Utilizarea adecvată a tehnicilor de redactare
--	--

DIRIJAREA ÎNVĂȚĂRII

ORA 1:

Familiarizarea elevilor cu tema

- prezentarea coordonatelor esențiale ale temei
- prezentarea direcțiile de investigație
- parcurgerea și discutarea fragmentelor reproduse în manual (Grup Editorial Art)

ORA 2:

Prezentarea rezultatelor cercetării (grupa desemnată).

Profesorul nu intervine în prezentarea elevilor decât în cazuri excepționale (erori de conținut).

Colegii își notează în caiete, urmăresc grila de evaluare, răspund întrebărilor când sunt solicitați, pot să intervină pentru a-și clarifica anumite aspecte.

ORA 3:

Elevii din grupa desemnată își vor prezenta jurnalul grupei.

Dezbateri pe marginea prezentării realizate de grupa desemnată să rezolve studiul de caz (colegii le vor pune întrebări membrilor grupei, pentru a-și clarifica anumite idei, pentru a afla mai multe informații sau pentru a cunoaște poziția pe care se situează elevii din grupă față de anumite aspecte ale temei)

Evaluarea grupei se va face, pentru prezentare de către colegi, pe baza grilei de supervizare.

Profesorul va face propriile observații și eventual completări, după ce supervizorii au evaluat prezentarea.

Nota pentru proces și produs este doar din partea profesorului. Nota finală este media tuturor notelor.

Temă: Realizați un eseu cu tema *Rolul literaturii în perioada pașoptistă*

EVALUARE

Studiul de caz presupune atât evaluarea grupei (ora a 3-a), cât și a întregii clase, prin temă.

Evaluarea grupei – Prezentarea jurnalului grupei

– Discuții pe baza grilei de evaluare (ANEXA 1)

(elevi și profesor)

Evaluarea clasei – Eseu: *Rolul literaturii în perioada pașoptistă*

(profesor)

1. PROCES : Jurnalul grupei
Discuții cu elevii

CRITERII	Punctaj:		
Lucrul în echipă: - felul în care fiecare membru și-a realizat sarcina de lucru - împărtășirea rezultatelor la care a ajuns fiecare membru al grupei - consultări și negocieri			
Valorificarea timpului			

2. PRODUS:

CRITERII	Punctaj:		
Folosește bibliografia minimă obligatorie			
Dezvoltă tema propusă			
Maniera în care au făcut accesibilă tema			
Planul proiectului			
Aduce elemente convingătoare și atractive în sprijinul temei			
Elementul de originalitate			
Originalitate în abordarea temei			

Obs. Evaluarea produsului se va face de către profesor și supervizorii grupelor de lucru.

3. PREZENTARE:

CRITERII	Punctaj		
Fixează principalele idei pe care trebuie să le prezinte			
Argumentează / valorifică cele prezentate			
Expunere nuanțată și coerentă a ideilor			
Concizie			
Claritatea ideilor și a exprimării			
Adecvarea limbajului			
Folosirea elementelor / mijloacelor paraverbale și nonverbale			
Trimiteri adecvate la sursele folosite			
Diversitatea materialelor folosite în prezentare			
Captarea atenției ascultătorilor și adaptarea la reacțiile acestora			
Originalitate în prezentarea temei			

Bibliografie

- Ivașcu, George, *Istoria literaturii române, I*, Editura Științifică, 1969;
- Manolescu, Nicolae, *Istoria critică a literaturii române*, Editura Minerva, 1990;
- Costache, Adrian, Ioniță Florin, Lascăr, M.,N., Săvoiu Adrian, *Limba și literatura română*, Manual pentru clasa a XI-a, Grup Editorial Art, 2009.



Nr. 3588 din 14.12.2023

Avizat,
Director,
Prof. Luca Otilia Stela

Vizat,
Consilier educativ,
Prof. Luca Cătălin



POVESTE DE CRĂCIUN

PROIECT EDUCAȚIONAL
desfășurat în cadrul Săptămânii „Școala Altfel”
18-22 decembrie 2023

COORDONATORII PROIECTULUI:

- prof. înv. primar HALICI MIHAELA
- prof. APOSTOL CARMEN

COLABORATORI:

- prof. PĂDURARU MARA
- prof. ANDRIOAIE VIOREL
- prof. LEANCĂ MĂDĂLINA



PREZENTAREA ACTIVITĂȚILOR- POVESTE DE CRĂCIUN

➤ ARGUMENT:

Nu există o altă sărbătoare a anului mai plină de bucurie și magie ca cea a Crăciunului. Este o perioadă specială pentru fiecare dintre noi. Copii și adulți deopotrivă, toți avem amintiri legate de această sărbătoare unică. Moș Crăciun, seara de Ajun, bradul, pregătirile pentru masa în familie, luminile dar și alte cumpărături pentru cei dragi, toate acestea fac din această lună, decembrie, una fabuloasă.

Copiii își petrec foarte mult timp la școală alături de dascălii lor. De ce să nu facem pregătiri și la școală? Copiii claselor I și a V-a pregătesc împreună ornamente pentru brad, ascultă legende ale Crăciunului culese de colegii mai mari, oferă surprize cuiva drag?! Astfel, elevii trăiesc magia Crăciunului și sunt fericiți!

Acesta este punctul de plecare al proiectului desfășurat pe parcursul săptămânii „Școala Altfel” care își propune să strângă laolaltă cei mai importanți beneficiari direcți și indirecți ai educației.

Împreună, părinți, elevi și cadre didactice ne imaginăm, creăm și realizăm podoabe de Crăciun. Ne oferim niște momente de colecție, pe care să le purtăm în suflet și, de ce nu, în albumul claselor și al familiilor. Este o experiență care nu trebuie ratată, deoarece cu toții avem de învățat și de gândit la finalul acestei activități.

Copiii vor deprinde obiceiuri sănătoase, de a respecta tradițiile, construind o relație mai solidă și profundă cu dascălii lor, cu colegii și prietenii mari și mici, și de a învăța să aprecieze că un obiect făcut de ei înșiși sau în echipă este de neprețuit. Aceste amintiri vor crea în mintea lor bucurie și vor valora infinit mai mult decât altele. Să facem cu mâinile noastre lucruri, să trăim sau retrăim o poveste simplă, aducătoare de mulțumire, entuziasm, liniște și pace sufletească.

SCOPUL PROIECTULUI:

- ♥ Consolidarea, sistematizarea și îmbogățirea cunoștințelor despre semnificația, tradițiile, obiceiurile și pregătirile pentru Crăciun.
- ♥ Realizarea unei legături solide și a unei bune comunicări/cooperări între părinți, elevi și cadrele didactice.
- ♥ Modelarea personalității estetice, morale și creatoare a elevilor
- ♥ Sensibilizarea copiilor față de tradiții și frumos, astfel încât să devină persoane capabile să aprecieze valorile importante în viață.

OBIECTIVELE URMĂRITE:

1. Cunoașterea semnificației sărbătorii Crăciunului și a modului în care poporul român îl sărbătorește;
2. Formarea capacității de a observa, percepe, înțelege și aprecia tradițiile;
3. Interpretarea colindelor și cântecelor specifice sărbătorilor de iarnă și semnificația acestora
4. Conceperea unor lucrări ce implică originalitate, creativitate, imaginație;
5. Stimularea interesului copiilor și părinților pentru activități extracurriculare comune;
6. Stimularea activităților în grup prin realizarea unor produse proprii: ornamente, podoabe, scrisori, felicitări;

DURATA PROIECTULUI: 18.- 22.12.2023

RESURSE UMANE: elevii claselor I A/ V A, părinți



RESURSE MATERIALE:

- prezentări ppt
- fișe cu poezii și cântece de iarnă
- materiale pentru ornamente de Crăciun

RESURSE PROCEDURALE: conversația, explicația, povestirea, jocul de rol, recitarea de poezii, interpretarea unor colinde



PROGRAMUL ACTIVITĂȚILOR

Activitatea nr. 1

- Titlul activității: **POVESTE DE IARNĂ- INSPIRAȚIE ȘI ÎNDEMÂNARE- ATELIER DE CREAȚIE**–Audierea unor colinde de Crăciun, realizarea unor ornamente de Crăciun, redactarea scrisorii către Moș Crăciun
- Descrierea activității: Se urmărește prezentarea PPT pe ecran, are loc o discuție pe tema originii Crăciunului. Elevii celor două clase realizează globulețe ce vor împodobi un brăduț, apoi își exersează talentul literar redactând scrisori cu tema „Dragă Moș Crăciun!”
- Modalități de evaluare: confecționarea unor globulețe ce vor împodobi un brăduț; scrisori, expoziția ornamentelor realizate de către elevii celor două clase.

Activitatea nr. 2

- Titlul activității: **CRĂCIUN MULTICULTURAL**- Prezentare PPT, Crăciunul în lume versus Crăciunul la români. Legende despre sărbătorile de iarnă
- Descrierea activității: Elevii vor lucra în grupe, adunând informații despre obiceiurile de Crăciun din diferite zone ale lumii.
- Modalități de evaluare: dezbatere în urma vizionării filmulețelor

Activitatea nr. 3

- Titlul activității: **MOȘUL SECRET** – oferirea de cadouri surpriză
- Turul Galeriei. Aprecieri
- Sesiune de fotografii și discuții.

Activitatea nr. 4

- Titlul activității: **CUM ORNĂM MASA DE CRĂCIUN?**– Prezentare PPT
- Expoziția lucrărilor realizate, Turul Galeriei. Aprecieri
- Sesiune de fotografii și discuții.



Activitatea nr. 5

- Titlul activității: „Vestim Nașterea Mântuitorului. Carnavalul personajelor de poveste” – Se intonează colinde și cântece tradiționale, se recită poezii și se interpretează scenete din povești cunoscute
- Expoziția lucrărilor realizate, Turul Galeriei. Aprecieri
- Sesiune de fotografii și discuții.

EVALUARE

- realizarea „Carnavalului personajelor de poveste” în cele mai bune condiții: sonorizare bună, interpretarea expresivă a poeziilor și a colindelor
- diseminarea și încheierea activităților proiectului.



Abordarea conținuturilor învățării la clasa I din perspective transdisciplinarității

Prof .Apostu Camelia- Diana

Școala Gimnazială nr.1 Brăhășești, județul Galați

În raportul întocmit sub egida UNESCO asupra educației în secolul XXI, Jacques Delors caracterizează educația drept o comoară ascunsă, care trebuie pusă în serviciul individului și al colectivității, una dintre cheile de intrare în secolul marcat de amploarea evoluției științifice și tehnice și de explozia informațională.

Ca puncte de plecare pentru introducerea unui nou tip de educație sunt evidențiate patru imperative ale societății viitoare, care, traduse în termeni didactici, ar fi :

- a învăța să cunoști;
- a învăța să faci;
- a învăța să trăiești alături de ceilalți;
- a învăța să exiști.

Spre a răspunde provocărilor timpului, demersul didactic va începe de timpuriu cu *a învăța să cunoști* în viziunea transdisciplinară, ceea ce înseamnă să stabilești conexiuni între diferitele cunoștințe, între cunoștințe și semnificațiile lor intrinseci. Importantă este nu acumularea enormei cantități de informații, ci capacitatea elevului de a pătrunde esența demersului științific.

A învăța să faci înseamnă învățarea creativă, învățarea punerii în practică a cunoștințelor însușite.

Aceasta, implică, totodată, respectarea normelor ce reglementează raporturile dintre membrii aceleiași colectivități, înțelegerea permanentă a celuilalt, necesitatea de *a trăi alături de ceilalți*.

A învăța să fii impune înțelegerea condiționărilor, cercetarea fundamentelor propriilor opinii, convingeri, pentru a descoperi ce se află dedesubtul acestora. Așadar, este necesară o educație care să deplaseze accentul spre conștientizare, cooperare, spre gândire critică, spre adaptabilitate și interpretarea lumii mereu schimbătoare. Cheia succesului în activitatea de învățare o dețin pedagogii, care promovează demersul didactic transdisciplinar încă din clasa pregătitoare a școlii primare.

L.D.Hainaut propune o nuanțare între abordările **intradisciplinare, interdisciplinare, pluridisciplinare și transdisciplinare**.

Atunci când se predau succesiv diferite concepte și principii în interiorul aceleiași discipline, abordarea este **intradisciplinară**. La clasa I Comunicare în limba română: sunetul și litera „z”, se asociază cu venirea berzelor. Se asociază deci cunoștințele despre sunet (literă) cu cele despre berze(păsări), iar intuiția este dirijată spre înțelegerea fenomenului primăvara(schimbări din natură, semne specifice, plante, păsări).

La abordarea intuitivă a altei planșe se remarcă zebra (ca trecere pentru pietoni) subliniind sensurile diferite ale aceluiași cuvânt.

De asemenea, prin diferite tipuri de exerciții ca: formularea de exerciții pornind de la un cuvânt cu mai multe sensuri, căutarea unor cuvinte cu sens opus sau apropiat, descrierea unui obiect sau fenomen, sunt puse în evidență raporturile intradisciplinare din conținutul fiecărui obiect de studiu.

Dacă predarea conceptelor sau a principiilor se face în cadrul mai multor discipline, făcând să reiasă multiple aplicații și fațete ale acestora, abordarea este **intredisciplinară**.

Abordarea interdisciplinară poate asocia matematica și specii literare mult îndrăgite de copii, ca în cazul ghicitorii următoare:

Rița Veverița

A strâns, sărăcuța, nuci nouă.

Două v-a dat vouă.

Socotiți deci, dragii mei:

Câte nuci i-au rămas ei ?

Presărând operațiile matematice pe textul suport al unei povestiri sau poezii cu sarcini legate de alte discipline, copilul lucrează cu plăcere, fără a simți efortul depus.

Atunci când, prin mai multe discipline autonome, se abordează o temă, abordarea este **pluridisciplinară**.

La clasa I- Comunicare în limba română-sunetul și litera „v,-,-, Veverița,,

Matematică –problema:Într-un copac erau opt veverițe. Două dintre ele s-au speriat și au fugit.Câte veverițe au rămas în copac?

Muzică –cântecul „Veverița,,

La Comunicare în limba română-învățarea sunetului și literei „s,, se poate asocia cu cântecul „Săniuța,, implicând muzica, dar și cu abilități practice (modelaj-săniuța), educație fizică(concurs de săniuțe), educație plastică(săniuța).

Abordarea conținuturilor în această perspectivă prezintă fenomenul în globalitatea sa, asigură un transfer al cunoștințelor dobândite la situații noi, motivează elevul prin racordarea la realități.

Abordarea de tip **transdisciplinar** transcende disciplinele, subordonându-le demersurile personale de cunoaștere ale elevilor;disciplinele nu mai constituie punctul de focalizare al formării, ci modalitățile sau situațiile de învățare.

Redăm, spre exemplificare, activitățile ce se pot face în cadrul unei teme prevăzută de programa școlară la clasa I.

Tema propusă este intitulată „Toamna,, iar activitățile se vor desfășura pe durata a două săptămâni.Obiectivele activității sunt: dezvoltarea deprinderilor de observare a

unor fenomene specifice anotimpului, sistematizarea cunoștințelor referitoare la caracteristicile anotimpului, dezvoltarea capacității de comunicare utilizând limbajul matematic în rezolvarea unor situații cotidiene, dezvoltarea interesului pentru participarea la viața grupului.

Activitățile transdisciplinare pe obiectele de învățământ au cuprins, pe lângă cunoștințele de citire și scriere, colectarea de flori și frunze, convorbiri despre chipul toamnei și roadele pământului în acest anotimp, exerciții aritmetice despre plecarea păsărilor călătoare spre țările calde, cântece și dansuri inspirate de anotimp, confecționarea de colaje din frunze și flori de sezon în cadrul orelor de abilități practice, ștafete ale anotimpurilor și concursuri în orele de educație fizică.

Asemenea activități sunt deosebit de atractive, stimulează interesul elevilor pentru învățare, se sprijină pe structurile oferite de disciplinele de învățământ, dar permit o libertate față de acestea.

Transdisciplinaritatea constituie pentru elevi oportunitatea de a învăța să cunoască, de a învăța să facă, de a învăța să trăiască împreună cu ceilalți. Desigur, complexitatea activităților transdisciplinare sporește în următorii ani de școală, resursele acestora fiind practic inepuizabile.

Bibliografie

M.Mihăescu, A.Dulman, C.Mihai,(2003), Activități transdisciplinare, Ghid pentru învățători, Editura Radical, Craiova

Metode de motivare a elevilor din ciclul primar

**Prof. inv. primar: Aprofirii Cornelia
Șc. Gimn. „Pr. Gheorghe Săndulescu”, Dragomirești**

Pornind de la premisa că generația actuală de elevi se manifestă în școli printr-un deficit de atenție, printr-o hiperactivitate și impulsivitate, printr-un dezinteres față de școală, semnalăm câteva metode de captare a atenției. Mai mult decât atât, acestea se doresc a fi și motivatoare, care să direcționeze capacitățile și energiile acestora înspre actul învățării și înspre o conștiință și conduită morală.

I. Întrebările pot fi folosite cu succes în acest sens. Se scrie întrebarea pe un poster sau pe tablă, se notează răspunsurile elevilor precizând și numele lor, iar în final dascălul își spune părerea și apoi o înregistrează.

Iată câteva tipuri de întrebări ce pot fi utilizate pentru a sparge rutina, pentru a stârni preocuparea pentru ore:

1) Întrebări căutătoare de soluții:

a) Ce sfat i-ați da Laurei, care este supărată, uneori nervoasă pe copiii care îi vorbesc urât?

Ideea învățătorului: „Atitudinea ta față de batjocuri trebuie să fie diferită. Fiecare om dă pe dinafară ceea ce are pe dinăuntru! De aceea fie-ți milă de ei.”

b) Ce sfat i-ați da elevului Alexandru, care nu ridică mâna la ore de frică să nu greșească?

Ideea: „Nu este om care să nu greșească și numai cine nu muncește nu greșește.”

2) Întrebări legate de preocupările lor:

a) Ce este important pentru voi?

b) Ce ați dori să știți să faceți?

c) Despre ce ați dori să discutăm?

3) Întrebări organizatorice:

a) Cum procedați pentru a procura o carte anume?

b) Dacă vi s-ar da posibilitatea, cum v-ați mobila camera?

c) Cum ați organiza o vizită la o casă de copii?

4) Întrebări profunde:

a) Ce este sufletul?

b) Ce este dragostea?

c) Ce este umbra?

5) Întrebări creative:

a) Ce altă utilitate ai da unui teren de fotbal?

b) Ce altă utilitate ai da unei draperii?

c) Dacă te-ai despărți de prietenul tău cel mai bun și nu l-ai mai vedea niciodată ce sfaturi i-ai da?

II. Imaginile pot sparge rutina ajutându-i să se focalizeze înspre actul învățării. Ele pot să fie asociate cu noțiuni, idei, concepte pe care elevii pot să le dețină datorită experienței lor de

viață. Se poate face apel atât la noțiuni concrete cât și la noțiuni abstracte.

Elevii vor fi provocați să privească o imagine cu o frunză, iar apoi să spună la ce se gândesc. Iată câteva răspunsuri: la o frunză, la viața cu etapele ei, la toamnă, singurătate, transformare, viață.

Trecerea la predarea lecției se va face spunându-le că acea zi va aduce o transformare în vieților lor prin ceea ce vor gândi. Dascălul poate prezenta o altă imagine, iar fiecare elev să prezinte câte trei idei despre ce ar putea reprezenta.

III. Obiectele pot fi utilizate cu succes pentru a cultiva idei importante pentru viața fiecărui om. Acestea ar putea fi : respectul, curajul, încrederea, bunătatea, sinceritatea, proprietatea , pasiune, aprecierea, utilitatea, renunțarea, pregătirea, seriozitatea. Obiectul va fi arătat la începutul, pe parcursul sau la sfârșitul lecției stabilind legătura lui cu textul abordat.

- 1.Un bibelou ce reprezintă un cățeluș - pentru a sublinia importanța corpurilor cu viață.
- 2.Un șorț îmbrăcat –pregătirea pentru lecție a dascălului, dar și a elevilor.
- 3.O foarfecă – înlăturarea comportamentelor nedorite;se taie cu foarfeca o parte dintr-o foaie.
- 4.O floare – fiecare suntem unici.
- 5.Un tablou de familie – familia e cea mai importantă pentru că rămâne alături de noi toată viața.

Predarea va fi mult mai incitantă și eficientă dacă dascălul va diversifica metodele de stârnire a interesului pentru ore, de motivare a acestora, de transmitere a cunoștințelor.

Bibliografie:

- Dr.Howard Hendricks,Predarea care schimbă vieți,Ed.SHALOM,1999
- Virginia Waters,Povești raționale pentru copii ,Ed.ASCR ,2003
- Vasile Flueraș,Gândirea laterală si scrisul creativ,Casa Cartii de Știință,Cluj-Napoca,2008

Proiect didactic – ”Flori de toamnă”

Ed. Archip Horia – Mărgărint
Grădinița PP Lunca Cetățuui, jud. Iași

Grupa: Mică - Ștrumfii

Tema anuală: „Când, cum și de ce se întâmplă?”

Tema proiectului: „Toamna cea bogată”

Tema săptămânii: ”Flori de toamnă”

Domeniul experiențial: Jocuri și activități liber alese

Categoriile de activități:

Artă: ”Ramă pentru tablou” - lipire

Joc de masă: ”Crizantemele lui Brumărel” – joc cu material mărunt

Știință: ”Flori - surori” – joc cu jetoane

Tipul activității: consolidare de priceperi și deprinderi

Scopul: Consolidarea deprinderilor de a participa activ la jocurile și activitățile desfășurate pe grupuri mici.

Obiective operaționale:

O1- Să denumească materialele de pe grupurile de măsuțe;

O2- Să lipească pe rama tabloului abțibilduri ce reprezintă elemente specifice anotimpului toamna (frunze, ghinde, etc.);

O3- Să așeze prin înșiruire piese mici în formă de floare pe traseul prestabilit;

O4- Să formeze perechi din jetoane cu imagini de același fel;

O5- Să intre în relații cu colegii de grup, respectând norme de comportament corect și util celorlalți;

O6- Să aprecieze produsele realizate la activitățile de pe centre.

Strategia didactică:

Metode și procedee: conversația, observația, explicația, demonstrația, exercițiul, jocul, surpriza, analiza

Mijloace de învățământ: pânză de pictură cu rama delimitată, abțibilduri (frunze, ghinde, etc.), foi preimprimare cu un traseu, piese mici în formă de floare, cutii luminoase, jetoane cu imagini (flori de toamnă).

Forma de organizare: frontal, individual, pe grupe;

Durata: 15 minute

Desfășurarea activității:

Secvențele activității	Conținutul instructiv- educativ	Strategia didactică			Evaluare
		Metode și procedee	Mijloace de învățământ	Forma de organizare	
1.Moment organizatoric	Se asigură condițiile optime desfășurării activității instructiv – educative: -aerisirea sălii de grupă; -așezarea meselor și	Exercițiul	Pânză de pictură cu rama delimitată, abțibilduri, foi preimprimare cu un traseu,	Frontal	Capacitate a copiilor de a intra organizat în grupă.

	a scaunelor pe centre de interes; -pregătirea materialului didactic; -intrarea organizată a copiilor în sala de grupă.		piese mici în formă de floare, cutii luminoase, jetoane (flori de toamnă).		
2. Captarea atenției	Se va realiza cu ajutorul cărții ”O zi la grădiniță cu Brumărel” în care sunt descrise activitățile ce urmează a fi desfășurate la centrele de interes deschise. -Ce observăm că face Brumărel la grădiniță? (cartea) Educatorul citește copiilor pasajul din carte care face referire la activitățile lui Brumărel.	Conversația	Cartea ”O zi la grădiniță cu Brumărel”	Frontal	Capacitate a copiilor de a răspunde la întrebări.
3. Anunțarea temei și a obiectivelor	Voi anunța copiii că astăzi vor lucra la următoarele centre de interes deschise: Artă, Joc de masă, Știință unde vor lipi, înșirui piese și vor asocia jetoane.	Explicația		Frontal	Capacitate a copiilor de a asculta explicațiile educadorului.
4. Dirijarea învățării	a) Intuirea materialelor Copiii, împreună cu domnul educador intuiesc materialele de lucru pregătite în următoarele centre de interes deschise: Artă, Joc de masă, Știință. -Ce observați la	Conversația Observația	Pânză de pictură cu rama delimitată, abțibilduri, foi preimprimare cu un traseu, piese mici în formă de floare, cutii luminoase, jetoane (flori	Frontal	Capacitatea copiilor de a numi materialele de la centre.

	<p>centrul Artă? -Ce observați la centrul Joc de masă? -Ce observați la centrul Știință?</p> <p>b)Explicarea și demonstrarea La centrul Artă, explic copiilor că vor decora rama unui tablou lipind abțibilduri ce reprezintă elemente de toamnă (Frunze, ghinde, etc.). La centrul Joc de masă, explic copiilor că vor înșirui piese mici în formă de floare pe un traseu prestabilit, în ”grădina lui Brumărel”. La centrul Știință, explic și demonstrez copiilor că vor descoperi cu ajutorul cutiilor luminoase imagini cu flori de toamnă. Ulterior vor forma perechi cu jetoane de același fel.</p> <p>c)Executarea temelor Copiii trag la sorți culoarea centrului la care vor lucra. Educatorul trece pe la centrele de interes</p>	<p>Explicația Demonstrația</p> <p>Exercițiul Jocul</p>	<p>de toamnă).</p> <p>Pânză de pictură cu rama delimitată, abțibilduri, foi preimprimare cu un traseu, piese mici în formă de floare, cutii luminoase, jetoane (flori de toamnă).</p> <p>Pânză de pictură cu rama delimitată, abțibilduri, foi preimprimare cu un traseu, piese mici în formă de floare, cutii luminoase, jetoane (flori de toamnă).</p>	<p>Frontal</p> <p>Pe grupe Individual</p>	<p>Capacitatea copiilor de a asculta explicațiile educatorului i.</p> <p>Capacitatea copiilor de a lipi abțibilduri respectând încadrarea în spațiul de lucru; capacitatea de a înșirui piese mici pe un traseu prestabilit; capacitatea de a descoperi imaginile cu ajutorul cutiilor luminoase; capacitatea de a realiza perechi cu jetoane de același fel.</p>
--	---	--	--	---	---

	<p>și urmărește cum lucrează copiii, îi ajută sau îi stimulează (după caz).</p> <p>Copiii care termină sarcina la un centru vor trece să lucreze și la celelalte centre.</p>				
5. Evaluarea lucrărilor copiilor	<p>Copiii vor analiza lucrările obținute după următoarele criterii:</p> <ul style="list-style-type: none"> -respectarea pașilor de lucru; -executarea corectă a tehnicilor de lucru; -acuratețe. 	<p>Conversația Analiza</p>	<p>Lucrările realizate</p>	<p>Frontal</p>	<p>Capacitate a copiilor de a analiza critic și autocritic lucrările.</p>
6. Încheierea activității	<p>a) Aprecieri generale Voi face aprecieri generale și individuale asupra comportamentului copiilor.</p> <p>b) Fixarea temei</p> <ul style="list-style-type: none"> -Ce ați lipit? Ce ilustrați abțibildurile? -Ce ați realizat la acest centru? Ce reprezentau piesele mici? -Ce ați descoperit cu ajutorul cutiilor luminoase? Ce perechi ați alcătuit? 	<p>Conversația</p>		<p>Frontal</p>	<p>Capacitate a copiilor de a răspunde la întrebări.</p>

Prevenirea bullyingului

Prof. Arsene Carmen, Liceul Tehnologic Voinești, Dâmbovița

Școala joacă un rol important în viața cotidiană a copiilor și de la ea se așteaptă să îi învețe pe copii să gestioneze sentimentele și experiențele negative și să facă față agresiunii și bullyingului. Indiscutabil, școala este cheia pentru dezvoltarea cognitivă și sănătatea mintală și emoțională a elevilor. De asemenea, elevii au origini diferite, pot studia în țări diferite, pot veni din sisteme educative multiple (pe fondul migrației, al reîntoarcerii acasă); pot avea confesiuni religioase diferite sau pot cunoaște limbi și culturi diverse, de multe ori într-un alfabet diferit de cel latin; copiii au preocupări diferite de cele ale colegilor lor, au nume cu sonorități aparte, au caractere diferite (timiditate), au înfățișări diferite.

De aceea, una dintre preocupările importante ale școlii se referă la cum trăiesc zi de zi împreună elevii. În acest context, proiectele pot ameliora comunicarea și interacțiunea între toți actorii din școală. Elevii învață astfel să accepte diferența.

Un astfel de proiect poate dezvolta competențe multiple: empatie, cooperare, lucrul în echipă, imaginație, gândire creativă, gândire critică.

Activitatea „*De ce dor cuvintele?*” s-a desfășurat în cadrul proiectului „*Prevenirea bullyingului*”, la Liceul Tehnologic Voinești, având drept scop diminuarea acestui fenomen.

Resursele utilizate pentru această activitate se regăsesc în *Manualul pentru profesori și personalul școlar- Strategii pentru o clasă fără bullying* - “Programul de prevenire a bullyingului în școală”

Descrierea activității:

Elevii sunt îndemnați să scrie pe post-it-uri comentariile abuzive sau nepoliticoase, porecele ofensatoare, pe care le-au auzit despre alți elevi, fără a indica nume.

Sunt rugați să pună bandă adezivă pe podea, în clasă, marcând următoarea grilă-scară: *Tachinare /Glume ușoare, Glumă umilitoare, Insultă dureroasă, Insultă foarte dureroasă*. Li se cere elevilor să lipească foile lor pe scară, luând în considerare cel mai adecvat loc după părerea lor. De asemenea, sunt rugați să nu comunice între ei.

Sunt invitați toți să se uite mai bine la scară și să reflecteze asupra unor aspecte. Atunci când toți elevii s-au așezat la loc, sunt întrebați ce au observat la scară, ghidând discuția cu

următoarele întrebări: Ați văzut anumite cuvinte de mai multe ori pe scară? / De ce credeți că unii dintre voi au decis că un anumit cuvânt este mai puțin/nu este ofensator, în timp ce alții îl consideră dureros sau umilitor? / Contează modul în care cuvântul a fost utilizat sau de către cine? / De ce folosesc oamenii astfel de cuvinte? / A provoca durere altora folosind astfel de cuvinte este o formă de bullying sau nu? / De ce? / Există, spre exemplu, cuvinte legate de aspectul fizic, abilitățile mentale, etnie, sex etc? / Există cuvinte care sunt folosite doar pentru fete și altele doar pentru băieți? / În care grup sau temă se află cele mai ofensatoare cuvinte? / Ce categorie/temă a primit cele mai multe foi? Cum explicați acest lucru?

Pentru a încuraja elevii să ofere răspunsuri cât mai sincere, am folosit aplicația Padlet, cu ajutorul căreia am sintetizat ideile esențiale. De asemenea, pentru fixarea noțiunilor discutate, am folosit un chestionar Wardwall.

Rezultate obținute:

În urma desfășurării activității, elevii au înțeles ce constituie un comportament de bullying; au identificat rolurile tuturor celor implicați într-o situație de bullying; au conștientizat că trebuie să se exprime mai afirmativ decât ostil, agresiv sau supus; au învățat că trebuie să fie empatici cu ceilalți, deoarece acțiunile și cuvintele lor îi pot afecta pe ceilalți; au învățat să colaboreze, în direcția unui scop comun; au identificat factorii declanșatori ai bullying-ului și modul de gestionare a acestora; au învățat să recunoască și să elibereze emoțiile și trăirile asociate cu comportamentele de bullying; au descoperit cum să prevină acest fenomen.

Părerii ale voluntarilor/beneficiarilor implicați în activitate:

Denisa: *“Pentru a face față acestui fenomen trebuie, mai întâi, să conștientizăm care pot fi consecințele, dar și care sunt cauzele unui asemenea comportament. Am înțeles cât de importantă e empatia și ce ecou pot avea gesturile și cuvintele noastre în sufletul celorlalți.”*

Andrada: *„Realizarea unei asemenea activități poate contribui la minimizarea consecințelor bullying-ului. Comunicarea e cheia care poate preîntâmpina sau dizolva acest fenomen. Uneori, nu ne dăm seama cât de mult putem răni prin folosirea unor cuvinte nepotrivite.”*

Darius: *”Am înțeles mai bine importanța semnificației propriilor cuvinte. De asemenea, cred că voi fi mult mai atent la modul în care comunic cu ceilalți.”*

Mihaela: *“Cred că trebuie să fim mai responsabili atât în ceea ce privește comportamentul, cât și în privința exprimării. Odată ce folosim cuvinte ofensatoare sau le încurajăm, întreținem fenomenul, îl accentuăm și generăm situații conflictuale care nu pot duce la nimic bun. Cu*

ocazia desfășurării acestei activități am simțit emoțiile abuzatorului, dar și ale celui abuzat. Am conștientizat că trebuie să ne implicăm în prevenirea acestui fenomen periculos.”

Bibliografie: Tzvetina Arsova Netzelmann, Elfriede Steffan, Marina Angelova, “Programul de prevenire a bullyingului în școală”- *Gender Education, Research and Technologies Foundation (GERT)*, Sofia, 2011

Exemple de bine practici_”Școala de vară_MOTIV pentru viitor !”

Autor : Mihaela Arsenoiu

Unitatea de învățământ : Liceul Tehnologic Energetic ”Elie Radu”, Municipiul Ploiești

În perioada 18.06.2023-1.07.2023, 30 de elevi ai școlii noastre, însoțiți de 2 cadre didactice au participat la activitățile desfășurate în cadrul proiectului **”Școala de vară-MOTIV pentru viitor!”** _Grant finanțat din Schema de granturi pentru universități, derulată în cadrul proiectului privind **Învățământul Secundar – ROSE - 144/SGU/PV/II.**

Obiectivul general al acestui proiect a fost sprijinirea a 600 de elevi de liceu – potențiali viitori studenți, care provin cu precădere din grupuri dezavantajate, prin promovarea beneficiilor participării la *programul de vară de tip punte*, orientarea acestora în ceea ce privește opțiunile de continuare a studiilor în învățământul superior tehnic, facilitarea tranziției de la învățământul secundar la cel terțiar, furnizarea unui pachet integrat de cursuri și alte activități relevante (consiliere profesională și orientare în carieră, ateliere de lucru în domenii specifice, vizite de studii și participarea la competiții sportive, activități recreative și culturale), în cadrul universității și în orașul în care este situată universitatea.

Obiective specifice au fost:

- 1. Desfășurarea de campanii de diseminare cu scopul creșterii numărului de elevi de liceu informați cu privire la oportunitățile de dezvoltare educațională și profesională oferite în cadrul programului de vară de tip punte în vederea motivării acestora pentru finalizarea studiilor liceale și orientării lor către învățământul superior tehnic;*
- 2. Integrarea și acomodarea a 600 de elevi în campusul universitar al UPB, prin asigurarea deplasării, cazării și a îndrumării acestora pe toată perioada participării la programul de vară de tip punte;*
- 3. Furnizarea unui pachet de cursuri și alte activități relevante (consiliere profesională și orientare în carieră, ateliere de lucru în domenii specifice, vizite de studii și participarea la competiții sportive, activități recreative și culturale), pentru 350 de elevi de liceu, în vederea orientării școlare a acestora în ceea ce privește opțiunile de continuare a studiilor în învățământul universitar.*

Grupul țintă, elevii care: provin din familii cu venituri mici, sunt istoric discriminați pe baza etniei , trăiesc în zone rurale, trăiesc în alte zone în care nu există școli, au părinții care lucrează în străinătate, elevi cu cerințe educaționale speciale.

Programul Școlii de vară

18 iunie – 1 iulie 2023

Activități educaționale

Cursuri de mate, fizică, 3D
Printing, CAD, Mecanică,
Informatică aplicată



Vizite de studiu la firme

Dual Man, Renault, FESTO SRL,
ROSTAR, Fabrica de pâine Chitila, IN
CDMTM, Garrett Advancing Motion



Activități aplicative

Ateliere de robotică,
Ateliere de printare 3D



Vizite la Muzeu

Muzeul Antipa, Muzeul Național
al Satului, Muzeul Militar Național,
Palatul Parlamentului



Activități de recreere

Jocuri recreative de tip
Teambuilding



Activități culturale

Vizionare film, piesă de
teatru/operă



Activități Sportive

Fotbal, Handbal, Volei,
Biliar, Darts, Bowling



Consiliere și orientare în carieră



Fotografii de la activitățile la care au participat elevii școlii noastre.



Activități culturale



Vizionare piesă de teatru



ACTIVITĂȚI SPORTIVE



Activități aplicative

Ateliere de robotică,
Ateliere de printare 3D



METODE DE ÎNVĂȚĂMÂNT CLASICE ȘI MODERNE UTILIZATE ÎN PROCESUL DE ÎNVĂȚĂMÂNT

Atodiresei Valentina Irina
Școala Gimnazială Nr. 2, Piatra – Neamț

Învățământul modern are datoria să-i creeze viitorului absolvent nu numai o disponibilitate psihologică pentru învățare continuă și calități morale și de voință corespunzătoare, ci și o metodă de lucru, de autoinstruire care să-i dea posibilitatea, ulterior, să se adapteze abundenței de informații. Este vorba de a-i ajuta pe elevi să deprindă o serie de tehnici de muncă intelectuală, să-i învețe cum să învețe, dezvoltându-le, prin exerciții sistematice, capacitatea de reflecție, de organizare a muncii, să-i obișnuiască să studieze în mod independent, să fie în stare să poarte un dialog cu semenii, să lucreze în echipă, să tindă mereu spre autodepășire.

Predarea-învățarea limbii române în școală a căpătat un caracter cu adevărat util, în sensul receptării mai profunde a nevoii ca ceea ce se învață la această disciplină să răspundă tot mai mult unor cerințe reale ale vieții. Demersul didactic este mult mai flexibil decât în didactica tradițională, profesorul având mai multă libertate în conceperea și organizarea situațiilor de învățare, putând selecta, combina și diversifica metodele de lucru în funcție de personalitatea sa și de specificul clasei cu care lucrează. Profesorul trebuie să fie un partener de învățare, să intermedieze și să faciliteze actul învățării prin cooperare și înțelegere, ajutându-i pe elevi să explice punctele de vedere proprii, formându-le acestora competențe și deprinderi practice.

Plecând de la aceste premise, voi realiza în continuare o inventariere a metodelor de învățământ clasice și moderne-specifice studiului literaturii române.

1. *Lucrul cu manualul*, metodă clasică, utilizabilă pe toate treptele învățământului, în toate tipurile de lecții, indiferent de particularitățile de vârstă și intelectuale ale elevilor.

Prin această metodă se pun bazele autoinstruirii și educației permanente.

2. *Expunerea* constă în transmiterea directă a unui volum de cunoștințe elevilor. Este metoda cea mai vehement criticată, dar imposibil de exclus din arsenalul metodelor didactice. Alături de formele clasice ale expunerii (povestirea, descrierea, explicația, prelegerea școlară, cursul magistral,

conferința), în didactica actuală se utilizează noi variante expositive: expunerea cu oponent, prelegerea-discuție, conferința – dezbateri, informarea.

3. *Conversația* – metodă tradițională, care constă în valorificarea didactică a întrebărilor și răspunsurilor, are un loc și un rol preponderent în practica didactică a studierii literaturii române.

În toate tratatele de pedagogie sunt menționate două tipuri fundamentale de conversație: euristică (socratică, maieutică), constă în identificarea/descoperirea de noi adevăruri de către elevi, printr-un efort de căutare propriu; catehetică (examinatoare) are drept scop constatarea nivelului la care se află cunoștințele elevilor la un moment dat.

4. *Piramida*, intitulată și „metoda bulgărelui de zăpadă”, presupune acumularea treptată a opiniilor individuale ale participanților. Metoda poate fi aplicată cu succes în momentul în care „se judecă” o opțiune mai puțin fericită a unui personaj literar, piramida poate determina ce alternative ar fi avut personajul respectiv. Exemplu: sarcină de lucru la clasa a VIII-a: Cum ați fi reacționat în locul ciobănașului avertizat de mioara năzdrăvană?

5. *Brainstormingul* este o metodă interactivă care are drept scop emiterea unui număr cât mai mare de soluții privind modul de rezolvare a unei probleme (“asaltul de idei”)

6. *Explozia stelară* – presupune crearea de întrebări la întrebări, stimulând atât creativitatea individuală, cât și cea de grup, spiritual de cooperare și cel de competiție. Exemplu: cl. A V-a: Imaginați-vă o serie de întrebări care să aibă legătură cu obrăznicile personajului – copil din schița “Vizită” de I.L. Caragiale

7. *Tehnica 6/3/5* poate fi utilizată cu succes mai ales în orele de evaluare a unei unități întregi – povestirea, nuvela sau romanul. Exemplu: cl. a VIII-a: Care sunt modalitățile de caracterizare a personajului preferat din nuvela studiată?

8. *Problematizarea* este una dintre cele mai utile metode pedagogice prin potențialul ei euristic și activizator. La baza metodei stă conceptul de situație problemă și de proces de rezolvare a acesteia.

9. *Exercițiul* este o metodă clasică ce constă în repetarea conștientă a unei operații sau acțiuni cu intenția de a o apropia de model. Exemplu: cl. a VII-a: exerciții de identificare a unor procedee artistice și de explicare a rolului lor în textele – suport date;

10. *Jocul* poate deveni un adevărat instrument educativ și didactic, o bază a metodelor de instruire și educație. Metoda jocului poate fi utilizată eficient în orele de literatură. Jocurile didactice/educative pot fi de diferite tipuri: „Caută-i perechea”, „Bingo”, „Șarpele”, „Joc de

fantezie”, „Jocul de creație”, „Jocurile de simulare” (jocul de rol, jocul de decizie, dramatizarea, procesul literar).

11. *Învățarea prin descoperire* este o metodă de aflare a adevărului prin antrenarea elevilor în raționamente inductive sau deductive, accentul căzând pe căutarea și găsirea de soluții. În studiul literaturii, descoperirea inductivă se realizează prin observarea însușirilor caracteristice ale unor opere, în vederea unei generalizări despre aceasta. Exemplu: învățarea noțiunii de nuvelă, în clasa a VII-a.

12. *Cubul* – metodă larg aplicabilă la ora de literatură pentru învățarea unor noțiuni de teorie literară (fabula, schița, povestirea, nuvela, comedia).

13. *Cvintetul* constă în elaborarea unui text scurt (poezie) prin care se reflectează/se sintetizează/se rezumă un concept, o idee, o noțiune învățată anterior.

14. *Horoscopul* – poate fi utilizat doar în cazul unor lecții de studiere a textelor epice și dramatice și anume, în secvențele didactice în care se vizează caracterizarea unor personaje literare.

15. *Scaunul autorului* – metodă ce presupune interviuarea de către elevi a unui coleg – autor de text literar/nonliterar sau de analiză a unui text literar.

16. „*Schimbă perechea*” este o metodă interactivă, de lucru în diade. Metoda poate fi folosită atât în orele de predare-învățare, cât și în cele de recapitulare și sistematizare sau în cele de evaluare.

17. *Pălăriile gânditoare*- presupune interpretarea de roluri de către participanți care își aleg una dintre cele șase pălării – figurine, decupate sau simple simboluri, de culori diferite, cărora le corespund semnificații și, implicit, modalități diferite de interpretare.

Un rol esențial al profesorului este și acela de evaluator. În această calitate, el măsoară și apreciază competențele elevilor, pune accent pe elementele de ordin calitativ (valori, atitudini) și urmărește progresul în învățare la fiecare elev. Pentru a fi un bun evaluator, profesorul trebuie să dețină o bună pregătire de specialitate, pedagogică și psihologică, să înțeleagă punctul de vedere al elevilor atât la nivel global, cât și prin prisma progresului școlar, să formuleze clar criteriile de evaluare și să-i aprecieze corect și nepărtinitor.

Bibliografie:

Cerghit, I. – Metode de învățământ, Editura Polirom, 2006;

Chiprian, C., Ciupercă, L. – Soluții didactice alternative, Editura „Spiru Haret”, Iași, 2006;

Facilitarea, susținerea și îmbunătățirea activităților din sistemul educațional

STRATEGII DE UTILIZARE A TEHNOLOGIILOR ÎN EDUCAȚIA TIMPURIE ANTEPREȘCOLARĂ

Educația privită din perspectiva noilor tehnologii deschide noi orizonturi în procesul instructiv-educativ, computerul fiind un partener excelent în modelarea personalității copilului. Noile tehnologii sunt tot mai des utilizate în scop educațional prin mijloacele de prezentare, stocare și procesare a informațiilor. Din aceste motive, se recomandă introducerea și utilizarea acestora în cadrul programelor de învățare, cu scopul de a susține „predarea și însușirea cunoștințelor diverse într-un context motivator și de a folosi tehnologia în formarea și dezvoltarea deprinderilor de învățare” (Tobolcea, 2016, p. 187).

Până nu de mult, specialiștii recomandau evitarea acestor activități de către copiii foarte mici, din motive medicale. Vremurile s-au schimbat, iar în ultimii ani viața copiilor, chiar din primul an, se află deja sub influența tehnologiei și acesta este doar începutul.

Necesitatea unei abordări sistematice a educației timpurii, care înglobează deopotrivă educația antepreșcolară și educația preșcolară, corectându-se astfel abordarea lor fragmentată din practica de până acum, a condus la conceperea unui curriculum pentru educația timpurie care oferă cadrelor didactice orientări și precizări clare referitoare la baza competențelor, pornind de la modelul de structurare a nivelurilor de dezvoltare a celor opt domenii de competențe-cheie în relație cu nivelurile de învățământ preuniversitar.

Conceptul de dezvoltare a copilului include și vectorul interacțiunii. Din primele clipe ale vieții, copilul interacționează cu oamenii și cu lucrurile din jur. De la naștere, un copil care se simte iubit, în siguranță, aprobat în ceea ce face, tratat cu grijă, răbdare și atenție atunci când este sănătos sau bolnav, un

copil care nu este pedepsit sau ignorat, un copil care are parte de jocuri și comunicare va avea dorința de a învăța, de a-și dezvolta capacitățile, de a răspunde pe măsura solicitărilor părinților, comunității și societății.

Strategiile didactice utilizate în educația antepreșcolară sunt adaptate nivelului de vârstă și particularităților specifice acestei etape de dezvoltare, dar tehnologia pătrunde tot mai mult și în procesul educativ destinat copilăriei mici.

INSTRUMENTE DIGITALE UTILIZATE ÎN EDUCAȚIA TIMPURIE ANTEPREȘCOLARĂ

„Software-ul educațional se referă la aplicații construite în scop didactic, care vizează atingerea unor obiective educaționale pliate pe conținuturile teoretice, pe activitățile experimentale/practice și pe competențele vizate de programele școlare. Software-ul educațional practic împletește produsul informatic cu designul pedagogic, fiind o alternativă digitală la metodele și mijloacele tradiționale” (Crăciun, 2021, p.23). Acestea sunt în general aplicații offline, găzduite de platforme gratuite sau cu plată. Un exemplu de platformă offline este **Dacabo** <https://www.dacobots.com/>; aceasta găzduiește activități interactive utile pentru educația timpurie.

Pentru a utiliza această platformă, trebuie urmați o serie de pași: accesați linkul, selectați limba română din colțul dreapta sus al ecranului și dați click pe butonul **autentificare** pentru a vă crea contul. Contul vă permite accesul la toate lecțiile interactive, elaborate pe diverse teme, cu nivel gradual de complexitate și dificultate.

Aplicațiile online sunt acele instrumente, independente de conținutul curricular, care pot fi utilizate într-o activitate didactică proiectată de către cadrul didactic. Acestea sunt utilizate pentru a crea diverse tipuri de resurse în format digital și totodată stau la baza a diverse activități de învățare online sau față în față.

A. Aplicații utilizate pentru prezentări și elaborarea unor materiale didactice

- **Slidesgo** este o aplicație gratuită, care se poate utiliza și fără cont. Aceasta se poate accesa la adresa <https://slidesgo.com/> și ne pune la dispoziție o multitudine de șabloane pentru PowerPoint și Google Slides. În funcție de tipul prezentării, se alege șablonul pe care dorim să-l edităm, instrumentele de lucru fiind asemenea PowerPointul classic. Șabloanele se pot edita online sau descărca în calculator.

- **Canva** este o platformă gratuită care ne oferă posibilitatea de a crea infografice sau prezentări. Se accesează linkul <https://www.canva.com/>.

B. Aplicații utilizate pentru crearea unor povești și poezii digitale

- **Book creator** poate fi accesat la adresa <https://bookcreator.com/> și ne ajută să cream cărți digitale pe diferite teme.
- **Blabberize** este o aplicație gratuită, care ne dă posibilitatea să cream fotografii vorbitoare. Aceasta se poate accesa la adresa <https://blabberize.com/loginsignup>.

C. Aplicații pentru crearea de materiale video, desene animate, benzi desenate

- **Make beliefs comix** este o aplicație gratuită care oferă posibilitatea cadrelor didactice să creeze povești, poezii ilustrate, desene animate, benzi desenate etc., având la dispoziție o gamă largă de șabloane, personaje și instrucțiuni pentru crearea benzilor desenate. Se poate accesa la adresa <https://makebeliefscomix.com/>.

D. Aplicații pentru crearea unor jocuri educaționale

- **Wordwall** este o platformă care ne pune la dispoziție diverse șabloane pentru a crea jocuri interactive sau fișe ce se pot printa direct sau descărca în format PDF. Platforma wordwall se poate accesa la adresa <https://wordwall.net/>.
- **LearningApps.org** este o aplicație gratuită concepută pentru a sprijini procesul instructiv-educativ cu ajutorul jocurilor interactive create de cadre didactice. Aplicația se poate accesa la adresa <https://learningapps.org/> și ne pune la dispoziție diverse șabloane pentru a crea jocuri interactive (ordonare grupe, potrivire imagini etc.), care se pot utiliza într-un moment al activității sau se pot agrega într-o nouă resursă educațională.
- **Jigsaw puzzle** este o aplicație gratuită, care ne pune la dispoziție o gamă largă de imagini, prezentate sub forma unor puzzle-uri interactive, sau ne dă posibilitatea să ne cream propriile puzzle-uri, selectând numărul de piese în funcție de vârsta și nivelul copiilor. Accesăm linkul <https://www.jigsawplanet.com/> și dăm click pe

butonul Sign up pentru a ne crea contul cu ajutorul unei adrese de mail.

E. Aplicații pentru videoconferințe

Aceste aplicații gratuite ne permit comunicarea cu părinții sau colaborarea cu alte cadre didactice din alte zone geografice în cadrul unei conferințe din mediul online.

- Zoom – <https://zoom.us/> - permite accesul a maximum 100 de persoane într-o conferință, iar timpul pentru varianta free este de maximum 40 de minute.
- Meet – <https://apps.google.com/meet/> - permite accesul a maximum 100 de persoane într-o conferință, iar timpul pentru varianta free este nelimitat.

F. Instrumente digitale mânuite de copii

- **Microscopul digital** se poate achiziționa din magazinele online. Este un instrument care ne permite să mărim obiectele mici de până la 1600 de ori sau să le fotografiem, după care le putem observa mărite pe ecranul unui dispozitiv. Microscopul digital se poate utiliza după ce instalăm driverul de funcționare.

Resursele educaționale în format digital sunt materiale didactice media care permit combinații de imagini, sunet, text, grafică și video, utilizate în procesul instructiv-educativ pentru înțelegerea temelor abordate, formarea de priceperi și deprinderi, explicarea conceptelor, exersarea unor algoritmi de rezolvare de probleme. Avem diferite pagini web: Pinterest, Pixabay, Twinkl, YouTube, care pot fi integrate într-o metodă sau strategie didactică. Aceste resurse pot fi folosite atât pentru instruirea asistată de tehnologie în varianta clasică față în față, cât și pentru educația la distanță.

ȘCOALA GIMNAZIALĂ „M. KOGĂLNICEANU” SEBEȘ

STRUCTURĂ G.P.P. NR. 7 SEBEȘ

PROFESOR ÎNV. PREȘCOLAR: AVĂDĂNI CRISTINA

BIBLIOGRAFIE:

- Bowman, B., Donovan, M.S., & Burns, M.S. (Eds.) (2000), Eager to learn: Educating our preschoolers, Editura: National Academy Press, Washington, DC
- Wortham, S. (2014), Assessment in Early Childhood, Editura: Pearson Education Limited, Essex
- ***Curriculum pentru educația timpurie, aprobat prin OMEN nr. 4.694/02.08.2019, București
- Catalano, H., Albușescu, I., (2022), Educația timpurie antepreșcolară : ghidul cadrului didactic, Editura: Didactica Publishing House, București

„Pe urmele părinților mei”
PROIECT DE PARTENERIAT ȘCOALĂ-FAMILIE-COMUNITATE

Avram Tudor, Școala Gimnazială „Aurel Vlaicu”, Arad

1. Argument:

Școala oferă copiilor cel mai bun context de formare ca viitor membru al societății, incluzând pe lângă aspectele de ordin cognitiv și aptitudinal și pe cele care țin de formarea personalității, de atitudini, valori morale, de conviețuire și empatizare.

Implicarea în activitățile de cunoaștere a meseriilor din comunitatea locală și promovarea în rândul familiilor copiilor, solicită din partea actorilor implicați – cadru didactic, părinți, copii, dobândirea unor calități legate de comunicare, spirit de echipă, precum și curajul ieșirii din rutină. Prin realizarea acestor activități diversificate, realizate din proprie inițiativă, se contribuie la creșterea gradului de sensibilizare, conștientizare și responsabilizare a societății.

Prin proiectul „Pe urmele părinților mei” se dorește cunoașterea meseriilor părinților și a modului în care activitatea acestora de la locul de muncă se răsfrânge asupra comunității locale. Fiecare meserie are frumusețea ei, dar și partea grea sau dificilă. Fiecare om își alege meseria pe care crede că o poate efectua. Profesia ne marchează viața și personalitatea.

Proiectul nu are în vedere doar școlarii implicați, ci și părinții acestora, precum și instituțiile în care aceștia își desfășoară activitatea. Prin colaborare, susținere și înțelegere se poate crea o lume mai bună și se poate da o șansă în plus la educație.

2. Obiectiv general:

Familiarizarea elevilor cu diverse profesii și meserii întâlnite în societate; Activizarea vocabularului elevilor prin cunoașterea meseriilor și a profesiilor prezentate de către părinți și înțelegerea sarcinilor de lucru ale acestora;

3. Obiective specifice:

- să cunoască și să recunoască meseriile prezentate de fiecare părinte și instituțiile în care aceștia își desfășoară activitatea;
- să identifice câteva activități specifice fiecărei meserii prezentate de către părinți și rolul lor în buna organizare a comunității locale;
- să realizeze corect asocieri între meseria prezentată și obiectele specifice prezentate de către părinți;
- să motiveze clar și corect, alegerea meseriei preferate, pe care să o desfășoare când va fi mare;

4. Analiza SWOT:

Puncte tari:

- realizarea unor activități diverse prin care copiii ies din rutina școlii, prin implicarea directă a copiilor;
- implicarea activă a părinților din clasa pregătitoare, ca membri participanți ai proiectului;
- implicarea unor noi instituții în realizarea actului de educație;

Puncte slabe:

- unii părinți nu doresc să își prezinte meseria, considerând că nu este atractivă pentru copii;
- părinții nu reușesc să se învoiască de la serviciu, pentru a se implica în activitățile proiectului;

Oportunități:

- dorința elevilor de a se implica activ în derularea acestor activități;
- dorința copiilor de a cunoaște meserii noi;

Amenințări:

- deplasarea în condiții dificile la locul de desfășurare al unor activități;
- spațiul de prezentare al lucrărilor copiilor destul de restrâns;

5. Metodologie:

- Identificăm părinții care doresc și pot să se implice în derularea proiectului, prin completarea unui chestionar referitor la activitățile proiectului;
- Stabilim calendarul activităților, precum și locul în care fiecare participant în proiect își va derula propria activitate;
- Solicităm părinților să prezinte locul de muncă al acestora, precum și a instituțiilor în care își desfășoară activitatea;
- Pregătim resursele materiale și umane necesare fiecărei activități;
- Vom asigura un climat de cooperare, întrajutorare, asumându-ne necesitatea de a depăși barierele de comunicare;

6. Competențe vizate:

- Identificarea fiecărei meserii prezentate de părinți, invitați sau membri ai comunității locale;
- Exprimarea propriilor idei referitoare la activitățile desfășurate de cei care își prezintă meseria;
- Recunoașterea instituțiilor care se află în imediata apropiere a orizontului local;
- Rezolvarea unor exerciții simple bazate pe elemente din activitățile prezentate în proiect;
- Exprimarea unor trăiri sufletești, emoții în relația cu persoanele publice din mediul local;
- Realizarea unor compoziții plastice (desene, colaje), prin care să exprime mesaje artistice simple referitoare la modul în care se desfășoară fiecare meserie prezentată;

7. Produse ale proiectului:

- colecție de desene, colaje realizate în colaborare cu părinții referitoare la meseria preferată;
- afișe, panouri, expoziție cu produsele realizate de către copii, referitoare la meseria preferată;
- album foto cu expoziția;

8. Resurse:

- a) **umane:** cadre didactice, părinții implicați în parteneriat, alți reprezentanți ai instituțiilor importante ale societății;
- b) **materiale:** fișe, aparat foto, calculator, imprimantă, spații școlare și extrașcolare;
- c) **informaționale:** proiectul de parteneriat, prezentări PPT, CD-uri;
- d) **financiare:** donații, sponsorizări, contribuții personale, alte surse;
- e) **procedurale:** conversația, explicația, observația, exercițiul, demonstrația, problematizarea, prezentări Power Point, dezbateri, expuneri, întâlniri, vizite, excursii;

9. Evaluarea activității:

- evaluare formativă în urma fiecărei activități realizate și discuții în grup despre produsele realizate;
- observarea directă a desenelor, colajelor, portofoliilor, impresii ale vizitatorilor;

10. Calendarul activităților:

- | | |
|--|---|
| 1. Ce înseamnă să fii Transportator | 8. Ce înseamnă să fii Florar-Grădinar |
| 2. Ce înseamnă să fii Medic pe Ambulanță | 9. Ce înseamnă să fii Bibliotecar |
| 3. Ce înseamnă să fii Fizician | 10. Ce înseamnă să fii Pompier |
| 4. Ce înseamnă să fii Medic | 11. Ce înseamnă să fii Antrenor Fitness |
| 5. Ce înseamnă să fii Inginer Topograf | 12. Ce înseamnă să fii Tehnician dentar |
| 6. Ce înseamnă să lucrezi la JOYSON (TAKATA) | 13. Ce înseamnă să fii Ospătar |
| 7. Ce înseamnă să fii polițist (Mascot) | 14. Ce înseamnă să fii Profesor |

11. Aspecte din timpul activităților desfășurate:

Elevisi clasei pregătitoare A, de la Școala Gimnazială „Aurel Vlaicu”, Arad, îndrumați de către prof. inv. primar Avram Tudor, au derulat proiectul de parteneriat educațional cu titlul „Pe urmele părinților mei”.

Prezentul proiect a dorit implicarea părinților elevilor din clasă, pentru a prezenta meseria pe care o desfășoară în prezent. Deoarece elevii au ca modele propriii părinți, aceștia au fost deosebit de încântați pentru faptul că părintele său va fi dascăl pentru o zi sau pentru o oră.

În continuare vă prezentăm aspecte din activitățile desfășurate, precum și impresiile din partea părinților:

Părinte, Florar-Grădinar

Matei, împreună cu cei 28 de colegi, au fost primiți în sera de flori. Impactul asupra copiilor a fost pozitiv, la început au fost impresionați de numărul mare de flori și multitudinea de culori, apoi au fost atenți la explicațiile primite: cum le plantăm, cum le udăm, tratarea împotriva unor boli sau dăunători. Cred că momentul culminant a fost acela în care fiecare elev a plantat cu propriile mâini câte o floare în ghiveci.

Bunu' Marcel remarca: „privindu-i în acele momente, mă gândeam că nu-i ușor nici pedagog să fii, să știi să ascuți atâtea voci, să te faci înțeles, să ai răbdare să îi ascuți pe toți, chiar dacă se repetă.”

Părinte, Asistent medical pe Ambulanță

Prezentând meseria de asistent medical în cadrul serviciului ambulanță, am încercat să le arătăm pe îndelete și să le explicăm cum funcționează și la ce folosesc aparatele din dotarea ambulanțelor. Li s-a arătat trusa medicală, cu tot ce conține ea: monitorul/defibrilatorul, gulerele cervicale, atele de imobilizare etc.

Copiii au fost și mai mult impresionați când li s-a explicat, la manechin, manevrele de resuscitare, mai precis masaj cardiac, pe care apoi toți copiii au dorit să-l exerseze pe manechinul nostru.

Am fost impresionată de interesul lor de a cunoaște toate acele lucruri prezentate, de întrebările pe care ni le-au pus și mai ales de faptul că la sfârșitul prezentării, foarte mulți dintre ei își doresc să devină „salvatori”, la rândul lor.

Părinte, Inginer topograf

Mi-a făcut o deosebită plăcere să îmi prezint meseria de inginer topograf.

Copiii au fost încântați și impresionați de măsurarea înălțimii școlii noastre, cu ajutorul unui laser. De asemenea, prezentarea ppt a lucrărilor de construcții în care am fost implicat, construcții de poduri, șosele, tuneluri, a reprezentat un punct de interes pentru cei mici.

Deși am avut emoții, neavând experiență didactică, copiii au fost receptivi la cele prezentate, au pus întrebări și au fost entuziasmați să privească prin luneta aparatului pentru măsurat.

Mă bucur că am avut ocazia să particip la proiectul „Pe urmele părinților mei” și să fiu în mijlocul copiilor.

Părinte, ospătar

Această meserie o practic part-time, meseria mea de bază fiind educatoare.

Scopul acestui joc a fost de a-i pune pe elevi în situația de a fi ospătari, meserie ce presupune: preluarea comenzii de la client, servirea mâncării, încasarea notei de plată și bineînțeles debarasarea mesei, pregătirea pentru următorii clienți.

Un alt aspect care le-a trezit interesul a fost aranjarea tacâmurilor la terminarea mesei, pentru a-și exprima aprecierea pozitivă sau negativă cu privire la meniul servit. Copiii au fost receptivi, atenți și implicați în activitate.

Părinte, tehnician dentar

Am prezentat copiilor meseria de tehnician dentar. Activitatea s-a desfășurat surprinzător de plăcut, deoarece copiii știau foarte multe lucruri despre ce înseamnă igiena orală și îngrijirea dinților.

Copiii au fost foarte încântați de modelul de gips supradimensional care prezintă „dantura lui HULK”. Fiecare elev a primit câte un dințișor de plastic, pentru a înțelege cât este de important să ne îngrijim corect dinții, pentru a nu-i pierde.

Pe mine m-a impresionat cel mai mult curiozitatea fiecărui copil de a afla lucruri noi. Sunt convins că astfel de activități vor trebui făcute în mod repetat, pentru a da încredere copiilor și pentru a elimina *frica de dentist*.

Părinte, Auditor Intern Specialist QMS Joyson

În cadrul activității desfășurate la Compania Joyson, copiii au aflat reguli de protecție a muncii, cum să identifice sau să evite riscurile și cât este de important să poarte centura de siguranță atunci când călătoresc cu mașina.

Copiii au fost conduși prin hala de producție pentru a vedea cum sunt asamblate centurile de siguranță. Au fost impresionați mai ales de mașinile de asamblare automate, de roboți, precum și de echipamentele de testare din laboratorul de teste.

Din această experiență eu am învățat că în munca cu elevii trebuie să ai „răbdare de fier, ochi de șoim și mușchi de oțel”. Mă bucur că am făcut parte din acest proiect.

Părinte, fizician

Meseria de fizician a reprezentat pentru mine un punct de plecare în activitatea de cercetare și în cea didactică, oferindu-mi numeroase oportunități pe care le-am valorificat.

Activitatea propusă a fost gândită ca o introducere în lumea fascinantă a fizicii, fiind bazată pe o serie de experimente distractive, care să îi ajute pe cei mici să înțeleagă mai bine fenomenele care au loc în natură.

Părinte, Polițist Serviciul pentru Acțiuni Speciale

Meseria prezentată este cea de polițist în cadrul Serviciului pentru Acțiuni Speciale (S.A.S), iar rolul ei în familie este acela de a educa și de a îndruma copiii în spiritul dreptății și al valorii, lucruri pe care le consider obiective importante în formarea caracterului uman.

Această activitate s-a desfășurat în condiții foarte bune și a prezentat un real interes pentru copii. Elevii au fost impresionați cel mai mult de echipamentul de luptă pe care îl folosesc în timpul misiunilor specifice.

Părinte, pompier

Am încercat să prezint la școală meseria de pompier. Le-am explicat elevilor cum trebuie să ne comportăm în cazul în care apare un cutremur la școală, dar și în locuința proprie. Copiii au aflat ce trebuie să facă dacă sunt surprinși de un incendiu în locuință.

Copiii au putut observa echipamentul unui pompier care pleacă în misiune: cască, aparat cu mască de gaze etc. Ei au exersat cum trebuie să ne așezăm în clasă (sub bancă), pentru a nu ne expune pericolului în cazul unui cutremur.

Părinte, antrenor fitness

Prin această activitate am prezentat la școală câteva exerciții fizice care au rolul de a ajuta la dezvoltarea fizică armonioasă și la menținerea sănătății. Copiii au reacționat foarte bine, fiind motivați să se autodepășească.

Elevii au fost încântați de toate exercițiile fizice, dorind întotdeauna și alte exemple de exerciții, pe care ei nu le-au știut până acum. Activitatea s-a încheiat cu acordarea unui măr, ca recompensă, pentru că este plin de vitamine și de energie.

Părinte, transportator

Eu am încercat să le prezint copiilor ce înseamnă meseria de Transportator la firma Mavros, prezentându-le locul de muncă. Copiii au putut cunoaște ce înseamnă această meserie și cât de important este ca marfa să fie preluată și transportată în siguranță la destinatar.

Elevii au fost încântați de faptul că au primit pizza și sucuri, iar activitatea a fost întradevăr relaxantă. Activitatea s-a încheiat cu acordarea de pușculițe sub formă de glob pământesc, pentru a cunoaște până unde se întind transporturile.

12. Bibliografie:

1. Boca, C. (coord.) – *Noi repere ale educației în școală*, Educația 2000+, București, 2009;
2. Dumitrana, M. – *Învățarea bazată pe cooperare*, Editura V&I Integral, București, 2008;
3. Manes, Sabina(coordonator), *83 de jocuri psihologice pentru animarea grupurilor*, Editura POLIROM, Iași, 2008;

*<https://prezi.com/jx5qupkf4wk3/explorarea-informatiilor-de-baza-despre-munca-si-meserii-de-catre-elevii-de-varsta-scolara-mica-ce-vreau-sa-fiu-cand-voi-fi-mare/>

*<https://www.didactic.ro/materiale-didactice/meseria-mea-preferata>



ȘCOALA GIMNAZIALĂ "GHEORGHE BANEA"
ȘCOALA PRIMARĂ NR. 1
PIP BĂDESCU JANINA
Oraș MĂCIN, Jud. TULCEA,
ERASMUS+ PROJECT KA229
2020-2022
2020-1-BG01-KA229-079146_4

Cinema, my dream



C2 - FILMS WITH IMPACT

Măcin – ROMANIA



BULGARIA



ROMANIA



PORTUGAL



SLOVENIA



TURKEY

ACTIVITATE EXTRACURRICULARĂ

Extracurricular activities

Cadouri de primăvară

Spring gifts

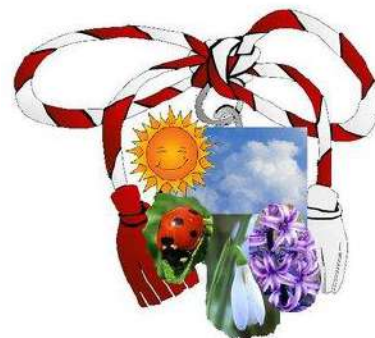

TIPUL DE ACTIVITATE: extrașcolară (în cadrul PROIECTULUI ERASMUS+)

COORDONATOR: prof. BĂDESCU JANINA

SCOP: Cultivarea și valorificarea potențialului creator și a sensibilității artistice a elevilor.

Obiective:

- să recite poezii care să ilustreze tradițiile legate de sosirea primăverii și semnificația Zilei Mamei;
- să audieze texte, ghicitori și poezii despre natură, primăvară, măștișor, prietenie;
- să confecționeze măștișoare, desene, colaje și felicitări în care să oglindească tema activității „Cadouri de primăvară”;
- să dovedească spirit de cooperare și corectitudine în timpul activității;
- să-și exprime sentimentele, trăirile și impresiile.
- să interpreteze cântece în limba română: „Primăvara”;
- să exerseze deprinderi de conversație în limba engleză;
- să-și exprime stările și emoțiile trăite în timpul activității prin realizarea „Copacului prieteniei” - „The friendship tree”.

a) Resurse umane : elevii clasei pregătitoare A (la activitatea didactică) , 6 eleve de la ciclul gimnazial (la grupul instrumental), cadre didactice, părinți;

b) Resurse temporale: susținerea activității: (60 min)

c) Resurse de spațiu pentru derularea activității

Școala Primară nr. 1 Măcin – sala de clasă

d) Resurse materiale: calculator, videoproiector, flipchart, suport din carton pentru felicitare, coli colorate, stickere, flori din hârtie, creioane colorate/carioci, lipici, markere, etc.

e) Strategii: conversația euristică, joc de spargere a gheții, turul galeriei, exercițiul, expunerea, problematizarea.

Bibliografie:

- 📖 Bevzan, Loredana, Vîntur, Tatiana - „*Consiliere și orientare*”, Ghid pentru învățători clasele a III-a și a IV-a”, Editura George Tofan Suceava, 2007
- 📖 Goran, G., Nedelcea M., Vlada E.,- „*Frumosul în ochii copilului*”, Editura CD Press, București, 2006

ACTIVITY SCHEDULE

SPRING GIFTS

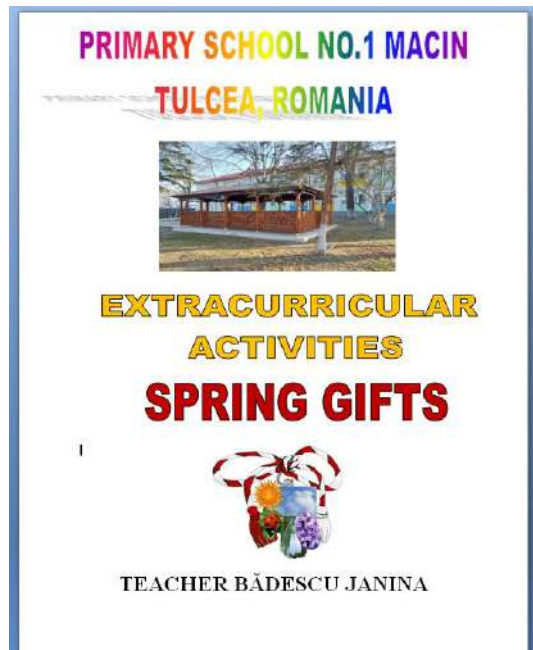

ETAPELE ACTIVITĂȚII:

1. Welcoming guests to the school;

Elevii clasei pregătitoare A vor ura „Bun venit!” elevilor și profesorilor din țările partenere învățându-i salutul nostru special.

-Bună! Bună! Ce mai faci? – *Hello! Hello! How are you?*

-Bine! Bine! Mulțumesc! - *I am fine, thank you!*

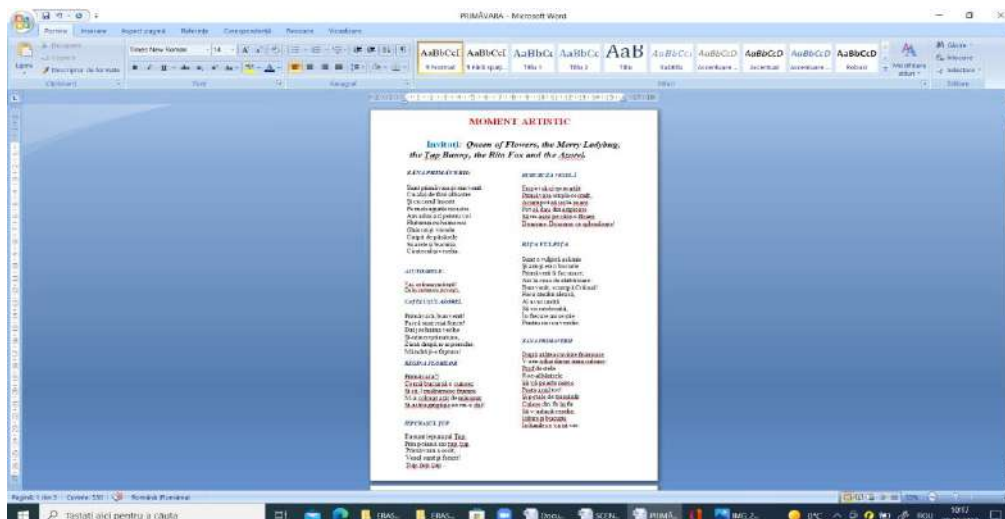

2. **Moment de spargere a gheții: Ice breaking –elevii clasei pregătitoare A și o elevă a clasei a v-a A** vor prezenta un scurt moment artistic urmat de interpretarea cântecului „**Primăvara**”. La momentul artistic vor participa: *Queen of Flowers, the Merry Ladybug, the Țup Bunny, the Rita Fox and the Azorel*.

3. **Prezentarea PPT-ului: „Legenda Mărțișorului”-** Elevii clasei pregătitoare A vor viziona materialul specific primăverii pentru înțelegerea semnificației șnurului roșu și alb.

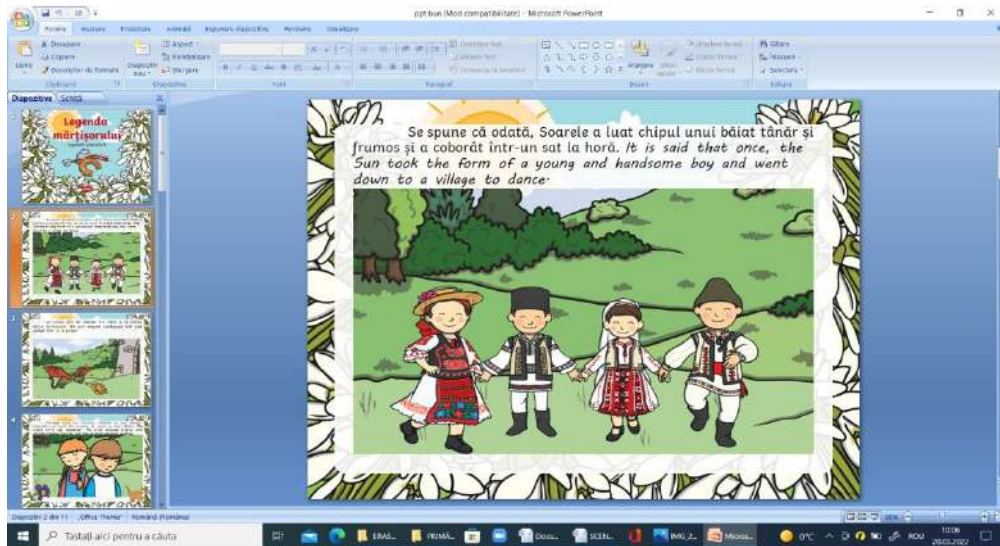

4. Realizarea Cadourilor de primăvară

Pe mese, elevii vor găsi coșulețe în care se vor afla toate materialele necesare realizării mărțișorului, dar și al felicitării: suport din carton, flori din diferite culori, ață de mărțișor, creioane colorate, carioci.

La realizarea lucrărilor vor participa și elevii, profesorii din Portugalia, Slovenia, Turcia, Bulgaria. Atât mărțișoarele, cât și felicitările, vor fi oferite oaspeților.



5. Dobrogea folk music: Trupa Meloritm;

Spre finalul activității cele 6 eleve de la Clubul elevilor Măcin: Bucur Dana Cristiana, Staicu Bianca, Ioan Lungu Miruna, Comșa Daniela, Văcaru Ioana, Milea Delia Ioana, vor interpreta 2 melodii la chitară și vocal.

6. The film of extracurricular activity: teacher BĂDESCU JANINA;

În timpul desfășurării activității, doamna prof. a desemnat o elevă de la ciclul primar ce va realiza instantanee și va filma. La final, doamna Bădescu Janina va transforma materialul foto într-un film al activității ce va fi prezentat invitaților.

7. Impressions of the activity. This can be A Friendship Tree.

La finalul activității vom realiza „Copacul Prieteniei”, cei mici vor lipi pe flori un sticker corespunzător stării lor, iar cei mari vor scrie un cuvânt sau o propoziție despre felul în care s-au simțit.



***Evaluare:**

- „Spring gifts - souvenir: the city Macin, Tulcea”;
- „Instrumental end vocal group: „MELORITM”;
- „Film of extracurricular activity”;
- „The Friendship Tree”;
- **diplome.**

PROIECT EDUCAȚIONAL INTEGRAREA COPIILOR RROMI ÎN ȘCOALĂ

Prof. Bădescu Petria Luiza
Liceul Teoretic „Grigore Moisil” Timișoara, Timiș

A. Tipul proiectului: proiect educațional
Aria curriculară: om și societate

B. Aplicantul:
Liceul Teoretic „Grigore Moisil” Timișoara

Coordonator județean: inspector școlar-
Coordonatori proiect: profesori Bădescu Petria Luiza
Colaboratori: ISJ Timiș **Inspector școlar:** prof.
Cabinet psihologic

C. Context:
ARGUMENT:

- Asigurarea de șanse egale la educație pentru toți copiii inclusiv pentru copiii rromi;
- Refacerea echității în educație în ceea ce privește copilul rrom, în vederea conservării și dezvoltării identității culturale;

JUSTIFICAREA PROIECTULUI :

Este tot mai evident faptul că în condițiile unei tranziții îndelungate, dar și a neajunsurilor socio- economice și a derapajelor inerente unei democrații în formare, neglijarea instituționalizării și legislația uneori discriminatorie au dus la marginalizarea populației de etnie roma și chiar la o recrudescență a discriminării și rasismului.

Ca o consecință a neincluzerii în politicile publice și ca alternativă la insensibilitatea instituțiilor statului, o mare parte a populației de rromi din țara noastră, în absența resurselor de dezvoltare individuală, a fost silită să-și adapteze tehnicile de supraviețuire și să ajungă a fi stigmatizați, etichetați ca delincvenți etc.

În contextul noii reordonări a Europei, al considerării ca „moștenire comună a Europei”, rromi au devenit un stimul de reflecție a tuturor instituțiilor europene, un criteriu de aderare al țărilor est europene.

De aceea, problematica educației copiilor rromi constituie una din provocările importante pentru mediile politice, socio-culturale și civice din țara noastră în momentul actual. În această abordare globală, segmentul cel mai vulnerabil, copiii rromi, constituie o prioritate evidentă în opțiunile de politică educațională.

MECT a elaborat și implementat în parteneriat cu alte organisme internaționale (UNICEF, Romani CRISS, Fundatia PHEONIX și alte ONG-uri) o serie de proiecte care vizează stimularea participării școlare a copiilor rromi pentru evitarea abandonului școlar și integrarea lor socială.

La nivelul învățământului școlar, acțiunile întreprinse în acest scop sunt mai puține, sau mai puțin popularizate, și prin urmare consider de bun augur inițierea acestui proiect mai ales în școlile în care copii rromi nu formează o majoritate.

Învățătoarea care intră pentru prima dată în contact cu copiii și părinții rromi, trebuie să cunoască faptul că aceștia au un alt orizont de așteptare cel puțin din perspectiva emoțională în comparație cu ceilalți elevi, trebuie să se informeze despre specificul comunității respective în ceea ce privește cultura, tradițiile, obiceiurile acestora, pentru a evita orice fel de conflicte sau discuții contradictorii.

De cele mai multe ori, școlarul rrom provine dintr-o familie care se confruntă cu probleme sociale și financiare, nu a frecventat până la acea dată o altă instituție socială, având de cele mai multe ori dificultăți legate de integrarea în colectiv, de comunicare și comportament social (salutul, modalități de adresare, relații cu ceilalți copii). De asemenea lipsa unor deprinderi igienico-sanitare, a deprinderilor specifice de mânăuire a instrumentelor de scris și a deprinderilor practice, precum și faptul că provin din comunități compacte, închise, în care se vorbește doar limba maternă rromani, fac ca integrarea acestora în colectiv să fie mai greoaie și necesită o atenție sporită din partea învățătoarei.

Inițierea și derularea unor astfel de programe cu consultanță de specialitate, sprijin logistic și recomandări din partea unor specialiști în domeniu, ar putea duce la înlăturarea acestor bariere în adaptarea și integrarea copiilor rromi în școală.

DESCRIEREA PROIECTULUI

GRUP TINTA:

- copiii de 7-9 ani de etnie rromă;
- părinții acestora;

Durata:

Resurse umane:

- copii școlari cu vârste între 7-9 ani;
- învățătoarea;
- specialiști în domeniu;

Resurse materiale:

- bugetul școlii;
- donații și sponsorizări;
- ONG-uri.

COORDONARE:

La nivelul școlii coordonarea va fi monitorizată de directorul instituției;

La nivel local de către I.S.J. Timiș

RESURSE:

a) Resurse umane:

Echipa de proiect:

- profesori: Bădescu Petria Luiza,

b) Colaboratori:

- ISJ Timiș Inspector școlar prof.
- Cabinet psihologic

c) Resurse materiale:

- panouri pentru expoziții, aparat foto, cameră video etc.

d) Resurse informaționale:

- proiectul educațional al unității;
- cărți, reviste, CD, DVD și soft-uri educaționale;
- suport logistic oferit de specialiști.

e) Modalități de publicitate:

- afișe la nivelul unităților de învățământ;
- scrisori de intenție;
- convenții de colaborare.

SCOPUL PROIECTULUI:

- creșterea gradului de cuprindere a copiilor rromi în școală și asigurarea accesului la educație și formare a copiilor rromi;
- ameliorarea calității resurselor umane ale învățământului pentru crearea unui mediu educațional stimulativ pentru copiii rromi;

Puncte critice:

- gradul scăzut de cuprindere în învățământul școlar a copiilor de etnie rromă;
- nivel de educație scăzut al părinților;
- atitudine rezervată a părinților față de școală;
- condiții socio-economice precare;
- lipsa unor materiale didactice de informare și documentare cu caracter intercultural în școală;

OBIECTIVE SPECIFICE:

Privind copiii:

- stimularea participării copiilor rromi la educația școlară, în special la clasele pregătitoare, în vederea prevenirii dificultăților de adaptare școlară ulterioară și de cunoaștere a limbii române;
- stimularea participării la educația de bază a copiilor rromi, în special a celor proveniți din medii socio-familiale defavorizate;
- dezvoltarea unor forme alternative de educație pentru copiii rromi aflați în situații speciale (izolați, familii cu mulți copii);

Privind cadrele didactice:

- adecvarea ofertei de formare la nevoile de pregătire ale cadrelor didactice și managerilor școlari din unitățile cuprinse în program;
- formarea personalului didactic în scopul promovării educației interculturale;
- dezvoltarea unei rețele de mediatori școlari în rândul cadrelor didactice;
- dezvoltarea ofertei de activități extrașcolare (tabere, excursii, serbări, concursuri, sărbătorirea unor evenimente) cu specific intercultural.

Privind părinții:

- stimularea dezvoltării atitudinilor pozitive ale adulților rromi față de școală;
- constientizarea rolului și importanței educației la această vârstă;
- stimularea participării părinților rromi la activitățile educative inițiate de școală;
- îmbunătățirea comunicării și cooperării între școală și familia copilului rrom;

ACTIVITĂȚI INIȚIATE:

- realizarea recensământului tuturor copiilor rromi de vârstă școlară pentru cuprinderea lor în școală;
- implicarea învățătoarelor în identificarea cazurilor de copii fără acte de identitate și semnarea acestor cazuri autorităților abilitate;
- desfășurarea de activități de informare a părinților rromi privind importanța frecventării programei școlare;
- acordarea de sprijin material copiilor care nu pot frecventa școlii din motive financiare, prin implicarea comunității;
- asigurarea infrastructurii, a resurselor materiale și umane, elaborarea curriculum-ului în vederea dezvoltării formelor alternative de educație;
- inițierea unor activități din perspectiva interculturalității, în scopul familiarizării cu patrimoniul folcloric al rromilor cu lexicul specific poveștilor dar și al comunicării moderne, cotidiene;
- organizarea unor activități de recuperare a carentelor din educație, de formare a unor deprinderi practico-aplicative care să le permită adaptarea cu ușurință la activitatea de tip școlar.

EFECTE AȘTEPTATE

- creșterea gradului de cuprindere a copiilor rromi în școli;
- diminuarea dificultăților de adaptare la mediul școlar și școlar;
- schimbări pozitive în atitudinea părinților rromi față de educația școlară;
- modificarea comportamentului copiilor rromi și socializarea lor;
- schimbări la nivelul atitudinilor manifestate de cadrele didactice și a practicilor educative utilizate în conformitate cu principiul interculturalității.
- creșterea motivației cadrelor didactice pentru participarea la programe de educație alternativă.

CONCLUZII

Prin realizarea acestui proiect vom urmări dezvoltarea orizontului de cunoaștere și experiența personală a copiilor din instituții. Ca învățători vom crea situații concrete de învățare prin care copiii să-și însușească în mod direct deprinderi de comportare civilizată care odată cu trecerea timpului să se transforme în obișnuințe și să-și formeze trăsături pozitive de voință și caracter. Se va urmări realizarea unei relații strânse de colaborare între copii, învățătoare, părinți și autoritățile locale. În ceea ce privește rolul social al acestui demers, prin activitățile propuse urmărim integrarea optimă a copiilor în societate prin sensibilizarea acestora de a accepta diversitatea etnică și culturală prin conștientizarea valorilor umane și cultivarea respectului față de semenii. I

În interiorul copiilor există o lume plină de surprize și de miracole, și mai tot timpul noi, adulții, considerăm că, dacă aplicăm tehnici corespunzătoare, vom avea acces în această lume mirifică. Adevărul este că uneori inima și dragostea merg împreună spre copilul cu probleme, căutând și așteptând cu respect o invitație la miracol. Există pentru fiecare dintre noi o misiune bine definită și conturată, iar timpul și lumina inimii fac ca aceasta să fie descoperită și asumată. Însotită de pasiune și conștiinciozitate, de libertate și fantezie ea poate da rezultate uimitoare. Ne dorim ca încercarea noastră să dea roade și să aibă succes, reprezentând un proces de optimizare, de suport și de recuperare a potențialului atât de divers al copiilor, indiferent de mediile din care provin, de situația lor socială sau materială.

PROGRAMUL DE ACTIVITĂȚI

NR CRT	PERI-OADA	DENUMIREA ACTIVITĂȚII	TEMA ACTIVITĂȚII	CINE RĂSPUNDE	CINE PARTICIPĂ
1.	SEPT.	Observare	“Obiceiuri și tradiții ale rromilor”	Învățătoarele claselor	Școlarii și învățătoarele claselor
2.	OCT.	Convorbire	“Suntem toți la fel”	Învățătoarele claselor	Școlarii și învățătoarele claselor
3.	NOV.	Lectura învățătoarei	“ Creștem împreună”	Învățătoarele claselor	Școlarii și învățătoarele claselor
4.	DEC.	Vizionare DVD	“ Rromi și români împreună”	Învățătoarele claselor	Școlarii și învățătoarele claselor
5.	IAN.	Lectură după imagini	“ Sărbătorile de iarnă la rromi”	Învățătoarele claselor	Școlarii și învățătoarele claselor
6.	FEBR	Exercițiu joc	“ Fiecare spune în limba lui”	Învățătoarele claselor	Școlarii și învățătoarele claselor
7.	MART.	Activitate artistico-plastică	“ Familia mea”	Învățătoarele claselor	Școlarii și învățătoarele claselor
8.	APR.	Convorbire	“Suntem toți colegi”	Învățătoarele claselor	Școlarii și învățătoarele claselor
9.	MAI	Lecție deschisă	“Să ne cunoaștem mai bine”	Învățătoarele claselor	Școlarii și învățătoarele claselor
10.	IUNIE	Serbare	“ Șatra”	Învățătoarele claselor	Școlarii și învățătoarele claselor

PROIECT DIDACTIC



Unitatea de învățământ: Școala Gimnazială Rîșca

Data:

Învățătoare: BĂEȘU ALINA

Clasa: a III-a B

Aria curriculară: Matematică și științe ale naturii

Disciplina : Matematică

Unitatea de învățare: Înmulțirea numerelor naturale în centrul 0-10000

Subiectul lecției: „Înmulțirea unui număr de două sau trei cifre cu un număr de două cifre”

Tipul lecției: consolidare

Scopul lecției: consolidarea deprinderii de a rezolva corect exerciții și probleme de înmulțire în centrul 0-10000;

Obiective operaționale:

O1: - să aplice tabla înmulțirii în rezolvarea exercițiilor și problemelor propuse;

O2: - să utilizeze terminologia specifică în rezolvarea exercițiilor și problemelor;

O3: - să selecteze rezultatul corect pentru exercițiile date;

O4: - să colaboreze în cadrul grupei, pentru a obține rezultate foarte bune;

Strategii didactice:

Metode și procedee didactice: conversația, demonstrația, problematizarea, explicația, exercițiul, jocul didactic, munca independentă, autoevaluarea, calculul mintal, descoperirea, ciorchinele;

Mijloace de învățământ: fișe de lucru, planșă, brad din fetru și podoabe „cadouri: roșii, galbene, albastre”, ghicitoare matematică;

Modul de organizare: frontal, individual.

Resurse umane: 15 elevi;

Resurse temporale: 45 minute

Resurse bibliografice:

-*Metodica predării matematicii la clasele I-IV*-manual pentru licee pedagogice;

-*Matematică-culegere pentru clasa a III-a*, C. Ungur, V. Nap, Editura Sinapsis, Cluj-Napoca, 2016.

DESFĂȘURAREA ACTIVITĂȚII

Nr. crt.	Etapele lecției		Conținutul științific	Strategii didactice			Evaluare
				Metode și procedee didactice	Mijloace de învățământ	Mod de organizare	
1.	Moment introductiv		Se asigură condițiile necesare desfășurării în condiții optime a orei de matematică.	Conversația		Frontal	Observarea sistematică a elevilor
2.	Verificarea temei și reactualizarea cunoștințelor		<p>Voi face verificarea cantitativă și calitativă a temei pentru acasă.</p> <p>În acest timp elevii vor rezolva sarcina de pe fișa de lucru. (Anexa 1)</p> <p>Le prezint fișa rezolvată, iar ei se vor autoevalua.</p> <p>Voi numi câțiva elevi care să citească exercițiile din temă, iar ceilalți copii sunt atenți, urmăresc și se autocorectează.</p> <p>-Ce lecție am învățat noi ultima dată?</p> <p>Voi verifica terminologia matematică prin realizarea unui ciorchine pentru operația de</p>	<p>Munca independentă</p> <p>Autoevaluarea</p>	<p>Caietele elevilor</p> <p>Fișe de lucru</p> <p>Planșa</p>	<p>Frontal</p> <p>Individual</p>	<p>Autoevaluarea</p> <p>Capacitatea de a</p>

			<p>înmulțire.(Anexa 2) Vom rezolva câteva exerciții de calcul mintal la înmulțire: 1)Aflați produsul numerelor 4 și 8, 5 și 6. 2)Aflați dublul numerelor 9 și 7. 3)Aflați triplul numerelor 6 și 8. 4)Aflați numărul de 4 ori mai mare decât 8.</p>	<p>Ciorchinele</p> <p>Calculul mintal</p>	<p>Marker</p>		<p>rezolva exerciții orale</p>
3.	<p><i>Captarea atenției</i></p>		<p>Voi cere elevilor să dezlege o ghicitoare: <i>Geta are 8 caiete</i> <i>Ordonate, fără pete.</i> <i>Anca, sora ei mai mare,</i> <i>Mai mult de 9 ori are.</i> <i>Socotiți câte caiete</i> <i>Are Anca, dintre fete?</i> Ionică este supărat că nu știe înmulțirea. El a visat că Moș Crăciun nu vine la copiii care nu învață bine.</p>	<p>Problematizarea</p>	<p>Ghicitoare matematică</p>	<p>Frontal</p>	<p>Capacitatea de a desluși ghicitoarea</p>
4.	<p><i>Anunțarea subiectului lecției și a obiectivelor operaționale</i></p>		<p>Ca să-l ajutăm pe Ionică, m-am gândit ca astăzi la ora de matematică să rezolvăm „<i>Exerciții și probleme</i>”,cu operația de înmulțire. Se scrie titlul la tablă și în caiete.</p>		<p>Caietele elevilor</p>		

5.	<i>Dirijarea învățării</i>	<p>Propun elevilor mai întâi jocul didactic „Întristarea lui Moș Crăciun”.</p> <p>Moș Craciun este supărat, pentru că nu știe dacă va reuși să ne primească în vizită la casa lui. Pentru a putea intra în posesia cardului de intrare în „Casa lui Moș Craciun”, trebuie să trimitem pe e-mail o fotografie cu baradul împodobit. Fiecare elev v-a extrage din săculețul lui Moș Craciun câte o podoabă, pe care avem sarcini de lucru, rezolvăm sarcina după care împodobim bradul.</p> <p>Exerciții scrise:</p> <p>1) Calculați: $42 \times 16 =$ $51 \times 24 =$ $164 \times 18 =$ $243 \times 32 =$</p> <p>2) La produsul numerelor 137 și 9 adaugă dublul numărului 64.</p> <p>3) Care este diferența dintre triplul numărului 241 și produsul numerelor 36 și 7.</p> <p>4) Moș Crăciun a pregătit pentru copii 35 de cutii a câte 23 de mașinuțe și 42 de cutii a câte 18 păpuși. Câte jucării a pregătit Moș Crăciun?</p>	<p>Jocul didactic</p> <p>Explicația</p> <p>Problematizarea</p> <p>Exercițiul</p> <p>Conversația</p> <p>Exercițiul</p>	<p>„Brăduț din fetru cu podoabe”</p> <p>Caietele elevilor</p>	<p>Individual</p> <p>Individual</p> <p>Frontal</p> <p>Individual</p>	<p>Capacitatea de a rezolva exercițiile de pe podoabele brăduțului.</p> <p>Capacitatea de a rezolva exercițiile date la tablă</p>
6.	<i>Obținerea performanței</i>	<p>Jocul didactic: „Cuvântul magic”</p> <p>Clasa este împărțită în trei grupe. Grupele primesc pe „Cadouri:” roșii, galbene și albastre, exerciții cu termenul necunoscut.</p> <p>Fiecare elev din grupă va rezolva câte un exercițiu.</p>	<p>Jocul didactic</p> <p>Descoperirea</p>	<p>„Cadouri: roșii, galbene, albastre” cu exerciții.</p>	<p>Pe grupe</p>	<p>Capacitatea de a descoperi „cuvântul magic” prin rezolvarea exercițiilor</p>

			Prin rezolvarea exercițiilor vor descoperi,, cuvântul magic''; BRAVO!(Anexa 3)				
7.	<i>Asigurarea retenției și a transferului</i>		Ce am învățat noi astăzi la ora de matematică ? Sunt necesare astfel de cunoștințe în viața de zi cu zi? Ionică este acum vesel și noi la fel, pentru că l-am putut ajuta.	Conversația		Frontal	Capacitatea de a reda tema făcută
8.	<i>Încheierea activității</i>		Voi face aprecieri verbale colective și individuale cu privire la modul în care elevii au participat la lecție. Se notează tema pentru acasă.	Conversația			

MICUL METEOROLOG

-PROIECTUL METEO-PANN-

Prof. înv. primar Băeșu Alina, Școala Gimnazială Anton Pann, Râmnicu Vâlcea

Fie că este vorba de timp liber, sărbători sau zile de muncă, VREMEA ne influențează în mod evident activitățile zilnice. În timpul unei zile obișnuite, copiii verifică YouTube, vizionează programe TV, pot juca jocuri video, defilează prin rețelele sociale și ascultă muzică. Întâlnesc astfel zilnic informații meteorologice, dar de cele mai multe ori nu le înțeleg, sau nu le acordă importanță.

Programa școlară actuală este extrem de încărcată, este destul de dificil să ai timp să faci legătura între fenomenele fizice și viață. Copiii pot învăța cu adevărat științele, dacă au timp să investigheze, să găsească propriile lor răspunsuri, să nu li se dea imediat răspunsul la problemele ivite, să interacționeze între ei, în echipe; să devină creativi.

Astfel o școală de vară ce propune activități STEAM, extrașcolare, integrate, vine în sprijinul copiilor pentru înțelegerea mai clară a fenomenelor din mediul înconjurător.

Proiectul METEO-PANN abordează un domeniu cu care ne întâlnim zilnic și facilitează înțelegerea mai clară a mediului natural (copiii parcurgând un traseu educativ de la identificarea stării vremii până la realizarea și prezentarea unui buletin meteo). Meteorologia dezvoltă interesul copiilor pentru măsurare, experimentare, cunoaștere și determinare a parametrilor meteorologici și a instrumentelor de măsurare a acestora.

Lumea în care trăim este din ce în ce mai mult orientată spre știință și tehnologie. Proiectul nostru urmărește să încurajeze elevii, băieți și mai ales fete (conform studiilor recente, 2 din 3 fete declară că nu au fost încurajate să urmeze o carieră STEM), nu doar ca să-și însușească anumite concepte de știință, matematică, dar și să-și dezvolte gândirea analitică și gândirea logică, să-și dezvolte abilitățile de a găsi soluții noi, creative de rezolvare a problemelor utilizând tehnologia modernă în activități de echipă.

Astfel învățarea va cuprinde întreaga gamă de abilități, inclusiv cognitive, sociale, emoționale, creative și fizice. Date fiind particularitățile vârstei, considerăm că învățarea prin descoperire, jocul integrat, învățarea prin proiecte pe echipe (ce stimulează atenția, motivația intrinsecă) vor susține pe viitor evoluția școlară a școlărilor.

Proiectul METEO-PANN cuprinde activități structurate în 5 ateliere:

Atelier 1- Introducere in meteorologie.

Ce este atmosfera? Prezentarea stației meteorologice. Realizarea graficelor de observație. Experimente cu și despre aer.

Atelier 2- Precipitațiile

Circuitul apei în natură. Cum se formează norii? Tipuri de nori –machete. Tipuri de precipitații. Cum îmi construiesc un pluviometru?

Atelier 3- Vântul

Ce este vântul? Miscarea aerului. Directia și viteza vântului. Cum îmi construiesc o morișcă/giruetă?

Atelier 4- Temperatura.

Fenomene extreme (vizionare video vr). Realizarea graficelor de observatie. Concurs pe echipe de prezentare a fenomenelor meteo extreme.

Atelier 5- Realizarea unei prezentari meteo / inregistrare/transmitere pe baza interpretării datelor. Excursie la stația meteorologică.

Proiectul METEO-PANN se concentrează pe procesul de învățare la fel de mult ca pe rezultate. Activitățile sunt proiectate să încorporeze **gândirea de tip design și procesul de proiectare** pentru a oferi o soluție bazată pe abordarea rezolvării problemelor. Oferă oportunități de învățare experiențială și oferă copiilor posibilitatea de a gândi critic și de a se autoeduca. Copiii sunt pur și simplu provocați să preia o problemă și să o rezolve. Prin **gândirea critică** ei trebuie să își pună întrebări și să afle răspunsuri. Greșelile sunt de apreciat în acest proces, deoarece reprezintă faptul că ceva nu a mers bine și va trebui să vedem „ce?”, dar să găsim și soluția potrivită. Copiii sunt încurajați să asculte opiniile celorlalți și să împărtășească cunoștințe. Învăță că pot sprijini lumea într-un mod pozitiv prin noile cunoștințe acumulate ce le vor pune în aplicare și exersează învățarea colaborativă.

Din perspectivă aplicativă, prezentăm un exemplu de valorificare a educației STEAM prin tematica proiectului:

Știință	Tehnologie	Inginerie	Artă	Matematică
Elevii vor selecta informațiile relevante, vor înțelege prin experimentare fenomenele naturii	Fiecare elev va utiliza calculatorul / tablet/alte echipamente pentru a descoperi informații despre vreme.	Vor fi analizate consecințele fenomenelor naturii (ploaie, ninsoare, vânt, fulger, tunet) asupra mediului înconjurător. Elevii citesc indicații și le respect pas cu pas.	Vor fi pictate simbolurile corespunzătoare pentru fenomenele meteo și vor fi utilizate pentru a indica pe hartă starea vremii în fiecare zi.	Vor fi rezolvate probleme de matematică, în care apar elemente despre fenomene ale naturii, interpretarea graficelor meteo, descoperă cauza /efectul, reformulează condiții, etc.

Activitățile se bazează pe învățarea prin descoperire, învățarea prin cercetarea activă și predarea intenționată. Partea cea mai distractivă este aplicarea. După ce elevii au toate informațiile și au analizat soluțiile actuale, ei pot începe să-și creeze propriile soluții și procese de rezolvare a problemei. Aici utilizează abilitățile proprii, procesele și cunoștințele ce au fost acumulate în etapele anterioare. Copiii vor fi puși în situația de a-și prezenta proiectele. Această fază a procesului pune accentul pe împărtășirea cu ceilalți. Fiecare își expune părerea, exprimă un feedback și primește unul. Este momentul când învață să ofere și să primească contribuții în cadrul grupului de lucru.

Proiectul prezentat este punctul de plecare pentru implementarea treptată, la nivelul întregii școli, ca activitate extrașcolară în cadrul Săptămânii verzi/ Săptămâna altfel a activităților STEAM facilitate de Clubul Meteo-Pann-Micul meteorolog, și de ce nu, poate fi un model de urmat de alți învățători dornici să contribuie la dezvoltarea cunoștințelor copiilor în domeniul fenomenelor atmosferice, în scopul unei mai bune reacții la evenimente extreme și adaptării la provocările climatice.

Bibliografie:

1. Anghel, D., *Educația outdoor: o necesitate sau o provocare pentru actualul sistem de învățământ?*, Tribuna învățământului, 2014, Cluj –Napoca
2. IONESCU, D., POPESCU, R., *Activități extrașcolare în ruralul românesc. Dezvoltarea de competențe cheie la copii și tineri*, Ed. Universitară, 2011, București

Folosirea REALITĂȚII AUGMENTATE În predarea Istoriei

Prof. BAHNEAN GETA

“Augmented Reality (AR) is a variation of Virtual Environments (VE).

(Azuma, 1997)

Conform (Azuma, 1997), un sistem AR:

- combină lumea reală și virtuală
- este interactiv în timp real
- este 3-D

„Tehnologia este singura modalitate prin care putem spori în mod considerabil accesul la cunoaștere.”

(Andreas Schleicher – director al departamentului de educație și dezvoltare a competențelor din cadrul OECD)

„Pentru a valorifica avantajele oferite de tehnologie, țările trebuie să facă investiții mai eficiente și să se asigure că personalul didactic se află în prim-planul eforturilor de a crea și a pune în practică o astfel de schimbare.” (OECD, 2015)

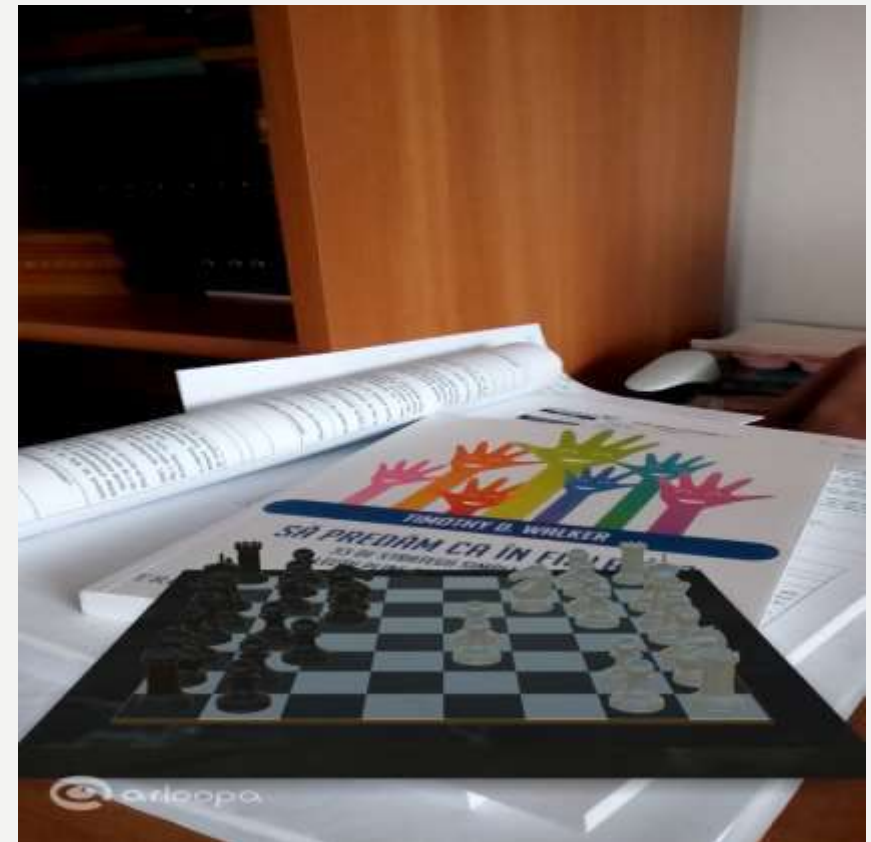

REALITATEA AUGMENTATĂ – tehnologie digitală care construiește straturi artificiale de informație sub formă de: imagini, sunet, culoare, filme – suprapuse peste realitatea existentă, ca extensii ale obiectelor sau ale mediului;

- - contopește elemente ale realității cu elemente virtuale în format digital;



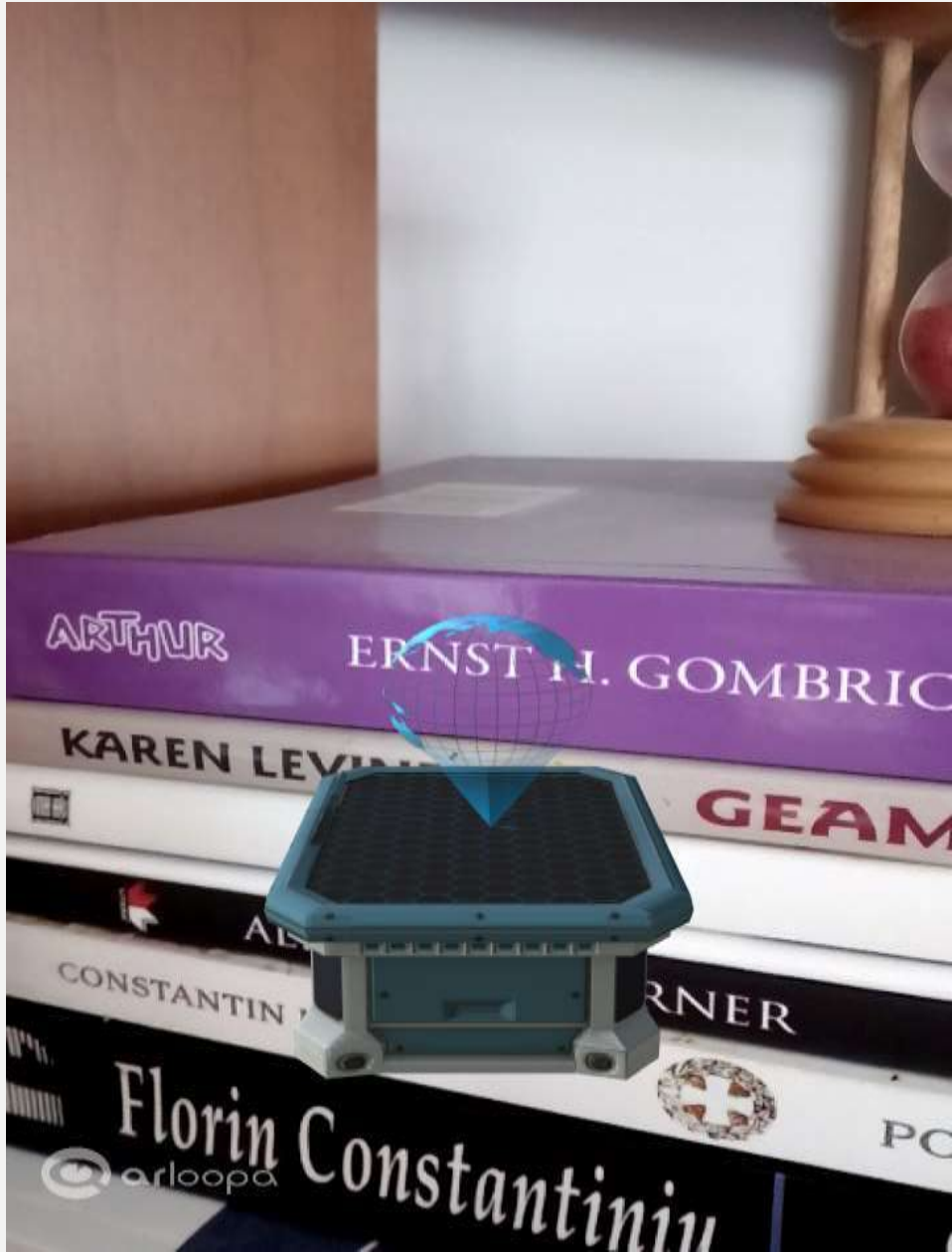

- rezultatul este o nouă realitate – Realitatea Augmentată;
- se bazează pe markeri sau pe locație;

- în educație sunt specifice aplicațiile AR bazate pe markeri (cartonașe care conțin înglobate sisteme 2D de coduri de bare numite glife);
- necesită un dispozitiv digital dotat cu cameră.

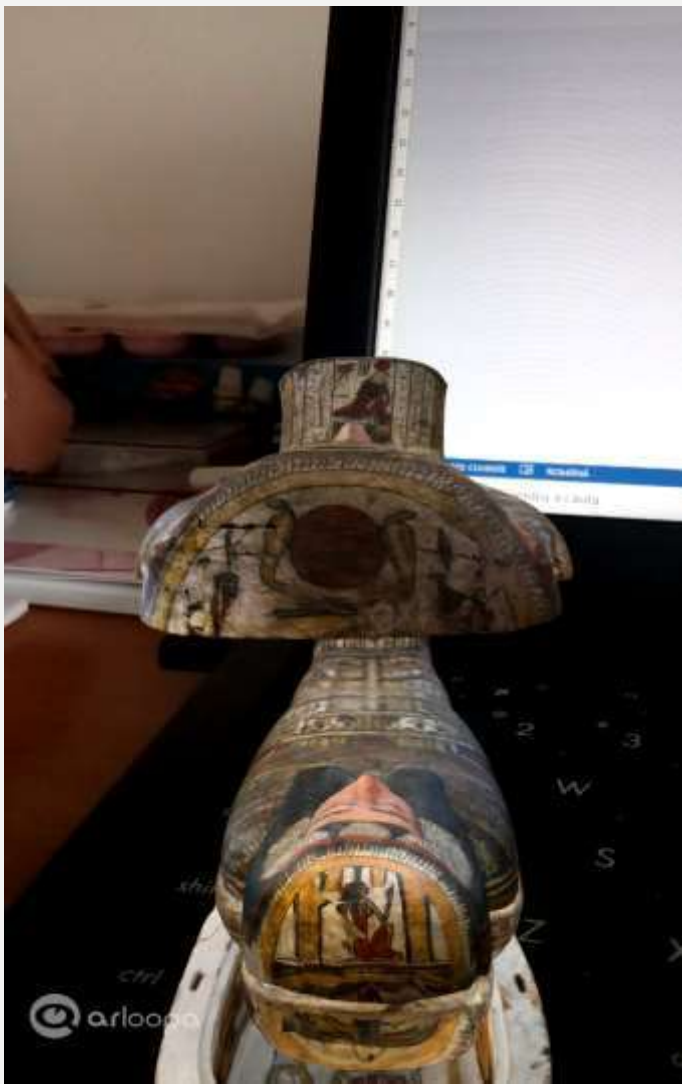

- până în 2025, două miliarde de oameni vor aparține celei mai tinere generații, copii născuți între 2010 și 2025, cu acces permanent la noile tehnologii; folosesc smartphonul, tableta și computerul în mod natural;



TEHNOLOGIA RA ȘI STUDIUL ISTORIEI

- facilitează studiul unor epoci foarte îndepărtate;
- evenimentele istorice sunt mai ușor înțelese și explicate
 - experiențe educaționale deosebite, captivante;
 - posibilități infinite de învățare;
- elevii învață experimentând, având posibilitatea de a-și forma propriul conținut;
- stimulează gândirea critică, creativitatea, analiza, conexiunile între evenimente, capacitatea de a soluționa probleme.

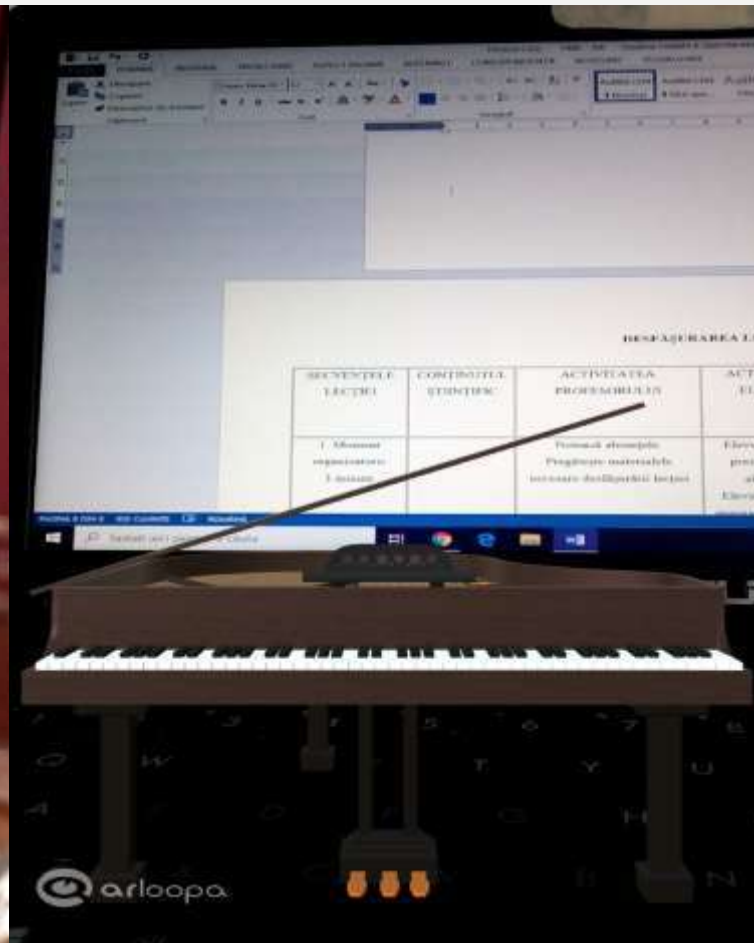

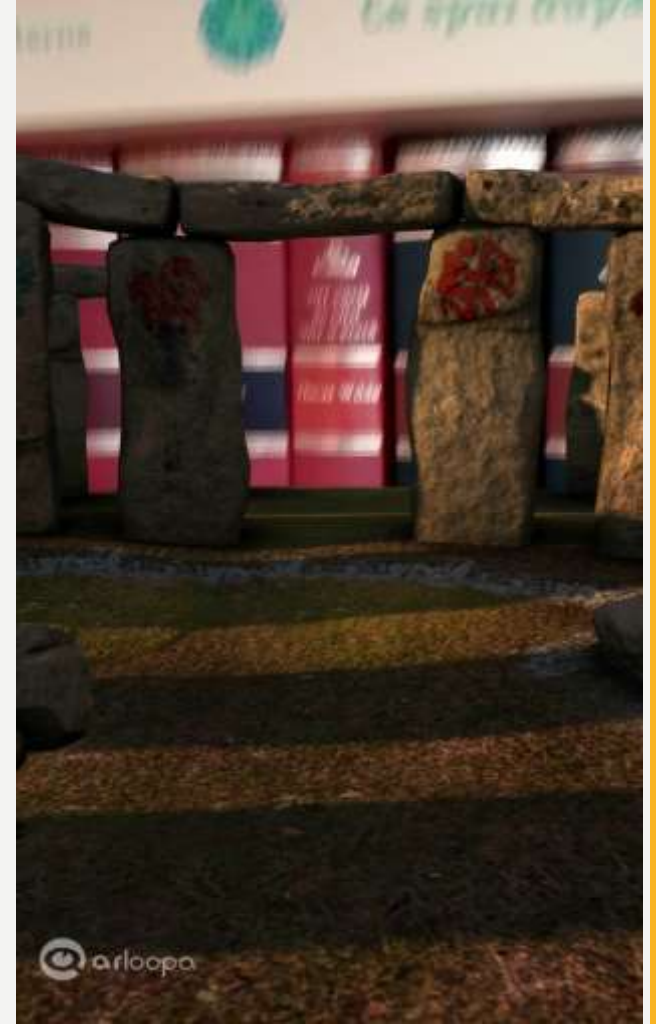

INTEGRAREA TEHNOLOGIEI RA ÎN PREDAREA ISTORIEI ADUCE UN PLUS DE VALOARE ACTULUI EDUCAȚIONAL, PRIN FAPTUL CĂ PERMITE PROFESORULUI SĂ SE RACORDEZE REALIST LA CERINȚELE NOII GENERAȚII!



BIBLIOGRAFIE SELECTIVĂ

- Vatavu, Radu, Daniel, *Introducere în Realitatea Augmentată* în <http://www.eed.usv.ro/~vatavu/teaching/time/time.php> (accesat în data de 23 iunie, ora 19:20).
- <https://www.didactic.ro/revista-cadrelor-didactice/realitatea-augmentata-i-realitatea-predarii-tiin-elor> (accesat în 20 iunie 2020, ora 15:00).
- <https://highschoolhightechscoalaviitorului.files.wordpress.com/2016/02/ghid-ar1.pdf> (accesat în 16 iunie 2020, ora 20:00).
- OECD, 2015, apud *Walker, T., D, Să predăm ca în Finlanda, 33 de strategii simple pentru lecții de bună dispoziție*, București, Editura Trei, 2018.
- *Realitatea augmentată viitorul educației* în <https://www.gvpvp.ro/realitatea-augmentata-viitorul-educatiei/> (accesat în data de 22 iunie 2020, ora 19:00.)
- *Ce pot învăța copiii prin Realitatea Augmentată* în http://www.b365.ro/ce-pot-invata-copiii-pri-realitatea-augmentata_256993.html#n (accesat în 22 iunie 2020, ora 22:00)
- www.arloopa.com .

FIȘĂ DE LUCRU

„Fondarea Romei: adevăr sau legendă”

Profesor Bahnean Geta
Școala Gimnazială Nr. 2 Vicovu de Sus,
Județul Suceava

1. Care oraș din Europa este supranumit „Cetatea Eternă” și de ce?

--

2. Întemeierea Romei: adevăr sau legendă

**Inserează în tabelul de mai jos câte patru idei care să susțină varianta menționată.*

Adevăr	Legendă
1.	❖
2.	❖
3.	❖
4.	❖

3. Peninsula Italică și locuitorii ei în Antichitate¹

** pe baza hărții, notează în tabel, de la Nord la Sud, populațiile Romei Antice.*

The map shows the Italian Peninsula with labels for various regions and peoples: Veneți, Etrusci, Sabini, Latini, Roma, Samniți, Corsica, Sardinia, Sicilia, Itali, Greci. It also labels the Adriatic (MAREA ADRIATICĂ), Tyrrhenian (MAREA TIRENIANĂ), and Mediterranean (MAREA MEDITERANĂ) seas. A legend identifies symbols for 'locuitori' (peoples), 'mări' (seas), 'insule' (islands), and 'Roma'.

Peninsula Italică și locuitorii ei în Antichitate

1.
2.
3.
4.
5.
6.
7.



¹ Imaginea utilizată la acest item a fost preluată de pe platforma www.images.google.com

4. Adevărat sau Fals

*dacă apreciezi că afirmația este adevărată, scrie în casetă litera A, dacă afirmația este falsă, scrie în casetă litera F.

1. Romanii sunt primul popor din istorie care introduc forma de guvernare numită republica.	
2. Potrivit legendei, Roma a fost întemeiată în anul 753 î.H. de urmașii lui Eneas, gemenii Romulus și Remus	
3. Primii șapte regi ai Romei au fost de origine latină.	
4. În anul 395 d.H. Imperiului Roman se împarte în Imperiul Roman de Apus și Imperiul Roman de Răsărit.	
5. Jocurile Olimpice reprezentau principala formă de petrecere a timpului liber al romanilor.	

5. Marchează imaginile care au legătură cu legenda întemeierii Romei ²:

6. Taie cu o linie răspunsul incorect din afirmațiile următoare:

*apasă click pe pătrățelul corespunzător răspunsului incorect.

- Roma era situată în Peninsula Peloponez.
- Remus a fost primul rege al Romei.
- Zeul Jupiter este echivalentul roman al zeului grec Zeus.
- Tarquinus Superbus a fost ultimul rege al Romei.

7. Marchează răspunsul corect din afirmațiile următoare:

*apasă click pe pătrățelul corespunzător răspunsului incorect.

Etruscii erau numiți tusci de către romani.

Între anii 753 și 509 î.Hr., Roma a fost organizată ca principat.

Peninsula Italică este situată în sudul Europei.

Ca urmare a expansiunii teritoriale, statul roman a stăpânit provincii aflate pe trei continente.

² Imaginile utilizate la acest item au fost preluate de pe platforma www.images.google.com

Număr colină	Denumire colină
1	
2	
3	
4	
5	
6	
7	

10. Etichetați componenta casei romane de mai jos⁴ alegând varianta corectă:

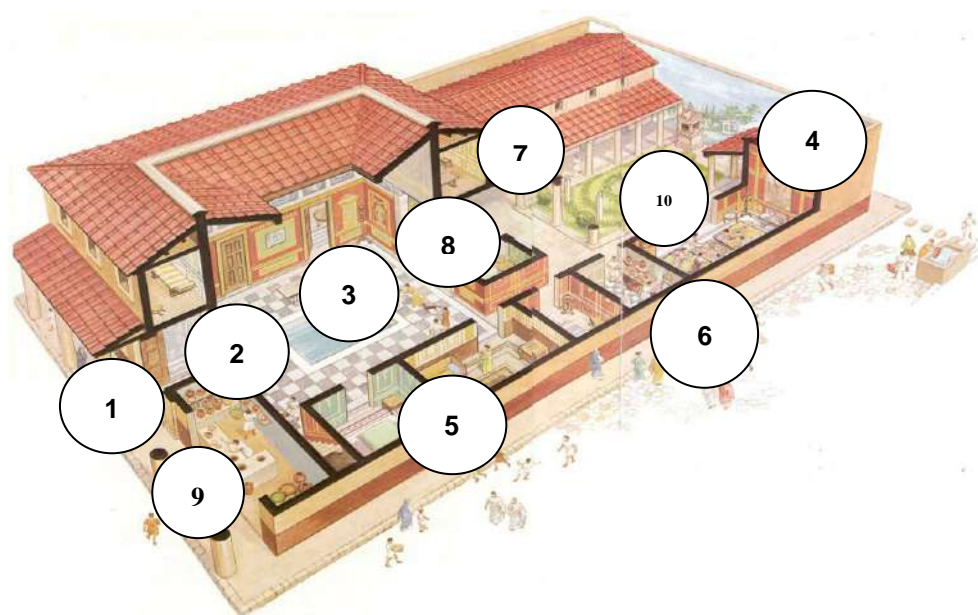

Nr. componentă	Nume componentă	Nr. componentă	Nume componentă
1	Alege	6	Alege
2	Alege	7	Alege
3	Alege	8	Alege
4	Alege	9	Alege
5	Alege	10	Alege

NOTĂ: această fișă de lucru a fost realizată folosind Documente Google.

⁴ Imaginea utilizată la acest item a fost preluată de la adresa https://www.mozaweb.com/ro/Extra-Animatii_3D-Locuinta_traditionala_in_Roma_Antica-12043

PROIECT DIDACTIC „Fondarea Romei”

Profesor Bahnean Geta
Școala Gimnazială Nr. 2 Vicovu de Sus,
Județul Suceava

Motto: „Dacă ești atent, poți învăța câte ceva nou în fiecare zi!”
(Ray LeBlond)

Clasa: a V-a

Aria curriculară: *Om și Societate*

Disciplina: Istorie

Tipul lecției: mixtă (predare-învățare-evaluare)

Locul de desfășurare: Cabinetul de istorie

Timp: 50 minute

Scopul lecției: organizarea activității individuale a elevilor de dobândire de cunoștințe privind Peninsula Italică și locuitorii săi în Antichitate, fondarea cetății Roma și perioada regalității, folosind Tehnologia Informațiilor și Comunicațiilor.

Competențe generale:

1. Utilizarea în contexte diferite a coordonatelor și reprezentărilor de timp și spațiu
2. Utilizarea critică și reflexivă a limbajului de specialitate și a surselor istorice
3. Folosirea autonomă și responsabilă a instrumentelor necesare învățării permanente

Competențe specifice:

- 1.3. Localizarea în timp și în spațiu a faptelor și/sau a proceselor istorice
- 2.2. Relatarea unui eveniment istoric/proces istoric utilizând informații din surse istorice
- 4.1. Folosirea unei noi tehnici de învățare – **Realitatea Augmentată** - în rezolvarea sarcinilor de lucru

Activități de învățare:

1. construirea de rebusuri pe o temă istorică utilizând mesaje scrise
2. plasarea pe hartă a unor evenimente și procese istorice
3. identificarea informațiilor oferite de surse istorice cu privire la un fapt istoric
4. extragerea mesajelor dintr-o sursă istorică

Strategii didactice:

Metode și procedee: Observarea sistematică a elevilor, Conversația, Expunerea, Explicația, Învățarea prin descoperire, Organizator grafic, „Bolul magic”, Realitatea Augmentată, Rebusul istoric.

Resurse materiale: mape de lucru (documente, fișe de lucru), smartphone, laptop, videoproiectorul, prezentare PPT, textul istoric, harta, tabla, creta, coli de flipchart, markere.

Forma de organizare a activității: frontală, pe grupe, individuală;

Evaluarea: continuă: întrebări frontale; analiza răspunsurilor la fișele de lucru.

BIBLIOGRAFIE SELECTIVĂ:

Stoica, Stan; Becheru, Dragoș, Sebastian; Bartic Marcel, *Manualul de Istorie pentru clasa a V-a*, București, Editura CD PRESS, 2022.

Rangu, Magdalena (coord.), *Caiet metodic al profesorilor de istorie*, clasa a V-a, Suceava, Editura Lidana, 2009

Ochescu, Maria, *Caiet de istorie pentru clasa a V-a*, București, Editura Art, 2014.

Ghid metodologic Aria curriculară Om și Societate, București, Editura Aramis Print, 2001.

Vatavu, Radu, Daniel, *Introducere în Realitatea Augmentată* -

<http://www.eed.usv.ro/~vatavu/teaching/time/time.php> .

www.arloopa.com .

Desfășurarea lecției

Secvențele lecției	Conținutul științific	Activitatea profesorului	Activitatea elevilor	Strategia didactică		
				Metode	Mijloace	Forme de organizare
1. Moment organizatoric 2 minute		Notez absențele. Pregătesc materialele necesare desfășurării lecției	Elevul de serviciu prezintă situația absențelor. Elevii își pregătesc manualele și caietele.	Dialogul	manuale - caiete - harta istorică	Frontal
2. Reactualizarea cunoștințelor însușite anterior 8 minute	Frumos și cunoaștere în lumea greacă	Invit elevii să extragă câte un bilețel din „bolul magic” și să răspundă la întrebările care îi vor ajuta să își reactualizeze cunoștințele din lecția precedentă și să completeze rebusul a cărei soluție pe verticala AB este	Elevii vor răspunde la întrebările extrase din bol pe baza cunoștințelor dobândite anterior și vor completa rebusul.	Rebusul istoric	Fișa de lucru nr. 1	Frontal Activitate individuală

		„Moștenirea Greciei” (fișa nr. 1)				
3. Anunțarea lecției noi și a planului de predare-învățare. 5 minute	Fondarea Romei: istorie și legendă A. Peninsula Italică și locuitorii ei în Antichitate B. Fondarea Romei, legendă sau adevăr istoric? C. Roma regală (753 - 509 î. Hr)	Scriu pe tablă/prezint slide-ul care conține titlul lecției noi și planul de predare – învățare a acesteia astfel încât prin respectarea lui să rezulte schema lecției.	Elevii notează în caiete titlul lecției și planul de predare.	Explicația Conversația	Laptop Videoproiector Prezentare PPT	Frontal
4. Transmiterea de noi cunoștințe 20 minute	A. Peninsula Italică și locuitorii ei în Antichitate B. Fondarea Romei, legendă sau adevăr istoric? C. Roma regală (753 – 509 î.Hr.)	Solicit elevilor să identifice pe hartă Peninsula Italică și cetatea Roma, insulele și mările înconjurătoare pe baza fișei de lucru nr. 2. Realizez schema lecției la tablă unde voi nota: așezarea Italiei, insulele și mările înconjurătoare. Le cer elevilor organizați pe grupe să citească textele cuprinse în fișele de lucru nr. 3 și să răspundă la cerințe. Completez schema lecției la tablă cu ajutorul răspunsurilor oferite de liderii grupelor. Le explic elevilor că de la întemeierea sa de către Romulus, Roma a cunoscut trei mari perioade: Regalitatea, Republica și Imperiul. La început a fost organizată ca un regat condusă de 7 regi, primul fiind chiar întemeietorul său, Romulus.	Elevii identifică pe hartă Peninsula Italică, cetatea Roma, insulele și mările înconjurătoare. Elevii notează în caiete schema realizată de către profesor. Elevii organizați pe patru grupe: rezolvă sarcinile de lucru primite. Elevii răspund la întrebările profesorului și își notează schema de la tablă în caiet.	Expunerea Explicația Conversația Conversația Explicația Învățarea prin descoperire Explicația Organizator grafic	Manualul Harta istorică Fișe de lucru	- frontal - activitate individuală -activitate pe grupe

		Realizez schema la tablă cu ajutorul metodei „organizatorul grafic secvențial”				
5. Reflecții 10 minute		Solicit elevilor să folosească aplicația www.arloopa.com pentru a vizualiza „Cetatea eternă”. După care vor prezenta în fața clasei, elementele observate.	Elevii vor rezolva cerința dată, în mod individual apoi vor prezenta în fața clasei răspunsul.	Explicația Munca individuală Realitatea Argumentată	Smartphone	-activitate individuală
6. Aprecierea și notarea elevilor 2 minute		Apreciez răspunsurile elevilor și implicarea acestora cu note în catalog.			Catalog	
7. Tema pentru acasă 3 minute		Le indic elevilor tema pentru acasă: „Imaginați-vă că participați la întemeierea Romei. Ce l-ați sfătui pe Romulus să aibă în vedere atunci când organizează învățământul în cetate? Argumentați răspunsul.	Elevii notează tema și ascultă explicațiile oferite pentru efectuarea acesteia.	Explicația		

Pentru completarea Rebusului istoric, elevii vor extrage din „bolul magic” bilețele care vor avea următorul conținut:

1. Pentru a deveni buni soldați, copiii spartani făceau militare.
2. Domeniu al cunoașterii care studiază existența și gândirea.
3. Sculptură a sculptorului Myron.
4. Stil arhitectural.
5. Construcții reprezentative pentru arhitectura greacă.
6. Renumit filosof grec.
7. Teorema lui Pitagora.
8. A fost supranumit „părintele Istoriei”.
9. Copilul grec trebuia să învețe pentru a demonstra că este educat.
10. Spectacol.
11. Strabon este considerat „părintele” .
12. Pitagora a spus că lucrurile sunt
13. A inventat o metodă de calcul a numărului π (pi – 3,14).
14. A scris „Războiul peloponezic”.
15. Celebru autor de comedii.
16. La 18 ani, tinerii atenieni deveneau
17. Se organizau la fiecare patru ani, în cinstea zeilor (2 cuvinte).

*Utilizarea platformelor educationale
in procesul de predare-invatare-evaluare la disciplina biologie*

Prof. Bal Cristina, Scoala Gimnaziala Nr 1 Valcau de Jos, Salaj

Aplicații și platforme utile la orele de biologie

Wordwallnet

<https://wordwall.net/>

Exemplu:



- exerciții diverse, care pot fi rezolvate online, interactiv în timp real sau se pot distribui elevilor ca și temă cu termen de predare precis;
- exercițiile pot fi convertite pentru a fi imprimate și pe suport de hârtie;
- tipuri de exerciții cu diferite șabloane: roata norocului, spânzurătoarea, căutare de cuvinte, anagramă, diagramă etichetată, sortare în funcție de grup etc.;
- există posibilitatea de comutare a șabloanelor;
- exercițiile pot fi concepute cu ușurință.

Wordart

<https://wordart.com/3w2wfrgznt3/word-art-1>

Exemplu:

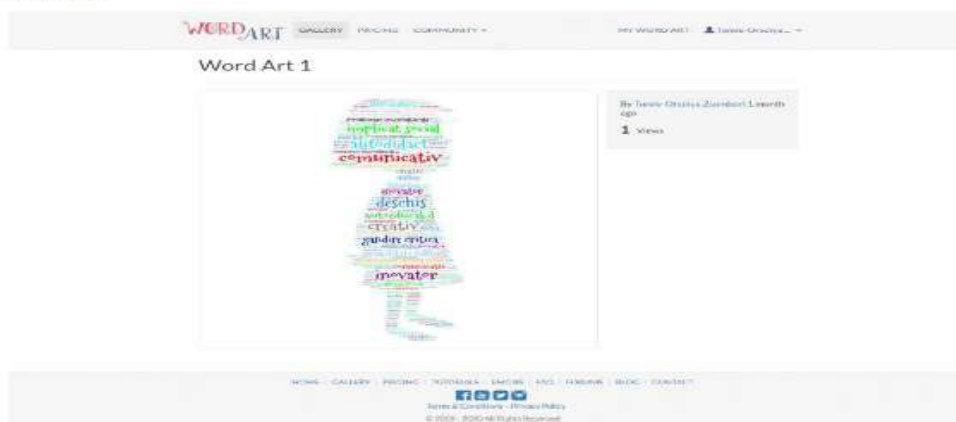

<https://wordart.com/3w2wfrgznt3/word-art-1>

- pentru crearea unui nor de cuvinte utilizând diverse forme, culori;
- se poate distribui, insera, imprima.

Jamboard

Exemplu:

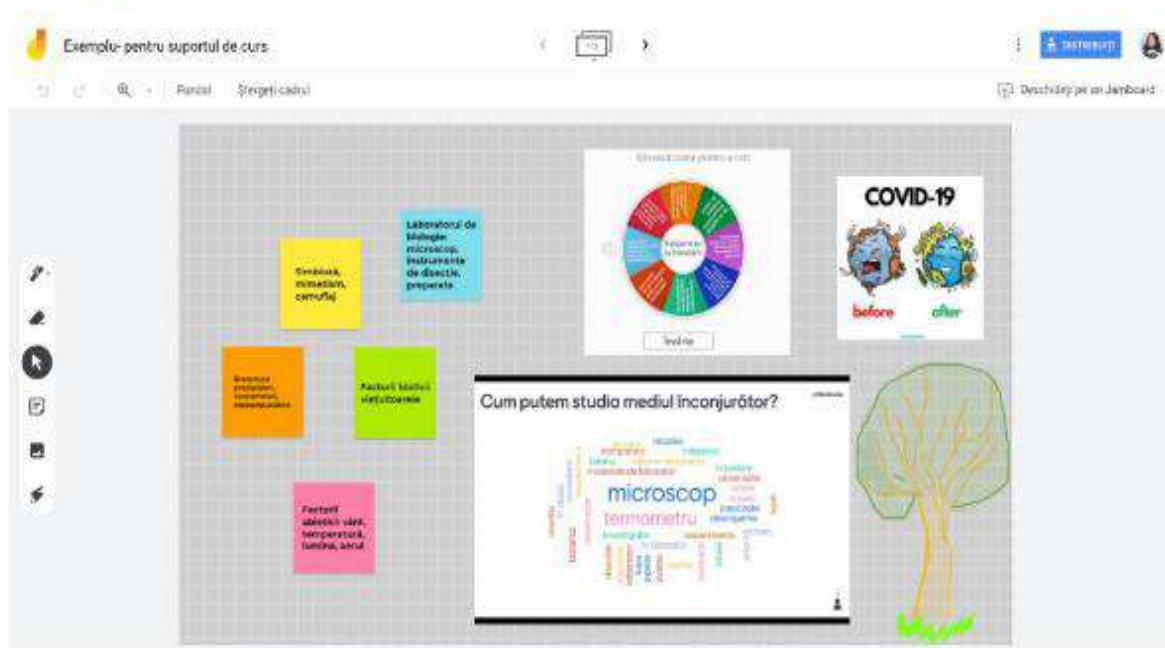

<https://gsuite.google.com/products/jamboard/>

- se poate folosi ca instrument de colaborare în timp real, frontal lucrând la o sarcină comună;
- se poate folosi ca un whiteboard virtual, unde elevii răspund prin

așezarea post-iturilor virtuale;

- se pot încărca și imagini;

- se poate folosi sub formă de caiet virtual pentru muncă diferențiată, individuală sau pe grupe;

LearningApps

Exemplu:

The screenshot displays a LearningApps.org interface for a bird identification exercise. The main area features a central image of a woodpecker and a pop-up window asking 'Temă: Recunoști păsările?' (Topic: Recognize the birds?). Below the image are several bird species with labels: ciocânițoare, bufniță, pițigoi cordai, pițigoi, rangur, huhurez, and gailă. The page includes navigation buttons like 'Alcătuiește exerciții asemănătoare', 'Exercițiul privat', and 'Exercițiul public'. At the bottom, there are links for 'Despre LearningApps.org', 'Impressum', 'Protecția datelor / Drepturi', and 'Help translating'.

<https://learningapps.org/13599097>

-modulele/exercițiile online (denumite Apps) existente pot fi integrate direct în conținuturile de învățare corespunzătoare, sau redactate/ajustate la necesitate;

- tipurile de exerciții care pot fi alcătuite sunt diverse pornind de la: Cuvinte încrucișate, Jocul Milionarii, Marchează în text, Quiz cu alegere, Quiz cu alegere, Completează tabel, Quiz cu introducere; Grilă ordonare, Joc-Perechi (Perechi imagini), Joc-Perechi (Text/Image),

Ordonare cuhartă, Ordonare grupe, Ordonare pe imagini, Ordonează perechi, Puzzle – Grupe, Tabel ordonare, Rebus, Spânzurătoarea, Text spații goale, Completează tabel, Quiz cu introducere, Audio/Video cu inserări, Avizier, Caiet, Calendar, Chat, Mindmap, Scrieți împreună, Votul

Kahoot

Exemplu:

Hematiile:

16

Skip

0 Answers

▲ au nuclee de forme diferite

◆ iau naștere în măduva spinării

● transportă gazele respiratorii

■ sunt distruse în pancreas

Game joining: open

kahoot.it Game PIN: 570484

<https://create.kahoot.it/share/a8bfb32f-69b2-45e7-9d28-84906456be22>

- pentru teste interactive;
- este accesibil tuturor persoanelor, la clasă sau în alte medii de învățământ din întreaga lume;
- se crează testul: se pot adăuga o serie de întrebări, se pot atașa imagini, videoclipuri, diagrame etc.;
- în varianta free se pot adăuga întrebări de tip quiz (cu un singur răspuns corect sau mai multe răspunsuri corecte) și întrebări de tip adevărat/fals

Mentimeter

Exemplu:

Cum putem studia mediul înconjurător?

microscop

termometru

investigație

laborator

lupa

picete

plante

animal

coloni

afară

analiza

atent

descoperire

preparate

in parc

atlas

observatie

in padure

masurare

reactivi

comparare

acvariu

terariu

album de colectii

materiale de laborator

experiment

cercețare

in clasă

atenție

balanță

observație

disecție

disecție

laborator

lupa

picete

plante

animal

coloni

afară

analiza

atent

descoperire

preparate

in parc

atlas

observatie

in padure

masurare

reactivi

comparare

acvariu

terariu

album de colectii

materiale de laborator

<https://www.mentimeter.com/>

- pentru prezentări vizuale și interactive;
- prin folosirea șabloanelor se pot crea ușor seturi de întrebări/sondaje;
- se generează un cod pe menti.com, astfel elevii răspund la întrebări cu telefon/calculator, iar răspunsurile apar direct pe ecranul comun, sub formă de grafice, nor de cuvinte sau diagramă etc

Explore.org

Exemplu:



<https://explore.org/livecams/africam/tau>

- putem observa în timp real (live) biotopul sau animalele din diferite părți ale lumii prin camerele video amplasate în aceste locuri, sau putem utiliza resursele audio-vizuale de pe site

MozaWeb

<https://www.mozaweb.hu/ro/>

- lecții de biologie, diferite conținuturi digitale de înaltă calitate: texte, resurse 3D, imagini, resurse audio-video, teste de exersare.

Google Forms

<https://forms.gle/a1mbs3wYwkvCZPGe9>

- se pot crea chestionare sau teste cu punctaje, care pot fi distribuite copiilor direct prin link;
- se pot crea mai multe tipuri de itemi;
- testul poate fi și printat;
- se calculează direct punctajul;
- se pot obține diagrame, grafice, statistice în urma răspunsurilor.

Bibliografie

1. Adăscăliței A., Instruire asistată pe calculator: didactica informatică, Polirom, 2007
2. Bal, Carmen, Instruire asistata de calculator, de la teorie la practică, Editura ALMA MATER, 2009.
3. Brut M., Instrumente pentru e-Learning: ghidul informatic al profesorului modern, Iași, 2006
4. Bocoș, M., Instruire interactivă, Editura Presa Universitară Clujeană, Cluj-Napoca, 2002

„Nu vom putea restructura școli până nu vom înceta să privim diversitatea elevilor ca pe o problemă. Provocarea noastră nu este de a face elevii "specialiști" să se adapteze mai bine la școala obișnuită.”
(Grant Wiggins)

În clasele lor, profesorii au elevi cu deficiențe specifice de învățare. Prezența în clasă a acestor elevi este doar una dintre problemele cu care se confruntă profesorii. Aceștia trebuie, de asemenea, să se ocupe de un număr mare de elevi din diferite medii culturale și lingvistice și din familii aflate în primejdie sau sărăcie extremă. Diferențele dintre elevi pot include limba, cultura, religia, genul, abilitățile diferite, statutul socioeconomic și mediul geografic. Diferențele sunt adesea tratate ca o problemă mai degrabă decât ca o oportunitate de a descoperi bogăția care există în viețile altora și cum putem fi incluși, apreciați, respectați și salutați pentru cine suntem într-o lume diferită natural.

Școala incluzivă este o soluție eficientă în rezolvarea acestei aparente probleme.

O școală incluzivă consideră că ...

- Fiecare elev poate învăța și reușește.
- Diversitatea ne îmbogățește pe toți
- Elevii pot depăși riscul eșecului prin implicarea într-o comunitate primitoare care răspunde nevoilor cursanților.
- Fiecare student are o contribuție unică de oferit altora.
- Fiecare student are puncte forte și puncte slabe.
- Serviciile și sprijinul nu trebuie direcționate către o singură organizație școlară (de exemplu, clase sau școli speciale).
- Rezultate efective de învățare sunt realizate prin eforturile de colaborare ale tuturor, pentru a asigura succesul.
- Metodologiile bazate pe lucrul în grupuri de elevi eterogeni și cooperanți sunt folosiți pentru că sunt mai eficienți pentru învățare.
- Elevii au o cale de învățare, metode de evaluare și o predare individualizată, deoarece așteptările sunt ridicate pentru toată lumea.
- Personalul școlii, elevii, părinții și membrii comunității lucrează împreună pentru a proiecta și a pune în aplicare o predare eficientă pentru toți elevii.
- Profesorii și alți profesioniști care lucrează în școală nu numai că oferă elevilor posibilitatea de a repeta informațiile stocate, dar, mai ales, să fie creativi și să învețe să gândească.
- Personalul școlii îi ajută pe elevi să își dezvolte abilitățile sociale, făcându-le să interacționeze, să se conecteze și să dezvolte relații și prietenii.

Educația incluzivă pentru elevii cu dizabilități poate avea succes doar atunci când aceiași elevi simt că fac parte din comunitatea școlară. Acest lucru necesită o discuție deschisă și onestă despre diferența și respectul instituțional pentru oameni, indiferent de fundalul și abilitățile lor.

În trecut, educația specială a implicat deseori "segregarea" elevilor cu dizabilități. Acest model de educație specială într-un mediu "separat" și izolat nu numai că îi privează pe elevii cu dizabilități de interacțiunea cu colegii lor și de accesul deplin la calea de învățare, dar poate implica și duplicate și

costisitoare școli. Învățarea incluzivă face posibilă utilizarea mai eficientă a resurselor școlare prin maximizarea disponibilității personalului și materialelor în beneficiul tuturor elevilor.

Un alt factor important pentru ca educația incluzivă să fie eficientă este dezvoltarea unor suporturi comportamentale pozitive consecvente în întreg mediul de învățare. Această consistență este esențială pentru succesul elevilor cu tulburări emoționale sau comportamentale în mediul general de învățare, dar acest sprijin la nivelul personalului din întreaga școală contribuie, de asemenea, la crearea de așteptări ridicate în întreaga comunitate școlară.

Profesorii eficienți sunt conștienți de diversitatea profundă a elevilor și sunt dispuși să îi implice în educație prin diferite metode de predare / învățare, folosind diferite interese și folosind diferite metode. Într-o clasă diferențiată, profesorul "arată respectul față de elevi, subliniind atât asemănările lor, cât și diferențele lor, nu le tratează pe toate în același mod. Deși unele cunoștințe și abilități esențiale sunt obiective comune pentru toți elevii, profesorul încearcă în permanență să perceapă elevii care au nevoie în special să învețe mai eficient și se străduiește să le ofere opțiuni de învățare adecvate.

Colaborarea reprezintă porți deschise spre o educație de calitate, care respectă optica învățământului contemporan: copii adaptați și adaptabili, deschiși spre colaborare, cu o viziune amplă asupra diversității, responsabili ai propriei deveniri, cu un sistem de competențe transversale bine dezvoltat, pregătiți pentru învățare pe tot parcursul vieții, indiferent de abilitatea sau dizabilitatea acestora.

ȘCOALA INCLUZIVĂ

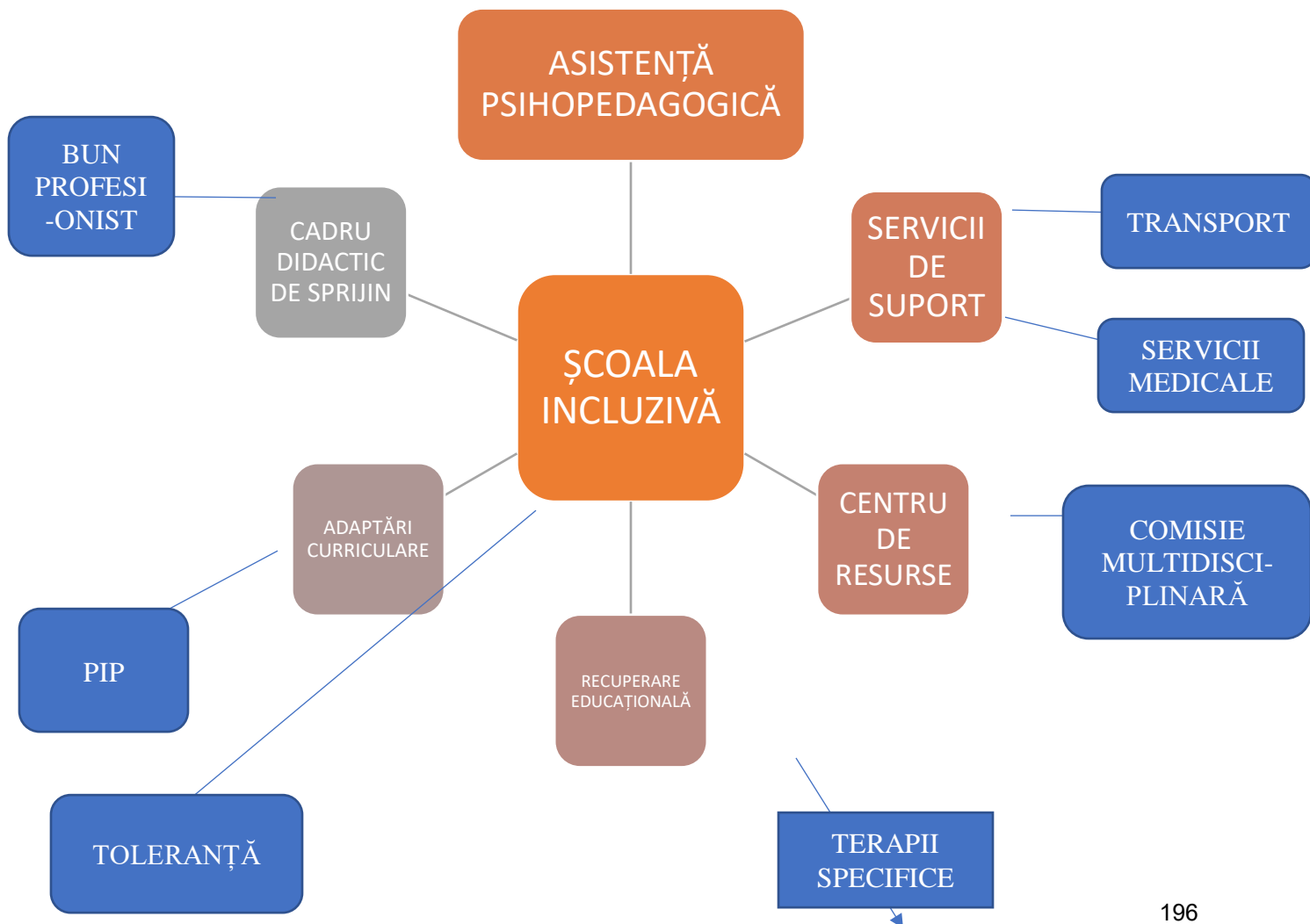

ȘCOALA GIMNAZIALĂ SPECIALĂ TÂRGOVIȘTE

Nr. de înregistrare în unitatea școlară: _____

RESPONSABIL DE CAZ SERVICII EDUCAȚIONALE:

Numele și prenumele Bălăceanu Mihaela

Date de contact:

Email :

AVIZAT,

Director CJRAE DÂMBOVIȚA,

Prof. psih. Eugenia ȘETREANU

PLAN DE INTERVENȚIE PERSONALIZAT (PIP)

- ❖ NUMELE ȘI PRENUMELE ELEVULUI (EI): ZN
- ❖ DATA NAȘTERII:
- ❖ DOMICILIUL:
- ❖ CLASA : I
- ❖ ANUL ȘCOLAR: 2020/2021
- ❖ Nr. de înregistrare în unitatea școlară a planului de servicii individualizat
- ❖ DIAGNOSTICUL/ PROBLEMELE cu care se confruntă copilul (rezultatele evaluării complexe - *deficiențele / afectările din certificatul de orientare școlară și profesională eliberat de CJRAE/CMBRAE, numărul și data eliberării acestui document*): **Deficiență mentală gravă, sindrom Down,, eliberat de CJRAE Dâmbovița**
- ❖ ECHIPA DE INTERVENȚIE
 - Prof de sprijin/itinerant:
 - Prof. învățământ primar:
 - Mama:
- ❖ DISCIPLINA/DOMENIUL /DOMENIILE DE INTERVENȚIE: Matematică și explorarea mediului/ Cognitiv
- ❖ SCOPUL (comportamentul țintă/rezultatul așteptat)
Stimularea gândirii și a atenției
- ❖ OBIECTIVE/ COMPETENȚE SPECIFICE DIN ADAPTAREA CURRICULARĂ :
 - 1.1. Scrierea, citirea și formarea numerelor până la 10
 - 2.1. Orientarea și mișcarea în spațiu în raport cu repere/direcții date folosind sintagme de tipul: în, pe, deasupra, dedesubt, lângă, în față, în spate, stânga, dreapta,

3.1. Rezolvarea de probleme prin observarea unor regularități din mediul apropiat

4.2. Identificarea unor consecințe ale unor acțiuni, fenomene, procese simple

❖ DURATA planului de intervenție personalizat: sem I

❖ Data elaborării PIP: 1.10.2020

❖ Data revizuirii PIP: 29.01.2021

STRUCTURA PLANULUI DE INTERVENȚIE PERSONALIZAT:

Nr. crt.	OBIECTIVE OPERAȚIONALE	CONȚINUTUL ACTIVITĂȚILOR	STRATEGII DE TERAPIE ȘI RECUPERARE	PERIOADA DE INTERVENȚIE	EVALUARE ȘI APRECIEREA EVOLUȚIEI		
					INDICATORI	METODE ȘI INSTRUMENTE DE EVALUARE	
1	-să identifice poziția verticală, orizontală sau oblică a obiectelor din realitatea imediată sau în cadrul unor desene, cu sprijin - să identifice interiorul sau exteriorul unei figuri, cu sprijin din partea prof itinerant	Poziții ale unui obiect: verticală, orizontală, oblică, interior, exterior	S1	-conversația, exercițiul, explicația, munca independentă, demonstrația, jocul didactic, acordarea de ajutor, încurajarea, lauda - manual; planșe diverse, tablă magnetică, magneți, numărătoare, culori, coli albe, coli colorate	1.10 – 29.01. 2021	-identifică poziția verticală, orizontală sau oblică a unor obiecte, cu sprijin din partea prof itinerant	- observarea sistematică - probe orale - probe practice - activitatea practică
			S3	- prin intermediul aplicației MEET: conversația, exercițiul, explicația, munca independentă, demonstrația, jocul didactic, lauda, încurajarea, acordarea de ajutor - manual digital; numărătoare, culori, coli albe, coli colorate,		-identifică poziția verticală, orizontală sau oblică a unor obiecte indicate în timpul întâlnirii pe Meet, cu sprijin din partea mamei	- observarea sistematică - probe orale - probe practice - activitatea practică

				fișe de lucru transmise prin Classroom			
2	-să reprezinte cu ajutorul obiectelor numerele naturale în centrul 0-10 - să scrie numerele naturale 0-10 pe rețeaua caietului de matematică	Recunoașterea, formarea, citirea și scrierea numerelor naturale de la 0 la 10	S1	-conversația, exercițiul, explicația, munca independentă, demonstrația, jocul didactic, încurajarea, acordarea de ajutor - manual, planșe diverse, magneți, numărătoare, figurine, culori,	1.10 – 29.01. 2021	-recunoaște cu ajutorul obiectelor numerele naturale în centrul 0-10, cu sprijin -scrie numerele naturale 0-10 în rețeaua caietului de matematică, cu sprijin	- observarea sistematică - probe orale - probe practice - activitatea practică
			S3	-prin intermediul aplicației MEET: -conversația, exercițiul, explicația, munca independentă, demonstrația, jocul didactic, încurajarea, acordarea de ajutor - manual digital, magneți, numărătoare, figurine, culori, fișe de lucru postate în Classroom, link-uri cu joculețe despre numerele naturale		-recunoaște cu ajutorul obiectelor numerele naturale în centrul 0-10, cu sprijin din partea mamei -scrie numerele naturale 0-10 în rețeaua caietului de matematică, cu sprijin din partea mamei -participă cu interes la joculețele despre numerele naturale transmise pe Meet de profesorul itinerant	- observarea sistematică - probe orale - probe practice - activitatea practică
3	-să identifice consecințe ale unor acțiuni, fenomene, procese simple	• Soarele, sursă de căldură și lumină	S1	- conversația, exercițiul, explicația, munca independentă, acordarea de ajutor, lauda, încurajarea permanentă - manual; planșe diverse, tablă magnetică, magneți, numărătoare, figurine,	1.10 – 29.01. 2021	-identifică, cu sprijin, consecințele unor acțiuni, fenomene, procese simple	-evaluare frontală -evaluare orală -evaluare scrisă

			S3	-prin intermediul aplicației MEET: conversația, exercițiul, explicația, munca independentă, lauda, încurajarea permanentă - manualul digital, fișe de lucru transmise în Classroom, tablă Jamboard, numărătoare, figurine,		- identifică, cu sprijin, consecințele unor acțiuni, fenomene, procese simple, cu sprijin din partea mamei, folosind fișele de lucru transmise în Classroom	-evaluare frontală -evaluare orală -evaluare scrisă
4	-să compare numere în centrul 0-10 -să ordoneze numere în centrul 0 -10	• Compararea și ordonarea numerelor naturale de la 0 la 10	S1	- conversația, exercițiul, explicația, munca independentă, lauda, încurajarea permanent, acordare de ajutor - manual; planșe diverse, tablă magnetică, magneti, numărătoare, figurine,	1.10 – 29.01. 2021	-compară și ordonează numere în centrul 0-10, cu sprijin	-evaluare frontală -evaluare orală -evaluarea scrisă
			S3	-prin intermediul aplicației MEET: conversația, exercițiul, explicația, munca independentă, lauda, încurajarea permanent, acordarea de ajutor - manualul digital, fișe de lucru transmise în Classroom, tablă Jamboard, numărătoare, figurine,		- compară și ordonează numere în centrul 0-10, cu sprijin din partea mamei, folosind fișele de lucru transmise în Classroom	evaluare frontală -evaluare orală -evaluarea scrisă
4	- să recunoască părțile componente ale scheletului și localizarea acestora	Corpul omenesc. Scheletul	S1	- conversația, exercițiul, explicația, munca independentă, lauda, încurajarea permanent, acordare de ajutor	1.10 – 29.01. 2021	- recunoaște părțile componente ale scheletului și localizarea acestora folosind imagini	-evaluare frontală -evaluare orală -evaluarea scrisă

	folosind imagini din atlase sau mulaje			- manual; planșe diverse, tablă magnetică, magneți, numărătoare, figurine,		din atlase sau mulaje cu sprijin	
			S3	-prin intermediul aplicației MEET: conversația, exercițiul, explicația, munca independentă, lauda, încurajarea permanent, acordarea de ajutor - manualul digital, fișe de lucru transmise în Classroom, tablă Jamboard, numărătoare, figurine,		- recunoaște părțile componente ale scheletului și localizarea acestora folosind imagini din atlase sau mulaje, cu sprijin din partea mamei, folosind fișele de lucru transmise în Classroom	evaluare frontală -evaluare orală -evaluarea scrisă
4	-să recunoască organele și localizarea acestora folosind imagini din atlase sau mulaje; - să identifice pe propriul corp zonele unde sunt amplasate anumite organe	• Organe interne majore ale corpului omenesc.	S1	- conversația, exercițiul, explicația, munca independentă, lauda, încurajarea permanent, acordare de ajutor - manual; planșe diverse, tablă magnetică, magneți, numărătoare, figurine,	1.10 – 29.01. 2021	- recunoaște organele și localizarea acestora folosind imagini din atlase sau mulaje, cu sprijin - identifică pe propriul corp zonele unde sunt amplasate anumite organe cu sprijin	-evaluare frontală -evaluare orală -evaluarea scrisă
			S3	-prin intermediul aplicației MEET: conversația, exercițiul, explicația, munca independentă, lauda, încurajarea permanent, acordarea de ajutor - manualul digital, fișe de lucru transmise în Classroom, tablă Jamboard, numărătoare, figurine,		- recunoaște organele și localizarea acestora folosind imagini din atlase sau mulaje, cu sprijin din partea mamei, folosind fișele de lucru transmise în Classroom - identifică pe propriul corp zonele unde sunt amplasate anumite organe	evaluare frontală -evaluare orală -evaluarea scrisă

4	- să stabilească, prin observare, principalele structuri ale plantelor	• Plante.	S1	- conversația, exercițiul, explicația, munca independentă, lauda, încurajarea permanent, acordare de ajutor - manual; planșe diverse, tablă magnetică, magneți, numărătoare, figurine,	1.10 – 29.01. 2021	- stabilește, prin observare, principalele structuri ale plantelor, cu sprijin	-evaluare frontală -evaluare orală -evaluarea scrisă
			S3	-prin intermediul aplicației MEET: conversația, exercițiul, explicația, munca independentă, lauda, încurajarea permanent, acordarea de ajutor - manualul digital, fișe de lucru transmise în Classroom, tablă Jamboard, numărătoare, figurine,		- stabilește, prin observare, principalele structuri ale plantelor, cu sprijin din partea mamei, folosind fișele de lucru transmise în Classroom	evaluare frontală -evaluare orală -evaluarea scrisă
4	- să stabilească, prin observare, a principalele structuri ale animalelor	• Animale. Scheletul	S1	- conversația, exercițiul, explicația, munca independentă, lauda, încurajarea permanent, acordare de ajutor - manual; planșe diverse, tablă magnetică, magneți, numărătoare, figurine,	1.10 – 29.01. 2021	- stabilește, prin observare, principalele structuri ale animalelor, cu sprijin	-evaluare frontală -evaluare orală -evaluarea scrisă
			S3	-prin intermediul aplicației MEET: conversația, exercițiul, explicația, munca independentă, lauda, încurajarea permanent, acordarea de ajutor - manualul digital, fișe de lucru transmise în Classroom, tablă		- stabilește, prin observare, principalele structuri ale animalelor, cu sprijin din partea mamei, folosind fișele de lucru transmise în Classroom	evaluare frontală -evaluare orală -evaluarea scrisă

				Jamboard, numărătoare, figurine,			
4	- să realizeze experiențe simple care să pună în evidență transformările de stare ale apei	<ul style="list-style-type: none"> Transformări ale apei: solidificare, topire, evaporare, fierbere, condensare 	S1	- conversația, exercițiul, explicația, munca independentă, lauda, încurajarea permanent, acordare de ajutor - manual; planșe diverse, tablă magnetică, magneți, numărătoare, figurine,	1.10 – 29.01. 2021	- realizează experiențe simple care să pună în evidență transformările de stare ale apei, cu sprijin	-evaluare frontală -evaluare orală -evaluarea scrisă
			S3	-prin intermediul aplicației MEET: conversația, exercițiul, explicația, munca independentă, lauda, încurajarea permanent, acordarea de ajutor - manualul digital, fișe de lucru transmise în Classroom, tablă Jamboard, numărătoare, figurine,		- realizează experiențe simple care să pună în evidență transformările de stare ale apei, cu sprijin din partea mamei, folosind fișele de lucru transmise în Classroom	evaluare frontală -evaluare orală -evaluarea scrisă

4	<p>-să realizeze experiențe simple care să pună în evidență transformările de stare ale apei</p> <p>- să realizeze colaje cu ajutorul formelor geometrice învățate (case, castele, pomi, gărdulețe, roboți etc.)</p> <p>- să decupeze pe contur a forme geometrice plane de diferite dimensiuni, realizate pe diverse suporturi (hârtie glasată, carton)</p>	<p>• Pătrat, dreptunghi, triunghi, cerc.</p> <p>Reprezentare grafică</p>	S1	<p>- conversația, exercițiul, explicația, munca independentă, lauda, încurajarea permanent, acordare de ajutor</p> <p>- manual; planșe diverse, tablă magnetică, magneți, numărătoare, figurine,</p>	1.10 – 29.01. 2021	<p>- realizează experiențe simple care să pună în evidență transformările de stare ale apei, cu sprijin</p> <p>- realizează colaje cu ajutorul formelor geometrice învățate cu sprijin</p> <p>- decupeze pe contur a forme geometrice plane de diferite dimensiuni, cu sprijin</p>	<p>-evaluare frontală</p> <p>-evaluare orală</p> <p>-evaluarea scrisă</p>
			S3	<p>-prin intermediul aplicației MEET: conversația, exercițiul, explicația, munca independentă, lauda, încurajarea permanent, acordarea de ajutor</p> <p>- manualul digital, fișe de lucru transmise în Classroom, tablă Jamboard, numărătoare, figurine,</p>		<p>- efectuează exerciții de scădere, cu materiale concrete în centrul 0-10, cu sprijin din partea mamei, folosind fișele de lucru transmise în Classroom</p>	<p>evaluare frontală</p> <p>-evaluare orală</p> <p>-evaluarea scrisă</p>

4	- să măsoare capacitatea unor vase folosind etaloane de forme și mărimi diferite,	Unități nonstandard.	S1	- conversația, exercițiul, explicația, munca independentă, lauda, încurajarea permanent, acordare de ajutor - manual; planșe diverse, tablă magnetică, magneți, numărătoare, figurine,	1.10 – 29.01. 2021	- măsoară capacitatea unor vase folosind etaloane de forme și mărimi diferite, cu sprijin	-evaluare frontală -evaluare orală -evaluarea scrisă
			S3	-prin intermediul aplicației MEET: conversația, exercițiul, explicația, munca independentă, lauda, încurajarea permanent, acordarea de ajutor - manualul digital, fișe de lucru transmise în Classroom, tablă Jamboard, numărătoare, figurine,		- măsoară capacitatea unor vase folosind etaloane de forme și mărimi diferite cu sprijin din partea mamei, folosind fișele de lucru transmise în Classroom	evaluare frontală -evaluare orală -evaluarea scrisă
4	- să recunoască bancnote de 1 leu, 5 lei, 10 lei,	Banii. Leul: monede și bancnote	S1	- conversația, exercițiul, explicația, munca independentă, lauda, încurajarea permanent, acordare de ajutor - manual; planșe diverse, tablă magnetică, magneți, numărătoare, figurine,	1.10 – 29.01. 2021	- recunoaște bancnote de 1 leu, 5 lei, 10 lei, cu sprijin	-evaluare frontală -evaluare orală -evaluarea scrisă
			S3	-prin intermediul aplicației MEET: conversația, exercițiul, explicația, munca independentă, lauda, încurajarea permanent, acordarea de ajutor - manualul digital, fișe de lucru transmise în Classroom, tablă		- recunoaște bancnote de 1 leu, 5 lei, 10 lei, cu sprijin din partea mamei, folosind fișele de lucru transmise în Classroom	evaluare frontală -evaluare orală -evaluarea scrisă

			Jamboard, numărătoare, figurine,			
--	--	--	-------------------------------------	--	--	--

Notă:

* Pentru fiecare obiectiv operațional se precizează modul de lucru pentru scenariul 1 (S1 - față în față) și scenariul 3 (S3 - online). Scenariul hibrid reiese din îmbinarea scenariilor enumerate anterior

*Precizarea STRATEGIILOR DE TERAPIE ȘI RECUPERARE pentru copiii/ elevii din învățământul de masă presupune enumerarea *metodelor și mijloacelor utilizate în vederea realizării obiectivelor operaționale*

** Precizarea INDICATORILOR presupune identificarea și enumerarea *criteriilor minime de apreciere a progreselor* copiilor/ elevilor

Director, Prof. Semnătură: _____ Data: _____	Întocmit, Prof. de sprijin/itinerant : Semnătură: _____
---	---

PROIECT DE ACTIVITATE INTEGRATĂ

BĂLĂNESCU CAMELIA
GRĂDINIȚA CU PROGRAM PRELUNGIT ” CONSTANTIN BRÂNCUȘI ”TG-JIU

GRUPA MARE

TEMA ANUALĂ: Când, cum și de ce se întâmplă?

PROIECT TEMATIC TRANSEMESTRIAL:

„ANOTIMPURILE - 3.PRIMĂVARA”

TEMA SĂPTĂMÂNALĂ: „ DE VORBĂ CU PRIMĂVARA ”

TEMA ACTIVITĂȚII: „ Peisaj de primăvară ” – activitate integrată

DȘ(activitate matematică) + DEC(activitate plastică)

MIJLOACE DE REALIZARE: joc didactic + desen

TIPUL ACTIVITĂȚII: CONSOLIDARE

SCOPUL ACTIVITĂȚII:

- Consolidarea deprinderilor de numerație și de asociere biunivocă în limitele 1-6 ;
- Exersarea deprinderilor de redare grafică a unor elemente ale limbajului plastic.

OBIECTIVE OPERAȚIONALE :

- O1. Să numere în intervalul 1- 6, crescător și descrescător
- O2. Să recunoască materialele necesare pentru activitatea de desen
- O3. Să deseneze numărul de elemente solicitat de educatoare
- O4. Să plaseze elementele grafice lângă cifra potrivită
- O5.Să aprecieze critic și autocritic creațiile realizate
- O6.Să verifice dacă sarcinile jocului au fost corect realizate de celelalte echipe
- O7.Să colaboreze pentru realizarea corectă a sarcinii

SARCINA DIDACTICĂ: Desenarea numărului de elemente indicat de educatoare, în spațiul în care este plasată cifra potrivită; Numărarea elementelor mulțimilor de pe fișa suport.

REGULILE JOCULUI: Educatoarea precizează câte elemente specifice anotimpului primăvara trebuie desenate pe planșa-suport. Copilul, care are culoarea potrivită, desenează elementele în spațiul de deasupra cifrei potrivite și le încercuiesc. Se numără elementele mulțimilor formate.

Ulterior, copiii completează peisajul și cu alte elemente specifice anotimpului primăvara, urmând să deseneze și cifra corespunzătoare .

ELEMENTE DE JOC: închiderea ochilor, aplauze, aprecieri verbale

STRATEGIA DIDACTICĂ:

- a) Metode și procedee: expunerea, conversația, explicația, metoda învățării pe grupe mici, turul galeriei
- b) Mijloace de învățământ: televizor, planșe – suport A3, creioane colorate
- c) Forme de organizare: frontal, pe grupe

DURATA: 30 minute

EVALUARE: orală, practică

SCENARIUL ACTIVITĂȚII

Preșcolarii urmăresc videoclipul ” A venit primăvara”. După ce recunosc anotimpul redat în imagini, copiii primesc ecusoane și formează grupe de câte 6 membri, în funcție de ecusonul ales. Echipele primesc o planșă A3. Fiecare membru al grupului primește un creion de culoare diferită. Se intuiesc materialele primite, apoi se solicită să se numere membrii unei echipe și să se specifice numărul de copii din grup. Se solicită să se precizeze și numărul total al creioanelor primite de fiecare echipă. Se anunță tema activității și se prezintă regulile jocului didactic. Copiii, care au culoarea potrivită, trebuie să deseneze în spațiul dat, în locul indicat de cifra corespunzătoare numărului, următoarele elemente: 1 soare, 2 pomi, 3 rândunele, 4 fluturi albaștri, 5 fire de iarbă, 6 flori roșii. Membrii echipelor colaborează pentru îndeplinirea sarcinilor. Se verbalizează acțiunile. Se solicită membrilor echipelor să completeze desenele cu alte două elemente specifice anotimpului primăvara, în cantitatea dorită de ei și să scrie cifra corespunzătoare numărului de elemente. Planșele sunt expuse pe panou și se schimbă echipele între ele, astfel încât desenele să fie analizate de grupuri diferite. Se apreciază critic lucrările, specificându-se dacă elementele au fost redade cu culoarea potrivită, dacă au fost plasate în spațiul adecvat și dacă numărul de elemente desenate corespunde cifrei. În cazul unor erori, se solicită să se îndrepte greșeala. Noile echipe completează peisajul cu alte două elemente specifice anotimpului primăvara, atașând cifra corespunzătoare. Se apreciază efortul copiilor și se recompensează implicarea acestora cu dulciuri în formă de albine și buburuze.

DESFĂȘURAREA ACTIVITĂȚII

EVENIMENTUL DIDACTIC	CONȚINUTUL ȘTIINȚIFIC	STRATEGII DIDACTICE			EVALUARE
		METODE ȘI PROCEDEE	MIJLOACE DIDACTICE	FORME DE ORGANIZARE	
CAPTAREA ATENȚIEI	Se prezintă videoclipul "A venit primăvara". Copiii precizează numele anotimpului, pe baza imaginilor vizualizate. Copiii aleg din cutia cu surprize un ecuson și formează grupuri în funcție de elementul primit.	Expunerea Vizionare audio-video Surpriza	Televizor, cutia cu surprize, ecusoane	Frontal Pe grupe	Observarea sistematică a comportamentului
REACTUALIZAREA CUNOȘTIINȚELOR	Copiii intuiesc materialele de pe masă și precizează utilitatea lor, enumerând teme realizate anterior la activitățile plastice. Se solicită unui copil să numere membrii unei echipe și să precizeze numărul lor. Ulterior, se numără și creioanele și se constată că sunt tot atâtea câți copii sunt în echipă. Copiii își aleg de pe masă creionul colorat care se potrivește cu culoarea ecusonului.	Conversația	Creioane colorate Planșe suport	Frontal Pe grupe	Aprecierea răspunsurilor
ANUNȚAREA TEMEI	Se anunță tema activității: „Peisaj de primăvară”.	Expunerea		Pe grupe	

<p>DIRIJAREA ÎNVĂȚĂRII</p>	<p>Se explică regulile jocului și se execută, conform indicațiilor. Educatoarea precizează câte elemente specifice anotimpului primăvara trebuie desenate pe planșa-suport. Copilul, care are culoarea potrivită, desenează elementele în cercul în care se află cifra corespunzătoare numărului. Echipele deseneză în spațiul dat, în locul indicat de cifra corespunzătoare numărului, următoarele elemente: 1 soare, 2 pomi, 3 rândunele, 4 fluturi albaștri, 5 fire de iarbă, 6 flori roșii. Membrii echipelor colaborează pentru îndeplinirea sarcinilor. Se verbalizează acțiunile. Ulterior, copiii completează peisajul și cu alte elemente specifice anotimpului primăvara, urmând să deseneze și cifra corespunzătoare .</p>	<p>Explicația Conversația Metoda învățării pe grupe mici</p>	<p>Planșe Creioane colorate Planșe Creioane colorate</p>	<p>Pe grupe</p>	<p>Observarea comportamentului copiilor Aprecierea răspunsurilor Observarea comportamentului copiilor</p>
<p>EVALUARE</p>	<p>Se amenajează o expoziție cu lucrările copiilor. Membrii altor grupuri analizează lucrarea colegilor, evidențiind corectitudinea executării acestora. Noile echipe completează peisajul cu alte două elemente specifice anotimpului primăvara, atașând cifra corespunzătoare.</p>	<p>Turul galeriei</p>	<p>Planșe Creioane colorate</p>	<p>Pe grupe</p>	<p>Analiza produselor</p>
<p>ÎNCHEIEREA ACTIVITĂȚII</p>	<p>La finalul activității, copiii sunt lăudați pentru efortul depus și primesc recompense.</p>	<p>Conversația</p>	<p>Recompense</p>	<p>Frontal</p>	<p>Aprecieri</p>

ORA DE DEZVOLTARE PERSONALĂ

DISCIPLINA DE ÎNVĂȚĂMÂNT: Dezvoltare personală

CLASA: a II-a

UNITATEA DE ÎNVĂȚARE: Autocunoaștere și stil de viață sănătos

TEMA LECȚIEI: Atitudinea pozitivă față de sine și față de ceilalți

COMPETENȚE SPECIFICE:

1.1.Stabilirea unor asemănări și deosebiri între sine și ceilalți, după criterii simple

1.2.Explorarea abilităților de relaționare cu ceilalți

OBIECTIVE OPERAȚIONALE:

O1 – să identifice situații în care și-a pierdut încrederea în sine

O2 – să recunoască experiențe care i-au dezvoltat încrederea în sine

O3 – să argumenteze de ce și-a format o părere greșită despre un anume coleg

STRATEGII DIDACTICE

METODE ȘI PROCEDEE: învățarea prin descoperire, conversația, observația, jocul didactic, audio-vizuale

MATERIALE DIDACTICE: document video, fișe de lucru, minge

FORME DE ORGANIZARE: frontal, individual

BIBLIOGRAFIE: Programa școlară pentru disciplina Dezvoltare personală, clasa pregătitoare, clasa I, clasa a II-a, aprobată prin OM nr. 3418/19.03.2013

SCENARIUL DIDACTIC

☞ Elevii vor fi organizați în formă de cerc;

☞ Începerea orei cu exercițiul de energizare „Elefantul” (Un voluntar stă în mijloc și când arată spre cineva strigă “Elefantul!”. Acel participant va ridica ambele mâini la urechi. Vecinul din dreapta “elefantului” va ridica mâna dinspre “elefant” la urechea stângă a sa, în timp ce vecinul din stânga va ridica mâna apropiată de “elefant” la urechea dreaptă. Dacă unul din cei trei face o greșeală acoperind urechea care nu trebuie, sau folosind ambele mâini în loc de una, ori nu reacționează deloc, atunci respectivul participant va ieși în mijloc și va continua jocul.);



☞ Joc: Arată-mi emoția! (Fiecare elev va povesti foarte pe scurt ceva de bine și ceva de rău din ziua respectivă, precizând ce emoție a simțit și mimând în fața tuturor emoția respectivă);





☞ Captarea atenției

Voi prezenta copiilor un filmuleț <https://www.youtube.com/watch?v=LuG0lxCsUi8> și îi solicit să fie atenți la desfășurarea acțiunii.

Se vor purta discuții pe marginea materialului vizualizat.

- Cu cine era cățelușul în barcă?
- Cine a venit să fure momeala?
- Cum a reacționat cățelul?
- Dar stăpânul?
- De ce era supărat cățelușul?
- Ce a observat?
- Cum a reacționat când a văzut puișorii flămânzi?
- Cum l-a ajutat pasărea să-și recapete încrederea în faptele sale?

☞ Se va anunța tema zilei (Atitudinea pozitivă față de sine și față de ceilalți) și obiectivele operaționale;

☞ Copiii vor avea pe bancă o fișă pe care este desenată o inimă împărțită în patru cadrane. Vor avea de completat astfel:

- stânga sus – Când ți-ai pierdut încrederea în tine?
- stânga jos – Care a fost momentul când ai recăpătat-o?
- dreapta sus – Cine crezi că are cea mai mare încredere în tine?
- dreapta jos – De ce?

Elevii vor citi pe rând ceea ce au scris. Se poartă discuții cu privire la deciziile pe care le luăm pentru a avea o atitudine pozitivă și cum trebuie să ne comportăm pentru a nu ne pierde stima față de sine.

☞ Următorul moment este desfășurarea jocului "Aruncă mingea".

Copiii sunt așezați în cerc și unul în mijloc care are o minge. Cel din mijloc trebuie să arunce mingea către un coleg despre care își formase o părere greșită și să spună care a fost momentul în care și-a dat seama că a greșit. Copilul spre care s-a aruncat mingea trece în mijloc și jocul continuă până la ultimul elev.



☞ Evaluarea activității

Fiecare elev va lipi un emoji pe fișă care să sugereze felul în care s-a simțit în timpul activității.

☞ Joc: Exact la timp! (Se foloseac 2 mingi mici de culori diferite. Pentru a înveseli atmosfera, participanții pot găsi niște prenume hazlii pentru fiecare minge. Sarcina grupului este să le transmită unul altuia pe cerc întrun timp cât mai scurt în diferite modalități:

Tura 1: o singură minge, trecând prin mâinile fiecărui participant;

Tura 2: aceeași minge este transmisă în direcție opusă;

Tura 3: a doua minge este lansată în aceeași direcție, dar la puțin timp după prima;

Tura 4: prima minge continuă să fie transmisă în aceeași direcție, iar a doua este lansată în direcție opusă;

Tura 5: prima minge este transmisă cu o mână dreaptă pe la spate, iar a doua este transmisă peste un participant. Fiecare tură poate fi exersată de câteva ori înainte de a trece la următoarea. Dacă una din mingi este scăpată, jocul se reia de la început. De fiecare dată este fixat timpul cu care mingile ajung înapoi la persoana care le-a lansat. Împreună cu participanții, poți inventa și alte modalități de a transmite mingea.);





☞ Încheierea activității

Se va interpreta cântecul "Mica școlăriță" pentru a se sublinia atitudinea pozitivă a micii școlărițe față de școală, încrederea în forțele proprii. <https://www.youtube.com/watch?v=V9XGSjXLnh4>

Planificare anuală pentru
activități de cunoaștere (activități matematice cu obiecte concrete și jucării)

Nivel antepreșcolar

Grupa mare

Intervalul de vârstă: 19-36 de luni

Autori: Tătaru Lolica Lenuța și Balasz Mureșan Dorina Lucia Olimpia

Conținutul resursei educaționale vizează activitățile de cunoaștere derulate sub formă de *activități tematice*, în creșele de educație timpurie, derulate cu copiii antepreșcolari, respectiv *activitățile matematice cu obiecte și jucării concrete*.

Competențele specifice pot fi anticipate din studiul comportamentelor (premise ale viitoarelor competențe) specifice domeniului *Dezvoltare cognitivă și cunoașterea lumii*, pentru care prezentăm mai jos, dimensiunile dezvoltării menționate de *Curriculum pentru educația timpurie 2019*, pentru nivelul antepreșcolar:

1. *Relații, operații și deducții logice în mediul apropiat;*
2. *Reprezentări matematice elementare, pentru rezolvarea de probleme și cunoașterea mediului apropiat, care se completează cu indicatorii preluați din Repere fundamentale în învățarea și dezvoltarea timpurie a copilului de la naștere la 7 ani (Ionescu, coord., 2010).*

MODUL	PERIOADA	Domeniul de dezvoltare: <i>Dezvoltare cognitivă și cunoașterea lumii</i>				Evaluare
		Dimensiunea de dezvoltare (ca premisă a viitoarelor competențe) (<i>Curriculum pentru educația timpurie 2019</i>)	Comportamente (<i>Curriculum pentru educația timpurie 2019</i>)/ <i>Indicatori</i> (Ionescu, coord. 2010)	ACTIVITĂȚI DE ÎNVĂȚARE	Exemple de activități	
I	11 – 15.09.2023	<i>Relații, operații și deducții logice în mediul apropiat;</i>	<i>E.1.1. Experimentează pentru a observa efectele propriilor acțiuni asupra obiectelor și asupra celorlalți;</i> <i>E.1.4. Utilizează explorarea prin încercare</i>	Activități de manipulare a jucăriilor, în scopul observării efectelor propriilor acțiuni asupra acestora;	<i>Spune cu ce te joci!</i> <i>Ne jucăm cu mingi, păpuși și mașinuțe;</i>	PERIOADA DE ACOMODARE Atitudinea și reacțiile emoționale ale copiilor față de jucăriile manipulate. Nivelul de autonomie manifestat în manipularea jucăriilor.

			<i>și eroare pentru a rezolva probleme;</i>	Activități de manipulare a jucăriilor, în scopul observării efectelor propriilor acțiuni asupra acestora; Activități de grupare a obiectelor/jucăriilor după criteriul formei;	<i>Caută și adună toate mingile! Formează grupe de jucării care au aceeași formă! Căsuța cu jucării; Să facem ordine la jucării;</i>	EVALUARE INIȚIALĂ Atitudinea și reacțiile emoționale ale copiilor față de jucăriile manipulate. Nivelul de autonomie manifestat în manipularea jucăriilor.
18 – 22.09.2023	EVALUARE INIȚIALĂ Nivelul de autonomie manifestat în manipularea jucăriilor; Obținerea răspunsului verbal cu/fără sprijin, acceptând și răspunsurile în cor;					
02 – 06.10.2023	Atitudinea și reacțiile emoționale ale copiilor, față de materialele intuite; Obținerea răspunsului verbal cu/fără sprijin, acceptând și răspunsurile în cor; Corectitudinea formării grupei, după criteriul dat;					
09 – 13.10.2023	Atitudinea și reacțiile emoționale ale copiilor, față de materialele intuite; Obținerea răspunsului verbal cu/fără sprijin,					
				Activități de manipulare a jucăriilor în vederea identificării culorilor principale (roșu, galben, albastru);	<i>Mingile roșii în coș! Dă-i păpușii toate șervețele roșii!</i>	
					<i>Alege toate frunzele galbene și joacă-te cu ele; Găsește, așază și potrivește în cutie toate</i>	

					<p><i>jucăriile care au culoarea galbenă;</i></p>	<p>acceptând și răspunsurile în cor; Corectitudinea formării grupei, după criteriul dat; Numărul de încercări și reușitele, în cazul jocurilor de potrivire;</p>
	16 – 20.10.2023				<p><i>Alege toate florile care au culoarea albastră; Găsește, așază și potrivește în cutie toate jucăriile care au culoarea albastră;</i></p>	<p>Atitudinea și reacțiile emoționale ale copiilor, față de materialele intuite; Corectitudinea răspunsurilor verbale oferite cu/fără sprijin, acceptând și răspunsurile în cor; Corectitudinea formării grupei, după criteriul dat; Numărul de încercări și reușitele, în cazul jocurilor de potrivire;</p>
	23 – 27.10.2023				<p><i>Ghici, ce culoare are jucăria din sac? Spune ce jucărie ai găsit și ce culoare are!</i></p>	<p>Atitudinea și reacțiile emoționale ale copiilor, față de materialele intuite; Nivelul de autonomie manifestat în folosirea cuvintelor noi (roșu, galben, albastru, grupă);</p>

						Corectitudinea răspunsurilor verbale oferite de copii în cor, sau individual, la întrebările educatoarei;
	30.10 – 03.11.2023	VACANȚA DE TOAMNĂ				
II	06 – 10.11.2023	<i>Reprezentări matematice elementare, pentru rezolvarea de probleme și cunoașterea mediului apropiat;</i>	<i>E.2.2. Identifică prin comparare, mărimea (mare-mic) sau cantitatea (mult/-e-puțin/e) obiectelor de același tip;</i>	Activități de comparare a două obiecte/jucării de aceeași formă, dar de mărimi diferite (unul mare și unul mic);	<i>Spune cum sunt (mare sau mic)?; Ne jucăm cu prieteni mari și mici;</i>	Atitudinea și reacțiile emoționale ale copiilor, față de materialele intuite; Corectitudinea răspunsurilor verbale oferite de copii, la întrebările educatoarei, cu/fără sprijin, acceptând și răspunsurile în cor;
	13 – 17.11.2023			Activități de separare a două obiecte/jucării de aceeași formă, dar de mărimi diferite;	<i>Alege jucăria mare și jucăria mică!; Arată jucăria mare/jucăria mică!;</i>	Atitudinea și reacțiile emoționale ale copiilor, față de materialele intuite; Corectitudinea răspunsurilor verbale oferite cu/fără sprijin, acceptând și răspunsurile în cor;
	20 – 24.11.2023	Programul Național Școala Altfel				
	27 – 30.11.2023	<i>Reprezentări matematice elementare, pentru</i>	<i>E.2.4. Seriază obiecte de același fel într-un șir;</i>	Activități de manipulare și de seriere a obiectelor, jucăriilor	<i>Formează un șir de cuburi roșii; Spune unde am greșit!</i>	Atitudinea și reacțiile emoționale ale copiilor, față de materialele intuite;

		<i>rezolvarea de probleme și cunoașterea mediului apropiat;</i>		de același fel, într-un șir;		Corectitudinea răspunsurilor verbale oferite de copii în cor, sau individual, cu/fără sprijin, la întrebările educatoarei; Calitatea și acuratețea produselor activității;
	04 – 08.12.2023				<i>Formează un șir de cuburi galbene; Cine nu se potrivește în șir?;</i>	Atitudinea și reacțiile emoționale ale copiilor, față de materialele intuite; Corectitudinea răspunsurilor verbale oferite de copii în cor, sau individual, cu/fără sprijin, la întrebările educatoarei; Calitatea și acuratețea produselor activității;
	11- 15.12.2023				<i>Formează un șir de cuburi albastre; Formează un tren cu vagoane albastre;</i>	Atitudinea și reacțiile emoționale ale copiilor, față de materialele intuite; Corectitudinea răspunsurilor verbale oferite de copii în cor, sau individual, cu/fără sprijin, la întrebările educatoarei; Calitatea și acuratețea produselor activității;
	18 – 22.12.2023		<i>E.2.2. Identifică prin comparare, mărimea (mare-mic) sau cantitatea</i>	Activități de comparare a mărimii și de seriere;	<i>Aranjează în șir un cub mare și un cub mic; Spune unde am greșit!</i>	Nivelul de autonomie manifestat în realizarea șirului;

			<i>(mult/-e-puțin/e) obiectelor de același tip; E.2.4. Seriază obiecte de același fel într-un șir;</i>			Corectitudinea răspunsurilor verbale oferite de copii în cor, sau individual, cu/fără sprijin, la întrebările educatoarei; Nivelul de autonomie manifestat în folosirea cuvintelor noi (roșu, galben, albastru, șir, mare, mic); Gradul de manifestare generală a comportamentelor selectate specifice domeniului <i>Dezvoltare cognitivă și cunoașterea lumii;</i>
	25.12.2023- 05.01.2024	VACANȚA DE IARNĂ				
III	08 – 12.01.2024	<i>Reprezentări matematice elementare, pentru rezolvarea de probleme și cunoașterea mediului apropiat;</i>	R7: “Copilul ar trebui să fie capabil să identifice forme ale obiectelor”; Indicator 646: “ <i>Se joacă cu jucării de forme diferite, chiar dacă nu reușește să potrivească întotdeauna</i>	Activități de manipulare și denumire a formei pieselor geometrice (rotund , pătrat)/jucăriilor;	<i>Ne jucăm cu obiectele care au formă rotundă; Alege toate jucăriile care au formă rotundă!</i>	Atitudinea și reacțiile emoționale ale copiilor, față de materialele intuite; Corectitudinea răspunsurilor verbale oferite de copii în cor, sau individual, cu/fără sprijin, la întrebările educatoarei;

	15 – 19.01.2024		<i>formele (pătratul în spațiul de forma pătratului, rotundul în spațiul de forma rotundului etc.)” (Ionescu, (coord), 2010, p.76);</i>		<i>Grupează toate obiectele rotunde roșii; Alege și grupează toate roțițele care au culoare roșie;</i>	Atitudinea și reacțiile emoționale ale copiilor, față de materialele intuite; Corectitudinea formării grupelor, după criteriul dat; Corectitudinea răspunsurilor verbale oferite de copii în cor sau individual, cu/fără sprijin, la întrebările educatoarei;
	22 – 26.01.2024				<i>Grupează toate obiectele rotunde galbene; Alege și grupează toate bilele (mărgelele) care au culoarea galbenă;</i>	Atitudinea și reacțiile emoționale ale copiilor, față de materialele intuite; Corectitudinea formării grupelor, după criteriul dat; Corectitudinea răspunsurilor verbale oferite de copii în cor sau individual, cu/fără sprijin, la întrebările educatoarei;
	29.01 – 02.02.2024				<i>Grupează toate obiectele rotunde albastre; Alege și grupează toți nasturii care au culoarea albastră;</i>	Atitudinea și reacțiile emoționale ale copiilor, față de materialele intuite; Corectitudinea formării grupelor, după criteriul dat; Corectitudinea răspunsurilor verbale

						oferite de copii în cor, sau individual, cu/fără sprijin, la întrebările educatoarei;	
	05 – 09.02.2024					<p><i>Ghici ce culoare are obiectul din săculeț? (forme rotunde)</i></p> <p><i>Așează obiectul rotund la culoarea potrivită.</i></p>	<p>Nivelul de autonomie manifestat în identificarea formei obiectelor;</p> <p>Corectitudinea răspunsurilor verbale oferite de copii în cor, sau individual, cu/fără sprijin, la întrebările educatoarei;</p> <p>Nivelul de autonomie manifestat în folosirea cuvintelor noi (formă rotundă);</p>
	12 – 16.02.2024		<p><i>E.2.4. Seriază obiecte de același fel într-un șir;</i> R7: “Copilul ar trebui să fie capabil să identifice forme ale obiectelor”; Indicator 646: “<i>Se joacă cu jucării de forme diferite, chiar dacă nu reușește să potrivească întotdeauna formele (pătratul în spațiul de forma pătratului, rotundul în spațiul de forma rotundului etc.)</i>” (Ionescu, (coord), 2010, p.76);</p>	<p>Activități de manipulare și de seriere a obiectelor de formă rotundă;</p>	<p><i>Formează un șir de obiecte rotunde mari!</i> <i>Formează un șir de obiecte rotunde mici!</i></p> <p><i>Așează în șir un obiect rotund mare și un obiect rotund mic.</i></p>	<p>Nivelul de autonomie manifestat în identificarea formei și mărimii obiectelor;</p> <p>Corectitudinea răspunsurilor verbale oferite de copii în cor, sau individual, cu/fără sprijin, la întrebările educatoarei;</p> <p>Calitatea și acuratețea produselor activității;</p> <p>Gradul de manifestare generală a comportamentelor selectate specifice domeniului <i>Dezvoltare</i></p>	

						<i>cognitivă și cunoașterea lumii;</i>	
	19 – 23.02.2024	VACANȚA DE SCHI					
IV	26.02-01.03.2024	<i>Reprezentări matematice elementare, pentru rezolvarea de probleme și cunoașterea mediului apropiat;</i>	R7 “Copilul ar trebui să fie capabil să identifice forme ale obiectelor” (Ionescu, p. 76); Indicator 646: “Se joacă cu jucării de forme diferite, chiar dacă nu reușește să potrivească întotdeauna formele (pătratul în spațiul de forma pătratului, rotundul în spațiul de forma rotundului etc.)” Ionescu, coord. p.76).	Activități de manipulare și denumire a obiectelor/jucăriilor (rotund, pătrat)/;	<i>Ne jucăm cu obiectele care au formă pătrată; Găsește toate jucăriile care au formă pătrată;</i>	Atitudinea și reacțiile emoționale ale copiilor, față de materialele intuite; Corectitudinea formării grupelor, după criteriul dat; Corectitudinea răspunsurilor verbale oferite de copii în cor, sau individual, cu/fără sprijin, la întrebările educatoarei;	
	04 – 08.03.2024				<i>Grupează toate obiectele pătrate roșii; Alege și grupează dintre căsuțele de formă pătrată, doar pe cele care au culoarea roșie;</i>	Atitudinea și reacțiile emoționale ale copiilor, față de materialele intuite; Corectitudinea formării grupelor, după criteriile date; Corectitudinea răspunsurilor verbale oferite de copii în cor, sau individual, cu/fără sprijin, la întrebările educatoarei;	
	11 – 15.03.2024				<i>Grupează toate pătratele galbene; Alege și grupează toate batistele/șervețelele (de</i>	Atitudinea și reacțiile emoționale ale copiilor, față de materialele intuite;	

					<i>formă pătrată) care au culoarea galbenă;</i>	Corectitudinea formării grupelor, după criteriile date; Corectitudinea răspunsurilor verbale oferite de copii în cor, sau individual, cu/fără sprijin, la întrebările educatoarei;
	18 – 22.03.2024				<i>Grupează toate pătratele albastre; Grupează toate jucăriile care au formă formă pătrată!</i>	Atitudinea și reacțiile emoționale ale copiilor, față de materialele intuite; Corectitudinea formării grupelor, după criteriul dat; Corectitudinea răspunsurilor verbale oferite de copii în cor, sau individual, cu/fără sprijin, la întrebările educatoarei;
	25 – 29.03.2024		R7 “Copilul ar trebui să fie capabil să identifice forme ale obiectelor” (Ionescu, p. 76); Indicator 646: “Se joacă cu jucării de forme diferite, chiar dacă nu reușește să potrivească întotdeauna formele (pătratul în spațiul de forma pătratului, rotundul	Activități de manipulare și de seriere a obiectelor de formă pătrată;	<i>Formează un șir de pătrate mari! Formează un șir de pătrate mici! Așază în șir un pătrat mare și un pătrat mic!</i>	Nivelul de autonomie manifestat în identificarea formei pătrate; Corectitudinea răspunsurilor verbale oferite de copii în cor, sau individual, cu/fără sprijin, la întrebările educatoarei; Nivelul de autonomie manifestat în folosirea

			în spațiul de forma rotundului etc.)” Ionescu, coord. p.76). <i>E.2.4. Seriază obiecte de același fel într-un șir</i>			cuvintelor noi (pătrat, formă pătrată);
	01 – 05.04.2024		R7 “Copilul ar trebui să fie capabil să identifice forme ale obiectelor” (Ionescu, p. 76); Indicator 646: “Se joacă cu jucării de forme diferite, chiar dacă nu reușește să potrivească întotdeauna formele (pătratul în spațiul de forma pătratului, rotundul în spațiul de forma rotundului etc.)” Ionescu, coord. p.76).	Activități de manipulare și denumire a formei obiectelor (rotund, pătrat)	<i>Spune ce formă are obiectul pe care l-ai găsit!</i> <i>Te rog să-mi dai un obiect de formă rotundă (pătrată)!</i>	Nivelul de autonomie manifestat în identificarea formei și mărimii obiectelor; Corectitudinea răspunsurilor verbale oferite de copii în cor, sau individual, cu/fără sprijin, la întrebările educatoarei; Calitatea și acuratețea produselor activității; Gradul de manifestare generală a comportamentelor selectate, specifice domeniului <i>Dezvoltare cognitivă și cunoașterea lumii</i> ;
	08 – 12.04.2024	<i>Reprezentări matematice elementare, pentru rezolvarea de probleme și cunoașterea mediului apropiat ;</i>	<i>E.2.2. Identifică prin comparare, mărimea (mare-mic) sau cantitatea (mult/-e-puțin/e) obiectelor de același tip;</i>	Activități de comparare a cantității obiectelor de același tip;	<i>Mai multe jucării, mai puține jucării;</i> <i>Arată și spune unde sunt mai multe jucării și unde sunt mai puține jucării;</i>	Atitudinea și reacțiile emoționale ale copiilor, față de materialele intuite; Corectitudinea răspunsurilor verbale oferite de copii în cor, sau

						individual, cu/fără sprijin, la întrebările educatoarei;
	15.04-19.04.2024				<i>Arată și spune unde este o jucărie; Formează grupe cu o jucărie și cu mai multe jucării;</i>	Atitudinea și reacțiile emoționale ale copiilor, față de materialele intuite; Corectitudinea răspunsurilor verbale oferite de copii în cor, sau individual, cu/fără sprijin, la întrebările educatoarei; Nivelul de autonomie manifestat în identificarea cantității și în formarea grupelor;
	22 - 26.04.2024	Programul Național Săptămâna verde				
	29.04 - 07.05.2024	VACANȚA DE PRIMĂVARĂ				
V	08 - 10.05.2024	<i>Reprezentări matematice elementare, pentru rezolvarea de probleme și cunoașterea mediului apropiat;</i>	<i>E.2.1. Recunoaște unele cantități ale obiectelor (ex.două cărți, trei cutii);</i>	Activități de recunoaștere (numărare) a cantității obiectelor de același tip;	<i>Arată unde sunt două cărți; Formează grupe cu două obiecte;</i>	Atitudinea și reacțiile emoționale ale copiilor, față de materialele intuite; Corectitudinea răspunsurilor verbale oferite de copii în cor, sau individual, cu/fără sprijin, la întrebările educatoarei; Nivelul de autonomie manifestat în identificarea cantității și în formarea grupelor;

	<i>13 – 15.05.2024</i>				<p><i>Te rog să-mi aduci două obiecte de același fel mari (mici); Formează grupe cu două obiecte mari/mici;</i></p>	<p>Atitudinea și reacțiile emoționale ale copiilor, față de materialele intuite; Nivelul de autonomie manifestat în identificarea cantității și în formarea grupelor; Corectitudinea răspunsurilor verbale oferite de copii în cor, sau individual, cu/fără sprijin, la întrebările educatoarei;</p>
	<i>16 -17.05.2024</i>				<p><i>Arată și spune unde sunt trei obiecte; Formează grupe cu trei obiecte;</i></p>	<p>Atitudinea și reacțiile emoționale ale copiilor, față de materialele intuite; Corectitudinea răspunsurilor verbale oferite de copii în cor, sau individual, cu/fără sprijin, la întrebările educatoarei; Nivelul de autonomie manifestat în identificarea cantității și în formarea grupelor;</p>

	<i>20 – 24.05.2024</i>				<i>Te rog să-mi aduci trei obiecte de același fel mari/mici; Formează grupe cu trei jucării mari/mici;</i>	Atitudinea și reacțiile emoționale ale copiilor, față de materialele intuite; Corectitudinea răspunsurilor verbale oferite de copii în cor, sau individual, cu/fără sprijin, la întrebările educatoarei; Nivelul de autonomie manifestat în identificarea cantității și în formarea grupelor;
	<i>27 – 31.05.2024</i>				<i>Arată și spune unde este o jucărie, unde sunt două jucării, trei jucării; Te rog să-mi dai două jucării, trei jucării!;</i>	Nivelul de autonomie manifestat în identificarea cantității; Corectitudinea răspunsurilor verbale oferite de copii în cor, sau individual, cu/fără sprijin, la întrebările educatoarei; Gradul de manifestare generală a comportamentelor selectate specifice domeniului <i>Dezvoltare cognitivă și cunoașterea lumii;</i>
	<i>03 – 07.06.2024</i>	<i>Reprezentări matematice elementare, pentru rezolvarea de probleme și</i>	<i>E.2.1. Recunoaște unele cantități ale obiectelor (ex.două cărți, trei cutii);</i>	Activități de recunoaștere (numărare) a cantității obiectelor de același tip,	<i>Arată și spune unde sunt două flori, trei flori!</i>	Nivelul de autonomie manifestat în identificarea cantității; Corectitudinea răspunsurilor verbale

		<i>cunoașterea mediului apropiat;</i>		dar de culori diferite;	<i>Te rog să-mi aduci din grădină trei flori, două flori, o floare, indiferent de culoarea acestora!</i>	oferite de copii în cor, sau individual, cu/fără sprijin, la întrebările educatoarei; Gradul de manifestare generală a comportamentelor selectate specifice domeniului <i>Dezvoltare cognitivă și cunoașterea lumii;</i>
10 – 14.06.2024	<i>Relații, operații și deducții logice în mediul apropiat; Reprezentări matematice elementare, pentru rezolvarea de probleme și cunoașterea mediului apropiat;</i>	<i>E.2.2. Identifică prin comparare, mărimea (mare-mic) sau cantitatea (mult/-e-puțin/e) obiectelor de același tip; R7 “Copilul ar trebui să fie capabil să identifice forme ale obiectelor” (Ionescu, p. 76); Indicator 646: “Se joacă cu jucării de forme diferite, chiar dacă nu reușește să potrivească întotdeauna formele (pătratul în spațiul de forma pătratului, rotundul în spațiul de forma rotundului etc.)” Ionescu, coord. p.76);</i>	Activități de verificare a culorii, formei și mărimii obiectelor;	<i>Săculețul fermecat! Cine aranjează mai repede și mai bine obiectele?</i>	<i>EVALUARE FINALĂ</i>	

	17-21.06.2024		<p>E.2.4. <i>Seriază obiecte de același fel într-un șir;</i> E.2.2. <i>Identifică prin comparare, mărimea (mare-mic) sau cantitatea (mult/-e-puțin/e) obiectelor de același tip;</i></p>	<p>Activități de seriere după criteriul dat și de comparare a mărimii;</p>	<p><i>Să construim un tren cu vagoane roșii și galbene!</i> <i>Să construim un tren ,alternând un vagon mare și un vagon mic.</i></p>	EVALUARE FINALĂ
--	----------------------	--	---	--	--	------------------------

Teme de reflecție:

- Studiind exemplele de activități date, identificați care dintre acestea vizează:
 - comunicarea de cunoștințe/formarea de priceperi și deprinderi;
 - consolidarea/sistematizarea de cunoștințe, priceperi și deprinderi;
 - verificarea nivelului de însușire a cunoștințelor, priceperilor și deprinderilor.
- Identificați în resursele bibliografice indicate la pozițiile 3, 4 și 5 *jocuri de degețele, rime și jocuri senzoriale*, prin intermediul cărora pot fi exploatate comportamentele specifice **domeniul Dezvoltare cognitivă și cunoașterea lumii, pentru nivelul antepreșcolar**.
- Valorificați în activitatea didactică și alte *practici de sprijin* adecvate și accesibile nivelului de dezvoltare a copiilor din grupa pe care o conduceți, accesând linkul: https://www.google.com/search?q=reper+fundamentale+pentru+educa%C8%9Bia+timpurie&oq=reper+fundamentale+pentru+educa%C8%9Bia+timpurie&gs_lcrp=EgZjaHJvbWUyBggAEEUYOTIHCAEQIRiPAjIHCAIQIRiPatIBCTExMTY4ajBqN6gCALACAA&sourceid=chrome&ie=UTF-8.

Evaluare:

Ținând cont de faptul că planificarea activităților s-a axat pe comportamente, ca premise ale viitoarelor competențe și pe indicatori comportamentali, pe parcursul activităților didactice proiectate și desfășurate vor fi evaluate următoarele aspecte:

- atitudinea și reacțiile emoționale ale copiilor, față de materialele intuite;

- oferirea răspunsului verbal cu/fără sprijin, acceptând și răspunsurile în cor;
- corectitudinea răspunsurilor verbale oferite de copii în cor, sau individual, la întrebările educatoarei;
- corectitudinea formării grupelor, după criteriul dat;
- calitatea și acuratețea produselor activității;
- nivelul de autonomie manifestat în identificarea formei, mărimii, cantității și în formarea grupelor după criteriul dat;
- nivelul de autonomie manifestat în folosirea cuvintelor noi (culorile principale: roșu, galben, albastru, grupă, mare-mic, pătrat, formă rotundă, formă pătrată, multe, puține, una, două, trei);
- numărul de încercări și reușitele, în cazul jocurilor de potrivire;
- gradul de manifestare generală a comportamentelor selectate specifice domeniului **de dezvoltare: *Dezvoltare cognitivă și cunoașterea lumii***;

Bibliografie

- 1.*** Ministerul Educației Naționale București. *Curriculum pentru educația timpurie* 2019. Anexa la ordinul ministrului Educației Naționale nr. 4.694/2.08.2019.
2. Catalano, H., Albușescu, I., (coord.), (2022). *Educația timpurie antepreșcolară. Ghidul cadrului didactic*. București: Editura Didactica Publishing House.
3. Danilov, L., Filip, I., (trad.), (2011). *Jocuri cu degețelele*. București: Litera Internațional.
4. Brooks, F., Touliatou, S., (2018). *Marea carte a numerelor*. București: Editura Univers Enciclopedic.
5. Răileanu, D., Alecsa, I., Vieru, D., (2021). *De la senzații la cunoaștere. 50+ jocuri senzoriale pentru preșcolari*. București: Editura Didactica Publishing House.
6. Glava, A., Balasz-Mureșan, D., Tătaru, L., (2023). *Elemente de didactică a educației timpurii. Ghid de bune practici pentru învățământul preșcolar*. Pitești: Editura Diamant.

7. Ionescu, M., (coord.), Anghelescu, C., Boca, C., ... (2010). *Repere fundamentale în învățarea și dezvoltarea timpurie a copilului de la naștere la 7 ani*. București: Editura Vanemonde.
8. Someșanu, E., (coord.), (1977). *Jocuri didactice matematice pentru grădinițele de copii*. Suceava: Inspectoratul Școlar al Județului Suceava, Casa Corpului Didactic.

PROIECT DE ACTIVITATE

Tătaru Lolica, Inspectoratul Școlar Județean Cluj

Balasz-Mureșan Dorina Lucia Olimpia, Grădinița cu Program Prelungit “Mica Sirenă”
Cluj-Napoca

DATA:

UNITATEA DE ÎNVĂȚĂMÂNT:

INTERVALUL DE VÂRSTĂ: 19-36 de luni

GRUPA: Mare

TEMA ANUALĂ DE STUDIU: „Când, cum și de ce se întâmplă?”

TEMA PROIECTULUI TEMATIC: -

TEMA SĂPTĂMÂNII: „Ura, ninge ca-n poveste!”

TEMA ACTIVITĂȚII: „Sunt cel mare, sunt cel mic”

CATEGORIA DE ACTIVITATE: *Activitate tematică: activitate de cunoaștere*

MIJLOCUL DE REALIZARE: *activitate matematică cu jucării și obiecte concrete (Curriculum pentru educația timpurie, 2019, p. 9)*

COMPORTAMENTE VIZATE:

A. 1.3. Utilizează mâinile și degetele în manipularea corespunzătoare a unor obiecte/instrumente (tacâmuri, creion, pensulă, puzzle etc.);

B. 1.2. Cere ajutorul adultului, atunci când este în dificultate;

B. 1.3. Se bucură de compania copiilor la joacă;

C. 1.1. Manifestă curiozitate pentru activități, persoane și obiecte noi;

D. 1.2. Folosește intonații diferite, gesturi, limbajul corpului, structuri lingvistice/gramaticale simple pentru a transmite un mesaj (comunicare expresivă);

D. 2.3. Folosește cuvinte noi în experiențele zilnice;

E. 2.2. Identifică prin comparare, mărimea (mare – mic) sau cantitatea (mult/-e – puțin/-e) obiectelor de același tip;

(Curriculum pentru educație timpurie 2019, p. 18-24).

- **Scopurile activității:** Familiarizarea copiilor cu procedeul de comparare a două obiecte (jucării) care au aceeași formă, dar mărimi diferite (mare-mic) și de formare a grupei, pe baza însușirii date (mărimea).

OBIECTIVE OPERAȚIONALE:

Comportamente vizate:	Obiective operaționale:
<p><i>B. 1.2. Cere ajutorul adultului, atunci când este în dificultate;</i></p> <p><i>D. 1.2. Folosește intonații diferite, gesturi, limbajul corpului, structuri lingvistice/gramaticale simple pentru a transmite un mesaj (comunicare expresivă);</i></p>	O1. Antepreșcolarul va fi capabil să denumească cu/fără sprijin titlul jocului și jucăriile manipulate;
<p><i>A. 1.3. Utilizează mâinile și degetele în manipularea corespunzătoare a unor obiecte/instrumente (tacâmuri, creion, pensulă, puzzle etc.);</i></p> <p><i>B. 1.2. Cere ajutorul adultului, atunci când este în dificultate;</i></p> <p><i>E. 2.2. Identifică prin comparare, mărimea (mare – mic) sau cantitatea (mult/-e – puțin/-e) obiectelor de același tip;</i></p>	O2. Antepreșcolarul va fi capabil să identifice cu/fără sprijin, folosind procedeul comparației, mărimea jucăriilor;
<p><i>A. 1.3. Utilizează mâinile și degetele în manipularea corespunzătoare a unor obiecte/instrumente (tacâmuri, creion, pensulă, puzzle etc.);</i></p> <p><i>B. 1.2. Cere ajutorul adultului, atunci când este în dificultate;</i></p> <p><i>D. 1.2. Folosește intonații diferite, gesturi, limbajul corpului, structuri lingvistice/gramaticale simple pentru a transmite un mesaj (comunicare expresivă);</i></p> <p><i>D. 2.3. Folosește cuvinte noi în experiențele zilnice;</i></p> <p><i>E. 2.2. Identifică prin comparare, mărimea (mare – mic) sau cantitatea (mult/-e – puțin/-e) obiectelor de același tip;</i></p>	O3. Antepreșcolarul va fi capabil să formeze cu sprijin, grupe de jucării, după criteriul mărimii, exprimând acțiunea prin intermediul unei propoziții simple;
<p><i>B. 1.3. Se bucură de compania copiilor la joacă;</i></p> <p><i>C. 1.1. Manifestă curiozitate pentru activități, persoane și obiecte noi;</i></p>	O4. Antepreșcolarul va demonstra inițiativă, autocontrol și perseverență în realizarea sarcinilor de lucru;

<p>E. 2.2. Identifică prin comparare, mărimea (mare – mic) sau cantitatea (mult/-e – puțin/-e) obiectelor de același tip;</p>	
<p>D. 2.3. Folosește cuvinte noi în experiențele zilnice;</p>	

STRATEGII DIDACTICE

Metode și procedee didactice: conversația, explicația, exercițiul;

Mijloace didactice: flipchart, cutii de plastic (mare și mică), jucării de aceeași formă, dar de mărimi diferite (mari și mici), respectiv: globuri din plastic mari și mici, ursuleți de aceeași dimensiune (pentru agățat în brad), fulgi din lemn mari și mici, săniuțe din lemn mari și mici, marionetă sub formă de mânășă – om de zăpadă;

Forme de organizare a activității: frontală, individuală;

Durata: 10-15 minute;

Evaluare: Ținând cont de faptul că proiectarea activității s-a axat pe comportamente, pe parcursul activității didactice vor fi evaluate următoarele aspecte:

- atitudinea și reacțiile emoționale ale copiilor, față de elementul ludic și de materialele intuite;
- corectitudinea răspunsurilor verbale oferite de copii, în cor sau individual, la întrebările educatoarei;
- corectitudinea formării grupelor, după criteriul dat, cu sau fără sprijin;
- nivelul de autonomie manifestat în folosirea cuvintelor noi (grupă, mare, mic);
- gradul de manifestare generală a comportamentelor, pe parcursul activității;

Demersul didactic

(*) Structura tabelară a demersului didactic a fost preluată din Păiși-Lăzărescu, M., Ezechil, L., (2021), *Laborator preșcolar, ghid metodologic*, București: Editura Miniped, și completată cu rubrica „Evaluare”.

		O.	Strategii didactice	Evaluare
--	--	-----------	----------------------------	-----------------

	folosește corect cuvântul care denumește jucăria.				
Enunțarea obiectivelor și a titlului activității de cunoaștere	<p>Educatorea va enunța într-o formă accesibilă, obiectivele activității: [Astăzi, ne vom juca împreună cu omul de zăpadă Zăpi și îl vom învăța care dintre jucării sunt mari și care sunt mici.]</p> <p>Se enunță titlul activității matematice: jocul se numește „Sunt cel mare, sunt cel mic”.</p> <p>Zăpi a uitat numele jocului. Haideți să-l ajutăm să și-l amintească!</p> <p>[-Ce joc ne jucăm împreună cu Zăpi?</p> <p>Titlul va fi repetat de către educatoare, împreună cu 2-3 copii, pentru a fi însușit. Se admit și răspunsurile copiilor în cor.</p> <p>-Noi ne jucăm jocul <i>Sunt cel mare, sunt cel mic.</i>]</p>	O1	<p>Conversația; Explicația;</p> <p>Conversația;</p> <p>Explicația;</p> <p>Conversația;</p>	<p>Omul de zăpadă Zăpi; Globuri mari și mici; Ursuleți de aceeași dimensiune;</p>	<p>Corectitudinea răspunsurilor verbale oferite de copii, în cor sau individual, la întrebările educatoarei;</p> <p>Atitudinea și reacțiile emoționale ale copiilor, față de elementul ludic și de materialele intuite;</p>
Dirijarea învățării	<p>Explicarea și demonstrarea modalității de grupare și de comparare a jucăriilor</p> <p>Omul de zăpadă Zăpi mi-a șoptit că ar vrea să se joace doar cu globurile.</p> <p>Pentru aceasta vreau să îi arătăm cum trebuie să se joace.</p> <p>Educatorea explică și demonstrează în termeni accesibili, modalitatea de grupare a globurilor. Eu voi numi un copil, care</p>	O1	<p>Explicația; Conversația; Exercițiul; Demonstrația;</p>	<p>Globuri mari și globuri mici; Ursuleți de aceeași dimensiune;</p>	<p>Corectitudinea răspunsurilor verbale oferite de copii, în cor sau individual la întrebările educatoarei;</p>

	<p>vine la masă. El va alege pentru Zăpi un glob, pe care îl va denumi și îl va așeza lângă omul de zăpadă.</p> <p>[-Eu am ales un glob.</p> <p>-Unde așezăm globul?</p> <p>-Noi îl așezăm lângă Zăpi.</p> <p>-De ce îl așezăm lângă Zăpi?</p> <p>-Pentru ca să se joace.]</p> <p>Răspunsurile verbale vor fi date cu sprijin, din partea educatoarei. Se admit și răspunsurile în cor. Se va proceda identic până când se epuizează toate globurile.</p> <p>După ce a fost formată grupa globurilor, educatoarea le va preciza copiilor că Zăpi e tare fericit, deoarece are atât de multe globuri, cu care se poate juca și pe care le poate utiliza ca să împodobească bradul ce Crăciun.</p> <p>Educatoarea va alege din grupa globurilor un glob mare, și altul mic, pe care le va ridica, la nivelul câmpului vizual al copiilor.</p> <p>[Priviți cele două globuri!</p> <p>-Sunt la fel de mari?</p> <p>După cum observăm, unul este mare (se prezintă globul mare și celălalt este mic).]</p> <p>Executarea comparării și grupării de către copii</p>	O1	<p>Conversația; Explicația;</p> <p>Conversația; Explicația; Exercițiul;</p> <p>Conversația; Explicația; Demonstrația;</p> <p>Conversația;</p> <p>Conversația; Exercițiul;</p>	<p>Omul de zăpadă Zăpi;</p> <p>Globuri mari și globuri mici;</p> <p>Globuri mari și globuri mici;</p> <p>Omul de zăpadă Zăpi;</p> <p>Globuri mari și globuri mici;</p>	<p>Corectitudinea formării grupelor, după criteriul dat, cu sau fără sprijin;</p> <p>Corectitudinea răspunsurilor verbale oferite de copii, în cor sau individual la întrebările educatoarei;</p>
--	--	----	---	--	---

	<p>Educatorea va anunța că Zăpi ar dori să se joace cu fetițele. Educatorea va invita fetițele să grupeze globurile mici.</p> <p>[-Cum sunt globurile din grupa voastră, mari sau mici?</p> <p>-Globurile sunt mici.]</p> <p>Zăpi este foarte fericit că se poate juca acum doar cu globurile mici.</p> <p>Educatorea va amesteca globurile.</p> <p>Zăpi este trist deoarece globurile s-au amestecat!</p> <p>Zăpi îmi șoptește că ar vrea să se joace cu băieții, cu globurile mari. Băieții sunt solicitați să îi dea omului de zăpadă globurile mari.</p> <p>[-Cum sunt globurile acestea, mari sau mici?</p> <p>-Globurile sunt mari.]</p> <p>Zăpi este tare fericit să s-a jucat împreună cu băieții cu globurile mari.</p> <p>[-Ce jucării ne-au rămas pe masă?</p> <p>-Pe masă ne-au rămas ursuleții.</p> <p>Vă rog să priviți cu atenție ursuleții!</p> <p>[-Cum sunt ursuleții, mari sunt mici?</p> <p>-Ei sunt la fel de mari.]</p>	<p>O2</p> <p>O3</p> <p>O4</p> <p>O2</p> <p>O3</p> <p>O4</p> <p>O2</p>	<p>Conversația</p> <p>Exercițiul;</p> <p>Conversația</p> <p>Exercițiul;</p> <p>Conversația;</p> <p>Exercițiul;</p>	<p>Globuri mari și globuri mici;</p> <p>Omul de zăpadă Zăpi;</p> <p>Ursuleți de aceeași dimensiune;</p>	<p>Nivelul de autonomie manifestat în folosirea noi cuvintelor (grupă, mare, mic);</p> <p>Corectitudinea formării grupelor, după criteriul dat, cu sau fără sprijin;</p> <p>Corectitudinea răspunsurilor verbale oferite de copii, în cor sau individual, la întrebările educatoarei;</p>
<p>Obținerea performanței și asigurarea transferului</p>	<p>Educatorea va împărți copiii în două echipe și va desemna conducătorul fiecărei echipe. Unul</p>		<p>Exercițiul;</p>		<p>Corectitudinea răspunsurilor verbale oferite de</p>

	<p>dintre conducători primește o cutie de plastic mare, și celălalt conducător o cutie mică. Copiii din grupa conducătorului care a primit cutia mare sunt invitați să pornească la drum, împreună cu educatoarea și să caute în sală grupa fulgilor.</p> <p>[-Ce sunt aceștia, copii?</p> <p>-Aceștia sunt fulgi.</p> <p>Zăpi ar vrea să se joace doar cu fulgii mari.</p> <p>Vă rog să priviți fulgii și să îi ridicați doar pe cei mari. Toți copiii privesc fulgii, îi ridică pe cei mari și îi așază în cutia mare.</p> <p>[-Cum sunt fulgii din cutie, mari sau mici?</p> <p>-Fulgii din cutie sunt mari.</p> <p>-Voi ați format grupa fulgilor mari.</p> <p>-Dar fulgii care au rămas pe covor, cum sunt mari sau mici?</p> <p>-Fulgii de pe covor sunt mici.]</p> <p>Educatoarea va invita copiii din prima echipă să ocupe loc, pe scăunele și va pleca într-o altă călătorie împreună cu antepreșcolarii din echipa a doua.</p> <p>Copiii sunt invitați să identifice locul în care se află grupa săniuțelor.</p> <p>[-Ce ați găsit pe covor?</p>	<p>O1</p> <p>O2</p> <p>O3</p> <p>O1</p>	<p>Conversația;</p> <p>Conversația;</p> <p>Exercițiul;</p> <p>Explicația;</p> <p>Conversația;</p>	<p>Fulgi din lemn mari și mici;</p> <p>Cutie mare;</p> <p>Omul de zăpadă Zăpi;</p>	<p>copii, în cor sau individual la întrebările educatoarei;</p> <p>Atitudinea și reacțiile emoționale ale copiilor, față de elementul ludic și de materialele intuite;</p> <p>Corectitudinea formării grupelor, după criteriul dat, cu sau fără sprijin;</p> <p>Nivelul de autonomie manifestat în folosirea cuvintelor noi (grupă, mare, mic);</p>
--	--	---	---	--	---

	<p>-Noi am găsit grupa săniuțelor.</p> <p>-Copiii sunt invitați să privească toate săniuțele, să le ridice doar pe cele mici și să le așeze în cutia mică.</p> <p>-Cum sunt săniuțele pe care le-ați ales, mari sau mici?</p> <p>-Săniuțele sunt mici.</p> <p>Copiii sunt invitați să așeze săniuțele mici în cutia mică și să spună ce au așezat.</p> <p>-Ce ați așezat în cutie?</p> <p>-Noi am așezat săniuțele mici.]</p> <p>Copiii sunt invitați să îi ducă omului de zăpadă săniuțele mici și să ocupe loc pe scăunele.</p>		<p>Exercițiul;</p> <p>Conversația;</p> <p>Exercițiul;</p>	<p>Săniuțe din lemn mari și mici;</p> <p>Cutie mică;</p> <p>Omul de zăpadă Zăpi;</p>	<p>Nivelul de autonomie manifestat în folosirea noii cuvintelor (grupă, mare, mic);</p> <p>Corectitudinea formării grupelor, după criteriul dat, cu sau fără sprijin;</p>
<p>Asigurarea conexiunii inverse și evaluarea</p>	<p>Educatorea va invita copii să închidă ochii și va introduce în grupa săniuțelor mari o săniuță mică.</p> <p>Vă rog să deschideți ochii!</p> <p>Zăpi plânge și este trist deoarece o săniuță a plecat de la grupa ei.</p> <p>-Cine vină să ducă săniuța la grupa ei?</p> <p>-Cum este săniuța pe care ai dus-o, mare sau mică?</p> <p>-Săniuța este mică.</p> <p>Educatorea realizează aprecieri verbale, împreună cu omul de zăpadă Zăpi, cu privire la</p>	<p>O2</p> <p>O1</p> <p>O2</p> <p>O1</p>	<p>Conversația;</p> <p>Explicația;</p> <p>Exercițiul;</p> <p>Conversația;</p> <p>Exercițiul;</p>	<p>Săniuțe din lemn mari și mici;</p> <p>Omul de zăpadă Zăpi;</p> <p>Omul de zăpadă Zăpi;</p>	<p>Atitudinea și reacțiile emoționale ale copiilor, față de elementul ludic și de materialele intuite;</p> <p>Gradul de manifestare generală a comportamentelor și atitudinilor urmărite;</p> <p>Atitudinea și reacțiile</p>

	<p>modul în care copiii s-au jucat.</p> <p>Zăpi mi-a șoptit la ureche că astăzi, la activitate, i-a plăcut cum s-au jucat următorii copii: (se nominalizează copiii).</p> <p>-Zăpi, poți să ne spui cum se numește jocul de astăzi?</p> <p>-Îmi pare rău, dar am uitat (Zăpi se preface că plânge).</p> <p>Educatorea invită un copil să îl ajute.</p> <p>Se repetă titlul jocului, după care se realizează aprecieri colective, cu privire la modul de manifestare generală a unor comportamente (de exemplu: copiii X, Y, Z au denumit corect jucăriile, copiii T și V au arătat corect jucăriile mari și jucăriile mici, toate fetițele au ridicat doar globurile mici, etc.).</p> <p>Se dirijează ieșirea ordonată a copiilor din sală, pe coridor, interpretând un fragment din cântecul “Săniuța”, muzica: I. D. Vicol.</p>	O1	<p>Conversația;</p> <p>Exercițiul</p>	<p>Omul de zăpadă Zăpi;</p>	<p>emoționale ale copiilor, față de elementul ludic și de materialele intuite;</p> <p>Gradul de manifestare generală a comportamentelor și atitudinilor urmărite;</p> <p>Gradul de manifestare generală a comportamentelor și atitudinilor urmărite;</p>
--	---	----	---------------------------------------	---------------------------------	--

Teme de reflecție:

- **Decideți asupra numărului grupelor de jucării utilizate, în funcție de nivelul grupei și de interesul pe care îl manifestă antepreșcolarii din grupa dumneavoastră pentru activitate.**
- Identificați în resursa bibliografică indicată la poziția 8 *alte jocuri și modalități practice* prin intermediul cărora copiii pot identifica prin comparare mărimea (mare-mic), în

vederea dezvoltării comportamentelor specifice **domeniul Dezvoltare cognitivă și cunoașterea lumii, pentru nivelul antepreșcolar.**

- Pornind de la elementul ludic dat în proiectul de activitate și de la denumirea jucăriilor, creați și ilustrați o poveste, rime sau un cântec, prin intermediul cărora copiii să își consolideze cunoștințele referitoare la mărimea obiectelor (mare-mic).
- Inițiați la grupă exerciții de discriminare prin comparare a unor “obiecte mari și mici cu vizibile diferențe de mărime (păpușă-bilă, dulap-jucărie)” (Neagu și Beraru, 1997, p. 143).

Evaluare:

Ținând cont de faptul că planificarea activităților s-a axat pe comportamente, ca premise ale viitoarelor competențe și pe indicatori comportamentali, pe parcursul activităților didactice proiectate și desfășurate vor fi evaluate următoarele aspecte:

- atitudinea și reacțiile emoționale ale copiilor, față de materialele intuite;
- oferirea răspunsului verbal cu/fără sprijin, acceptând și răspunsurile în cor;
- corectitudinea răspunsurilor verbale oferite de copii în cor, sau individual, la întrebările educatoarei;
- corectitudinea formării grupelor, după criteriul dat;
- nivelul de autonomie manifestat în identificarea mărimii obiectelor concrete (jucării);
- nivelul de autonomie manifestat în folosirea cuvintelor noi (grupă, mare-mic);
- gradul de manifestare generală a comportamentelor selectate specifice domeniului **de dezvoltare: Dezvoltare cognitivă și cunoașterea lumii;**

BIBLIOGRAFIE:

- 1.*** Ministerul Educației Naționale București. *Curriculum pentru educația timpurie* 2019. Anexa la ordinul ministrului Educației Naționale nr. 4.694/2.08.2019.
2. Catalano, H., Albulescu, I., (coord.), (2022). *Educația timpurie antepreșcolară. Ghidul cadrului didactic*. București: Editura Didactica Publishing House.
3. Glava, A., Balasz-Mureșan, D., Tătaru, L., (2023). *Elemente de didactică a educației timpurii. Ghid de bune practici pentru învățământul preșcolar*. Pitești: Editura Diamant.
4. Ionescu, M., (coord.), Angheliescu, C., Boca, C., ... (2010). *Repere fundamentale în învățarea și dezvoltarea timpurie a copilului de la naștere la 7 ani*. București: Editura Vanemonde.
5. Matora-Ionescu, A., Pop, L., Nicolescu, V., (1977). *Culegere de cântece. Manual pentru licee pedagogice*. București: Editura Didactică și Pedagogică.
6. Neagu, M., Beraru, M., (1997). *Activități matematice în grădiniță. Îndrumar metodologic*. Iași: Editura Polirom.

7. Păiși-Lăzărescu, M., Ezechil, L., (2021). *Laborator preșcolar; ghid metodologic*, (ediție identică cu ediția a V-a a Editurii V&I Integral). București: Editura Miniped.
8. Preda, V., Pletea, M., Grama, F., ... (2011). *450 de jocuri educaționale: repere fundamentale în învățarea și dezvoltarea timpurie a copilului: (19 luni-84 luni)*. București: Editura Didactica Publishing House.
9. Squibb, B., Deitz, S., J., (2011). *Activități de învățare pentru copii foarte mici (de la naștere la 3 ani)*. Ed. a 2-a. București: Editura Vanemonde.
10. Someșanu, E., (coord.), (1977). *Jocuri didactice matematice pentru grădinițele de copii*. Suceava: Inspectoratul Școlar al Județului Suceava, Casa Corpului Didactic.

EXPERIMENTUL-METODĂ INTERACTIVĂ DE GRUP LA PREȘCOLARI

**Autori: Prof. Înv. Preșcolar Balea Livia-Valentina
Prof. Înv. Preșcolar Galdău Andreea-Claudia
Școala Gimnazială Avram Iancu Abrud /Gpp Nr. 1**

Poate părea ciudat, dar după o anumită vârstă omul nu știe să observe tot ceea ce se întâmplă în jurul lui sau nu are timp pentru asta. Nu observă detalii, iar curiozitatea nu mai este la cote înalte.

Descifrarea tainelor științei prin experimente științifice contribuie la dezvoltarea capacității de învățare la preșcolari, precum și la dezvoltarea lor mentală optimă. Micile încercări de a înțelege cum funcționează elementele mediului înconjurător hrănesc interesul și curiozitatea copiilor de a cunoaște, precum și spiritul lor competitiv în descoperirea de lucruri noi. Astfel, pentru preșcolari, experimentul este un mod sigur de înțelegere a realității și un exercițiu de observare eficientă.

Experimentul este o activitate didactică de predare-învățare prin care cu ajutorul unor operații acțional-intelectuale se explică cauzele producerii unui fenomen.

Folosind această metodă am urmărit stimularea interesului pentru cercetarea experimentală și a comunicării rezultatelor de învățare în grup.

Joaca educativă prin experimente științifice poate concentra atenția și setea de învățare a preșcolarului, astfel încât intelectul lui să fie pregătit să absoarbă informațiile de bază în primii ani de școală. Modalitățile distractive prin care un părinte poate stimula creativitatea și gândirea logică a copilului de vârstă preșcolară sunt foarte importante pentru formarea primelor deprinderi necesare viitorului elev exemplar.

Copiii sunt mult mai curioși decât adulții, iar acest lucru este un bun prilej pentru a le forma o atitudine activă față de mediul înconjurător. Curiozitatea lor poate contribui la o observare eficientă a tuturor fenomenelor, a realității înconjurătoare. Cu puțin ajutor, copiii pot observa lucruri pe care un adult le poate ignora.

Spiritul de observație, curiozitatea, dorința de a cunoaște sunt doar câteva dintre condițiile care stau la baza învățării prin folosirea experimentului. Experimentul poate crea stări emoționale favorabile, îi poate determina pe copii să-și folosească experiențele dobândite în urma realizării experimentelor și în alte activități ulterioare.

În special la activitățile de cunoaștere a mediului este foarte importantă folosirea experimentului. Ideal ar fi ca la fiecare activitate de cunoaștere a mediului să se folosească metoda experimentului: la captarea atenției, pentru stimularea interesului față de noile informații, pe parcursul activității, pentru aprofundarea cunoștințelor sau pentru asigurarea feedbackului activității.

Prin folosirea experimentului învățarea devine mai temeinică, copilul participă activ la învățare, observă, formulează întrebări, multe întrebări, găsește singur unele răspunsuri. De asemenea, spiritul de investigație se formează și se dezvoltă, copiii dobândesc capacitatea de a formula ipoteze, de a le verifica. Prin realizarea unui experiment, copilul își însușește unele abilități practice, își dezvoltă gândirea logică, creativitatea.

La ciclul preșcolar folosirea experimentului în învățarea științelor are un impact deosebit asupra copiilor. În orice țară, în orice limbă a pământului predarea eficientă a științelor se face prin folosirea experimentului. Copiii trebuie să vadă, să pipăie, să miroasă, chiar să guste dacă se poate, pentru a înțelege, pentru a învăța.

Experiența didactică a demonstrat faptul că experimentul creează bucurie, creează noi experiențe, iar pentru copii este un fel de miracol care îi ajută să înțeleagă mai bine lumea în care trăiesc. Să căutăm mijloace ieftine și la îndemână pentru ca experimentele să fie ușor de realizat, iar copiii temeinic instruiți!

Experimentul 1: Munții Vulcanici. Cum erupe un vulcan?

Listă materiale:

- Un pai de 5-10 cm
- Bicarbonat de sodiu
- Oțet
- Plastilină/nisip
- Pipetă
- Bandă adezivă

Se acoperă una dintre părțile paiului cu bandă adezivă și se introduce în el $\frac{1}{2}$ linguriță bicarbonat de sodiu. Din plastilină se realizează un con de cerc și în mijlocul său se pune cu grijă paiul astfel încât să nu fie obturată partea de sus. Cu ajutorul pipetei se adaugă 1-2 ml de oțet. Se repetă pasul 3 până se observă stingerea vulcanului.



Experimentul 2 a: Robotul echilibrat

Listă materiale:

- O coală de hârtie pentru desenarea robotului
- Două monede identice
- Bandă adezivă
- Un morcov
- O scobitoare
- Două bețe pentru frigărui
- Un creion

Se realizează un robot cu mâini și picioare egale. Acestuia i se găsește punctul de echilibru pe verticală și pe orizontală. Se observă că pentru găsirea unui punct de echilibru pe verticală este necesară creșterea masei în partea inferioară. Se vor adăuga succesiv monede pe mâini și se va urmări mutarea centrului de greutate.

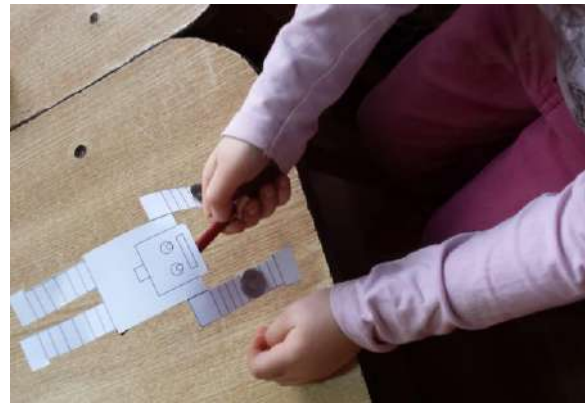

Experimentul 2 b: Se realizează un titirez cu ajutorul unei scobitori și a unei felii de morcov. Se încearcă păstrarea acestuia în echilibru prin rotire, adăugarea altor felii de morcov etc. Prin încercări succesive se realizează echilibrul cu ajutorul unor felii cu greutate egale.





Experimentul 3: Cum se declanșează o furtună?

Listă materiale:

- un pahar transparent
- apă
- spumă de ras
- cerneală/colorant alimentar

Pasul 1: Se umple paharul cu apă, astfel încât să rămână în partea superioară 1-2 cm liberi;

Pasul 2: Se realizează nori din spuma de ras;

Pasul 3: Se pun 2-3 picături de cerneală și observăm ce se întâmplă;

Pasul 4, 5, 6: Se observă treptat câteva picături de colorant în conținutul norilor. Se observă că, odată ce norul este saturat, ploaia va începe să cadă.



Bibliografie:

- www.copilul.ro
- Fișe experimente *Orășelul cunoașterii*
- Fișe experimente *Asociația OvidiuRo*

Tulburări de limbaj care necesita logopedie

Prof. înv. primar BĂNCĂNU FLORENTINA
ȘCOALA GIMNAZIALĂ NR. 9 REȘIȚA

Copilul, pentru a fi acceptat și integrat în societate, are de parcurs un drum lung și uneori foarte dificil. Reușita lui este influențată de o multitudine de factori printre care, cei mai importanți sunt: zestrea ereditară cu care pornește la drum, mediul social în care trăiește și educația pe care o primește de la adulții cu care conviețuiește.

Dacă evoluția lui este normală, copilul trece ușor de la totală dependentă de părinți (în special de mama), la independență treptată și la diversificarea relațiilor cu ceilalți. Treptat, el interacționează cu mediul înconjurător, acumulează experiențe, însușește comportamente, învață să comunice și să colaboreze cu ceilalți. Toate acestea le realizează cu ajutorul LIMBAJULUI.

Importanța acordată limbajului se explică prin faptul că pe de o parte claritatea exprimării influențează întregul proces intelectual al persoanei, iar pe de altă parte pentru ca există o varietate imensă de exprimări verbale dar și multiple tulburări de limbaj ce trebuie corectate. Preocupări pentru exprimarea logică, corectă a ideilor, pentru cultivarea vocii dar și pentru corectarea defectelor de vorbire s-au manifestat din cele mai vechi timpuri și s-au intensificat în ultimele decenii ducând la realizarea unui sistem unitar de terapie logopedică.

În România, practica logopedică s-a legalizat în anul 1949 și s-a amplificat odată cu înființarea cabinetelor logopedice din școli și policlinici în anul 1957. Activitatea de corectare și recuperare trebuie să înceapă cu copiii preșcolari și școlari mici pentru a evita transformarea tulburărilor de vorbire în deprinderi greșite și pentru a permite desfășurarea în condiții bune a procesului educativ. La vârstele mici frecvența tulburărilor de vorbire este mai mare, dar și corectarea lor este mai ușoară în comparație cu vârstele înaintate.

Metodele și procedeele utilizate în activitatea terapeutică logopedică sunt specifice fiecărei categorii de tulburări, iar alegerea lor este în funcție de fiecare subiect în parte, de tipul deficienței și gravitatea acesteia, de vârsta și nivelul de dezvoltare psihică, de etimologia și simptomatologia acestora.

În anul 1982 E. Verza realizează o clasificare a tulburărilor de limbaj îmbinând în același timp criteriile anatomo-fiziologic, lingvistic, etiologic și psihologic, rezultând următoarele categorii:

1. **A. Tulburări de vorbire:**

2. *Tulburări de pronunție:* Dislalia, Rinolalia, Disartria
3. *Tulburări de ritm și fluentă:* Bâlbâiala, Tahilalia, Bradilalia
4. *Tulburări de voce:* Afonia, Disfonia, Fonostenia

1. **B. Tulburări de citit - scris:** Alexia – dislexie, Agrafie - disgrafie

2. **C. Tulburări complete de limbaj:** Alalie, Afazie

3. **D. Tulburări de dezvoltare a limbajului:** Mutismul, Întârzierea în dezvoltarea generală a vorbirii.

DISLALIA - este cea mai frecventă tulburare întâlnită, provocată de afecțiuni organice sau funcționale ale elementelor periferice ale vorbirii; constă în imposibilitatea emisie corectă a unui sunet sau a unui grup de sunete. Ea cuprinde deformarea sunetelor, substituirea, omiterea, inversarea lor spontană sau reproducerea, ceea ce schimbă structura cuvântului și aspectul semantic, înțelesul.

RINOLALIA – se definește ca funcție instrumentală a organelor de vorbire, prin modificarea tubului fonoarticulator, fie datorită “unei obstrucții nazale”, fie datorită “unei comunicații între rezonatorul oral și cel nazal”. Timbrul sau structura de suprațon, denumită adesea “nazalitate”, este rezultatul unei rezonanțe care se degajă în pasajul de trecere naso-faringian, marcând pe o scară largă în hiper sau hipo limitele. Aceasta înțonație aparte a vocii care se formează din cauza unei sonorități

anormale este denumita “fonfăire”, tulburare ce provine din cauza direcției inadecvate a curentului de aer pe cale orală, fie în urma unor defecte mecanice, ale activității nazale, cerului gurii moale și tare

DISARTRIA- se manifesta printr-o vorbire confuza, disritmica, disfonica cu o pronunțată rezonanță nazală în care monotonia vorbirii se îmbina cu pronunțarea nedorită.

BALBISMUL (bâlbâiala) - tulburare a vorbirii, frecventă la copii, mai rară la adulți, rezultată din defectuoasă reglare a limbajului și se manifesta prin dezordine intermitentă a pronunției: a) prin repetări a începutului cuvintelor, uneori convulsive sau b) prin blocaje a unor foneme, indiferent dacă sunt vocale sau consoane. Au loc emisiuni precipitate, în rafale urmate de momente de dificultate în articularea unor cuvinte, ceea ce face ca aceste, după eforturi, să fie adesea articulate incorect. Se disting 2 forme de balbism: a) clonic, manifestat prin repetiții ale silabelor inițiale și b) tonic, se manifesta invers prin imposibilitatea articulării primei silabe, ceea ce presupune chiar și unele grimase sau crispări. Cercetătorii au descoperit că acesta tulburare este mai frecventă la copiii care învață două limbi (bilingvismul), deoarece există o solicitare nervoasă mai mare în alegerea cuvintelor potrivite. Alte cauze ar putea fi stresul, traumele psihice, șocuri, spaime, deprimare afectivă, etc.

TAHILALIA - vorbirea exagerat de rapidă, asociată de cele mai multe ori cu o instabilitate nervoasă și hiperexcitabilitate;

BRADILALIA - încetinirea ritmului vorbirii, datorită căreia expresia verbală devine greoaie, târâgănată, iar cuvintele adesea sunt pronunțate silabisit. Bradilalia apare în intoxicații cronice, stări confuzionale, encefalite cronice, stări demențiale, epilepsie, etc.

AFONIA (vorbirea în șoapta) - este o tulburare de vorbire care constă în lipsa sau pierderea vocii datorită lezării laringelui sau inervației acestuia, cavității bucale sau mușchilor implicați în actul vorbirii, cu păstrarea capacității de a articula. Poate apărea în tumorile laringelui, în tuberculoză, în sifilis, în laringite simple, după traheotomie, în intoxicația cu beladonă etc.

DISFONIA (răgușeala) - modificarea timbrului vocal. Poate fi de natură organică în afecțiunile hipofizei, care aduce modificări somatice, metabolice și psihice, cu repercusiuni semnificative asupra vocii, vorbirii și cântatului. Emisia vocală este slăbită, vocea îngroșată, rugoasă, cu modulare și grade diferite de disartrii; uneori vocea este mai puțin inteligibilă, pronunția dificilă, în special determinată de macroglosie. Vocea obosește ușor, este monotona și frecvent se vadește lent, datorită, pe de o parte, tulburărilor mecanice și pe de altă parte modificărilor psihice. Disfonia funcțională a copilului se deosebește de cea organică, fiind produsă de o utilizare incorectă a vocii fără defecțiuni laringostropostopice. Poate fi determinată de un torace strâmt care micșorează volumul respirator; copilul caută să o suplimenteze printr-o tensiune a musculaturii laringiene și perilaringiene, fapt care duce la o voce răgușită; poate fi o glota ovalară care evidențiază disfonia hipochinetica în evoluție; poate fi prezentă vegetațiilor adenoidale care dau rinolalia închisă, care alterează vocea. Disfonia poate persista toată viața dacă nu este corectată printr-o reeducare potrivită.

FONASTENIA- voce lipsită de energie, slăbiciune, vorbire lipsită de modulații, mișcare a buzelor fără sunet.

ALEXIE- reprezintă pierderea capacității de a citi și de a înțelege limbajul scris. Alexicul vorbește normal, răspunde la întrebări, înțelege ceea ce i se spune, poate scrie corect după dictare sau chiar spontan, dar nu înțelege un text scris.

DISLEXIE- tulburare a achiziției normale a lecturii și a limbajului scris. Constatările cercetătorului acestui sindrom lexico-grafic citează convergența elementelor neurologice cu “elemente afectiv – sociale”. Acțiune corelată auditiv – vizual – motor este transmisă în zonele corespunzătoare ale scoarței cerebrale pentru perceperea imaginii literei în timp ce mișcările globului ocular în direcția rândurilor din text formează o transmisie în lanț datorită analizatorului motor. Analiza și sinteza actului lexic este și o urmărire a auzului fonematic. Actul lexic are loc prin cele trei mecanisme de recepție nervoasă, având localizarea parieto-occipitală temporală, iar prin lezarea acestei zone se produce dezintegrarea cititului manifestată diferit. Dislexicul are dificultăți prin inversiune de litere, silabe, cuvinte, cifre, unele stabile altele labile. De obicei sunt însoțite de disgrafii și disortografii. Dislexia

poate fi: fonematica, optica, literala și verbala, iar din punct de vedere genetic poate fi – constituțională, de evoluție și afectivă.

AGRAFIE- este o stare patologică caracterizată prin incapacitate de exprimare a gândurilor în scris. Se datorește unor leziuni localizate în centrul nervoși superiori din scoarța cerebrală.

DISGRAFIE- este o perturbare a limbajului scris, a folosirii alfabetului limbii și al cuvintelor codificate sub forma grafemelor. Atât scrierea, adică elaborarea și producerea grafemelor, cât și recepționarea și înțelegerea sintezei grafemelor, nu respecta cerințele auzului fonematic și ale limbajului oral, nici ale motricității și orientării spațiale. La copilul cu dezvoltarea normală, disgrafia se datorează unor insuficiențe motorii sau contracții musculare exagerate și adesea unor tulburări emoționale. În sindromul disgrafic, pe lângă componenta motrică și psihică este incriminată și componenta neurologică, mintală, intelectuală. La copilul normal psihic se constată că în formarea și dezvoltarea abilităților de scris – citit nu este suficientă numai perceperea corectă a limbajului și grafemelor, după cum nici reprezentarea și ordonarea lor în spațiul paginii nu contribuie la realizarea actului lexic pe deplin.

ALALIA - lipsa sau slabă dezvoltare a vorbirii; sindromul de nedezvoltare a vorbirii sau afazie congenitală; audimutitate. Persoanele dispun de auz normal și de dezvoltare intelectuală comună, deci nu pot fi încadrate în sindromul debilității mintale. Alalia se datorează unor disfuncții ale zonelor corticale ale vorbirii și este de trei feluri: motorie, senzorială și mixtă.

AFAZIE- tulburare în mecanismul psihic al vorbirii și constă în imposibilitatea de a exprima sau de a înțelege cuvintele spuse sau scrise. Afazia este un sindrom neuropsihic ce constă în tulburarea sau pierderea funcțiilor psihice, orale sau grafice. Este însoțită de tulburări intelectuale corespunzătoare unor leziuni cerebrale localizate.

MUTISMUL - suprimare bruscă, temporară a comunicării verbale, în mod voluntar sau nu, în absența oricăror leziuni nervoase centrale sau periferice ale aparatului fonator. În aceste cazuri, subiectul a folosit anterior limbajul. Fenomenul se petrece în situații de trac, la subiecții emotivi sau anxioși. Se distinge de afazie sau muțenie, lipsind leziunea organică. Poate fi deliberat; poate fi consecința unei inhibiții patologice. Copilul refuză parțial sau total să vorbească cu anumite persoane sau cu toată lumea. Este temporară de la câteva zile la câțiva ani. Apare în general la copiii hipersensibili și este acompaniat de timiditate, încăpățănare, irascibilitate. Cauzele sunt în general atitudini greșite în educație, situații traumatizante afectiv, stres, șocuri, eșecuri repetate.

BIBLIOGRAFIE:

Boșcaiu, Emilia, „Prevenirea și corectarea tulburărilor de vorbire în grădinițele de copii”, Editura Didactică și Pedagogică, București, 1973

EDUCAȚIA PENTRU SĂNĂTATE ȘI MEDIU LA ORELE DE CHIMIE

Profesor Bancu Lucretia
Școala Profesională Adjudeeni, județul Neamț

Atunci când deschidem cărțile, descoperim că avem aripi” (Helen Jlaes).

În învățământul modern se pune accentul pe o educație deschisă, orientată pe principii moderne, idei inovatoare, care dezvoltă personalitatea elevului din perspectiva competențelor curriculare - cheie, transdisciplinare și specifice, fără de care nu ar fi posibilă cugetarea elevului într-o lume contemporană a competențelor mereu schimbătoare [4]. În opinia mea, orientarea spre un proces educațional democratic și formativ e bine venit, facilitează dreptul fiecărui elev de a-și dezvolta harul, plăsmuit de Dumnezeu, de a întări talentul prin munca necontenită în cadrul școlii. Deci, trebuie să educăm o generație sănătoasă, competitivă, aptă de a se încadra în lupta vieții, unde fiecare elev să-și dezvolte competențele individuale prin valorificarea optimă a potențialului intelectual. Consider că atât școala, cât și comunitatea trebuie să devină parteneriat puternic, capabil să se dezvolte în interes comun.

Datorită specificului existenței contemporane, Chimia a ajuns să fie pentru elevi nu doar o disciplină școlară, dar și o parte integrată a vieții lor cotidiene, competențele chimice devenind o parte esențială a competențelor vitale, reprezentând o reflectare a necesităților acestora.

Factorul important în formarea personalității elevului prin educația pentru sănătate și mediu îl constituie *școala, profesorul* cu o pregătire profesională corespunzătoare, care aplică metode și strategii didactice specifice, precum și implicarea *părinților, medici, psihologi* și nu în ultimul rând și a *elevilor*.

Rolul acestui parteneriat este de a descoperi elevul, de a-l ajuta, a motiva și determina să ne dezvăluie nevoile, preocupările și aspirațiile sale. Cunoscându-l, avem posibilitatea să venim în întâmpinarea dezvoltării lui intelectuale, emoționale și să-l dirijăm astfel încât să poată face față problemelor vieții, să-l pregătim treptat pentru integrare în societate.

Pentru realizarea obiectivelor din domeniul afectiv este *educația pentru sănătate și mediu*, care trebuie să fie o componentă principală a predării – învățării la chimie. Prin educația pentru sănătate și mediu, elevii trebuie să dobândească cunoștințe, atitudini și motivații pentru a găsi soluții la rezolvarea problemelor ce țin de minimalizarea daunelor poluării chimice a apei, solului, faunei precum și protejarea sănătății. Elevilor li se cultivă dragostea pentru lumea din jur, se formează atitudini pozitive față de sănătate, se cultivă interesul pentru promovarea ideii unui mediu natural sănătos. Elevul este ajutat să înțeleagă că omul în mare măsură depinde de mediul natural în care locuiește, că este înțelept să-l protejeze pentru a-și asigura dreptul la o viață sănătoasă.

Fig. 1 Principiile educației pentru sănătate

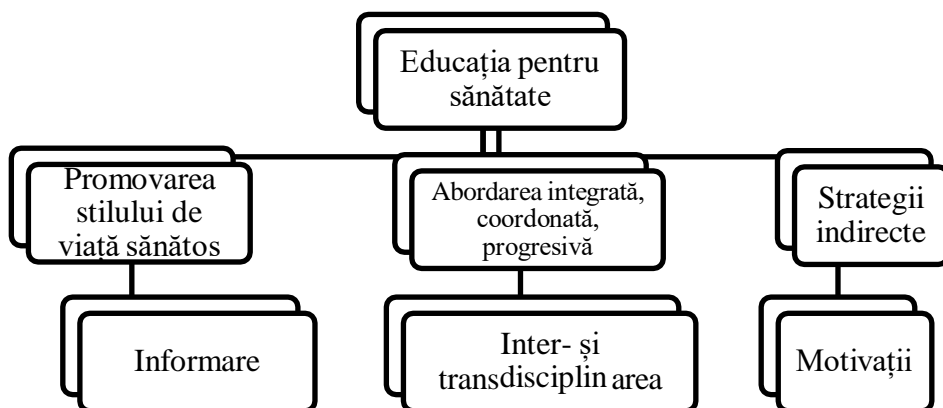

1.1. Modalități de formare a sistemului de valori și atitudini responsabile față de propria sănătate, față de mediu

În viziunea mea competența specifică la disciplina Chimie, CS5 ” *Evaluarea consecințelor proceselor și acțiunii produselor chimice asupra propriei persoane și asupra mediului* ” cuprinde ansamblul capacităților specifice personalității, privind integralizarea cunoștințelor axate pe motivații, valori umane, priceperi, deprinderi orientate spre soluționarea problemelor și situațiilor din viața reală. Se poate menționa faptul că educația pentru sănătate, care rezultă din competența specifică CS5 din curriculum la Chimie în linii generale:

- are nevoie de cunoștințe, priceperi, deprinderi;
- reflectă capacitatea privind utilizarea cunoștințelor și deprinderilor la soluționarea problemelor de mediu;
- integrează totalitatea de cunoștințe, priceperi, deprinderi formate pe parcursul studierii interactive a mai multor discipline înrudite cu disciplina Chimie, dar și cele de specialitate;
- posedă un potențial înalt de acțiune practică, creativă, fapt ce este specific competenței și performanței finale

În baza unui studiu (timp de 2-3 ani), pot să atribui competenței de formare a educației pentru sănătate și mediu la orele de chimie, următoarele componente structurale:

• **Motivațională:**

Îmi pun adesea întrebarea:”Cum motivez elevii să studieze Chimia?”. De la prima lecție elevii sunt familiarizați cu mottoul: ”Chimia este viața, pregătirea pentru viață...”. De aceea îmi propun drept scop ca la fiecare lecție să vin cu un element nou, care ar putea cointeresa elevii.

Continuă ideea.... De ce apa are memorie? De ce vitamina C este numită vitamina imunității, iar vitamina D- vitamina soarelui? Elevii găsesc soluția prin diverse modalități: esee, planșe, proiecte - Petrolul este numit aurul negru deoarece... Elevul urmează să înțeleagă cu adevărat esența unor probleme sociale cauzate de procesul de chimizare, exploatare a substanțelor chimice. Care substanțe chimice din viața cotidiană au o acțiune nefastă asupra sănătății oamenilor? Este întrebarea care și-o pun adesea elevii.

La fiecare subiect al lecției fac legătura dintre formulele substanțelor chimice – utilizarea în viața cotidiană - pro/ contra asupra sănătății. *Tehnica legătura Substanță*

- *cauză – efect- rolul biologic*, de unde elevii înțeleg, observă, simt legătura dintre substanța studiată și aplicarea ei în viața cotidiană.

• **Cunoștințele**- element cheie în formarea competenței sus menționate, prevăd:

- includerea conținuturilor teoretice aplicative în domeniu;

- activități practice pentru realizarea conținuturilor teoretice;

-identificarea problemelor de mediu și social, analiza cauzelor și proiectare, planificarea și evaluarea rezultatelor activităților realizate prin produsul final (esee, machete, postere, proiecte de grup etc).

Jocul "Detectivul și chimistul" Doi elevi joacă rolul de detectiv și chimist. "Chimistul" se gândește la un element chimic din S.P cuprins între numerele de ordine de la 1 – 20. "Detectivul" trebuie să pună întrebări ce vizează locul în SP, proprietăți ale elementului căutat, în așa mod încât "chimistul,, să răspundă cu DA sau NU. Ceilalți elevi împreună cu profesorul sunt atenți la formularea întrebărilor, ce țin de subiectul "Structura Atomului. Legea Periodicității"

• **Emoțiile** – energie, voință, stabilitate față în față cu problema, efort personal depus la soluționarea problemelor ecologice, de sănătate, precum prevenirea îmbolnăvirii organismelor. În acest context, elevul implicat are nevoie de voință, răbdare, disciplinaritate, creativitate, încredere în forțele proprii.

• **Activitate comportamentală** se bazează pe îmbinarea, integrarea tuturor tipurilor de activitate practică într-un comportament ecologic față de mediu și sănătate.

Cea mai concretă modalitate de a aplica și valida cunoștințele la Chimie acumulate în școală, este aceea de a analiza din punct de vedere chimic lucrurile indispensabile din imediata noastră apropiere cum ar fi: hainele, încălțăminte, alimente semifabricate, obiecte de uz casnic, obiecte din locuință și bineînțeles cu ce ne tratăm și ne îngrijim.

Proiect de cercetare a substanței, a reacției chimice, problemei precum și investigații practice: *Determinarea acidității băuturilor carbogazoase, determinarea proteinelor din lapte, ou.etc..* Pe baza operațiunilor elaborate, a schemelor de acțiune și de activitate existente în fiecare caz, pot fi dobândite operațiuni noi, este posibil numai prin căutare și cercetare, prin construire, să se rezolve probleme noi.

Proiect în echipă la tema "Vitaminele", competența elevului este de a înregistra sub formă video un sondaj „Ce știm despre vitamine?” „Judecata Vitaminelor”, abordare pluridisciplinară: Chimia- Biologia-Drept- Educația pentru sănătate

Publicitate o metodă interactivă de dezvoltare a creativității la elevi. Pornind spre a crea ceva, este necesar să stimulăm elevul, alt aspect deosebit de important al creativității este stabilirea unor conexiuni originale între disciplina Chimie și specialitatea pe care o studiază.

Produsele creației pot fi:

Lucrări literare: poezii, esee, publicitate;

Lucrări grafice: desene, scheme de reper; *creații de business plan, afacere* care se bazează pe un proces chimic. Exemplu: Firma ADENALUX perpararea băuturilor alcoolice din glucoză, materie primă: glucide din fructe, cereale.

1.2 Rezolvarea problemelor cu caracter transdisciplinar. Rezolvarea și alcătuirea problemelor cu caracter medical, industrial, determinarea consumului zilnic de kcal.

O mare importanță pentru dezvoltarea educației ecologice și pentru sănătate la elevi îl au activitățile extracurriculare, ce se caracterizează printr-un conținut: științific, cultural-artistic, ecologic, moral- civic, umanitar și un caracter creativ. Activitatea extracurriculară dezvoltă gândirea critică la elevi, pune în evidență personalitatea elevului și permite integrarea lui în viața socială. Formele diverse de activitate a acestui tip de educație sunt:

- Simpozionul "Chimia prieten sau dușman!", "Pământul casa noastră!" " Apa pentru PACE!" Pasionați de ȘTIINȚE!" etc
- Discuții la masă rotundă "Chimia în bucătărie", "Guma de mestecat- PRO și CONTRA";
- Flash- mob "Apa curată pentru o lume mai sănătoasă" "Vitaminele – elixirul vieții";
- Participări la concursuri și olimpiade.

Beneficii ale metodelor interactive la chimie

- dorința de perfecționare;
- capacitatea de a-și asuma responsabilități;
- posibilitatea de a înțelege unde au greșit și de a-și corecta greșelile;
- au învățat să abordeze corect subiecte dintr-un anumit domeniu;
- să facă observații în cunoștință de cauză.

Concluzii

Noi, profesorii suntem exploratorii, fiindcă încurajăm elevii să se descopere, ajutându-i să-și realizeze performanțe. Încercăm să modificăm, înlocuim strategii, tehnici învechite, inventând combinații noi, adaptând diferite stiluri de învățare, prezentând un subiect la chimie din diferite perspective (transdisciplinar), facilitând înțelegerea elevilor.

Încerc să dezvolt responsabilitate pentru actul de învățare și încredere în forțele proprii. Copilului de azi trebuie să îi oferim șansa de a afla că "Atunci când deschidem cărțile, descoperim că avem aripi"(Helen Jaes). Este bine știut faptul că trebuie să evaluăm permanent, să căutăm mereu ferestre ,spre viitor, care să ne lumineze calea spre o nouă viață sănătoasă.

Consider că desfășurarea lecțiilor integrate va fi o oportunitate pentru valorificarea ansamblului de valori necesare elevului pe plan social și cel profesional, de exemplu: chimie-fizică-matematică,

Bibliografie:

1. Antonesei L. O introducere în pedagogie. Dimensiunile axiologice și transdisciplinare ale educației. Iași: editura Polirom, 2002.
2. Dumitriu I. Dezvoltarea gândirii critice și creative la elevi. Timișoara: editura de Vest, 2000.
3. Zaman Gh., Goschin Z. Multidisciplinaritate, interdisciplinaritate și transdisciplinaritate: abordări teoretice și implicații pentru strategia dezvoltării durabile
4. Cerghit, I, (2006), Metode de învățământ, , editura Polirom, Iași.
5. Ionescu, M., Radu I., (2001) Didactica modernă, Editura Dacia, Cluj-Napoca.

Exemple de bune practici în facilitarea, susținerea și îmbunătățirea activităților din sistemul educațional

Prof. Diana Barb,

Colegiul Național „Tudor Vladimirescu” Târgu-Jiu

Următoarele exemple de bune practici demonstrează diversele modalități în care se poate facilita, susține și îmbunătăți sistemul educațional pentru a asigura o experiență de învățare optimă pentru toți elevii.

1. Programul de mentorat pentru elevi:

Implementarea unui program de mentorat în școli, în care elevii sunt asociați cu mentori din comunitate sau cu elevi mai mari, poate facilita dezvoltarea personală și academică a elevilor. Prin această practică, se promovează modelarea comportamentului pozitiv și se oferă sprijin emoțional și academic într-un mediu mai intim și personalizat.

2. Utilizarea tehnologiei pentru învățare:

Integrarea tehnologiei în procesul educațional poate îmbunătăți semnificativ experiența de învățare a elevilor. De exemplu, utilizarea platformelor de învățare online, aplicațiilor educaționale și a instrumentelor interactive poate stimula implicarea elevilor și poate oferi oportunități de învățare personalizată.

3. Programe de educație inclusivă:

Crearea unui mediu educațional care să fie accesibil și să ofere sprijin adecvat pentru elevii cu nevoi speciale este esențială pentru promovarea incluziunii și a succesului tuturor elevilor. Implementarea unor programe specifice, cum ar fi educația inclusivă sau asistența individuală pentru elevii cu dizabilități, poate facilita integrarea acestora în sistemul educațional și le poate oferi șanse egale de succes.

4. Parteneriate cu comunitatea și mediul de afaceri:

Colaborarea între școli, comunitate și mediul de afaceri poate aduce beneficii semnificative sistemului educațional. Prin stabilirea de parteneriate cu organizații locale, școlile pot oferi programe educaționale suplimentare, stagii de practică sau acces la resurse și experți din diferite domenii, ceea ce poate îmbogăți experiența educațională a elevilor și le poate oferi o perspectivă practică asupra carierelor viitoare.

5. Programe de dezvoltare profesională pentru cadrele didactice:

Investiția în dezvoltarea profesională continuă a cadrelor didactice este esențială pentru menținerea unui învățământ de calitate. Organizarea de training-uri, seminarii și programe de mentorat pentru profesori poate contribui la îmbunătățirea abilităților lor didactice, adaptarea la schimbările din domeniul educației și promovarea inovației în procesul educațional.

6. Educația STEM:

Promovarea educației STEM (Știință, Tehnologie, Inginerie și Matematică) este esențială pentru pregătirea elevilor pentru cerințele societății contemporane. Prin integrarea conceptelor STEM în curriculum și prin organizarea de activități și proiecte practice, elevii sunt expuși la abilități și cunoștințe relevante pentru carierele viitoare în domenii precum tehnologia informației, inginerie sau științele medicale.

7. Programul de educație financiară:

Implementarea unui program de educație financiară în școli poate contribui la dezvoltarea abilităților financiare esențiale pentru viața de adult. Elevii învață despre gestionarea bugetului personal, economisirea, investițiile și alte concepte financiare relevante, pregătindu-i pentru luarea deciziilor responsabile în privința banilor în viitor.

8. Programe de mentorat pentru dezvoltarea carierei:

Organizarea de programe de mentorat care să ofere sprijin elevilor în dezvoltarea competențelor și planificarea carierei lor poate fi extrem de benefică. Mentorii pot oferi ghidare, sfaturi și conexiuni în domeniile de interes ale elevilor, ajutându-i să își clarifice obiectivele profesionale și să își dezvolte planuri de acțiune pentru atingerea lor.

9. Promovarea educației interculturale și a diversității:

Încurajarea învățării despre diversitatea culturală și socială și promovarea toleranței și a înțelegerii între culturi este esențială într-o societate tot mai globalizată. Integrarea acestor aspecte în curriculum și organizarea de evenimente și activități interculturale pot spori înțelegerea și respectul reciproc între elevi și pot promova incluziunea și egalitatea în școli.

10. Inițiative de sănătate și bunăstare:

Îmbunătățirea sănătății și bunăstării elevilor este un aspect crucial al educației. Implementarea unor programe și politici care să promoveze sănătatea mentală, sănătatea fizică și un stil de viață sănătos în școli poate contribui la creșterea performanței academice și a stării generale de bine a elevilor.

Aceste exemple de bune practici în educație ilustrează varietatea de strategii și inițiative care pot fi implementate pentru a îmbunătăți experiența educațională a elevilor și pentru a promova succesul lor în școală și în viață. Prin adoptarea unui abordări integrate și inovatoare, sistemul educațional poate deveni un mediu propice pentru dezvoltarea personală și profesională a tuturor elevilor.

Bibliografie:

- <https://www.edu.ro/> - Ghid de bune practici privind managementul calității CAF, în instituțiile ce guvernează sistemul educațional.
- <https://eurydice.eacea.ec.europa.eu/ro/> - Reforme naționale în domeniul educației școlare.

MATEMATICA ÎN VIATA DE ZI CU ZI

PROF.ÎNV.PRIMAR:BARBU ELENA

ȘCOALA GIMN."GARABET IBRAILEANU"TG.FRUMOS

Una dintre cele mai frecvente întrebări pe care o aud an de an de la elevii mei, mai ales atunci când lucrurile devin dificil de înțeles este: „La ce îmi folosește această noțiune? Unde o voi întâlni în viața reală?” Una dintre cele mai grele misiuni ale profesorului este să explice elevilor săi importanța fundamentală a noțiunilor matematice și existența lor permanentă în jurul nostru. Voi exemplifica în continuare un model de lecție.

Secvențele lecției	O b. O p.	Continutul instructiv-educativ	Metode si procedee didactice	Resurse didactice	Forme de organizare	Evaluare
Moment Organizatoric		- se asigură climatul psihic necesar desfășurării activității;	Conversația			
Captarea atenției		Realizez acest moment didactic cu ajutorul unui element-surpriză: un rucsac pentru excursii, de unde voi extrage lucrurile pe care le conține: un ghid al orașului Iași, un aparat de fotografiat, o pereche de ochelari de soare, un binoclu și un manual de matematică. Elevii intuiesc <i>intrusul</i> (manualul de matematică). Inițiez un dialog asupra necesității cunoștințelor matematice chiar și în timpul activităților recreative.	Conversația Conversația euristică Explicația	rucsac și accesorii pentru drumeții	frontal	Cap. de a sesiza importanța practică a cunoștințelor matematice
Anunțarea temei și a obiectivelor lecției		Prezint elevilor într-o modalitate accesibilă tema și obiectivele lecției: <i>O excursie imaginară</i> în Iași, prilej cu care vom pune în practică cunoștințele însușite la orele de matematică: operații cu	Conversația Explicația	PPT		

		numere naturale și rezolvarea unor probleme practice.				
Consolidarea și sistematizarea cunoștințelor	<p>O 1</p> <p>O 2</p> <p>O 1</p> <p>O 2</p> <p>O 3</p>	<p>Demersul didactic va avea ca suport itinerariul excursie , elevii fiind implicați în fiecare etapă în rezolvarea unor situații problematice, după cum urmează:</p> <p><i>PREGĂTIREA PENTRU CĂLĂTORIE</i></p> <ul style="list-style-type: none"> 1. Știind că autocarul consumă 28 de litri la 100 de km parcurși, aflați de câți litri de motorină avem nevoie în această excursie dacă s-au parcurs 150 de km. Câți lei vom plăti pentru transport, dacă litrul de motorină este 9 lei? <p><i>TEATRUL NAȚIONAL</i> În acest moment al lecției elevii vor aplica cunoștințele privitoare la operații cu numere naturale, vor identifica anumite regularități pentru a afla o sumă și vor rezolva o situație problematică, folosind metoda ipotezelor multiple.</p> <p>Cerințele didactice vor fi rezolvate în ordinea prezentării Power Point.</p> <ul style="list-style-type: none"> 2. Teatrul Național <i>Vasile Alecsandri</i> din Iași a fost înființat în anul 1840. Ce vechime are clădirea? În ce secol a fost înființată? 	<p>Explicația</p> <p>Exercițiul</p> <p>conversația</p> <p>explicația</p> <p>exercițiul</p>	<p>Fișă de lucru</p>	<p>Frontal individual</p> <p>frontal</p> <p>Pe grupe</p>	<p>Cap. de a rezolva corect operații de adunare și înmulțire</p> <p>Gradul de implicare în rezolvarea sarcinii</p>

	<p>O 4 O 5</p>	<p>-elevii calculează vechimea clădirii și identifică secolul în care a fost înființată.</p> <p>Elevii, grupați pe echipe, vor primi câte o fișă de lucru cu următoarea situație:</p> <ul style="list-style-type: none"> • 3. Dacă ne așezăm câte 3 într-o lojă rămân 6 copii fără locuri, iar dacă ne așezăm câte 5 rămân 2 loje libere. Câți copii și câte loje sunt? • Știind că biletul la lojă este de 44 de lei, cât vom plăti pentru vizionare? <p>Se analizează specificul situației și se observă că sunt două moduri de așezare;</p> <p>Elevii rezolvă problema, iar în final reprezentantul fiecărei echipe va demonstra aflarea soluției.</p> <p>Propun elevilor o altă situație problematică, în soluționarea căreia vor trebui să folosească metode și tehnici matematice în aflarea unor sume (metoda contoarului, factorul comun și suma lui Gauss sau formarea de perechi).</p> <ul style="list-style-type: none"> • 4. Uitându-ne în sala de spectacol observăm că spectatorii sunt așezați astfel: pe primul rând 5, pe al doilea 8, pe al treilea 11, iar pe ultimul rând 41, respectând o regulă. Câți spectatori sunt în sală? <p>Se analizează situația și se decoperă regula după care sunt așezați spectatorii. Pentru aflarea numărului total de spectatori, se va aplica metoda contoarului.</p>	<p>Conversația euristică</p> <p>Problematizarea</p> <p>Explicația</p> <p>Demonstrarea</p> <p>Conversația euristică</p> <p>Problematizarea</p> <p>Explicația</p> <p>Demonstrarea</p>	<p>Laptop Videopro iector</p> <p>Laptop Videopro iector</p>	<p>frontal</p> <p>indiv dual</p> <p>Fronta l</p>	<p>Capacitatea de operare cu numere naturale</p> <p>Dep. de cooperare și competiție</p> <p>Capacitatea de sesizare a relațiilor stabilite între cele două mărimi</p>
--	----------------------------	---	---	---	--	--

Asigurarea feedback-ului	O 4	Voi evidenția necesitatea cunoașterii unor reguli și formule matematice pentru rezolvarea unor situații reale, de viață.				Capacitatea de identificare a unei reguli dintr-un șir dat
	O 8	<p><i>GRĂDINA BOTANICĂ</i></p> <p>Itinerariul continuă în Grădina Botanică, moment în care propun următoarea situație practică:</p> <ul style="list-style-type: none"> 5. În Grădina Botanică se plantează pe marginea unei alei flori, astfel încât între 2 crizanteme câte 6 trandafiri, în total 2115 flori. Știind că atât prima floare, cât și ultima este o crizantemă, aflați câte flori sunt de fiecare fel? 	conversația		Frontal	
	O 9	<p><i>MC DONALD'S</i></p> <p>În această etapă elevii vor rezolva câteva dintre situațiile posibile cu care se pot confrunta, prin intermediul unui joc interactiv:</p> <p>https://wordwall.net/resource/38085480/excursie-la-mcdonalds</p> <p>Elevii vor citi conținutul problemelor și le vor rezolva în scris sau oral, după caz.</p>	conversația jocul interactiv	Săculeț cu bomboane	Individual	Gradul de înțelegere a conținutului unei probleme
O 10	<p>În finalul <i>excursiei</i>, elevii vor fi confrunțați cu o nouă situație, în care își vor folosi capacitățile logico-matematice:</p> <p>Voi avea un săculeț cu trei tipuri de bomboane : 8 bomboane Raffaello, 14 bomboane Snickers și 7 bomboane Bounty.</p> <p>Provocarea va fi următoarea: Câte bomboane va trebui să scot pentru a fi sigură că am extras un Raffaello? Dar un Snickers? Dar un Bounty?</p>	exercițiul problematizarea conversația			Cap. de rezolvare de probleme	

Incheiere a activitati i	-fac aprecieri generale și individuale asupra implicării în rezolvarea sarcinilor didactice. În final, propun audiția muzicală <i>Toamna</i> , în interpretarea lui Tudor Gheorghe, versuri Octavian Goga.	conversați a audiția muzicală			
-----------------------------------	--	--	--	--	--

Titlu: Leadership Didactic: Abordări și Tactici de Succes

Prof. Barbu Nicolae Horia

Colegiul Național “Avram Iancu” Câmpeni

Introducere

Leadership-ul este o abilitate esențială în orice domeniu și în orice organizație. În această lucrare, ne propunem să explorăm diverse abordări și tactici ale leadership-ului, cu accent pe aspectele didactice și pe modalitățile prin care acestea pot contribui la succesul unei echipe sau organizații. Vom analiza comunicarea eficientă, motivarea, delegarea responsabilităților, adaptabilitatea, dezvoltarea personală și profesională, gestionarea conflictelor și importanța exemplului și a eticii în leadership.

Comunicarea Eficientă în Leadership

Comunicarea eficientă reprezintă o piatră de temelie a leadership-ului de succes. Un lider trebuie să fie capabil să comunice clar și deschis cu membrii echipei sale, să asculte cu atenție și să exprime idei în mod coerent. Comunicarea bidirecțională și feedback-ul constant sunt vitale pentru construirea unei culturi organizaționale sănătoase și pentru menținerea unui mediu de lucru productiv.

Motivarea și Inspirarea

Un lider eficient este capabil să inspire și să motiveze membrii echipei pentru a atinge obiectivele comune. Acest lucru implică stabilirea unui exemplu pozitiv, recunoașterea și recompensarea eforturilor și realizărilor echipei și încurajarea inițiativei și creativității individuale. Motivarea este esențială pentru menținerea moralului ridicat și pentru stimularea performanței la un nivel optim.

Delegarea Responsabilităților și Încrederea

Delegarea responsabilităților adecvate este crucială pentru eficiența organizațională și pentru dezvoltarea membrilor echipei. Un lider de succes înțelege că nu poate face totul singur și este capabil să își împartă sarcinile în mod echitabil și eficient între membrii echipei. Delegarea

încurajează încrederea și autonomia și contribuie la creșterea moralului și a satisfacției la locul de muncă.

Adaptabilitate și Gestionarea Schimbării

Mediul de afaceri este în continuă schimbare, iar un lider de succes trebuie să fie flexibil și să se adapteze rapid la noile condiții și provocări. Capacitatea de a anticipa schimbările și de a lua decizii rapide și eficiente în situații neprevăzute este crucială pentru menținerea unei organizații competitive și prospere.

Dezvoltarea Personală și Profesională

Un lider eficient investește în propria sa dezvoltare, precum și în dezvoltarea membrilor echipei sale. Participarea la programe de formare și mentorat, oferirea de feedback constructiv și oportunități de creștere profesională sunt modalități prin care un lider poate să își îmbunătățească abilitățile și să își conducă echipa către succes.

Concluzie

Leadership-ul didactic implică nu doar transmiterea cunoștințelor și abilităților, ci și cultivarea unui mediu propice în care membrii echipei să se dezvolte și să prospere. Abordările și tacticile de succes în leadership se bazează pe comunicare eficientă, motivare, delegare și încredere, adaptabilitate, dezvoltare personală și profesională și gestionarea conflictelor. Prin aplicarea acestor principii în practică, un lider poate să își conducă echipa către realizarea obiectivelor comune și către succesul organizației.

Punctualitatea, dovadă a respectului de sine Proiect de activitate extracurriculară

**Prof.înv. primar Barbu Viorela Laura
Liceul cu Program Sportiv Alba Iulia**

Argument

Timpurile pe care le trăim ne surprind uneori prin valorile sau nonvalorile pe care le impun. Epoca vitezei nu pare a pune preț pe punctualitate, de multe ori aceasta fiind interpretată ca nerăbdare sau ca o marcă a cuiva care „nu are ce face”. De fapt, a fi punctual reprezintă astăzi o virtute rară pe care puțini o mai au.

Punctualitatea este o regulă esențială din Codul bunelor maniere, este dovada de respect pe care o arătăm celorlalți. Timpul este cea mai de preț avere a unui om, de aceea punctualitatea trebuie să fie un obicei cultivat de la vârste fragede. Dacă realizezi cât de important este să fii punctual/ă, să înveți cum să-ți organizezi timpul în mod profitabil și să te asiguri că ții cont de orele stabilite, îți vei da seama că economisești mult timp. Astfel, pentru a evita haosul cotidian trebuie să fim punctuali în tot ceea ce facem.

Ludovic al XVIII-lea spunea că „punctualitatea este politețea regilor”, de aceea este bine să vă amintiți cât mai des de acest proverb. Foarte multe aspecte pot depinde de cât sunteți de punctuali; în principal, este vorba despre imaginea voastră și mesajul pe care-l transmiteți celorlalți. Pe termen lung, acest lucru va avea impact negativ atât asupra relațiilor voastre personale și profesionale, cât și asupra respectului de sine. De asemenea, trebuie reținut că persoana punctuală transmite un mesaj puternic de respect, de maturitate și de politețe.

Scopul:

- ◆ formarea și dezvoltarea unor deprinderi de comportare civilizată în școală, în familie și în societate;
- ◆ conștientizarea importanței punctualității și aprecierea dimensiunilor lipsei ei.

Obiective:

- ◆ să definească punctualitatea;
- ◆ să recunoască situațiile de punctualitate sau de lipsă a ei;
- ◆ să joace diferite roluri pentru a sugera efectele lipsei de punctualitate;
- ◆ să-și formeze deprinderi etice.

Grup țintă:

- ◆ elevii clasei a IV-a B

Locul desfășurării:

- ◆ sala de clasă

Resurse proiect:

- ◆ Resurse umane: cadrele didactice, elevi;
- ◆ Resurse temporale: 2 ore ;

◆ Resurse materiale: foi flipchart, markere, video-proiector, imagini sugerând punctualitatea, materiale necesare realizării lucrărilor artistico-plastice și practice, frunze desenate pentru copacul punctualității, cercuri din carton pentru ceas.

◆ Resurse procedurale:

Metode utilizate:

- brainstorming-ul;
- conversația;
- explicația;
- comparația;
- observația;
- problematizarea;
- argumentarea;
- exercițiul;
- jocul de rol.

Forme de organizare: activitatea frontală, lucrul în grup, activitatea individuală .

DESĂȘURAREA ACTIVITĂȚIOR

Etapele lecției	Activitatea profesorului	Activitatea elevului	Metode, forme, procedee	Obs
1. Evocare	Stabilesc liniștea și atmosfera proprie a activității didactice. Anunț tema. „Punctualitatea-dovadă a respectului de sine” Citesc maxima: " <i>Punctualitatea este politețea regilor</i> " (Ludovic al XVIII-lea)		argumentarea	
2.Realizarea sensului	<ul style="list-style-type: none"> • Propun elevilor: <ul style="list-style-type: none"> - să definească noțiunile: respect, comportament, punctualitate; - vizionarea unei prezentări PPT despre punctualitate; - completarea a două fișe flipchart: <ol style="list-style-type: none"> 1. Ce înseamnă să fii punctual? 2. Ce înseamnă să nu fii punctual? • Citesc două texte în care personajele nu ajung la timp și cer elevilor să tragă concluzii pe baza povestioarelor citite. (Anexa 1) • Propun elevilor să se imagineze că sunt în una din situațiile descrise mai jos și să joace rolurile: <ol style="list-style-type: none"> 1. Profesorul la catedră și elevul întârziat ; 2. Patronul firmei și angajatul întârziat ; 3. Angajatorul și persoana care 	<p>Răspund la întrebări, dau diferite idei</p> <p>Elevii citesc cu atenție informațiile.</p> <p>Elevii lucrează pe fișele primite se consultă între ei.</p> <p>Elevii trag concluzii pe baza textelor.</p>	<p>brainstorming-ul</p> <p>observația explicația</p> <p>scriere pe foile flipchart</p> <p>conversația problematizarea</p> <p>jocul de rol</p>	

3.Reflecția	<p>vine la un interviu pentru o slujbă; 4. Spectatorul și actorii de pe scena unui teatru.</p> <ul style="list-style-type: none"> • Fiecare elev primește câte un desen frunză și li se propune să noteze pe desen cuvinte sau expresii legate de punctualitate. • Toate frunzele completate se vor lipi pe copacul punctualității desenat în prealabil pe o fișă de flipchart. <p>• Adresez elevilor întrebarea: Care sunt avantajele punctualității?</p>	<p>Elevii interpretează personajele din situațiile prezentate.</p> <p>notează pe desen</p> <p>Elevii citesc ceea ce au scris și lipesc frunza în copăcel.</p> <p>Elevii enumeră avantajele.</p>	exercițiul					
4.Extensia	<p>Ghidul de anticipație și reflecție</p> <table border="1" data-bbox="379 824 820 1122"> <tr> <td>Punctualitatea este sufletul afacerii.</td> </tr> <tr> <td>Punctualitatea este un hoț care fură timpul.</td> </tr> <tr> <td>E mai bine să întârzi decât să nu vii deloc.</td> </tr> <tr> <td>Punctualitatea se învață în familie.</td> </tr> </table> <p>Împart elevilor cercuri din carton pentru realizarea unor ceasuri cât mai atractive.</p>	Punctualitatea este sufletul afacerii.	Punctualitatea este un hoț care fură timpul.	E mai bine să întârzi decât să nu vii deloc.	Punctualitatea se învață în familie.	<p>Elevii reflectă la propozițiile scrise în tabel.</p> <p>Elevii realizează ceasurile din carton.</p>	<p>brainstorming</p> <p>conversația</p> <p>exercițiul</p>	
Punctualitatea este sufletul afacerii.								
Punctualitatea este un hoț care fură timpul.								
E mai bine să întârzi decât să nu vii deloc.								
Punctualitatea se învață în familie.								

EVALUARE:

- realizarea de portofolii și expoziții de fotografii ;
- evaluarea gradului de implicare și interesul copiilor pentru proiectul propus;
- evaluarea nivelului de cunoștințe acumulate de către copii despre tema propusă;

Anexa 1

“Un om se plimba de colo-colo prin camera plină de scaune și așteapta nerăbdător, privind continuu spre ușă . << Unde or fi ? De ce mă fac să aștept? Oare nu interesează pe nimeni propunerea mea? M-am străduit degeaba să-i fac să-mi recunoască meritele, iar acum îmi răspund prin tăcere?... Ce mă voi face? Cum îmi voi continua treaba fără sprijinul lor ? >>

Pe ușă intră o domnișoară :

- N-au venit, domnule ?

- Nu...

- Îmi pare rău, nu stiu ce s-a întâmplat...I-am anunțat pe toți. Mi-au promis că vor fi aici la ora 10. Păreau foarte interesați de ceea ce aveți de spus ...

- Dar e 10 si 20 de minute. Nu par prea curioși...Mă exasperează întreaga situație. Nici nu mai știu dacă a fost o idee bună să-mi prezint proiectul în acest stadiu incipient. Totul a fost atât de bine gândit, încât acum nu mai știu cum să fac ca timpul să treacă mai repede .

Ușa se deschide. Presa vine în număr mare. Directorul de firmă nu-și mai poate înfrânge emoțiile și strigă nervos :

- Unde ați fost? Ne-am înțeles că veți ajunge la ora 10. Ați fi putut fi punctuali dacă tot sunteți reprezentanții unor ziare atât de celebre: Adevărul, Ziua, Ziarul...Ce să zic... .Sunteți niște amatori care nu au maniere.

Ziariștii se privesc uimiți și ies pe ușă lăsând camera goală din nou... . Directorul rămâne cu capul în mâini.”

2.

“Sunetul produs de mașini era asurzitor. Era ora 3, iar traficul îl ținea pe loc. Claxoane, praf, căldura mare....

John trebuia să ajungă la aeroport în maxim jumătate de oră. Își caută agitat biletul și cite din nou numele cursei A 4567. Urmau șase luni de pregătire la o prestigioasă universitate. Cât muncise pentru asta!!!

Claxoane, praf, căldura mare. Șoferul de taxi, mexican, mirosind a mâncare, încerca să se strecoare printre mașinile oboseite de atâta praf, căldura mare. Nervos, John lovea cu ceasul în geam, producând un sunet care nu calma deloc situația. Rușinat, transpirat, șoferul reuși să ocolească pe un drum ferit de majoritatea celor care se grăbeau din cauza străzii înguste.

În sfârșit, la aeroport. John alerga pe culoare când deodată un zgomot puternic și un cutremur ca o explozie îl trânti la pământ.

Anunțară mai târziu, Zborul A4567 soldat cu 50 de morți.”



METODE INTERACTIVE DE GRUP

Prof. Înv. Preșc. BARI HAJNAL
Școala Gimnazială „LIVIU REBREANU„TG. MUREȘ

„Să nu-i educăm pe copiii noștri pentru lumea de azi. Această lume nu va mai exista când ei vor fi mai mari, și nimic nu ne va permite să știm cum va fi lumea lor.”

(Montessori)

În teoriile moderne se vorbește din ce în ce mai mult de învățarea experiențială, de profesor cu rol de ghid sau de facilitator al proceselor de învățare, de valorizarea și dezvoltarea fiecărui copil, de respectarea ritmului și a stilului său cognitiv propriu.

Există multe metode prin care copiii pot învăța ori exersa concepte sau deprinderi. În acest sens, este foarte important demersul pe care educatoarea sau părintele îl poate iniția în direcția stimulării interesului copilului pentru cunoaștere, al interesului pentru a căuta informația necesară și pentru a o utiliza în contexte variate, al interesului pentru rezolvarea de probleme prin planificarea și organizarea unor activități/jocuri cu acest scop.

Nevoile și cerințele a copiilor „actori” pe scena educațională pretind dascălilor o schimbare radicală a modului de abordare a activității didactice. Observăm zilnic în joaca copiilor o lume a lor, care aduce comportamente, teme, idei, probleme absolut noi.

De aici a apărut și termenul de „educație modernă”, care ne impune să schimbăm relația cu copiii și între copii, promovând sprijinul reciproc și dialogul constructiv, prin noi strategii.

Noul, necunoscutul, căutarea de idei prin metodele interactive, conferă activității un „mister didactic”, în care copilul este participant activ pentru că el întâlnește, probleme, situații complexe pentru mintea lui de copil, dar în grup, prin analize, dezbateri, descoperă răspunsurile la toate întrebările, rezolvă sarcini de învățare, se simte responsabil și mulțumit în finalul lecției.

O reușită a metodelor interactive este creativitatea, care se oglindește în „a știi ce să faci cu ceea ce ai învățat”. Se spune că acei copii care au parte de dascăli creativi, vor fi și ei creativi, urmând modelul.

Exemple de metode interactive:

1. Tehnica foto-lingvajului

Această metodă se poate aplica în grup mic, la „Biblioteca” sau „Artă”, precum și în activități de convorbire, lectură după imagini, observare, educație pentru sănătate, deoarece exersează creativitatea și sensibilitatea față de realitățile vizuale, ce au impact cognitiv și estetic puternic asupra copiilor.

Etape în aplicarea metodei:

a) Prezentarea sarcinii de lucru:

- Copiii au sarcina de a alege o fotografie care este pentru ei cea mai frumoasă și mai interesantă

b) Selecția individuală:

- Fotografiile sunt dispuse pe o masă
- Pe rând, copiii analizează fotografiile și aleg una
- Este posibil ca aceeași fotografie să fie aleasă de mai mulți copii. Fotografia se plimbă de la unul la altul. O vor privi cu interes și vor reține elementele și simbolurile fotografice.

- c) Activitate frontală:
- Se formează un cerc
- Fiecare copil prezintă fotografia
- Educatoarea adresează întrebări, iar copiii explică motivele alegerii
- d) Activitatea frontală de evaluare:
- Se analizează stările, sentimentele exprimate de copii în timpul prezentării sau al contemplării fotografiilor

Copiii nu au voie să critice prezentările, fotografiile sau să comenteze alegerea unei fotografii de un numit copil. Ei învață să descifreze detaliile fotografice pentru a înțelege mediul înconjurător, cunoscând astfel și simbolurile vizuale.

Această metodă reprezintă un exercițiu de ascultare activă, un prilej de exprimare sau de reformulare, retrăirea impresiilor personale, de analiză a limbajului fotografic, care prezintă mediul natural așa cum este el în realitate.

Dacă metoda este aplicată într-o activitate de convorbire și se desfășoară pe grupuri, în etapa evaluării, fiecare grup selectează 2-3 fotografii care au creat dispute în grup fie privind denumirea localității, stațiunii, fie timpul, momentul zilei sau denumirea unor elemente ce vor fi prezentate întregii grupe. De asemenea, este un prilej de clasificare a divergențelor cognitive.

Exemplu practic:

Anotimpul vara este unul dintre anotimpurile mai puțin explorate organizat de copii. Experiența dobândită alături de părinți, în concediu, la munte sau la mare, la pădure, la plajă, la țară, poate fi sintetizată în primele zile de grădiniță, când fiecare copil aduce fotografii din vacanță.

Sarcina didactică: „Alegeți una sau mai multe fotografii cu aspecte de vacanță!” Respectând etapele de aplicare a metodei, copiii își exprimă propriile experiențe și impresii despre vacanța mare, aduc chiar detalii privind nisipul, temperatura apei, briza mării, jocurile în apă și pe nisip, vizitele la delfinariu, spectacolele vizionate etc.

Exemple de mesaje extrase de copii din fotografii:

- Marea este sănătate
- Constructori de o vară, la malul mării
- Sănătate pentru un an
- Frumusețile țării în vacanța mare
- Familia reunită
- Hrana este sănătoasă, la bunici acasă

2. *Călătoria misterioasă*

Este un joc de imaginație prin care copiii sunt direcționați să se orienteze în funcție de pozițiile spațiale. Totodată, ei își exersează orientarea în spațiu pe baza reprezentărilor spațiale prin indicații scurte și precise.

Această metodă se caracterizează prin implicarea participanților care manifestă: spirit creativ, calmitate, gândire logică, comunicativitate, orientare în spațiu, bună dispoziție, curiozitate, spirit de observație etc.

Etape în aplicarea metodei:

- a) Organizarea pe grupuri:
- Copiii se împart în grupuri de patru
- Fiecare grup primește un număr sau buline, stegulețe colorate diferit
- Câte un grup, pe rând, devine ghidul călătoriei
- Un loc stabilit de la început va constitui punctul de pornire în călătorie, acesta fiind ales de comun acord cu toate grupurile (într-un colț al sălii, lângă raftul cu jucării etc.)

b) Activitatea în grupuri mici:

- Fiecare grup își alege un loc în care își gestionează materialele care se găsesc acolo (în funcție de tema dată și centrul la care s-au așezat)

c) Călătoria misterioasă:

- Această etapă va îmbina întotdeauna elemente ale educării limbajului cu cele ale activităților matematice
- Un rol principal îl are ghidarea clară a grupului prin intermediul pozițiilor spațiale
- Fiecare grup va direcționa, pe rând, celelalte grupuri spre locul în care se află ghidul, mergând pe un traseu conceput în așa fel încât grupul care a pornit în călătoria misterioasă să treacă pe la toate celelalte grupuri, înainte să ajungă la ghid

d) Sosirea la destinația locului misterios:

- Atât grupul - ghid (care se află la destinație), cât și celelalte grupuri la care se oprește grupul care călătorește, vor prezenta un element semnificativ din activitatea pe care au desfășurat -o în locul misterios, atunci când se produce întâlnirea dintre ele

Prin acest exercițiu copiii sunt antrenați să-și exerseze capacitatea de a se orienta în spațiu și să-și exerseze reprezentările spațiale. (și ghidul, când îndrumă, dar și grupul ghidat trebuie să țină cont de pozițiile spațiale)

Atunci când se efectuează o astfel de „călătorie misterioasă”, timpul trebuie să fie foarte bine planificat, iar mediul ambiental să fie foarte bine organizat, astfel încât copiii să îmbine instructiv-educativul cu buna dispoziție. De asemenea, trebuie menționat de la început că nu există câștigători, ci doar copii antrenați în activități competitive.

Exemplu practic:

La o activitate de educarea limbajului, având tema „În lumea poveștilor”, se poate realiza drumul pe harta poveștii, unde copiii au de parcurs drumul unui personaj din poveste.

Luând ca exemplu *fata moșului* din povestea „*Fata babei și fata moșneagului*” de Ion Creangă, se poate proceda astfel:

- Copiii care sunt la *Biblioteca*, utilizează cărți cu povești, imagini din povestea analizată, le selectează, le triază, le așază astfel încât, în timpul prezentării, să fie în câmpul vizual al „călătorilor”
- Grupul care evoluează la sectorul *Construcții* va construi casa moșului, a babei, a Sfintei Duminici, fântâna etc.
- La *Joc de rol* sunt puse la dispoziție costumații adecvate interpretării unor roluri, măști, alte elemente auxiliare specifice personajelor din poveste
- La *Artă* copiii concep portrete ale personajelor, creează imagini din povești, utilizând materialele puse la dispoziție

Grupul-ghid va direcționa grupul-călător folosindu-se de pozițiile spațiale astfel: *Mergi înainte 2 pași, deplasează-te apoi spre dreapta 3 pași și mai mergi 2 pași înainte!*

Atunci când nu s-a apreciat corect distanța, ghidul revine cu comanda „Stop!” și reîndrumă grupul astfel: *înapoi doi pași, spre stânga un pas, înapoi 3 pași etc.*

Traseul se poate complica prin solicitarea grupului-călător de a așeza pe traseu diferite obiecte sau personaje din poveste. Acest lucru se poate face prin comenzile: *de la casa bătrânească, măsoară spre dreapta două lungimi de creion și așază cățelușă; mergi înainte încă trei lungimi de creion și plasează părul; de acolo, spre dreapta, încă două lungimi de creion și așază fântâna ș.s.*

3. Puzzle

Puzzle este un joc-exercițiu ce constă în reconstituirea unei imagini din forme, figuri, piese, a unei propoziții din cuvinte, a unui cuvânt din silabe.

Este o metodă-exercițiu care necesită munca în grup. Verbul definatoriu al metodei este „a reconstitui”. Imaginea reconstituită de copii conține tematici cunoscute de copii, preferate de ei, aceasta fiind fragmentată prin linii drepte sau curbe.

Etapele metodei:

a) Organizarea pe grupuri

- Se formează grupuri de câte trei copii
- Așezarea spate în spate a două scaune condiționează desfășurarea, fiecare copil stând la o măsura
- În partea laterală a celor doi stă al treilea copil

b) Instructajul:

- Unul dintre copii este emițătorul – emite/comunică sarcina de lucru
- Al doilea copil este receptorul – acționează puzzle-ul în funcție de modul cum receptează sarcina de lucru comunicată de emițător
- Al treilea copil este observatorul – îndeplinește tacit rolul său, care vizează modul de colaborare dintre emițător și receptor

Cea mai importantă regulă a jocului este: ”După ce v-ați ocupat locurile, nici emițătorul, nici

receptorul nu are voie să vadă ce lucrează fiecare ... adresați numai întrebări!” Timpul expiră când primul grup termină puzzle-ul.

c) Distribuirea materialului didactic:

- Atât emițătorul cât și receptorul primesc același material didactic
- Emițătorul are pusă la dispoziție imaginea ce va fi reconstituită de receptor
- Receptorii primesc numai elementele ce vor reconstitui imaginea

d) Activitatea în grup

- Copilul – emițător indică locul fiecărei piese din puzzle
- Copilul – receptor așază piesele după indicațiile date de emițător

Activitatea observatorului:

- Observatorul al cărui grup a finalizat corect puzzle-ul, prezintă activitatea grupului său
- Observatorul se axează pe comunicarea dintre cei doi membrii ai grupului direcționată pe:
 - Exactitatea informațiilor transmise
 - Modul de receptare al informațiilor
 - Compatibilitatea partenerilor
 - Întrebări suplimentare
 - Atmosfera de colaborare între parteneri
 - Ce anume a condus la finalizarea puzzle-ului

Exemplu practic :

Copiii sunt antrenați într-o activitate de cunoaștere a mediului la reconstituirea unui întreg din părți, tema fiind „Anotimpul toamna”.

Se dă semnalul de începere prin bătăi din palme, sunetul clopoțelului sau oricar e alt semnal sonor. Copilul - emițător indică locul fiecărei piese de puzzle, iar copilul – receptor așază piesele după indicațiile primite.

- Exemple de indicații ale emițătorului: „figura care conține floarea mare albastră se așază în dreapta-jos, lângă ea, în partea stângă așază figura care conține trei frunze galbene.”
- Exemple de întrebări care pot fi adresate de receptor: „Mai sunt forme care conțin frunze?”, „Este soare în tablou?”

Chiar dacă, uneori, la propoziții mai scurte și mai simple, pot fi acceptate toate variantele de răspuns, practicarea acestei metode duce la eliminarea barierelor de comunicare și a dezvoltării inteligențelor multiple.

Concluzii

Știm cu toții că oricine poate învăța de oriunde. Copiii sunt bombardati cu informații prin diferite canale, informații care sunt prea multe și pe care nu le rețin și nici nu au capacitatea de a le selecționa. Prin metodele interactive de grup, copiii își exersează capacitatea de a selecta, combina, învăța lucruri de care vor avea nevoie în viața lor de școlar și de adult.

Dacă generații și generații nu au fost învățate cum să învețe, iată că prin aplicarea acestor metode interactive rezolvăm și problemele noastre: de relaționare, de comunicare, de responsabilizare, de învățare reciprocă etc.

Rețeta este să avem curaj, dorință, încredere în noi și în metode, „nebulie”, nepăsare față de sceptici. Succes!

Bibliografie:

- Georgeta, Puiu, *Metode interactive de grup*, Editura Arves, Timișoara, 2012
- Breben, S., *Activități bazate pe inteligențe multiple*, Editura Reprograph, Craiova, 2004
- Crenguța, Lăcrămioara, Oprea, *Strategii didactice interactive*, Editura Didactică și Pedagogică, București, 2009
- Cerghit, Ioan, *Metode de învățământ*, Editura Polirom, Iași, 2006
- Vrajmaș, T., *Școala și educația pentru toți*, Editura Miniped, București, 2004

PROIECT DIDACTIC

Data: 13.03.2024

Clasa: a III-a C

Unitatea de învățământ: Colegiul Național ”Preparandia – Dimitrie Țichindeal”

Prof. înv. primar: Bartiș Aphrodita

Unitatea de tematică: Spectacolul naturii

Subtema: Povestea lui Noruleț

Ariile curriculare:

Limbă și comunicare

Matematică și științe ale naturii

Arte și Tehnologii

Disciplinele:

Matematică

Limba și literatura română

Arte vizuale și abilități practice

Competențe specifice:

Matematică 2.1, 2.2, 2.3, 2.4, 2.5, 3.2, 4.2, 5.1, 5.2, 5.3

Limba și literatura română: 1.3, 3.5, 4.1, 4.4, 4.5

Arte vizuale și abilități practice 1.1, 2.3, 2.4

Detalieri de conținut:

Matematică

Compararea fracțiilor cu același numitor

LLR

Povestea lui Noruleț de Ionuț Banu; Numărul verbului

AVAP

Noruleț (colaj)

Obiective operaționale:

O.1. Să enumere materialele utilizate în colajul Norișorul pe baza observației dirijate;

O.2. Să explice etapele de lucru observate în demonstrație învățătoarei dovedind înțelegerea acestora;

O.3. Să decupeze piesele din șablon respectând conturul dat;

O.4. Să asambleze norișorii prin tehnicile observate (lipire, înșiruire) utilizând toate materialele primite (hârtie, șnur, vată);

O.5. Să evalueze produsele obținute pe baza criteriilor de evaluare stabilite anterior (decupare pe contur, lipire, respectarea conturului după lipire, înșiruire descrescătoare)

O.6 Să formuleze răspunsuri la întrebări sub formă de propoziții clare dovedind înțelegerea textului citit;

O.7 Să adauge fiecărui substantiv dat un verb potrivit din textul citit ”Povestea lui Noruleț” de Ionuț Banu;

O.8 Să schimbe forma verbelor de la singular la plural urmând exemplul dat dovedind înțelegerea conjugării în funcție de numărul verbului;

O.9 Să compare fracțiile care au același numitor reprezentând torturile lui Noruleț;

O.10 Să scrie fracțiile corespunzătoare bucățiilor de ciocolată rămase comparându-le cu fracțiile corespunzătoare bucățiilor consumate pe baza unui suport vizual;

- O11 Să reprezinte prin desene fracțiile date comparându-le după modelul dat;
 O12 Să completeze fracțiile cu numărătorul sau cu numitorul potrivit dovedind înțelegerea regulii de comparație a fracțiilor cu același numitor;

Strategii didactice:

Bibliografie:

- Curriculum Național, Programe școlare pentru învățământul primar, București, aprobat prin O.M. nr. 5003 /02.12.2014;
- Ioan Cerghit, Didactica, Manual pentru clasa a X-a, Liceele pedagogice, București, 1995
- Ioan Neacșu (coordonator), Metodica predării matematicii la clasele I-IV, Manual pentru liceele pedagogice, clasele XI-XII, București EDP, 1988

DETALIERI DE CONȚINUT

Obiective operaționale	Activități de învățare	Conținutul esențial	Strategii	Evaluare
	-exercițiu de captare a atenției -ghicitoare	Ghicitoare Zburdă sus pe cer, se joacă, Se întrec ei în de ei. Cerul pare o toloacă De hârjoană pentru miei. Aoleu, ce bătălie Când se strâng toți la un loc, Se întunecă pământul, Sar scânteii și iese foc! Ați văzut de câte ori Bătălia dintre... nori ?! Învățătoarea prezintă modelul. Prin întrebări ghidate, elevii enumeră materialele din care este confecționat modelul (hârtie albă, hârtie colorată, sfoară, vată). Explică tehnica colajului și expune diferite modele de colaje obținute din diverse materiale.		Răspunsul corect la ghicitoare
O.1. Să enumere materialele utilizate în colajul Norișorul pe baza observației dirijate;	-exerciții de observare dirijată; -exerciții de formulare de răspunsuri;		Metode și procedee: -observația, -conversația Mijloace de învățământ -modelul prezentat -display interactiv -laptop Forma de organizare: -frontal	Corectitudinea răspunsurilor lor la întrebările învățătoarei

O.2.	Să explice etapele de lucru observate în demonstrația învățătoarei dovedind înțelegerea acestora;	-exercițiu de observare dirijată -exerciții de formulare de răspunsuri	Învățătoarea demonstrează confecționarea produsului insistând pe etapele obținerii lui. Cere elevilor să explice etapele de lucru pentru a dovedi înțelegerea acestora. Stabilirea criteriilor de evaluare: corectitudinea decupării și a lipire, înșiruirea descrescătoare a norișorilor, acuratețea produsului.	Metode și procedee: -explicația, demonstrația Mijloace de învățământ -hârtie albă, hârtie colorată, sfoară, vată, foarfece, lipici Forma de organizare: -frontal	Enumerare a corectă a etapelor de lucru
O3.	Să decupeze piesele din șablon respectând conturul dat;	-exerciții de decupare;	Elevii decupează șabloanele respectând conturul dat. Învățătoarea îndrumă elevii care au nevoie de sprijin.	Metode și procedee: -exercițiul, explicația Mijloace de învățământ -șablonul alb, șablonul albastru, foarfece Anexa 1 Forma de organizare: -individual	Decuparea corectă a pieselor șablonului pe conturul dat
O.4.	Să asambleze norișorii prin tehnicile observate (lipire, înșiruire) utilizând toate materialele primite (hârtie, șnur,	-exerciții de lipire și înșiruire;	Elevii asamblează produsul respectând etapele de lucru prin tehnicile explicate de învățătoare. Învățătoarea îndrumă elevii care au nevoie de sprijin	Metode și procedee: exercițiul, explicația Mijloace de învățământ - hârtie albă, hârtie colorată, sfoară, vată,	Asamblare a corectă a produsului

vată);			foarfece, lipici Forma de organizare: -individual	
O.5. Să evalueze produsele obținute pe baza criteriilor de evaluare stabilite anterior (decupare pe contur, lipire, respectarea conturului după lipire, înșiruire descrescător)	-exerciții de analiză;	Produsele obținute se expun pe tablă și se realizează evaluarea lor pe baza criteriilor stabilite anterior. Învățătoarea apreciază munca elevilor și produsele realizate.	Metode și procedee: -exercițiul, explicația Mijloace de învățământ - Forma de organizare: -individual	Evaluarea obiectivă a produselor
O6 Să formuleze răspunsuri la întrebări sub formă de propoziții clare dovedind înțelegerea textului citit;	-exerciții de citire; -exerciții de audiere; -exerciții de formulare de răspunsuri pe baza unor întrebări date;	Învățătoarea denumește cel mai mic norișor din produsul obținut, Noruleț. Explică existența unei povești pe baza acestui personaj și citește modelul textului Povestea lui Noruleț de Ionuț Banu și explică cuvintele necunoscute, dacă acestea există. Elevii citesc textul respectând intonația impusă de semnele de punctuație și răspund la întrebările adresate. -Unde s-au adunat norii? (...) -Ce privesc norii, din înaltul cerului? (...) -Ce a făcut Noruleț? (...) -De ce crezi că a strănutat Noruleț? (...) -Ce au făcut lacrimile lui Noruleț? (...) -Cine a rămas să supravegheze orașul? (...) Pentru a numi elevii care răspund învățătoarea le aruncă o minge provocându-i și pe ei să formuleze întrebări pe baza aceluiași text.	Metode și procedee: -explicația, demonstrația, RAI Mijloace de învățământ - display interactiv, manualul de Limba și literatura română, minge Forma de organizare: -frontal -individual	Audierea textului Formulare a corectă a răspunsurilor prin propoziții logice și complete

<p>O7 Să adauge fiecărui substantiv dat un verb potrivit din textul citit "Povestea lui Noruleț" de Ionuț Banu;</p>	<p>-exerciții de completare</p> <p>-exerciții de grupare în funcție de număr;</p>	<p>6 elevi vor primi coli de hârtie pe care sunt scrise câte un substantiv:</p> <ul style="list-style-type: none"> ❖ Norii..... ❖ Lacrimi..... ❖ Noruleț..... ❖ Ochii..... ❖ Norul gri..... ❖ Norișorii..... <p>Elevii sunt provocați să caute acțiuni în textul citit care să se potrivească cu substantivele date.</p> <p>Se observă substantivele și se grupează pe tablă în funcție de numărul lor. Elevii scriu pe tablă verbele potrivite. Învățătoarea ghidează învățarea prin observație directă a numărului substantivelor în corelare cu numărul verbelor.</p> <p>Concluzionează că și verbul are două numere: singular și plural.</p> <p>Învățătoarea scrie regula pe tablă, prin exemplificări și elevii scriu în caiete:</p> <p>Verbul are două numere:</p> <ul style="list-style-type: none"> ❖ singular: când acțiunea este făcută de un singur personaj (Eu cânt. Fata dansează.) ❖ plural : când acțiunea este făcută de mai multe personaje (Noi cântăm. Fetele dansează.) 	<p>Metode și procedee:</p> <p>--exercițiul, explicația</p> <p>Mijloace de învățământ</p> <p>- Anexa 2</p> <p>-magneti</p> <p>-tabla magnetică</p> <p>Forma de organizare:</p> <p>-frontal</p> <p>-individual</p>	<p>Completarea corectă a spațiilor cu verbele la numărul potrivit</p> <p>Gruparea corectă în funcție de numărul substantivelor (singular și plural)</p>
<p>O8 Să schimbe forma verbelor de la singular la plural urmând exemplul dat dovedind înțelegerea conjugării în funcție de numărul verbului;</p>	<p>-exerciții de conjugare în funcție de numărul verbului;</p>	<p>Trece verbele date la numărul plural, după model:</p> <p>Eu merg. ⇒ Noi <i>mergem</i>.</p> <p>Tu cânti. ⇒ Voi.....</p> <p>El vine. ⇒ Ei.....</p> <p>Ea spune. ⇒ Ele.....</p> <p>Eu dansez. ⇒ Noi.....</p> <p>Tu citești. ⇒ Voi.....</p> <p>El scrie. ⇒ Ei.....</p> <p>Ea zâmbește. ⇒ Ele.....</p> <p>Elevii numiți ies la tablă și scriu verbele date la numărul plural.</p> <p>Elevii sunt apreciați pentru răspunsurile date.</p>	<p>Metode și procedee:</p> <p>exercițiul, explicația</p> <p>Mijloace de învățământ</p> <p>- manual, tabla, carioci, caiete</p> <p>Forma de organizare:</p> <p>-individual</p>	<p>Scrierea corectă a verbelor la numărul plural</p>
<p>O9 Să compare fracțiile</p>	<p>-exerciții de comparare;</p>	<p>Prin analogie cu zilele de naștere a copiilor se ajunge la torturi care sunt reprezentate pe tablă prin două</p>	<p>Metode și procedee:</p> <p>--</p>	<p>Compararea corectă prin</p>

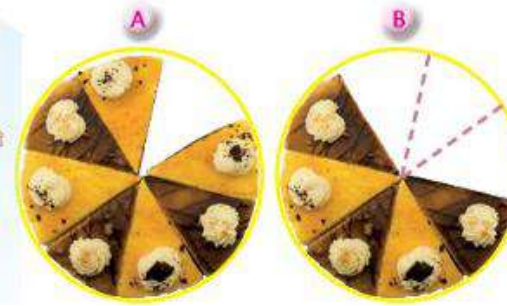
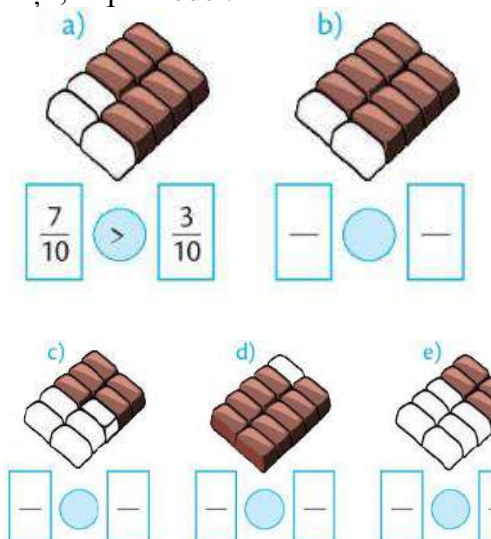
<p>reprezentând prăjiturile lui Noruleț care au același numitor;</p>		<p>imagini.</p>  <p>-Câte felii au rămas din tortul A? -Câte felii au rămas din tortul B? -Din care tort au rămas mai multe felii? Elevii scriu la tablă fracțiunile corespunzătoare celor două torturi. Comparăm fracțiunile corespunzătoare numărului de felii rămase pe platouri.</p> <ul style="list-style-type: none"> ➔ Numitorii sunt egali. (8=8) ➔ 7 este mai mare decât 5 ➔ Constatăm că $\frac{7}{8}$ este mai mare decât $\frac{5}{8}$ ➔ Concluzia este că pe platoul A au rămas mai multe felii. 	<p>demonstrația, explicația Mijloace de învățământ - imagini, tabla, manualul digital, display interactiv Anexa 3 Forma de organizare: -frontal</p>	<p>observare directă</p>
<p>O10 Să scrie fracțiunile corespunzătoare bucățiilor de ciocolată rămase comparându-le cu fracțiunile corespunzătoare bucăților consumate pe baza unui suport vizual;</p>	<p>-exerciții de comparare a fracțiilor -exerciții de scriere a unor fracții</p>	<p>Scrie fracția corespunzătoare părții rămase, apoi pe cea corespunzătoare părții consumate din fiecare ciocolată. Compară de fiecare dată cele două fracții, după model.</p> 	<p>Metode și procedee: exercițiul, explicația Mijloace de învățământ - manual, caiete, tabă, carioci, imagini pe displayul interactiv Forma de organizare: -frontal, individual</p>	<p>Scrierea corectă a fracțiilor Comparare a corectă a fracțiilor pe baza imaginilor</p>
<p>O11 Să reprezinte</p>	<p>-exerciții de comparare</p>	<p>Reprezintă prin desene și compară fracțiunile, după model:</p>	<p>Metode și procedee:</p>	<p>Reprezentarea</p>

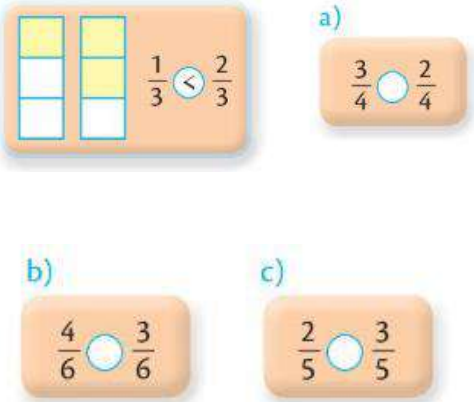
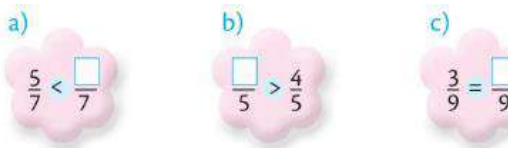
<p>prin desene fracțiile date comparându-le după modelul dat;</p>	<p>-exerciții de reprezentare grafică</p>	 <p>Elevii reprezintă grafic fracțiile și scriu semnul de comparație, lucrând în pereche cu colegul de bancă. Verificarea exercițiului se realizează frontal.</p>	<p>--exercițiul, explicația, demonstrația Mijloace de învățământ - caiete, display interactiv, manualul digital Forma de organizare: -frontal, individual, în perechi</p>	<p>corectă a fracțiilor prin desene</p>
<p>O12 Să completeze fracțiile cu numărătorul sau cu numitorul potrivit dovedind înțelegerea regulii de comparație a fracțiilor cu același numitor;</p>	<p>-exerciții de completare a numitorului sau a numărătorului</p>	<p>Se reamintesc noțiunile de numărător și numitor și ce reprezintă ele.</p> <p>Completează numitorul sau numărătorul potrivit, pentru ca relațiile să fie adevărate:</p>  <p>Elevii completează individual, în caiete. Învățătoare verifică ceea ce scriu elevii în caiete. Pe tot parcursul orelor se corectează formularea răspunsurilor ca acestea să pornească din întrebare și să fie formulate sub formă de propoziții clare și concise, se reamintește poziția corectă a elevilor în bancă și se intervine cu mișcări în cazul în care elevii își pierd concentrarea sau atenția. La finalul fiecărei ore se fac aprecieri pozitive asupra comportamentului sau asupra răspunsurilor elevilor.</p>	<p>Metode și procedee: -exercițiul, explicația Mijloace de învățământ - caiet, manual digital, display interactiv Forma de organizare: -individual</p>	<p>Completa-rea corectă a fracțiilor</p>

Anexă 1

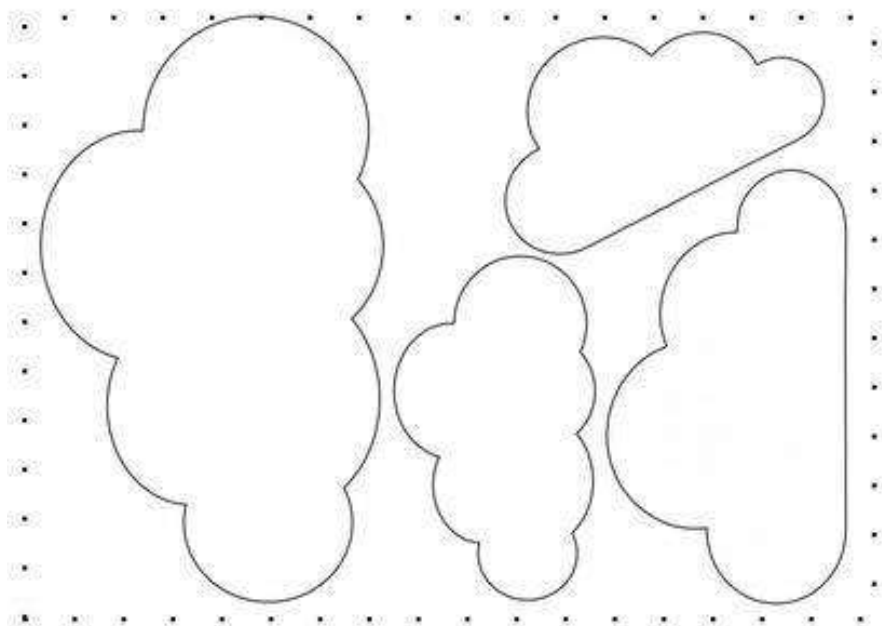

Anexa 2

- ❖ Norii...
- ❖ Lacrimi...
- ❖ Noruleț...
- ❖ Ochii...
- ❖ Norul gri...
- ❖ Norișorii...

Anexa 3

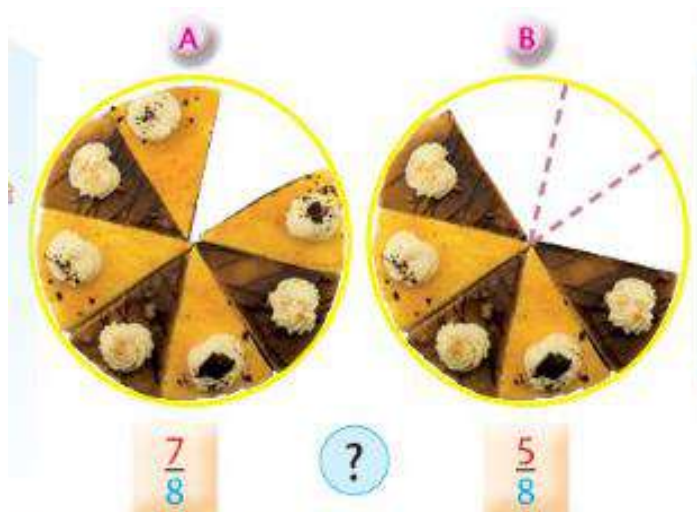

**FACILITAREA, SUSTINEREA ȘI ÎMBUNĂTĂȚIREA ACTIVITĂȚILOR DIN
SISTEMUL EDUCAȚIONAL**

**Exemple de bune practici
Despre conflict și discriminare**

**Prof.înv.primar Beldiman Ramona-Nicoleta
Liceul Teoretic „Mihai Eminescu,, Cluj-Napoca/Cluj**

PROIECT DIDACTIC

Clasa : a III a

Disciplina: Educație civică

Subiectul lecției: CONFLICTUL. DREPTUL DE A NU FI DISCRIMINAT

Tipul lecției: recapitulare și sistematizare de cunoștințe

Scopul :

- Să cunoască și să utilizeze noțiuni de limbaj specifice domeniului civic
- Dezvoltarea capacității de a transpune situații conflictuale/discriminatorii simple în practică
- Dezvoltarea gândirii critice - investigative

Obiective operaționale: La sfârșitul lecției elevii vor fi capabili :

- Să identifice situații conflictuale/discriminatorii concrete
- Să argumenteze necesitatea evitării și gestionării conflictelor
- Să definească anumite noțiuni ca: discriminare, conflict, bullying
- Să identifice și să analizeze emoțiile/stările subiecților implicați în conflict
- Să experimenteze roluri de agresor/victimă
- Să se implice în deciziile grupului

Resurse

I. Metodologice

Strategii didactice:

1. Tipul : euristică ; algoritmică ; inductivă
2. Metode și procedee: dezbateră, conversația euristică, problematizarea, „Arborele lui Daniel Sapiro- despre conflict,, , „Schimbă perechea,, „Pălăriile gânditoare”, ”Cubul,, , cvintetul, acrostihul, ”Explozia stelară”, „Turul galeriei,,
3. Mijloace de învățământ: pălării gânditoare colorate, coli, carioci, lipici, scotch
4. Forme de organizare: frontal, pe grupe, pe echipe

II. Forme și tehnici de evaluare: evaluare formativă, observarea curentă a comportamentului elevilor, autoevaluarea

SCENARIUL DIDACTIC

1.Moment organizatoric:

Verific prezența elevilor și toate resursele materiale necesare. Asigur o atmosferă plăcută, atractivă (suport muzical în surdină). Mobilierul este așezat pentru lucru pe grupe.

2. Captarea atenției: JOC ICEBREAKING- „PĂPUȘI,,

Descrierea jocului (rezolvarea conflictelor, anti-violență, anti-discriminare)

Elevii sunt împărțiți pe echipe și primesc câte o foaie de bloc, carioci, foarfeci și scotch. Vor crea și vor da viață unor păpuși(silute de copii) pe care le vor personaliza cum doresc cu ajutorul culorilor(de la culoarea pielii, a ochilor, culoarea, textura și lungimea părului, înălțime, robustețe, semne distinctive, alte detalii). La final îi vor da și o identitate (nume). Apoi păpușile vor fi lipite pe tablă. Fiecare echipă își va descrie (înălțime, vârstă, nume, ocupație, familie, etc) după care restul elevilor vor fi încurajați de către învățător să spună câte un lucru rău (defecte) despre creația echipei, fără a da însă explicații de ce fac asta. Însă de câte ori un participant spune un lucru rău despre păpușă, învățătoarea va rupe o bucată mare din ea....până când aceasta(toate păpușile, pe rând) este făcută bucăți. Apoi participanții vor fi rugați să le asambleze la loc prin lipire cu scotch sau alte modalități.

Reflecție și evaluare(munca în echipă, comunicare asertivă, respect, empatie, integritate)

Ce ați avut de făcut? Cum v-ați simțit în timpul procesului de creație? Dar când ați definitivat păpușa? Ce s-a întâmplat apoi? Cum v-ați simțit voi, restul, când ați făcut comentarii negative? Dar voi, creatorii, când am rupt bucăți din păpușă? Învățătoarea trebuie dirijeze discuția astfel încât participanții să concluzioneze că ea nu va mai fi niciodată la fel și că cicatricile/rănilor interioare mai mult decât cele exterioare) vor rămâne și că nu trebuie să fim conflictuali și să nu discriminăm. Ați făcut comentarii negative în viața reală? În ce contexte? De ce? Ce s-ar fi întâmplat dacă ați fi făcut altfel? Cum ar trebui să ne comportăm cu cei din jurul nostru? Putem schimba cursul vieții cuiva prin ceea ce spunem sau facem?

3. Anunțarea subiectului lecției noi și a obiectivelor urmărite:

Astăzi vom lucra în echipă diferite cerințe care ne vor ajuta să înțelegem mai bine despre conflicte și cum ar trebui să ne purtăm cu cei din jurul nostru. Se notează titlul pe tablă .

4.Dirijarea învățării:

1. Gândiți și scrieți un **ACROSTIH** pornind de la cuvântul *CONFLICT* !

C EARTĂ

O POZIȚIE

N EÎNȚELEGERI

F URIE / FRICĂ/ FORȚĂ

L ACRIMI

I NEGALITATE / INAMICI/ INJURII

C ONTRAZICERI

T ABERE / TEAMĂ

2. Construiești un **CVINTET** având ca temă cuvântul *CONFLICT* !

Conflict

dureros

violent

rânind

lovind

provocând

Conflictul poate distruge vieți.

suferință

3. Joc „**MĂ DOARE CÂND....**„

Pe o coală de flipchart e desenat un băiețel trist pe care îl prezint drept un coleg de clasă E reprezentat cât mai mare și mai clar, astfel încât să se vadă clar toate părțile corpului. De la fiecare parte a corpului se trasează o linie și li se cere elevilor să identifice cauze pentru care l-ar putea durea pe băiețel acele părți ale corpului, în raport cu colegii/alți copii.

URECHILE – aude cum e jignit, cum se spun lucruri rele despre el, înjurături/ aude râsete răutăcioase/aude cum se șușotește sau bârfește pe la colțuri

OCHII – privește nedreptățile, copii care râd de el/ observă că toți copiii se joacă și pe el îl lasă baltă/ vede cum colegii îl îmbrâncesc când trec pe lângă el/ cum îi aruncă pe jos caietele

CAPUL – strigă copiii la el/ se gândește la ce se va întâmpla / îi plânge creierul/ e dezamăgit

GURA – le spune copiilor să nu îl mai jignească/ îi roagă să se oprească din râsete și ironii și cuvinte urate/ îl doare când plânge

GÂTUL – pentru că plânge/ poate copiii îl strâng de gât/ colegii îl trag de bluză din spate/ pentru că strigă la copii să îl lase în pace, să se oprească din a-i mai face rău, a mai râde de el

INIMA – când e jignit/ când nu e dorit/când e singur, izolat, copiii nu se joacă cu el/ cuvintele lor sunt ca un cuțit în inima lui/ se simte discriminat

MÂINILE – copiii îl trag de mâini/ îi întorc încheietura/ îl pișcă/ îl lovesc cu pumnii/ cum se apără de violențe

BURTA – pentru că e lovit în ea/ simte în ea emoții negative, o strângere pentru că îi e teamă să nu sufere, nu mai vrea să vină la școală fiindcă nu e lăsat în pace, nu se simte bine

PICIOARE – fuge de copiii care îl bat/ copiii răi îi pun piedică/ îi tremură genunchii de frică

4. **PROBLEMATIZAREA.** Cum îl putem ajuta pe băiețel?

- Să îl iubim, să ne jucăm cu el, să îi spunem glume, să îl integrăm în grup, să îl alintăm, să îl ajutăm să se ridice când a fost împins, să îl îmbrățișăm, să fim prieteni cu el, să îi dăm un pupic, să îi dăm jucăria noastră, să-l ajutăm la învățatură, să-l facem să zâmbească, să-i vorbim frumos, să îi dăm din mâncarea noastră dacă nu are sau și-a uitat-o acasă, să îl tratăm cum ne-ar plăcea nouă să fim tratați

5. ARBORELE LUI DANIEL SAPIRO – DESPRE CONFLICT(situația băiețelului)

RĂDĂCINA: cauzele conflictului- DE CE?- unii copii/agresorii sunt violenți, invidioși, obraznici, le place să îi facă pe alții să sufere, poate și ei acasă au parte de violență sau văd și aud lucruri urate și fac la fel/ băiețelul e mai nou în clasă sau mai sensibil sau nu are cum se apăra și ei au simțit asta/ nu au fost pedepsiți niciodată cu adevărat pentru relele făcute sau doar puțin și de aceea continua/ vor să se dea mari în fața celorlalte

SOLUL: mediile în care izbucnesc conflicte- UNDE?CÂND? – școală, curte, stradă, parc

TULPINA: părțile implicate în conflict – CINE?- agresorii și victima(copii)

SCORBURA: problema clară a conflictelor – CE? – un elev nou a venit în clasă sau i-a deranjat cu ceva pe agresori sau ia note mai mari sau e mai bine văzut de profesori fiindcă e silitor și cuminte sau i-a spus doamnei învățătoare despre faptele lor rele

FRUNZELE: acțiunile concrete ale personajelor – CE FAC ELE?- se enervează, acuză, ironizează, jignesc, lovesc, discriminează, acuză, plâng, suferă

RAMURILE: efectele supra celor implicați – CE SIMT ELE?- tristețe, teamă, dezamăgire, singurătate, agresivitate, răutate, durere (victima/băiețelul), frustrare, mândrie, superioritate, satisfacție(agresorii)

FRUCTUL: soluția rezolvării conflictului

Agresorii să își recunoască greșelile, să învețe din ele, să le repare, să se schimbe, să își ceară iertare, să meargă la consiliere, să fie pedepsit/ Victima să îi spună agresorului că nu se simte bine, e rănită de acțiunile lui, să îi ceară să se oprească, să ceară ajutor adulților, să fie iubit

5. SCHIMBĂ PERECHEA (DEZBATERE)

Copiii stau în 2 cercuri concentrice 2 câte doi față în față și dau o soluție problemei pe care au primit-o, apoi se rotesc cu câte unul la dreapta, schimbând mereu perechea, până rezolvă toate problemele și lucrează în echipă cu fiecare coleg. La final se citesc cazurile și soluțiile.

a. Ioana și Andreea sunt colege de clasă. Ioana are 6 frați mai mici, mama e bolnavă, tata lucrează cu salariul minim pe economie. Ea vine la școală îmbrăcată curat dar nu la modă. Andreea este singură la părinți, tata este primar și în fiecare zi se îmbracă altfel și cu haine la modă. Îi spune Ioanei că dacă ar fi și ea dintr-o familie mai bogată ar invita-o la ziua ei care se va desfășura la un restaurant și că trebuie să se îmbrace la „modă”. Acestea s-au certat.

- Îi explic colegii bogate că nu procedează bine/îi atrag atenția că nu e cu nimic mai presus decât colega mai săracă fiindcă nu e ea bogată, ci părinții ei/ mă împrietenesc cu fetița săracă și nu cu cea bogată să îi demonstrez că cel mai mult contează bogăția din suflet și nu banii sau hainele/ nu ne mai ducem nici noi la ziua ei, dacă nu poate veni și colega săracă și dacă ea mai vorbește urât/ o punem pe fetița bogată să își ceară iertare pentru ce a spus

b. În clasă sunt cei mai mulți elevi ortodocși și câțiva de altă religie (penticostali). În preajma sărbătorilor pascale copiii ortodocși au organizat un recital de cântece și poezie, iar apoi un picnic și nu i-au invitat și pe colegii penticostali deoarece rudele le-au spus să se ferească de aceștia că sunt „rătăciți” și s-a iscat o ceartă poreclindu-se între ei „pocăiți” și altele.

- Eu i-aș certa pe cei ortodocși că au făcut așa ceva pentru că și ceilalți sunt creștini și toți credem în același Dumnezeu și El se supără când vede așa ceva, mai ales la niște copii/ Eu le-aș da roluri și celorlalți că au multe în comun cu religia noastră și pot și ei participa. Să găsim ce avem în comun, nu ce ne desparte. Pot fi îngerași la serbare./Doamna învățătoare ne-a învățat să nu discriminăm și să fim buni și ne spune că Dumnezeu e numai unul și ne iubește pe toți. Și noi avem colegi de altă religie dar au făcut parte din serbare.

c. În clasa ta a venit un nou coleg- un copil în cărucior cu roțile. Nu poate să facă ce faceți voi, copiii sănătoși: nu poate face sport, nu poate alerga, are nevoie de ajutor să meargă la toaletă. Toți îl izolează și nu îl vor în echipă pretinzând că îi încetinește.

-Eu mă voi juca cu el/ îl iau în echipa mea că e isteț și bun la matematică/ La un concurs de alergare el poate cronometra sau da startul, să se simtă și el util

d. O colegă suferă de diabet. Urmează să faceți o vizită la un laborator de cofetărie. Ea e dezamăgită, plânge că nu va putea participa și degusta dulciuri, fiind pofticioasă, dar bolnavă.

- O rog pe doamna învățătoare să mergem altundeva să poată veni și colega/rămân cu ea afară din cofetărie , să nu îi fie poftă/Vom servi împreună un fruct, îl vom împărți, în loc de prăjitură

5. Obținerea performanței – IMPROVIZAȚIE/joc de rol(elevii, în grupuri, imaginează diverse situație discriminatorii, ei își distribuie rolurile și le joacă, de la situația conflictuală până la deznodământ) + JOC „PÂNZA DE PĂIANJEN,,(joc social)

Elevii așezați în cerc primesc un ghem pe care îl vor desfășura pe măsură ce îl vor pasa de la unul la altul(aleatoriu) subliniind 1-2 calități ale celui alt. Astfel se va țese o pânză a prieteniei și toleranței, sub dictonul. „Trebuie să trăim în armonie unii cu alții. Spune nu discriminării!,,

Bibliografie:

Cerkez M, Costea, O. Sarivan, L, 2009, Educația nonformală și informală: realități și perspective în școala românească , Editura Didactică și Pedagogică

Lazăr I, Păun A., Mierlea S., 2019, „Educația globală în context pedagogice non-formale,, Ed. Presa Universitară Clujeană

Pânișoară I.O.,2022, „Enciclopedia metodelor de învățământ,, , Ed. Polirom



G.P.P. NR. 1 MARGHITA

PROIECT DE ACTIVITATE INTEGRATĂ



„CLOVNUL ȘI PRIETENII LUI”

EDUCATOARE:
Prof.înv.preșc. **BENȚE CAMELIA MARIA**

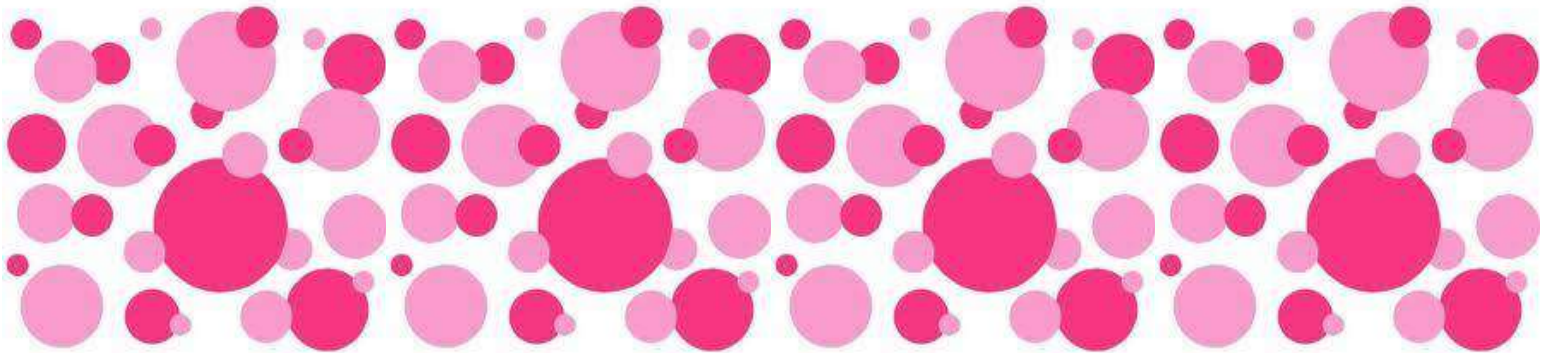

Data:

Nivelul: II (grupa mare)

Tema anuală: “Ce și cum exprimăm ceea ce simțim”

Tema proiectului: ”Clovnul”

Tema zilei: “Clovnul și prietenii lui”

Forma de realizare: Activitate integrată

Categoria de activitate: ALA 1 + ADE + ALA 2

Tipul de activitate: Fixare și consolidare de cunoștințe, priceperi și deprinderi

Forma de organizare: Frontal, individual, pe grupuri

Durata: 1 zi

Programul zilei:

ADP

- **Rutine: Întâlnirea de dimineață:**”Sub cupola circului”
Deprinderi de ordine, disciplină și autoservire: “Suntem mari”
- **Tranziții: Spargerea gheții:** “Salut, prieten drag!”
Joc mimă - “Ghicește ce *spune* clovnul”
Joc cu text și cânt - “Elefantul”
Cântec – “Dacă vesel se trăiește”
Joc de mișcare - “Lume! Lume!!!”

ALA 1

- **Construcții:** “Cușca animalelor de la circ”
- **Biblioteca:** “Decorăm invitațiile la circ”
- **Știință:** “Magia și tainele ei”
- **Joc senzorial:** “Cutia cu surprize”



ADE

- **Domeniul limbă și comunicare:**
Educarea limbajului - **Joc didactic** “Roata norocului”
- **Domeniul om și societate:**
Activitate practică - **Confecționare** “Mască de clovn”

ALA 2

- **Șezătoare:** “Poftiți în arena circului!”

Scopul activității:

- Utilizarea unui limbaj oral corect din punct de vedere gramatical;
- Verificarea deprinderii de a formula propoziții simple și dezvoltate;
- Exersarea capacității de recunoaștere a unor litere în contexte familiare;
- Fixarea și consolidarea deprinderii de trasare a semnelor grafice învățate;
- Consolidarea priceperii și deprinderii de lipire și asamblare a diferitelor materiale pentru a realiza o lucrare practică.

Obiective operaționale urmărite în cadrul domeniilor experiențiale:

Educarea limbajului

- să utilizeze forma corectă de singular și plural a unor cuvinte date;
- să recunoască antonimele cuvintelor cerute de educatoare;
- să redea formele alintate a unor cuvinte cerute de educatoare;
- să reprezinte grafic și să formuleze o propoziție enunțiativă, interogativă și exclamativă;
- să compună o ghicitoare simplă despre clovn sau obiectele lui;
- să enunțe cuvinte cu una-două-trei-patru silabe și să le reprezinte grafic;
- să recunoască literele componente ale cuvântului “clovn” și să le găsească locul potrivit;
- să scrie etichete cu propriile nume pe gențile clovnului.

Activitatea practică

- să utilizeze unelte simple de lucru pentru realizarea activității practice;
- să cunoască diferite materiale de lucru (carton alb și color, fire sintetice, hârtie glasată, lipici, foarfecă);
- să respecte ordinea etapelor realizării lucrării, valorificând deprinderile de lucru însușite;
- să lucreze cu grijă pentru a păstra aspectul curat al lucrării;
- să găsească utilitatea obiectelor realizate în cadrul activității desfășurate.

Obiective operaționale urmărite în cadrul activităților liber alese:

Construcții

- să realizeze din bețișoare cuști pentru animalele de la circ;
- să colaboreze în interiorul minigrupului, pentru a duce la bun sfârșit sarcina.

Bibliotecă:

- să traseze corect semnele grafice pentru a decora invitația la circ;
- să utilizeze diferite culori pentru a da o notă de originalitate lucrării.

Știință:

- să urmărească perceptiv diferitele numere de magie prezentate de clown;
- să găsească explicația trucurilor, să exerseze și ei pentru a le putea prezenta în fața invitaților la șezătoare.

Joc senzorial

- să perceapă forma unui obiect folosindu-se doar de analizatorul tactilo-kinestezic ;
- să exploreze un număr cât mai mare de obiecte cu diferite grade de complexitate.

Șezătoare

- să recite poezii expresiv, să interpreteze cântece și să danseze în fața spectatorilor invitați la circ;
- să participe cu interes și implicare în vederea bunei desfășurări a spectacolului.

Strategii didactice:

- **Metode si procedee:** conversatia, explicatia, metoda R.A.I., povestirea, demonstratia, exercițiul, jocul, spargerea gheții, piramida, metoda ghicitorilor, trierea aserțiunilor, metoda cadranelor, turul galeriei.
- **Material didactic:** recuzită pentru decorarea sălii de grupă(materiale prinse sub forma unei cupole de circ, arcadă de baloane, stâlpi de baloane, suportți pentru animalele mari de pluș), scaun special amenajat pentru clownul invitat, recuzita clovnului, costumația copiilor, roata norocului, plicuri cu sarcini, semnal luminos, măr legat cu ață, lingurițe, ouă de plastic, două cuiburi, hârtie creponată, satinată și glasă, foarfecă, lipici, șervețele umede, elastice, cuburi, animale de jucărie, fișe, carioca, pahare de plastic, mingi de cauciuc, portocale, păpușă, mașină, ursuleț, cartoane color pentru piramidă, flipchart, jetoane, marker, cornete cu pop corn, coardă, cerc, cd-player etc.

Sarcina didactica :

- Utilizarea formei corecte de singular și plural a unor cuvinte date;
- Recunoașterea antonimelor câtorva cuvinte cerute de educatoare;
- Redarea formei de alint a unor cuvinte;
- Reprezentarea grafică și formularea de propoziții enunțiative, interogative și exclamative;
- Compunerea de ghicitori simple;
- Enunțarea unor cuvinte cu una-două-trei-patru silabe și reprezentarea lor grafică;
- Recunoașterea literelor componente ale cuvântului “clown” și plasarea lor în locul potrivit;
- Scrierea unor etichete cu propriile nume pe gențile clovnului;
- Executarea fără resentimente a micilor pedepse hazlii primite de la clown.

Reguli de joc:

- Pentru a recupera culorile bulinelor de pe costumul clovnului, copiii trebuie să ducă la bun sfârșit sarcinile aflate pe roata magică.
- Educatoarea va numi copiii care vor da de roată și vor încerca să rezolve sarcinile sau pedepsele cerute.
- După fiecare sarcină rezolvată clovnul primește o bulină colorată pe costumul său.

Elemente de joc :

- Mișcarea, plicurile cu sarcini, mînuirea materialelor, aplauzele, bătăile din picioare, semnalul luminos și sonor, etc.

Bibliografie:

- Modoran, Mihaela, 2008, „*Metodica activităților instructiv-educative în învățământul preșcolar*” vol. II, Editura Didactica Nova, Craiova
- Culea L., Sesovici A., 2008, “ *Activitatea integrată în grădiniță*”, Editura DPH, București
- Rafailă, Elena, 2001, „*Educarea creativității la vârsta preșcolară*”, Ed. Aramis, București
- Breben, Silvia, Gongea, Elena, Ruiu, Georgeta, Fulga, Mihaela, 2002, ”*Metode interactive de grup*” -ghid metodic pentru învățământul preșcolar, Ed. Arves, București
- 2009, „*Aplicațiile noului curriculum pentru învățământul preșcolar*” – vol.I, Ed. DPH., București
- 2010, “*Revista Învățământul Preșcolar*” – Nr. 3- 4 / 2010, Ed. Arlechin, București.

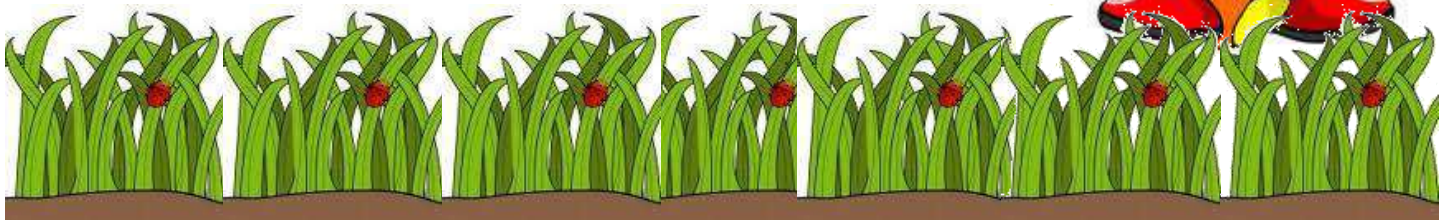
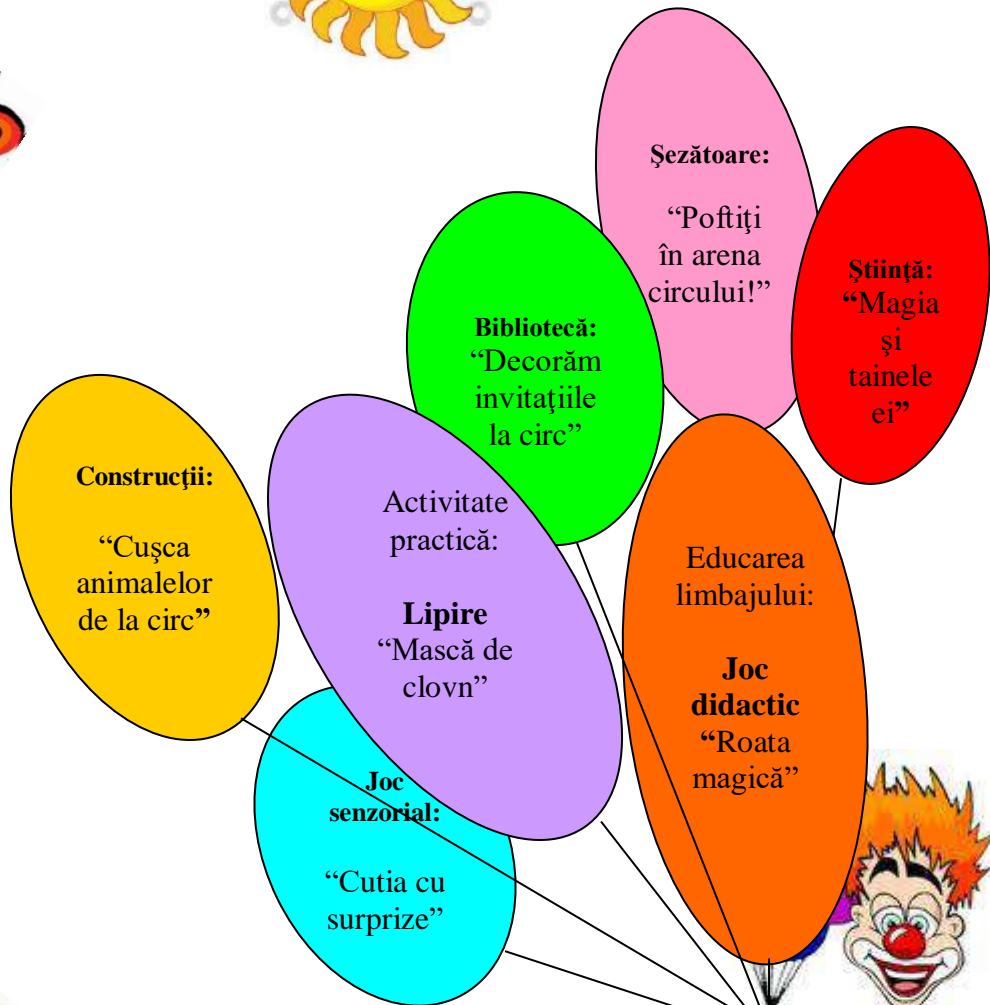

SCENARIUL ZILEI



Sala de grupă va fi decorată și amenajată ca o arenă de circ: material colorat va fi prins sub formă de cupolă, animale mari de pluș așezate pe stative înalte, arcadă de baloane viu colorate, etc. După ce se anunță că în grădiniță a ajuns cirul, copiii vor intra în sala de grupă, uimiți fiind de faptul că arena s-a amenajat chiar la ei în grupă. În mijlocul arenei îl vor putea admira pe micul clovn Enzo, care îi aștepta nerăbdător pe copii. Scaunele copiilor vor fi aranjate pe două rânduri ca pentru spectatori. Pe speteaza scaunelor Enzo a pregătit costumele pentru copii (bluze și pantaloni colorați).

Întâlnirea de dimineață debutează cu salutul și prezentarea invitatului.

Salutul:

“- Bună dimineața, copii jucăuși,
Eu sunt Enzo cel ghiduș
Și mie mi-ar place enorm
În clovni să vă transform! ”

După ce îl salută pe clovn, copiii acceptă bucuroși să se transforme, îmbrăcând micile costume de clovni.

Pentru a crea o atmosferă degajată, relaxată, pentru a promova cooperarea în cadrul grupului și pentru a încuraja comunicarea, voi introduce exercițiul de spargere a gheții ”*Salut, prieten drag!*”. În acest sens copiii vor fi invitați în arenă alături de clovn. Ei vor trebui să se plimbe prin grupă, ca și cum ar fi pe stradă, iar când se vor întâlni cu alți colegi trebuie să-și dea mâna și să se salute ca și când nu s-ar fi văzut demult timp. Acesta este un exercițiu care vizează dezvoltarea emoțională a copiilor, fiind propice acceptării necondiționate în cadrul grupului, deoarece stările emoționale exprimate de copiii în momentul întâlnirilor pot fi diverse: bucurie, tristețe, supărare, furie, teamă, încredere (mimarea unei destăinuirii făcută la ureche), fericire.

Prezența:

Fiind transformați în clovni, flanelograful destinat prezenței va fi și el în concordanță cu tema. Prin urmare, Enzo dorește să știe câți clovni va avea azi pe scenă cu el. Fiecare copil își va așeza poza în arena cercului de pe flanelograf, comunicându-se totodată numărul clovnilor prezenți, dar și al celor absenți.

Calendarul naturii:

Enzo le poveștește copiilor că cercul se deplasează dintr-un oraș în altul cu trenul. Calendarul naturii pregătit pentru copii sugerează zilele săptămânii ca fiind vagoane, iar locomotiva-anotimpul. Copiii vor completa calendarul așezând jetoanele în locurile indicate.

Împărtășirea cu ceilalți:

Acesta este momentul în care Enzo le dă posibilitatea copiilor să povestească o întâmplare legată de circ, pe care au trăit-o ei sau pe care au auzit-o de la alți prieteni. Copiii vor sta pe scaunul special amenajat, iar cel care va relata cea mai interesantă întâmplare va fi numit "clovnul zilei" și va primi o pereche de mănuși albe, specifice clovnilor.

Activitatea de grup:

În cadrul activității de grup voi desfășura un joc a cărui scop vizează partea informațională, teoretică de fixare și aprofundare a cunoștințelor legate de tema săptămânii. Pentru aceasta voi folosi metoda interactivă R.A.I. (răspunde-aruncă-întrebă). Astfel, copiii se vor așeza într-un cerc pe jos, iar educatoarea va pune o întrebare, apoi va arunca mingea unui copil care va răspunde la întrebare. Jocul se va desfășura atâta timp cât copiii își doresc să răspundă, sau până la epuizarea întrebărilor.

Tranziție:

Pentru a face cât mai ușoară trecerea la activitățile de rutină, se va desfășura un joc mimă. Enzo va mima că îi este foame. Copiii, pe rând, vor mima și ei întreaga acțiune de a lua masa.

Rutine:

După executarea acestui joc, copiii vor merge să ia micul dejun, după ce în prealabil au fost la spălat de mâini.

Noutatea zilei:

La întoarcerea în sală copiii îl vor găsi pe Enzo stând supărat pe un scaun. El e trist deoarece toate bulinele colorate de pe costumul său au fugit pe Roata magică și nu le mai poate lua de acolo decât rezolvând corect câteva sarcini. Micii clovni se vor oferi bucuroși să-l ajute să-și îndeplinească dorința.

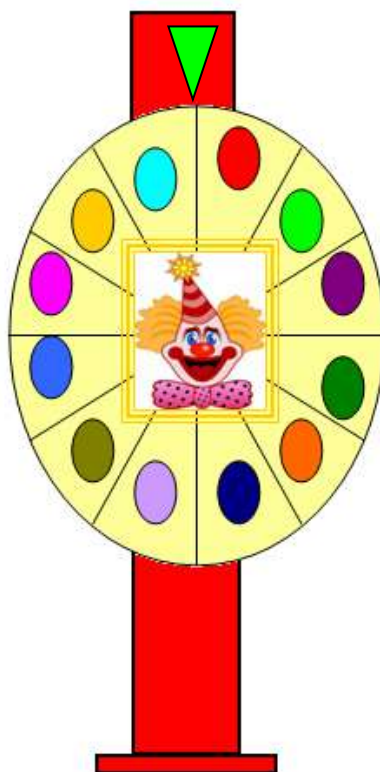

Copiii vor învârti de roată și în funcție de culoarea la care se va opri acesta vor răspunde la întrebări, vor rezolva diferite sarcini sau vor executa anumite pedepse. Acesta va fi, de altfel, jocul didactic propus pentru activitatea de educare a limbajului. Regulile jocului sunt foarte simple: fiecare răspuns corect îi readuce clovnului o bulină colorată pe costum. Copiii care sunt solicitați pentru a răspunde vor fi apoi aplaudați de către ceilalți copii, dar vor și bate din picioare (aplauzele specifice clovnilor). Sarcinile vor fi după cum urmează:

1. Educatoarea îi arată copilului un cartonaș cu un obiect, iar acesta va trebui să spună pluralul cuvântului (“Eu spun una, tu spui multe”).
2. Folosind o formă a metodei trierea aserțiunilor, educatoarea va spune copilului o însușire și tot ea va da și opusul cuvântului respectiv. Dacă aceasta va spune forma corectă copilul va ridica semnalul luminos verde, iar dacă forma rostită este incorectă se va ridica semnalul luminos roșu.
3. Pedepsă: să facă roata țiganului.
4. Să alinte câteva cuvinte.
5. Să completeze piramida propozițiilor (în vârful piramidei se va scrie o propoziție enunțiativă, apoi două propoziții exclamative și în final trei propoziții interogative). Aceste propoziții vor fi reprezentate grafic folosindu-se semnele de punctuație corespunzătoare.
6. Pedepsă: să imite un tigru.

7. Să compună o ghicitoare despre lumea circului.
8. Folosind metoda cadranelor, se va cere copiilor să reprezinte grafic un cuvânt cu una-două-trei-patru silabe.
9. Pedepsă: să încerce să deplaseze două pahare din plastic folosindu-se de un pai.
10. Să găsească literele mari de tipar care compun cuvântul *clown* și să le așeze pe flori.
11. Să scrie etichete cu nume pe gențile clovnului Enzo pentru a ști care cui aparține.
12. Pedepsă: să răstoarne popicele fără mâini, cu ajutorul unui ciorap în care s-a pus în prealabil o minge de tenis.

Tranziție: Joc cu text și cânt “Elefantul”.

Fericirea clovnului s-a datorat recuperării bulinelor de pe costumul său. Însă această fericire nu ar fi fost posibilă fără ajutorul copiilor. Motiv pentru care clovnul le-a pregătit acestora câteva surprize pe mesele de la centre. Educatoarea va explica sarcinile pentru fiecare centru: la *Construcții* copiii vor trebui să amenajeze cuști pentru animalele de la circ; la *Biblioteca* vor avea de decorat invitația la circ, cu diverse semne grafice învățate; la *Știință* clovnul Enzo le va destăinui copiilor câteva din numerele sale de magie, pe care mai apoi aceștia le vor prezenta copiilor invitați la circ; la *Jocul senzorial* educatoarea va aduce în fața copiilor geamantanul clovnului din care va scoate diverse obiecte pe care copiii, legați la ochi, le vor ghici.

Tranziție:

Ducerea la bun sfârșit a tuturor sarcinilor i-a determinat pe copii să cânte “Dacă vesel se trăiește”. Acesta va fi momentul în care copiii vor ieși puțin afară pentru o scurtă recreere.

La revenirea în sala de grupă, Enzo îi anunță pe copii că directorul circului i-a cerut să țină singur un spectacol și că fără ajutorul lor nu va reuși. Pentru a nu fi recunoscuți de către acesta, clovnul le propune copiilor să-și confecționeze și ei o mască(activitatea practică). Toate materialele fiind pregătite pe mese, copiii trec la treabă și își realizează fiecare în parte o mască de clown folosindu-se de materialele puse la dispoziție.

După terminarea măștilor, copiii vor porni prin grădiniță și vor anunța începerea spectacolului: “Lume, lume! Hai la glume / La minciună cu alune!”(tranziție-joc de mișcare). În final, micii clovni vor da un spectacol, pentru copiii celorlalte grupe prezenți în sală, cu cântece, poezii, tumbe, numere de magie și un dans vesel al clovnilor. Pentru întreaga muncă depusă, clovnul va premia copiii cu o diplomă de cel mai vesel clown și cornete cu pop corn.

EVENIMENT DIDACTIC	CONȚINUT ȘTIINȚIFIC	STRATEGII DIDACTICE		EVALUARE	
		Procedural-organizatorice	Materiale		
1. Moment organizatoric	Aerisirea sălii de grupă, amenajarea spațiului, pregătirea materialelor (demonstrativ, distributiv). Asigurarea climatului psiho-afectiv necesar desfășurării activității.	Pavozarea arenei de circ	- frontal	- mese și scaune - materiale de diferite nuanțe - podium pentru animale	Observarea comportamentului copiilor
2. Introducerea în activitate	Se organizează “Întâlnirea de dimineață” cu toate momentele aferente: salutul, prezența, calendarul naturii, împărtășirea cu ceilalți, activitatea de grup. Exercițiu de spargerea gheții “Salut, prieten drag!” Tranziție: joc mimă Rutine: micul dejun, etc.	Conversația Dialogul Execuți de spargerea a gheții	- frontal	- costme de clovni - flanelograf pentru prezență - poze clovni - scaunul clovnului - minge colorată	Aprecieri verbale pozitive
3. Captarea atenției	Se va realiza prin atitudinea tristă a clovnului cauzată de fuga bulinelor colorate de pe costumul lui pe roata magică.	Conversația Explicația	- frontal	- roata magică - buline colorate	Observarea comportamentului copiilor
4. Anunțarea temei și enunțarea obiectivelor	Pentru a-i alunga tristețea clovnului, copiilor li se cere să-l ajute pe acesta să-și recupereze bulinele răspunzând corect la un set de întrebări și sarcini.	Explicația	-frontal		Observarea capacității de menținere a atenției

<p>5. Prezentarea conținutului și dirijarea învățării</p>	<p>DLC Copiii se vor așeza în semicerc, pe scaunele spectatorilor, și vor aștepta nerăbdători începerea jocului.</p> <ul style="list-style-type: none"> <i>Explicarea și demonstrarea jocului</i> <p>Va fi realizată de educatoare, care le va arăta copiilor modalitatea de învârtire a roții și le va explica ce rol are săgeata de pe roată.</p> <ul style="list-style-type: none"> <i>Jocul de probă</i> <p>Este efectuat de către un copil, iar educatoarea are rolul de a sublinia clar regulile jocului:</p> <ul style="list-style-type: none"> - copilul învârte roata - educatoarea citește sarcina din plic - copilul răspunde la întrebare, rezolvă sarcina sau execută pedeapsa - clovnul își ia bulina colorată și o atașează pe costum - restul grupei aplaudă și bat din picioare <p><i>Executarea jocului de către copii</i></p> <p>Vor fi solocitați 12 copii</p>	<p>Conver -sația</p>	<p>-frontal</p> <p>-individ.</p> <p>-individ.</p>	<p>- Roata magică</p> <p>- plicuri colorate care conțin sarcinile</p> <p>- buline colorate</p>	<p>Observarea comportamentului copiilor</p> <p>- evaluare orală</p> <p>- analiza răspunsurilor date</p>
---	---	--------------------------	---	--	---

	<p>pentru realizarea sarcinilor:</p> <p>1. Educatoarea îi arată copilului un cartonaș cu un obiect, iar acesta va trebui să spună pluralul cuvântului (“Eu spun una, tu spui multe”).</p> <p>2. Folosind o formă a metodei trierea aserțiunilor, educatoarea va spune copilului o însușire și tot ea va da și opusul cuvântului respectiv. Dacă aceasta va spune forma corectă copilul va ridica semnalul luminos verde, iar dacă forma rostită este incorectă se va ridica semnalul luminos roșu.</p> <p>3. Pedepsă: să imite un animal.</p> <p>4. Să alinte câteva cuvinte.</p> <p>5. Să completeze piramida propozițiilor (în vârful piramidei se va scrie o propoziție enunțiativă, apoi două propoziții exclamative și în final trei propoziții</p>	<p>Exercițiul</p> <p>Trierea aserțiunilor</p> <p>Exercițiul</p> <p>Piramida</p>	<p>-individ.</p> <p>-individ.</p> <p>-individ.</p> <p>-individ.</p> <p>-individ.</p>	<p>- cartonașe cu diferite obiecte</p> <p>- semnalul luminos verde și roșu</p> <p>- jetoane</p> <p>- flipchart - piramida colorată - marker</p>	<p>- evaluare orală</p> <p>- evaluare acțional-practică</p> <p>acțional-practică</p> <p>- evaluare orală</p> <p>- analiza răspunsurilor date</p>
--	--	---	--	---	--

	interogative). Aceste propoziții vor fi reprezentate grafic folosindu-se semnele de punctuație corespunzătoare.				
	6. Pedepsă: să facă roata țiganului		-individ.		
	7. Să compună o ghicitoare despre un animal din arena circului.	Metoda ghicitorilor	-individ.	- jetoane reprezentând diferite obiecte - marker	-acțional-practică
	8. Folosind metoda cadranelor, se va cere copiilor să reprezinte grafic un cuvânt cu una-două-trei-patru silabe.	Metoda cadranelor	-individ.		
	9. Pedepsă: să deplaseze două pahare ușoare cu ajutorul unui pai.		-individ.	- pahar de plastic, pai	Observarea comportamentului nonverbal al copiilor
	10. Să plaseze pe flipchart literele mari de tipar care compun cuvântul <i>CLOWN</i> .	Explicația	-individ.	- coala pe care sunt reprezentate literele ce compun cuvântul <i>clown</i>	
	11. Să scrie etichete cu propriile nume pe gețile clovnului Enzo pentru a ști cui aparțin.	Exercițiul	-individ.	- marker - etichete - imagini cu geți	
	12. Pedepsă: să răstoarne popicele cu un ciorap pus pe cap, în care s-a introdus în prealabil o minge de tenis.	Exercițiul	-individ.	- popice - ciorap de plasă - minge de tenis	

	Tranziție: joc cu text și cânt: “Elefantul”.				
6.Obținerea performanței	<p>ALA 1 Fericirea clovnului s-a datorat recuperării bulinelor de pe costumul său. De aceea le-a pregătit copiilor câteva surprize pe mesele de la centre. Educatorea va explica fiecărui grup ce sarcini are de îndeplinit.</p> <p>La sectorul <i>Construcții</i> copiii vor trebui să amenajeze cuști pentru animalele de la circ; la <i>Biblioteca</i> vor avea de decorat invitațiile la circ, cu diverse semne grafice învățate; la <i>Știință</i> clovnul Enzo le va destăinui copiilor câteva din numerele sale de magie, pe care mai apoi aceștia le vor prezenta copiilor invitați la circ; la <i>Jocul senzorial</i> educatoarea va aduce în fața copiilor geamantanul clovnului din care va scoate diverse obiecte pe care copiii, legați la ochi, le vor ghici.</p> <p>Tranziție: cântec “Dacă vesel se trăiește”.</p>	<p>Conversația</p> <p>Explicația</p> <p>Dialogul</p> <p>Exercițiul</p>	- pe grupuri	<ul style="list-style-type: none"> - cuburi - animale mici de plastic - fișe - carioca - pahare de plastic - mingi mici de cauciuc - tub colorat - eșarfă roșie și neagră - portocale - diverse jucării - geamantanul clovnului - eșarfă 	<p>-aprecieri verbale pozitive</p> <p>Observarea comportamentului copiilor în timpul lucrului</p>

<p>7.Asigura- rea feed- back-ului</p>	<p>DOS</p> <p>La revenirea în sala de grupă, Enzo îi anunță pe copii că directorul cercului i-a cerut să țină singur un spectacol și că fără ajutorul lor nu va reuși. Pentru a nu fi recunoscuți de către acesta, clovnul le propune copiilor să-și confecționeze și ei o mască(activitatea practică).</p> <ul style="list-style-type: none"> • <i>Intuirea materialului</i> • <i>Analiza modelului</i> • <i>Explicarea și demonstrarea tehnicii de lucru:</i> Voi explica și demonstra copiilor tehnica de lucru pe care o vor folosi pentru a realiza tema propusă. • <i>Efectuarea unor exerciții pentru încălzirea mâinilor.</i> „Mâna lebedă o fac , Care dă mereu din cap, Lebedele-n jur privesc, Mâinile eu le rotesc, Mâinile nu stau deloc Și se pregătesc de joc. • <i>Realizarea lucrării de către copii</i> 	<p>Dialogul</p> <p>Conversația</p> <p>Explicația</p> <p>Demonstrația</p> <p>Exercițiul</p>	<p>- frontal</p> <p>-</p> <p>individ.</p> <p>-individ.</p>	<p>- tăvițe - cartoane albe - cartoane color - hârtie glasă, creponată și satinată - foarfecă - lipici - servetele umede - fire de ață colorată pentru păr - elastice</p> <p>- cd-player</p>	<p>-aprecieri verbale pozitive</p> <p>Observarea</p>
---	---	--	--	--	--

8.Evaluarea performanțelor	Pe parcursul lucrului, îi voi supraveghea pe copii și îi voi îndruma pe cei care au nevoie de ajutor.	Eexercițiul			comportamentului copiilor în timpul lucrului
	După ce toate măștile vor fi gata, copiii se vor așeza într-un cerc și vor face, pe rând, un tur prin fața celorlalți colegi pentru a stabili care este cea mai reușită mască. Astfel, ei își vor evalua atât munca proprie, cât și pe a colegilor. Tranziție: joc de mișcare “Lume, lume hai la circ!!!”	Explicația	- frontal		Aprecieră individuală a executării tehnicii de lucru

9.Transferul de cunoștințe	ALA 2 Micii clovni ai grupei mari vor da un spectacol pentru copiii prezenți în sală cu cântece, poezii, tumbe, numere de magie și un dans vesel. Clovnul îi va servi pe copiii invitați cu acadele și pop corn.	Dialogul Demonstrația Conversația Exercițiul	- frontal -individ.	- coardă - cerc - pahare de plastic - mingi mici de cauciuc - tub colorat - eșarfă roșie și neagră - portocale	Observarea comportamentului copiilor, a modului de relaționare și exprimare a emoțiilor
10.Încheierea activității	În final, întreaga muncă depusă de copii va fi recompensată de clovn care îi va premia cu o diplomă pentru cel mai vesel clovn și cornete cu	Conversația	- frontal -individ.	- recompense sub formă de diplome - acadele și pop	- aprecieri pozitive

	<p>pop corn.</p> <p>Se fac aprecieri asupra modului în care s-a desfășurat întreaga activitate.</p>			corn	
--	---	--	--	------	--



Exemplu de bună practică ce urmărește dezvoltarea încrederii elevilor în propriile capacități de învățare, vizând atât elevii cu dizabilități, cât și pe cei cu risc de abandon

Autor: Prof. dr. , gr. did. I Berbec-Mica Ionela-Georgeta

Instituția școlară: Școala Gimnazială Nr. 190 și Școala Gimnazială Nr. 113

- Preliminarii

În cele ce urmează, voi prezenta succint un exemplu de bună practică ce urmărește dezvoltarea încrederii elevilor în propriile capacități de învățare, vizând atât elevii cu dizabilități, cât și pe cei cu risc de abandon

- I. Prezentarea activității

- ❖ Resursa educațională propusă: <https://www.youtube.com/watch?v=k89u1ATig6w>

Materialul video propus pune în evidență povestea unui om care s-a autodepășit, în ciuda dizabilității cu care s-a născut. Astfel, se pot discuta, pornind de la resursa propusă, tipuri diverse de probleme pe care fiecare dintre elevi le poate avea și pe care le-ar putea depăși prin ambiție, prin optimism, prin încrederea în sine.

- ❖ Competențe-cheie

- competența de *a învăța să înveți*, prin aprecierea calităților personale pentru autocunoaștere, autodepășire și ghidare în alegerea carierei.

- ❖ Competențe specifice

- competențe de autocunoaștere;
- competențe de management al învățării;
- competențe de management al carierei.

- ❖ Valorificarea resursei educaționale online la clasă, într-o activitate de CDP

Resursa poate fi valorificată la elevii cu vârste mai mari, de clasa a VII-a și a VIII-a, pentru ca impactul emoțional să nu fie prea puternic asupra celor cu vârste mai fragede, în cadrul unei lecții de consiliere și dezvoltare personală, în orice moment al anului școlar. În etapa de captare a atenției, videoclipul propus ca resursă educațională va fi vizionat la începutul orei și va oferi punctele de plecare într-o discuție despre autocunoaștere, autodepășire, determinare,

aprecierea la adevărată valoare a calităților deținute și a potențialului de care fiecare elev dispune, arătându-le că, indiferent de situație, oricine poate fi un învingător.

Le cer elevilor, înainte de a viziona clipul, să fie atenți la mesajul vorbelor și la simbolistica atitudinii persoanei din cadrul filmulețului.

Pentru autoevaluare, aș propune ca un prim item să aprecieze, pe o scară de la 1 la 5 (1 reprezintă efort minim, 5 reprezintă efort maxim) unde se plasează în acest moment efortul depus de fiecare dintre ei pentru a realiza ceea ce își doresc în plan personal și școlar. Un al doilea item ar fi să noteze într-o diagramă Venn asemănări și deosebiri între ei și persoana din clip, în ceea ce privește calitățile.

Pentru interevaluare, le cer să se gândească la un coleg din clasă care prezintă cele mai multe dintre calitățile lui Nick Vujicic și să completeze un „Jurnal al emoțiilor”, în care fiecare să motiveze de ce îl aseamănă pe acel coleg cu persoana din videoclip și ce stări îi transmite acel coleg.

În încheiere, aș putea să le pun să asculte clipul „Tot mai sus” (Guess Who), familiar elevilor, care va contribui la creșterea încrederii în propriile capacități de învățare: [Guess Who Tot Mai Sus - YouTube](#).

❖ Valorificarea activității la ora de limba și literatura română

La disciplina Limba și literatura română, această activitate ar putea fi folosită în lecțiile care vizează dezvoltarea unor competențe specifice precum:

- ✓ *1.4. Participarea activă la dezbateri simple, formulând puncte de vedere și/sau continuând ideile celorlalți, exprimând un punct de vedere față de opiniile expuse de interlocutor(i)*

Activități posibile:

- Să completeze și alte două idei precum cele exprimate de Nick Vujicic;
 - Să formuleze, în echipe, întrebări suplimentare pe care ar vrea să i le adreseze lui Nick Vujicic pentru o mai bună înțelegere a intenției, a atitudinii, a vieții lui;
 - Să elaboreze o listă de criterii care să permită evaluarea obiectivă a punctului de vedere exprimat cu privire la atitudinea lui Nick Vujicic;
 - Să evalueze oral punctul de vedere exprimat de Nick Vujicic.
- ✓ *2.3. Argumentarea punctelor de vedere pe marginea a două sau mai multe texte de diverse tipuri, având în vedere posibilitatea unor interpretări multiple*

Activitate: susținerea și argumentarea diferitelor puncte de vedere, în cadrul unor dezbateri (organizarea de mese rotunde) cu privire la ideea de a nu se lăsa niciodată învins, de a lupta pentru atingerea aspirațiilor, pentru autodepășirea limitelor.

- ✓ 3.1. *Redactarea unui text complex, în care să își exprime puncte de vedere argumentate, pe diverse teme sau cu referire la diverse texte citite*

Activitate: Să elaboreze un text de tip opinie/argumentativ în care să compare pe Nick Vujicic cu un personaj cu care se aseamănă (de exemplu cu protagonistul din „Minunea”, de Palacio).

- ✓ 4.1. *Folosirea achizițiilor privind structuri morfosintactice complexe ale limbii române literare, pentru înțelegere corectă și exprimare nuanțată a intențiilor comunicative*

Activitate: Să realizeze o compunere descriptivă, folosind adjective și substantive, prin care elevii îl portretizează pe Nick Vujicic, punând accent în același timp pe impresiile și emoțiile generate de un asemenea model.

- **Concluzii**

(1) O astfel de activitate va contribui la dezvoltarea încrederii elevilor în propriile capacități de învățare, vizând atât elevii cu dizabilități, cât și pe cei cu risc de abandon.

(2) Un alt plus al activității ar fi, de asemenea, acela că poate fi adaptat și se poate utiliza în cadrul mai multor discipline, așa cum în cele prezentate anterior, am prezentat că se pliază foarte bine la orele de consiliere, de dirigiență și, mai ales, de limba și literatura română.

(3) Faptul că activitatea are la bază și valorifică modele umane reale constituie un alt mare beneficiu al acesteia care, cu siguranță, va încuraja elevii să reflecteze când consideră că sunt în situații dificile și să își redobândească încrederea că pot găsi soluții pentru a le depăși.

- **Bibliografie**

<https://www.youtube.com/watch?v=k89u1ATig6w>

[Guess Who Tot Mai Sus - YouTube](#)

Programa școlară pentru disciplina Limba și literatura română, Clasele a V-a – a VIII-a, Anexa nr. 2 la ordinul ministrului educației naționale, nr. 3393/28.02.2017, MEN, București, 2017.

Parler du temps qu'il fait
Scénario didactique

Sujet de la leçon: *Parler du temps qu'il fait*

Classe: IX^e A (L.M.2) – niveau A2

Type de leçon: d'acquisition de nouvelles connaissances

SUPPORT : Documents audio - bulletin météo

<https://www.podcastfrancaisfacile.com/podcast/meteo-avec-pdf.html>

https://www.education.vic.gov.au/languageonline/french/sect28/no_08/no_08.htm

OBJECTIFS LINGUISTIQUES:

- Utiliser le vocabulaire météorologique;
- Utiliser les verbes météorologiques en contextes communicatifs.

OBJECTIFS COMMUNICATIFS:

- Décrire les phénomènes météorologiques;
- Rédiger un bulletin météo;

OBJECTIFS SOCIO-CULTURELS:

- Éveiller l'intérêt des élèves pour l'environnement.

STRATÉGIES D'ENSEIGNEMENT:

- Le remue-méninge, la traduction, l'explication, l'observation, la conversation, la découverte.

CRITÈRES D'ÉVALUATION:

- Identifier globalement le document
- Repérer les mots-clés
- Répondre aux questions

Déroulement des activités

Étape	Activités de l'enseignant	Activités des apprenants
<i>Mise en train</i>	-Saluer les élèves et enregistrer les absents.	Les élèves répondent.
<i>Vérification des connaissances acquises</i>	- vérifier le devoir et les connaissances acquises pendant la classe précédente.	-participer à la conversation.
<i>Mise en route</i> Activité avant l'écoute	- écrire au tableau le mot « météo » et proposer un remue-méninge. - faire la mise en commun à l'oral et écrire les mots proposés au tableau. - annoncer le titre de la nouvelle leçon et les objectifs.	Quels mots associez-vous au mot « météo » ?
Activités après la première écoute du document sonore – compréhension globale	- demander aux apprenants de se concentrer sur la compréhension globale du document (activité 1). - faire la mise en commun des hypothèses pour aboutir aux réponses correctes.	-faire des hypothèses sur le thème du document. -ils résolvent le premier exercice.
Activités après la deuxième écoute – compréhension détaillée d'un bulletin météo	-demander aux apprenants de répondre aux questions autour du clip (activité 2)	-répondre aux questions
<i>Découverte (observation et conceptualisation)</i>	-demander aux apprenants de compléter les espaces avec les mots qui manquent (des mots relatifs à la météo) (activité 3) - distribuer la transcription du document	Les élèves complètent les extraits du document. Les élèves vérifient leurs réponses.
<i>Réinvestissement des acquis</i>	- faire travailler les apprenants en petits groupes pour qu'ils comparent leurs réponses, qu'ils observent le contexte et qu'ils en discutent pour se mettre d'accord sur la logique de leurs réponses. (activité 4) - proposer un travail en binômes (activité 5)	Les apprenants travaillent en petits groupes et comparent leurs réponses. Les élèves travaillent en binômes.
<i>Mise en œuvre de la performance</i>	Proposer un exercice à résoudre individuellement (activité 6)	Les élèves résolvent l'exercice individuellement.
<i>Évaluation (bilan des apprentissages)</i>	L'activité est caractérisée par des remarques et les élèves qui ont donné les meilleures réponses sont notés.	Les élèves font attention aux remarques du professeur.
<i>Devoir</i>	- proposer une activité de production écrite : Rédigez un court bulletin météo en utilisant les mots et	Les élèves font attention aux explications du professeur.

	<p>les expressions suivants au présent de l'indicatif :</p> <ul style="list-style-type: none">✓ Aujourd'hui/pendant le week-end ;✓ Au Nord/au Sud/à l'Ouest/à l'Est/à Pitești ;✓ Faire beau/mauvais/froid/frais/chaud ;✓ Pleuvoir/neiger/le soleil briller/le vent souffler/grêler ;✓ Le ciel être dégagé/variable/nuageux ;✓ Il y du soleil/ de la neige/ du verglas/du brouillard etc.	
--	--	--

Parler du temps qu'il fait

= Fiche de travail =

ACTIVITÉ 1: Trouvez la variante correcte :

A) Le document représente :

a) une description de la France b) un bulletin météo sur la France c) une présentation des villes de France

B) Dans le document sonore on parle :

a) des symboles de la France b) des monuments de France c) du temps qu'il fait en France

ACTIVITÉ 2: Vrai ou faux ?

a) Il fait chaud dans le nord de la France. (.....)

b) Il fait beau dans les Alpes. (.....)

c) Il fait mauvais en Bretagne. (.....)

d) Il neige à Paris. (.....)

e) Il fait froid à Montpellier. (.....)

ACTIVITÉ 3 : Complétez les phrases suivantes avec des mots du texte :

Aujourd'hui, dans le nord de la France, il y a A Paris, il y a Dans l'est de la France, Il fait 5 et il y a aussi des nuages. Dans l'ouest de la France, en Bretagne,

TRANSCRIPTION :

Aujourd'hui, dans le nord de la France, il y a des orages. A Paris, il y a des nuages. Dans l'est de la France, il fait froid. Il fait 5 degrés et il y a aussi des nuages. Dans l'ouest de la France, en Bretagne, il pleut. Il y a des nuages, de la pluie et du vent. Il ne fait pas chaud, il fait 8 degrés. Dans le sud-ouest, il fait beau, mais frais : 11 degrés. Dans le sud de la France, il y a du soleil, mais attention, dans le sud-est, il y a du vent.

Les montagnes, maintenant : il fait beau sur le Massif Central. Sur les Pyrénées, il y a des nuages. Et dans les Alpes, il neige, il fait 0 degrés.

Je vous donne les températures pour les grandes villes :

A Lille, ce matin, il fait 8 degrés et 10 cet après-midi.

A Paris, 4 degrés ce matin et 9 cet après-midi.

A Nice, 9 degrés ce matin et 14 cet après-midi.

A Strasbourg, il fait seulement 2 ce matin et 6 cet après-midi.

Et enfin, à Montpellier, 13 dans la matinée et 18 dans l'après-midi.

ACTIVITÉ 4: Répondez aux questions suivantes :

1. Quels sont les moments de la journée présentés dans le bulletin météo?

2. Quelles sont les montagnes mentionnées dans le document?

3. Quel est le temps verbal employé dans le texte?

ACTIVITÉ 5: Travail en binômes: précisez tous les phénomènes météo mentionnés dans le texte.

ACTIVITÉ 6 : Associez les phrases aux saisons :

1) Au printemps a) il fait très beau et très chaud. Le soleil brille.

2) En été b) il fait froid, il neige et il y a du verglas.

3) En automne c) il ne fait pas très froid, mais il pleut. Parfois, il fait frais. La nature verdit.

4) En hiver d) les feuilles des arbres tombent, il fait mauvais et il pleut souvent.

ACTIVITÉ 7: Rédigez un court bulletin météo en utilisant les mots et les expressions suivants au présent de l'indicatif :

- ✓ Aujourd'hui/pendant le week-end ;
- ✓ Au Nord/au Sud/à l'Ouest/à l'Est/à Pitești ;
- ✓ Faire beau/mauvais/froid/frais/chaud ;
- ✓ Pleuvoir/neiger/le soleil briller/le vent souffler/grêler ;
- ✓ Le ciel être dégagé/variable/nuageux ;
- ✓ Il y a du soleil/ de la neige/ du verglas/du brouillard etc.

Nr. _____/_____

Avizat
Director prof.
LOBAZA DANIELA

PROIECT EDUCAȚIONAL

Ziua CONSTATIN BRÂNCUȘI

„Piatra care cântă”

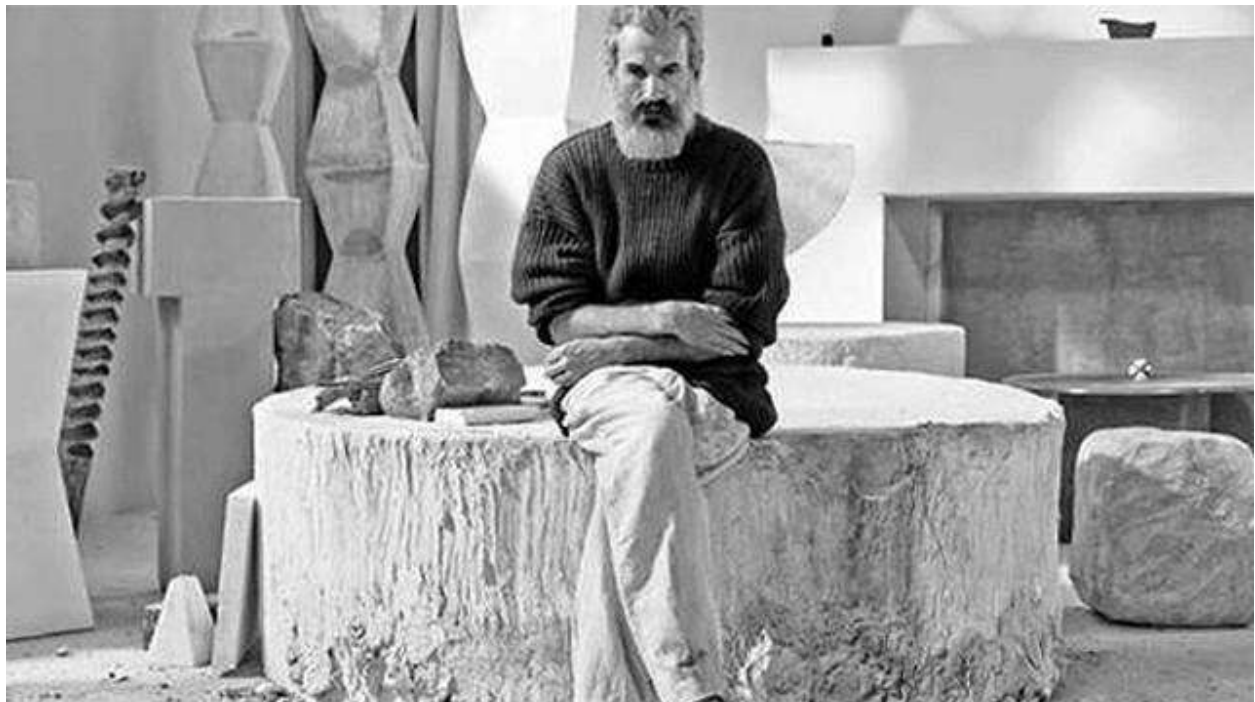

RESPONSABILI DE PROIECT:

Prof. BIREESCU Adriana

ARGUMENT

Într-o lume consumeristă, valorile naționale sunt date uitării. Din când în când, merită să ne amintim de cei care au fost și sunt o mândrie pentru țară. Constatin Brâncuși este unul dintre aceștia.

În spațiul școlar, cadrele didactice sunt responsabile pentru transmiterea și asimilarea valorilor morale. De aceea, considerăm că activitatea dedicată marelui sculptor român este importantă în edificarea mândriei naționale și a ceea ce înseamnă respect pentru munca înaintașilor noștri.

SCOPUL PROIECTULUI:

- Stimularea creativității prin transpunerea în desen a operei sculptorului Constatin Brâncuși;
- Dezvoltarea sentimentelor de dragoste și prețuire pentru valorile naționale.

GRUPURI ȚINTĂ:

- Elevii cls. A VII-a A

LOCUL DESFĂȘURĂRII:

- Sala de clasă

PERIOADA DESFĂȘURĂRII:

- decembrie 2023-ianuarie 2024

OBIECTIVELE PROIECTULUI:

- Să precizeze principalele date biografice ale sculptorului;
- Să enumere principalele capodopere ale lui Constatin Brâncuși;
- Să realizeze desene prin care să oglindească capodoperele sculptorului;
- Să-și exprime impresiile față de sculpturile lui Constantin Brâncuși.

CONȚINUTUL PROIECTULUI

Nr. crt.	CONȚINUTUL ACTIVITĂȚII	LOCUL DESFĂȘURĂRII	DATA	RESP.
1.	<i>Să-l cunoaștem pe GENIUL ARTEI CONTEMPORANE</i> Lansarea proiectului, identificarea obiectivelor	sala de clasă	07.12.2023	Prof.Bireescu Adriana
2.	<i>Constantin Brâncuși – date biografice</i> Cine a fost Costatin Brâncuși? Vizionarea materialului PowerPoint	sala de clasă	14.12.2023	PROF.BIREESCU Adriana
3.	<i>Pentru ce este recunoscut Constantin Brâncuși?</i> Prezentarea capodoperelor sculptorului (material PowerPoint)	sala de clasă	12.01.2024	Prof.Bireescu Adriana
4.	<i>Brâncuși ne inspiră...</i> Realizarea unor compoziții plastice care să oglindescă capodoperele renumitului sculptor (concurs)	sală de clasă	19.01.2024	Prof.Bireescu Adriana

	Organizarea unei expoziții cu lucrările			
--	---	--	--	--

DISCIPLINE IMPLICATE IN PROIECT:

- Comunicare în limba română
- Muzică
- Arte vizuale

METODE DE EVALUARE:

- Evaluarea se va realiza atât pe parcursul derulării activității prin jurnal de impresii, dar și prin metode specifice de evaluare: portofoliul și concursul.

DISEMINAREA PROIECTULUI:

- La sfârșitul proiectului se va realiza o prezentare PPT care va fi popularizată prin intermediul site-ului www.didactic.ro și prezentată în activitatea finală. Se vor colecta și impresii ale elevilor.



Exemple de bune practici în organizarea, desfășurarea și valorizarea activităților din grădiniță

Birgian Roxana-Acvilina
Grădinița PP 14 Timișoara

Dezvoltarea personalității copilului se realizează atât prin **activitățile liber-alese** desfășurate în grădiniță cât și prin activitățile pe domeniile experiențiale. Prin acestea, copilul își dezvoltă limbajul, își îmbogățește conținuturile cognitive, relaționează cu ceilalți, se dezvoltă din punct de vedere comportamental acomodându-se și adaptându-se în situații noi, își formează deprinderile și atitudinile, efortul, voința, cooperarea, perseverența, dezvoltarea spațio-temporală, respectarea intereselor și a muncii celor din jur, formarea atitudinilor pozitive față de muncă și educarea sentimentelor morale și etice.

Activitățile liber alese le pun în valoare calitățile și aptitudinile pe care le deține fiecare copil într-un domeniu sau îi ajută pe copii să se descopere în anumite domenii care pentru ei erau necunoscute. Munca pe sectoare le dezvoltă creativitatea și imaginația, lăsându-i pe ei să realizeze lucrări originale.

Copilul în grădiniță trăiește experiențe noi, experiențe la care trebuie să se adapteze continuu și să acționeze ținând seama de cerințele celor din jur. Rolul învățământului preșcolar în socializarea copiilor are în vedere interacțiunea socială și formarea comportamentelor din perspectivă socială.

Una din cele mai frecvente activități de învățare, prin care copiii fac diferite descoperiri, cooperând, este **jocul liber**, organizat, condus și orientat de copii — joaca activă. În sala de grupă, joaca reprezintă și activitatea copiilor în centre cu materialele, cu recuzitele. Educatoarele au rol de observator, vin cu sugestii: fie materiale pentru dezvoltarea jocului, fie cu o întrebare ca de la egal la egal, fie partener de joc cu drepturi egale cu ale copiilor — în funcție de vârsta, necesitățile copiilor.

Conceptul **de joc liber** este fundamental pentru curriculum-ul actual, iar când spunem joc liber ne referim la jocul care este inițiat de copil în centrele de interes/activitate. În jocul liber copilul decide ce se joacă, cu ce se joacă și cu cine se joacă.

Exemple: Joc de construcții din cuburi - „Ferma de animale”, din castane - „Cercul mare și cercul mic”, „Orașul meu” din piese Logi, joc de rol- „De-a Scufița Roșie”, „Căsuța din oală”.

Cadrele didactice vor regăsi modalități de abordare a jocului și mai ales a jocului liber, ca activitate dominantă și integrată de abordare a dezvoltării și învățării copilului, precum și recomandări de valorificare a jocului.

Jocul „Cubul emoțiilor”

Descriere: Cubul cu sentimente ajută la dezvoltarea emoțională a copiilor și este un instrument excelent de a sprijini acest proces. Cu ajutorul acestui produs puteți facilita identificarea și exprimarea emoțiilor într-un mod amuzant alături de micuțul dumneavoastră.

Modalități de joc:

- Rostogoliți cubul, pe rând și numiți emoțiile de pe fiecare față a acestuia;
- Mimați emoțiile de pe fiecare față a cubului împreună cu cel mic;
- Rostogoliți cubul și pentru emoția de pe fața pe care cade acesta, inventați sau identificați situații în care emoțiile respective ar putea să apară (puteți sublinia aici comportamente adecvate din punct de vedere social pentru exprimarea fiecărei emoții).
- Mimați alături de cel mic cum ați reacționa în cazul în care ați simți una din emoțiile de pe cub.

Beneficii educative:

- Dezvoltă universul emoțional;
- Favorizează cristalizarea sentimentelor;
- Facilitează exprimarea emoțiilor și a sentimentelor negative și pozitive într-o manieră sănătoasă;
- Favorizează interacțiunea cu părintele;

- Contribuie la dezvoltarea capacității de a rezolva și stăpâni evenimente mai plăcute sau mai puțin plăcute ale vieții;
- Sporește activitatea de adaptare la mediul social;
- Îmbunătățește abilitățile de comunicare;
- Dezvoltă cooperarea și colaborarea;
- Dezvoltă abilitatea de negociere de soluții.

Jocul „Unde este locul meu?”

Element de competență: Identificarea și numirea formelor obiectelor (recunoașterea și denumirea culorilor)

Materiale folosite: Cartoane colorate , obiecte de diferite culori.

Desfășurarea jocului: Copiii sunt împărțiți în două echipe. Fiecare echipă va avea câte un coșuleț în care sunt așezate obiecte de diferite culori. La semnalul educatoarei, câte un copil din fiecare echipă va transporta obiectul la căsuța acestuia având în vedere criteriul așezării după culoare.

Jocul „Mingea prin tunel”

Elemente de competență: Utilizarea mâinilor și degetelor pentru scopuri diferite (coordonarea oculo-motorie)

Materiale necesare : Cutie cu “tunele” din carton diferit colorate, mingi de dimensiuni mici.

Desfășurarea jocului: Copilul trebuie să manipuleze cutia cu tunele astfel încât mingea să treacă prin toate tunelele. Pentru complicarea jocului educatoarea poate să aleagă ordinea tunelelor prin care va trece mingea, indicând culoarea acestuia sau poate adăuga în cutie mai multe mingi . Dimensiunea cutiei și numărul tunelelor va fi stabilită în funcție de vârsta copiilor.

Metoda proiectului playingCLIL este rezultatul unui proiect de colaborare de doi ani dintre experți ai învățării prin joc, cercetători și practicanți CLIL și, de asemenea, cadre didactice din diverse contexte educaționale. Proiectul playingCLIL are ca scop aducerea inovației și creativității în clasa CLIL și nu numai. Combină elemente ale pedagogiei prin teatru și tehnici de interpretare, cu limbaj și conținut într-un mod inovativ, prin care se dorește construirea și accentuarea abilităților celui învățat cât și a încrederii de a interacționa/reționa. Proiectul playingCLIL are ca și sursă teatrul de improvizație. Totuși, deși multe din jocuri își au originea pe scenă, proiectul playingCLIL este destinat pentru sala de clasă. Proiectul playingCLIL poate fi folosit în tot spectrul vârstelor. Jocurile, care sunt esența proiectului playingCLIL, au fost create pentru a putea fi, cu ușurință, adaptate cerințelor diversilor actori CLIL, contextului lor educațional și tuturor vârstelor – de la grădiniță la gimnaziu, de la educația vocațională la educarea În acest proces, cei ce învață trebuie să fie implicați pentru că asimilarea va avea loc în timpul interacțiunii cu ceilalți. Deci, rolul profesorilor CLIL este de a pune la dispoziția elevilor metode de a interacționa într-o limbă străină pe subiecte din curriculum.

Jocul „Câte trei”

Jucătorii formează un cerc și își pot exercita abilitățile creative de asociere prin această activitate. Jocul poate fi folosit și pentru a împrăști cunoștințele deja avute de jucători pe diverse subiecte. Nivelul de dificultate poate fi adaptat în funcție de subiect (de la cele uzuale la concepte abstracte și sisteme complexe).

Vârstă: 5+

Nivel limbă străină: A1

Timp: 5-10 min

Locație: Aer liber

Jucătorii trebuie să rețină un termen asociat unui subiect și cu ajutorul corpului să îl reprezinte. Pentru început, trebuie să folosească propoziții simple, dar dacă justifică scopul pot fi folosite și structuri complexe.

Accentul poate fi pus și pe pronunțare sau termenii utilizați. Educatoarea explică faptul că activitatea constă într-un set de trei concepte apropiate. Acest proiect a fost finanțat de Uniunea Europeană.

„Jucătorii stau în cerc”

- Jucătorii trebuie să spună ce anume reprezintă și apoi să o mimeze (Stop). După ce Jucătorul 1 intră în cerc spunând ce anume reprezintă, Jucătorul 2 adaugă ceva, iar Jucătorul 3 termină propoziția. Educatoarea ar trebui să ofere un exemplu.

Jocul Exemplu: Într-un cerc Jucătorul 1 intră cu o afirmație – Sunt un câine – și se așază pe patru picioare și latră. Jucătorul 2 intră și poate spune – Eu sunt un os - și stă nemișcat în fața câinelui. Jucătorul 3 intră și spune - Eu sunt felinarul. Jucătorul 1 și 2 își reiau locurile, iar Jucătorul 3 devine noul Jucător 1. Pentru ordine și disciplină este important să se meargă pe grupuri de trei jucători. Varianta I: Jucătorul 1 părăsește locul luând încă un jucător cu el. Jucătorul rămas inițiază alte asocieri. Varianta II: a) Grupul discută doar despre un subiect, dar fiecare termen poate fi folosit o singură dată. Jucătorii pot fi rugați să aducă cât de multe asocieri pot într-o unitate de timp. b) Două grupuri fiecare în cercul propriu concurează; educatoarea propune tema. Varianta III: după fiecare rundă jucătorii trebuie să justifice termenul ales.

Totul este nou, metodele sunt noi, se bazează pe joacă. Este altceva decât promovează învățământul românesc. Învățământul preșcolar se adaptează perfect la vârsta timpurie a acestor copii, deoarece predarea și învățarea au loc concomitent cu conținutul materiei de predat.

Bibliografie:

Bonnet, A. (2007). Fach, Sprache, Interaktion-Eine Drei-Saulen-Methodik für CLIL. Fremdsprachen Lehren und Lernen, 36, p.126.

Coyle, D., Hood, P., and Marsh, D. (2010). CLIL. Content and Language Integrated Learning. Cambridge: Cambridge University Press.

Antonovici, Ș., Neațu, P., Jocuri și activități alese, Editura Aramis, 2008

Gajo, L. (2007). Linguistic knowledge and subject knowledge: How does bilingualism contribute to subject development? The International Journal of Bilingual Education and Bilingualism, 10(5), pp.563-579.

Krathwohl, D. R. (2002). A Revision of Bloom's taxonomy: An overview. Theory into Practice, 41, 4, pp.212- 264.

***„FACILITAREA, SUSȚINEREA ȘI ÎMBUNĂTĂȚIREA
ACTIVITĂȚILOR DIN SISTEMUL EDUCAȚIONAL!”***

PROF. PENTRU ÎNVĂȚĂMÂNTUL PREȘCOLAR:

BISORCA ANA-MARIA

LICEUL TEORETIC „SILVIU DRAGOMIR” ILIA

GRĂDINIȚA P.N. ILIA

Creativitatea este privită adeseori ca un indice valoric în foarte multe domenii de activitate, aceasta aduce de cele mai multe ori un plus de noutate, de progres, de performanță și desigur de inventivitate.

Creativitatea, în cadrul domeniului educației reprezintă, în prezent, un factor foarte actual, de o importanță covârșitoare atât pentru activitatea didactică a profesorului cât și pentru cea a educabilului deoarece s-a constatat că noua tehnică înfăptuiește toate muncile stereotipe și deci omului îi revin sarcinile perfecționare, de înnoire, cultivarea gândirii creative a devenit o sarcină importantă a școlii.

Dezvoltarea creativității încă de la vârste fragede reprezintă un punct important în realizarea unei educații eficiente capabile să contribuie la formarea unor viitori adulți ce vor fi nevoiți să facă față aproape tot timpul la schimbările și modificările pe care le întâmpină la fiecare pas în viață. De sigur realizarea educației în stil creativ va contribui în mod eficient la dezvoltarea personalității fiecărui copil pe care avem onoarea de al avea în „palmele noastre”, prin faptul că promovăm și apreciem inventivitatea, noutatea, propriile lor idei, copiii vor deveni persoane care au încredere în propriile forțe, care știu să inventeze, care știu să creeze și care vor avea progrese reale în viața lor.

La vârsta preșcolară, perioadă în care activitatea lor primordială este redată prin joc, copii găsesc plăcere în a-și realiza sarcinile primite prin diferite forme al jocului. Jocul pentru copil reprezintă totul: în cadrul jocului copilul se distrează, se relaxează, își satisface nevoia de plăcere, în mod involuntar de cele mai multe ori învață și bineînțeles el și creează. Deoarece afirm acest lucru aleg să dau doar un exemplu concret: aceeași jucărie care servește pentru a hrăni păpușa, de exemplu o furculiță, ea poate fii folosită mai apoi în cadrul unor activități liber alese, la centrul de interes „Artă”, pentru realizarea unor picturi, (a unor lalele de exemplu). Din ceea ce am reliefat anterior consider că pot desprinde cu ușurință ideea că între joc și creativitate nu este cale lungă, ci dimpotrivă ele se află într-o relație strânsă de interdependență, iar îmbinarea lor în cadrul activităților didactice desfășurate la grupa de preșcolari va conduce întotdeauna la realizarea unei educații valoroase care pune bazele pe o învățare centrată pe copil în cadrul căreia el este un subiect activ și niciodată pasiv, va avea șansa de a scoate în evidență potențialul său și de al valorifica.

Impulsul care m-a condus să aleg această temă este justificată, în primul rând, din perspectivă psiho-pedagogică astfel: *avem nevoie de copii care gândesc și au capacitatea de a prelucra informația preluată, se cere trecerea de la stocarea informației la prelucrarea logică, astfel încât aceasta să-și găsească aplicabilitatea.*

Consider că este foarte necesară stimularea creativității, a imaginației și a gândirii flexibile pentru o structurare temeinică, sistematică a informației, a aptitudinilor, a capacităților; se cere nevoia de a forma însușirile intelectuale ale preșcolarilor de a transmite logic, de la activitățile de dezvoltare personală la cele liber alese și desigur la cele pe domenii experiențiale, Conținuturile trebuie organizate, în funcție de trebuințe, de necesități și de contextele situaționale în mod integrat.

Dezvoltarea potențialului capabil de a crea nu se obține de la sine, ci necesită acțiuni continue și organizate de stimulare și activare, pentru aceasta este nevoie de efort atât din partea cadrului didactic care va fii nevoit să pună la dispoziția copilului tot timpul materiale care să-l provoace la o invenție continuă și care dă impresia de nesfârșit. Activarea și stimularea potențialului creativ impun de asemenea cunoașterea specificului și a nivelului de dezvoltare a acestuia, ca și cunoașterea relațiilor determinative în care este implicat copilul. Stimularea și

satisfacerea trebuinței de cunoaștere a preșcolarului de la vârsta debutului integrării lui în colectivitate determină dezvoltarea potențialului creativ, amplificarea flexibilității, fluidității, originalității plastice și verbale.

Învățarea școlară la nivel preșcolar reprezintă baza de la care se pornește într-o educație ce pune accent pe copil, ea se realizează prin interrelația funcțiilor și proceselor psihice cu accent predominant pe procesele psihice cognitive. Va trebui să se țină seama de caracteristicile intrinsece ale personalității umane asupra căruia se acționează, dar trebuie avut în vedere faptul că educatul este un sistem pe care îl creăm noi înșine, în mare măsură, prin educație.

Necesitatea de a stimula și dezvolta creativitatea preșcolarilor trebuie înțeleasă nu în sensul de a face ca toți copiii noștri să devină artiști, ci ca ei să conștientizeze forța eliberatoare și creatoare a ceea ce pot ei realiza cu ajutorul cunoștințelor de care ei dispun, sau a materialelor puse la dispoziția lor și desigur cu ajutorul imaginației de a da noi valori la ceea ce știu deja.

SPIRITUL CREATIV- FACTOR PRINCIPAL ÎN DEMERSUL COGNITIV

Așa după cum relatează doamna profesor Mușata Bocoș, „spiritul creativ sau gândirea creativă reprezintă demersul relativ autonom al unui individ care acționează în și asupra mediului său înconjurător, demers care conduce la un rezultat produs cu caracter de noutate, relativ original, personalizat.”¹ Altfel spus spiritul creativ este unul înclinat spre inventivitate, spre inovație, spre originalitate, de asemenea este un instrument foarte eficient în demersul cognitiv deoarece în esența lui dezvoltă o serie de procese care fac în așa fel încât cel educat să fie un participant activ la propria-i formare și dezvoltare. Aș denumi aceste procese sub numele de demersuri, fiind o denumire mai relevantă. Demersurile pe care gândirea creativă le include sunt următoarele: reflecțiile; ele pot fii personale sau colective, critice sau constructive; demersuri de cercetare, de investigare, de problematizare, de descoperire; rezolvare în manieră originală, inovatoare; finalizate apoi cu crearea de produse materiale sau intelectuale personalizate, unice și noi, desigur fiecare având un anumit grad de originalitate.

O învățare care are la bază un spirit creativ este asemănătoare cele în stil euristic, deoarece se bazează pe descoperire, acest model contribuie foarte mult la a dezvolta o gândire independentă a copilului cu care lucrăm la grupă și la a dezvolta un copil creativ, dornic tot timpul să conceapă răspunsuri unice, produse originale apreciate de cei din jurul lui.

Avantajele care le are un demers instructiv-educativ având la bază dezvoltarea creativității, sunt multiple și ele reliefează rolul important al acesteia în dezvoltarea personalității copiilor noștri. Dintre avantaje, amintesc câteva în următoarele enunțuri:

- Preșcolarul are ocazia de a se implica activ, interactiv și desigur creativ în procesul instructiv- educativ, iar atitudinea lui este una deschisă și nu este deloc pasivă;
- Cadrul didactic aduce în fața preșcolarilor „situații problemă”, pentru care copii sunt nevoiți să caute soluții și astfel dezvoltăm copiilor gândirea critică;
- Un alt avantaj pe care vreau să-l amintesc este deprinderea de a lua inițiativă, copilul își dezvoltă acest spirit alături de spiritul de observație și se va finaliza mai apoi cu o independență bine dezvoltată;

¹ Mușata-Dacia Bocoș, (2013), Instruirea interactivă, Editura Polirom, Iași, p.427

- Mediul înconjurător reprezintă pentru copil sursa lui de explorare și tot timpul el descoperă soluții unice la problemele pe care le întâlnește;
- Liberul arbitru este exercitat în cadrul învățării ce are la bază dezvoltarea creativității;
- Fiind mereu apreciat pentru ideile sale, pentru produsele sale, copilul dobândește încredere în propriile forțe, o stimă de sine puternică și astfel el este tot timpul motivat intrinsec și chiar auto-motivat dorind să se perfecționeze și să se autodepășească în permanență;
- Lipsind cu desăvârșire critica, copiii resping conformismul;
- La început au o rețineră în ceea ce privește riscul de a greși, dar acesta este eliminat, chiar este mai târziu interesant pentru copii;
- Trebuie menționat faptul că în urma acestui stil de predare-învățare, copii devin responsabili, autonomi și de asemenea își asumă rezolvarea problemelor prin descoperirea soluțiilor;
- Ca un ultim avantaj aș nota faptul că el contribuie prin propriile forțe la atingerea obiectivelor educaționale.

În concluzie pot afirma că dezvoltarea spiritului creativ, a gândirii critice este foarte important, el aducând o serie de beneficii ideale în dezvoltarea unui viitor adult care o să reușească să facă față unei vieți mereu în schimbare cu situații din ce în ce mai imprevizibile.

II.2. PRACTICI PEDAGOGICE LONGITUDINALE ÎN DEZVOLTAREA SPIRITULUI CREATIV

Așa cum jocul nu poate fi exclus din educația timpurie, deoarece el reprezintă baza pe care se realizează întreaga activitate instructiv-educativă din grădiniță, tot așa trebuie să fie privită și creativitatea încă de la vârsta preșcolară.

Creativitatea nu reprezintă doar o componentă intelectuală, în procesul educativ, ea este un fenomen complex, având multiple dimensiuni și totodată fiind unitară, deoarece angajează personalitatea umană cu tot potențialul ei. Fiind atât de amplă și de complexă, cadrul didactic este nevoit să realizeze activitatea didactică prin diferite strategii, ele având menirea de a atinge toate laturile dimensionale ale personalității umane: potențialul psihomotoriu, motivațional, afectiv, intelectual și de asemenea factorii de mediu. Aceste activități răspund nevoilor personale emoționale ale copiilor de a realiza și a se realiza, apoi de a se perfecționa și de a-și modela și dezvolta o personalitate autonomă.

Practicile educative ce au la bază creativitatea, au demonstrat faptul că la baza lor se află câteva categorii de abilități intelectuale care intervin în acest proces. Le amintesc așa cum le-a preluat doamna profesor Mușata Bocoș: „legate de divergență: fluiditatea, flexibilitatea, originalitatea (flexibilitatea adaptivă), elaborarea; legate de cogniție: sensibilitatea la probleme (curiozitatea); legate de convergență: redefinirea; legate de evaluare: raționarea logică, încercări și erori.”² Alături de aceste principii generale mai pot fi adăugate altele câteva complementare pentru a stimula creativitatea. De exemplu cadrul didactic trebuie să creeze o atmosferă la sala de grupă, pozitivă și constructivistă pentru ca preșcolarul să vină de plăcere și fără stres la grădiniță. Un alt exemplu de astfel de practică poate fi stimularea în permanență a gândirii preșcolarilor, climatul din sală trebuie să-i îmbie pe copii la cooperare, colaborare, invenție, să fie tot timpul ei actorii principali în procesul educativ. Rolul educatorului este de a dirija și a conduce pe căi sigure și

² Ibidem p.429

plăcute preșcolarul în formarea și dezvoltarea lui. Educatorul nu trebuie să își impună propriile idei, opinii sau concepții, ci trebuie să aibă o atitudine obiectivă și impersonală. La nivelul de vârstă preșcolar vocabularul activ al copiilor este slab dezvoltat, dar prin strategii diverse care aduc în fața copiilor probleme la care ei au sarcina de a căuta rezolvare, se dezvoltă în mod inevitabil și vocabularul activ al acestora. Fiind obișnuiți în mod regulat de la nivelul I cu astfel de situații, în cadrul nivelului II, putem complica puțin strategia și să le cerem de data aceasta copiilor să creeze ei singuri situații problemă. Închei aceste exemple complementare cu ideea de a stimula copii, de a-i aprecia, de a-i încuraja sistematic pentru fiecare intervenție inovatoare, originală și unică în felul ei. În acest fel copii capătă încredere în ei înșiși și în propriile lor puteri.

II.3. METODE CARE CONTRIBUIE LA DEZVOLTAREA CREATIVITĂȚII

II.3.1. METODA BRAINSTORMING/ A ASALTULUI DE IDEI

Metoda brainstorming face parte din categoria metodelor moderne, din categoria celor interactiv-active, fiind folosită din ce în ce mai mult în activitățile instructiv-educative din oricare nivel de vârstă.

Denumirea acestei metode provine din limba engleză din două cuvinte: „brain” – creier și „storm” – furtună. De aici și multitudinea de sintagme explicative precum „asaltul de idei”, furtună în creier”, „metoda inteligenței în asalt”, toate acestea ne trimit cu gândul la o metodă care stimulează creativitatea, gândirea critică, inventivitatea, metodă care ajută la înlăturarea inhibiției copiilor, dinamizează elaborarea de idei și soluții într-un număr cât mai mare.

Specialiștii care au studiat această metodă, au promovat avantajele folosirii ei la clasă sau la grupa de copii, ei au evidențiat aportul ei deosebit în categoria metodelor care stimulează gândirea creativă și de asemenea o și dezvoltă.

Această metodă nu pot spune că este una nouă, ea fiind creată în jurul anului 1948 de către Alex F. Osborn, dar pot spune că ea este actuală deoarece rămâne o metodă interactivă care are scopul de a produce generare de idei într-o situație de grup și cel mai important este faptul că ea elimină sentimentul de prejudecată, astfel și cele mai îndrăznețe și mai neobișnuite idei sunt acceptate. Asaltul de idei funcționează după două idei clar definite: „cantitatea determină calitatea” și „evaluarea ideilor este amânată”.

În realizarea și desfășurarea acestei metode în activitățile educative, trebuie parcurse următoarele etape:

1. Anunțarea temei și a obiectivelor urmărite;
2. Faza de divergență – în acest moment copii emit răspunsuri, soluții și idei la situația problemă fără nici o restricție, se elimină total teama de a greși sau de a fi criticat pentru răspunsul dat. Profesorul indică copiilor doar ideea de a da cât mai multe răspunsuri într-un timp relevant scurt, ele nefiind evaluate în momentul emiterii lor. Deoarece mă refer la nivelul preșcolar, nu copii sunt cei care notează ideile și soluțiile ci de data aceasta, sarcina îi revine educatoarei. În această fază este interzisă aprecierea critică, ea se realizează după terminarea „ședinței”, de aceea se și numește „evaluarea amânată”.
3. Faza de realizare a criticii și a evaluării – în cadrul acestei etape de pot organiza mese rotunde, dezbateri și se exersează gândirea logică, raționamentul inductiv, deductiv și analogic. Soluțiile oferite de participanți pot fi ierarhizate ca fiind „strălucite”,

„valoroase”, „utilizabile pentru alte teme”, „neutilizabile”, din prima categorie făcând parte cele care dau răspuns temei puse în discuție, iar din a doua categorie ele mai au nevoie de prelucrare.

4. Faza de convergență – este faza când se aleg soluțiile, în mod normal se selectează 5-6 idei ca fiind cele mai potrivite și importante.
5. Faza de stabilire a concluziilor – este etapa când are loc reuniunea brainstorming.

Din principiile amintite anterior se pot extrage câteva reguli ale acestei metode. Una dintre reguli este faptul că se elimină judecata de valoare și se acceptă ideile vagi, confuze, chiar aparent ridicole. De asemenea copiii pot crea și construi idei noi pe baza răspunsurilor celorlalți participanți, astfel ei le pot dezvolta, ajusta sau combina și de multe ori răspunsurile finale sunt superioare celor inițiale. O altă regulă este aceea că se elimină și se evită spiritul critic, autocratic și cel evaluator, însă se promovează foarte mult gândirea creativă, generarea a cât mai multe idei noi, aparent neobișnuite dar adesea originale. Închei cu o ultimă idee, aceea că această metodă promovează lansarea liberă a imaginației fără teama de a greși sau de a fi criticat. Consider că această metodă este eficientă în desfășurarea activităților instructiv-educative, atunci când educatorul are ca obiectiv principal dezvoltarea unor persoane care să poată face față cu ușurință schimbărilor inevitabile ale vieții.

II.3.2. METODA PHILIPS 6-6

Metoda Philips 6-6 reprezintă o altă ușă sau portiță care ajută la dezvoltarea creativității. Ea este oarecum asemănătoare cu cea descrisă anterior, însă în desfășurarea ei există câteva diferențe față de brainstorming.

Metoda Philips 6-6 a fost elaborată de J. Donald Philips de la Universitatea din Michigan. Inventatorul acestei metode a stabilit câteva obiective care trebuie urmărite atunci când se aplică metoda. Dintre acestea amintesc câteva pe care le-a structurat și așezat doamna profesoară Mușata Bocoș:

- Problema supusă spre rezolvare trebuie să fie efectuată într-un timp limitat la 6 minute;
- Copiii au șansa de a colabora și comunica între ei deoarece se lucrează în grup mai mare;
- „posibilitatea colectării deciziilor, care pot reprezenta diverse tendințe și opinii conturate la nivelul unui grup/colectiv, într-un interval foarte scurt;
- Favorizarea confruntării, concepțiilor, percepțiilor, opiniilor, demersurilor intelectuale și acționale individuale cu cele ale colegilor, în cadrul unei dezbateri colective libere și a cooperării.”³

Ca orice altă metodă și aceasta are câteva etape care trebuie să fie parcurse pentru a fi realizată corect și a putea fi atinse obiectivele propuse spre realizare în cadrul procesului instructiv-educativ. Principalele etape ale metodei Philips 6-6 pe care specialiștii din domeniu le-au identificat sunt:

- Se construiesc grupuri de creație de 6 membrii, ele pot fi construite la întâmplare sau în funcție de profilul personal. Din cei șase membrii, unul este desemnat liderul, iar un altul trebuie să fie secretarul. Cel dintâi are misiunea de a dirija dezbaterile,

³ Ibidem, p. 451

iar la final va prezenta concluziile; secretarul are rolul de a consemna ideile emise de toți membrii grupului;

- Difuzarea în scris a problemei de rezolvat, această problemă este aceeași pentru toate grupurile, motivând importanța acestei probleme, acest lucru se va realiza de către profesor, el are rolul de coordonator al activității desfășurate prin această metodă;
- Organizarea discuțiilor la nivelul grupurilor, timp de 6 minute, aceste discuții pot fi libere în cadrul cărora fiecare participant aduce o soluție, iar la sfârșit sunt consemnate cele mai importante; de asemenea ele pot fi progresive, în cadrul acestor discuții fiecare membru aduce o soluție care mai apoi este analizată și notată, iar pe urmă vorbesc ceilalți participanți;
- Următoarea etapă este dată de prezentarea soluțiilor fiecărui grup de către liderii grupurilor în fața tuturor colegilor și se înmânează profesorului;
- O penultimă etapă se realizează prin prezentarea soluțiilor tuturor grupurilor formate de către profesor și în cadrul colectivului clasei, în urma unor discuții colective se validează și se acceptă soluția finală;
- Cea din urmă etapă se realizează de către profesor prin prezentarea concluziilor activității de creație.

Din ceea ce am prezentat mai sus pot desprinde ca o concluzie la ceea ce am notat și reliefat faptul că metoda aceasta este una activ-participativă, deoarece copiii sunt implicați activ, interactiv și au șansa de a crea produse noi, concepte noi. Dar totodată copiii timizi se pot ascunde în spatele celor curajoși, însă cred că acest aspect poate fi redus atunci când profesorul provoacă și încurajează fiecare participant să colaboreze și să coopereze cu ceilalți membrii din grup. Grupurile formate la întâmplare sunt cele mai eficiente în astfel de cazuri.

II.3.3 METODA EXPLOZIEI STELARE

Această metodă este asemănătoare cu brainstormingul, vine și ea în sprijinul dezvoltării creativității deoarece scopul ei este cel de a produce cât mai multe întrebări și răspunsuri la problema dată. Construcția acestei metode nu este complicată deloc și cel mai plăcut lucru este că se poate adapta foarte ușor și pentru vârsta preșcolară. Steluțele care cuprind întrebări de tipul: ce?, cine?, cum?, de ce?, când? sunt așezate asemeni unei explozii stelare în jurul stelei centrale care conține problema sau ideea în jurul căreia se formulează întrebările. Ele pot fi expuse atât pe o planșă cât și pe o tablă la care copiii să aibă acces vizual.

Menționez faptul că este o metodă care contribuie la dezvoltarea exprimării orale, se poate împărți grupa de copii în două echipe și fiecare echipă să dea răspuns la întrebările de pe steluțe și astfel copiii sunt mult mai atrași să participe activ pentru a contribui la reușita echipei lor.

Etapetele pe care le parcurge această metodă sunt următoarele:

- Propunerea temei în fața grupei,
- Se stabilește un timp de lucru,
- Echipele formate să fie în număr de cinci membrii pe cât posibil,
- Se pornește de la întrebarea cheie și se formulează cât mai multe întrebări,
- Răspunsul la întrebare vine de la echipa vecină sau adversă dacă sunt doar două echipe.

Încheierea acestei metode se face prin aprecieri verbale, se apreciază atât întrebările, dar mai ales efortul de a formula întrebări corecte cât și modul de colaborare, cooperare și interacțiune dintre copii și desigur și răspunsurile date de ceilalți colegi.

BIBLIOGRAFIE

1. Berne E., (2017), Jocurile noastre de toate zilele, Editura Trei, București,
2. Bocoș M.-D., (2013), Instruirea interactivă, Editura Polirom, Iași,
3. Cerghit I., (2006), Metode de învățământ, Editura Polirom, Iași,
4. Gray P., (2013), Liber să înveți, Editura Trei, București,
5. Gummer A., (2016), Joaca. Soluții distractive pentru buna dezvoltare a copiilor în primii cinci ani de viață, Editura Trei, București,
6. Mih V., (2009) Creativitatea și stimularea spiritului creativ. În A. Băban (coord.) Consiliere educațională. Ghid metodologic pentru orele de dirigiență și consiliere, Editura ASCR, Cluj-Napoca.

VALORIFICAREA CUNOAȘTERII ORIZONTULUI LOCAL PRIN REDACTAREA UNEI DISCIPLINE OPTIONALE PENTRU ELEVII CU CES cu tema: „Piatra Neamț și împrejurimile sale – Specific geografic” cu privire detaliată asupra valorificării turistice a axei văii Bistriței în sectorul Poiana Teiului – Piatra Neamț

1. Poziția curriculum-ului la decizia școlii (C.D.Ș) în contextul reformei curriculare

Curriculum la decizia școlii reprezintă elementul specific prin care se diferențiază anumite parcursuri de instruire și cuprinde aspectele formale și experiențele de învățare sugerate unor anumite colectivități școlare au resurse de timp. Curriculum la decizia școlii cuprinde sisteme de instruire oferite de comunitate sau de unitatea de învățământ. Începând cu anul școlar 2007 apare denumirea de curriculum de dezvoltare locală, care acoperă elemente ale profesionalizării realizate prin filiera tehnologică, cu semnificație și legătură în comunitatea locală.

Începând cu anul 2001, s-a realizat o amplă reformă curriculară, cu mai multe etape de organizare și după doi ani, se aprobă noile planuri cadru pentru clasele de liceu. În planul cadru pentru liceu, a fost introdus curriculumul diferențiat (CD), pentru care s-au alocat ore din CDS, astfel elevii de liceu din ciclul inferior, la filierele teoretice, au o singură oră de CDS, care se alocă pentru educația de specialitate. La ciclul superior de liceu orele alocate pentru CDS, la toate profilurile sunt între 4 și 6 ore, utile în pregătirea elevilor în funcție de specialitate.

Curriculumul la decizia școlii (CDS) poate fi de mai multe tipuri: CDS de aprofundare, care reprezintă numărul maxim de ore prevăzut în planul-cadru pentru o disciplină și este utilizat pentru formarea competențelor minime obligatorii prevăzute; CDS de extindere care presupune formarea unor competențe specifice noi și conținuturi noi care le depășesc pe cele prevăzute în trunchiul comun.

La care mai adăugăm Opționalul ca disciplină nouă ce presupune noi competențe specifice, Opționalul integrat ce vizează formarea unor competențe de integrare și transfer, Opționalul la nivelul ariei curriculare ce presupune alegerea unei teme pentru cel puțin două discipline dintr-o arie. Iar ultimul, Opționalul la nivelul mai multor arii curriculare ce implica două sau mai multe discipline ce aparțin unor arii curriculare diferite.

CDS-ul este avizat în comisia pentru curriculum din școală și în consiliul de administrație la care participă și reprezentanți ai Consiliului local care au rolul de a identifica nevoi locale cărora li se poate găsi rezolvarea prin acesta. În final, Inspectoratul Școlar Județean, prin intermediul inspectorului de specialitate avizează CDS-ul.

2. Proiect de opțional

2.1. Argument

Opționalul : „*Piatra Neamț și împrejurimile sale – Specific geografic*” cu privire detaliată asupra valorificării turistice a axei văii Bistriței în sectorul Poiana Teiului – Piatra Neamț prin specificul său practic, opționalul ales vine în completarea cunoștințelor din trunchiul comun și realizează dimensiunea aplicativă a acestora.

În același timp, cursul oferă exemplificări și raportări permanente la problemele potențialului turistic al României, dar și la orizontul local al elevilor, având valoare practică.

Opționalul vine în întâmpinarea elevilor care doresc să aprofundeze mai bine unele noțiuni și concepte, să își clarifice neclaritățile ori să-și umple golurile existente în specialitate.

Latura teoretică a opționalului își propune să ofere elevilor modele de analiză, de interpretare a unor date științifice, să descrie modul corect de realizare a unor reprezentări grafice (grafice, diagrame) și cartografice (hărți tematice, cartodiagrame), să identifice principalele elemente de relief, climă, ape, înveliș biopedogeografic, a unor elemente de turism (potențialul natural și antropic, analiza pieței de turism), a unor forme de turism (cultural, ecumenic, balnear, montan, rural și agroturism, ecoturism, turism de aventură și turism de afaceri), să ofere modele de sinteză a datelor pentru caracterizări regionale.

Latura practică a opționalului își propune să formeze la elevi deprinderile practice necesare pentru aplicarea acestor modele la situația concretă a elementelor fundamentale ale cadrului natural, uman și economic al României.

Acest opțional a fost conceput din necesitatea cunoașterii potențialului economic și mai ales turistic al orașului Piatra Neamț și a lacului Izvorul Muntelui abordând prezența acestora sub diferite forme.

Omul trăiește permanent într-un mediu în care este parte component și dorința de a explora mediul natural este foarte mare. Numai cunoașterea precisă a acestor fenomene, permite luarea celor mai adecvate măsuri atât pentru atenuarea efectelor, cât și pentru reconstrucția regiunilor afectate.

Cu prilejul alegerii acestei teme elevii vor efectua numeroase aplicații și profesorul va realiza lecții cu ajutorul mijloacelor informatice.

Acest opțional prezintă, într-o formă accesibilă, potențialul natural și antropic al orașului Piatra Neamț și împrejurimi, iar în ultima parte, sunt puse în evidență aspecte referitoare la impactul aspectele economice ale orașului Piatra Neamț și asupra dezvoltării durabile a orașului.

Componentele acestei programe respectă particularitățile de vârstă ale elevilor și urmăresc aprofundarea cunoștințelor, capacităților și aptitudinilor dobândite în clasele anterioare și stimularea motivației elevilor pentru studiul geografiei. Elevii trebuie să facă față unei creșteri a dificultăților terminologice utilizate și diferitelor situații care solicită implicarea în reconstituirea proceselor și fenomenelor.

Structura curriculum-ului cuprinde: competențe generale; competențe specifice; proiectarea anuală și pe unități de învățare, exemple de activități de învățare, unități de conținut, metode și mijloace de învățare.

2.2. Competențe generale și specifice în predarea geografiei orizontului local

Elevii pot obține informații despre localitatea natală pri observarea directă care poate fi individuală sau în grup, atunci când fac vizite și drumeții sau excursii cordonate de către profesorul de la clasă.

Competențe generale

Reprezintă totodată componenta principală a programelor de liceu, deoarece în funcție de realizarea lor se poate evalua dacă procesul educațional a fost eficient. Preocupare principală a profesorului care se ocupă de un proces educațional centrat pe competențe, o reprezintă încercarea de atingere a acesteia.

„ *Competența – cheie reprezintă un pachet transferabil și multifuncțional de cunoștințe, deprinderi și abilități și atitudini de care au nevoie toți indivizii pentru împlinirea și dezvoltarea personală, pentru incluziune socială și inserție profesională. Acestea trebuie dezvoltate până la finalizarea educației obligatorii și trebuie să acționeze ca un fundament pentru învățarea în continuare, ca parte a învățării pe parcursul întregii vieți*” (Comisia Europeană).

Competențele generale (Mândruț, 2006) cuprind următoarele aspecte :

- descrierea și explicarea mediului geografic utilizând limbaje diferite;
- relaționarea elementelor semnificative din știință și tehnologie cu mediul înconjurător ca întreg;
- relaționarea realităților din natură cu cele ale societății întru structură obiectivă integrată și o disciplină de sinteză;
- dobândirea unor deprinderi și metode de învățare care să favorizeze o pregătire continuă;
- relaționarea elementelor și fenomenelor din realitate cu reprezentarea lor;
- utilizarea unei metodologii de investigare a elementelor, fenomenelor și proceselor caracteristice mediului geografic ca sistem funcțional și spațial;
- dobândirea unor competențe interpersonale, interculturale, sociale, civice și antreprenoriale;
- utilizarea tehnologiei informației și comunicării.

Competențele generale au un profund caracter transdisciplinar și în cazul CDS-ului nostru le vom utiliza pe aceleași din literatura de specialitate.

1. Utilizarea adecvată a terminologiei și limbajului specific, pentru explicarea mediului geografic.

2. Raportarea elementelor semnificative din societate, știință și tehnologie la mediul înconjurător ca întreg și la sistemele sale componente.

3. Relaționarea elementelor și a fenomenelor din natură și din societate cu reprezentările lor cartografice, grafice sau pe modele.

4. Dobândirea unor priceperi, deprinderi, metode și tehnici generale de învățare care să faciliteze o pregătire permanentă asumată.

5. Dobândirea unor competențe sociale, interpersonale, interculturale, civice și antreprenoriale pe baza studierii geografiei.

Competențele generale și specifice care se formează în liceu prin procesul educațional la disciplina geografie promovează valori și atitudini pozitive față de cunoaștere, societate, cultură și civilizație. Stârnește curiozitatea pentru explorarea mediului, respectul față de diversitatea naturală și conservarea și ocrotirea acestuia.

Competențe specifice

Derivă din cele generale și reprezintă de fapt, o detaliere a acestora sau părți componente în atingerea acestora. Pentru realizarea unui proces educațional de calitate, cel mai important lucru este concretizarea competențelor specifice. Aceasta se realizează în raport cu elementele de conținut date în raport cu activitățile de învățare posibile.

1. să identifice tipurile de roci și rolul în formarea reliefului ;
2. să utilizeze informații cu privire la elementele cadrului natural și importanța lor economică ;
3. să identifice procesele geomorfologice specifice din proximitatea lacului și riscul producerii lor ;
4. să analizeze potențialul turistic al reliefului ;
5. să realizeze și să interpreteze reprezentări grafice pentru elementele climatice ;
6. să analizeze resursele atmosferice și potențialul balneo-climateric ;
7. să caracterizeze lacul Izvoru Muntelui ;
8. să explice fenomenul de poluarea a apelor lacului cauză-efect ;
9. să utilizeze modalități grafice de reprezentare a asociațiilor vegetale ;
10. să analizeze modele de repartitie teritorială a rețelei hidrografice ;
11. să analizeze evoluția în timp și spațiu a faunei înainte și după construcția barajului ;
12. să utilizeze informații din mass-media cu privire la acțiunile procesele și fenomenele care afectează fauna lacului Izvoru Muntelui ;
13. să analizeze informații din mass-media în elaborarea unor analize ;
14. să identifice potențialul turistic natural și antropic din orașul Piatra Neamț și împrejurimi ;
15. să explice relațiile dintre infrastructura de turism și cea de servire, și agrement utilizând datele statistice ;
16. să analizeze modele de repartitie a tipurilor de turism practicate ;
17. să analizeze date și elementele cu privire la fluxurile turistice din proximitatea lacurilor ;
18. să utilizeze informații din mass-media în elaborarea unor analize de promovare a turismului din arealul în studiu.

Evaluarea competențelor se poate realiza prin aceleași tipuri de evaluare ca în sistemul classic, astfel: evaluarea orală, scrisă, evaluarea prin teste, prin observarea directă și indirectă a activității elevului și prin portofolii, proiecte și alte instrumente complementare. În toate situațiile, ponderea cea mai importantă o are utilizarea suporturilor cartografice, deoarece o competență transdisciplinară, vehiculată însă prin intermediul geografiei, o reprezintă utilizarea lor. Singura problemă apare care comportă o anumită diferențiere apare între evaluarea pe competențe și evaluarea pe obiective o constituie modul în care sunt transformate competențele specifice din programele școlare în obiective de evaluare.

2.3. Conținuturi, proiectarea anuală și pe unități de învățare

2.3.1.1. Conținuturi

<i>Nr. crt.</i>	<i>COMPETENȚE SPECIFICE</i>	<i>CONȚINUTURI</i>
	<p>1.1. prezentarea, în scris și oral, a aspectelor definitorii ale spațiului în studiu utilizând corect și coerent terminologia specifică;</p> <p>3.1. să interpreteze reprezentările grafice și cartografice, pentru prezentarea poziției geografice a orașului Piatra Neamț ;</p>	<p><i>Așezarea geografică, identitatea geografică a orașului Piatra Neamț și împrejurimilor sale asupra valorificării turistice a axei văii Bistriței</i></p> <p>1. Așezarea geografică a orașului Piatra Neamț și împrejurimi</p>
	<p>1.1. să identifice tipurile de roci și rolul în formarea reliefului ;</p> <p>1.2. să utilizeze informații cu privire la elementele cadrului natural și importanța lor economică ;</p> <p>1.3. să identifice procesele geomorfologice specifice din proximitatea lacului și riscul producerii lor ;</p> <p>1.4. să analizeze potențialul turistic al reliefului;</p> <p>1.5. să realizeze și să interpreteze reprezentări grafice pentru elementele climatice;</p> <p>1.6. să analizeze resursele atmosferice și potențialul balneo-climateric;</p> <p>1.7. să caracterizeze lacul Izvoru Muntelui;</p> <p>1.8. să explice fenomenul de poluarea a apelor lacului cauză-efect;</p> <p>2.1. să utilizeze modalități grafice de reprezentare a asociațiilor vegetale;</p> <p>2.3. să analizeze modele de repartiție teritorială a rețelei hidrografice;</p> <p>2.4. să analizeze evoluția în timp</p>	<p><i>Particularități fizico-geografice „Piatra Neamț și împrejurimile sale – Specific geografic” cu privire detaliată asupra valorificării turistice a axei văii Bistriței în sectorul Poiana Teiului – Piatra Neamț</i> Alcătuirea geologică și potențialul turistic geologic al teritoriului cercetat.</p> <p>1. Potențialul turistic geologic al teritoriului cercetat</p> <p>2. <i>Tipurile de relief și valorificare lor economică</i></p> <p>3. Riscurile geomorfologice și procesele geomorfologice actuale din proximitatea lacului</p> <p>4. Valorificarea potențialului turistic al reliefului</p> <p>5. <i>Caracteristici climatice</i></p> <p>6. Particularități climatice și factorii climatogeni</p> <p>7. Elementele și fenomenele meteorologice precum și riscurile meteo-climatice</p> <p>8. Valorificarea resurselor atmosferice ale locului și potențialul balneo-climatic .</p> <p>9. <i>Hidrografia</i></p> <p>10. Râul Bistrița particularități și riscurile hidrologice</p> <p>11. Lacului Izvorul Muntelui, particularitățile hidrometrice, sursele de alimentare, bilanțul apei din lac.</p> <p>12. Calitatea apelor și fenomenul de poluarea al</p>

	<p>și spațiu a faunei înainte și după construcția barajului; 2.5. să utilizeze informații din mass-media cu privire la acțiunile procesele și fenomenele care afectează fauna lacului Izvoru Muntelui.</p>	<p>acestora din arealul în studiu 13. Valorificarea potențialului economic al apelor în lungul văii Bistrița între Poiana Teiului și Piatra Neamț 14. <i>Vegetația</i> 15. Tipuri de asociații vegetale zonale și intrazonale și valorificarea economică 16. <i>Fauna</i> 17. Caracteristici generale ale faunei 18. Evoluția în timp și spațiu înainte și după construcția barajului 19. Acțiuni, procese și fenomene care afectează fauna lacului Izvoru Muntelui și împrejurimile sale.</p>
	<p>2.1. să identifice potențialul turistic natural și antropic din orașul Piatra Neamț și împrejurimi; 2.2. să explice relațiile dintre infrastructura de turism și cea de servire, și agrement utilizând datele statistice; 2.3. să analizeze modele de repartitie a tipurilor de turism practicate; 2.4. să analizeze date și elementele cu privire la fluxurile turistice din proximitatea lacurilor; 2.5. să utilizeze informații din mass-media în elaborarea unor analize de promovare a turismului din arealul în studiu.</p>	<p><i>Potențialul turistic din orașul Piatra Neamț și împrejurimi</i></p> <ol style="list-style-type: none"> 1. Potențialul turistic natural și antropic. 2. Infrastructura care deservește turismul în aria de studiu de transport de servire, cazare, agrement sau destinată sportului. 3. Tipuri de turism practicate în Orașului Piatra Neamț și în împrejurimile sale . 4. Fluxurile turistice din proximitatea lacului Izvorul Muntelui și împrejurimi. 5. Promovare turistică a Orașului Piatra Neamț și împrejurimile sale.

Nr. crt.	ACTIVITĂȚI DE ÎNVĂȚARE	CONȚINUTURI	EVALUARE
1.	<ul style="list-style-type: none"> - analiza și interpretarea unor hărți fizico-geografice și a unor reprezentări grafice; - elaborare de reprezentări grafice pentru anumite elemente; 	1. Așezarea geografică a orașului Piatra Neamț și împrejurimi	chestionare orală și apreciere verbală, activități practice
	<ul style="list-style-type: none"> - lectura analitică a unor texte; - identificarea unor relații și condiționări; - elaborarea unor eseuri; - analiza și interpretarea unor hărți speciale, administrative, și a unor reprezentări grafice; - elaborare de reprezentări grafice pentru anumite elemente demografice și teritorii; - exerciții de analiză, sinteză și interpretare; 	1. Alcătuirea geologică și potențialul turistic geologic al teritoriului cercetat 2. Potențialul turistic geologic al teritoriului cercetat 3. <i>Tipurile de relief și valorificare lor economică</i> 4. Riscurile geomorfologice și procesele geomorfologice actuale din proximitatea lacului 5. Valorificarea potențialului turistic al reliefului 6. <i>Caracteristici climatice</i> 7. Particularități climatice și factorii climatogeni 8. Elementele și fenomenele meteorologice precum și riscurile meteo-climatice 9. Valorificarea resurselor atmosferice ale locului și potențialul balneo-climatic . 10. <i>Hidrografia</i> 11. Râul Bistrița particularități și riscurile hidrologice 12. Lacului Izvorul Muntelui, particularitățile hidrometrice, sursele de alimentare, bilanțul apei din lac. 13. Calitatea apelor și fenomenul de poluarea al acestora din arealul în studiu 14. Valorificarea potențialului economic al apelor în lungul văii Bistrița între Poiana Teiului și Piatra Neamț 15. <i>Vegetația</i> 16. Tipuri de asociații vegetale zonale și intrazonale și	chestionare orală și apreciere verbală, eseuri, portofolii pe capitole, activități practice

		<p>valorificarea economică</p> <p>17. Fauna</p> <p>18. Caracteristici generale ale faunei</p> <p>19. Evoluția în timp și spațiu înainte și după construcția barajului</p> <p>20. Acțiuni, procese și fenomene care afectează fauna lacului Izvoru Muntelui și împrejurimi</p>	
	<p>-exerciții de reprezentare grafică, și de interpretare a unor hărți cu specific economic;</p> <p>- elaborarea unor analize a specificului economic și turistic al unor teritorii;</p> <p>- studii de caz;</p> <p>- dezbateri.</p>	<ol style="list-style-type: none"> 1. Potențialul turistic natural și antropoc 2. Infrastructura care deservește turismul în aria de studiu de transport de servire, cazare, agrement sau destinată sportului. 3. Tipuri de turism practicate în Orașului Piatra Neamț și în împrejurimile sale . 4. Fluxurile turistice din arelul lacului Izvorul Muntelui și împrejurimi 5. Promovare turistică a Orașului Piatra Neamț și împrejurimile sale 	<p>eseuri, portofolii pe capitole, activități practice</p>

2.3.2. Proiectarea anuală

Unitatea școlară: Liceul Tehnologic Economic Administrativ

Piatra Neamț

Anul școlar: 2018 - 2019

Profesor: Bistriceanu Alina

Aria curriculară: Om și societate

Disciplina: „Piatra Neamț și împrejurimile sale – Specific geografic” cu privire detaliată asupra valorificării turistice a axei văii Bistriței în sectorul Poiana Teiului – Piatra Neamț

Clasa: a X-a

Nr. ore: 1ore/săpt

Aviz,

Director,

Aviz,

Șef de catedră,

PLANIFICARE CALENDARISTICĂ

<i>Unitatea de învățare</i>	<i>Competențe specifice</i>	<i>Conținuturi</i>	<i>Nr. de ore</i>	<i>Săptămâna</i>	<i>Observații/Evaluare</i>
SEMESTRUL I (10.09.2018 – 01.02.2019)					
I. Așezarea geografică, identitatea geografică a orașului Piatra Neamț și împrejurimilor sale asupra valorificării turistice a axei văii Bistriței	1.1. prezentarea, în scris și oral, a aspectelor definitorii ale spațiului în studiu utilizând corect și coerent terminologia specifică; 3.1. să interpreteze reprezentările grafice și cartografice, pentru prezentarea poziției geografice a orașului Piatra Neamț ;	Prezentarea opționalului 1. Așezarea geografică a orașului Piatra Neamț și împrejurimi	3	S _{1,2,3}	Evaluare orală
II. Particularități fizico-geografice a orașului Piatra Neamț și împrejurimile sale asupra valorificării turistice a axei văii Bistriței.	1.1. să identifice tipurile de roci și rolul în formarea reliefului ; 1.2. să utilizeze informații cu privire la elementele cadrului natural și importanța lor economică ; 1.3. să identifice procesele geomorfologice specifice din proximitatea lacului și riscul producerii lor ; 1.4. să analizeze potențialul turistic al reliefului ; 1.5. să realizeze și să interpreteze reprezentări grafice pentru elementele climatice ; 1.6. să analizeze resursele atmosferice și potențialul balneo-climateric ;	<i>Particularități fizico-geografice a orașului Piatra Neamț și împrejurimile sale</i> 1. Alcătuirea geologică și potențialul turistic geologic al teritoriului cercetat 2. Potențialul turistic geologic al teritoriului cercetat 3. Tipurile de relief și valorificare lor economică 4. Riscurile geomorfologice și procesele geomorfologice actuale din proximitatea lacului 5. Valorificarea potențialului turistic al reliefului 6. Caracteristici climatice 7. Particularități climatice și factorii climatogeni 8. Elementele și	12	S ₅₋₁₅	Portofoliu

		fenomene care afectează fauna lacului Izvorul Muntelui și împrejurimile sale			
III. Potențialul turistic din orașul Piatra Neamț și împrejurimi	<p>2.1. să identifice potențialul turistic natural și antropic din orașul Piatra Neamț și împrejurimi ;</p> <p>2.2. să explice relațiile dintre infrastructura de turism și cea de servire și agrement utilizând datele statistice;</p> <p>2.3. să analizeze modele de repartiție a tipurilor de turism practicate ;</p> <p>2.4. să analizeze date și elementele cu privire la fluxurile turistice din proximitatea lacurilor;</p> <p>2.5. să utilizeze informații din mass-media în elaborarea unor analize de promovare a turismului din arealul în studiu.</p>	<p>1. Potențialul turistic natural și antropic</p> <p>2. Infrastructura care deservește turismul în aria de studiu de transport de servire, cazare, agrement sau destinată sportului.</p> <p>3. Tipuri de turism practicate în Orașului Piatra Neamț și în împrejurimile sale</p> <p>4. Fluxurile turistice din arealul lacului Izvorul Muntelui și împrejurimi</p> <p>5. Promovare turistică a Orașului Piatra Neamț și împrejurimile sale</p>	8	S 25 – 32	Evaluare orală
Sinteză și evaluare	1.1. 3.6.		2	S 33-34	Evaluare finală (T _f)

2.3.3. Proiectarea unităților de învățare

PROIECTAREA UNITĂȚILOR DE ÎNVĂȚARE Semestrul I

Nr. crt	Conținuturi	Competențe	Activități de învățare	Resurse	Evaluare	Obs.
1.	Așezarea geografică a orașului Piatra Neamț și împrejurimi	1.1. 1.2. 3.2.	-activitate dirijată -localizarea la harta a localităților -analiza și interpretarea datelor din manual și mass-media	Resurse materiale : Harta Județului Neamț Resurse procedurale: -dialogul; -explicația; -lucrurile cu harta,	-evaluare orală; -observare sistematică -evaluare orală; -observare sistematică	

				cu atlasul geografic; -munca în echipe;		
2.	Alcătuirea geologică și potențialul turistic geologic al teritoriului cercetat	1.1. 1.2. 3.2. 2.1. 2.2. 2.4.	- activitate dirijată de prezentare a noțiunilor noi - analiza cauzelor și consecințelor migrațiilor cu ajutorul filmului didactic - identificarea factorilor de atractivitate și restrictivitate care influențează migrațiile - deducerea tipurilor de migrații pornind de la cauzele lor	Resurse materiale : Hărți din manual și atlase Resurse procedurale: expunerea; -dialogul; -explicația; problematizarea -deducția; -comparația; -lucrul cu harta, -munca în echipe;	-evaluare orală; -observare sistematică;	
3.	Tipurile de relief și valorificarea lor	1.1. 1.2. 3.2. 2.1. 2.2. 2.4.	-activitate frontală de prezentare a noilor noțiuni -analiza și interpretarea datelor statistice și a reprezentărilor cartografice - analiza riscurile geomorfologice -localizarea proceselor geomorfologice actuale din proximitatea lacului -analiza valorificării potențialului turistic al reliefului	Resurse materiale : Calculatorul CD-filme Date statistice Grafice Resurse procedurale: expunerea; -dialogul; -explicația; -problematizarea -deducția; -lucrul cu harta; -munca în echipe;	-evaluare orală; -observare sistematică;	
4.	Caracteristici climatice	1.1. 1.2. 3.2. 4.1. 4.2. 4.4.	-explicarea influenței factorilor naturali ai climei din arealul în studiu; -analiza comparativă a tipurilor de medii sub raport geodemografic; -analiza particularităților climatice și factorii climatogeni -analiza comparativă a elementelor și fenomenelor meteorologice precum și	Resurse materiale : Hărți din manual și atlase Date statistice Resurse procedurale: expunerea; -dialogul; -explicația; -demonstrația; problematizarea -deducția; -comparația;	-evaluare orală; -observare sistematică; -evaluare orală;	

			riscurile meteo-climatic - valorificarea resurselor atmosferice ale locului și potențialul balneoclimatic	-lucrul cu harta,		
--	--	--	--	-------------------	--	--

Semestrul II

Nr. crt	Continuturi	Competențe	Activități de învățare	Resurse	Evaluare	Obs.
1.	Hidrografia	1.1. 1.2. 3.2. 4.1. 4.2. 4.4.	-caracterizarea râul Bistrița particularități și riscurile hidrologice -analiza particularitățile hidrometrice, sursele de alimentare, bilanțul apei Lacului Izvorul Muntelui, -analiza calității apelor și fenomenul de poluarea al acestora din arealul în studiu -valorificarea potențialului economic al apelor în lungul văii Bistrița între Poiana Teiului și Piatra Neamț	Resurse materiale : Date statistice Hărți din manual și atlase Grafice Diagrame Resurse procedurale: -dialogul; -explicația; -demonstrația; problematizarea -comparația; -lucrul cu harta, -munca în echipe;	-evaluare orală; -observare sistematică;	
2.	Vegetația	1.1. 1.2. 3.2. 2.1. 2.2. 2.4.	-utilizarea informațiilor și din alte surse cu privire la tipurile de asociații vegetale zonale și intrazonale și valorificarea economică - analiza evoluției în timp și spațiu înainte și după construcția barajului	Resurse materiale : Date statistice Resurse procedurale: expunerea; -dialogul; -explicația; -deducția; -comparația; -lucrul cu harta; -munca în echipe;	-evaluare orală; -observare sistematică;	
3.	Fauna		- acțiuni, procese și fenomene care afectează fauna lacului			
4.	Potențialul turistic din orașul Piatra Neamț și împrejurimi	2.1. 2.2. 2.4. 2.5.	-identificarea potențialului turistic natural și antropic -localizarea infrastructurii care deservește turismul în aria de studiu de transport de servire, cazare, agrement.			

			<p>-identificarea tipurilor de turism practicate în Oraşului Piatra Neamţ și în împrejurimile sale .</p> <p>-analiza fluxurilor turistice din arelul lacului Izvorul Muntelui și împrejurimi</p> <p>- metode de promovare turistică a Oraşului Piatra Neamţ și împrejurimi</p>			
	Recapitulare Evaluare secvențială					Evaluare scrisă

BIBLIOGRAFIE

1. **CÎNDEA M., SIMON T., BOGDAN E.** (2012), *Patrimoniul turistic al României*, editura Universitară, București, pag.61.
2. **CUCOȘ, C.** (2002), *Pedagogie*, ediția a II-a revizuită și adăugită, Editura Polirom, Iași.
3. **DONISĂ, I.** (1968), *Geomorfologia Văii Bistriței*, Ed. Academiei, București.
4. **DRĂGHICI, I., CORDONEANU, E., BANCIU, D.** (1990), *Asupra dinamicii crivățului*. Stud. și Cercet. de Meteorologie., vol.4, I.M.H., București.
5. **DRUȚĂ, MARIA, ELENA, GRÜNBERG, C.,**(2003), *Didactica disciplinelor economice*, Editura ASE, București.
6. **DULAMĂ, E., M.** (1996), *Didactică geografică*, Editura Clusium, Cluj-Napoca.
7. **DULAMĂ, E., M.** (2000), *Strategii didactice*, Editura Clusium, Cluj-Napoca.
8. **DULAMĂ, E., M.** (2008), *Metodologii didactice activizante teorie și practică*, Editura Clusium, Cluj-Napoca.
9. **ICHIM, I.**(1979), *Munții Stânișoara. Studiu geomorfologic*, Edit. Acad., București.

Jocul de rol în cadrul orelor de limbă engleză

Boanță Iulia Florentina

Școala Gimnazială Nr. 128, București

Jocul de rol este o metodă de învățare activă, bazată pe explorarea experienței participanților, oferindu-le un scenariu în care fiecare persoană are un anumit rol de jucat. Elementul principal al acesteia este discuția și învățarea mai mult din propria noastră experiență și din a celorlalți.

Jocul de rol este liber și își are sursa în imaginația elevilor, având o contribuție deosebită la dezvoltarea intelectuală, a gândirii simbolice, permițând elevilor să identifice problemele, să încerce să le rezolve prin negociere, cooperare. Prin jocul de rol, elevii gândesc creativ și reprezintă simbolice obiecte, idei, persoane, negociază și rezolvă conflicte, comunică. Jocul de rol, atât nestructurat, cât și structurat, este crucial pentru dezvoltarea competenței de a învăța să înveți la limba engleză.

În cadrul orelor de limba engleză se pot folosi jocuri de rol cu text scris și fără text scris. La un joc de rol cu text scris, profesorul poate folosi un exemplu din manualul de limba engleză, elevii lucrând în perechi, fiecare elev vorbind cu partenerul său și interpretând roluri diferite. Jocurile de rol fără text scris sunt cele în care fiecărui elev i se atribuie un rol, iar elevul trebuie să utilizeze cunoștințele pe care le are pentru a vorbi cu partenerul. În cele ce urmează sunt prezentate câteva idei care pot fi folosite la orele de limba engleză. Ele pot fi adaptate pentru fiecare situație în parte.

Conversație la telefon. Vorbirea la telefon este diferită de conversația față în față deoarece se bazează exclusiv pe limbaj pentru a comunica. Pentru ca jocul de rol să funcționeze corect, profesorul le cere elevilor să se așeze spate în spate. Există o largă paletă de idei care se folosesc pentru acest tip de joc de rol: a telefona pentru a face o plângere, a vorbi cu un prieten sau a cere informații.

Mersul la cumpărături. Acest joc de rol poate fi oricât de simplu sau de complex, în funcție de situație. Frazele cheie precum: „I would like...”, „How much are...”, „Can I have ...”, etc sunt adesea importante aici.

A face rezervare la un hotel. Acest tip de joc de rol le permite elevilor să practice un vocabular specific. De obicei acesta va fi în limbajul formal, deoarece este o conversație de afaceri.

Se poate realiza și sub forma unei discuții telefonice. Există o largă paletă de oportunități aici pentru ca elevii să învețe noi forme de vocabular.

Împărtășirea opiniilor. Profesorul alege un subiect de care toți elevii sunt interesați. Îi aranjează pe elevi în perechi și le dă o listă de întrebări pe care să o folosească. Aceasta le va permite să folosească propriile lor expresii și să utilizeze limbajul într-un mod mult mai practic. Interviu pentru obținerea unei slujbe. Munca este de obicei un subiect bun. Drept rezultat, un joc de rol pentru obținerea unei slujbe este un mod excelent pentru ca întreaga clasă să învețe vocabularul specific. Acest joc de rol poate fi cu text scris sau fără text scris. O idee bună ar fi ca interviewerul să conceapă un set de întrebări, iar interviuatul să răspundă la ele.

La tribunal. Elevii primesc, după preferințe, roluri: judecătorul, procurorul, grefierul, inculpatul, avocați ai acuzării sau avocați ai apărării, martori. Un elev, ce interpretează rolul grefierului, anunță intrarea completului de judecată, iar asistența se ridică în picioare și salută. Președintele completului pune în temă auditoriul cu cazul ce va fi judecat. Procurorul dă citire actului de acuzare. Judecătorul dă cuvântul inculpatului, care recunoaște sau nu că se face vinovat de cele menționate în actul de acuzare. Se audiază martorii. Judecătorul dă cuvântul avocaților apărării și acuzării. Urmează pauza de deliberare, care, pentru activizarea întregii asistențe, este folosită pentru dezbaterea cauzei, dar și a sentinței ce se așteaptă. Se citește sentința.

În concluzie, jocul didactic contribuie la îmbogățirea, fixarea, sistematizarea, aprofundarea și evaluarea cunoștințelor și deprinderilor elevilor. Prin joc e antrenată toată clasa la asimilarea cunoștințelor prin forțe proprii, elevii participând activ și efectiv la procesul de învățare ca protagoniști și nu ca spectatori. De asemenea, prin jocul de rol elevii învață cu plăcere, cei timizi devin volubili, activi, mai curajoși, capătă încredere în capacitățile lor, învață să-și subordoneze interesele personale în fața intereselor grupului.

Bibliografie

1. Căpiță, Laura, Căpiță, Carol, „Tendințe în didactica istoriei”, Editura Paralela 45, București, 2005
2. Dogaru, Mihaela, Methodology and Ways of Teaching English. Module II, Editura Credis, București, 2002
3. Ionescu, Miron, Demersuri creative în predare și învățare, Editura Presa Universitară Clujeană, Cluj-Napoca, 2000

PRIETENII CURĂȚENIEI

Profesor preșcolar Boar Delia Ramona
Grădinița cu PP Căsuța poveștilor, Cluj-Napoca

Grupa: mijlocie

Domenii experiențiale: DLC +DOS (cu elemente din DEC1- educație muzicală)

Scopul: consolidarea cunoștințelor despre obiectele de igienă personală și despre necesitatea respectării regulilor de igienă personală; cunoașterea etapelor spălatului pe mâini

Obiective operaționale:

- Să denumească cel puțin trei obiecte de igienă personală, pe baza imaginilor;
- Să formuleze propoziții în care să utilizeze cuvinte ce denumesc obiecte de igienă personală, utilizând obiectele descoperite;
- Să imite acțiunea pe care o desfășoară cu obiectul de igienă descoperit;
- Să precizeze necesitatea respectării regulilor de igienă personală;
- Să respecte etapele corecte ale spălatului pe mâini executând mișcările necesare

Scenariul didactic

În grupă, la partea de captarea atenției apare chiar personajul Maricica care îi roagă pe copii să o ajute să recunoască obiectele cu care să își îngrijească corpul, ca să fie curată. Ea le-a adus o surpriză, un săculeț din care vor descoperi împreună ce se află.

După ce se anunță tema de azi: “Prietenii curățeniei”, li se explică și demonstrează

copiilor jocul:

Sarcina didactică: recunoașterea și denumirea obiectelor de igienă personală și precizarea utilității acestora.

Elemente de joc: surpriza, bagheta magică, aplauze

Regula jocului: Copiii descoperă obiectul din săculeț, îl denumesc și precizează utilitatea lui.

Pentru a se asigura o înțelegere clară a jocului, urmează explicarea jocului utilizând atât metoda explicației, cât și cea a demonstrației. Cu ajutorul explicației, se vor sublinia clar regulile jocului și sarcina didactică pe care o au de îndeplinit.

Se execută jocul de probă

Varianta I

Voi avea o baghetă magică și voi spune așa “1,2,3, hai la joacă dacă vrei”. Copilul care va fi atins cu bagheta magică, va veni la săculețul cu surprize și cu ochii închiși va lua un obiect.

Va deschide ochii și va numi obiectul pe care l-a ales. Apoi va preciza la ce ne folosește acel obiect.

Vom fi atenți la respectarea regulilor jocului

Varianta a-II-a

La a doua variantă a jocului, copiii vor fi împărțiți în două grupe. O grupă va forma un cerc și se vor așeza cu fața în exteriorul cercului, iar cealaltă grupă va forma un cerc cu fața în interiorul cercului, deci copiii vor sta față în față. Metoda se numește schimbă perechea. Copiii din prima grupă vor avea jetoane cu obiecte de uz personal, pe care le vor ține în mână cu fața către ei. Ceilalți copii vor extrage un jeton, vor formula propoziții despre obiectul respectiv și vor imita acțiunea pe care o executăm cu obiectul de igienă pentru a ne îngriji corpul.

Pentru a înțelege mai bine le voi da un exemplu: extragem un jeton pe care avem un șampon, vom formula o propoziție: Acesta este un șampon.; și apoi arătăm cum îl folosim (se pune puțin șampon în palmă, se aplică pe părul ud, se masează bine până se face spumă și apoi se clătește părul cu multă apă). La semnalul meu „schimbă perechea”, copilul care este cu fața în interiorul cercului va schimba perechea mergând în direcția indicată de mine. După ce au schimbat perechea cu toți copiii, o să mergem din nou pe scaunele și le voi spune că acum ne vom juca altfel.

Varianta a-III-a

În continuare ne vom juca la tabla interactivă. Am construit cu ajutorul Hot



Spots un joc.

Am adăugat etichete obiectelor de igienă personală, iar copiii vor trebui să le recunoască atingându-le cu degetul. Eu le voi citi din eticheta roșie din partea de sus a imaginii ce trebuie să recunoască, iar ei vor atinge pe imagine obiectul respectiv.

Dacă vor răspunde corect, vom asculta împreună un cântecel care se numește “Prietenii curățeniei”. După ce am ascultat cântecelul am discutat despre acesta. În cântecel este vorba despre niște copii care merg în parc și se murdăresc pe mâini. Ca să dispară murdăria de pe mâini în ajutorul lor vine apa și săpunul. Vom purta o conversație pe baza unor imagini despre momentele în care trebuie să ne spălăm pe mâini și care sunt etapele spălării corecte pe mâini. Vom merge la baie, le voi demonstra și explica etapele spălării corecte pe mâini, apoi fiecare copil va executa toate aceste etape, în felul următor:

1. deschidem robinetul
2. ne udăm mâinile cu apă
3. luăm săpun
4. frecăm mâinile cu săpun, inclusiv între degete
5. clătim mâinile cu apă
6. ne uscăm mâinile sau le ștergem

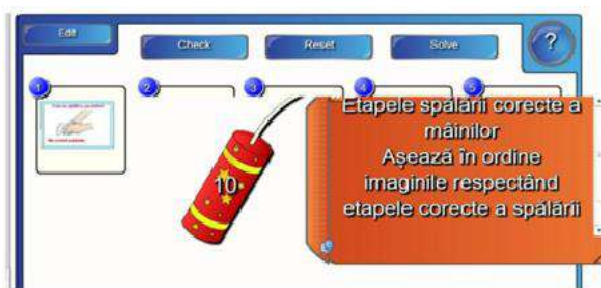

După ce fiecare copil s-a spălat pe mâini corect, ne-am întors în sală și am fixat aceste cunoștințe așezând în ordine corectă imaginile care reprezentau etapele spălării pe mâini. Jocul a fost conceput pe tabla interactivă. Ca și element de joc am avut un fire crack, care a

fost setat la 90 secunde, timp pentru a rezolva corect exercițiul.

În încheierea activității se fac aprecieri asupra modului în care s-au desfășurat activitățile, a participării copiilor la activități și a comportamentului acestora pe parcursul întregii zile și se vor oferi recompense.

Îmbunătățirea activităților din sistemul educational

Prof. învă. primar Bobescu Mihaela
Școala Gimnazială, Comuna Grumăzești
Județul Neamț

În cele ce urmează propun o activitate didactică în care să se utilizeze cel puțin una dintre metodele identificate în contextul intervențiilor psihopedagogice care vizează dobândirea de abilități funcționale la elevii cu dizabilități intelectuale: analiza de sarcini, evaluarea directă și frecventă a rezultatelor elevilor, oportunități frecvente pentru participare activă, feedback imediat și sistematic, facilitarea transferului și reducerea graduală a sprijinului, realizarea generalizării și menținerii achizițiilor în contexte variate.

Metoda prevede: Subliniați printr-o culoare în activitatea propusă sarcinile/ etapele care surprind utilizarea metodei/ metodelor propuse și precizați la finalul lucrării care sunt metodele utilizate.

PROIECT DE ACTIVITATE

Unitatea de învățământ: Școala Gimnazială, Comuna Grumăzești

Cadrul didactic: Bobescu Mihaela

Data: 24. 03.2024

Grupa : Grupa mare

Descrierea beneficiarului: Preșcolar prezentând deficiență mintală medie, elemente ale tulburării de spectru autist, întârziere în dezvoltarea limbajului. În prezent are 6 ani. Beneficiază de un program de intervenție personalizat, de servicii de sprijin educaționale și de strategii didactice diferențiate în cadrul grupei începând din acest an școlar.

Domeniu de activitate: Terapii specifice

Terapia: Stimularea limbajului

Subiectul activității: La fermă

Tipul activității: mixtă

Scopul activității: Formarea și exersarea abilităților de exprimare orală, comunicare prin denumirea animalelor domestice și emiterea onomatopeelor.

Obiective operaționale :

Cognitive:

O1. Să denumească animalele domestic învățate. Obiectivul este realizat la nivel minim dacă denumește corect cel puțin 3 animale, pe baza suportului contret-intuitiv.

O2. Să emită onomatopea corespunzătoare animalelor cunoscute. Obiectivul este realizat la nivel minim dacă emite cel puțin 3 onomatopee pe baza suportului concret-intuitiv.

O3. Să potrivească animalele domestice cu imaginea acestora. Obiectivul este realizat la nivel minim dacă potrivește cel puțin 4 animale după imaginea prezentată.

O4. Să asocieze animalele formând perechi de același fel. Obiectivul este realizat la nivel minim dacă formează cel puțin 3 perechi de animale de același fel.

O5. Să îmbine în mod creative tehnicile specific decupării, ruperii hârtiei, lipirii și asamblării pentru a obține lucrarea propusă. Obiectivul este atins la nivel minim dacă elevul va reuși să îmbine cel puțin două tehnici în cadrul lucrării propuse.

Psihomotorii:

O6. Să coloreze respectând cerințele date. Obiectivul este realizat la nivel minim dacă colorează corespunzător cel puțin două elemente componente ale imaginii.

O7. Să asambleze prin lipire pe suprafața dată elemente decupate pentru a realizeze modelul propus de profesor. Obiectivul va fi atins la nivel minim dacă copilul asamblează elementele conform indicațiilor date.

Afective:

O8. Să manifeste interes pentru comunicare verbală. Obiectivul este realizat la nivel minim dacă identifică din proprie inițiativă animalele domestice și denumește singur cel puțin 3 animale pe baza suportului concret-intuitiv.

Metode și procedee: conversația, explicația, demonstrația, imitația, jocul didactic, exercițiul.

Mijloace și materiale didactice: cub, săculeț, animale domestice, imagini, fișe de lucru, creioane colorate, foarfecă, hârtie colorată, lipici, plastilină.

Forma de organizare: individuală

Evaluare: formativă, aprecieri verbale stimulative, observarea comportamentului.

Timp: 30 de minut

Desfășurarea activității

Etapele activității/ Timp	Ob. Op.	Conținutul instructiv-educativ	Metode și procedee	Mijloace și materiale	Evaluare
I. Moment organizatoric 1 min.		Crearea unui climat afectiv pozitiv, eficient pentru desfășurarea activității. Pregătirea materialelor de lucru.			
II. Captarea atenției și anunțarea obiectivelor 5 min.	O1 O2 O8	Profesorul prezintă copilului o carte cu sunete cu titlul “Animalele de la fermă” . Se solicită copilului să denumească pe rând fiecare animal și să apese pe sunetul potrivit. Împreună cu profesorul se vor identifica animalele din fermă, se vor denumi și emite onomatopee. Profesorul îl comunică copilului tema activității: („Astăzi ne vom juca cu animalele domestice, vom colora, vom decupa, lipi și realiza un puzzle cu animale). Copilul ascultă și privește profesorul, demonstrând înțelegerea mesajului comunicat.	Analiza de sarcini: conversația explicația	Carte muzicală	Evaluare formativă-capacitatea de identificare și denumire a animalelor Aprecieri cu privire la concentrarea atenției
III. Reactualizarea cunoștințelor 5 min.	O3 O1	Jocul „Ferma mea!” Profesorul îi prezintă copilului un set de imagini cu animale domestice cunoscute și un săculeț cu figurine reprezentând animale. Copilul va extrage pe rând câte un animal domestic și va potrivi cu imaginea corespunzătoare. Cu fiecare potrivire, preșcolarul va denumi animalele și va emite onomatopee cu spijinul profesorului.	Analiza de sarcini: conversația explicația jocul didactic	săculeț animale imagini	Aprecieri stimulative și încurajatoare privind corectitudinea a potrivirii după imagini.
IV. Desfășurare a activității propriu-zise 15 min.	O4 O6 O5 O7	Jocul „Caută perechea!” Copilul va primi o fișă de lucru ce va avea ca sarcină să caute perechea fiecărui animal domestic. Cu ajutorul unui creion va uni animalele de același fel, denumindu-le. (Anexa 1) Jocul „Găina!” Copilul va avea ca sarcină să lipească pe o imagine cu o găină respectând conturul dat hârtie glase. Cu ajutorul profesorului copilul rupe hârtia glase în bucățele mici pe care le va lipi pe planșă. În timp ce lucrează i se solicită copilului să spună cum face găina și ce culoare are aceasta pentru a fi fixate mai bine denumirea acesteia cât și culoarea. (Anexa 2)	conversația Oportunități frecvente de participare explicația demonstrați a lucru individual jocul didactic Facilitarea transferului: demonstrați a	fișă de lucru creion culori hârtie lipici foarfece imagine imagini lipici planșă	Aprecieri stimulative și încurajatoare privind corectitudinea a realizării corespondenței. Aprecieri stimulative și încurajatoare privind colorarea în contur și lipirea hârtiei. Obs. sistematică a comportame

	O3	Jocul “Prietenii mei de la fermă” Profesorul prezintă copilului un cub ce are reprezentat pe fiecare față o imagine a unui animal domestic și un coșuleț cu imagini. Se solicită copilului să arunce cubul apoi să caute în coșuleț animalul domestic indicat de acesta și să-l lipească pe planșă.	exercițiul		n- Tului Aprecieri privind rezultatul final
IV.Evaluarea asigurarea feed-back-ului 4 min.	O7	Jocul „Potrivește imaginile!” Se solicită copilului să construiască un puzzle privind imaginile pentru a reda un animal domestic- <i>cățel</i> . Cu ajutorul profesorului, copilul va potrivi imaginile lipindu-le pe o planșă	Menținerea achizițiilor: conversația jocul didactic	figuri imagini planșă lipici	Potrivește imaginile conform indicațiilor primite. Aprecieri stimulative și încurajatoare

Intervențiile psihopedagogice care vizează dobândirea de abilități funcționale la elevii cu dizabilități intelectuale:

1. Analiza de sarcini - elevul trebuia să recunoască animalele domestice și să imite sunetul făcut de acestea

Metoda: conversația, exemplificarea și imitarea

2. Oportuniți frecvente pentru participare : Metoda: explicația, demonstrația, lucrul individual, jocul

3.Evaluarea- elevul a fost evaluat direct prin aprecieri verbale; elevul a fost evaluat frecvent pe măsura rezultatelor obținute, este încurajat

4. Facilitarea transferului și reducerea graduală a promptării - se face sistematic prin exercițiul joc, fișa de lucru, planșe

5. Menținerea achizițiilor și feedbackul - jocul didactic, conversația

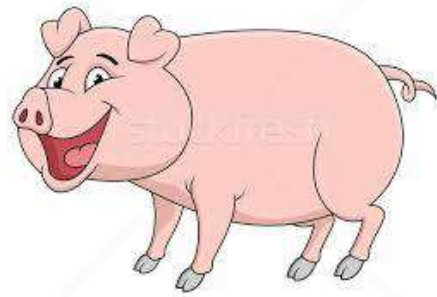
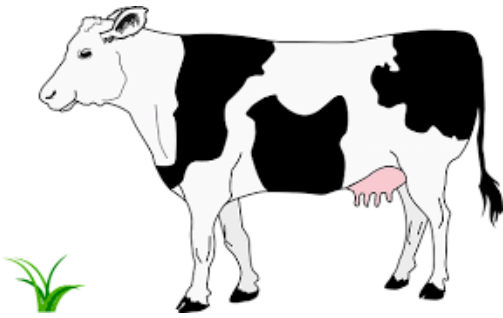
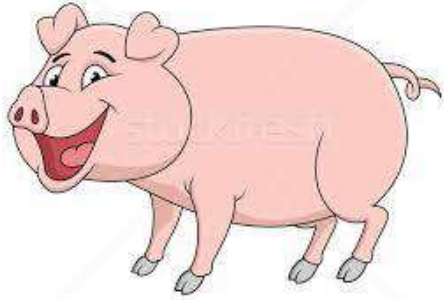
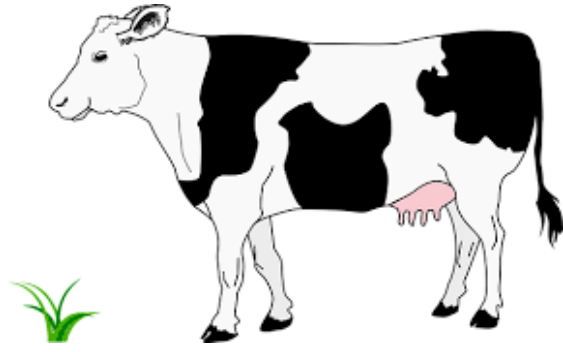

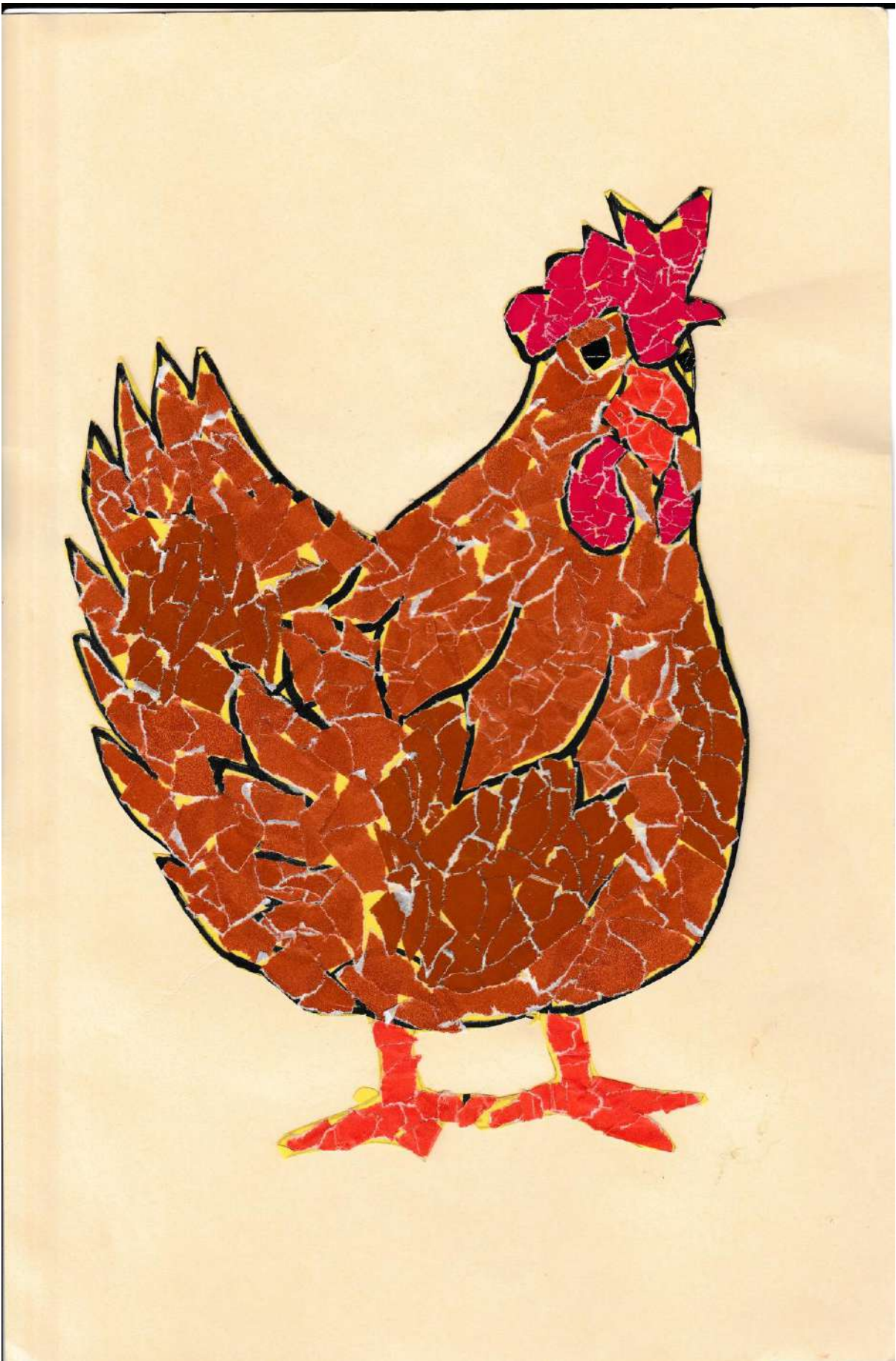

ANEXA 2- COLAJ

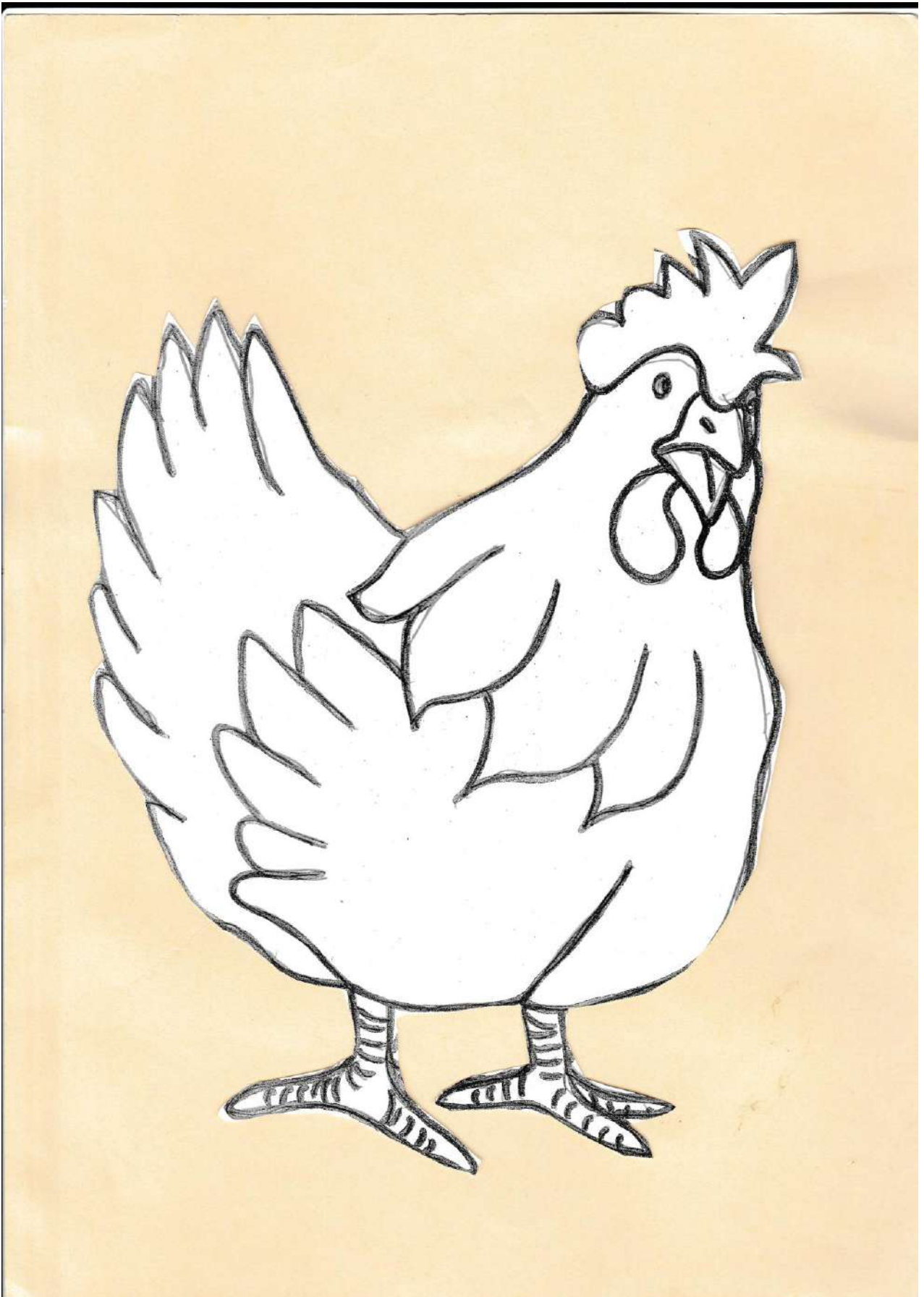

ANEXA 2

Diseminare Seminar Focusing on innovation in VET,

26.10-28.10 .2023 - Madrid, Spania

Prof. Boboc Florinela

Liceul Tehnologic “Dumitru Mangeron” Bacău

1. Descrierea modului de desfășurare a cursului/seminarului (organizare, materiale suport, program, trainerii etc.);

Seminarul s-a desfășurat pe perioada a trei zile, în prima zi am putut descoperi Malaga TeachPark în prezentarea domnului profesor Sergio Banderas și am văzut exemple de bune practici de la Eva Maria Bastidas Garcia. Serviciul Național de asistență eTwinning Spania (SEPIE) a făcut o prezentare a proiectelor Erasmus, iar ziua s-a încheiat cu un joc Scape Room. În a doua zi participanții au fost împărțiți în trei grupe și au participat pe rând la Workshopurile: VET eTwinning Projects, eSafety și Gamification and IT tools. Apoi doamna Sonia Ruiz ne-a vorbit despre Quality in eTwinning, iar în a doua parte a zilei s-au făcut primii pași în scrierea unui proiect eTwinning și s-au format echipele de lucru. În ultima zi a seminarului s-au finalizat proiectele și au fost prezentate în fața celorlalți participanți.

Seminarul a fost foarte bine gândit, activitățile propuse au fost inspirate de eTwinningii participanți, prezentările au fost atractive vizual și conținutul lor relevant pentru temele discutate. Programul seminarului a fost potrivit acestui tip de eveniment, trainerii au alternat prezentările cu activitățile interactive și s-a pus accent pe colaborarea între participanți.

2. Detalii asupra modului în care ați pregătit participarea dvs. la curs/seminar;

Am început colaborarea în cadrul proiectelor eTwinning din 2020, în această perioadă am avut ocazia să lucrez cu mulți profesori de la care am învățat și cu care am făcut schimb de experiență și de bune practici. La acest seminar am avut ocazia să constat că o parte din informațiile/uneltele prezentate nu-mi sunt străine, drept pentru care aș putea spune că pregătirea mea pentru acest eveniment s-a produs în cadrul fiecărui proiect desfășurat.

O atenție sporită am acordat îmbunătățirii comunicării în limba engleză, fiind profesor de matematică nu-mi antrenez/accesez aceste abilități zilnic.

3. Descrierea propriei activități avute în perioada cursului/seminarului (detaliat pe zile de lucru, urmărind agenda acestuia);

În prima zi de activitate am fost plăcut surprinsă de prezentarea Malaga TeachPark în cadrul Education and Innovation, de faptul că elevii au clasele în sediul firmelor IT și că pot învăța direct de la specialiști. Am descoperit xR și haptic shirt.

Din exemplele de bune practici am reținut modul de prezentare a uneltelor folosite, accentul pus pe părerile elevilor, implicarea participanților în prezentare prin momente interactive și descoperirea de noi instrumente (slido.com, freepik, etc.)

Prezentarea despre proiectele Erasmus mi-a clarificat acest domeniu pentru că pe viitor intenționez să accesez o astfel de finanțare.

Spre finalul zilei am participat la jocul Scape Room alături de colegi din Franța, Germania, Irlanda și Belgia. În urma rezolvării sarcinilor echipa noastră s-a clasat pe locul doi și am fost premiați cu un stick eTwinning.

A doua zi la Workshopul Gamification and IT tools, unde am avut ocazia să descoperim noi unelte și să operăm cu ele (Merge Cube, Wakelet etc.). Am lucrat alături de colegi din Portugalia, Spania, Suedia și Franța pentru finalizarea sarcinilor propuse.

În cadrul Workshopului eSafety mi-am actualizat cunoștințele despre siguranța elevilor pe internet și am lucrat în echipă pentru a descoperi primii pași în eSafety. Propunerile echipei noastre: acordul părinților și protecția datelor personale au fost apreciate de ceilalți participanți.

Cel de al treilea Workshop a necesitat schițarea unui proiect – Job interview in Europe a fost alegerea echipei noastre. Am discutat direcțiile de urmat și am stabilit că: elevii vor studia cerințele unui interviu în domeniul lor de activitate, vor pregăti un joc de rol care va fi înregistrat și vor oferi feedback celorlalte echipe participante. Sonia Ruiz ne-a vorbit apoi despre Quality în eTwinning și a punctat standardele de atins pentru obținerea unui certificat de calitate.

În a doua parte a zilei s-au pus bazele unor proiecte eTwinning, proiecte care au mers deja spre aprobare. În funcție de legăturile create pe perioada evenimentului s-au încheiat echipele, s-au stabilit obiectivele, activitățile, resursele și rezultatele așteptate.

Proiectul echipei mele se numește Eco Designers și are ca obiective: consolidarea cunoștințelor elevilor cu privire la problemele de mediu, conștientizarea diversității în rândul elevilor, dezvoltarea abilităților de comunicare în limba engleză, promovarea încrederii în sine, dezvoltarea abilităților artistice și abilităților antreprenoriale. Aceste obiective vor fi atinse prin următoarele activități: Logo Contest, calendar colaborativ cu accesorii sustenabile, studiul despre impactul plasticului și al textilelor asupra mediului, sărbătorirea eSafety, crearea unor designuri pentru imprimarea unor tricouri și sacașe, organizarea unui târg în care elevii vor prezenta și vinde produsele create, celebrarea eTwinning Day, etc. Membrii echipei noastre sunt din România, Franța și Slovenia și am colaborat la obiective, activități, resurse și rezultate.

În a treia zi s-au finalizat proiectele și s-au prezentat în fața celorlalți participanți. Prin intermediul acestor prezentări am putut descoperi idei noi, instrumente noi, exemple de activități care pot fi incluse în viitoarele proiecte.

4. Modul în care activitatea de formare a răspuns unor nevoi de dezvoltare profesională/ personală;

Prin specificul elevilor de la liceele tehnologice sunt mereu provocată să aduc noutate în timpul activităților de predare și să fac legătură mereu cu partea practică a noțiunilor.

Participarea la acest seminar a dus la creșterea competențelor digitale prin folosirea instrumentelor online și explorarea unor resurse educaționale digitale. Prin schițarea unor noi proiecte, prin interacțiunea cu colegii din alte țări, prin schimbul de idei și lucrul în echipă pentru finalizarea unor sarcini am dezvoltat abilități de comunicare și colaborarea internațională.

Prin activitățile desfășurate am decoperit idei noi care au fost inspiratoare și vor aduce inovație în sala de clasă, astfel fiind dezvoltate creativitatea și inovarea în predare. De asemenea, prin schițarea unor noi proiecte mi-am îmbunătățit abilitățile de planificare și organizare.

Oportunitatea de a lucra într-un context diferit, de a-ți îmbunătăți abilitățile și de a vedea rezultate palpabile ale muncii tale duc la creșterea motivației și satisfacției profesionale.

Proiectele eTwinning oferă posibilitatea de dezvoltare profesională și personală, fiind un cadru favorabil pentru învățare continuă, colaborare internațională și îmbunătățirea practicilor educaționale.

5. Descrierea activităților de diseminare pe care urmează să le realizați;

Mi-am propus ca la prima întâlnire a membrilor ariei curriculare Matematică și științe să împărtășesc cunoștințele și experiențele dobândite. De asemenea, o prezentare a activității de la seminar va fi inclusă în programul viitorului Cerc metodic.

Un articol despre activitatea desfășurată în cadrul seminarului va fi postat de site-ul școlii.

6. Integrarea competențelor dobândite la curs/seminar în proiecte eTwinning/activități școlare;

Prin colaborarea în cadrul proiectului Eco Designers urmăresc înțelegerea și respectarea diferențelor culturale, promovarea dialogului și cooperării între elevi din țări diferite astfel dezvoltând competențe de comunicare interculturală.

Pentru îmbunătățirea experienței de învățare a elevilor vom utiliza în activități resurse digitale.

Voi promova gândirea critică și rezolvarea de probleme prin crearea de sarcini și provocări care să stimuleze gândirea analitică și soluționarea creativă a problemelor pentru elevi.

Prin crearea de activități care să promoveze colaborarea și interacțiunea între elevi contribui la dezvoltarea abilităților sociale și emoționale.

A fost un eveniment interesant, bine organizat și care a abordat teme fundamentale pentru eTwinning. De asemenea, prin accentul pus pe colaborarea între profesori din diferite țări au apărut noi oportunități spre Erasmus.

Proiect Săptămâna Altfel ”Să știi mai multe, să fii mai bun “

Prof. învățământ preșcolar: Marcelina Boboc

Școala Gimnazială ” Vasile Alecsandri”, Municipiul Roman

Structura - Grădinița cu P.P.Nr.5,Roman

Programul „ȘCOALA ALTFEL” este necesar pentru preșcolarii din grădinița noastră, deoarece dă posibilitatea acestora să-și valorifice capacitățile și talentele, stimulând participarea activă la diferite acțiuni pe care le îndrăgesc.

După o perioadă de predare-învățare, după un orar bine stabilit, este necesar un program de învățare prin joc, cântec, dans și activități de cunoaștere, care să dezvolte interesul acestora în exprimarea gândurilor și sentimentelor, a capacităților artistice/ sportive de care dispun.

Acțiunile prevăzute în Programul „Școala altfel” au un larg caracter interdisciplinar, oferă cele mai eficiente modalități de manifestare a capacităților și competențelor preșcolarilor.

Sunt cele mai apreciate și mai accesibile activități pentru majoritatea copiilor, le imprimă un anumit comportament, o anumită ținută adecvată situației, declanșează sentimente deosebite.

Implicarea în activitățile cultural-artistice, științifice și sportive, contactul cu alți preșcolari, le dezvoltă sentimentul de încredere în forțele proprii, curajul, spiritul comunitar, competițional, precum și aptitudinile artistice, trăsăturile specifice de caracter.

„Școala Altfel” se dorește a fi o școală în care să predomine creativitatea ,armonia , îndrăzneala , plăcerea și relaxarea.

Aici, preșcolarii vor avea asigurat un mediu plăcut și un cadru favorabil dezvoltării aptitudinilor , imaginației, gândirii critice.

Proiectul își propune să confrunte idei, metode, tehnici și modalități deosebite de lucru în echipă sau individual, în cadrul unor activități extrașcolare atractive și diversificate. De asemenea, își propune o mai bună relaționare a copiilor atât între ei, cât și cu cadrele didactice.

Scopul

Implicarea tuturor copiilor preșcolari și a cadrelor didactice în activități care să răspundă intereselor și preocupărilor diverse ale copiilor preșcolari, să pună în valoare talentele și capacitățile acestora în diferite domenii, stimulându-se participarea lor la acțiuni variate, îmbunătățirea componentelor sociale, nivelul cooperării, nivelul comunicării verbale și nonverbal, precum și nivelul creativității.

Exemple de comportamente:

- ✚ Activități de educație pentru promovarea valorilor umanitare;
- să formuleze întrebări despre familia, etnia, limba vorbită, cultura, caracteristicile fizice ale celorlalți;

- să identifice unele caracteristici pe baza cărora se pot realiza comparații;
- să demonstreze înțelegerea noțiunilor „la fel” și „diferit”;
- să manifeste empatie față de stările emoționale ale altor persoane,;
- să fie capabili să folosească jocul pentru a explora, exersa și înțelege rolurile sociale, luând în considerare dorințele și nevoile altor copii;
- să-și exprime ideile prin activități practice și artistico-plastice.
- să manifeste încredere și să dezvolte relații pozitive cu cei din jur.

 Activități de educație pentru sănătate și stil de viață sănătos:

- să recunoască comportamentele sănătoase și comportamentele de risc;
- să cunoască principalele reguli de igienă personală, dovedind aceasta și prin folosirea din proprie inițiativă a obiectelor sanitare personale;
- să își îmbogățească cunoștințele cu privire la alimentația corectă și sănătoasă.
- să înțeleagă importanța mișcării zilnice și să participe la ieșiri și activități în natură;
- să cunoască alimentele care mențin sănătatea corporală , diferențiindu-le de cele dăunătoare;
- să găsească modalități prin care să-si demonstreze cunoștințele dobândite;
- să realizeze în sala de grupă, activități practice, plastice, practic-gospodărești pentru a reliefa importanța unui stil de viață sănătos!

 Activități de educare și stimulare a stimei de sine, a comunicării interpersonale și a relaționării;

- să înțeleagă de ce au loc cutremurele și ce măsuri de protecție trebuie luate încazul acestor calamități;
- să înțeleagă existența bullying-ului ca fenomen social în rândul preșcolarilor și elevilor;
- să conștientizeze efectele actelor sale asupra celorlalți;
- să fie încurajați și sprijiniți în dezvoltarea abilităților de a lua atitudine și de a ajuta victimele în situații de bullying;
- să conștientizeze faptul că respectul înseamnă să te porți frumos cu cineva și să îți pese de sentimentele persoanei respective;
- să-și dezvolte unele competențe de cooperare și relaționare în timpul activităților;
- să manifeste implicare afectiva în realizarea sarcinilor de lucru.

 Activități artistico-plastice și practice:

- să realizeze desene, picturi și lucrări practice cu tema propusă;
- să-și dezvolte spiritul de echipă;
- să înfrumusețeze mediul ambiental prin expunerea lucrărilor realizate;
- să colaboreze pe parcursul activității;

Resurse umane :

- preșcolari;
- educatoare;
- părinți, bunici.

Resurse temporale :

- durata proiectului : 18 decembrie – 22 decembrie 2023

Resurse financiare :

- contribuții părintești;
- autofinanțare;
- sponsorizări, donații.

Resurse spațiale :

- spațiul educațional al grădiniței;

Resurse materiale:

- informaționale: cărți, reviste, albume etc.
- auxiliare: instrumente de lucru, hârtie, foi de bloc, acuarele, pensule, carioca, aracet, carton colorat, material mărunț din natură, textile, nasturi etc ;
- aparat foto, laptop, televizor, CD-player, videoproiector;

Programul își propune:

- Activități de educație informală și nonformală;
- Crearea unei motivații optime pentru activitatea extrașcolară;
- Implicarea familiei în activitățile extrașcolare;
- Facilitarea integrării grădiniței în comunitate;
- Activități de dobândire a deprinderilor de comportare civilizată, de manifestare a sentimentului de toleranță și prietenie pentru copiii de alte etnii, de viață independentă și autonomie personală.

Exercițiile suport de desfășurare a activităților vor urmări:

- Atitudinile copilului, spontaneitatea și inițiativa (cooperare, entuziasm, opoziție, pasivitate);
- Maniera de relaționare (formulare de întrebări, cooperare, detașare, plăcere, participare totală, tensionare, încordare, etc.);
- Adaptarea la situațiile propuse, gradul de cooperare și de atenție.

Grupul țintă:

- Preșcolarii din grădiniță

Persoane implicate în program:

- Educatoarele

- Preșcolarii
- Părinții și bunicii

Rezultate așteptate:

- formarea deprinderilor de comunicare orală, expresivă, creatoare;
- promovarea unor comportamente sociale pozitive;
- responsabilitate socială;
- participarea la activitățile de grup în calitate de vorbitor și de auditor ;
- îmbogățirea cunoștințelor legate de sănătate în vederea dezvoltării armonioase a organismului;
- dobândirea de cunoștințe și practici utile referitoare la autoservire, îngrijire și igienă personală;
- participarea activă și responsabilă la activitățile comune desfășurate;
- formarea unor abilități de lucru în echipă;
- cultivarea unui stil de viață sănătos prin nutriție și mișcare;
- îmbogățirea cunoștințelor copiilor prin implicarea lor în diverse activități comune.

Evaluarea:

- expoziție cu lucrările copiilor;
- album cu fotografii;
- diplome;
- CD – uri;
- prezentare Power Point.

Ziua/ Data	Tema zilei	Tipul activității	Tema activității	Locul de desfășu- rare	Participanți/ Parteneri
Luni 18.12. 2023	„Diferiți, dar împreună”	Culturală	”Cunoaște-te călătorind prin poveste”(vizionare filmuleț educativ) Concurs-A fost odată ... (povești, personaje, valori morale) Universul copilăriei (atelier de pictură)	Grădiniță Sala de grupă	Preșcolarii grădiniței Educatorele
Mărți 19.12.	”Aventurile lui Peticel”	Educație de prevenție și	”Să știu cum reacționez!”(PPT- cunoașterea tehnicilor de	Grădiniță Curtea	Preșcolarii grădiniței

2023		protecție a copiilor în situații de urgență, accidente	acordare a primului ajutor adaptate vârstei preșcolare) ” Atenție! Stop accidente!”- concurs ”Așa da,așa nu!”- joc de rol	grădiniței	Educatorele Agentul de poliție Părinți,bunici
Miercuri 20.12. 2023	”Avem grijă la consumul de dulciuri”	Educație pentru societate Activitate practică-gospodărească	„Fac ce vreau,... dar știu ce fac?”(dezbateri cu un specialist) ” Mă hrănesc corect!” – PPT-discuții dirijate ”Pregătim bunătăți sănătoase!”- activitate practică-gospodărească	Grădiniță Sala de grupă Bucătăria grădiniței	Preșcolarii grădiniței Educatorele Asistentul medical Părinți,bunici
Joi 21.12. 2023	STOP BULLYING!	Educație de prevenire și combatere a bullyingului în grădiniță	„Eu și emoțiile” Povești terapeutice ” Provocările lui Rareș”- poveste creată de copii ”Împreună împotriva bullyingului”-lucrare colectivă	Grădiniță Sala de grupă Biblioteca Municipală „George Radu Melidon”, Roman	Preșcolarii grădiniței Educatorele Biblioteca-rele
Vineri 22.12. 2023	”Sport, dietă, sănătate!”	Sportivă	„Prietenie, joc și bucurie!” Concursuri sportive Jocuri de mișcare	Grădiniță Sala de grupă Curtea grădiniței	Preșcolarii grădiniței Educatorele

Evaluarea in mediul online-exemple de bune practici

Evaluarea elevilor ,s-a schimbat în decursul anilor și s-au îmbinat metodele tradiționale cu noile tehnologii . evaluările calitative în mediul online ajută la determinarea competențelor elevilor și nivelul cunoștințelor acestora , utilizând instrumente și metode speifice .

Există două tipuri de bază ale evaluarii :evaluările formative și sumative . Acestea când sunt bine întocmite și bine construite, îi ajută pe elevi să se pregătească pentru succes provocându-i să refectioneze , să interacționeze și să-și aplice cunoștințele pentru a răspunde la întrebări , rezolvă probleme și comunică informații .

Învățarea online impune elevilor să inițieze procesul de învățare. Elevii trebuie să fie responsabili în a citi materialul, să exploreze conținutul, să participe la discuții, să pună întrebări etc.

În mediul online ,accentul cade pe colaborarea dintre elevi . Interacțiunea care are loc in mediul online imită pe cea a unei discuții de grup dintr-o clasă.

Instrumentele de eveluare online ne pun la dispoziție o gamă largă de posibilități de evaluare .

Există mai multe platforme de avaluare la care cadrele didactice au apelat. Eu personal am apelat la Google Classroom . O platformă simplă de gestionat pentru elevi, părinți și cadre didactice .

Avantajele utilizării acestei plafrome :

1. Accesare simplă de pe orice device .
2. Organizare și comunicare eficientă .
3. Feedback imediat .
4. Evaluare digitală integrală.

Pașii de aplicare a unui test de evaluare in Google Classroom sunt :

- Ne conectăm pe Classroom, în clasa la care vrem să aplicăm testul .
- Dăm click pe –Activitate la curs –Creați –Temă.

Un astfel de test l-am creat pentru elevii de clasa a IV-a la disciplina Istorie . Am realizat fișa de evaluare cu itemi de completare , de alegere a răspunsului corect dintr-o variantă (

itemi cu alegere duală) , de unit corespunzător , de completat într-un tabel și de prezentat ordinea cronologică a momentelor din viața unei persoane .

Pentru acest test de evaluare am realizat competențele vizate spre evaluat și itemii (completarea textului lacunar cu informații potrivite folosind termenii istorici , alegerea prin incercuire , realizarea corespondenței între cele două coloane , ordonarea cronologică .

Am realizat si descriptori de performanță pentru testul propus.

Am realizat evaluarea finală la nivel de clasă : (Foarte bine 40 % , Bine 40 % și Suficient 20%).

Fiecare elev a pututu găsi calificativul în pagina sa din Google Classroom .

ACTIVITĂȚI METODICE INOVATOARE ÎN ÎNVĂȚĂMÂNTUL PREUNIVERSITAR

**EDUCATOARE: PROF. BODESCU MIHAELA LAURENȚIA
GRĂDINIȚA P.P. NR.3, PETROȘANI**

Motto:

„Să nu-i educăm pe copii pentru lumea de azi. Această lume nu va mai exista când ei vor fi mari. Și nimic nu ne permite să știm cum va fi lumea lor. Atunci să-i învățăm să se adapteze.”

(Maria Montessori).

În procesul de învățământ profesorul, ca și elevii, acționează prin intermediul unor metode de predare și învățare. Calitatea muncii lor este în funcție de aceste metode, ele constituind o sursă însemnată de creștere a capacității și eficienței învățământului. Aplicându-se metode deosebite, se obțin diferențe esențiale în pregătirea elevilor.

În ultimele decenii a crescut interesul pentru așa-numitele metode moderne. Sunt considerate moderne toate acele metode care sunt capabile să mobilizeze energiile elevului, să-i concentreze atenția, să-l facă să urmărească cu interes și curiozitate lecția, să-i câștige adeziunea logică și afecțiunea față de cele nou învățate, care-l îndeamnă să-și pună în joc imaginația, înțelegerea, puterea de anticipare, memoria etc. Aceste metode pun mai mult accentul pe cunoașterea operațională, pe învățarea prin acțiune, prin manipulare în plan manual și mintal a obiectelor, acțiunilor etc. Folosirea metodelor moderne de predare-învățare-evaluare nu înseamnă a renunța la metodele tradiționale ci a le actualiza pe acestea cu mijloace moderne.

Metoda este selectată de cadrul didactic și este pusă în aplicare în lecții sau activități extrașcolare cu ajutorul elevilor și în beneficiul acestora; presupune, în toate cazurile, o colaborare între profesor și elev, participarea lor la căutare de soluții, la distingerea dintre adevăr și eroare și care, sub forma unor variante și/sau procedee selecționate, se folosește pentru asimilarea cunoștințelor, a trăirilor valorice și a stimulării spiritului creativ.

Când se alege o metodă, se ține cont de finalitățile educației, de conținutul procesului instructiv, de particularitățile de vârstă și de cele individuale ale elevilor, de psihosociologia grupurilor școlare, de natura mijloacelor de învățământ, de experiența și competența cadrului didactic.

Povestirea este o metodă de învățământ ce poate fi folosită cu foarte mare succes în învățământul preșcolar, care constă în expunerea orală, vie, plastică, sub formă de narațiune sau descriere prin intermediul căreia sunt înfățișate fapte, evenimente, întâmplări îndepărtate în fenomene ale naturii, spațiu și timp, etc. pe care copiii nu le pot înțelege altfel. Activitatea de povestire este una dintre activitățile de educare a limbajului cele mai plăcute copiilor, deoarece satisface nevoia de cunoaștere și de afectivitate, stimulează imaginația și oferă cadrul adecvat de exersare a capacității de comunicare.

Covorul povestitor, covorul cu povești, povestea din covor, sacul cu povești sau trăistuța cu povești, cum mai denumim această manieră de a povesti, este un suport la carte ca și mini-teatrul, păpușile de deget sau păpușile, care îi induce copilului plăcerea de a citi, conștientizându-l că acea poveste pe care el o ascultă, se găsește între copertile acelei cărți care se află alături de covor. De obicei cartea, covorul și personajele din poveste se găsesc într-un sac, care de această dată este adus de doamna educatoare și nu de Moș Craciun, și este plin cu povești și nu de cadouri. Începutul tradițional al poveștii cu "A fost odată ca niciodată ..." se transformă în "Și când covorul s-a desfăcut, / Povestea a și început!" sau "Covorul se derulează / Și povestea demarează", iar finalul "Și am încălecat pe-o șa și v-am spus povestea așa" devine "Și când povestea s-a terminat, / Covorul l-am și rulat".

Șorțul povestitor este o metodă inovativă de predare folosită în grădinițe, prin care copiii sunt implicați activ și creativ în povesti. Șorțul este confecționat din material textil, iar toate elementele și personajele sunt din fetru, personalizate pentru fiecare poveste în parte, cu detalii specifice acțiunii din acea poveste; elementele fixe sunt cusute, iar personajele sunt marionete de degete.

Activitatea la clasă ne-a demonstrat de fiecare dată că formarea de competențe lectorale și de interpretare a lecturii se produce efectiv prin valorificarea potențialului intelectual propriu al elevilor în interacțiune cu situația de învățare, în care rolul determinant îl au tehnicile aplicate.

În abordarea creativității în procesul educațional, elevul trebuie încurajat să gândească independent, să își asume riscuri și responsabilități în demersul său spre formare intelectuală. Evaluarea pentru asigurarea calității și rezultatele obținute trebuie să ne lărgească perspectiva asupra situației reale din școli, să identifice nivelul de pregătire al elevilor și să ne ajute să descoperim componentele ce au nevoie de sprijin în dezvoltare.

Creativitatea, în termeni generali, este un proces mental care permite generarea de idei și concepte noi sau asocieri originale între concepte și idei deja existente. Lumea modernă pune accentul pe folosirea mai eficientă a cunoașterii și a inovației. Este necesară extinderea abilităților creatoare ale întregii populații, mai ales ale acelor care le permit oamenilor să se schimbe și să fie deschiși față de idei noi într-o societate diversă din punct de vedere cultural, bazată pe cunoaștere. Obiectivul principal este promovarea unor abordări inovative și creative în diferite domenii de activitate.

Educația și formarea profesională sunt factori decisivi pentru realizarea acestui lucru. Activitățile ar trebui să se concentreze pe crearea unui mediu favorabil pentru creativitate și inovație și să stimuleze o strategie pe termen lung. Ar trebui, de exemplu, să se pună accent pe o gamă largă de subiecte, precum matematica, știința și informația și alte tehnologii

Procesul de învățământ este un sistem complex, rezultat al interdependenței dintre predare, învățare și evaluare, cu o finalitate bine conturată – aceea de transpunere în practică a idealului educațional, dezvoltarea integral-vocațională a personalității. Calea principală prin care se realizează acest aspect este perfecționarea tehnologiei, respectiv a formelor, metodelor și mijloacelor prin care se ajunge la rezultatul scontat.

În societatea contemporană, cu schimbări rapide și efecte imediate, educația și învățământul trebuie reînnoite, completate, adaptate, astfel încât putem vorbi despre o permanentă inovație și creație în activitatea didactică.

Obiectivul general este acela de a promova creativitatea ca factor cheie în dezvoltarea competențelor personale, antreprenoriale și sociale prin învățarea pe tot parcursul vieții dar și de a găsi strategii moderne folosite pentru asigurarea unei educații de calitate în învățământ. Pentru elevi, școala viitorului trebuie să promoveze o educație de calitate și să fie axată pe valori în care elevii să creadă, în care să se regăsească, îndeplinind două condiții, fundamentale din punctul lor de vedere: școala viitorului trebuie să le placă și să fie eficientă.

În societatea actuală, are loc un proces dinamic care obligă toate categoriile sociale să țină pasul cu evoluția societății și implicit a educației. Și în învățământ au loc transformări rapide. Educatorea apelează la o serie întregă de instrumente pentru a ușura și accelera asimilarea și aplicabilitatea informațiilor.

Trebuie, însă, să avem mare grijă, când, cum și ce metodă aplicăm, deoarece demersurile didactice pe care le inițiem trebuie să fie în concordanță cu particularitățile de vârstă și posibilitățile cognitive și practice ale copiilor. Nu orice metodă poate fi aplicată în cadrul oricărei categorii de activitate sau la 6 orice nivel de vârstă. În alegerea metodelor pe care le vom aplica, trebuie să ținem cont de tema tratată, de tipul ei (de predare, învățare, evaluare) și de nivelul de dezvoltare intelectuală al copiilor. De aceea, este necesar un studiu profund al acestor metode, o analiză amănunțită, creativitate, responsabilitate didactică și capacitate de adaptare și aplicare.

Bibliografie:

1. Boncu Ștefan – „*Psihosociologie școlară*”, Editura Polirom, București, 2013;
2. Dumitru, I. Al., 2000 – „*Dezvoltarea gândirii critice și învățarea eficientă*”, Editura de Vest, Timișoara;
3. Nicola Ioan – „*Tratat de pedagogie școlară*”, Editura Aramis, București, 2003;
4. Mîndru Elena – „*Strategii didactice interactive*”, Editura Didactica Publishing House, București, 200.

prof. înv. primar BODIS MAGDALENA

**Școala Gimnazială "Mihai Eminescu"
Zalău**

PROGRAMA PENTRU OPȚIONAL (C.D.Ș.)

**Cu cântece și povești în lumea fermecată
Mit Liedern und Geschichten in der Zauberwelt**

(OPȚIONAL INTERDISCIPLINAR)

Clasa a III- a, an școlar 2023-2024

Motto: "A instrui pe tineri cum se cuvine nu constă în a le vârî în cap o mulțime de cuvinte, fraze, expresiuni și opinii din diferiți autori, ci a le deschide calea cum să priceapă lucrurile."

(John Amos Comenius)

Tipul opționalului : Opțional interdisciplinar

Arii curriculare implicate: Om și societate

Limbă și comunicare

Arte și tehnologii

Discipline implicate: Educație civică

Limba și literatură română/germană

Arte vizuale și abilități practice/Muzică și mișcare

Durata : 1 an (anul școlar 2023-2024)

Modul de desfășurare : 1 oră /săptămână

Numărul de ore: 34 ore

I.1. Nota de prezentare

De-a lungul timpului, progresul științelor a determinat intensificarea preocupărilor pentru regruparea domeniilor cunoașterii. Un element definitoriu în progresul cunoașterii îl constituie abordarea interdisciplinară, care a trasat de-a lungul timpului una din marile axe ale cunoașterii.

În ultima vreme s-a constatat că lectura, preocupare principală a multor generații de elevi, este din ce în ce mai neglijată din cauza noilor mijloace de informare (televizorul, calculatorul, smartphonul, tableta). Din păcate, programele oferite de mass-media nu corespund întotdeauna universului copilăriei, nu stimulează dezvoltarea competențelor de înțelegere și exprimare orală, nu contribuie la îmbogățirea, precizarea, activizarea și nuanțarea vocabularului elevilor.

Problemele cu care elevii se confruntă în viața profesională, socială sau personală impun decizii care nu se regăsesc în cadre disciplinare. Dimpotrivă, ele au un caracter integrat, iar rezolvarea lor impune corelații rapide și semnificative, sinergie și acțiune contextuală.

Elevii acumulează în procesul instructiv – educativ și nu numai, un ansamblu de cunoștințe, deprinderi, atitudini. Pentru a-i sprijini în identificarea legăturilor între ideile și procesele dintr-un singur domeniu, dar și a celor între ideile și procesele din domenii diferite, precum și din lumea exterioară școlii, se impune realizarea unui curriculum integrat.

Basmul poate să reprezinte pentru micii școlari ai claselor a doua, refugiul în care totul este posibil, real sau imaginar, locul în care valorile morale sunt stabile și neapărat respectate, deoarece încălcarea normelor atrage după sine ”oprobriul” și „răsplata”, iar pentru personajele pozitive totul se termină cu bine.

Acest univers mirific oferă perspective largi imaginației, stimulează creativitatea artistică de orice fel, având mari valențe educative.

M-am oprit, împreună cu părinții elevilor mei, asupra acestei discipline opționale contopind laolaltă obiective specifice ariilor curriculare limbă și comunicare, arte, om și societate și tehnologii. Mijloc de educație, instrucție și divertisment, opționalul îi va oferi școlarului posibilitatea de liberă exprimare și specifică manifestare a înclinațiilor sau a talentului, precum și șansa de a lucra în echipă, de a se dovedi interesat, performant și de folos celorlalți.

Implicat într-o astfel de activitate elevul va reuși mai ușor să-și depășească inhibițiile, să se manifeste spontan învingându-și emoțiile și să se integreze în colectiv, va putea emite judecăți morale și de valoare, revizuindu-și propriul comportament.

Textele, exercițiile și jocurile didactice propuse, iau în considerare sfera preocupărilor, cunoștințelor și intereselor elevilor, dându-le posibilitatea să se exprime cât mai ușor, urmărindu-se pas cu pas calitatea exprimării orale. Voi urmări combinarea și punerea în relație a obiectelor de studiu, stabilirea de relații între concepte, fenomene și procese din diferite domenii, corelarea rezultatelor învățării cu situațiile din viața cotidiană, acoperind astfel rupturile dintre discipline, angajând astfel responsabil elevul în procesul învățării.

I.2 Competențe generale:

1. receptarea de mesaje orale în contexte de comunicare cunoscute;
2. exprimarea de mesaje orale în diverse situații de comunicare;
3. receptarea unei varietăți de mesaje scrise, în contexte de comunicare cunoscute;
4. redactarea de mesaje în diverse situații de comunicare;
5. interpretarea de cântece pentru copii, cu mijloace specifice vârstei;
6. exprimarea unor idei, sentimente și experiențe prin intermediul muzicii și mișcării, individual sau în grup;
7. aplicarea unor norme de comportament specific moralei religioase, în diferite contexte de viață;
8. explorarea activă a unor elemente din viața de zi cu zi, din perspectiva propriei credințe;
9. realizarea de creații funcționale și/sau estetice folosind materiale și tehnici elementare diverse.
10. cooperarea cu colegii pentru rezolvarea de sarcini simple de lucru, manifestând disponibilitate.

I.3. Competențe specifice și activități de învățare:

1. Dezvoltarea capacității de receptare a mesajului oral audiat;

2. Dezvoltarea inteligenței emotionale;

3. Cultivarea unor atitudini și comportamente pro-sociale (empatie, toleranța, acceptarea și respectarea diversității);

1. Dezvoltarea capacității de receptare a mesajului oral audiat;

<i>Competențe specifice</i>	<i>Activități de învățare</i>
<i>1.1. Sesizarea semnificației globale a mesajului oral din textul literar audiat;</i>	- repovestirea unor secvențe preferate, dintr-un text audiat; - stabilirea succesiunii intamplarilor și a momentului cel mai captivant;

	<ul style="list-style-type: none"> - realizarea unui desen pentru a indica despre ce este vorba în mesaj - formularea de răspunsuri la întrebări despre conținutul unui text audiat
<p style="text-align: center;"><i>1.2. Desprinderea semnificației globale a mesajului literar din lecturarea imaginilor;</i></p>	<ul style="list-style-type: none"> - selectarea unei imagini dintr-un set, pentru a indica despre ce este vorba în mesaj - lectură după una sau mai multe ilustrații; - exerciții de formulare de propoziții; - formularea de răspunsuri scurte, evidențiind semnificația globală a mesajului literar - oferirea de replici afirmative/ negative la enunțuri scurte care vizează diverse informații din text;
<p style="text-align: center;"><i>1.3. Identificarea caracteristicilor unui personaj din textele literare audiate</i></p>	<ol style="list-style-type: none"> 1. exerciții de identificare a personajelor din poveste prin formularea de întrebări despre personajul respectiv;; 2. exerciții de enumerare și de comparare a caracteristicilor personajelor; <ul style="list-style-type: none"> - dialoguri despre personajele întâlnite în texte; <ol style="list-style-type: none"> 3. jocuri de rol, jocuri de simulare ;
<p style="text-align: center;"><i>1.4. Manifestarea curiozității față de receptarea semnificației mesajelor orale</i></p>	<ol style="list-style-type: none"> 1. exerciții de ascultare activă a interlocutorului; 2. vizionarea unor filme pentru copii; 3. audierea unor povești citite sau înregistrate <ul style="list-style-type: none"> - conversații pe marginea textelor citite/audiate; <ol style="list-style-type: none"> 4. utilizarea dicționarului pentru a putea înțelege cuvintele noi întâlnite în texte;

2. Dezvoltarea inteligentei emotionale;

<i>Competente specifice</i>	<i>Activități de învățare</i>
<i>2.1. Identificarea emoțiilor pe imagini;</i>	<p>exercitii de asociere a imaginii emotiei cu denumirea ei;</p> <p>joc didactic: ”Mimă”, ”Cufărul cu emoții”, etc</p> <p>lectura după ilustrații;</p>
<i>2.2. Identificarea emoțiilor unor personaje/ proprii în diferite contexte și a reacției comportamentale (reglarea emoțională)</i>	<p>- lectura predictiva</p> <p>jocuri de simulare, jocuri de rol;</p> <p>5. interpretarea unui rol în mai multe variante;</p> <p>6. audierea unei povești, însoțită de răsfoirea cărții ce conține textul și observarea imaginilor</p> <p>exercitii de reflectie: ”Cum credeți că s-a simțit personajul atunci cand...?”</p> <p>exercitii de identificare a comportamentului personajului la emotia trăită;</p> <p>exerciții de identificare a reacției comportamentale adecvate emotiei trăite de personaj</p> <p>exercitii de asociere a emoțiilor trăite de personaj cu emoțiile proprii trăite în diferite contexte.</p> <p>joc didactic ”Roata emoțiilor” (prezentarea unor contexte în care elevul a simțit o anumită emoție și a reacției comportamentale);</p>
<i>2.5. Manifestarea stării de bine</i>	<p>7. Exprimarea cu încredere și curaj a ideilor și opiniilor;</p> <p>8. Promovarea stării de bine în colectivul de elevi;</p>

3. Dezvoltarea socio-emotională a elevilor prin cultivarea unor calități personale (*încrederea, perseverența, organizarea, înțelegerea și rezistența*) **și formarea unor atitudini pro-sociale** (empatie, toleranța, acceptarea și respectarea diversității);

<i>Competente specifice</i>	<i>Activități de învățare</i>
<i>3.1. Manifestarea liberă a ideilor și trăirilor personale,</i>	<ul style="list-style-type: none"> - exerciții de exprimare liberă a ideilor și opiniilor; - exerciții de verbalizare a trăirilor emotionale personale prezente sau trecute; - exerciții de comunicare a emoțiilor simțite (comunicare asertivă)
<i>3.2. Punerea în practică a unor norme elementare de conduită în contexte familiare</i>	<ul style="list-style-type: none"> - exerciții de simulare a unor situații care presupun respectarea normelor de comunicare și/sau conduită. -jocuri de rol -dramatizari - desene - lectura predictivă

I.4. Conținuturi:

1. Povestiri terapeutice care promovează reacția emoțională adecvată unor contexte
2. Povestiri terapeutice care promovează: empatia, toleranța, acceptare și respectarea diversității, respectarea opiniei celorlalți, atitudinea prietenoasă, rezolvarea conflictelor după modelul Winn-Winn (câștig- câștig), controlul furiei.
3. Dramatizări audio și video a unor texte literare pentru copii
 1. *Bunica, Bunicul*, Barbu Ștefănescu Delavrancea
 2. *Cărțile cu Apolodor*, Gellu Naum
 3. *Pippi Langstrumpf*, Astrid Lindgren
 4. *Der Struwwelpeter*, Heinrich Hoffmann
 5. Prezentări Power Point/Benzi desenate a unor povești ilustrate.
 1. *Ciuboțelele ogarului*, Călin Gruia
 2. *Fetița cu chibrituri*, H. C. Andersen

3. *Ridichea uriașă*, poveste populară rusă
 4. Acte de vorbire: a prezenta personajele lecturii audiate, a identifica un obiect, o persoană, a cere și a da informații despre textul lecturat, a formula o idee, a recunoaște personajele pozitive și negative
 5. Elemente de construcție a comunicării
 6. acompaniament la fluier, realizat de cadrul didactic;
 7. cântare vocală în colectiv, pe grupe și individual:
- | | |
|---|----------------------------------|
| 1. <i>Carnvalul din pădure</i> | 4. <i>Kinderlieder - Mix</i> |
| 2. <i>Cântecelul Leului (din Vrăjitorul din Oz)</i> | 5. <i>Teddy Eddy Lieder</i> |
| 3. <i>Cântecul prieteniei</i> | 6. <i>Wenn du glücklich bist</i> |
7. percuție corporală (bătăi din palme, pe genunchi, cu degetele pe bancă etc.);
 8. Comunicarea asertivă (jocuri de rol, dramatizări)
 9. Jocuri didactice de autocunoaștere și cunoaștere reciprocă între elevi ("Lista mea de calități", "Nume –calitate", "Panza de păianjen", etc)
 10. Jocuri didactice de dezvoltare a abilităților de relaționare cu copiii:cooperare, competiție

I.5. Valori și atitudini:

1. Cultivarea unui sistem de valori specific unei societati democratice: acceptarea și respectarea diversitatii, toleranță, empatie,etc
2. Cultivarea unei atitudini pozitive față de comunicare și relationarea cu cei din jur, prin conștientizarea impactului limbajului și/sau comportamentului asupra celorlalți și prin nevoia de a înțelege și de a folosi limbajul într-o manieră pozitivă, responsabilă din punct de vedere social.
3. Cultivarea interesului pentru lectură și a plăcerii de a citi, a gustului estetic în domeniul literaturii
4. Stimularea gândirii autonome, reflexive și critice în raport cu textele audiate, emoțiile trăite,comunicarea cu ceilalți și reguli de comportare prosocială.

I.6. Sugestii metodologice

Sugestiile metodologice au rolul de a orienta utilizarea prezentului curriculum în activitățile de predare-învățare, în concordanță cu specificul disciplinei.

Strategia didactică de abordare a conținuturilor acestei discipline va integra:

1. Metode centrate pe elev: lectura predictivă, metoda pălărilor gânditoare, jocuri de cooperare în perechi sau în grup, explozia stelară, turul galeriei
2. Metode și procedee tradiționale (jocul didactic, observația, conversația, explicația, exercițiul, demonstrația);
3. Forme variate de organizare a activității: frontal, în grup, în perechi, individual
4. Mijloace de învățământ adecvate : cărți, mijloace TIC, jetoane emoții, etc.

1. Modalități de evaluare:

Strategia evaluării cuprinde mai multe forme de verificare, metode și procedee de examinare. Acestea pot fi clasificate astfel:

1. Observarea curentă a comportamentului de învățare al elevilor;
2. Observarea curentă a comportamentului elevilor în recreații
3. Analiza rezultatelor diverselor activități ale elevilor (proiect, , portofoliu etc.).

Această evaluare prin observare se va baza pe următoarea grilă de evaluare a comportamentului elevilor și a obiceiurilor mentale a acestora:

1. ÎNCREDEREA

Să participe la activități noi, să nu-ți fie frică să greșești, să poți face ceva bine și să ai succes, să te poți ridica și să vorbești cu voce clară.

Exemple de comportament:

1. alege să participe la activități noi;

Obiceiuri mentale:

1. acceptarea propriei persoane: *“dacă fac o greșală, nu sunt incapabil”*;

- | | |
|---|---|
| <ul style="list-style-type: none"> 2. muncește din greu fără a cere ajutor; 3. dorește să organizezi evenimente; 4. pune întrebări, încearcă să rezolvi. | <ul style="list-style-type: none"> 2. asumarea riscurilor: ”<i>nu pot reuși mereu, pot învăța din greșeli</i>”; 3. a fi independent: ”<i>e mai bine să-mi încerc forțele, pentru a avea experiență</i>”; 4. Atitudinea DA, POȚI: ”<i>îndrăznesc și pot face asta</i>” |
|---|---|

2.PERSEVERENȚA

Să continui să faci ceva, să te străduiești și să nu renunți.

Exemple de comportament:

- 1. străduiește-te, chiar când e greu;
- 2. nu te lăsa distras de alții;
- 3. verifică tema să vezi dacă e corectă;

îndeplinește-ți sarcinile la timp

Obiceiuri mentale:

- 1. atitudinea DA, POȚI: ”*când fac ceva greu, pot reuși*”;
- 2. a depune efort: ”*cu cât mă străduiesc, pot reuși*”;
- 3. a munci din greu: ”*efortul depus acum mă călește*”.

3. ORGANIZAREA

Să faci tot ce poți când înveți ceva nou, când ai ceva de făcut să te gândești dinainte la pașii pe care îi ai de făcut, să îți planifici timpul încât să nu te grăbești și să ai la îndemână tot ce ai nevoie.

Exemple de comportament:

- 1. asigură-te că ai înțeles indicațiile profesorului;
- 2. pregătește-ți toate rechizitele;
- 3. fă curat și ordine în birou și ghiozdan;
- 4. planifică-ți din timp efectuarea temelor.

Obiceiuri mentale:

- 1. stabilirea unui scop: ”*știi ce am de făcut*”;
- 2. planificarea timpului: ”*știi când încep, știi de cât timp am nevoie pentru fiecare parte a temei, știi când termin tema*”.

4. ÎNTELEGEREA CU CEILALȚI

Să fii prietenos și amabil cu colegii de clasă și cu adulții, să lucrezi bine în grup, să rezolvi problemele fără violență, să respecti regulile școlii, să faci din școala ta un loc mai bun de trăit și învățat.

Exemple de comportament:

1. lucrează bine la proiecte cu colegii de clasă;
2. ascultă și nu întrerupe, când cineva vorbește;
3. dialoghează în loc să te cerți, când cineva e incorect;
4. nu încâlca regulile importante ale clasei;
5. ajută pe cineva care are probleme.

Obiceiuri mentale:

1. a fi tolerant cu alții: **”pot fi îngăduitor, dacă fac bine, voi primi bine”**.
2. respectarea regulilor: **”dacă respect regulile, școala va fi un loc mai bun, mai plăcut, mai interesant, mai sigur de a trai și învăța”**.
3. a gândi înainte de a acționa: **”mai întâi gândesc ce am de făcut, de ce, cu ce, cum, cu cine, unde, când fac și apoi acționez”**.
4. responsabilitate socială: **”să am grijă de ceilalți, să fiu corect, să fiu onest, să mă țin de cuvânt, să fiu manierat, să îi respect pe ceilalți, dacă respect, voi fi respectat”**.

5.REZISTENȚA EMOȚIONALĂ

Când ne confruntăm cu situații sau persoane dificile și provocatoare, să pot:

1. să mă opresc a deveni nervos, trist sau îngrijorat;
2. să îmi controlez comportamentul când devin foarte supărat (să nu mă bat, să nu fug);
3. să mă calmez într-o perioadă rezonabilă de timp;
4. să mă reîntorc la sarcinile școlare sau să-mi petrec timpul liber.

Exemple de comportament:

1. nu te enerva, nu riposta când cineva este rău;
2. nu te îngrijora excesiv când dai un test;
3. nu fi trist când cineva te-a vorbit de rău;
4. calmează-te când ești nervos, trist sau îngrijorat.

Obiceiuri mentale:

1. acceptarea propriei persoane;
2. asumarea riscurilor;
3. a fi independent;
4. atitudinea “DA, POȚI ”;
5. a depune efort;
6. a fi tolerant cu ceilalți.

În cadrul opționalului aplicat vom utiliza atât metodele tradiționale de evaluare cât și metode alternative. Evaluarea este orientată pe lucrul în echipă și pe învățarea prin cooperare în vederea stimulării inițiativei și a spiritului întreprinzător al elevilor, realizându-se prin:

1. Portofoliul individual al fiecărui elev;
2. Probe orale "Ce ai simți dacă într-o zi... ? Cum te-ai comporta în aceasta situație?"
3. Probe practice: teatru de păpuși, jocuri de cooperare/competiție, jocuri de rol, jocuri de simulare, jocuri de rezolvare a unor situații conflictuale prin comunicare, dramatizări;

II. BIBLIOGRAFIE:

1. Michael E. Bernard , Ph.D. Fondator, Educația *Da, poți, reușești!* (**YES, YOU CAN DO IT!**)
2. Goleman, D - *Inteligența emoțională*, ed. Curtea Veche, Bucuresti, 2001
3. Ionescu, M. - *Demersuri creative în predare și învățare* – Ed. Presa Universitară Clujeană, 2000
4. UNICEF, CEP - *Despre dezvoltarea abilitatilor emotionalesi sociale ale copiilor,fete si baieti, cu vârsta pâna în 7 ani* (Ghid pentru cadrele didactice din învățământul prescolar)
5. MEN - Programă școlară pentru disciplina dezvoltare personală (cls. preg., cls. I, cls a II-a) Bucuresti, 2013
6. MEN - Programă școlară pentru disciplina Comunicare în limba română (cls. preg., cls. I, cls a III-a , Bucuresti, 2013
7. Mariana Konkoly – *Povești pentru inimă și suflet-* Aquila, 2015
8. www.google.com
9. www.didactic.ro

**PROIECT DE ACTIVITATE
DIDACTICĂ INTEGRAT**



PROPUNĂTOR:

Prof. învă. preșc. BODIZS IOANA

PROGRAMUL ZILEI:

1. ACTIVITĂȚI DE DEZVOLTARE PERSONALĂ ȘI ÎNTÂLNIREA DE DIMINEAȚĂ:

📖 **Salutul:** „*Bună dimineța, dragi mămăruțe!*”

📖 **Prezența:** „*Cine-i azi la grădiniță?*”

📖 **Calendarul naturii și împărtășirea cu ceilalți:** „*Primăvara în natură*”-metoda R.A.I.

📖 **Activitatea de grup:** jocul „*Mămăruțele s-au trezit*”-gimnastică de înviorare

📖 **Noutatea zilei:** „*Personajele surpriză- iepurașii Pac și Mac*”

Tranziție „*Vine ploia, pic, pic, pic*”-cântec

2. JOCURI ȘI ACTIVITĂȚI DIDACTICE ALESE (ALA 1):

📖 **Artă:** „*Ceapa verde*” – confecționare

📖 **Știință:** „*Atașează cifra la leguma potrivită*” – raportarea numărului la cantitate

📖 **Joc senzorial:** „*Ghicește ce legumă ai gustat?*”

Tranziție: „*Zboară rândunica*”- joc cu text și cânt

3. ACTIVITĂȚI PE DOMENII EXPERIENȚIALE:

📖 **Domeniul Știință (DȘ):** *Activitate matematică*

Tema activității: „*Ajută-i pe Pac și Mac*”

Mijloc de realizare: *joc didactic*

📖 **Domeniul estetic și creativ(DEC):** *Acrivitate artistico-plastică*

Tema activității: „*Sacoșa pentru legume*”

Mijloc de realizare: *pictură*

Tranziție: „*Mergi ca mine- privește bine*”- joc muzical

4. JOCURI ȘI ACTIVITĂȚI LIBER ALESE (ALA 2):

📖 **Tema activității:** „*Transportă legumele*”- joc de mișcare

📖 „*Pune mâna pe legume*”- joc de atenție

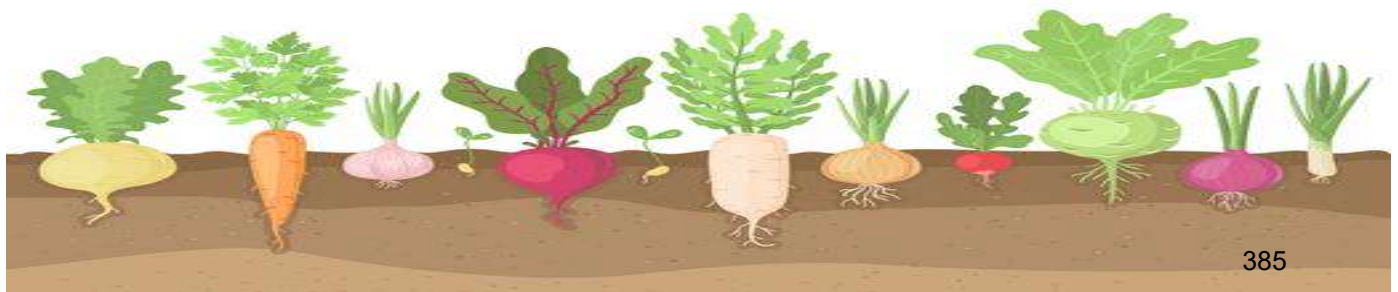

UNITATEA DE ÎNVĂȚĂMÂNT: G.P.P. Nr. 30 ,Oradea

DATA:

NIVEL/GRUPA: 5-6 ani, II, Mare C „Mămăruțele vesele”

EDUCATOARE: Bodizs Ioana Marina

TEMA ANUALĂ: „ Când, cum și de ce se întâmplă?”

TEMA SĂPTĂMÂNII: „ Legume timpurii!”

TEMA ZILEI: „Pac și Mac în grădina de spanac”

TIPUL ACTIVITĂȚII: Verificare și consolidare a cunoștințelor, priceperilor și deprinderilor .

FORMA DE REALIZARE: Activitate integrată

COMPONENȚA ACTIVITĂȚII: ADP + ALA1 + ADE (DȘ- Activitate matematică, DEC- Educație artistico-plastică) + ALA2

MIJLOACE DE REALIZARE: jocuri și activități liber alese, joc didactic matematic, pictură și jocul de mișcare și de atenție.

DIMENSIUNI ALE DEZVOLTĂRII:

- Motricitate grosieră și motricitate fină în contexte de viață familiare;
- Activare și manifestare a potențialului creativ;
- Mesaje orale în diverse situații de comunicare;
- Cunoștințe și deprinderi elementare matematice pentru rezolvarea de probleme și cunoașterea mediului apropiat;
- Caracteristici structurale și funcționale ale lumii înconjurătoare;

COMPORTEMENTE VIZATE:

- Utilizează mâinile și degetele în manipularea corespunzătoare a unor obiecte/instrumente;

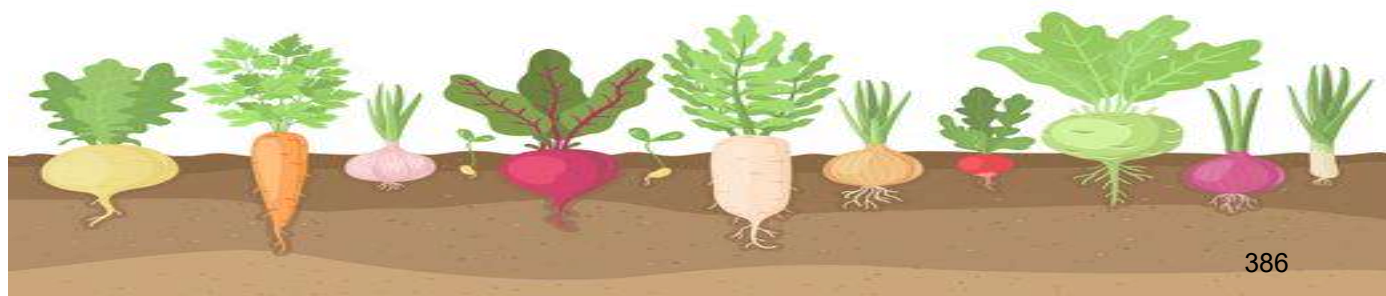

- Manifestă creativitate în activități diverse;
- Verbalizează experiențe senzoriale gustative, olfactive sau vizuale;
- Demonstrează familiarizarea cu conceptul de număr și numerația;
- Identifică și valorifică unele caracteristici ale lumii vii, ale Pământului și a Spațiului.

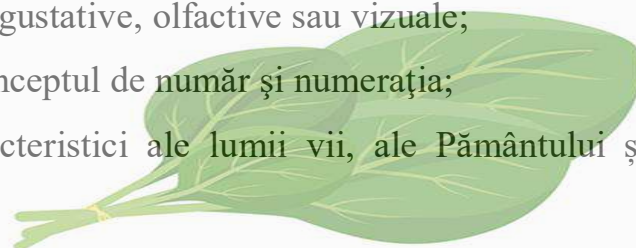

SCOPUL ACTIVITĂȚII:

Verificarea și consolidarea cunoștințelor copiilor referitoare la caracteristicile anotimpului primăvara, deprinderilor de a număra în limitele 1-10, a operațiilor și a limbajului matematic precum și a abilităților artistico-practice..

OBIECTIVE OPERAȚIONALE:

- Să realizeze sarcinile de la centre utilizând materialele puse la dispoziție;
- Să asocieze numărul la cantitate și cantitatea la număr în funcție de cerințele jocului didactic matematic;
- Să rezolve probleme, verbalizând operația de adunare sau scădere pe baza imaginilor;
- Să picteze legumele respectând culorile și indicațiile educatoarei;
- Să continue jocurile de mișcare și atenție respectând regulile de joc;

STRATEGII DIDACTICE:

a) **Metode și procedee:** conversația, explicația, demonstrația, exercițiul, jocul didactic, metoda RAI, problematizarea, turul galeriei, jocul.

b) **Metode de evaluare:**, individual, aprecieri, recompense;

c) **Materiale didactice:** figurine iepuri, scrisoare, tabla smart, legume din fetru cu cifre, hârtie albă și verde, foarfece, lipici, legume pentru degustat, eșarfă, jetoane cu diverse legume decupate, jetoane cu cifre 1-10, planșe cu probleme ilustrate, sacoșe de hârtie cu conturul diferitelor legume, acuarele, pensule, pahare, legume, coșuri;

FORMA DE ORGANIZARE: individual, frontal, pe echipe

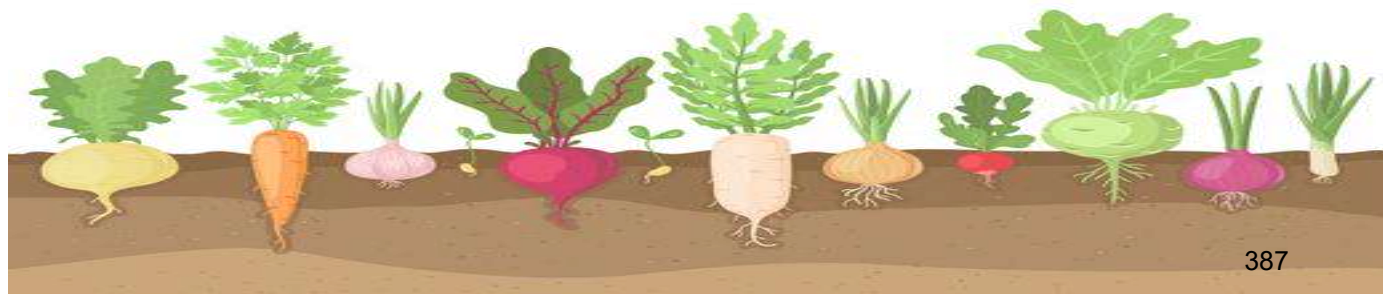

DURATA ACTIVITĂȚII: o zi

LOCUL DESFĂȘURĂRII: sala de grupă

BIBLIOGRAFIE:

- 📖 „*Curriculum pentru educația timpurie (a copiilor de la naștere până la vârsta de 6 ani)*”;
- 📖 Suport pentru explicitarea și înțelegerea unor concepte și instrumente cu care operează Curriculumul pentru educația timpurie, 2019
- 📖 „*Metodica activităților instructiv-educative din grădinița de copii*”, Valerica Anghelache (coordonator) Editura Didactică și Pedagogică, București, 2017;
- 📖 „*Laborator preșcolar*”-ghid metodologic, Mihaela Păiși Lăzărescu, Liliana Ezechil; Editura Miniped; București 2017;

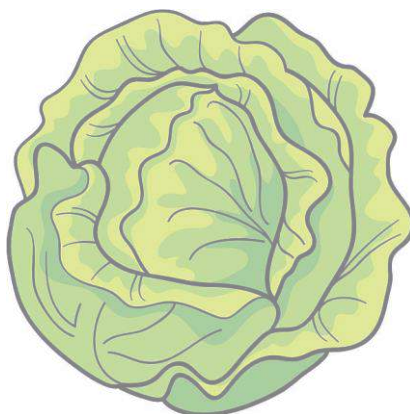

5

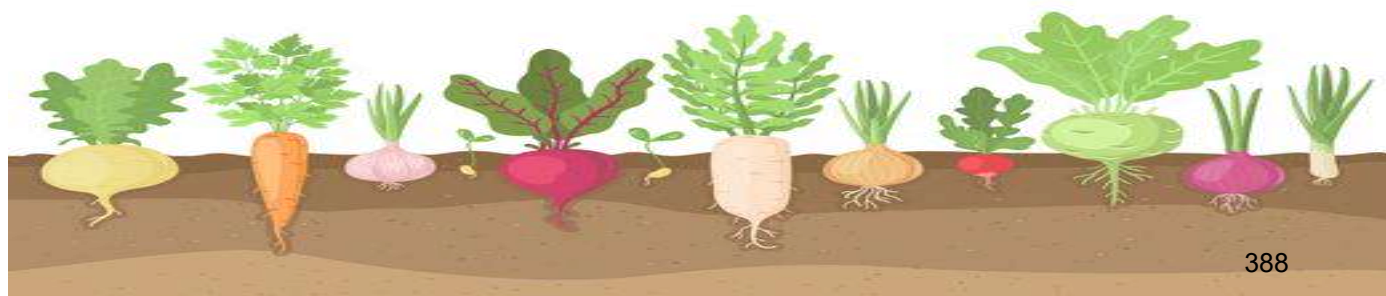

SCENARIUL ACTIVITĂȚII:

În sala de grupă este amenajată o mica grădină cu legume de primăvară.. Copiii intră în sala de grupă fredonând cântecelul: ”Vine, vine primăvara” descoperind cu entuziasm o parte din surprizele pregătite și se așează pe pernuțe în semicerc.

Activitatea zilei debutează cu **ÎNTĂLNIREA DE DIMINEAȚĂ**: „*Bună dimineața, dragi mămăruțe!*” Copiii **vor saluta** și vor spune cum se simt în această zi.

Prezența: Fiecare copil va răspunde prezent când își va auzi numele.

Calendarul naturii și împărtășirea cu ceilalți se realizează cu ajutorul metodei RAI. Mingea pornește de la educatoarea, care pune o întrebare referitoare la ziua în care ne aflăm, urmând ca cel care răspunde să continue jocul adresând alte întrebări. (*Cum e vremea? In ce anotimp suntem? De unde ne dăm seama ce anotimp e? Ce fac oamenii în acest anotimp? etc.*)

Activitatea de grup este marcată prin realizarea unor scurte exerciții fizice pe versurile cântecului “*Ursuleții s-au trezit*”.

Programul zilei continuă cu **Noutatea zilei**, când li se prezintă copiilor pe cei doi oaspeți: iepurii Pac și Mac, care au adus cu ei o scrisoare în care ne explică motivul vizitei lor.

După ce am ascultat scrisoarea iepurilor, voi anunța tema zilei „**Pac și Mac în grădina de spanac**” și sarcinile pe care copiii trebuie să le rezolve pe parcursul zilei.

Prin intermediul tranziției „*Vine ploaia-pic, pic, pic*” vom face trecerea la **activitatea pe centre (ALA1)** unde copiii se așează fiecare la măsuta lui.

La centrul **Artă**: „*Ceapa verde*” – *confeccionare*

La centrul **Știință**: „*Atașează cifra la leguma potrivită*” – *raportarea numărului la cantitate*

La centrul **Joc senzorial**: „*Ghicește ce legumă ai gustat?*”

Educatoarea le prezintă materialele fiecărui centru, explicându-le sarcinile de lucru; înainte de începerea activităților se realizează încălzirea mușchilor mâinilor.

În timp ce copiii muncesc la centrul ales, eu voi observa modul de lucru al acestora și felul în care mănuiesc materialele puse la dispoziție. Voi oferi indicații și ajutor suplimentar celor ce vor avea nevoie. Dacă timpul este suficient, se va realiza trecerea preșcolarilor de la un centru la altul.

După terminarea sarcinilor, o parte din lucrări vor fi așezate în grădina de legume.

Cu ajutorul **tranziției** „*Zboară rândunica*”- *joc cu text și cânt*, se va face trecerea la activitatea desfășurată pe domenii experiențiale, **joc didactic** „*Ajută-i pe Pac și Mac*”.

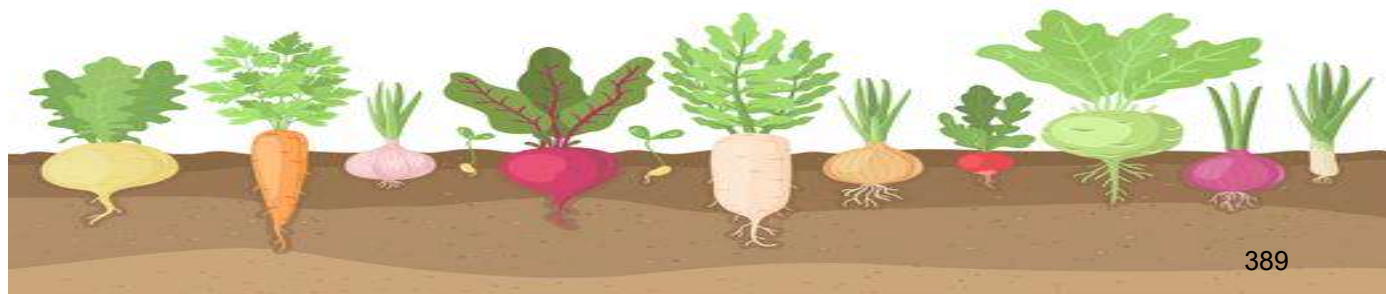

Li se aduce aminte copiilor, de îndemnul iepurilor, de a gusta câte o legumă de fiecare dată când li se pare că sarcinile sunt dificile și deasemenea li se amintește că scopul este de a găsi toate piesele din puzzle-ul care îi va ajuta pe Pac și Mac să se întoarcă în Țara Vitaminelor.

Educatorea îi anunță pe copiii că în cadrul acestui joc vor arăta că știu să numere, să sorteze, recunosc cifrele, recunosc locul unui obiect într-un șir, vecinii cifrelor.

a) Prezentarea regulilor jocului

Voi explica modul în care se va desfășura jocul.

După fiecare sarcină rezolvată ,veti primi o piesa de puzzle. Deoarece jocul are mai multe probe,sarcinile vor fi explicate pe parcursul jocului.

Copiii vor executa exerciții sortare, de punere in corespondență si pentru fiecare răspuns corect vor fi răsplătiți cu aplauze.

b) Jocul de probă.

Se execută jocul de probă respectând cerințele. Va fi solicitat un copil care va pune în corespondență elementele cerute.

- Așază pe tabla magnetică atâtea legume roșii câte mâini ai.

-Asează pe tabla magnetică atâtea legume verzi cate anotimpuri sunt.

c) Desfășurarea jocului propriu-zis.

Se va realiza jocul propriu-zis urmărindu-se antrenarea tuturor copiilor. Răspunsurile corecte vor fi recompensate cu aplauze , iar cele incomplete sau greșite vor fi completate sau corectate de către colegi.

Proba nr. 1:

-Sortează legumele după culoare.

-Sortează legumele după formă.

Proba nr.2:

- Așază pe tablă tot atâtea legume câte îți arată cifra.(4,5,7)

Proba nr. 3:

-Numără câte legume sunt în coșuleț.(3,6,8).

Proba nr.4:

-Câte legume sunt din fiecare fel? (2,5, 9)

Proba nr.5:

-Încercuiește prima și a patra legumă;a treia și ultima legumă;a cincea și a opta legumă;

Proba nr.6:

-Care sunt vecinii numerelor 4 și 7?

d) Complicarea jocului

Proba nr.7:

-Într-un coș sunt 5 salate .Mama mai aduce încă 2. Câte salate vor fi acum ?

-Într-o lădiță erau 5 cepe, iar in alta sunt 3 cepe. Câte cepe sunt?

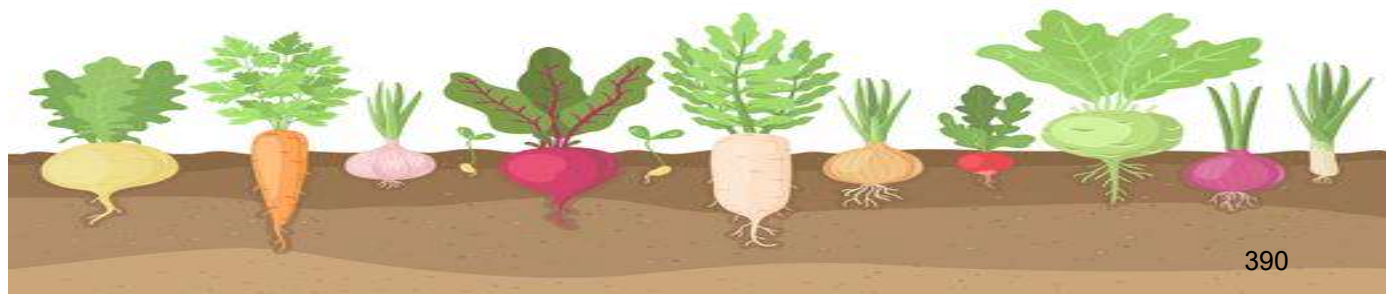

Evaluarea copiilor se va realiza prin intermediul Roatei buclucașe de pe tabla Smart. Fiecare copil va veni să învârtă roata și va răspunde la cerința nimerită alegând astfel sacoșa pentru legume pe care o va picta.

Cerințele roții: Alege sacoșa cu:

- O legumă verde
- 4 legume roșii
- 2 legume diferite
- 6 legume portocalii
- Mai multe legume diferite
- 3 legume cu formă alungită
- 9 frunze de spanac
- 5 legume identice
- 7 legume cu formă rorunjită



După ce fiecare își va alege sacoșa, vom trece la activitatea de **pictură**.

Intuirea materialului: Educatoarea îi întreabă pe copii ce materiale au primit și ce cred ei că vor face cu ele.

Explicarea și demonstrarea: Educatoarea le explică copiilor că vor picta pe sacoșele din hârtie, pentru a-i ajuta la transportul legumelor când le vor cumpăra din piață sau culege din grădină.

Copiii vor efectua câteva mișcări pentru încălzirea mușchilor mici ai mâinii

Executarea temei de către copii: Educatoarea va urmări executarea corectă a lucrărilor și va ajuta copiii care întâmpină dificultăți. Copiii sunt încurajați să finalizeze lucrările și să păstreze ordinea. După terminarea lucrărilor se va face analiza acestora prin metoda *Turul galeriei*.

Se apreciază activitatea copiilor, se realizează puzzle-ul care îi va ajuta pe Pac și Mac să se întoarcă în Țara Vitaminelor, iar aceștia înainte să-și ia “La revedere” doresc să se mai joace puțin desfășurând cele 2 jocuri de **mișcare și de atenție**.

Iepurii mulțumesc copiilor că i-au ajutat să găsească piesele de puzzle și că a petrecut o zi minunată alături de ei. Își iau “La revedere” cu promisiunea că vor mai trece pe viitor să vadă dacă au început să mănânce legume și câte alte lucruri au mai învățat.

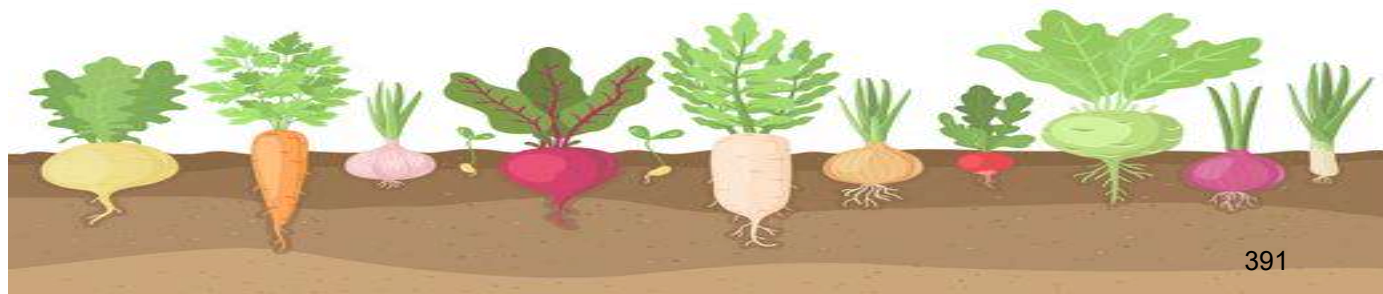

DESFĂȘURAREA ACTIVITĂȚII

ETAPELE ACTIVITĂȚII	CONȚINUTUL ȘTIINȚIFIC	STRATEGII DIDACTICE		
		METODE ȘI PROCEDEE	MIJLOACE DE ÎNVĂȚĂMÂNT	METODE DE EVALUARE
1.Moment organizatoric	<p>Asigurarea condițiilor optime pentru desfășurarea acivității:</p> <ul style="list-style-type: none"> -aerisirea sălii de grupă; -aranjarea pernelor în semicerc; -pregătirea materialului didactic necesar activității. <p>Organizarea colectivului de copii Copiii intră în sala de grupă în mod organizat, și se așază pe pernițe în semicerc.</p>			
3. Captarea atenției	<p>Se va realiza în momentul de Noutate al zilei prin intermediul celor doi iepuri și a scrisorii pe care aceștia o aduc cu ei. Voi prezenta iepurii și voi citi scrisoarea.</p>	Conversația		Interesul pentru rezolvarea problemei
4. Anunțarea temei și a obiectivelor	<p>Anunț copiii că, pe parcursul zilei vom desfășura activitatea „Pac și Mac în grădina de spanac”.</p> <p>Pentru a-i ajuta pe cei doi iepuri vom gusta din legumele pregătite și le vom recunoște, ne vom reaminti cunoștințe despre legumele de primăvară dar și despre cifre, vom desfășura un joc cu probe care mai de care mai interesante și ne vom consolida priceperile la activitatea de pictură. Avem și 2 jocuri distractive pe care iepurii doresc să le jucăm împreună cu ei. Voi</p>			Obdervarea comportamentului, a interesului manifestat pentru activitate

	<p>trebuie să fiți foarte atenți și ascultători, pentru a putea îndeplini corect sarcinile.</p> <p>Repetăm împreună tema zilei de 2,3 ori.</p>			
<p>5. Prezentarea optimă a noului conținut și dirijarea învățării prin predarea integrată a conținuturilor</p>	<p>Prin intermediul tranziției „<i>Vine ploaia pic, pic, pic</i>” vom face trecerea la activitatea pe centre (ALA1) unde copiii se așează fiecare la măsuta lui.</p> <ul style="list-style-type: none"> ▪ La centrul Artă: „<i>Ceapa verde</i>” – confecție ▪ La centrul Știință: „<i>Atașează cifra potrivită</i>”- raportarea numărului la cantitate ▪ La centrul Joc senzorial: „<i>Ghicește ce legumă ai gustat?</i>” <p>Rezolvând corect sarcinile de la centre vor obține prima piesă din puzzle.</p> <p>După finalizarea lucrărilor la centre vom așeza o parte din lucrări în grădină și cu ajutorul tranziției: „<i>Zboară rândunica</i>”, se va face trecerea la activitatea matematică..</p> <p>Copiii se vor așeza în semicerc pe scăunele și vom trece la desfășurarea jocului didactic matematic „<i>Ajută-i pe Pac și Mac</i>”</p> <p>a) Prezentarea regulilor jocului</p> <p>Voi explica modul în care se va desfășura jocul.</p> <p>După fiecare sarcină rezolvată ,veti primi o piesa de puzzle. Deoarece jocul are mai multe probe,sarcinile</p>	<p>Explicația</p> <p>Conversația</p> <p>Exercițiul</p>		<p>Observarea comportamentului</p> <p>Observarea modului de lucru</p>

	<p>vor fi explicate pe parcursul jocului. Copiii vor executa exerciții sortare, de punere în corespondență și pentru fiecare răspuns corect vor fi răsplătiți cu aplauze.</p> <p>b) Jocul de probă. Se execută jocul de probă respectând cerințele. Va fi solicitat un copil care va pune în corespondență elementele cerute.</p> <p>- Așază pe tabla magnetică atâtea legume roșii câte mâini ai. -Asează pe tabla magnetică atâtea legume verzi cate anotimpuri sunt.</p> <p>c) Desfășurarea jocului propriu-zis. Se va realiza jocul propriu-zis urmărindu-se antrenarea tuturor copiilor. Răspunsurile corecte vor fi recompensate cu aplauze , iar cele incomplete sau greșite vor fi completate sau corectate de către colegi.</p> <p>Proba nr. 1:</p> <p>-Sortează legumele după culoare. -Sortează legumele după formă.</p> <p>Proba nr.2:</p> <p>- Așază pe tablă tot atâtea legume câte îți arată cifra.(4,5,7)</p> <p>Proba nr. 3:</p> <p>-Numără câte legume sunt în coșuleț.(3,6,8).</p> <p>Proba nr.4:</p> <p>-Câte legume sunt din fiecare fel? (2,5, 9)</p> <p>Proba nr.5:</p>	<p>Explicația</p> <p>Jocul didactic</p>		<p>Aprecieri pozitive la răspunsurile copiilor</p>
--	--	---	--	--

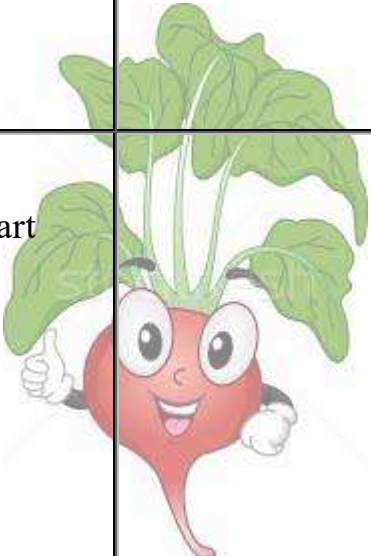
	<p>-Încercuiește prima și a patra legumă;a treia și ultima legumă;a cincea și a opta legumă; Proba nr.6: -Care sunt vecinii numerelor 4 și 7? La sfârșitul fiecărei probe copiii vor primi câte o piesă din puzzle-</p>			
6.Obținerea performanței	<p>d) Complicarea jocului Proba nr.7: -Într-un coș sunt 5 salate .Mama mai aduce încă 2. Câte salate vor fi acum ? -Într-o lădiță erau 5 cepe, iar in alta sunt 3 cepe. Câte cepe sunt?</p>	<p>Conversația Revolvarea de probleme Exercițiul</p>		
7. Asigurarea retenției și a transferului	<p>Se va realiza prin intermediul Roatei buclucașe de pe tabla Smart. Fiecare copil va veni să învârtă roata și va răspunde la cerința nimerită alegând astfel sacoșa pentru legume pe care o va picta. După ce fiecare își va alege sacoșa, vom trece la activitatea de pictură. Intuirea materialului: Educatoarea îi întreabă pe copii ce materiale au primit și ce cred ei că vor face cu ele. Explicarea și demonstrarea: Educatoarea le explică copiilor că vor picta pe sacoșele din hârtie, pentru a-i</p>	<p>Conversația Exercițiul Digitalizarea</p>	<p>Tabla Smart</p>	

	<p>ajuta la transportul legumelor când le vor cumpăra din piață sau culege din grădină.</p> <p>Copiii vor efectua câteva mișcări pentru încălzirea mușchilor mici ai mâinii</p> <p>Executarea temei de către copii: Educatoarea va urmări executarea corectă a lucrărilor și va ajuta copiii care întâmpină dificultăți. Copiii sunt încurajați să finalizeze lucrările și să păstreze ordinea. După terminarea lucrărilor se va face analiza acestora prin metoda <i>Turul galeriei</i>.</p> <p>Se apreciază activitatea copiilor , se realizează puzzle-ul care îi va ajuta pe Pac și Mac să se întoarcă în Țara Vitaminelor, iar aceștia înainte să-și ia “La revedere” doresc să se mai joace puțin desfășurând cele 2 jocuri de mișcare și de atenție.</p>	Jocul		
8.Evaluarea performanței	Voi face aprecieri verbale colective și individuale, sunt apreciate atenția și implicarea și colaborarea copiilor.	Observarea sistematică.		
9.Încheierea activității	Iepurii mulțumesc copiilor că i-au ajutat să găsească piesele de puzzle pentru a se întoarce în Țara Vitaminelor și că au petrecut o zi minunată alături de ei	Conversația		

Jocul liber – este tipul de joc pe care copilul îl utilizează tot timpul pe parcursul zilei îmbrăcând diferite forme.

Fie că manipulează obiecte

încercând diverse mișcări și experimente, fie că realizează anumite acțiuni pentru a obține satisfacție (parchează mașini, construiește

cazemat, rostogolește către o anumită destinație un obiect, leagă obiecte între ele pentru a obține un șir pe care apoi îl deplasează

trăgându-l după el etc., toate acestea copilul le realizează jucându-se. Nu sunt sarcini impuse de nimeni, îi fac plăcere și astfel învață despre

lucruri, despre efectele acțiunii sale asupra obiectelor și, totodată, despre el, ce poate și ce nu poate încă să facă.

Educatorea/adultul trebuie să îi acorde timp copilului pentru acest tip fundamental de joc, specific învățării în copilăria

timpurie. Este natural și de aceea are un impact puternic asupra dezvoltării copilului în toate domeniile de dezvoltare.

Jocurile libere sunt jocurile alese, propuse, inițiate de copil, fără intervenția

adultului. El singur își alege locul, jucăriile și tipul de joc pe-l care dorește. Jocul liber oferă educatoarei șansa de a cunoaște cât mai bine copilul, fiind momentul în care copilul utilizează

Nume:

DIN CE ESTE COMPUSA LALEAUA

Numește părțile componente ale unei lalele, apoi colorează.

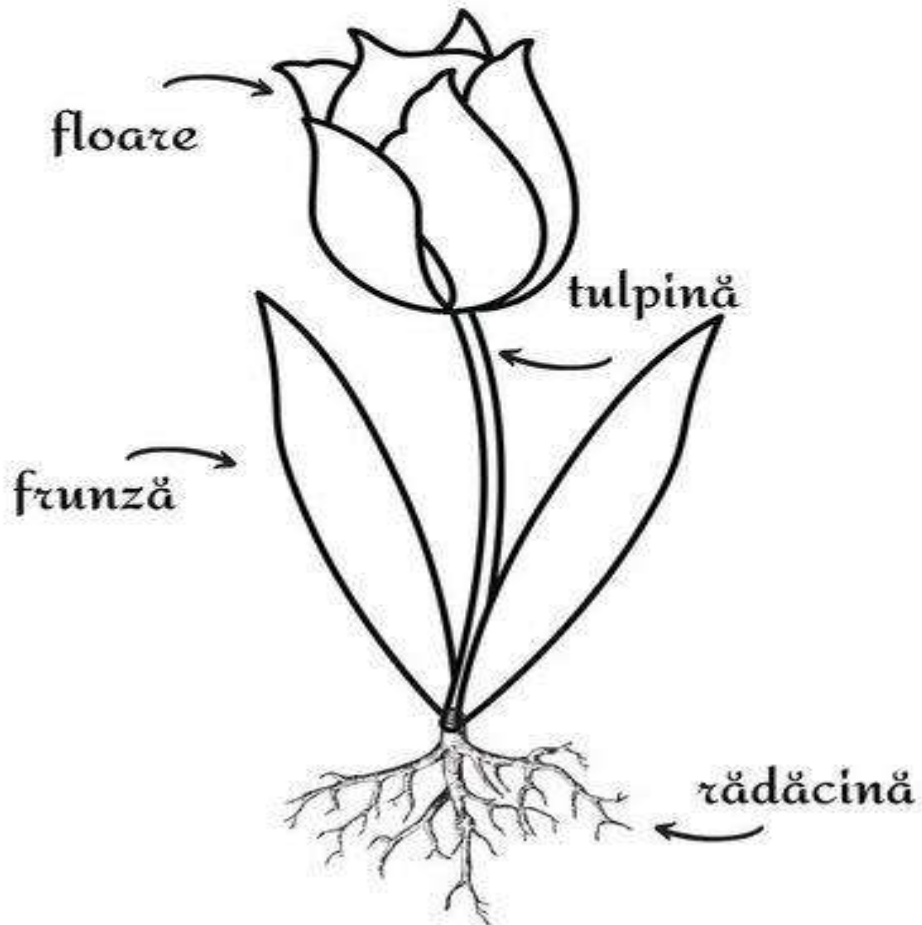

e,

**CURRICULUM ADAPTAT
MATEMATICĂ
- clasa a III-a-**

PROPUNĂTORI: prof. înv. primar: **BOGOȘEL VOICHIȚA AURINA**

DIAGNOSTIC: DMM

CLASA: a III-a

PERIOADA DE IMPLEMENTARE: Anul școlar 2023-2024

COMPETENȚE GENERALE:

1. Identificarea unor relații/ regularități din mediul apropiat
2. Utilizarea numerelor în calcule elementare
3. Explorarea caracteristicilor geometrice ale unor obiecte localizate în mediul apropiat
4. Utilizarea unor etaloane convenționale pentru măsurări și estimări
5. Rezolvarea de probleme pornind de la situații familiare

Competența generală 1: Identificarea unor relații/ regularități din mediul apropiat			
Competențe specifice	Conținuturi/Exemple de activități de învățare	Metode și mijloace adaptate	Criterii minime de evaluare
1.1. Observarea unor modele/regularități din mediul apropiat, pentru crearea de raționamente proprii .	-jocuri de identificare a unor reguli de construcție a unui șir de simboluri ; -exerciții de identificare și redare a unor elemente repetitive din diferite imagini/desene;	Metode: conversația, explicația, exemplul, observația Mijloace: imagini, desene, planșe, creioane colorate, exerciții interactive în aplicația wordwall	-identifică minim o regulă de construcție; -identifică minim un element repetitiv dintr-o imagine/desen;
1.2. Aplicarea unei reguli pentru	– Exerciții de realizare a unor modele repetitive (cu desene sau cu obiecte), respectând o regulă data;	Metode: conversația, explicația, exemplul, exercițiul	-realizează minim un model repetitiv cu obiecte;

completarea unor modele repetitive	<ul style="list-style-type: none"> – Jocuri de realizare a unor modele repetitive utilizând figuri/ corpuri geometrice de diferite mărimi și culori; – Exerciții de completare a unor șiruri de simboluri sau de numere folosind o regulă dată; 	Mijloace: fișe de lucru, jetoane cu imagini, sabloane de figuri geometrice colorate, exerciții interactive	-realizează minim un model repetitiv cu figuri geometrice; -completează minim un șir de simboluri sau numere;
Competența generală 2. Utilizarea numerelor în calcule elementare			
Competențe specifice	Conținuturi/Exemple de activități de învățare	Metode și mijloace adaptate	Criterii minime de evaluare
2.1. Recunoașterea numerelor naturale din centrul 0-10 000	<ul style="list-style-type: none"> – <i>Cine sunt eu?</i> Exercițiu interactiv de recunoaștere a numerelor naturale; – exerciții de citire și de scriere a numerelor de la 0 la 10 000 cu cifre; – să numere crescător și descrescător numerele naturale (din 1 în 1, din 2 în 2, din 3 în 3, ...); 	<p>Metode: conversația, explicația, demonstrația, exercițiul, jocul didactic</p> <p>Mijloace: planșe cu numere, jetoane, numărători confecționați, fișe de lucru, tabla smart</p>	<ul style="list-style-type: none"> -să recunoască minim un număr; -să citească/scrie minim un număr; -să numere minim peste o unitate (din 1 în 1);
2.2. Compararea numerelor naturale în centrul 0 – 10 000	<ul style="list-style-type: none"> – exerciții de comparare a numerelor naturale; – Joc didactic „<i>Alege uriașul</i>” 	<p>Metode: conversația, explicația, demonstrația, exercițiul, jocul didactic</p> <p>Mijloace: jetoane cu semnele de comparare, jetoane cu numere, fișe de lucru, tabla smart</p>	<ul style="list-style-type: none"> -să compare minim o pereche de numere; -să aleagă minim un număr (<i>un „uriaș”</i>);
2.3. Ordonarea numerelor naturale în centrul 0 – 10 000	<ul style="list-style-type: none"> – exerciții de ordonare crescător și descrescător a numerelor 0 -10 000; – Joc didactic-<i>Care sunt vecinii mei?</i> 	<p>Metode: conversația, explicația, demonstrația, exercițiul, jocul didactic</p> <p>Mijloace: planșe cu numere, jetoane cu numere, fișe de lucru</p>	<ul style="list-style-type: none"> -să ordoneze minim un șir de numere (format din 3-5 numere); -să precizeze cel puțin vecinii unui număr;

2.4. Efectuarea de adunări și scăderi de numere naturale în centrul 0 - 10 000	– calcule matematice: adunări și scăderi în centrul 0-10 000;	Metode: conversația, explicația, demonstrația, exercițiul Mijloace: planșe cu numere, jetoane cu numere și cu semnele matematice, fișe de lucru	-să calculeze minim un calcul de adunare/scădere;
--	---	--	---

3. Explorarea caracteristicilor geometrice ale unor obiecte localizate în mediul apropiat

3.1. Localizarea unor obiecte în spațiu și în reprezentări, în situații familiare	-exerciții de descriere a poziției obiectelor din spațiu, în raport cu alte obiecte -jocuri de orientare în spațiu - găsirea unor obiecte folosind indicii	Metode: conversația, explicația, demonstrația, exercițiul, jocul didactic Mijloace: imagini cu diferite obiecte, jucării	-să precizeze poziția a minim un obiect; -să participe activ la joc; -să găsească minim un obiect după indiciile date;
3.2. Explorarea caracteristicilor simple ale figurilor și corpurilor geometrice în contexte familiare	-exerciții de identificare a și denumire a formelor geometrice plane; - exerciții de recunoaștere a și descriere a unor obiecte care au forma unor corpuri geometrice cunoscute, din mediul apropiat; - exerciții de conturare a formelor geometrice plane cu ajutorul instrumentelor de geometrie/șabloanelor (pătrat, triunghi, dreptunghi, cerc); - realizarea unor desene/ colaje folosind formele geometrice învățate	Metode: conversația, explicația, demonstrația, exercițiul Mijloace: imagini cu formele geometrice, fișe de lucru, desene/colaje din figuri geometrice	-să recunoască minim o formă geometrică; -să asocieze minim un obiect cu forma geometrică asemănătoare aceluia; -să contureze minim o formă geometrică; -să realizeze minim un desen/colaj cu ajutorul formelor geometrice;

4. Utilizarea unor etaloane convenționale pentru măsurări și estimări

4.1. Utilizarea unor instrumente și unități de măsură standardizate, în situații concrete	-exerciții de recunoaștere a unor instrumente/unități de măsură pentru diferite măsurători;	Metode: conversația, explicația, demonstrația, exercițiul, jocul didactic Mijloace: instrumente de măsură, tabla smart, planșă cu unitățile de măsură standard	-să recunoască minim un instrument/unitate de măsură;
4.2. Operarea cu unități de măsură standardizate, fără transformări	--exerciții de măsurare a băncii, a capacității unor vase, a masei unor corpuri folosind instrumentele standard de măsurare; -jocuri didactice: <i>La piață, La magazin...</i>	Metode: conversația, explicația, demonstrația, exercițiul, jocul didactic Mijloace: instrumente de măsură, diferite obiecte	-să măsoare minim un obiect; -să participe activ la jocuri;

5. Rezolvarea de probleme în situații familiare

5.1. Utilizarea terminologiei specifice și a unor simboluri matematice în rezolvarea și/sau compunerea de probleme cu raționamente simple	-formularea și rezolvarea unor probleme pornind de la o tematică dată/de la numere date/ expresii care sugerează operații, rezolvarea de probleme ilustrate;	Metode: conversația, explicația, demonstrația, exercițiul, jocul didactic Mijloace: planșe/fișe cu probleme ilustrate, tabla smart, creioane colorate	-să rezolve minim o problemă;
---	--	--	-------------------------------

5.2. Înregistrarea în tabele a unor date observate din mediul apropiat	-selectarea și gruparea unor simboluri /numere/ figuri/corpur geometrice după mai multe criterii date și înregistrarea datelor într-un tabel; - extragerea și sortarea de numere dintr-un tabel, pe baza unor criterii date	Metode: conversația, explicația, demonstrația, exercițiul, jocul didactic Mijloace: fișe de lucru, creioane colorate, resurse educaționale deschise	-să selecteze/grupeze minim un simbol/număr/figură geometrică; -să extragă/sorteze minim un număr;
--	--	--	---

CONȚINUTURILE ÎNVĂȚĂRII:

Numere -Numerele naturale 0 – 1000 :

- formare, citire, scriere comparare, ordonare, rotunjire ;

Probleme care se rezolvă prin operațiile aritmetice cunoscute;

Elemente intuitive de geometrie -Localizarea unor obiecte

- coordonate într-o reprezentare grafică sub formă de rețea

Figuri geometrice:

-punct, linie dreaptă, linie frântă, linie curbă, segment

- poligoane: pătrat, dreptunghi, triunghi -cerc

Corpur geometrice - cub, paralelipiped, cilindru, sferă, con (recunoaștere, identificarea unor elemente specifice)

Unități și instrumente de măsură -Unități de măsură pentru lungime

-unități de măsură: metrul, cu submultiplii, multiplii

- instrumente de măsură: riglă, metrul de tâmplărie, metrul de croitorie, ruleta

Unități de măsură pentru volum lichid

- unități de măsură: litrul cu multiplii și submultiplii

Unități de măsură pentru masa:

- unități de măsură: gramul cu multiplii și submultiplii

- instrumente de măsură: cântarul, balanța

Unități de măsură pentru timp

- unități de măsură: ora (citirea ceasului), ziua (ieri, alaltăieri, mâine, poimâine), săptămâna, anul (calendarul)

-instrumente de măsură: ceasul

Unități de măsură monetare - unități de măsură: leul și banul

Organizarea datelor -Organizarea și reprezentarea datelor

- tabel: rând, coloană, celulă a tabelului, date din table

- date din tabele: sortare, extragere, ordonare

- grafice cu bare: construire, extragerea unor informații

Modalități de evaluare:

✓ metodele moderne de evaluare precum:

- realizarea unor proiecte care să valorifice achizițiile copiilor și să stimuleze dezvoltarea de valori și atitudini, în contexte firești, adaptate vârstei;

- observarea sistematică a comportamentului elevului;

- centrarea pe progresul personal, autoevaluare

✓ metoda alternativă Portofoliul

PROIECT DIDACTIC

Clasa : a IV-a

ARIA CURRICULARĂ: Matematică și științe

DISCIPLINA: Matematică

UNITATEA DE ÎNVĂȚARE: “Probleme”

SUBIECTUL: Recapitulare-**“Probleme care se rezolvă prin mai mult de trei operații si prin metoda grafica”**

TIPUL LECȚIEI: consolidare și sistematizare a cunoștințelor;

OBIECTIVE OPERAȚIONALE:

- să efectueze operații de adunare, scădere, înmulțire și împărțire în intervalul 0-100;
- să răspundă rapid la exercițiile de calcul oral propuse;
- să citească și să identifice datele unei probleme;
- să identifice corect datele cunoscute și necunoscute într-o problemă dată;
- să rezolve corect problemele date.

METODE ȘI PROCEDEE:

- conversația, explicația, observația, exercițiul, problematizarea, calculul oral /scris,metoda cubului,metoda cadranelor,știu/vreau să știu/am aflat

MIJLOACE DE ÎNVĂȚĂMÂNT:

-fișe de lucru,manual ,imagini,calculator,videoproiector,jetoane.

FORME DE ORGANIZARE:

-frontală, individuală, pe echipe ;

FORME ȘI TEHNICI DE EVALURE :

- observarea sistematică, autoevaluare, evaluarea colegilor, aprecieri verbale

BIBLIOGRAFIE:

- Mariana Mogoș, *Matematică-competențe și performanță*
- C. Badea, N. Nechita, *Matematică, exerciții , probleme, jocuri, teste,*
- A. Maior, V. Blaga, *Culegere de matematică*, Ed. Aramis, București, 2003

DESFĂȘURAREA LECȚIEI

<i>Momentele Lecției</i>	<i>Activitatea învățătorului</i>	<i>Activitatea elevilor</i>	<i>Metode și procedee</i>
1. Moment organizatoric	Asigur condițiile necesare pentru buna desfășurare a lecției.Pregătesc materialele necesare.	Elevii se pregătesc pentru ora de matematică.	
2. Captarea atenției	Prezint o problemă ritmată. Anexa 1.	Rezolvă problema propusă, numind rezultatul.	conversația explicația exercițiul
3.Reactualizarea cunoștințelor	Adresez întrebări referitoare la rezolvarea problemei: -Ce limbaj matematic folosim la operația de adunare? -Dar la operația de scădere? -Ce limbaj matematic utilizăm la înmulțire?Dar la împărțire? Calcul mintal Care este triplul lui 11? Află sfertul lui 88. Care este jumătatea lui 266?	Adunare: sumă,termeni,cu atât mai mare,măriți cu.... Scădere:descăzut,scăzător,diferență,cu atât mic,micșorați cu..... Înmulțire:factori,produs, de atâtea ori mai mare,măriți deori Împărțire:deîmpărțit, împărțitor,cât,rest,de atâtea ori mai mic,micșorați de....ori.	conversația explicația exercițiul

	<p>Cât este suma dintre cel mai mic număr natural de două cifre diferite și cel mai mare număr natural de trei cifre diferite?</p> <p>Află dublul numărului 10. La produsul nr 10 și 5 adăugați 10.</p> <p>Măriti nr 70 cu 2. Micșorați rezultatul obținut de 9 ori, apoi noul rezultat măriți-l de 10 ori.</p> <p>-Ce număr împărțit la 3 ne dă câtul 2 și restul 2?</p> <p>-Ce rest poate avea un număr împărțit la 4? De ce ?</p>	<p>Rezolvă exercițiile propuse.</p> <p>Elevii rezolvă exercițiile propuse.</p>	
<p>4. Anunțarea temei și a obiectivelor</p>	<p>-Anunț tema și obiectivele urmărite pe parcursul orei.-Scriu data și titlul la tablă.</p>	<p>Ascultă explicațiile date, intervenind pentru lămurire</p>	<p>conversația explicația</p>

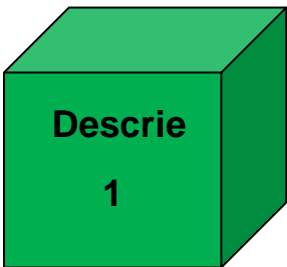
<p>5. Dirijarea învățării</p>	<p>Propun rezolvarea unor probleme folosind metoda cubului, la a căror rezolvare corectă vor obține un peisaj de primăvară.</p> <div style="text-align: center;">  </div> <p><u>1. DESCRIE</u></p> <p>Describe etapele rezolvării unei probleme.</p>	<p>A. Cunoasterea enuntului problemei</p> <p>B. – Înțelegerea enuntului problemei</p> <p>C. – Analiza problemei și întocmirea planului logic</p> <p>D. – Alegerea și efectuarea operațiilor corespunzătoare succesiunii judecăților din plan logic</p>	<p>conversația</p>
--------------------------------------	---	--	--------------------

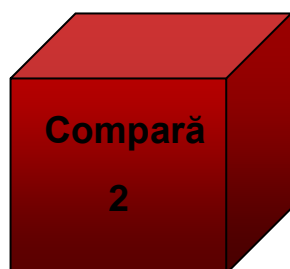

2. COMPARĂ

Cine a rezolvat mai multe probleme și cu cât?

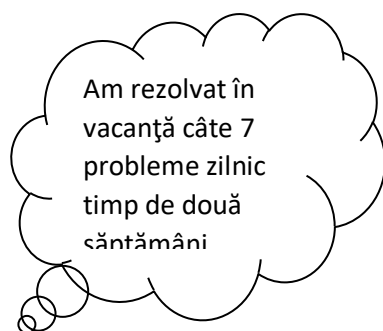

Alin :

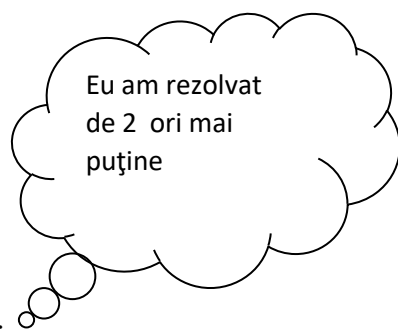

Mihai:

E. – Activități suplimentare :

- verificarea rezultatului
- scrierea sub forma de exercițiu
- găsirea altei cai sau metode de rezolvare
- compunere de probleme după o schemă asemănătoare

Răspund la solicitările învățătoarei

explicația

exercițiul

problematizarea

metoda cubului

conversația

exercițiul

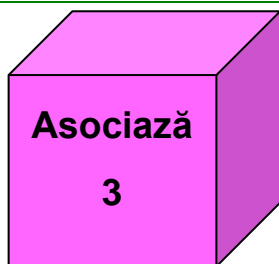

3.ASOCIAZĂ

Asociază corespunzător:

a) Ana a citit 80 de pagini într-o zi ,
a doua zi de 2 ori mai mult ,iar
a treia zi de 4 ori mai puțin decât
în a doua zi.Câte pagini a citit în total?

b) Într-o livadă sunt 726 pomi
fructiferi.Jumătate din aceștia sunt
meri.Numărul perilor este de 3 ori mai
mic decât numărul merilor,iar restul
pruni.Câți pruni sunt?

c) Micșorați produsul numerelor 94 și 3
cu suma acestora.

A)185

B)242

C)319

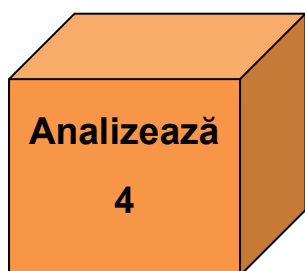

4.ANALIZEAZĂ

Analizează datele problemei și
întocmește planul de rezolvare al

Rezolvă sarcinile primite

exercițiul

Rezolvă sarcinile
primite

metoda
cubului

exercițiul

problematiz
area

metoda
cubului

acesteia:(scrie rezolvarea într-un singur exercițiu)

Într-o fermă de păsări sunt 2450 găini ,cu 725 mai puțini pui ,iar numărul rațelor este cu 298 mai mic decât cel al găinilor și puilor împreună.Câte păsări sunt la fermă?

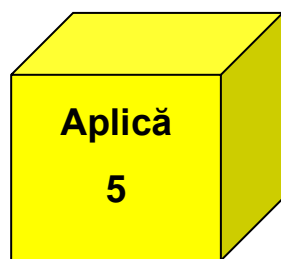

5.APLICĂ

Compune o problemă după desenul și apoi rezolv-o:

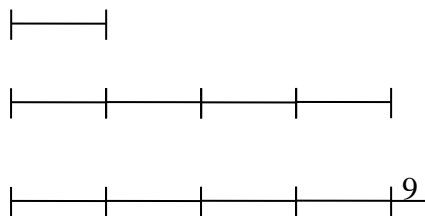

108

Răspund solicitărilor învățătoarei

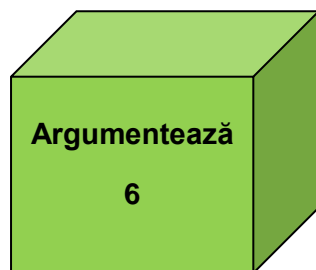

6. ARGUMENTEAZĂ

Completează următoarele argumente:

- a) dacă schimbăm locul termenilor unei adunări

Răspund solicitărilor învățătoarei

exercițiul

problematizarea

metoda cubului

problematizarea

exercițiul

	<p>b) dacă schimbăm locul factorilor într-o înmulțire.....</p> <p>c) dacă împărțim un număr la 10 obținem un număr</p> <p>d) dacă înmulțim un număr cu 3 aflămacelui număr</p> <p>e) dacă înmulțim un număr cu 0</p> <p>f) dacă împărțim un număr la 2 aflăm.....</p> <p>Anexa 2</p>	Răspund solicitărilor învățătoarei	metoda cubului
6. Obținerea performanțelor ei	<p>Propun spre rezolvare 2 probleme pe care le voi scrie pe tabla.</p> <p>Anexa 3</p>	<p>Rezolvă problema de pe fișa, respectând timpul dat.</p> <p>Un elev va rezolva problema la tabla.</p>	<p>exercițiul</p> <p>metoda cadranelor,</p>
7. Încheierea lecției	<p>Fac o serie de aprecieri și recomandări privind activitatea de la ora de matematică, punctând răspunsurile bune și foarte bune, modul în care au lucrat.</p> <p>Se indică tema pentru acasă.</p>	<p>Elevii ascultă aprecierile făcute.</p> <p>Notează tema.</p>	<p>conversația</p> <p>explicația</p>

Oare, câți pomi au

sădit?

Cinci copii sădesc pe deal

Pomi în cântec de caval.

Andrei și ai lui doi veri,

Câte douăzeci de meri.

Patruzeci și cinci Costel,

Pe un deal mai măricel,

Iar Mihai, fiind mai mare

A sădit harnic, sub soare,

Cât ceilalți toți la un loc,

Ca să fie cu noroc.

În timpul cât au muncit,

Oare câți pomi au sădit?

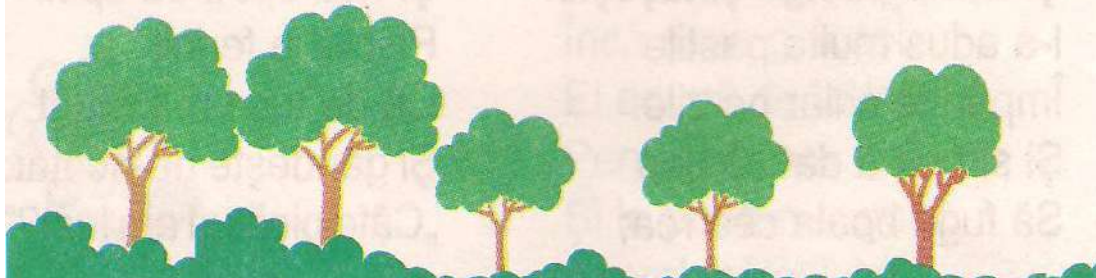

Anexa 2

1. DESCRIE

Describe etapele rezolvării unei probleme.

2. COMPARĂ

Cine a rezolvat mai multe probleme și cu cât?

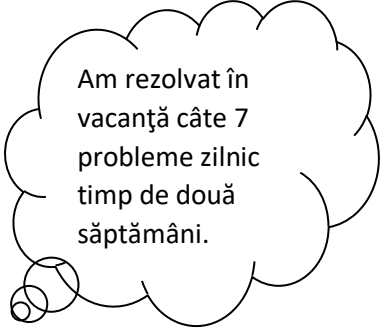

Am rezolvat în
vacanță câte 7
probleme zilnic
timp de două
săptămâni.

Alin :

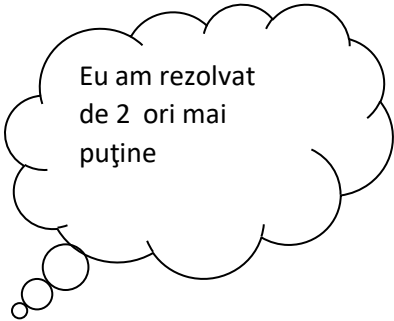

Eu am rezolvat
de 2 ori mai
puține

Mihai:

3. ASOCIAZĂ

Asociază corespunzător:

- Ana a citit 80 de pagini într-o zi , a doua zi de 2 ori mai mult ,iara treia zi de 4 ori mai puțin decât în a doua zi.Câte pagini a citit în total?
- Într-o livadă sunt 72 pomi fructiferi.Jumătate din aceștia sunt meri.Numărul perilor este de 3 ori mai mic decât numărul merilor,iar restul pruni.Câți pruni sunt?
- Micșorați produsul numerelor 94 și 3 cu suma acestora.

A)185

B)242

C)319

4.ANALIZEAZĂ

Analizează datele problemei și întocmește planul de rezolvare al acesteia:(scrie rezolvarea într-un singur exercițiu)

Într-o fermă de păsări sunt 2450 găini ,cu 725 mai puțini pui ,iar numărul rațelor este cu 298 mai mic decât cel al găinilor și puilor împreună.Câte păsări sunt la fermă?

5.APLICĂ

Compune o problemă după desenul și apoi rezolv-o:

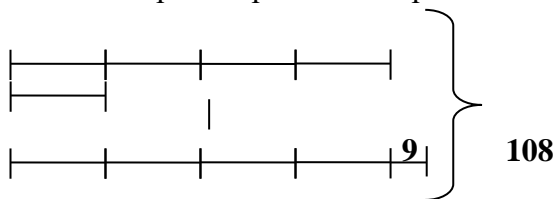

6. ARGUMENTEAZĂ

Completează următoarele argumente:

- a) dacă schimbăm locul termenilor unei adunări
- b) dacă schimbăm locul factorilor într-o înmulțire.....
- c) dacă împărțim un număr la 10 obținem un număr
- d) dacă înmulțim un număr cu 3 aflămacelui număr
- e) dacă înmulțim un număr cu 0
- f) dacă împărțim un număr la 2 aflăm.....

Anexa 3

Nume și prenume:.....

1. În 2 coșuri sunt 120 portocale. Câte portocale sunt în fiecare coș, dacă în al doilea coș sunt de 2 ori mai multe portocale decât în primul?

I Datele

II. Desenul (figura)

IV.R:

III Plan de rezolvare

2. Într-o localitate sunt 4287 bărbați, femei cu 199 mai multe, iar copii, cât bărbați și femei împreună. Câte persoane sunt în localitate?

Știu	Vreau să știu	Am aflat

Proiect tematic

”BUCURIA DE A DĂRUI!”

Bojan Monica - profesor pentru învățământ primar

Școala Gimnazială Vetiș

„Mama este cea mai frumoasă expresie a iubirii. Ea nu are nicio obligație pentru că este pur și simplu dragoste.”– Erich Fromm

SCOPUL PROIECTULUI:

- Implicarea elevilor și părinților în activități competiționale și acțiuni de voluntariat, pe tematica aleasă.
- Cultivarea sentimentului de dragoste, grijă și respect față de mame.

OBIECTIVE:

- Îmbogățirea cunoștințelor despre sărbătorile de primăvară în general și despre semnificația zilelor de ”1 Martie” și ”8 Martie”, în special;
- Dezvoltarea creativității și a expresivității prin artă;
- Formarea și consolidarea unor deprinderi practice specifice nivelului de dezvoltare motrică;

GRUP ȚINTĂ: - elevii clasei a III-a A;

- părinții, bunicii elevilor;
- comunitatea locală.

ACTIVITĂȚI:



NR. CRT	DENUMIREA ACTIVITĂȚII	OBIECTIVE	DESCRIEREA ACTIVITĂȚII	FORME DE ORGANIZARE/RESPONSABIL	LOC DE DESFĂȘURARE

1.	”PRIMĂVARA ȘI SĂRBĂTORILE EI!”	-sensibilizarea elevilor față de acest anotimp minunat;	Prezentare PPT despre primăvară, semnele și sărbătorile ei. Legenda ghiocelului Legenda mărișorului Ziua internațională a femeilor	Activitate frontală Responsabil: învățătoarea	Sala de clasă
2.	”MĂRȚIȘOARE COLORATE – BUCURIA DE A DĂRUI”	-implicarea în acțiuni de voluntariat; -înțelegerea importanței și a încărcăturii emoționale a unui astfel de moment;	Confecționare de mărișoare și felicitări care au fost oferite doamnelor și domnișoarelor de la ”Biserica ortodoxă din Vetis”	Activitate frontală/ în perechi Responsabil: învățătoarea	Sala de clasă Biserica ortodoxă din Vetis
3.	”MAMA, PRIMĂVARA MEA!”	-participare la expoziția – concurs județean	Colaj: ”Portretul mamei” + confecționare de felicitări cu mesaje pentru mama. Lucrările au participat la expoziția – concurs organizat la nivel județean.	Activitate frontală/ pe grupe Responsabil: învățătoarea/	Sala de clasă Casa de cultură – Satu Mare
4.	”MAMA MEA, COMOARA MEA!”	-exprimarea sentimentului de dragoste și respect față de mama și petrecerea	Activitate comună părinți – elevi – cadre didactice: -prezentarea unui scurt moment artistic de către elevi;	Activitate în perechi: mama - copil	Sala de clasă

		unui timp de calitate împreună;	-confeccionarea unor coșulețe cu flori; -provocarea mămicilor: ”Găsește-ți portretul!”		
5.	”FII IUBIRE PENTRU MAMA!”	-exprimarea sentimentului de dragoste și respect față de mama într-un mod inedit;	Activitate organizată la nivel județean: confeccionarea de inimi cu mesaje de iubire pentru mama, afișarea acestora pe poarta școlii pentru a fi observate și citite de părinți.	Activitate în perechi: mama - copil	Curtea școlii
6.	”PRIMĂVARA, ANOTIMPUL RENAȘTERII”	-participarea la concurs județean;	Realizarea de desene și colaje pe tematica ”Primavara, anotimpul renașterii”, alegerea desenelor mai reușite și participarea la concursul județean cu același nume	Activitate frontală	Sala de clasă Școala Gimn. ”Octavian Goga”



Exemple de bune practici privind abordarea integrată a activităților instructiv-educative

Reușita predării integrate a conținuturilor ține în mare măsură de gradul de structurare a conținutului proiectat, într-o viziune unitară, ținând anumite finalități. Învățarea într-o manieră cât mai firească, naturală pe de-o parte și, pe de altă parte, învățarea conform unei structuri riguroase sunt extreme care trebuie să coexiste în curriculum-ul integrat.

De reținut este faptul ca preșcolarii trebuie să învețe într-o manieră integrată, fiecare etapă de dezvoltare fiind strâns legată de cealaltă. Activitățile integrate sunt oportune în acest sens, prin ele aducându-se un plus de lejeritate și mai multă coerență procesului de predare-învățare, punând accent deosebit pe joc ca metodă de bază a acestui proces.

Activitatea integrată se dovedește a fi o soluție pentru o mai bună corelare a activităților de învățare cu viața societății, cultură și tehnologie didactică.

O preocupare majoră a fiecărui dascăl – deschizător de drumuri – este cunoașterea reală a individualității elevilor cu care lucrează, fapt care conduce la o individualizare a acțiunilor pedagogice, la o tratare diferențiată a elevilor în funcție de particularităților de vârstă și individuale, de posibilitățile și înclinațiile lor.

Concepția științifică privitoare la tratarea individuală a elevilor constă în cunoașterea gradului de evoluție a diferitelor procese psihice, a gradului de dezvoltare, a tipului de inteligență caracteristică fiecărui copil, pentru a putea folosi mijloace adecvate în scopul dezvoltării acesteia la nivelul standardelor școlare. Diferențierea vizează tehnologia didactică, diferențierea sarcinilor de muncă independentă în clasă sau acasă, stimularea inițiativelor și intereselor personale ale elevilor.

Diferențierea conținutului se realizează prin: trunchi comun, curriculum la decizia școlii, cursuri, activități complementare celor din programul obligatoriu pentru toți, cursuri diferite ca nivel pentru aceeași disciplină, activitate extracurriculară corelată cu cea școlară.

Dacă activitatea școlară presupune existența unui cadru organizat și a unui climat adecvat, se pretinde adaptarea unor forme de lucru cu elevii care să asigure facilitarea asimilării cunoștințelor. Astfel, cunoașterea psiho-pedagogică a elevilor este condiția de bază a în desfășurarea unei activități diferențiate și individualizate. Cunoașterea vizează ritmul de

lucru, procesele cognitive, senzoriale, anumite deficiențe psihice sau fizice. În organizarea individuală a procesului de învățământ, se poate ca temele ce se dau elevilor să fie diferite de la un nivel la altul. Se spune că învățământul este individualizat sau personalizat. Este greu însă ca învățătorul să dea teme de muncă independentă adecvate posibilităților fiecărui elev în parte, de aceea se recurge la munca diferențiată pe grupe de nivel.

Fișele de activitate individuală pot fi foarte ușor diferențiate în funcție de obiectivele propuse .

a) Fișele de lucru pentru consolidarea cunoștințelor sunt concepute doar cu ceea ce au învățat elevii.

b) Fișele de recuperare sau fișele ameliorative sunt pentru elevii cu goluri în cunoștințe. Acestea se dau în clasă, ca fișă de lucru, sau pentru acasă, ca temă.

c) Fișele de dezvoltare sunt pentru elevii buni care termină fișele de lucru date, pentru umplerea timpului rămas.

Fișă de recuperare – Adunarea și scăderea cu trecere peste ordin

1. Efectuează și apoi aproximează rezultatele:

a) $38+46=..... \sim.....$ $92-57=....\sim....$ $80-24=....\sim....$ $19+16=....\sim....$

$73-46=.....\sim.....$ $22+69=....\sim....$ $45+37=....\sim....$ $41-29=....\sim....$

b) $42+(16-8) =$ $(13-9)+(12-8)+65 =$ $(25+36)-(36-25)=$

$=$ $=$ $=$

$=$ $=$ $=$

$=$

c) Ordonează convenabil:

$18+6+25+12+34 =$

$33+15+9+15+27=$

2. Verifică operațiile:

a) prin adunare

b) prin scădere

$64-18 =$

$56+26 =$

$92-57 =$

$33+48=$

3. Află numerele care lipsesc:

$.....+38=61$

$.....+38=78+16$

$.....-15=47$

$64-37=.....-52$

$70-.....=26$

$83-27=95-.....$

4. Compară:

$35+49.....67+17$

$68-26.....78-29$

$57-19.....80-66$

Bibliografie:***Programa activitatilor instructiv-educative din gradinita;

Ministerul educatiei si cercetarii "Metoda proiectelor la varstele timpurii" ;Ed. Miniped. Buc2002

Revista Invatamantului Prescolar nr. 3-4/2003

- I. Argument.
- II. Integrarea curriculara in gradinita.
- III. Valente formative si provocari ale abordarii integrate a curriculum-ului
- IV. Modele de integrare curriculara.
- V. Sugestii de planificare a activitatilor instructiv-educative.
- VI. Concluzii.

Activități didactice cu povești –soluții pentru o predare eficientă

A fost odată, ca mai mereu, un băiețel aflat în vacanță la bunici. A găsit în satul acela micuț, de munte, o companie extraordinară-doi verișori veniți din Franța pentru câteva săptămâni. Frate și soră, aceștia au făcut front comun împotriva copilașului cu ochi de ciocolată, iute ca o zvârlugă, un pic mai răsfățat decât i-ar trebui unui copil de vârsta lui, dornic de jocuri neobosite și de întreceri musai de câștigat, că , la anii lui, înfrângerea e de neadmis.

E lesne de înțeles că, după vreo trei zile, băiețelul nostru a devenit persona non grata, izgonită fățiș din jocurile fraților. În vremea asta, pe rafturile unui magazin de țară, printre saci de furaje pentru animale și instrumente de grădinărit, câteva jucării uitate de vreme își așteptau micii stăpâni. Mare i-a fost mirarea lui Alex(căci așa îl cheamă pe băiețelul din poveste) să găsească, în acel sătuc pierdut, o așa comoară! Atâta a insistat pe lângă mama lui să îi cumpere o jucărie, încât, după jumătate de oră de repetat asiduu aceeași cerință, obosită, femeia a cedat.(Nu crezuse că, ducându-se după o pâine avea să poarte o asemenea bățalie...).Copilul s-a hotărât repede, pentru că nu prea avea de unde alege, nazurile fiind de prisos: a înșfăcat un tractoraș verde, cu două remorci cu animale și bușteni.(Cine a construit jucăria nu s-a gândit că n-ar fi compatibil transportul celor două categorii împreună, așa că mama a avut de dat explicații îndelungate). În vremea asta, din ambalajul ei de plastic transparent,privea tristă o păpușă cu rochiță albastră, foarte șic, cu două cozi arămii, lungi și ochi mari și visători...Ochișorii de ciocolată ale copilașului au căpătat sclipiri ghidușe. Ce-ar fi dacă s-ar cumpăra păpușa asta pentru Sofia, verișoara mai mica? Poate ar uita astfel episodul cu pistolul de apă și udatul până în vârful urechilor...Poate și-ar ridica privirile din telefon și ar ieși pe uliță la joacă, cu păpușă cu tot....Mai știi? Poate păpușa si-ar manifesta dorința să dea o tură cu tractorul verde, nou- nouț...Și a început din nou tocmeala, nu fără folos, căci, impresionată de dărnicia fiului, mama a achitat fără regret cele două jucării. Drumul până la casa bunicii a fost mai lung ca niciodată.Ajuns pe terasă, copilul a scos păpușa, entuziasmat, așteptând o reacție pe măsură. Fetița abia dacă și-a ridicat privirile din ecran,vădit agasată. Băiețelului i s-au stins sclipirile jucăușe din priviri. Păpușa zăcea aruncată la piciorul patului...Drept compensație, mama l-a dus pe Alex până hăt departe, în vârful muntelui și i-a arătat cel mai frumos apus de soare pe care îl văzuse el în cei opt ani de viață...Apoi au dat întrecere până la nucul cel bătrân din coastă și au căutat cuiburi de veverițe. Ba chiar au scos apă cu o găleată numită ” ciutură” , dintr-o fântână...Ce chestie, să se găsească apă altundeva decât la robinet! După câteva zile, mamă și fiu s-au întors în orașelul lor micuț și și-au văzut de ale lor. Au trecut de atunci niște nopți și niște zile, niște nori și niște vânturi, așa, cam la un anotimp și jumătate... În vacanța de iarnă, băiețelul s-a reîntors în satul cu nume de legendă, să-și viziteze bunicii. Și-a amintit de jocurile din vară și de verișorii din Franța. Nu lăsaseră nicio urmă, parcă nici nu trecuseră pe-acolo. Ba da, o urmă tot lăsaseră: la capătul patului din camera unde dormiseră ei zăcea , în ambalajul nedesfăcut, o păpușă roșcată. Părea că plânge...De atâta amar de vreme, nimeni nu se sinchisise să se joace cu ea... În ochii de ciocolată a sclipit o văpaie. ” Mami, uite păpușa Sofiei...Nu s-a jucat cu ea nici o oară ! Lacrimile i se înnodau în suspine. Am dat banii degeaba pe ea...”.”Chiar degeaba nu i-am dat”, a spus mama, dusă pe gânduri...

Mama este profesoară de română și Alex a auzit-o, de câteva ori spunând povești atunci când el o însoțea la oră, căci, la 8 ani, termini orele mai repede și stai cuminte în spate, privind la elevii mai mari

cum își bat capul cu adjectivul, bunăoară. Alex știe că o profesoară de română face, din nimic, câte o poveste, atunci când copiii o roagă. Și copiii o roagă des, mai ales când știu că urmează o lecție de gramatică, excepții, analize, chestii complicate. Iar mama cedează, de multe ori, dar, face ea ce face și îi conduce pe elevi fix acolo unde vrea ea, pe firul poveștii. A surprins-o pe mama cu câteva dintre jucăriile lui la școală, pe catedră : cele trei mașinușe minuscule, cumpărate pe cei 10 lei primiți de la Zâna Măseluță când i-a căzut lui caninul, au ajutat-o să predea numeralul. Toba, trâmbița și chitara și clopoțelul pentru colindat au fost numai bune de predat interjecția. Robotul ăla mare care se deplasează, dă comenzi, vrea să salveze lumea, și și-ar dori să fie supererou i-a învățat pe copii verbele (tare complicate sunt verbele astea!)... Fiecare jucărie are povestea ei, de când a apărut în viața lui Alex și până când a pierdut o roată, un băț, o coardă....Și fiecare e privită cu amuzament și fascinație de copiii mai mari ,iar Alex nu înțelege de ce copiii mari, care au telefoane, mai sunt fascinați de jucării.

De departe, "Povestea păpușii triste " e favorita băiețelului cu ochi de ciocolată.Ea vorbește despre certuri, despre împăcări, despre a oferi, despre a fi respins, despre a suferi... Și mai vorbește despre....adjectiv, care e o chestie de copii mari. Și păpușa îi ajută pe copiii mari să descopere trăsături, căci ea e frumoasă, visătoare, îmbrăcată frumos, roșcată, flexibilă, mică, serioasă, cea mai tristă, foarte cuminte, tot așa de ascultătoare....Ea a devenit colega de banca a lui Darian care stătea singur dintr-o ceartă ce pornise din nimic. Așa a primit păpușa numele...Adelina, după cel al colegei care a părăsit în semn de protest, banca a doua. Ba, mai mult, a devenit subiect de compunere...Copiii au avut de rescris povestea păpușii care și-a găsit menirea: a devenit material didactic, spre încântarea școlarilor.



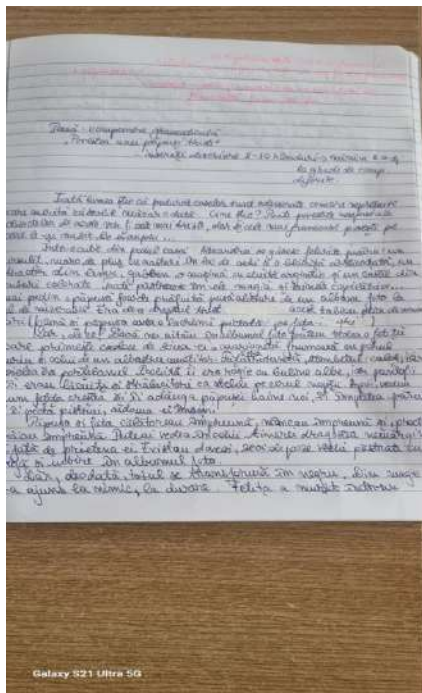

Copiii adoră poveștile. Poveștile acelea în care profesorii sunt și ei oameni și lasă deschisă câte o ușiță pe care se pot ei arunca câte un ochi. Poveștile acelea care sunt ascultate într-o liniște de cremene, dacă sunt spuse așa cum le plac lor. Poveștile acelea care le aduc aminte de copilărie, deja pierdută. Apoi, luați de valul creației, țes înșiși povești și le citesc cu drag, în fața întregii clase. Nici nu e nevoie ca profesorul să citească volume întregi de metode inovatoare. E de ajuns să-și pună, din când în când, câte un crâmpel de suflet pe catedră...

Prof. Elena Boldor
Școala Gimnazială ” Axente Sever” Aiud

Prof. Borbel Ioana

Colegiul Național de Informatică

”Carmen Sylva” Petroșani

Termenul de „blended learning” începe să fie folosit la sfârșitul secolului XX. Una dintre cele mai vechi referințe apare într-un comunicat de presă din anul 1999 al Interactive Learning Centers. În anul 2006 apare primul „Manual de Blended Learning” scris de C.J. Bonk și C.R. Graham. Aceștia definesc sistemele de blended learning ca fiind acele sisteme care „combină interacțiunea directă dintre profesori și studenți cu instruirea asistată de calculator”. Ideea centrală a acestui tip de sistem o reprezintă „alegerea” oferită utilizatorilor, favorizând alegerea de către profesori a celor mai bune metode de predare care să se plieze pe stilul de Metodologie pentru Blended Learning 3/33 învățare al studenților, oferind astfel posibilitatea realizării unui învățământ centrat pe student. Internet-ul și în special tehnologiile Web 2.0 au schimbat în mod dramatic modul în care oamenii comunică. Atunci când ne referim la Web 2.0, ne referim la „un grup de tehnologii cu care asociem termeni de: blog, pagină wiki, podcast, feed-uri RSS etc., prin care ne este facilitată adăugarea de noi informații, precum și editarea celor vechi”. Așadar, Web 2.0 nu este o tehnologie nouă, ci doar o nouă perspectivă asupra lucrurilor prin substituirea internetului ca mediu de vizualizare a informației cu cel de mediu de vizualizare și producere a acesteia. Această tehnologie a facilitat adăugarea în procesul de învățământ a unui repertoriu bogat de servicii și aplicații.

REALIZAREA MATERIALELOR DIDACTICE ON-LINE

Dacă sunt necesare prelucrări specializate ale materialelor didactice convertite la Blended Learning sau dacă se dorește crearea unui conținut absolut nou pentru un anumit curs în format Blended Learning, se recomandă utilizarea unor instrumente și tehnologii de tip Course și Web Authoring.

Instrumentele de tip Course Authoring oferă următoarele facilități :

- crearea paginilor de conținut al cursurilor (HTML, XML, PDF etc.) care pot integra o serie de formate de fișiere multimedia (image, audio, video, animații, simulări etc.) având la bază colecția de template-uri predefinite și posibilitatea conversiei fișierelor din diverse formate (Word, Power Point, Excell, PDF etc.);
- organizarea conținutului pe module și capitole/lecții, astfel încât să se asigure studenților o parcurgere cât mai eficientă și clară a cursului respectiv;
- crearea de teste și furnizarea de feedback, cu scopul de a vizualiza progresul studenților în procesul de învățare, respectiv pentru notarea studentului și generarea de rapoarte. În tabelul de mai jos sunt prezentate cele mai importante instrumente software de tip Course Authoring cu câteva dintre cele mai importante facilități oferite utilizatorilor.

UTILIZAREA MATERIALELOR AUDIO ȘI VIDEO ÎN CADRUL SISTEMULUI BLENDED LEARNING

Folosind echipamentele sau programele ce permit înregistrarea de secvențe audio și video disponibile la ora actuală, orice persoană poate crea o secvență audio/video de calitate acceptabilă. Deși, în comparație cu materialele didactice clasice, folosirea secvențelor audio/video necesită resurse semnificative, acestea își justifică pe deplin costul. Clipurile video destinate formării pot fi folosite pentru a îmbunătăți procesul de învățare clasic sau, în anumite cazuri, chiar pentru a-l suplini. Principalele avantaje ale clip-urilor video constau în posibilitatea de repetare în cazul în care studentul nu a înțeles materialul, precum și scalabilitatea, ele fiind

capabile de a fi distribuite, teoretic, unui număr nelimitat de studenți. În acest scop secvențele video pot fi folosite pentru a familiariza cursantul cu o nouă materie, pentru a arăta conexiunile dintre alte subiecte și noua materie, sau pentru a recapitula și reaminti, cunoștințe deja predate. În cazul lucrărilor de laborator, secvențele video pot prezenta materialele și procesele ce urmează a fi desfășurate, urmând ca eforturile tutorelui să fie focalizate doar pe explicarea conceptelor greu accesibile și pe îndrumarea, respectiv supravegherea lucrărilor. Majoritatea tipurilor de formate video sunt compuse din două module: un container (fișierul video) și un codec care este folosit pentru a comprima informația stocată în container. Codecul video este un dispozitiv sau o aplicație software care permite compresia și decompresia semnalului video digital. Există două tipuri de codecuri: hardware și software. Codecurile hardware presupun folosirea unor dispozitive dedicate pentru preluarea și comprimarea semnalului video brut în momentul înregistrării, precum și decomprimarea acestuia în momentul vizualizării. Codecurile software sunt aplicații ce îndeplinesc funcții asemănătoare celor hardware. Utilizarea lor a devenit din ce în ce mai frecventă odată cu creșterea puterii de procesare a calculatoarelor personale, principalul impediment fiind decomprimarea în timp real.

Exemplu de resursă educațională deschisă de învățare

Titlul activității de învățare	Fixare și consolidare a notiunilor predate anterior
Disciplina	INFORMATICĂ ȘI TIC
Unitatea de învățare	Algoritmi. Reprezentarea algoritmilor cu ajutorul limbajelor de programare – Scratch
Clasa	a VI-a
Autor	Borbel Ioana

Competența specifică vizată	Utilizarea unor instrumente specializate pentru obținerea unor materiale digitale cu platforma Scrach
Condiții necesare desfășurării activității	Conexiune la Internet Calculatoare
Contextul de învățare	Această platformă este de un real ajutor, având un rol important în gestionarea timpului. Elevul trebuie să se încadreze într-un timp dat pentru a finaliza sarcinile cerute
Timpul alocat	20 minute
Descrierea specifică a activității de învățare	Elaborarea creativă de mini proiecte care vizează aspecte sociale, culturale și personale, respectând creditarea informației și drepturile de autor
Resursa RED utilizată	- Prezentarea aplicației - Platformea Scrach

<p>În ce constă resursa RED</p>	<p>https://www.youtube.com/watch?v=8114WokkwdU https://scratch.mit.edu/projects/808440015/editor</p>
<p>Descrierea modului de utilizare a RED-ului în activitatea de învățare din perspectiva 5R (reutilizare, redistribuire, revizuire, remixare și reținere)</p>	<p>Folosirea platformei Scrach la clasă permite profesorului:</p> <ul style="list-style-type: none"> - să introducă un nou subiect. - să facă o evaluare formativă. - să inițieze o discuție pretest / post-test... Scrach face învățarea să fie mai ușoară și mai distractivă. Reutilizarea și modificarea datelor de intrare ofera elevilor posibilitatea de a observa modul de lucru al platformei Scrach.
<p>Descrierea modului în care resursa RED contribuie la formarea competenței specifice vizate</p>	<p>Platforma Scrach activează toți elevii și le dezvoltă comunicarea, creativitatea, independența în gândire și acțiune, îi ajută să ia decizii corecte și să argumenteze deciziile luate. Scrach face învățarea să fie mai ușoară și mai distractivă pentru că ne pune la dispoziție posibilitatea de a adăuga videoclipuri, imagini și diagrame asociate întrebărilor pentru a amplifica angajamentul</p>
<p>Procentul de timp al RED-ului folosit raportat la timpul alocat activității de învățare</p>	<p>100</p>
<p>Aspecte utile cu privire la trecerea de la RED la PED</p>	<p>Orele de TIC în care se vor folosi aplicații interactive vor dezvolta creativitatea și competențele digitale ale elevilor.</p>

Aplicarea metodelor activ-participative în cadrul orelor de istorie

prof. Borca Valentin Petru

Liceul de Arte „Sigismund Toduță” Deva

Metoda - „Alege cauza, alege urmarea!”

Fișă tehnică

Definiție: Este o metodă care stimulează capacitatea elevilor de a comunica, dezvoltă gândirea, atenția și se aplică în cadrul lecțiilor de predare – învățare sau la cele de recapitulare – sistematizare – evaluare.

Etapele de lucru:

- profesorul scrie (dinainte) pe foi de hârtie separate, cu litere mari (pentru a fi văzute de la distanță) cauze adevărate, dar și cauze eronate ale subiectului în discuție. Se procedează la fel și pentru urmări.
- un elev va fi așezat în fața clasei. El ține în mână, cu fața spre clasă, hârtia pe care este scris subiectul tratat.
- unii elevi, care au primit foi pe care sunt scrise cauzele, merg lângă „subiect”. „Spectatorii activi” (clasa) aleg cauzele bune și dau la o parte pe cele false.
- la fel se procedează și pentru urmări.
- rămân în fața clasei, lângă „subiect”, numai elevii „cauze adevărate”. Le repetăm, le așezăm pe tablă sau le legăm cu un fir de ață, „ca o pânză de păianjen”. La fel procedăm și pentru urmări.
- întorși în bănci, toți elevii scriu în caiete: a) cauzele; b) urmările evenimentului respectiv.

Avantaje:

- fixarea ideilor, elevii își însușesc corect informațiile;
- formarea și dezvoltarea capacității reflexive;
- valorificarea experiențelor personale ale fiecărui elev.

APLICAȚIE

Unitatea de învățare: Etnogeneza românească

Lecția: Romanitatea orientală. Așezarea slavilor la sudul Dunării.

Clasa: a VIII-a

Secvența de lecție: Marile migrații (sec. III-VIII)

Competențe specifice:

1.2. Analizarea faptelor istorice utilizând coordonate spațio-temporale în contexte diferite.

1.3. Argumentarea unei opinii referitoare la un fapt istoric prin utilizarea informațiilor provenite din diferite surse.

4.1. Realizarea unor investigații istorice prin utilizarea resurselor multimedia.¹

Obiective operaționale:

- să recunoască principalele popoare migratoare între secolele III-X;
- să-și însușească corect cauzele și urmările migrației;
- să deosebească cauzele și urmările migrației de alte evenimente.

Resurse:

- **Resurse materiale:** manualul și caietul pentru clasa a VIII-a, Editura Art Klett, 2020, sursele on-line, tabla, foi, markere, ață colorată și bandă adezivă.

- **Resurse umane:** clasa de elevi.

- **Resurse de timp:** 25 de minute.

Metoda: „Alege cauza, alege urmarea!”

Bibliografie:

Aurel Constantin Soare, Daniela Ana Cojocaru, Gabriel Grozav, Alina Pavelescu, *Manual de istorie pentru clasa a VIII-a*, Editura Art Klett, București, 2020.

Nicolae Hurduzeu, *Ghid de practică pedagogică. Specializarea istorie*, Editura Eurobit, Timișoara, 2010.

Victor Spinei, *Marile migrații din estul și sud-estul Europei în secolele IX-XIII*, Editura Institutul European, Iași, 1999.

Ioan Marian Țiplic, *Contribuții la istoria spațiului românesc în perioada migrațiilor și evul mediu timpuriu (secolele IX-XIII)*, Editura Institutul European, București, 2005.

Scenariul didactic:

Profesorul le prezintă elevilor fragmentele din manual ce trebuie citite și sursele on-line ce trebuie accesate pentru recapitularea informațiilor cu privire la marile migrații. La încheierea timpului acordat este ales un elev care va fi așezat în fața clasei pentru a ține în mână, hârtia pe care este scris „Marile migrații”.

Elevilor le sunt împărțite foi pe care sunt scrise cauzele și urmările marilor migrații. Cei care au primit foi pe care sunt scrise cauzele marilor migrații merg lângă elevul care are foaia cu titlul lecției, iar restul elevilor aleg cauzele bune și le dau la o parte pe cele false,

¹ ***Programa școlară pentru disciplin Istorie. Clasele a V-a - a VIII-a, aprobată prin ordin al ministrului Nr. 3393/28.02.2017.

argumentând deciziile luate. La fel se procedează și pentru urmări, iar în final, în fața clasei, lângă subiect, rămân doar cauzele și urmările corecte. Legăm cu un fir de ață colorată toate cauzele în partea stânga a subiectului și urmările în partea dreaptă, astfel obținem „o pânză de păianjen” pe care o lipim cu bandă adezivă pe tablă.

Atât cauzele cât și urmările sunt discutate de către profesor împreună cu elevii, sunt reamintite principalele popoare migratoare, iar toți elevii își scriu în caiete cauzele și urmările de pe „pânza de păianjen”.

Sfaturi practice: Este de preferat să folosim hârtie colorată, pentru a se distinge mai ușor cauzele de urmări. De asemenea, hârtia trebuie să fie perforată dinainte de a realiza structura grafică, deoarece se pierde foarte mult timp.

Tactici de succes în școala actuală

Profesor pentru învățământul primar **Bordan Ana**

Școala Gimnazială,,Ioan Vlăduțiu,,

Luduș – jud.Mureș

Întrucât succesul în școală este influențat de mai mulți factori, tacticile pentru a reuși pot varia în funcție de nevoile și circumstanțele individuale ale elevilor. Totuși, există câteva strategii generale care pot fi utile pentru mulți elevi:

1. **Stabilirea obiectivelor clare și realiste:** Definirea unor obiective specifice și realizabile poate ajuta elevii să-și concentreze eforturile și să-și îndrepte atenția către ceea ce doresc să realizeze în școală.
2. **Planificarea și organizarea timpului:** Dezvoltarea unui program de studiu bine stabilit poate ajuta elevii să-și administreze timpul eficient, să-și îndeplinească sarcinile școlare și să evite procrastinarea.
3. **Folosirea unor tehnici eficiente de învățare:** Învățarea activă, inclusiv recunoașterea informațiilor esențiale, sintetizarea și repetarea materialului în mod regulat, poate consolida învățarea și ajuta elevii să-și amintească mai bine informațiile.
4. **Implicarea în clasă și colaborarea cu colegii:** Participarea activă în clasă, punerea întrebărilor și colaborarea cu colegii pot îmbunătăți înțelegerea subiectelor și pot oferi oportunități suplimentare de învățare și practicare.
5. **Gestionarea stresului și a anxietății:** Elevii ar trebui să învețe tehnici de gestionare a stresului și a anxietății, cum ar fi tehnicile de respirație sau exercițiile de relaxare, pentru a face față presiunii școlare și pentru a menține un echilibru emoțional sănătos.
6. **Colaborarea cu profesorii și mentorii:** Comunicarea deschisă cu profesorii și mentorii poate oferi sprijin și îndrumare suplimentară în rezolvarea dificultăților academice și în atingerea obiectivelor personale.
7. **Menținerea unui echilibru între școală și viața personală:** Este important ca elevii să-și acorde timp și atenție și altor aspecte ale vieții lor, cum ar fi hobby-urile, relațiile sociale și odihna, pentru a menține un echilibru sănătos între școală și viața personală.
8. **Dezvoltarea abilităților de gândire critică și rezolvare a problemelor:** Exercițiile și activitățile care stimulează gândirea critică și abilitățile de rezolvare a problemelor

pot ajuta elevii să-și dezvolte competențele necesare pentru a aborda în mod eficient provocările academice.

Acestea sunt doar câteva strategii generale pe care elevii le pot adopta pentru a-și spori șansele de succes în școală. Este important ca fiecare elev să-și adapteze strategiile la propriile sale nevoi și să caute sprijin suplimentar atunci când este necesar.



Exemple de bune practici ,privind utilizarea in activitatea didactică a unor procedee ,metode și tehnici care au ca scop creșterea calității in educație

**Școala Gimnazială Nr.1 Abram,Județul Bihor
Prof.inv.preșc.BOROȘ IOANA BIANCA**

Pentru a îmbunătăți sistemul actual de educație, anul școlar 2022 – 2023 a debutat cu o schimbare majoră privind structura sa: cele două semestre au fost transformate în cinci module de școală separate prin mini-vacanțe.

Ministerul Educației a propus, așadar, o structură nouă a anului școlar, care va fi împărțit în 5 module de învățare și 5 vacanțe școlare. Perioadele de învățare și perioadele de odihnă vor fi uniform distribuite, cu un număr de cinci perioade de 6-8 săptămâni de studiu între care sunt intercalate vacanțe de minimum o săptămână de odihnă; fiecare secvență a anului școlar are astfel o durată relativ apropiată, reglajul fiind făcut prin intermediul săptămânilor de vacanță din interior, care permit și respectarea perioadelor tradiționale de sărbători.

Implementarea acestei structuri modulare este o măsură de eficientizare a timpului de instruire și trebuie asociată cu o reformă a proiectării instruirii și evaluării pentru consolidarea învățării.

Această nouă structură este însoțită de noi schimbări:

- mediile semestriale dispar și vor fi înlocuite cu o singură medie încheiată la finalul anului școlar;
- apar evaluările standardizate la început și final de an, la nivel național cu subiect unic. Aceste evaluări standardizate vor fi digitalizate – corectarea va fi realizată de alți profesori, nu de profesorul clasei. Se va realiza un proiect pilot!
- fiecare profesor își planifică perioada și forma pentru evaluări, pe parcursul anului școlar, coroborat cu această structură modulară;
- perioadele de repaus, între module, vin în sprijinul elevului pentru recreere și odihnă;
- modificarea Regulamentului – ROFUIP;
- nemodificarea programelor școlare, nerestructurarea acestora, a creat ideea de a da libertate profesorului de a preda aplicat, interesant, util, selectiv, folosind orice sursă/material de informare corect științific;
- accentul trebuie pus pe învățare transcendentă, prin dezvoltarea de aptitudini și atitudini, prin dezvoltarea capacităților de înțelegere, aplicare, corelare de noțiuni din diverse domenii și programe studiate;
- prin aceste schimbări se urmărește ca elevul să fie în „centrul preocupărilor” activității didactice și în sistemul de învățământ.

Trecerea la o organizare pe module poate avea avantajul structurării parcursului de învățare în unități mai ușor de gestionat și de monitorizat din perspectiva relației dintre învățare și evaluare, cu condiția ca proiectarea învățării să se facă în unități mai mici, și chiar integrate inter- sau multidisciplinar.

Din perspectiva curbei de învățare a elevilor, stabilirea unor obiective mai bine definite și apropiate în timp poate avea un efect motivational important, mai ales în condițiile în care procesul de învățare se bazează pe pedagogia experiențială și pe învățare prin proiecte. De asemenea, în majoritatea sistemelor care promovează o structură modulară există o preocupare explicită pentru ca evaluarea să fie în principal de natură formativă, echilibrată în raport cu evaluarea sumativă, și acest lucru devine posibil cu condiția reformei sistemului de evaluare (accent pe evaluare formativă/feedback, renunțarea la ideea unui număr minim de

note și concentrarea pe competențe specifice dezvoltate). Trebuie subliniat, totuși, că măsura nu vizează verificarea mai redusă a elevilor, ci dimpotrivă, **o evaluare sistematică a progresului acestora**, care să dirijeze și să orienteze planificarea procesului de predare-învățare, cu obiective setate individual de la un modul la altul; notele ar trebui să devină astfel complementare unui proces de evaluare narativă care să acompanieze învățarea, și nu un obiectiv în sine.

În clasa pregătitoare copilul va învăța prin metode adecvate vârstei tot ceea ce îi este necesar pentru a face față cu succes clasei I. De exemplu, copiii își vor dezvolta capacitatea de a comunica, vor stabili sau consolida primele contacte cu lumea numerelor și a literelor, vor învăța să observe mediul înconjurător și să interacționeze cu ceilalți copii și cu adulți prin jocuri didactice, activități în echipă, activități de descoperire, prin desen sau muzică. Nu în ultimul rând, copiii vor beneficia de ore special destinate unei pregătiri fizice armonioase. În clasa pregătitoare elevii nu vor da niciun fel de testări, cadrul didactic putând însă să utilizeze modalități de încurajare și de recompensare specifice vârstei.

De exemplu o metodă activă folosită în clasa pregătitoare este jocul de rol, care solicită creativitate și participare intensă, mobilizarea competențelor și a cunoștințelor anterioare și, în egală măsură, improvizație. Jocul de rol este o strategie prin care copiii școlari imită personaje din povești sau acțiuni, de exemplu: „De-a bucătării”, „De-a doctorul”, „La piață”, „Scufița Roșie”, „Capra cu trei iezi”. Simularea constă în punerea în scenă a unor situații similare celor din viața reală, copiii își păstrează atitudinile, valorile și nu joacă un personaj, ci interpretează o situație. Un alt exemplu pentru a stimula creativitatea este povestea cu început dat sau povești libere, după un șir de ilustrații, o jucărie, o siluetă, după o machetă sau planșe. Cu ajutorul acestei metode antrenăm capacitatea de elaborare verbal- expresivă, a imaginației, a inovației, a creativității. Desenele libere antrenează creativitatea școlarului, folosind metode și materiale diverse. Modelarea cu ajutorul lutului stimulează creativitatea școlarului, jocurile de tip puzzle, precum și desenul liber.

Metoda ciorchinului este folosită individual sau în grup și constă în evidențierea de către elevi a legăturilor dintre idei, pe baza găsirii altor sensuri ale acestora și a relevării unor noi asociații de idei. Are o multitudine de efecte formative:

- la nivel cognitiv: - stimulează valorificarea cunoștințelor și convingerilor personale;
- captează atenția elevilor;
- dezvoltă gândirea liberă;
- stimulează creativitatea.
- la nivel atitudinal: - stimulează o atmosferă de emulație între participanți;
- stimulează motivația elevilor pentru a participa la activitate;
- contribuie la formarea capacității de autocunoaștere și
- autoevaluare, prin comparația cu ceilalți participanți.

Aplicatie: Scrieți rezultatul operațiilor

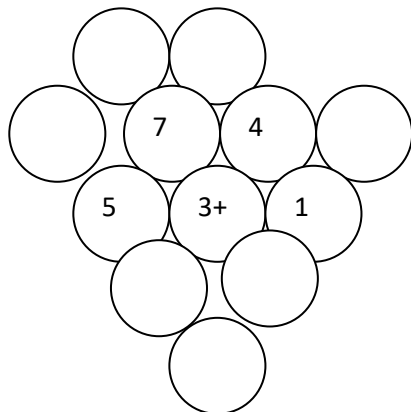

Interviul în trei trepte

Elevii se organizează în triade (A, B, C), pentru a fi pe rând, intervievator, interviuat, observator. Interviul va conține întrebări de genul:

- Care sunt personajele textului?
- Când se petrece întâmplarea?
- De ce se consideră ghiocelul neînsemnat?
- Cum încearcă Iarna să-l pedepsească pe ghiocel?
- Cine îl ajută pe ghiocel?
- Care este semnificația acestei flori ?

Răspunsurile cele mai interesante se comunică întregii clase.

Masă rotundă

Se formează grupe de 3 elevi. Fiecare elev descrie câte o floare de toamnă la alegere, apoi o desenează.

Jocuri de rol „Iarna la taifas cu ghiocelul”

Explozia stelară Este o metodă de stimulare a creativității, o modalitate de relaxare a copiilor care se bazează pe formularea de întrebări pentru rezolvarea de probleme și noi descoperiri.

Obiectiv: Formularea de întrebări și realizarea de conexiuni între ideile descoperite de copii în grup, prin interacțiune și individual pentru rezolvarea unei probleme, precum și modul de cooperare și interacțiune.

Exemplu:

Convorbire: Menținerea sănătății

Obiectiv: evidențierea a cât mai multe soluții de menținere a sănătății ca răspuns la întrebările adresate.

Desfășurare:

1. Se citește o ghicitoare. Se discută iar elevii extrag ideea centrală „menținerea sănătății” și se expune pe steaua mare.
2. Cinci copii aleg câte o steluță pe care este scrisă întrebarea, apoi fiecare din ei, printr-un joc numărătoare își formează grupul preferențial: Unu, doi, trei, patru, cinci/Vă grupați cu toții aici/Împreună vă jucați și învățați/Întrebări vă adresați!
3. Se citește întrebarea de pe steluță și timp de 5 minute, copiii analizează imaginile, formulează întrebări în concordanță cu situațiile problemă descoperite de grup.
4. După expirarea timpului, elevii revin în semicerc și adresează întrebările elaborate în grup celorlalte grupuri care răspund întrebărilor sau adresează noi întrebări de același tip, completând eforturile acestora.
5. Întrebările interesante se scriu pe câte o steluță care se fixează pe o imagine sugestivă (poster)

Aplicatie: „La cireșe”

1. Cine era fratele tatei?
2. Cine era mătușa lui Nică?
3. Cine îl obligă pe tatăl lui Nică să plătească stricăciunea?



Evaluarea eficienței strategiilor de predare -învățare

Strategiile de evaluare permit atât cadrului didactic cât și elevului cunoașterea gradului și a măsurii în care au fost îndeplinite finalitățile propuse. Eficiența proceselor de predare și învățare depind de corectitudinea și de promptitudinea cu care se realizează actele evaluative.

Concluzii:

Profesorul are nevoie de: „competență relațională, capacitate de a promova relații de cooperare și competiție, un stil de lucru cooperant pentru a asigura unitatea clasei, pentru a obține un înalt grad de coeziune al acesteia, pentru a stimula tendințele centripete în locul celor centrifuge, pentru a forma conștiința comunitară (de grup) a elevilor de care se ocupă” (Cerghit, 2008, p. 183).

Bibliografie:

1. Clegg Brian, Birch Paul, Creativitatea, Editura Polirom, Iași, 2003, pagina 101, 173
2. Roșca Al., Zorgo B., Aptitudinile, Editura Științifică, București 1972, pagina 99
3. Roșca Alexandru, Creativitatea generală și specifică, Editura Academiei Republicii Socialiste România, București, 1981, pagina 16, 17, 19, 103,113
4. Mihaela Roco, Creativitatea individuală și de grup, Editura Academiei Republicii Socialiste România, București 1979, pagina 15, 17, 33
5. Roșca Alexandru, Psihologia copilului preșcolar, Editura Didactică și Pedagogică, București, 1968, pagina 5,191, 192

Exemple de bune practici în activitatea de mobilitate Erasmus

Prof.înv.preșcolar: Bortho Iudita

G.P.P „Primii Pași”, Aiud, județul Alba

Grădinița noastră, împreună cu toți factorii educaționali, asigură tuturor preșcolarilor, proveniți din medii diferite șanse egale, protecție socială, dezvoltare intelectuală, într-o EUROPA UNITĂ, prin întărirea și diversificarea laturii formative a procesului educațional.

Pentru a crea un spațiu educațional între instituțiile de limbă maghiară și română din Bazinul Carpatic, grădinița se străduiește să stabilească relații cu grădinițele maghiare din străinătate și din țară, pe cât posibil, să mențină o relație profesională.

Așadar, povestea noastră Erasmus a început în grădinița noastră în anul 2020 prin implementarea proiectului „Iubește! Cunoaște! Protejează!” ca și partener alături de instituțiile de învățământ din acest proiect: Grădinița Microregională Hunya- Gyomaendrőd (Ungaria), Liceul Reformat/Grădinița cu Program Prelungit „Rază de soare”- Satu Mare, Grădinița „Grădină de poveste” - Debrecen (Ungaria).

Obiectivele noastre comune stabilite:

- dezvoltarea unei cooperări mai largi
 - schimb de experiență și de cunoștințe, învățare durabilă și continuă unul de la celălalt.
- Direcția principală a schimbului nostru de experiență este educația și învățarea integrată în jocul liber, realizându-se astfel: asigurarea dezvoltării continue prin activități.

Modul de realizare al acestor activități sunt: -colectarea colectivă a deșeurilor, reciclarea, experimentarea, observarea, jocul liber, activități integrate, desene.

Resursele umane implicate în proiect sunt: cadre didactice , copii, părinți, specialiști în domeniul educației. Activitățile desfășurate pe parcursul unui an școlar, online, au fost următoarele: „Vezi lumea cu ochii verzi”, „Plantează un copac pentru viitor!”, „E bine să fim împreună!” Concursuri de desene, „Crăciunul păsărilor ”, „Colectarea selectivă prin ochii copiilor”, „Ziua copacilor și a păsărilor”, „Ziua Internațională a Copiilor”, „Selectarea gunoiului – Reduceți deșeurile!”, „Basm basm..”, „Trăiesc animale la voi?”, „Felicitare de Crăciun”. Apoi, au urmat alte activități : „Plantează un copac pentru viitor!”, „Ziua mondială a apei!”, „Ziua europeană a mierii” și multe altele, pe care copiii le-au desfășurat cu mare drag, împreună cu cadrele didactice din unitate.

Prin intermediul acestui proiect european preșcolarii de la „Grădinița cu Program Prelungit „Primii Pași” Aiud, au fost implicați în activități practice de protejare a mediului și de reciclare. Cu această ocazie cadrele didactice, împreună cu preșcolarii au desfășurat activități prin care au selectat și reutilizat deșeurile, urmărindu-se astfel cultivarea interesului copiilor pentru protejarea mediului. Astfel, copiii au fost determinați să devină responsabili față de mediul înconjurător.

Unul dintre obiectivele principale ale proiectului este de a educa plăcerea și dragostea față de natură contribuind la dezvoltarea complexă a personalității copilului, de a trezi responsabilitatea individuală și de a stabili atitudini legate de conștientizarea mediului. Un alt obiectiv important este prezentarea, reflectarea și transferul de bune practici și integrarea acestora în practica pedagogică a instituțiilor prin dezvoltarea competențelor cadrelor didactice.

Preșcolarii au confecționat, folosind materiale reciclabile, diverse lucrări și machete, au plantat la grădiniță sau împreună cu părinții, flori în cizmulite, pe care nu le mai foloseau, observând astfel că multe obiecte se pot reutiliza. În realizarea lucrărilor, copiii au folosit PET-uri, cutii de pantofi, pahare de plastic, capace, pungii, hârtie, ziare, ambalaje de la sucuri, carton, reviste, becuri, cutii de lapte sau iaurt, etc. Părinții preșcolarilor au fost foarte receptivi implicându-se în realizarea proiectului. Fiecare grupă a contribuit, cu ajutorul

părinților, la reamenajarea spațiului exterior, prin construirea unor elemente de joacă pentru copii.

Deasemenea, s-au realizat căsuțe, bucătării din paleți reciclați, colțuri cu flori sau plante diverse, folosind PET-uri și paleți, tăblițe pentru scris, centre de pictură, pisicuțe din lemn, pentru joacă. Aceste mici proiecte realizate de copii, în colaborare cu părinții și educatoarele din grădiniță, au contribuit la diseminarea proiectului din cadrul mobilității intitulate „Deșeul - o comoară. Selectează! Reutilizează!”.

Această mobilitate a cadrelor didactice din Satu-Mare, Debrecen și Gyomaendröd (Ungaria) a avut loc la Grădinița cu Program Prelungit “Primii Pași” din Aiud, în perioada 12-15 mai 2022 în cadrul proiectului Erasmus Plus „IUBEȘTE! CUNOAȘTE! PROTEJEAZĂ!”.

Punctul culminant al acestui proiect a fost o paradă ECO, în cadrul căreia toți copiii au prezentat costume realizate din materiale reciclabile și un scurt moment artistic, într-un cadru mirific din natură, pe malul unui lac, de la marginea municipiului Aiud. Costumele eco, prezentate de copii, au fost confecționate de copii, părinți și doamnele educatoare din diverse materiale reciclabile, utilizate anterior în activitățile desfășurate pe parcursul întregului proiect.

În aplauzele invitaților și ale părinților, micuții au defilat pe covorul roșu, reușind să aducă încântare și veselie pe chipul tuturor celor prezenți.

Toți copiii au fost recompensați cu diplome de participare și surprize pregătite de educatoare.

Alături de cadrele didactice din Satu Mare și Ungaria, au fost invitați reprezentanți ai Inspectoratului Școlar Județean Alba, reprezentanți ai Primăriei Municipiului Aiud și ai Bibliotecii Municipale Liviu Rebreanu, Aiud .

Aprecierile nu au întârziat să apară, având în vedere, că reprezentanți din toate instituțiile partenere de peste hotare, locale și județene au felicitat copiii, pe toți cei implicați în proiect și au subliniat importanța acestor activități în educația copiilor, de la o vârstă cât mai fragedă.

Deasemenea, s-a specificat faptul, că prin intermediul programului Erasmus se leagă relații de prietenie de lungă durată, care inevitabil duc la realizarea pe viitor a altor activități, care vin în întâmpinarea altor nevoi educaționale benefice pentru copiii, care sunt într-o continuă dezvoltare.

Evenimentul a fost încheiat de un moment muzical deosebit susținut de o soprană, care a încântat auzul celor de față. Apoi, toți invitații, împreună cu copiii și cadrele didactice, îmbrăcate și ele în costume ecologice, au încheiat parada cu dans și voie bună.

Sperăm, ca prin această poveste, să stărnim curiozitatea pentru implicarea în activități de acest gen, fiindcă, prin intermediul acestora reușim să schimbăm nu doar generația viitoare, ci pe noi înșine. Fără să realizăm, ajungem să cunoaștem, să iubim și să protejăm, nu doar mediul înconjurător, ci și pe cei ce ne sunt alături în această transformare, pe care o generează un asemenea proiect de mare amploare.

Așadar, îndemnul nostru este: IUBEȘTE! CUNOAȘTE! PROTEJEAZĂ! Cu siguranță, veți realiza succesul din toate punctele de vedere!



PROIECT DIDACTIC

Data:

Clasa:

Unitatea de învățământ: Colegiul Mihai Viteazul, Ineu

Prof. învă. primar/Învățător/Institutor: Borz Radiana Ancuța

Unitatea de tematică: Magia primăverii/ Din lumea celor care nu cuvântă / Prietenii mei necuvântători

Subtema: La grădina zoologică

Ariile curriculare: Limbă și comunicare
Matematică și științele naturii
Consiliere și orientare
Tehnologii

Disciplinele: -Comunicare în limba română
-Matematică și explorarea mediului
-Dezvoltare personală
-Arte vizuale și abilități practice

Competențe specifice:

C.L.R

- 1.1. Identificarea semnificației unui mesaj oral, pe teme accesibile, rostit cu claritate
- 1.2. Identificarea unor informații variate dintr-un mesaj rostit cu claritate
- 1.3. Identificarea unor sunete, silabe, cuvinte în enunțuri rostite cu claritate
- 2.2. Transmiterea unor informații prin intermediul mesajelor simple
- 2.3. Participarea cu interes la dialoguri simple, în diferite contexte de comunicare
- 3.1. Citirea unor cuvinte și propoziții scurte, scrise cu litere de tipar sau de mână

MEM

- 1.4. Efectuarea de adunări și scăderi, mental și în scris, în centrul 0-100, recurgând frecvent la numărare
- 1.5. Efectuarea de adunări repetate/ scăderi repetate prin numărare și reprezentări obiectuale în centrul 0-100
- 1.6. Utilizarea unor denumiri și simboluri matematice (termen, sumă, total, diferență, , =, +, -) în rezolvarea și/sau compunerea de probleme

5.2. Rezolvarea de probleme simple în care intervin operații de adunare sau scădere în centrul 0-100, cu sprijin în obiecte, imagini sau reprezentări schematice

DP

- 2.1. Recunoașterea emoțiilor de bază raportate la experiențele de viață trăite
- 2.2. Identificarea și aplicarea regulilor de comunicare specifice în activitatea școlară
- 2.3. Explorarea caracteristicilor ființelor și obiectelor preferate și a interacțiunii simple cu acestea

AVAP

- 1.1. Sesizarea elementelor de detaliu ale unui mesaj vizual simplu, exprimat printr-o varietate de forme artistice
- 1.3. Manifestarea curiozității față de explorarea de mesaje artistice simple, exprimate vizual
- 2.1. Identificarea unor caracteristici/ proprietăți ale materialelor întâlnite în mediul cunoscut
- 2.2. Exprimarea ideilor și trăirilor personale prin utilizarea liniei, punctului, culorii și formei
- 2.3. Realizarea de obiecte/construcții/folosind materiale ușor de prelucrat și tehnici accesibile

MM

- 2.2. Cântarea, individual sau în grup, asociind acompaniamentul sugerat de ritm

Obiective operaționale:

- O.1. să formuleze răspunsuri la întrebări pe baza textului;(1.1/CLR)
- O.2. să alcătuiască enunțuri pornind de la un cuvânt dat (1.3/CLR)
- O.3. să rezolve probleme simple în care intervin operații de adunare sau scădere în centrul 0-100(1.4/MEM)
- O.4. să interpreteze cântecul și să bată ritmul; (2.2/MM)
- O.5 să - aflarea sumei a două numere mai mici decât 100(1.5/MEM)
- O.6- să afle diferența a două numere mai mici decât 100(1.5/MEM)
- O.7- Să efectueze adunări repetate/ scăderi repetate prin numărare și reprezentări obiectuale în centrul 0-100 (5.2.MEM)
- O.8 – să povestească experiențe personale legate de un necuvântător (2.2/DP)
- O.9. – să exprime prin desen emoțiile trăite în anumite situații(2.1/DP)
- O.10. să rezolve probleme simple în care intervin operații de adunare sau scădere în centrul 0-100;(1.4./MEM)
- O.12- să prezinte propriile impresii referitoare la lucrările colegilor (2.3/CLR)

Bibliografie: Ilica, Anton, O pedagogie modernă, Editura Universității „Aurel Vlaicu”, Arad, 2007;
Cerghit, Ioan, Metode de învățământ, Editura Didactică și Pedagogică, București, 1997
Youtube , PlatformaTwinkl

DETAIIERI DE CONȚINUT

Obiective operaționale	Activități de învățare	Conținutul esențial	Strategii	Evaluare
<p>o.1. să enumere cât mai multe cuvinte care au legatură cu cel menționat</p>	<p>- Exerciții de enumerare a cuvintelor care le vin în minte când se gândesc la necuvântătoare</p>	<p>Moment organizatoric</p> <p>Este solicitată pregătirea materialelor.</p> <p>Asigur liniștea și ordinea pentru începerea lecției.</p> <p>Verificarea cantitativă și calitativă a temelor.</p> <p>Scriu pe tablă cuvântul NECUVÂNTĂTOARE, iar elevii vor spune tot ce le trece prin minte legat de acest cuvânt.</p> <p>Propun elevilor să facem o vizită imaginară la gradina zoologică. Accesul în grădina zoologica și vizitarea animalelor este posibilă doar respectând anumite reguli și rezolvând anumite cerințe.</p> <p>Pe tablă este desenată harta unei gradini zoologice. Din loc în loc sunt amplasate plicuri în care se află bilețele cu anumite sarcini de lucru. (Anexa 1)</p> <p>Începem vizitarea gradinii zoologice. Vizitarea animalelor constă în vizionarea unui film scurt despre specia respectivă. La intrarea in</p>	<p>Metode și procedee:</p> <ul style="list-style-type: none"> - Conversația - Explicația - Brainstorming <p>Mijloace de învățământ:</p> <ul style="list-style-type: none"> - Harta grădinii zoologice - TV - Fișe <p>Forma de organizare:</p> <p>-frontal</p>	<p>-observare sistematică;</p> <p>-chestionare orală;</p>

<p>O.1. să formuleze răspunsuri la întrebări pe baza textului;</p>	<p>-exerciții de înțelegere a textului;</p>	<p>grădină se află primul plic cu prima sarcină (Anexa 2): <u>Sarcina 1:</u> Citește cu atenție textul de pe fișa alăturată, apoi răspunde la întrebări. Fiecare elev primește o fișă cu textul dat spre lecturare. Se acorda timpul necesar lecturării. Se citesc întrebările și se răspunde la fiecare întrebare. Primul elev care raspunde la prima întrebare, va numi următorul elev care va raspunde la a doua întrebare. Acesta va numi un al treilea coleg care va răspunde la următoarea întrebare.</p> <p>Ne îndreptăm spre țarcul caprelor. <u>Sarcina 2:</u> Formulează o propoziție cu fiecare cuvânt subliniat din text. Scrie-le pe fișă în locul indicat. (Anexa 3- fișă pentru rezolvarea sarcinilor) După rezolvarea sarcinii, vom viziona filmul despre capre.</p> <p>Ne îndreptăm spre țarcul cerbilor..</p>	<p>Metode și procedee: - Conversația - Explicația - RAI</p> <p>Mijloace de învățământ: - Harta grădinii zoologice - TV - Fișa de lucru</p> <p>Forma de organizare: -frontal</p>	<p>-observare sistematică;</p>
<p>O.2.să alcătuiască enunțuri pornind de la un cuvânt dat</p>	<p>- exerciții de alcătuire a propozițiilor folosind cuvinte date;</p>	<p>Ne îndreptăm spre țarcul caprelor. <u>Sarcina 2:</u> Formulează o propoziție cu fiecare cuvânt subliniat din text. Scrie-le pe fișă în locul indicat. (Anexa 3- fișă pentru rezolvarea sarcinilor) După rezolvarea sarcinii, vom viziona filmul despre capre.</p> <p>Ne îndreptăm spre țarcul cerbilor..</p>	<p>Metode și procedee: - Conversația - Explicația</p> <p>Mijloace de învățământ: - Harta grădinii zoologice - TV - Fișa de lucru</p> <p>Forma de organizare: -frontal</p>	<p>-observare sistematică;</p>

<p>O.3. să rezolve probleme simple în care intervin operații de adunare sau scădere în centrul 0-100</p>	<p>- aflarea sumei/diferenței a două numere mai mici decât 100</p>	<p><u>Sarcina 3:</u> Rezolvă problema dată în spațiul indicat. În cușcă sunt 5 cerbi, iar în afara ei sunt cu 7 mai mulți. Câți cerbi sunt în total?</p> <p>După rezolvarea problemei, vom urmări secvența cu cerbi..</p>	<p>Metode și procedee: - Conversația - Explicația - Exercițiul</p> <p>Mijloace de învățământ: - Harta grădinii zoologice - TV - Fișa de lucru</p> <p>Forma de organizare: -frontal</p>	<p>-observare sistematică;</p>
<p>O.4. să interpreteze cântecul și să bată ritmul;</p>	<p>- marcarea structurii ritmice a cântecului, prin acompaniamentul cu jucării muzicale (tobițe, triunghi, maracas, clopoțel, tamburină, lemne) sau a percuției corporale (bătăi din palme, bătăi ale degetului în bancă, cu bătăi pe genunchi)</p>	<p>Ne îndreptăm spre țarcul cu elefanți..</p> <p><u>Sarcina 4:</u> Elefanții dorm acum. E indicat să îi admirăm în liniște,cântând cantecele „Un elefant se legăna”. Bate ușor din palme și în bancă, respectând ritmul canteceleului. În locul elefanților somnoroși, vom vizita urșii.</p> <p>Ne îndreptăm spre țarcul cangurilor.. Pe traseu dăm de un avertisment: accesul permis doar grupurilor mici de persoane. Vă rugăm să formați echipe de 4-5 persoane!</p>	<p>Metode și procedee: - Conversația - Explicația - Exercițiul</p> <p>Mijloace de învățământ: - Harta grădinii zoologice - TV - Fișa de lucru</p> <p>Forma de organizare: -frontal</p>	<p>-observare sistematică;</p>

<p>O.5 -să afle suma a două numere mai mici decât 100;</p>	<p>- aflarea sumei a două numere mai mici decât 100;</p>	<p>Elevii vor fi împărțiți în echipe. Fiecare echipă își va alege un nume haios și va primi o fișă pentru rezolvarea următoarelor sarcini de lucru.</p> <p>Ne apropiem de țarcul cangurilor.</p> <p><u>Sarcina 5:</u> Află suma predecesorului și succesorei numărului 34.</p> <p>Vizionarea filmului cu canguri.</p> <p>Ne îndreptăm spre țarcul maimuțelor.</p>	<p>Metode și procedee: - Conversația - Explicația - Exercițiul</p> <p>Mijloace de învățământ: - Harta grădinii zoologice - TV - Fișa de lucru</p> <p>Forma de organizare: -frontal</p>	<p>observare sistematică;</p>
<p>O.6- să afle diferența a două numere mai mici decât 100</p>	<p>- adăugarea/extragerea de elemente dintr-o mulțime de obiecte, fiecare operație fiind însoțită de numărarea obiectelor</p>	<p><u>Sarcina 6:</u> Ce le place maimuțelor să mănânce?(banane) În țarc sunt 14 maimuțe. Îngrijitorul a adus o cutie cu 47 de banane. Câte banane vor rămâne în cutie după ce fiecare maimuță va primi o banană?</p> <p>După rezolvarea sarcinii, vizionăm filmul cu maimuțe.</p>	<p>Metode și procedee: - Conversația - Explicația - Exercițiul</p> <p>Mijloace de învățământ: - Harta grădinii zoologice - TV - Fișa de lucru</p> <p>Forma de organizare: -frontal</p>	<p>observare sistematică;</p>

<p>O.7. Să efectueze adunări repetate/ scăderi repetate prin numărare și reprezentări obiectuale în centrul 0-100</p>	<p>- rezolvarea de adunări și scăderi, mental și în scris, cu și fără trecere peste ordin, respectând algoritmul și așezarea corectă a unităților și zecilor</p>	<p>Continuăm traseul, dar atenția ne este atrasă de un hârciog speriat care ne cere disperat ajutorul. Vrea să ajungă la galeria lui, dar drumul este plin de provocări. Vrând să aducem un zâmbet pe fața hârciogului, acceptăm sarcina următoare.</p> <p><u>Sarcina 7:</u> Drumul până la galeria hârciogului este plin de provocări. Rezolvă cu atenție exercițiile de pe cartonașe, apoi colorează rezultatul corect în culoarea indicată. Continuăm traseul spre țarcul păsărilor de curte.</p>	<p>Metode și procedee: - Conversația - Explicația - Exercițiul</p> <p>Mijloace de învățământ: - Harta grădinii zoologice - TV - Fișa de lucru</p> <p>Forma de organizare: -frontal</p>	<p>observare sistematică;</p>
<p>O.8 – să povestească experiențe personale legate de un necuvântător</p>	<p>- verbalizarea ideilor, gândurilor, emoțiilor față de anumite situații date</p>	<p><u>Sarcina 8</u> Este timpul de pauză. Până vă odihniți puțin picioarele, povestiți colegilor o amintire haioasă sau tristă din viața voastră petrecută cu un prieten necuvântător. Va fi numit pe rând câte un membru din fiecare echipă pentru a povesti întâmplarea personală.</p>	<p>Metode și procedee: - Conversația - Explicația - Exercițiul - povestirea</p> <p>Mijloace de învățământ: - Harta grădinii zoologice - TV</p> <p>Forma de organizare: -pe echipe</p>	<p>observare sistematică;</p>

<p>O.9. – să exprime prin desen emoțiile trăite în anumite situații</p>	<p>-Roata emoțiilor pentru diferite situații-</p>	<p>Desenează-ți chipul pe care l-ai avut în acel moment. Fiecare membru al echipei își va desena chipul pe fișa, apoi își va scrie numele pentru a nu se confunda.</p>	<p>Metode și procedee: - Conversația - Explicația - Exercițiul Mijloace de învățământ: - Harta grădinii zoologice - TV - Fișa de lucru Forma de organizare: -frontal</p>	<p>observare sistematică;</p>
<p>O.4. să interpreteze cântecul și să bată ritmul;</p>	<p>-cântarea vocală și mișcarea pe muzică;</p>	<p>Acum e momentul să ne înveselim puțin intonând cântecul „Dacă vesel se trăiește,,</p>	<p>Metode și procedee: - Conversația - Explicația - Exercițiul Mijloace de învățământ: - Harta grădinii zoologice - TV - Fișa de lucru Forma de organizare: -frontal</p>	<p>observare sistematică;</p>
		<p>Ne îndreptăm spre țarcul păsărilor de curte.</p>	<p>Metode și procedee:</p>	<p>observare sistematică;</p>

<p>O.10. să afle un termen necunoscut dintr-o problemă</p>	<p>- exerciții de aflare a termenului necunoscut</p>	<p><u>Sarcina 9:</u> Tragedie! O vulpe a intrat în cotețul păsărilor și a furat 13 pui. Câți pui au fost la început dacă acum cloșca mai are 6 pui?</p>	<ul style="list-style-type: none"> - Conversația - Explicația - Exercițiul <p>Mijloace de învățământ:</p> <ul style="list-style-type: none"> - Harta grădinii zoologice - TV - Fișa de lucru <p>Forma de organizare: -pe grupe</p>	
<p>O.11.-să confecționeze pușori din hârtie prin tehnici accesibile</p>	<p>- confecționarea de jocuri și jucării din diverse materiale, prin tehnici accesibile - realizarea unor compoziții, individual/în perechi/în grup, folosind tehnici variate</p>	<p>În semn de compasiune față de cloșcă, realizează pușori și o cloșcă din cercurile și elementele puse la dispoziție în plic. Te poți juca cu ei, imaginându-ți că ești un gospodar. Nu uita să le dai mâncare !</p>	<p>Metode și procedee:</p> <ul style="list-style-type: none"> - Conversația - Explicația - Exercițiul <p>Mijloace de învățământ:</p> <ul style="list-style-type: none"> - Harta grădinii zoologice - TV - Fișa de lucru <p>Forma de organizare: -pe grupe</p>	<p>-observare sistematică;</p>
<p>O.12- să prezinte propriile impresii referitoare la lucrările colegilor</p>	<p>-exerciții de observare și analiză a lucrărilor</p>	<p>La sfârșitul activității, vom expune fișele destinate rezolvării sarcinilor de lucru în fața clasei, urmând a fi observate și analizate de fiecare echipă</p> <p>Elevii vor fi recompensați cu dulciuri.</p>	<p>Metode și procedee:</p> <ul style="list-style-type: none"> - Conversația - Explicația - Exercițiul <p>Mijloace de învățământ:</p> <ul style="list-style-type: none"> - Fișa de lucru <p>Forma de organizare: -frontal</p>	<p>observare sistematică;</p>

„MAMA, FIINȚA CEA MAI DRAGĂ”
PROIECT DE ACTIVITATE EXTRACURRICULAR

prof. BRADEA ALINA
GRĂDINIȚA CU PROGRAM PRELUNGIT DETA

MOTTO:

„ Cea mai frumoasă vorbă-n lume/ Cel mai iubit, mai dulce nume/ E mama

Sub soare nu-i nici un cuvânt/ Atât de drag și atât de sfânt/ Ca mama.”

ARGUMENT:

Ziua de 8 Martie este recunoscută pe întreg Mapamondul ca sărbătoarea internațională a femeii. Luna martie este prima lună a primăverii când toată natura renaște și razele soarelui începe să ne mângâie ușor. Pură coincidentă sau nu, în această lună se sărbătorește pe lângă mărtișor și ziua femeii, a mamelor. Femeia este cea mai importantă ființă din lume, mamă și iubită, elemente fără de care întregul univers nu ar exista.

Răspunzând interesului copiilor în privința zilei de 8 Martie, ne-am hotărât să aducem mamelor un omagiu, realizând împreună o activitate demonstrativă .

DATA 08.03.2023

GRUPA: mijlocie „B”-PITICILOR

TEMA ACTIVITĂȚII : „Mama, ființa cea mai dragă ”

FORMA DE REALIZARE: Activitate interdisciplinară (DLC+DOS+DEC+DS)

DURATA: 1 oră

SCOPUL : Dezvoltarea sentimentelor de dragoste și prețuire față de mama - ființa cea mai dragă

Valorificarea potențialului artistic și creativ al copiilor prin intermediul activităților artistico-plastice și practice, stimularea curiozității și interesului copiilor pentru manifestările ce exprima ziua mamei.

COMPORTAMENTE URMĂRITE:

- să recunoască aspecte ale anotimpului primăvara;
- să recite expresiv, fluent, corect și coerent poeziile;
- să intoneze corect cântecele învățate;
- să asculte cu atenție îndrumările doamnelor educatoare;
- să răspundă corect și în propoziții la întrebări;
- să selecteze materialele și uneltele spuse la dispoziție pentru realizarea lucrării;
- să utilizeze tehnici de lucru specifice activității practice și plastice;
- să manipuleze materialele cu grijă în vederea realizării temei;
- să lucreze în echipă cu mama;
- să respecte regulile jocurilor;
- să execute corect mișcările indicate de text.

STRATEGII DIDACTICE:

METODE ȘI PROCEDEE: conversația, explicația , demonstrația, exercițiul, evaluarea, recitarea, intonarea; lucrul individual sau în pereche cu mamele, surpriza.

MIJLOACE DIDACTICE: panou cu inimioare, cifre de la 1-4, pliculețe, planșă cu borcan”, borcânele, felicitări, inimi, pensule, tempera, markere, lipici, decorațiuni, baloane, diplome, recompense, boxă, scaunele, etc.

GRUP ȚINTĂ: preșcolarii grupei mici, mămici, bunici;

RESURSE UMANE: copii, cadre didactice, părinți ;

LOCUL DESFAȘURĂRII: Sala multifuncțională;

METODE DE EVALUARE: se va realiza prin expoziții de fotografii, precum și filmare întregii activități.

SCENARIUL ACTIVITĂȚII

NR. CRT.	TEMA ȘI CONȚINUTUL ACTIVITĂȚII	LOCUL DESFAȘURĂRII	RESPONSABIL
1.	<p>Introducerea în activitate se va realiza printr-un dans cu inimioare în mâinile copiilor. Copii își invită mamele la dans, iar la finalul melodiei, copiii oferă mamelor inimioare și un pupic.</p> <p>Copii și mamele sunt așezați în semicerc, față în față.</p> <p>Elemental surpriză al activității, reprezintă un panou pe care sunt prinse cuvintele „TE IUBESC...” și patru inimioare, pe fiecare inimioară, aflându-se câte o cifră de la 1-4. Acesta captează atenția copiilor, deoarece pe fiecare inimioară se află câte un bilețel.</p>		
2.	<p>Copiii împreună cu mamele, trebuie să rezolve cerințele de pe fiecare inimioare, pentru a descoperi cuvântul ascuns sub acestea (MAMA).</p>	Sala multifuncțională	Educatorea grupei
3.	<p>PRIMA INIMIOARĂ -CIFRA 1 – „SPUNE CEVA DESPRE MARTIE, MAMA, PRIMĂVARĂ!”</p> <p>Copiii au de recunoscut aspecte ale anotimpului primăvara, ghicitori, aspect legate de ziua mamei, cântece și poezii.</p>	Grădinița cu Program Prelungit Deta	
4.	<p>A DOUA-A INIMIOARĂ -CIFRA 2 - „BORCĂNELUL CU DULCEAȚĂ PENTRU SUFLET!”</p> <p>Copii lucrează împreună cu mamele: ei extrag un bilețel dintr-un borcanel, îl înmânează mamelor pentru a fi citit, copilul execută/răspunde cerinței de pe bilet, mama desenează/scrie ceea ce spune copilul, apoi își oferă cadouri: mama o</p>		

	<p>inimioară copilului iar copilul un borcănel mic cu mesaje pentru 31 de zile. La final, se joacă împreună joculețul „Ceasul”</p> <p>5. A TREIA INIMIOARĂ-CIFRA 3- „TABLOUL PALMELOR”, copiii împreună cu mamele, au de realizat un tablou în formă de inimă, prin amprenta palmelor, intersectat, apoi au de decorat tabloul, folosind materialele date.</p> <p>6. La final, copiii intonează cântecul „E ziua ta, mămico!”</p> <p>A PATRA INIMIOARĂ-CIFRA 4- „POFTIȚI LA DANS”-copiii împreună cu mamele dansează pe cântecele și jocuri muzicale.</p> <p>Activitatea se finalizează cu intonarea cântecului „LA MULȚI ANI” și multe confetii, aprecierea activității, recompensarea copiilor și mamelor pentru activitate.</p>		
--	--	--	--

BIBLIOGRAFIE: www.didactic.ro



ABORDĂRI ȘI TACTICI DE SUCCES

ARTA CHIMIEI

De Bradea Mihaela

Liceul cu Program Sportiv , Galați

Școala nr 33 , Galați



„ Fiecare operă de artă este copilul unei epoci. Adesea este mama sentimentelor noastre. Fiecare perioadă culturală creează un gen special de artă, care nu poate fi reprodus. Efortul de a reînvia foste principii artistice nu poate duce decât la opere de artă sortite eșecului. ”

(Wassily Kandinsky)

Chimia , știință exactă și experimentală ,reprezintă unul din cele mai mari obstacole,pe care elevul îl întâlnește de-a lungul anilor de studiu, așa cum spun ei , o limbă străină, cea mai dificilă dintre toate.

Pe cât de dificilă , pe atât de frumoasă este chimia ca și materie . De aceea , două dintre abordările esențiale pentru a face un școlar, un tânăr adolescent , să fie captivat de materie în sine este de a crea o relație autentică între elev și profesor , cât și de a le arăta că nu este o simplă materie pe care le-o predă cineva , ci un element frecvent prezent în viețile lor .



Indiferent de locul în care predai , fie școală generală , fie liceu , important este să îl faci pe elev să te respecte , dar să înțeleagă în același timp că suntem toți oameni și că noi , dascălii , avem rolul de a forma caractere , mai ales trecând prin școală , având exemple negative , mergând pe premisa ” Ce ție nu-ți place , altuia nu-i face ”. De asemenea , pentru o astfel de atmosferă în colectivul clasei , se poate realiza și prin ,modernizarea sălilor de clasă cu o aranjarea mai plăcută a băncilor și a catedrei , dar și micșorarea numărului de elevi.

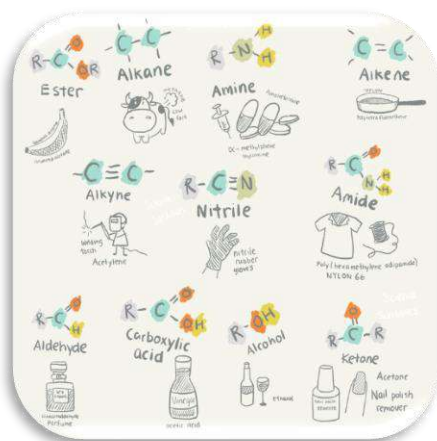

Aducând informațiile din cărțile deja ponsite și greu de reținut , în realitatea zilelor noastre și expunându-le că hainele de pe ei sunt chimie , aerul pe care îl respiră e chimie , vehiculele cu care se deplasează sunt chimie ,hârtia , pixurile și creioanele pe care le folosesc sunt chimie , dar și faptul că ei trăiesc pentru că toate reacțiile din organism sunt chimie , le va arăta cât de importantă este ea și că sunt cunoștințe minime pentru o viață liniștită în comunitate .

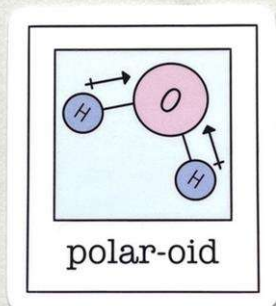

Profesorul de Chimie este tot timpul provocat să descopere noi metode de predare, astfel încât să îi apropie de noțiunile predate. Una din direcțiile de abordare cu succes, în predarea chimiei și de a apropia elevul de obiect, este cea care utilizează metodele non-formale. Aceste tehnici sunt diverse și atractive, facilitând toleranța, îmbogățesc fondul lor cultural, le oferă posibilitatea să exploreze capacități noi, abilități inedite și noi talente. Totodată, principalul obiectiv este asigurarea unor competențe și abilități de viață care îl vor integra pe elev ca individ în comunitatea sa.

Una dintre noile tactici non-formale descoperite recent și pe care am început să o utilizez este metoda **Open Space** presupune crearea de către participanți a propriei lor conferințe cu vorbitori, prezentări importante și workshopuri relevante. Are o serie de reguli specifice, printre care una din cele mai importante este că, participanții pot fi "albinuțe" sau "fluturași", astfel pot sta la o temă sau se pot muta către alta, atunci când simt că tema nu îi mai interesează. Orice subiect poate fi propus, iar subiectele vor fi prioritizate de către participanți. Presupune înțelegerea și învățarea noțiunilor teoretice prin implicare activă, prin documentare, prin transmiterea noțiunilor care le-au plăcut, prin pasiune.

Am aplicat această metodă pentru studiu Unităților de învățare: – Grăsimi-Săpunuri –Detergenți și Esteri-Esențe-Arome –Parfumuri.

Am desemnat un elev care să conducă conferința legată de grăsimi și unul pe cea legată de esteri, ceilalți elevi fiind împărțiți în două: grupa albinuțelor, respectiv a fluturașilor.



Pe parcursul activității elevii au mers de o conferință la alta, au contribuit cu ceea ce cunoșteau, au pus întrebări, au dat răspunsuri. În timpul pauzelor conferințelor au împărțit colegilor ceea ce i-au impresionat. Înainte de ași da seama, ei înșiși au fost profesori, conducători ai conferinței și educabili. Cele două unități de învățare au fost clase paralele prin metode clasice și metode de studiu non-formale.

La sfârșitul studierii celor două, ambele clase au primit un test de evaluare și am constatat că



elevii au făcut această lecție prin metoda open space au reușit să învețe mai bine. Astfel, metoda non-formală ajută la dezvoltarea gândirii lor critice, prin crearea unui climat distractiv, le oferă posibilitatea de a se exprima liber, înțelegând altfel noțiunile teoretice și căpătând cunoștințe trainice. Pe de altă parte, oferă posibilitatea unei noi metode de evaluare mai pe placul elevilor, schimbarea metodelor de evaluare fiind o altă verigă în lanțul schimbărilor legate de școala viitorului.

Covalent bonding

Bobby was always a strange little nonmetal... he never liked to bond covalently. Sometimes, just to give it a try, he'd bond with another nonmetal....

And he'd be happy for a while, because he'd have filled his octet.

But no, he wasn't really one who wanted to STAYIE all the time... And after a period, he'd stop.



Ionic bonding

Miss, you dropped an electron...

Oh, why thank you young man!



No, he was always more into ionic bonding...

Where they'd be attracted and bonded by charge and not through sharing... ooh ooh ooh! D

And it was so that he met his first love, Miss the Metalloid :D

metallic bonding



And as for metallic bonding... well, he had his idea. It was only thing that idea did...

...In a school in TVTown this afternoon, a mass metallic bonding occurred between the schoolchildren when a PE teacher instructed them to use their electrons in a dodge-ball game...

...the local police had to create news of over 500 deaths to loosen the bonding...

Interrogations as to why the instructor neglected such basic knowledge in bonding came...

By Masako

multitudine de aplicații care ”vor fura puțin startul ” și-i vor face mai capabili pentru un viitor plin de roboți și inteligență artificială .

În concluzie ,dascălul are atribuția de a șlefui caractere și a forma anumite deprinderi importante pentru viața elevului său , urmărindu-i progresia , asemenea unui pictor care-și imaginează opera și v-a vedea mai târziu rezultatul. Prin urmare , abordările și tacticile de succes pentru o școală a viitorului implică atât tehnologia , cât și o bună relație părinte-elev-profesor pentru a crea un mediu relaxat , în care individul să-și dezvolte creativitatea , să înțeleagă că face parte dintr-o comunitate , să descopere valorile vieții și să desprindă cunoștințe esențiale în evoluția lui ca om .

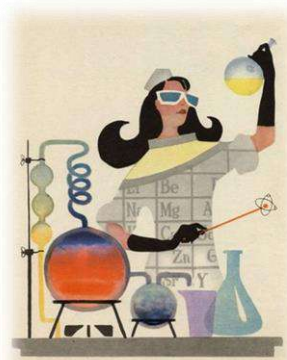

Totodată , pe lângă creativitate , lucru în echipă , comunicare , o relație autentică , elevul pare a avea nevoie de tehnologia cu care este obișnuit în viața de zi cu zi , și în timpul orelor , întrucât și educația se află în proces de evoluție , asemenea tuturor lucrurile care ne înconjoară .

În dezvoltarea ei au apărut noi metode de a preda , ce implică mai mult tehnologia , precum platformele de e-Learning, noi tehnici de a face materia să pară mai atractivă și mai ușor de înțeles , să pară un joc (ex . AEL-urile) , avem la dispoziție atât de multe surse de informare , atât pentru noi, profesorii – site-uri cu utile trucuri didactice , metode de evaluare inedite (ex Kahoot) , astfel încât totul să devină mai interactiv și atrăgător , cât și pentru elevi , platforme prin care pot încerca să-și aprofundeze cunoștințele sau multiple videoclipuri prin care pot înțelege mai multe , dar și o

COLABORAREA ȘCOALĂ-FAMILIE, VERIGĂ IMPORTANTĂ PENTRU SUCCESUL ACTIVITĂȚILOR EXTRACURRICULARE

*Prof.înv.primar: Bradu Cornelia
Școala Gimnazială Nr.39,
Constanța*

Scopul activităților extrașcolare este dezvoltarea unor aptitudini speciale, antrenarea elevilor în activități cât mai variate și bogate în conținut, cultivarea interesului pentru activități socio-culturale, facilitarea integrării în mediul școlar, oferirea de suport pentru reușita școlară în ansamblul ei, fructificarea talentelor personale și corelarea aptitudinilor cu atitudinile caracteriale. Activitățile extrașcolare se desfășoară într-un cadru informal, ce permite elevilor cu dificultăți de afirmare în mediul școlar să reducă nivelul anxietății și să-și maximizeze potențialul intelectual.

Oricât ar fi de importantă educația curriculară realizată prin procesul de învățământ, ea nu epuizează sfera influențelor formative exercitate asupra copilului. Rămâne cadrul larg al timpului liber al copilului, în care viața capătă alte aspecte decât cele din procesul de învățare școlară. În acest cadru, numeroși alți factori acționează pozitiv.

Părinții ar trebui să înceapă educația emoțională a copilului de la vârste mici, manifestând atenție, grijă și respect față de nevoile sociale și emoționale ale acestora, astfel încât trecerea de la o etapă la alta să se facă mult mai ușor. Colaborarea cu profesorii ajută copilul să parcurgă cu succes etapele școlare, iar activitățile extracurriculare completează cunoașterea mai bună a fiecărui copil, pentru a găsi resursele necesare de a valorifica aptitudinile sale.

Părinții ar trebui să fie un model pentru copil din punct de vedere al manifestării abilităților emoționale și sociale, care să-i stimuleze comportamentul emoțional și social, să folosească un limbaj care să implice discuții despre emoții, descrierea emoțiilor; să creeze în familie o stare emoțională armonioasă, necesară unui climat pozitiv de învățare. Părinții trebuie să discute foarte mult despre diferite stări, dispoziții cu copiii lor, și despre cum ar trebui exprimate și gestionate acestea.

În concluzie, o dezvoltare socială și emoțională echilibrată îl ajută pe copil să identifice sentimente și emoții, să le exprime și să le facă față corespunzător în anumite situații, să perceapă

și să identifice trăirile prin care trec cei cu care interacționează, gestionând astfel situația și dialogul în funcție de acestea.

Educația extracurriculară (realizată dincolo de procesul de învățământ) are rolul și locul bine stabilit în formarea personalității copiilor noștri. Educația, prin activitățile extracurriculare, urmărește identificarea și cultivarea corespondenței optime dintre aptitudini, talente, cultivarea unui stil de viață civilizată, precum și stimularea comportamentului creativ în diferite domenii. Începând de la cea mai fragedă vârstă, copiii acumulează o serie de cunoștințe punându-i în contact direct cu obiectele și fenomenele din natură. Trebuința de se juca, de a fi mereu în mișcare, este tocmai ceea ce ne permite să împăcăm școala cu viața.

Activitățile extrașcolare cer o bună pregătire metodologică din partea profesorilor. Este necesar să se creeze o atmosferă deosebit de favorabilă pentru instruire și educație, să se ofere posibilitatea de completare și de aprofundare a cunoștințelor și abilităților obținute în lecții, să fie create condiții de formare a personalității în spiritul culturii naționale.

BIBLIOGRAFIE:

Gârboveanu, M. *Creativitatea elevilor în procesul de învățământ*. București. Editura

Litera Internațional. 1981;

Iucu, R. *Instruire extrașcolară. Perspective teoretice și aplicative*, Iași, Polirom, 2001.

EVALUAREA DIFERENȚIATĂ A ELEVILOR, SOLUȚII PENTRU INOVAȚIE DIDACTICĂ

Profesor pentru învățământ primar: BRADU CORNELIA
Școala Gimnazială Nr.39 „Nicolae Tonitza”,
Constanța

Pentru asigurarea succesului în învățare pentru toți elevii, este necesară o educație diferențiată, ceea ce presupune crearea situațiilor favorabile fiecărui elev, descoperirea și stimularea intereselor, aptitudinilor și posibilităților de formare și afirmare ale fiecăruia.

Cunoașterea individuală a elevului, cât și tratarea diferențiată sunt nu numai modalități ale prevenirii eșecului școlar, ci și garanția unor satisfacții deosebite în munca dascălului.

De aceea, este important ca în toate formele de activitate pe care le desfășoară elevii (la tablă, pe caiete, pe fișe individuale), învățătorul să urmărească aplicarea întregului sistem diferențiat al variabilelor acestei activități: competențe, obiective, conținuturi, moduri de realizare a sarcinilor, mijloace, forme de evaluare etc.

Procesul de predare – învățare - evaluare trebuie să-l pună pe elev cât mai devreme posibil în posesia unor mijloace proprii de însușire a cunoștințelor, de aplicare în practică în mod constant și creator a acestora. Cadrul didactic trebuie să adapteze întregul demers educațional la diversitatea indivizilor și grupurilor, talentelor individuale, evitând marginalizarea ori excluderea socială.

Evaluarea rezultatelor școlare reprezintă o condiție necesară realizării unui proces didactic reușit. Evaluarea are un rol foarte important atât în viața noastră de zi cu zi, cât și în procesul educațional, deoarece ne permite să ne identificăm punctele slabe și apoi să le corectăm. Din acest motiv am ales să tratez această temă și să identific care sunt metodele de evaluare moderne care pot fi utilizate în procesul didactic. Și pentru că principalul rol al evaluării este acela de a îmbunătăți calitatea unei activități, cu precădere evaluarea diferențiată îndeplinește acest rol.

HĂRȚILE CONCEPTUALE

„Să complici ce este simplu este banal; să redai simplu ce este complicat, grozav de simplu - asta este creativitate.” Charles Mingus

Hărțile conceptuale (conceptual maps) sau hărțile cognitive (cognitive maps) se definesc ca fiind o imagine a modului de gândire, simțire și înțelegere ale elevului care le elaborează, la început simplist, apoi tot mai complete, devenind o procedură de lucru la diferite discipline, dar și inter și transdisciplinar.

Această metodă îi face pe elevi să devină activi în propriul proces de învățare, să asimileze cunoștințe, priceperi și deprinderi având la bază cunoștințe, priceperi și deprinderi deja existente.

- **oglinzi** ale modului de gândire, simțire și înțelegere a celor care le elaborează;
- **un instrument** important pentru evaluarea la toate nivelurile și toate disciplinele;
- **un grafic care include**
 - concepte de bază (în centru)
 - concepte secundare (spre margine)
 - conexiuni între concepte.

În cadrul grupului, hărțile conceptuale asigură următoarele:

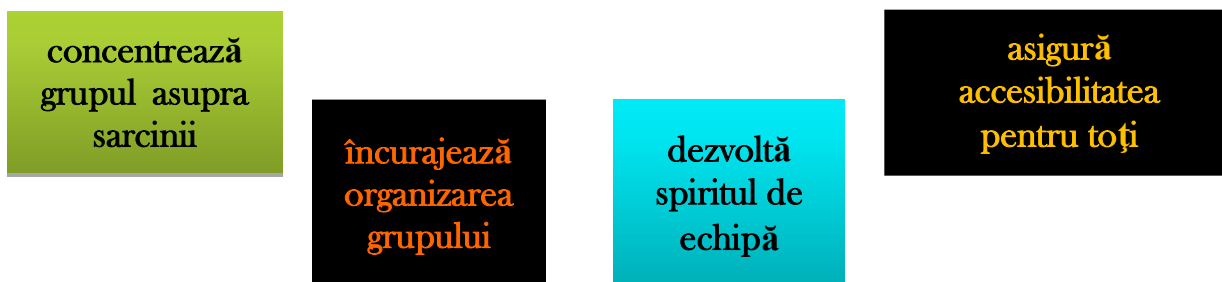

Tehnica 3-2-1 - individualizare

Tehnica 3-2-1 este folosită pentru a aprecia rezultatele unei secvențe didactice sau a unei activități.

Elevii scriu: 3 termeni (concepte) din ceea ce au învățat;

2 idei despre care ar dori să învețe mai mult în continuare și

1 capacitate, 1 pricepere sau 1 abilitate pe care consideră ei că au dobândit-o / au exersat-o în urma activităților de predare-învățare.

Elevul Nicușor

➤ 3 termeni/concepte din ceea ce a învățat:

1. Adunarea (+)

2. Scăderea (-)

3. Înmulțirea (x)

➤ 2 idei despre care ar dori să învețe în continuare:

1. Înmulțirea , > 100 - „Vreau să învăț cum să calculez înmulțiri cu numere mai mari decât 100!”

2. Folosirea parantezelor pătrate (am folosit doar paranteze rotunde) – „Cum se fac exercițiile cu paranteze pătrate? Am auzit de la sora mea mai mare că există.”

➤ 1 abilitate pe care consideră elevul că a dobândit-o / a exersat-o în urma activității de predare-învățare

1. Rapiditatea rezolvării exercițiilor ținând cont de ordinea efectuării operațiilor – „Fiindcă am exersat, acum știu să calculez foarte repede, mai întâi paranteza / înmulțirea și apoi adunarea și scăderea”.

Metoda R.A.I.

Metoda R.A.I. vizează stimularea și dezvoltarea capacităților elevilor de a comunica (prin întrebări și răspunsuri) ceea ce tocmai au învățat. Elevii exersează abilitățile de comunicare interpersonală, capacitățile de a formula întrebări și de a găsi cel mai potrivit răspuns. Antrenați în acest « joc », chiar și cei mai timizi elevi se simt încurajați, comunică cu ușurință și participă cu plăcere la o activitate care are în vedere atât învățarea, cât și evaluarea.

Un demers evaluativ diferențiat realizat prin intermediul acestei metode implică respectarea următorilor pași :

- se precizează conținutul/tema supusă evaluării;
- se oferă o minge ușoară elevului desemnat să înceapă activitatea;
- acesta formulează o întrebare și aruncă mingea către un coleg care va preciza răspunsul; la rândul său, acesta va arunca mingea altui coleg, adresându-i o nouă întrebare;

- elevul care nu va putea oferi răspunsul corect la întrebare va ieși din „joc”, răspunsul corect fiind specificat de cel ce a formulat întrebarea; acesta are dreptul de a mai adresa o întrebare; iar în cazul în care nici el nu cunoaște răspunsul corect, va părăsi „jocul” în favoarea celui căruia i-a adresat întrebarea;
- în „joc” vor rămâne numai elevii care demonstrează că dețin cunoștințe solide în legătură cu tema evaluată;
- la final, profesorul clarifică eventualele probleme/întrebări rămase fără răspuns.

METODA R. A. I.

- Denumirea provine de la inițialele cuvintelor
RĂSPUNDE - ARUNCĂ - INTEROGHEAZĂ
- Se desfășoară în scopuri constatativ-ameliorative și nu în vederea sancționării prin notă sau calificativ.

EVALUAREA EFICIENTĂ

Fiecare elev are o individualitate proprie!

Să le captăm atenția elevilor și să le câștigăm respectul!

Să micșorăm obstacolele!

Să descoperim motivele pasivității!

Putem să menținem limitele, dar putem fi în același timp și îngăduitori!

Să le aflăm „povestea” !

Să le dăm posibilitatea să identifice opțiunile de schimbare!

Așa cum ne schimbăm îmbrăcămintea, să încercăm să ne schimbăm și ideile, deoarece și ele au un termen de valabilitate!

Să construim o imagine pozitivă despre evaluare și să nu o asociem cu eșecul!

BIBLIOGRAFIE:

1. Cojocariu V.M. (2004). *Introducere în managementul educației*, București:Editura Didactică și Pedagogică R.A.;
2. Cojocaru V.Gh. (2004). *Schimbarea în educație. Schimbarea managerială*, Chișinău: Știința, 2004;

STRATEGIA DE DEZVOLTARE INSTITUȚIONALĂ-extras -model-

*Ștefania- Florentina Brăgaru
Școala Gimnazială „Nicolae Efrimescu” Săgeata, județul Buzău*

VIZIUNEA

„Școala noastră este locul în care grija și încrederea sunt mai presus de restricții și amenințări. Aici fiecare persoană, fără discriminare, este ajutată și inspirată să trăiască cu astfel de idealuri și valori precum bunătatea, corectitudinea, perseverența și responsabilitatea.”

MISIUNEA

Misiunea Școlii Gimnaziale „.....” este de a încuraja elevii să își identifice și să-și susțină potențialul pentru cunoaștere și competențele individuale în vederea adaptării la o lume dinamică. Misiunea școlii se reflectă prin :

- a) furnizarea către comunitate de absolvenți bine pregătiți;
- b) respectarea și valorificarea pozitivă a diferențelor, promovarea toleranței și a echității;
- c) transformarea școlii într-un generator de inspirație, de resurse culturale și morale;
- d) dezvoltarea competențelor esențiale pentru reușita socială: comunicare, gândire critică, luarea deciziilor și utilizarea contextuală a unor informații complexe;
- e) cultivarea expresivității și a sensibilității în scopul împlinirii personale și al promovării unei vieți de calitate;
- f) formarea autonomiei morale;
- g) formarea și exersarea convingerilor și comportamentelor autentice de „bun cetățean”;
- h) dezvoltarea capacității de integrare activă în grupuri sociale diferite: familie, prieteni, școală.

ANALIZA S.W.O.T.

OFERTA CURRICULARĂ

PUNCTE TARI

- ✚ Pentru fiecare nivel de școlarizare, școala dispune de întregul material curricular (planuri de învățământ și programe școlare, auxiliare curriculare-manuale, caiete de lucru, ghiduri de aplicare, culegeri de probleme), ce se pot regăsi și pe site-ul școlii, unde pot fi consultate și valorificate de către personalul școlii, elevi și părinți;
- ✚ Pregătirea suplimentară a elevilor pentru evaluarea națională, teze, olimpiade, concursuri școlare;

- ✚ Existenta unor proceduri specifice si a unor instrumente de lucru privind stabilirea CDS - opțional, a schemelor orare și a orarelor ;
- ✚ Realizarea asistențelor la ore de către conducerea școlii și de către responsabilii de comisii metodice.

PUNCTE SLABE

- ✚ Insuficienta pregătire a personalului didactic în ceea ce privește folosirea mijloacelor tehnice și platformelor educaționale;
- ✚ Insuficienta preocupare a personalului didactic pentru perfecționare continuă;
- ✚ Neimplicarea profesorilor în proiecte naționale, internaționale, cu finanțare;
- ✚ Lipsa unor programe clare, adecvate pentru consilierea părinților, care, mai apoi, să sprijine demersul educațional din școală;
- ✚ Fond de carte insuficient pentru a asigura formarea competențelor prevăzute de programa școlară;

OPORTUNITĂȚI

- ✚ Consultarea ghidurilor de specialitate și a materialelor metodologice în vederea actualizării permanente a metodei de predare;
- ✚ Colaborarea, la nivelul comisiilor metodice, în ceea ce privește transferul de competențe prin împărtășirea abilităților și experienței, în cadrul grupului;
- ✚ Existența site-urilor specializate în oferirea de materiale și soft-uri educaționale pentru cadrele didactice.
- ✚ Efectuarea unei selecții riguroase a programelor de formare din ofertele existente, pe criteriul profesionalismului formatorilor și eficienței dovedite a programului, prin colaborarea cu CCD, ISJ, alte asociații educaționale;
- ✚ Diversificarea ofertei de activități desfășurate în colaborare cu familiile elevilor;
- ✚ Identificarea unor resurse financiare extrabugetare pentru asigurarea fondurilor necesare dotării bibliotecilor școlare;
- ✚ Personalizarea ofertei C.D.Ș. oferită în școală.

AMENINȚĂRI

- ✚ Suficiența și rutina unor cadre didactice refractare la procesul de reformă a învățământului;
- ✚ Dezechilibrul real dintre numărul de ore, conținuturile programelor și nivelul de cunoștințe și deprinderi al elevilor ;
- ✚ Suprasolicitarea elevilor, din cauza programelor supraîncărcate;
- ✚ Insuficienta diversificare și adecvare a CDS-ului la cerințele și preferințele elevilor ;
- ✚ Avalanșa de informații și reglementări într-o continuă schimbare;

RESURSE UMANE

PUNCTE TARI

- ✚ Calitatea corpului profesoral, confirmată de rezultatele înregistrate la examenele susținute;
- ✚ Experiența și continuitatea pe post a personalului didactic de predare (pe anumite discipline) cât și a personalului didactic auxiliar;
- ✚ Elevi și cadre didactice preocupate de obținerea performanței, participarea la competiții școlare finalizate cu premii.

PUNCTE SLABE

- ✚ Lipsa unei strategii a școlii, de valorificare a potențialului familiilor elevilor, în vederea atingerii obiectivelor educaționale;
- ✚ Lipsa asumării responsabilității manifestată de către unii părinți, în raport cu situația școlară a copiilor acestora;

OPORTUNITĂȚI

- ✚ Cooptarea părinților în toate tipurile de activități prevăzute de R.O.F.U.I.P și Legea educației/, în vederea cunoașterii și înțelegerii responsabilității ce le revin în construirea personalității dezirabile a copilului ;
- ✚ Menținerea unei strânse colaborări cu departamentele din cadrul Primăriei și Consiliului Local, în vederea adoptării celor mai adecvate măsuri de sprijinire a elevilor cu risc crescut de abandon școlar;
- ✚ Alocarea fondurilor necesare din bugetul unității pentru perfecționarea și formarea continuă a personalului didactic și didactic auxiliar;
- ✚ Înființarea unui cabinet medical/ psihologic în cadrul școlii.

AMENINȚĂRI

- ✚ Situația economică precară în care trăiește un segment de populație din comunitate;
- ✚ Populație școlară în scădere conduce la restructurarea rețelei școlare;
- ✚ Probabilitatea creșterii ratei abandonului școlar în actualul context socio-economic;
- ✚ Lipsa profesorilor de sprijin, a consilierilor școlari, a psihologilor școlari;

RESURSE MATERIALE ȘI FINANCIARE

PUNCTE TARI

- ✚ Săli de clasă spațioase;
- ✚ Toate structurile beneficiază de încălzire centrală;
- ✚ Spații amenajate corespunzător pentru depozitarea alimentelor din programul „Lapte, corn și fructe”;
- ✚ Condiții igienico-sanitare corespunzătoare;
- ✚ Existența a două laboratoare de informatică;
- ✚ Existența unui sistem de supraveghere video;

- ✚ Susținerea unor proiecte financiar și logistic de către Primăria
- ✚ Transportul elevilor este asigurat cu ajutorul microbuzului școlar, prin finanțare de la bugetul local;
- ✚ Toți elevii care se încadrează în criteriile de acordare a burselor școlare, beneficiază de acestea;
- ✚ Alocarea de la bugetul local a fondurilor necesare pentru decontarea cheltuielilor de transport a cadrelor didactice navetiste;

PUNCTE SLABE

- ✚ Grupuri sanitare aflate în exteriorul corpului de clădire al școlii uneia dintre structuri;
- ✚ Dotarea spațiilor școlare insuficientă, neadaptată cerințelor actuale;
- ✚ Material didactic insuficient și depășit;
- ✚ Fond de carte insuficient asigurării atingerii obiectivelor educaționale urmărite;
- ✚ Resurse financiare extrabugetare inexistente.

OPORTUNITĂȚI

- ✚ Finalizarea lucrărilor de modernizare a Școlii Gimnaziale și comasarea claselor în vederea funcționării în condiții decente a tuturor colectivelor de elevi din comună;
- ✚ Prioritizarea fondurilor proprii ale școlii, în vederea dotării bibliotecii școlare;
- ✚ Alocarea de fonduri de la bugetul local în vederea asigurării minimumului necesar de material didactic ;
- ✚ Atragerea de fonduri extrabugetare prin participarea în proiecte cu finanțare europeană nerambursabilă.

AMENINȚĂRI

- ✚ Înteresul scăzut al societății pentru educație;
- ✚ Subfinanțarea sistemului de învățământ;
- ✚ Lipsa unor agenți economici locali, cu capacitate/dispuși de a investi în școlile din comună;

RELATII INTER SI INTRACOMUNITARE

PUNCTE TARI

- ✚ Relații de colaborare cu școlile din localitățile învecinate, prin inițierea și colaborarea în diverse proiecte de pateneriat;
- ✚ Implicarea și desfășurarea de activități de proiect cu școli din alte județe, atât la nivel preșcolar cât și la nivel primar și gimnazial;
- ✚ Desfășurarea de activități de voluntariat ;
- ✚ Încheierea de protocoale educaționale în parteneriat cu instituții locale: primărie, biserică, dispensar, poliție;
- ✚ Organizarea de activități extracurriculare/ extrașcolare cu participarea autorităților publice locale și ceilalți membri ai comunității;

- ✚ Buna gestionare a site-ului școlii, în vederea popularizării în cadrul comunității, a aspectelor importante referitoare la educația oferită în școala noastră.

PUNCTE SLABE

- ✚ Număr mic de activități cu implicarea directă a părinților;
- ✚ Desfășurarea unui număr mic de activități pentru care persoane angajate în cadrul poliției și dispensarului și-au manifestat interesul să participe;

OPORTUNITĂȚI

- ✚ Creșterea gradului de implicare activă, a unora dintre actorii comunității- locale- poliție și dispensar, de asumare a responsabilității pentru educarea tinerilor cetățeni;
- ✚ Dezvoltarea de proiecte naționale și europene.
- ✚ Testarea periodică a satisfacției beneficiarilor educației;
- ✚ Constituirea și funcționarea Asociației părinților.

AMENINȚĂRI

- ✚ Resurse financiare insuficiente;
- ✚ Lipsa motivației cadrelor didactice și elevilor;
- ✚ Slaba implicare a părinților în organizarea activităților extracurriculare și extrașcolare, în raport cu solicitările școlii.

ȚINTE STRATEGICE

- Ț1. Încadrarea cu personal didactic cu o înaltă pregătire științifică și metodică, receptiv la nou și interesat de perfecționare și formare continuă.**
- Ț2. Prevenirea eșecului școlar, creșterea performanțelor școlare, la nivelul ciclului preșcolar, primar, gimnazial, cu scopul creării premiselor includerii tuturor elevilor școlii în învățământul liceal.**
- Ț3. Diversificarea și creșterea gradului de atractivitate a C.D.Ș.-ului, realizat prin consultarea elevilor și părinților.**
- Ț4. Gestionarea, întreținerea și menținerea funcționalității patrimoniului școlii, dezvoltarea acestuia.**
- Ț5. Promovarea imaginii școlii, în actualul context de descentralizare și autonomie instituțională.**

**PLAN DE ACȚIUNI
PENTRU IMPLEMENTAREA ȚINTEI STRATEGICE**

Încadrarea cu personal didactic cu o înaltă pregătire științifică și metodică, receptiv la nou și interesat de perfecționare și formare continuă.

ACTIVITATEA	REZULTATE	TERMEN	RESPONSABILI	RESURSE	INDICATORI DE PERFORMANȚĂ	BUGET ȘI SURSE DE FINANȚARE
<p>1. Întocmirea analizei de nevoi a școlii pe problematica perfecționării și formării continue a personalului didactic și didactic auxiliar, cu scopul identificării tematicilor de interes pentru dezvoltarea profesională a personalului didactic și didactic auxiliar.</p>	<p>➤ Analiza de nevoi finalizată, în urma exprimării opțiunilor : managementul clasei de elevi/ combaterea fenomenului de violență în mediul școlar/ prevenirea abandonului școlar/ utilizarea noilor tehnologii și lucrul pe platforme educaționale/ proiectarea și susținerea activităților extracurriculare/ strategii de consolidare a relației școală-familie-comunitate/ consiliere și orientare profesională, metodică predării/ bibliotecă școlară/secretariat/</p>	<p>septembrie</p>	<p>-director -responsabil cu formarea continuă -cadre didactice</p>	<p>-cadre didactice</p>	<p>• Grafic nevoi formare completat pentru întreg (100%) personalul vizat.</p>	<p>-din bugetul școlii se asigură sumele necesare pentru perfecționare (... lei/ cursanți, în medie = lei).</p>

	contabilitate.					
2. Informarea personalului didactic/ didactic auxiliar în legătură cu oferta de formare a CCD și etapele înscrierii.	➤ Ofertă cursuri C.C.D. Diseminarea informațiilor necesare înscrierii în programele de pregătire.	Septembrie	-director -responsabil cu formarea continuă	-cadre didactice	• Oferte programe de formare distribuite pentru întregul (100%) personalul vizat.	
3. Solicitarea avizului favorabil al unității de învățământ și depunerea dosarelor de înscriere la CCD.	➤ Solicitări depuse la furnizorul de programe de formare.	Octombrie	-director -responsabil cu formarea continuă	-cadre didactice	• Dosare depuse la C.C.D. pentru întreg (100%) personalul vizat.	
4. Constituirea grupelor de cursanți pentru programele solicitate, participarea la cursuri și finalizarea acestora.	➤ Toți membrii personalului didactic/ didactic auxiliar au parcurs cel puțin un curs de perfecționare.	Noi. - mai	-personal didactic/ didactic auxiliar	-cadre didactice	• Toți membrii unității, încadrați ca personal didactic/ didactic auxiliar au dobândit cunoștințe și abilități profesionale noi .	

4. Completarea fișei de formare continuă de către fiecare angajat.	➤ Dosare personale completate cu dovezile absolvirii cursurilor de perfecționare și formare continuă, acumulând minim 20 C.P.T./ an școlar-ntralizarea creditelor acumulate la nivelul Comisiei de Perfecționare și Formare Continuă.	Iunie	-cadre didactice -responsabil cu formarea continuă -secretar	-cadre didactice	• Număr certificate de absolvire cel puțin egal cu numărul de angajați- personal didactic/ didactic auxiliar din unitate, în anul școlar-	
--	--	-------	--	------------------	--	--

AN ȘCOLAR

- ✚ Evaluarea efectelor atinse prin acțiunile propuse pentru atingerea acestei ținte strategice se realizează pe baza indicatorilor de performanță stabiliți în planul întocmit, într-o manieră simplă, continuă, flexibilă și oportună.
- ✚ Efectul scontat vizează eliminarea punctelor slabe constatate pe baza analizei S.W.O.T., prin valorificarea la maxim a oportunităților identificate.

ȚINTA STRATEGICĂ URMĂRITĂ	REZULTATE AȘTEPTATE
Ț1. Încadrarea cu personal didactic cu o înaltă pregătire științifică și metodică, receptiv la nou și interesat de perfecționare și formare continuă.	-participarea tuturor cadrelor didactice la programe de formare pentru dezvoltarea competențelor profesionale; -dobândirea competențelor profesionale necesare eficientizării demersurilor

	educaționale întreprinse în cadrul școlii; - transferul de bune practici în rândul beneficiarilor direcți, astfel încât educația oferită să se realizeze la standardele de performanță formulate la nivel național.
--	--

Întocmit, Prof.....

Exemple de bune practici în grădiniță

Prof. Brașoveanu Elena – Liliana
Liceul Tehnologic Todireni, jud. Botoșani

MOTTO: “Educația se poate face în trei moduri: prin forță, prin impunere sau prin iubire. La noi primele două moduri lipsesc.”

Exemple de bune practici în grădinițe

Orientarea educației a evoluat în ultimele decenii, în mod considerabil sub influența schimbărilor sociale fundamentale, de la simpla achiziție de cunoștințe (a ști) și de la formarea deprinderilor (a învăța să faci) la dezvoltarea atitudinilor (a vrea să fii), a componentelor sociale și profesionale, a dezvoltării și devenirii individului în cadrul societății (a învăța să devii).

Obiectivul fundamental este întărirea, cultivarea și armonizarea celor 3 componente din ființa umană: voința, simțirea și gândirea, la nivelul fiecărei categorii de vârstă.

Obiectivul pedagogiei este în aceeași măsură încurajarea dezvoltării sănătoase a capacității fizice, sufletești și spirituale ale tânărului.

Curriculum a ținut cont de impulsurile date de acesta gândind un răspuns adecvat și corect la tendințele proprii de dezvoltare ale copilului.

La grădiniță copiii și educatoarele învață de la viață, care cere fantezie și o gândire practică, sănătoasă.

Această deschidere pentru învățăminte pe care le oferă viața își lasă amprenta asupra copiilor.

Ei știu că viitorul ascunde multe surprize care nu le sunt accesibile decât celor deschiși față de nou, celor care se orientează prin învățare în această lume aflată în continuă schimbare.

Principiile preșcolare sunt :

Copilul este o unitate de voință, simțire și gândire,

Copilul este o ființă larg receptivă din punct de vedere senzorial,

Impresiile marchează ființa copilului până la nivelul formării organelor interne și a proceselor sufletești,

Imitația și modelul caracterizează demersul educațional necesar acestei vârste,

Procesele de creștere și cele de învățare au loc sub acțiunea aceluiași forțe.

Pedagogii și părinții își dau mâna în crearea unui climat sănătos și armonios pentru copii din grădiniță.

Grădinița organizează în fiecare anotimp sărbători cu tematici diferite : Sărbătoarea Recoltei, Sărbătoarea Lampioanelor, Bazarul, Sărbătoarea Crăciunului, Carnavalul și Sărbătoarea Verii.

Zilele de naștere a copiilor se desfășoară printr-o minunată poveste, într-un ritual specific pentru fiecare copil, iar atelierul de lucru sunt făcute împreună cu părinții și copiii înaintea fiecărei sărbători sau eveniment.

Evaluarea copiilor se face în urma unor discuții libere pe diferite teme prin activități specifice: desen, jocuri de degete, joc ritmic, sărbători, etc.

Activitățile sunt însoțite zilnic și de o gustare sănătoasă care asociază ziua cu activitatea:

🌈 luni – pictură

🌈 marți- salată fructe, 🌈 miercuri- semințe,

🌈 joi- modelaj(cocă sau ceară), 🌈 vineri- salată legume,

Salatele se pregătesc împreună cu cei mici sub îndrumarea educatoarei.

Activitățile se desfășoară în conformitate cu cerințele noului Curriculumului pentru educația timpurie.

Aici copilul vine cu drag, învață cu drag și își dorește să revină cu drag pentru că știe că aici cineva îl așteaptă întotdeauna...cu drag!

Tipurile de activități desfășurate în grădiniță în ritmul zilei:

Dimineața 8:00-9:30 : joc liber, salutul de dimineață.

În intervalul 9:30-13 se desfășoară următoarele activități: desen, modelaj, pictură, activități manuale, activități de gospodărie și grădinarit, joc ritmic, joc de degete, basm, teatru de masă, joc cu roluri, joc liber, jocuri și activități în aer liber, activități opționale.



Aspecte ale procesului instructiv-educativ în grădiniță

Atât conținuturile cât și metodologia didactică și formele de organizare a activităților sunt adecvate caracteristicilor copilului preșcolar și necesităților pedagogice specifice.

Abordarea educațională din grădiniță este o abordare umanistă care îmbină elemente practice, artistice și academice; în același timp încurajează dezvoltarea încrederii în sine și a capacității copiilor de a se baza pe ei înșiși și îi responsabilizează față de mediu și societate.

Procesul educațional presupune dezvoltarea treptată a unui set preexistent de posibilități, eliberarea spirituală a copilului astfel încât acesta să-și descopere și să-și folosească întregul potențial. Pentru aceasta, se are în vedere, faptul că copiii au nevoi educaționale și emoționale diferite, influențate de vârstă și de stadiile naturale de dezvoltare.

Astfel, conform pedagogiei steineriene, în perioada preșcolară, copilul este prin excelență receptiv din punct de vedere senzorial, iar totalitatea impresiilor de natură fizică sau sufletească venite din mediul său, marchează ființa sa până la nivelul formării organelor interne și al proceselor sufletești.

În grădinițe, în grupele preșcolare, se pun bazele sănătății fizice și vitalității, uimirii și interesului pentru lume, dispoziției launtrice de a învăța și de a cunoaște lumea prin trăiri personale, aptitudinii de a relaționa, precum și a dezvoltării fizice, emoționale, intelectuale și spirituale pe tot parcursul vieții. Educația preșcolară este în mare măsură experiențială și senzorială, copiilor oferindu-li-se activități cu caracter practic, care să merite a fi imitate putând astfel să învețe prin exemplu.

Pornind de la ideea conform căreia copiii au nevoie de ordine, rutină, pentru a se dezvolta armonios, programul cuprinde rutine bine ordonate care evidențiază experiențe ritmice ale zilei, săptămânii, lunii (anotimpului), anului.

Modalități de predare a activităților în grădinițe

Jocul liber

Încurajează dezvoltarea imaginației și prin crearea propriilor scenarii de joc, copilul experimentează mai profund anumite aspecte de viață. Copilul mic învață prin imitare, iar pentru aceasta trebuie să vadă și să perceapă modele adecvate în jurul său. Copiii găsesc o plăcere deosebită în munca oamenilor exprimată prin activitate, îi bucură imaginea celor ce-și iubesc munca și sunt uniți cu ea. De asemenea, prin joc, copilul își dezvoltă experiența de viață conform mediului în care trăiește. Un lucru este sigur, tot ceea ce a experimentat, el va include în jocul său, de aceea în grădiniță copiii se joacă liber, fără a li se da teme.

În timpul jocului liber, copiii dobândesc prin exercițiu deprinderi practice: taie, decupează, înșiră, alternând mărimi, culori, forme, după propria fantezie, realizând daruri pentru diferite evenimente: aniversări, sărbători sau pentru familie. De asemenea, lemnul se poate transforma în jucării (căsuțe, mașini, mobilier pentru păpuși), cu ajutorul ciocanului, fierăstrăului, în cadrul activităților, atelierelor cu părinții. În timpul jocului liber copilul cunoaște însușirile obiectelor, denumirile lor, acțiunile și granițele propriei voințe și libertăți.



Jocul ritmic se bazează pe puterea de imitare a copiilor, este o activitate condusă, complexă în care are loc educația interdisciplinară prin îmbinarea artistică și plină de sens a versurilor, cântecelor, mișcărilor și gesturilor, în conținuturi orientate după anotimp și sărbători; înglobează educarea limbajului, cunoașterea mediului, activități matematice, muzică, educație fizică, educație civică. Jocul ritmic ocupă un loc central în cadrul activităților desfășurate în grădiniță. El reprezintă o activitate condusă, complexă, în care are loc educația interdisciplinară prin îmbinarea artistică și plină de sens a versurilor, cântecelor, mișcărilor și gesturilor, în conținuturi orientate după anotimp și sărbători. În cadrul acestui joc, copilul este familiarizat cu diversitatea activităților cotidiene, transformările din natură, muncile specifice fiecărui anotimp, munca din casă și gospodărie, viața plantelor și animalelor etc. Creativitatea și măiestria artistică a educatoarei își va pune amprenta asupra posibilităților de redare prin imitație a conținuturilor predate prin jocul ritmic.

În acest sens, aceasta trebuie să găsească acele versuri care să trezească în copil imagini, iar mișcarea să însoțească și să întregască. În alcătuirea jocului ritmic, educatoarea corelează conținuturile care urmează a fi predate cu nivelul de vârstă al copiilor și capacitatea acestora de concentrare, atenție, coordonare în mișcare. De asemenea, urmărește ca jocul să aibă elemente care să-i confere veselie, fantezie, dinamism, polaritate (cântec – vorbire, mișcare – repaus, sus – jos, tare – încet (vorbire), afară – înăuntru, mare – mic. În activitatea lui, dascălul poate descoperi de multe ori, cu multă satisfacție, acțiuni proprii ale copiilor în timpul jocului ritmic. Mai precis, copiii redau cuvinte și imagini proprii care descriu mișcări proprii prin care sugerează o imagine, jocuri de cuvinte, plecând de la un cuvânt sau mișcare care le-a făcut plăcere sau le-a produs veselie.

Poveștile, basmul, teatrul de masă, teatrul de marionete sunt prezente în programul zilnic, educatoarea fiind cea care stabilește tema basmului, atent selecționat. Același basm este povestit zilnic, timp de 2-3 săptămâni, ceea ce cultivă memoria, puterea de concentrare; acestea însumează educarea limbajului, cunoașterea mediului, activități matematice, educație civică.

Un moment important în desfășurarea activităților din grădiniță, îl constituie basmul, ca moment de inspirație cuprins în ritmul unei zile. A transmite copiilor simțul limbii înseamnă a da acestora posibilitatea de trăire sufletească precum și a înlesni o exprimare nuanțată. Nu se poate clădi o existență umană demnă fără a dezvolta un cult al limbii.

La copii, limba este strâns legată de mișcare și gest. De aceea, prin dramatizare, teatru de păpuși și marionete putem obține o influență stimulativă asupra dezvoltării limbajului copiilor, prin participare activă corelată cu mișcarea și gestul. Copii au nevoie de cel mai înalt model” și de aceea teatrul de masă aduce o dezvoltare sufletească sănătoasă, o autocunoaștere, solicitând în permanență voința prin depășirea limitelor și consecvența în fapte.

De aceea textele folosite pentru dramatizare în grădinița Waldorf sunt în deplină concordanță cu perioada calendaristică din an și cu sărbătoarea specifică epocii, lucru care oferă educarea capacității de colaborare cu mediul înconjurător, cu semenii, stimulând creativitatea, structurând gândirea sănătoasă și oferind modele de comportament .

Basmul este un element al ritmului în grădiniță, fiind o activitate care se repetă zilnic. Educatoarea se așază alături de copii, cât mai aproape pentru a-i cuprinde cu vocea și privirea pe toți. Cu o voce caldă, învăluitoare, încearcă să trezească cu ajutorul cuvintelor, imagini și sufletul copiilor. Există o diferență între a citi și a povesti în basm. Atunci când citește este preocupată de transmiterea informației, dar dacă și-a format imagini interioare, apoi le exprimă, obține o legătură mai profundă cu basmul. Prin basme, copiii primesc o educație, prin simbolurile pe care le conțin, se transmite încrederea că lumea este bună, pentru că întotdeauna învinge binele, iar răul care le poate apărea oricând în cale, poate fi biruit cu ajutorul prietenilor.

Basmele dau curaj și încredere copiilor, cu ajutorul lor ei își formează o temelie pentru viață, pentru că personajele sunt imagini reale ale vieții sufletești.

Pentru a putea trăi fiecare imagine din basm, pe care copilul și-o făurește cu ajutorul cuvântului și propriei fantezii creatoare, la grădiniță se povestește același basm timp de o săptămână. Copilul are nevoie de timp ca să-și completeze

tabloul imaginativ, ca să-i fie totul mai clar. Atitudinea de venerație, pe care copilul o are atunci când ascultă un basm, o are adultul atunci când se roagă. Iată că ceea ce este religiozitate pentru adult, la copil se realizează prin intermediul basmelor. Prin basmele spuse de educatoare, pătrund în limbajul copiilor forme de exprimare din limba vorbită curent, cât și expresii din limba literară, își însușește imagini poetice, forme stereotipe specifice basmului.

În grădiniță dramatizările au un rol esențial în consolidarea basmelor. Cu ajutorul păpușilor, a marionetelor (din cadrul teatrului de masă) copilul reclădește atmosfera de basm trăită de el, încercând să o transpună cât mai bine. Gândirea clară, imaginile poetice, expresiile literare și formele stereotipe specifice basmului, vorbirea corectă, mijloacele stilistice asimilate în timp sunt exprimate acum cu ușurință de copil: personajele rediate sunt destoinice, curajoase, optimiste și încrezătoare în forțele proprii.

Prin dramatizări micii actori sunt capabili :

să redea aspecte legate de activitatea oamenilor, meserii regăsite și în povești (brutar, croitor, cizmar, țesătoare, grădinareasă, chelăreasă, etc);

să dobândească putere de concentrare a atenției (volum, durată, etc);

să-și fortifice memoria (fidelitate, durabilitate) ;

să-și dezvolte o gândire logică pe baza modelelor (a personajelor și a acțiunilor proprii);

să dobândească atitudine pozitivă față de viață;

să stabilească relații între cauză și efect pe baza experiențelor proprii și a celor dobândite din basme;

să devină generos, altruist, etc., să aibă conduite sociabile;

să acționeze în mod creator pozitiv asupra oamenilor și a lumii înconjurătoare;

să aibă motivație proprie asupra acțiunilor sale, să ajungă să anticipeze, prin gândire, să găsească singur soluții în situațiile problemă.

De asemenea, accentul care se pune pe prezența artei în educație, prin basm și dramatizare, ajută copilul să devină o ființă întregă, creativă și pluri-valentă și, pe termen lung, adaptabilă și valoroasă în mediul profesional ales.

Pentru a crea atmosfera specifică basmului, alături de draperiile trase, de lumânarea aprinsă și de picătura care-i linișteste pe copii, educatoarele folosesc lira sau flautul a căror muzică pentatonică creează liniște sufletească.

Se folosesc părțile introductive și de final, care se spun la povestirea unui basm.



Activități artistico-plastice (desen, pictură, modelaj, tablouri de lână), copiii desenează liber, fără temă, pictura se realizează pe grupuri mici de copii și sunt îndrumați și conduși în manifestarea artistică;

La pictură se lucrează doar cu culorile de bază și prin tehnica “ud pe ud” din îmbinarea lor se nasc celelalte culori, nu înainte însă de a cheama culorile: la mine cu tine hai și tu mine acum vina lumina .”

Se intră apoi cu pași mărunți în lumea desenului formelor unde educatoarele pot afla cât de mult se exprimă copilul mic prin desen și cum își dezvăluie lumea lui interioară, interesele sale, orizontul acestuia de cunoaștere și raporturile sale cu realitatea înconjurătoare transpuse pe hârtie cu ajutorul ceracolorului.

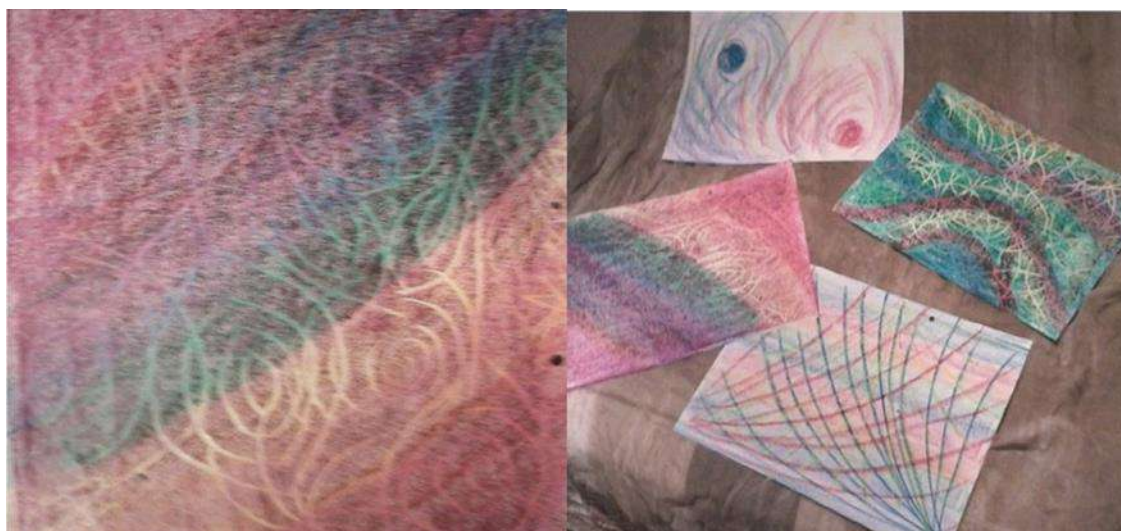

În grădinițe modelajul nu este doar o simplă activitate artistică, ci un proces de-a lungul căruia tot ceea ce este perceput de copil în exterior este transformat și reflectat de acesta în modul cel mai personal în funcție de capacitatea lui de exprimare, oferindu-i posibilitatea de a se manifesta liber, fără modele și teme impuse.



În cadrul activităților de modelaj (sub privirea lor aluatul dospește, își mărește volumul) îl modelează, adumează mirosul în timpul coacerii și savurează apoi produsul muncii lor (pâinea). Acest gen de activități îi pun în valoare posibilitățile copilului și îl fac să se simtă mai mare, responsabil, prin încredințarea unor sarcini și de aici rezultă interesul crescut pentru acestea.

Modelând materia mâinile copilului devin mai active, mai precise și mai puternice, iar încrederea în sine crește pe măsură ce acesta reușește să o stăpânească, fiind entuziasmat de puterea de a modela și de capacitatea sa de a realiza imagini.

Ceara de albine colorată este primită în căușul palmelor de către copil este mirosită, pipăită și uneori gustată de acesta, creându-se astfel o legătură sufletească, încercând să transforme sfera de ceară el își descoperă propriile trăiri în procesul artistic.

“UN BULGARE DE CEARA, AZI CU DRAG PRIMIM,
DACA-L INCALZIM, LUCRURI MINUNATE
NOI INFAPTUIM”

Cu ajutorul calităților terapeutice ale materialele folosite la modelaj: ceară, lut și caolin, copiii își pot regla nesiguranța, teama, fobiile, devenind sociabili și stăpâni pe ei.

Jocul de degete - prin dezvoltarea mobilității degetelor se dezvoltă limbajul și gândirea, deoarece centrele vorbirii se află în apropierea centrelor de mișcare a mâinilor; înglobează educarea limbajului, cunoașterea mediului, activități matematice, muzică, educație fizică. În strânsă legătură cu jocul ritmic se află și jocurile de degete sau cu mâinile de a căror activitate este legată dezvoltarea creierului. Printre posibilitățile de exprimare ale omului se regăsesc limba și gesturile. În grădinițe, jocurile ritmice și cele de degete sunt însoțite de versuri. Gesturile care însoțesc aceste versuri trebuie să fie cât mai reale, să sugereze corect ceea ce s-a exprimat verbal. La copiii mici percepțiile sunt transpuse în realitate, apare o activitate pe care o fac în joc care este departe de a avea un țel, adeseori este legată de bucuria de a produce repetarea, o exteriorizare a voinței, o nevoie nestăvilită de a face vizibilă mișcarea prin imagine. Rolul cognitiv al pipăitului se accentuează prin joc, mâna devine organ de cunoaștere sensibilă, percepe direct obiectele, le mângâie, le diferențiază după mărime, formă, culoare, direcție, etc.

Jocul cu roluri pune copilul în situația de a se transpune într-un rol ales din proprie inițiativă sau sugerat de educatoare, individual sau în grup. Forma de experiență globală se manifestă prin interogații verbale: „ce este aceasta?”, iar răspunsul primit este un adevărat cadou. Despre joaca copiilor în grădiniță se poate spune că ei descoperă timpul și spațiul prin faptul că se exteriorizează și se interiorizează concomitent. La grădiniță, copiii dispun de un spațiu de joacă, unde totul poate fi cercetat, folosit, transformat. Toți copiii se maturizează emoțional prin evaluarea și “sortarea” sentimentelor în timpul jocului. În acest sens, grădinița îi ajută, punându-le la dispoziție material abundent, stimulat și o mulțime de prieteni cu care pot juca diverse roluri imaginate de fiecare copil în parte.

Jocul preșcolarilor nu este doar un simplu mijloc de recreere, ci exercită aparatul senzorio-motor, dezvoltă funcțiuni sufletești, dezvoltă caracterul, temperamentul copilului.

Jocul în aer liber le oferă copiilor satisfacerea nevoii de mișcare favorizând astfel o dezvoltare fizică armonioasă.

Afară, prin joc, copiii învață și bazele legilor naturii. De exemplu, atunci când se joacă cu pământ sau nisip, cu apa care este în contradicție cu pământul, căci este în continuă mișcare. Ei descoperă și aerul atunci când zboară avioanele de hârtie pe care le-au construit (îndoirea hârtiei), frunzele uscate. Aerul este cel mai minunat element, pentru că nu-l pot vedea, dar pot simți influența lui. Cu focul nu se pot juca, dar urmăresc cu mult interes limbile jucăușe de la flacăra lumânării pentru masă/aniversare, căci focul este pentru copii o altă minune care luminează și dă căldură.

Activitățile practice (lucru de mână, gospodărie, grădinarit) se realizează ca într-o gospodărie: educatoarele cos, țes, spală, gătesc, oferind model activ copiilor spre a fi imitate; însumează activități practice, de cunoaștere a mediului, educarea limbajului, educație pentru societate. Prin activitățile practice se urmărește dezvoltarea capacității de percepere și înțelegere corectă a caracteristicilor diverselor materiale, unelte, instrumente. Copiii observă caracteristicile materialelor din natură, le colectează, le sortează pentru realizarea unor lucrări (tablouri, colaje, etc.). Activitățile practice educă omul în devenire pentru însușirea consecvenței în faptă și gândire, îi dă capacitatea de a realiza ceva folositor. Familiarizarea copiilor cu materialele găsite în mediul înconjurător trezește interesul preșcolarilor pentru ale schimba destinația inițială, de ale modifica structura și de a realiza obiecte funcționale, mici cadouri pentru rude sau apropiați. Realizarea acestora le dă copiilor o stare de bucurie, emoție, încredere în forțele proprii, fiind rezultatul muncii lor și motiv de laudă.

Bazate pe aceste stări afective se formează interesul pentru muncă și se trezește dorința copilului de a lucra la un obiect util. Jucându-se, copilul învață să cunoască lumea reală, să aprecieze frumosul, să dea frâu liber imaginației creatoare, să-și descopere talente nebănuite până atunci.

La grădiniță se cultivă dimensiunea meșteșugăresc-artistică în așa fel încât ceea ce copilul a acumulat la nivelul capului (gândirii), să coboare la nivelul membrelor. Astfel, într-o altă activitate sau acasă, copilul va ști să facă singur ceea ce a învățat practic la grădiniță. Copilul care-și mișcă degetele în mod îndemânatic, are și un intelect îndemânatic, are și idei și gânduri maleabile, va putea pătrunde în esența lucrurilor.

Sortarea în funcție de diferite criterii, comparația înseamnă începutul măsurării, copilul se formalizează cu termenii mai mare, mai mic, lung, scurt, greu, ușor, recunoște simboluri ale cifrelor din formele obiectelor care îi înconjoară. Corespondența dintre obiect și acțiunea de măsurare arată că

gândește rațional. Însăși activitatea de gătit la bucătăria păpușilor oferă situații pentru acțiunea de numărare, măsurare, cântărire, fără predarea de către educatoare a activităților cu caracter matematic.

Folosesc materialele după proprietățile lor (mărime, grosime, lungime, greutate, număr, volum), pe baza proceselor gândirii (analiză, comparație, sinteză), copiii compară, diferențiază, formulează relații matematice, creându-se astfel premisele care stau la baza pregătirii pentru școlaritate.



Muzica – educatoarea folosește cântece și versuri în numeroase momente ale zilei, pe parcursul oricărei activități, pentru captarea atenției sau trecerea la un alt moment din programul zilnic. De asemenea poate cânta la flaut pentatonic, harfă sau liră; înglobează educația muzicală, dezvoltarea limbajului, cunoașterea mediului.

În cadrul activităților muzicale din grădinițe există așa numita dispoziție de cvintă, care aduce liniște și învăluire sufletească, deschizând astfel urechilor copiilor lumea imaginației.

Ea se poate realiza prin felul în care vorbește educatoarea (tonalitatea vocii fiind foarte importantă la aceasta vârstă), prin felul în care se mișcă și prin sunetele cântecelor pe care aceasta le cântă împreună cu copii.

Muzica pentatonică aduce armonie în sufletul copilului, sunetele cântecelor nu sunt ritmate, ci legate, dându-i acestuia senzația de plutire într-o lume ideală și bună, creând astfel efectul de liniștire. Ea poate fi adusă în sufletul preșcolarilor cu ajutorul flautului sau al lirei ,dezvoltându-le capacitatea de receptare a mesajelor muzicale, prin îmbogățirea orizontului de cunoaștere cu noile conținuturi ale cântecelor.



Sărbătoarea lampionelor



Integrarea elevilor în școală și societate

Studiu de caz

Redactat,
prof. învățământ primar Brătescu Mariana

De cele mai multe ori, numim elevi cu nevoi speciale elevii care au evidente probleme psihice sau fizice și care, din cauza acestora, nu pot face față cerințelor școlare. În funcție de *tulburare*, ei sunt încadrați în anumite categorii, iar specialiștii se străduiesc să găsească modalități de integrare a lor în mediul școlar obișnuit: profesori itineranți, profesori logopezi, studii de specialitate, psihopedagogii speciale, metodici etc. Se știe că atunci când identificăm/recunoaștem problema, ea este rezolvată pe jumătate...

Cazul elevului B este cu atât mai dificil, cu cât el nu se regăsește în niciun tipar anume de tulburare/ nevoie specială, deci este cam greu să identificăm problema aici. Așa cum reiese din studiul de caz, *elevul B este un copil fără probleme fizice sau psihice, dar ACUM întâmpină greutăți în a face față cerințelor școlare*. Suntem nevoiți să *săpăm* mai adânc pentru a afla sursa neadaptării elevului B la cerințele școlare și descoperim o cauză mult mai gravă – divorțul părinților. Oare pot fi încadrați și elevii care *au trecut printr-un divorț* în categoria elevilor cu nevoi speciale? Cazul de față – și nu numai - ne demonstrează că DA. Diferența este că ei nu SUNT elevi cu nevoi speciale, ci AU DEVENIT.

Nu suntem în măsură să comentăm motivele și hotărârea părinților de a se separa. Un lucru este clar: divorțul face ravagii și lasă urme adânci în structura psihică a copilului. Datoria noastră, ca și cadre didactice, este să încercăm să-l ajutăm pe elevul B să se reintegreze în mediul școlar. Ca și cum divorțul nu ar fi fost suficient, absența ambilor părinți din viața copilului și creșterea lui de către o bunică depășită de situație, vin să înrăutățească și mai mult lucrurile.

Așadar, ce este de făcut? Eliminăm din start ipoteza sprijinului familiei și ne bazăm doar pe măsuri psihopedagogice realizate în cadrul mediului școlar. Începând cu exemplul personal și terminând cu atitudinile pline de tact, cadrele didactice pot influența elevul în vederea revenirii pe o traiectorie școlară normală.

O primă etapă ar consta în crearea unui confort psihic la nivelul colectivului din care face parte elevul B, în care să se acorde importanță componentei afectiv-motivationale a personalității sale. Între procesul de dezvoltare psihică și activitatea de tip școlar se realizează o strânsă interdependență. Rezultatele obținute sunt dependente de nivelul dezvoltării psihice, nivel ce este influențat, la rândul său, de conținutul și forma activității. Elevul trebuie dirijat spre scopuri și interese cât mai bine conturate, iar pentru aceasta, cadrele didactice trebuie să cunoască factorii

intelectuali și nonintelectuali ai personalității sale, punându-l pe acesta în postura de a efectua acele activități în care el poate da un randament maxim.

De exemplu, profesorul-diriginte îi poate da elevului anumite sarcini în cadrul colectivului: responsabil cu distribuirea cornului și a laptelui, responsabil de curățenia clasei etc. În niciun caz nu îi vor fi date responsabilitățile referitoare la disciplină sau absențe, acolo unde el are probleme, ci va fi încurajat să facă ceva ce poate, fiind lăudat pentru activitatea desfășurată.

În cadrul disciplinelor școlare, cadrele didactice vor avea grijă să orienteze întrebările și sarcinile de lucru în așa fel încât elevul să le poată rezolva, insistându-se, așadar, pe tratarea diferențiată în cadrul activităților orale, când aprecierile verbale și lauda în fața celorlalți îl vor face pe elevul B să capete încredere în sine și să îndrăznescă din ce în ce mai mult.

Totodată, în cadrul disciplinelor practice, sportive, se va avea grijă ca elevul să primească sarcini clare, pe care să le îndeplinească cu plăcere, fiind bine știut faptul că sportul cultivă colaborarea între elevi și spiritul de fair-play. Se atinge astfel și o a doua etapă a demersurilor pedagogice de antrenare a copilului B în activități care să permită afirmarea sa și anume: reconsiderarea componentei sociale, dată fiind importanța relațiilor și a locului ocupat de acesta la nivelul grupului din care face parte.

Și nu în ultimul rând, o a treia etapă ar consta în dezvoltarea componentei intelectual-cognitive, care este deosebit de activă în școală, ca urmare a organizării proceselor intelectuale și a achizițiilor complexe. Astfel, elevul B va fi introdus în programul activităților remediale existent în școală, dar și în activitățile programului *Școală după școală*, avându-se însă în vedere să nu i se supraîncarce programul zilnic. Totodată, în cadrul activităților comune desfășurate în colectivul din care face parte, cadrele didactice vor avea în vedere tratarea diferențiată a acestuia, oferindu-i-se sarcini de lucru pe care să le poată rezolva, atât în vederea înregistrării unui progres cât de mic în achiziția cunoștințelor noi, cât, mai ales, în vederea stimulării dorinței de a învăța pentru *a ști* și pentru *a ști să facă*.

Având în vedere cele prezentate, se poate oferi un răspuns întrebărilor din finalul studiului caz: *Oare își va regăsi părinții într-o zi? Oare va mai exista o familie și pentru el? Oare își va găsi calea dreaptă în această societate?* Dacă, în ceea ce privește regăsirea părinților sau reîntregirea familiei, nu se poate ști ce rezervă viitorul, în ceea ce privește a treia întrebare, este posibil ca ȘCOALA să devină cea călăuză care să-l ajute pe elevul B să se integreze în societate și să devină, în ciuda greutăților prin care a trecut, un membru de bază al acesteia și un ajutor pentru bunica ce nu l-a abandonat.

Bibliografie: Verza, Emil - *Psihopedagogie specială*, manual pentru clasa a XIII-a, școli normale, EDP R.A. – București, 1997, pp. 119-120

PROGRAMA DISCIPLINEI OPȚIONALE

NUME CADRU DIDACTIC: BRATOSIN NICOLETA

TITLUL CURSULUI OPȚIONAL: LECTURA...hrană pentru minte și suflet

CLASA: a VI-a A

SCOALA: Școala Gimnazială VADU PAȘII

DURATA: 1 an

AN ȘCOLAR: 2023-2024

TIPUL OPȚIONALULUI: Opțional la nivelul ariei curriculare *Limbă și comunicare*

MOTIVAȚIA OPORTUNITĂȚII: Dezvoltarea gustului pentru a citi, al întreținerii dorinței de a cunoaște, determinând elevii să-și exerseze deprinderile de lectură, să-și dezvolte capacitatea de receptare a unui text literar, de înțelegere a mesajului acestuia

REZULTATE AȘTEPTATE: Receptarea unui text literar la toate nivelurile de configurare – fonetic, lexical, semantic, morfosintactic și stilistic

ARGUMENT

LECTURA...hrană pentru minte și suflet oferă elevilor posibilitatea de a face cunoștință cu numeroase opere literare, în scopul dezvoltării gustului pentru a citi, al întreținerii dorinței de a cunoaște, determinându-i să-și exerseze deprinderile de lectură, să-și dezvolte capacitatea de receptare a unui text literar, de înțelegere a mesajului acestuia.

Opționalul urmărește dezvoltarea capacității de exprimare orală și scrisă, dezvoltarea capacității de receptare a mesajului scris, utilizarea corectă și adecvată a limbii române în producerea de mesaje scrise și orale. Pe lângă aceste obiective ale ariei curriculare în care se încadrează, opționalul de față mai urmărește lărgirea orizontului cultural și dezvoltarea simțului estetic, artistic și moral.

În condițiile informatizării societății, lectura devine o rețetă bună pentru atingerea obiectivelor de mai sus, pentru formarea oamenilor de mâine, pentru alegerea unui model în viață, acest opțional având un scop cognitiv, afectiv și moral, propunându-ne ca aceste ore să nu îngreuneze procesul de învățământ, ci să fie pentru elevi un moment de destindere, o oră pe care să o aștepte cu plăcere toată săptămâna.

LECTURA...hrană pentru minte și suflet are capacitatea de a intra în categoria disciplinelor opționale preferate, datorită numeroaselor sale valențe instrumentale, formative și informative,

varietatea cerințelor care vor fi propuse acoperind întreaga problematică a studierii limbii și literaturii în gimnaziu, centrarea itemilor făcându-se pe reperele semnificative ale textelor selectate.

NOTĂ DE PREZENTARE

Pentru atingerea obiectivelor, prezentul opțional propune texte accesibile elevilor de clasa a VI-a prin simplitatea și claritatea tematicii, a structurii compoziționale, a mijloacelor de expresie ce pot fi îmbogățite cu exerciții variate, cu dificultate crescândă, menite să-i determine pe elevi să-și însușească mecanismele corecte ale limbajului și înțelegerea progresivă a textului literar, trecând de la caracterul reproductiv al învățării, la aspectul productiv al acesteia.

Totodată, *LECTURA...hrană pentru minte și suflet* își propune, în conformitate cu programa școlară, să fixeze cunoștințe de fonetică, vocabular, morfologie, sintaxă și stilistică, să formeze deprinderi de receptare și de înțelegere a textului literar, ajutându-i pe elevi să atingă performanța, să vină în sprijinul lor în ceea ce privește latura practică a procesului instructiv.

Consider utilă studierea literaturii în școală, întrucât studiul cărților pentru copii, aparținând literaturii universale (și nu numai), oferă condiții pentru formarea și dezvoltarea unor deprinderi legate de:

- lectura unui text
- înțelegerea conținutului textului
- înțelegerea mesajului transmis
- redarea conținutului recepționat
- evidențierea personajelor, a trăsăturilor definitorii, cu posibilitatea încadrării acestora într-o anumită tipologie ș.a.

COMPETENTE GENERALE

- 1. Dezvoltarea capacității de receptare a textului literar**
- 2. Dezvoltarea capacității de exprimare artistică**
- 3. Utilizarea corectă a limbii române în producerea și receptarea mesajelor în diferite situații de comunicare**
- 4. Stimularea gândirii reflexive și critice, a discernământului și a profunzimii în receptarea operei literare.**
- 5. Dezvoltarea motivației și a interesului pentru lectură**

COMPETENTE SPECIFICE ȘI EXEMPLE DE ACTIVITĂȚI DE ÎNVĂȚARE

1. Dezvoltarea capacității de receptare a textului literar

<u>COMPETENȚE SPECIFICE</u>		<u>EXEMPLE DE ACTIVITĂȚI DE ÎNVĂȚARE</u>
1.1	Identificarea informațiilor esențiale dintr-un mesaj scris	- exerciții de lectură a unor mesaje scrise, cu scopul de a desprinde esențialul și de a exprima acest lucru la schimbarea rolului de receptor cu cel de emițător
1.2	Distingerea între informațiile esențiale și cele de detaliu dintr-un mesaj oral, stabilind legături sau diferențieri între informațiile receptate din surse diverse	-exerciții de identificare a cuvintelor-cheie, de explicare a textului, de identificare de teme / motive, sistemului de imagini (vizuale, auditive, motorii), a particularităților stilistice
1.3.	Sesizarea organizării morfologice și sintactice a textelor citite	- exerciții cu părțile de vorbire învățate - exerciții cu părțile de propoziție învățate
1.4.	Înțelegerea semnificației globale a mesajului scris	-exerciții pentru dezvoltarea atenției distributive și a capacității de a urmări mesajul

2. Dezvoltarea capacității de exprimare artistică

<u>COMPETENȚE SPECIFICE</u>		<u>EXEMPLE DE ACTIVITĂȚI DE ÎNVĂȚARE</u>
2.1	Identificarea modurilor de expunere într-un text epic și a procedeelelor de expresivitate artistică într-un text liric	- exerciții de înțelegere, explicare și ilustrare a noțiunilor de teorie literară - exerciții de familiarizare cu specificul artistic al operelor literare - exerciții pentru dezvoltarea creativității, a spiritului critic, a imaginației - exerciții de însușire a unor moduri artistice de exprimare
2.2.	Sesizarea valorii expresive a unităților lexicale în textele citite	- exerciții de explicare a unor expresii și a unor cuvinte noi identificate într-un text citit, în context sau cu ajutorul dicționarelor; - exerciții vizând sinonimia / antonimia / omonimia; - exerciții vizând mijloacele interne de îmbogățire a vocabularului (derivarea, compunerea, schimbarea valorii gramaticale);
2.3.	Relatarea amănunțită sau succintă, coerentă, prin cuvinte proprii, fără ticuri verbale și pauze nejustificate între cuvinte și idei	- exerciții de povestire în lanț, de intrare în comunicare, de continuare a comunicării, previziunea unui final neașteptat

2.4.	Exprimarea naturală, pronunțând corect și conștient	-exerciții pentru exprimarea opiniilor și atitudinilor proprii
------	---	--

3. Utilizarea corectă a limbii române în producerea și receptarea mesajelor în diferite situații de comunicare

<u>COMPETENȚE SPECIFICE</u>		<u>EXEMPLE DE ACTIVITĂȚI DE ÎNVĂȚARE</u>
3.1	Receptarea adecvată a sensului unui mesaj transmis prin diferite tipuri de texte	<ul style="list-style-type: none"> - exerciții de vocabular - exerciții de elaborare a rezumatelor textelor citite - exerciții de identificare și ordonare a secvențelor narative dintr-un text dat, în vederea rezumării acestuia;
3.2	Utilizarea corectă, nuanțată a limbii, recurgând la categoriile semantice studiate și la mijloacele de îmbogățire a vocabularului	<ul style="list-style-type: none"> - exerciții de selectare a vocabularului adecvat unei teme - exerciții de diferențiere a sensurilor cuvântului în context - exerciții de aplicare în exprimarea proprie a normelor ortografice, ortoepice și de punctuație - exerciții de alcătuire și utilizare a unor familii lexicale (derivate, compuse, cuvinte obținute prin schimbarea valorii gramaticale), a câmpurilor lexico-semantice;
3.3	Folosirea adecvată a unor forme de exprimare scrisă / orală în diferite contexte de comunicare	<ul style="list-style-type: none"> - folosirea corectă a cuvintelor, a normelor ortografice / ortoepice și de punctuație, cunoașterea sensului corect al cuvintelor (neologismelor) - jocuri de rol
3.4	Redactarea textelor cu destinații diverse	<ul style="list-style-type: none"> - exerciții de structurare a detaliilor în jurul ideii principale; - exerciții de exprimare a unor aprecieri personale referitoare la textele epice și lirice studiate; - exerciții de relatare a unor fapte/ întâmplări;

4. Stimularea gândirii reflexive și critice, a discernământului și a profunzimii în receptarea operei literare.



<u>COMPETENȚE SPECIFICE</u>	<u>EXEMPLE DE ACTIVITĂȚI DE</u>
-----------------------------	---------------------------------

		<u>ÎNVĂȚARE</u>
4.1	Folosirea unor tehnici variate pentru analiza textelor literare	- exerciții de interpretare a textului literar - exerciții de utilizare a fișelor de lectură
4.2	Evidențierea unor posibilități diferite de interpretare a aceluiași text în funcție de perspectiva de lectură	- exerciții de gândire critică - exerciții de povestire prin desen (benzi desenate) - dramatizări
4.3	Asocierea textelor citite cu experiențe personale	- exerciții de exprimare a opiniilor (redactare a unor scurte eseuri)
4.4	Exprimarea opiniei față de comportamentul și atitudinile personajelor	- exerciții de exprimare a opiniilor (redactare a unor scurte eseuri) / aprecieri personale referitoare la textele epice și lirice studiate
4.5	Diferențierea între elementele de ansamblu de cele de detaliu în cadrul textului citit	- exerciții de identificare a problemei principale abordate într-un text literar (identificarea elementelor descrise și a trăsăturilor obiectelor descrise, într-o descriere, identificarea acțiunilor, a participanților la acțiune, a timpului și spațiului în care se petrec evenimentele într-o narațiune

5. Dezvoltarea motivației și a interesului pentru lectură

<u>COMPETENȚE SPECIFICE</u>		<u>EXEMPLE DE ACTIVITĂȚI DE ÎNVĂȚARE</u>
5.1	Lecturarea unui text sau un fragment de text, respectând intonația cerută prin semnele de punctuație și valoarea expresivă a textului	- exerciții de lectură expresivă și explicativă - exerciții de valorificare a posibilităților de exprimare nuanțată oferite de utilizarea sinonimelor, a antonimelor și a omonimelor adecvate în contexte date; - explicarea sensurilor unor cuvinte
5.2	Selectarea acelor cărți care corespund gustului și nivelului lui de înțelegere.	- exerciții de comparare (asemănări și deosebiri) - transmiterea unor mesaje, scrisori personajului favorit, elaborare de mesaje (pagini de jurnal)
5.3.	Exprimarea unei opinii personale despre rolul lecturii în dezvoltarea personală	- exerciții de exprimare a opiniilor (redactare a unor scurte eseuri)
5.4.	Identificarea informațiilor esențiale dintr-un mesaj audio-vizual	- exerciții de ascultare a unor mesaje audio-vizuale diverse, cu scopul de a desprinde esențialul și de a exprima acest lucru la schimbarea rolului de receptor cu cel de emițător

VALORI ȘI ATITUDINI

-  Atitudinea pozitivă față de educație, cunoaștere, societate, cultură, civilizație;
-  Gândire autonomă, reflexivă și critică în raport cu mesajele receptate;

- ✚ Interes pentru studiul literaturii universale, pentru lectură, în general, pentru plăcerea de a citi;
- ✚ Cultivarea interesului pentru învățarea pe parcursul întregii vieți ca expresie a dezvoltării durabile;
- ✚ Disponibilitate pentru învățarea permanentă.

CONȚINUTURI

I. INTRODUCERE ÎN STUDIUL DISCIPLINEI

II. PERSONAJUL LITERAR

TEXTE SUPORT:

Domnul Vucea, B. Ștefănescu

Micul prinț, Antoine de Saint-Exupery, fragmente

Hagi-Tudose, B. Ștefănescu, fragmente

III. DESPRE SENTIMENTE

TEXTE SUPORT:

Ulița copilăriei, Ionel Teodoreanu, fragmente

Un om năcăjit, Mihail Sadoveanu, fragmente

IV. ÎNTÂMPLĂRI ȘI... ÎNTÂMPLĂRI

TEXTE SUPORT:

Moromeții (vol I), Marin Preda, fragmente

Recreația mare, Mircea Sântimbreanu, fragmente

V. MAGIA POVEȘTILOR

TEXTE SUPORT:

Tinerete fără bătrânețe și viață fără de moarte, Petre Ispirescu

Harap-Alb, I. Creangă, fragmente

Deșteptăciunea proștilor, Vladimir Colin

VI. LITERATURA FOLCORICĂ PENTRU COPII

TEXTE SUPORT:

Luci, Soare, luci, Nelu Ionescu, fragmente

VII. POEZIA – ÎNAINTE DE TOATE

TEXTE SUPORT:

În miezul verii, George Coșbuc

Mama, Nicolae Labiș

Rugă pentru părinți și copii, Adrian Păunescu

VIII. LITERATURA ȘI FILMUL

TEXTE SUPORT / FRAGMENTE DE ECRANIZARE:

Cireșarii, Constantin Chiriță, fragmente

Toate pânzele sus!, Radu Tudoran, fragmente

Alice în Țara Minunilor, Lewis Carroll, fragmente

IX. LITERATURA POPULARĂ

TEXTE SUPORT:

Foicică trei migdale

Constantin Brâncoveanu

X. EVALUARE FINALĂ

MODALITĂȚI DE EVALUARE

- + Chestionarea orală curentă și finală, frontală și individuală;
- + Portofoliul elevului
- + Chestionare
- + Autoevaluare

BIBLIOGRAFIE SELECTIVĂ

+ **Resurse materiale:**

Cărți, dicționare, enciclopedii, caiete, CD/DVD-uri, calculator, creioane, coli de hârtie ș.a.

+ **Resurse procedurale:**

Conversația, brainstorming, descrierea, lectura, comparația, analiza, problematizarea, studiu de caz, lucrul individual și pe echipe, analiza / comentariul de text, studiul de caz ș.a.

Notă : resursele materiale și procedurale vor fi adaptate lecțiilor; de asemenea, pot fi folosite și alte procedee și metode, în funcție de cerințele lecției și de motivarea elevilor.

PROGRAMA DISCIPLINEI OPȚIONALE

NUME CADRU DIDACTIC: BRATOSIN NICOLETA

TITLUL CURSULUI OPȚIONAL: LECTURA...hrană pentru minte și suflet

CLASA: a VI-a A

SCOALA: Școala Gimnazială VADU PAȘII

DURATA: 1 an

AN ȘCOLAR: 2023-2024

TIPUL OPȚIONALULUI: Opțional la nivelul ariei curriculare *Limbă și comunicare*

MOTIVAȚIA OPORTUNITĂȚII: Dezvoltarea gustului pentru a citi, al întreținerii dorinței de a cunoaște, determinând elevii să-și exerseze deprinderile de lectură, să-și dezvolte capacitatea de receptare a unui text literar, de înțelegere a mesajului acestuia

REZULTATE AȘTEPTATE: Receptarea unui text literar la toate nivelurile de configurare – fonetic, lexical, semantic, morfosintactic și stilistic

ARGUMENT

LECTURA...hrană pentru minte și suflet oferă elevilor posibilitatea de a face cunoștință cu numeroase opere literare, în scopul dezvoltării gustului pentru a citi, al întreținerii dorinței de a cunoaște, determinându-i să-și exerseze deprinderile de lectură, să-și dezvolte capacitatea de receptare a unui text literar, de înțelegere a mesajului acestuia.

Opționalul urmărește dezvoltarea capacității de exprimare orală și scrisă, dezvoltarea capacității de receptare a mesajului scris, utilizarea corectă și adecvată a limbii române în producerea de mesaje scrise și orale. Pe lângă aceste obiective ale ariei curriculare în care se încadrează, opționalul de față mai urmărește lărgirea orizontului cultural și dezvoltarea simțului estetic, artistic și moral.

În condițiile informatizării societății, lectura devine o rețetă bună pentru atingerea obiectivelor de mai sus, pentru formarea oamenilor de mâine, pentru alegerea unui model în viață, acest opțional având un scop cognitiv, afectiv și moral, propunându-ne ca aceste ore să nu îngreuneze procesul de învățământ, ci să fie pentru elevi un moment de destindere, o oră pe care să o aștepte cu plăcere toată săptămâna.

LECTURA...hrană pentru minte și suflet are capacitatea de a intra în categoria disciplinelor opționale preferate, datorită numeroaselor sale valențe instrumentale, formative și informative,

varietatea cerințelor care vor fi propuse acoperind întreaga problematică a studierii limbii și literaturii în gimnaziu, centrarea itemilor făcându-se pe reperele semnificative ale textelor selectate.

NOTĂ DE PREZENTARE

Pentru atingerea obiectivelor, prezentul opțional propune texte accesibile elevilor de clasa a VI-a prin simplitatea și claritatea tematicii, a structurii compoziționale, a mijloacelor de expresie ce pot fi îmbogățite cu exerciții variate, cu dificultate crescândă, menite să-i determine pe elevi să-și însușească mecanismele corecte ale limbajului și înțelegerea progresivă a textului literar, trecând de la caracterul reproductiv al învățării, la aspectul productiv al acesteia.

Totodată, *LECTURA...hrană pentru minte și suflet* își propune, în conformitate cu programa școlară, să fixeze cunoștințe de fonetică, vocabular, morfologie, sintaxă și stilistică, să formeze deprinderi de receptare și de înțelegere a textului literar, ajutându-i pe elevi să atingă performanța, să vină în sprijinul lor în ceea ce privește latura practică a procesului instructiv.

Consider utilă studierea literaturii în școală, întrucât studiul cărților pentru copii, aparținând literaturii universale (și nu numai), oferă condiții pentru formarea și dezvoltarea unor deprinderi legate de:

- lectura unui text
- înțelegerea conținutului textului
- înțelegerea mesajului transmis
- redarea conținutului recepționat
- evidențierea personajelor, a trăsăturilor definitorii, cu posibilitatea încadrării acestora într-o anumită tipologie ș.a.

COMPETENTE GENERALE

- 1. Dezvoltarea capacității de receptare a textului literar**
- 2. Dezvoltarea capacității de exprimare artistică**
- 3. Utilizarea corectă a limbii române în producerea și receptarea mesajelor în diferite situații de comunicare**
- 4. Stimularea gândirii reflexive și critice, a discernământului și a profunzimii în receptarea operei literare.**
- 5. Dezvoltarea motivației și a interesului pentru lectură**

COMPETENTE SPECIFICE ȘI EXEMPLE DE ACTIVITĂȚI DE ÎNVĂȚARE

1. Dezvoltarea capacității de receptare a textului literar

<u>COMPETENȚE SPECIFICE</u>		<u>EXEMPLE DE ACTIVITĂȚI DE ÎNVĂȚARE</u>
1.1	Identificarea informațiilor esențiale dintr-un mesaj scris	- exerciții de lectură a unor mesaje scrise, cu scopul de a desprinde esențialul și de a exprima acest lucru la schimbarea rolului de receptor cu cel de emițător
1.2	Distingerea între informațiile esențiale și cele de detaliu dintr-un mesaj oral, stabilind legături sau diferențieri între informațiile receptate din surse diverse	-exerciții de identificare a cuvintelor-cheie, de explicare a textului, de identificare de teme / motive, sistemului de imagini (vizuale, auditive, motorii), a particularităților stilistice
1.3.	Sesizarea organizării morfologice și sintactice a textelor citite	- exerciții cu părțile de vorbire învățate - exerciții cu părțile de propoziție învățate
1.4.	Înțelegerea semnificației globale a mesajului scris	-exerciții pentru dezvoltarea atenției distributive și a capacității de a urmări mesajul

2. Dezvoltarea capacității de exprimare artistică

<u>COMPETENȚE SPECIFICE</u>		<u>EXEMPLE DE ACTIVITĂȚI DE ÎNVĂȚARE</u>
2.1	Identificarea modurilor de expunere într-un text epic și a procedeele de expresivitate artistică într-un text liric	- exerciții de înțelegere, explicare și ilustrare a noțiunilor de teorie literară - exerciții de familiarizare cu specificul artistic al operelor literare - exerciții pentru dezvoltarea creativității, a spiritului critic, a imaginației - exerciții de însușire a unor moduri artistice de exprimare
2.2.	Sesizarea valorii expresive a unităților lexicale în textele citite	- exerciții de explicare a unor expresii și a unor cuvinte noi identificate într-un text citit, în context sau cu ajutorul dicționarelor; - exerciții vizând sinonimia / antonimia / omonimia; - exerciții vizând mijloacele interne de îmbogățire a vocabularului (derivarea, compunerea, schimbarea valorii gramaticale);
2.3.	Relatarea amănunțită sau succintă, coerentă, prin cuvinte proprii, fără ticuri verbale și pauze nejustificate între cuvinte și idei	- exerciții de povestire în lanț, de intrare în comunicare, de continuare a comunicării, previziunea unui final neașteptat

2.4.	Exprimarea naturală, pronunțând corect și conștient	-exerciții pentru exprimarea opiniilor și atitudinilor proprii
------	---	--

3. Utilizarea corectă a limbii române în producerea și receptarea mesajelor în diferite situații de comunicare

<u>COMPETENȚE SPECIFICE</u>		<u>EXEMPLE DE ACTIVITĂȚI DE ÎNVĂȚARE</u>
3.1	Receptarea adecvată a sensului unui mesaj transmis prin diferite tipuri de texte	<ul style="list-style-type: none"> - exerciții de vocabular - exerciții de elaborare a rezumatelor textelor citite - exerciții de identificare și ordonare a secvențelor narative dintr-un text dat, în vederea rezumării acestuia;
3.2	Utilizarea corectă, nuanțată a limbii, recurgând la categoriile semantice studiate și la mijloacele de îmbogățire a vocabularului	<ul style="list-style-type: none"> - exerciții de selectare a vocabularului adecvat unei teme - exerciții de diferențiere a sensurilor cuvântului în context - exerciții de aplicare în exprimarea proprie a normelor ortografice, ortoepice și de punctuație - exerciții de alcătuire și utilizare a unor familii lexicale (derivate, compuse, cuvinte obținute prin schimbarea valorii gramaticale), a câmpurilor lexico-semantice;
3.3	Folosirea adecvată a unor forme de exprimare scrisă / orală în diferite contexte de comunicare	<ul style="list-style-type: none"> - folosirea corectă a cuvintelor, a normelor ortografice / ortoepice și de punctuație, cunoașterea sensului corect al cuvintelor (neologismelor) - jocuri de rol
3.4	Redactarea textelor cu destinații diverse	<ul style="list-style-type: none"> - exerciții de structurare a detaliilor în jurul ideii principale; - exerciții de exprimare a unor aprecieri personale referitoare la textele epice și lirice studiate; - exerciții de relatare a unor fapte/ întâmplări;

4. Stimularea gândirii reflexive și critice, a discernământului și a profunzimii în receptarea operei literare.



<u>COMPETENȚE SPECIFICE</u>	<u>EXEMPLE DE ACTIVITĂȚI DE</u>
-----------------------------	---------------------------------

		<u>ÎNVĂȚARE</u>
4.1	Folosirea unor tehnici variate pentru analiza textelor literare	- exerciții de interpretare a textului literar - exerciții de utilizare a fișelor de lectură
4.2	Evidențierea unor posibilități diferite de interpretare a aceluiași text în funcție de perspectiva de lectură	- exerciții de gândire critică - exerciții de povestire prin desen (benzi desenate) - dramatizări
4.3	Asocierea textelor citite cu experiențe personale	- exerciții de exprimare a opiniilor (redactare a unor scurte eseuri)
4.4	Exprimarea opiniei față de comportamentul și atitudinile personajelor	- exerciții de exprimare a opiniilor (redactare a unor scurte eseuri) / aprecieri personale referitoare la textele epice și lirice studiate
4.5	Diferențierea între elementele de ansamblu de cele de detaliu în cadrul textului citit	- exerciții de identificare a problemei principale abordate într-un text literar (identificarea elementelor descrise și a trăsăturilor obiectelor descrise, într-o descriere, identificarea acțiunilor, a participanților la acțiune, a timpului și spațiului în care se petrec evenimentele într-o narațiune

5. Dezvoltarea motivației și a interesului pentru lectură

<u>COMPETENȚE SPECIFICE</u>		<u>EXEMPLE DE ACTIVITĂȚI DE ÎNVĂȚARE</u>
5.1	Lecturarea unui text sau un fragment de text, respectând intonația cerută prin semnele de punctuație și valoarea expresivă a textului	- exerciții de lectură expresivă și explicativă - exerciții de valorificare a posibilităților de exprimare nuanțată oferite de utilizarea sinonimelor, a antonimelor și a omonimelor adecvate în contexte date; - explicarea sensurilor unor cuvinte
5.2	Selectarea acelor cărți care corespund gustului și nivelului lui de înțelegere.	- exerciții de comparare (asemănări și deosebiri) - transmiterea unor mesaje, scrisori personajului favorit, elaborare de mesaje (pagini de jurnal)
5.3.	Exprimarea unei opinii personale despre rolul lecturii în dezvoltarea personală	- exerciții de exprimare a opiniilor (redactare a unor scurte eseuri)
5.4.	Identificarea informațiilor esențiale dintr-un mesaj audio-vizual	- exerciții de ascultare a unor mesaje audio-vizuale diverse, cu scopul de a desprinde esențialul și de a exprima acest lucru la schimbarea rolului de receptor cu cel de emițător

VALORI ȘI ATITUDINI

-  Atitudinea pozitivă față de educație, cunoaștere, societate, cultură, civilizație;
-  Gândire autonomă, reflexivă și critică în raport cu mesajele receptate;

- ✚ Interes pentru studiul literaturii universale, pentru lectură, în general, pentru plăcerea de a citi;
- ✚ Cultivarea interesului pentru învățarea pe parcursul întregii vieți ca expresie a dezvoltării durabile;
- ✚ Disponibilitate pentru învățarea permanentă.

CONȚINUTURI

I. INTRODUCERE ÎN STUDIUL DISCIPLINEI

II. PERSONAJUL LITERAR

TEXTE SUPORT:

Domnul Vucea, B. Ștefănescu

Micul prinț, Antoine de Saint-Exupery, fragmente

Hagi-Tudose, B. Ștefănescu, fragmente

III. DESPRE SENTIMENTE

TEXTE SUPORT:

Ulița copilăriei, Ionel Teodoreanu, fragmente

Un om năcăjit, Mihail Sadoveanu, fragmente

IV. ÎNTÂMPLĂRI ȘI... ÎNTÂMPLĂRI

TEXTE SUPORT:

Moromeții (vol I), Marin Preda, fragmente

Recreația mare, Mircea Sântimbreanu, fragmente

V. MAGIA POVEȘTILOR

TEXTE SUPORT:

Tinerete fără bătrânețe și viață fără de moarte, Petre Ispirescu

Harap-Alb, I. Creangă, fragmente

Deșteptăciunea proștilor, Vladimir Colin

VI. LITERATURA FOLCORICĂ PENTRU COPII

TEXTE SUPORT:

Luci, Soare, luci, Nelu Ionescu, fragmente

VII. POEZIA – ÎNAINTE DE TOATE

TEXTE SUPORT:

În miezul verii, George Coșbuc

Mama, Nicolae Labiș

Rugă pentru părinți și copii, Adrian Păunescu

VIII. LITERATURA ȘI FILMUL

TEXTE SUPORT / FRAGMENTE DE ECRANIZARE:

Cireșarii, Constantin Chiriță, fragmente

Toate pânzele sus!, Radu Tudoran, fragmente

Alice în Țara Minunilor, Lewis Carroll, fragmente

IX. LITERATURA POPULARĂ

TEXTE SUPORT:

Foicică trei migdale

Constantin Brâncoveanu

X. EVALUARE FINALĂ

MODALITĂȚI DE EVALUARE

- + Chestionarea orală curentă și finală, frontală și individuală;
- + Portofoliul elevului
- + Chestionare
- + Autoevaluare

BIBLIOGRAFIE SELECTIVĂ

+ **Resurse materiale:**

Cărți, dicționare, enciclopedii, caiete, CD/DVD-uri, calculator, creioane, coli de hârtie ș.a.

+ **Resurse procedurale:**

Conversația, brainstorming, descrierea, lectura, comparația, analiza, problematizarea, studiu de caz, lucrul individual și pe echipe, analiza / comentariul de text, studiul de caz ș.a.

Notă : resursele materiale și procedurale vor fi adaptate lecțiilor; de asemenea, pot fi folosite și alte procedee și metode, în funcție de cerințele lecției și de motivarea elevilor.

PROIECT DE LECȚIE

STOP BULLYING-ULUI în școala mea!

PROFESOR : BRATOSIN NICOLETA

OBIECTUL: Consiliere și orientare

UNITATEA DE ÎNVĂȚĂMÎNT : Școala Gimnazială Vadu Pașii, jud. Buzău

CLASA: a V a

UNITATEA DE ÎNVĂȚARE: Dezvoltare socio-emoțională

Disciplina: Consiliere si dezvoltare personala

Continut: Autocunoastere si stil de viata sanatos si echilibrat

Tema: : „STOP BULLYING-ULUI în școala mea!”

Competența generală: **1. Adoptarea atitudinilor pozitive față de sine și a unui stil de viață sănătos și echilibrat**

Competența specifică: **1.2. Analiza surselor de stres și a consecințelor acestuia asupra sănătății și stării de bine**

Scopul activității: Înțelegerea conceptului de „bullying”, identificarea și conștientizarea factorilor care pot determina comportamente de tip bullying

DURATA: 50 minute

Desfășurarea activității- metode/ strategii:

· Pentru captarea atenției și identificarea comportamentelor de tip bullying elevii vor viziona filmul scurt din anexă „**The Truth About Bullying**” (**Adevărul despre bullying**) Durata filmului: 5,15 minute , sursa: Quest Education System,

Play Video

Filmul prezintă comportamente ostile/de excludere și de luare în derâdere a cuiva, de umilire, trăgând un semnal de alarmă asupra gravității acestui fenomen care afectează copiii și adolescenții, atât din punct de vedere emoțional, cât și fizic și social.

Filmul nu include dialog, nefiind astfel necesară o traducere.

- După finalizare, se discută cu elevii subiectul filmului, dându-le acestora posibilitatea de a identifica ei înșiși caracteristicile comportamentelor de tip bullying și de a puncta aspectele pe care le consideră importante.

- În vederea identificării comportamentelor de acest tip și a trecerii de la cele prezentate în film la viața de zi cu zi se pot utiliza întrebări de genul:
- *Ai asistat vreodată la astfel de comportamente de bullying (de hărțuire, batjocorire)?*
- *Ți s-a întâmplat să fii amenințat, poreclit sau jignit de colegii de școală/ clasă?*
- *S-a întâmplat să fii chiar tu cel care a hărțuit pe cineva?*

* Ca sugestie, este sa nu încercam să obținem neapărat un răspuns de la un elev anume, chiar dacă știm că acesta este victimă sau agresor într-un caz de bullying. Mulți elevi nu se simt confortabil să discute aceste aspecte în fața clasei.

• Informațiile vor fi completate și apoi discutate pe baza următorului material video anexat - „Spune Stop Bullyingului”,

Play Video

Materialul cuprinde explicarea fenomenului bullying și a caracteristicilor sale pe baza unor desene rapid realizate (desenare fast-forward). **Filmul este titrat în limba română;**

Dincolo de aparente - Film.mp4

Resurse: activitate pe grupe de elevi, pe perechi ,Videoproiector, laptop (tablete)

RESURSE: activitate individuala, activitate organizata in grupuri de elevi; tablete; videoproiector.

EVALUARE: observare sistematica; ***Fișă de lucru-*** Fenomenul bullying - mit sau realitate.(Anexa 1) Înainte de începerea prezentării elevii primesc fișa cu „Fenomenul bullying – mit sau realitate”, pe care o completează lucrând pe perechi. În timpul prezentării PPT aceștia vor fi rugați să își verifice și revizuiască răspunsurile, dacă este necesar.

METODE ȘI PROCEDEE DIDACTICE: conversația euristică, explicația, învățarea prin descoperire, studiu de caz;

MIJLOACE DE REALIZARE: fișe de lucru, acces la internet;

FORME DE ORGANIZARE: frontal, individual, pe perechi.

BIBLIOGRAFIE:

- Programa școlară;
- Dincolo de aparente - Film.mp4

<https://youtu.be/gtSJOvYQ7QI>

· manual-rom-web-Manual pentru profesori si personalul scolar-STRATEGII PENTRU O CLASĂ FĂRĂ BULLYING

Anexa 1.

Fenomenul Bullyng- mit sau realitate

Marcați cu *Adevărat* sau *Fals* următoarele afirmații despre fenomenul de bullying:

		Adevărat	Fals
1.	Bullying-ul este ceva normal în copilărie.		
2.	Bullying-ul este un comportament repetat și intenționat prin care cineva rănește sau intimidează pe altcineva verbal și/sau fizic.		
3.	Bullying-ul este totuna cu conflictul, cearta între copii.		
4.	Cuvintele nu îți pot face rău cu adevărat.		
5.	Bullying-ul poate apărea în diferite contexte – la școală, la locul de joacă etc.		
6.	Bullying-ul întărește caracterul, îi face pe copii mai rezistenți.		
7.	Sunt copii care merită ceea ce li se întâmplă, din cauza modului în care arată, vorbesc, se comportă.		
8.	Trimiterea de SMS-uri sau e-mailuri jignitoare, răutăcioase, zvonurile sau comentariile răspândite pe site-uri de socializare despre o persoană sunt tot o formă de bullying.		
9.	Agresorii sunt întotdeauna mai puternici decât cei pe care îi agresează.		
10.	Dacă spui unui adult despre o situație de bullying înseamnă că ești „pârâcios”, „turnător”.		
11.	Fenomenul de bullying îi poate afecta, în moduri diferite, pe toți cei implicați - victimă, agresor și martori.		
12.	Fiecare ar trebui să se descurce singur atunci când este victimă a bullying-ului.		
13.	Nu este bine să ne amestecăm dacă vedem că cineva este intimidat, agresat la școală sau în altă parte.		

Răspunsuri: 1 F, 2 A, 3 F, 4 F, 5 A, 6 F, 7 F, 8 A, 9 F, 10 F, 11 A, 12 F, 13 F

EDUCAȚIA -UN DREPT FUNDAMENTAL

Prof.înv.preșc Briceag Elena Diana

GRĂDINIȚA CU P.P TRAIAN RM VÂLCEA

Educația este un proces important în dezvoltarea unei societăți cultivate și elevate. Consultă această pagină pentru a afla ce este educația și cum putem susține educația copiilor în diverse contexte și formate.

Dreptul la educație este un drept fundamental al omului. Fiecare persoană, indiferent de rasă, gen, naționalitate, origine etnică sau socială, religie sau preferințe politice, are dreptul la o educație elementară gratuită. Cu toate acestea, educația rămâne un drept de care nu se pot bucura foarte mulți copii din întreaga lume. Peste 72 de milioane de copii cu vârste între 6 și 12 ani nu merg la școală.

Egalizarea șanselor de instruire este teoretic garantată în aproape toate țările lumii, dar realizarea practică a acestui principiu generos continuă să rămână una din cauzele de importanță majoră ale reformelor. Conceptul de “egalitate” înseamnă astăzi ceva mai mult decât drepturile egale pe care democrații secolului trecut le revendicau cu entuziasm pentru toți cetățenii; ea înseamnă o egalitate reală a șanselor individuale de promovare socială, iar educația este instrumentul cel mai important în dezvoltarea la maximum a acestor șanse.

Conceptul de „Educație specială” semnifică, în cele mai multe cazuri, „educația persoanelor cu cerințe speciale”, iar într-un sens mai restrâns, “educația persoanelor aflate în dificultate”.

Educația specială este tipul de educație care încearcă să răspundă nevoilor tuturor copiilor, astfel încât dreptul la educație să fie egal și cuprinzător pentru toți. Această educație include anumite adaptări la nevoile unor elevi, indiferent dacă sunt cu sau fără dizabilități. Aceasta este o formă de educație adaptată modului de dezvoltare a copilului.

Deci, acest concept privește învățământul special, adică educația subiecților cu deficiențe, handicapuri de natură intelectuală și/ sau senzorială. Copiii care au deficiențe fizice, senzoriale sau intelectuale se pot confrunța cu multa dificultăți de învățare și de participare la viața comunității. De exemplu, copii cu dizabilități datorită unui accident, sau unor sechele de poliomielită, pentru că nu pot să meargă sau să urce scările, șansa de a participa la viața

comunității sunt foarte puține. O primă soluție ar fi eliminarea deficienței, dar dacă medical deficiența respectivă nu se poate vindeca, atunci se poate acționa în sensul de a schimba mediul pentru copil, astfel încât efectul deficienței să fie mai puțin evident. Multe din efectele deficiențelor se pot reduce în cazul în care copiilor li se oferă șansa de a interacționa cu colegii și adulții din comunitatea cărui îi aparține, de a fi învățați de părinți și profesori care să-i ajute să-și însușească noi abilități. Pe lângă nevoile fizice, copilul mai are și alte nevoi care sunt vitale pentru dezvoltarea lor emoțională și mentală: nevoia de a se simți ocrotit și în siguranță, nevoia de interacțiune și stimulare. Comunicarea, jocul și afecțiunea sunt esențiale pentru dezvoltarea fizică, mentală și emoțională a copilului.

Famiiliile și școala trebuie să găsească modalități de a antrena copii cu cerințe speciale la activități curente din viața cotidiană.

Între toate dizabilitățile, cele intelectuale sunt cele mai frecvente. Cauzele acestora pot fi multiple: afecțiuni genetice, intrauterine, la naștere, accidente și boli, cauze psihosociale. Profesorii care lucrează cu acești copii vor lua măsuri de adaptare a copiilor în clasă, ocupându-se în activitatea de predare –învățare în mod special de copilul cu astfel de dizabilități. Profesorul trebuie să-și asume responsabilitatea pentru toți elevii din clasă, chiar dacă există un ajutor suplimentar, pentru copii cu cerințe speciale, pe perioade limitate de timp într-un mod sau altul. Va fi încurajat, ajutat, sarcinile ce îi revin vor fi descompuse în etape. Copilul va lucra împreună cu alt coleg care îl va ajuta în rezolvarea sarcinilor.

Valoarea educației incluzive, pentru orice elev constă în faptul că este împreună și poate să colaboreze cu alți elevi. Profesorii au datoria de a încuraja acest lucru, deoarece experiența demonstrează că elevii cu cerințe speciale pot fi izolați chiar și atunci când se află în clase sau în școli. Ceilalți copii trebuie să înțeleagă de ce unii colegi de-ai lor nu pot vorbi, sau se comportă astfel. Diversitatea trebuie recunoscută și respectată.

Cel mai mare obstacol în fața incluziunii este atitudinea negativă. Copii nu sunt obișnuiți cu alți copii care arată și se comportă „altfel” decât ei. Părinții își pot face probleme privind „scăderea standardelor” copilului, dacă în clase obișnuite sunt incluși și copii cu dizabilități sau alte cerințespeciale. Un rol important în educația copiilor îl au și activitățile educative realizate acasă. Este important să-i motivăm pe copii să-și consolideze cunoștințele acumulate prin diverse jocuri și activități, ce pot fi aplicate și acasă. Mai mult, micuții se vor simți inspirați și intrigati să exploreze în continuare disciplinele care îi pasionează, fiind într-un context relaxant și amuzant.

Profesorii sunt cei care dețin instrumentele formării unor atitudini pozitive ale părinților, și ale copiilor, dar și ale celorlalte cadre didactice.

Sintagma „Educație pentru toți” înseamnă educație pentru toți copii, inclusiv cei cu dizabilități sau cei care provin din grupuri marginalizate ale societății. Educația incluzivă apare, astfel, ca fiind un răspuns complex pe care pedagogia îl oferă școlii care aspiră să realizeze o unitate în diversitate. În felul acesta ea militează pentru respectul față de fiecare individ și pentru recunoașterea diferențelor drept principiu fundamental al realizării educației de bază pentru toți.

Educația pentru toți și pentru fiecare este o educație deschisă pentru toate persoanele, indiferent de vârstă, condiție socială sau alte criterii, o educație flexibilă adaptată și adaptabilă necesităților specifice individuale, într-o societate deschisă, democratică care așează efectiv omul, ca valoare supremă, în centru.

Educația îmbunătățește șansele de reușită ale unui individ în viață. De asemenea, educația are un rol esențial în dezvoltarea unei țări, determinând comportamentul oamenilor, modul de gândire al cetățenilor, dar și calitatea sistemelor politice și sociale ale statului.

Bibliografie:

- Radu I., 1974, Psihologie școlară, Editura Științifică, București;
- <https://www.twinkl.ro/>
- Văideanu George, 1988, Educația la frontiera dintre milenii, Editura Polirom, București;
- Vărăjmaș Traian, 2004, Școala și educația pentru toți, Editura Miniped, București;

Demersuri didactice adaptate pentru elevii cu dificultăți de învățare

Profesor Brînză-Martiș Gina- Carmen
Colegiul Național „Emil Botta” Adjud
Liceul Tehnologic „Eremia Grigorescu” Mărășești

Fiecare elev este unic și are valoarea sa indiferent de problemele pe care le prezintă în procesul de învățare școlară. Elevul vine la școală cu un anumit stil de învățare, propriu experienței sale anterioare. Învățarea însăși este unică în cazul fiecărui elev, în funcție de stilul, ritmul, nivelul său de învățare și dezvoltare, caracteristicile și particularitățile sale.

Luând în considerare aceste elemente, rolul profesorului este de a identifica stilul eficient, care se potrivește cel mai bine elevului și de a oferi sprijinul său pentru a-l folosi. Acest obiectiv poate fi atins de profesor prin urmărirea modului în care, în timpul lecției, elevul reține acele informații care au o relevanță afectivă și reușesc să-i atragă atenția.

Atitudinea și activitatea profesorului față de elevii cu dificultăți de învățare sunt determinate de ideea că pentru a spori motivația elevilor, o importanță deosebită o au: o ambianță școlară în care elevul se simte bine, un climat instituțional în care elevul este implicat în alegerea parcursului de formare, un mediu centrat pe învățare și un curriculum mai puțin aglomerat. La începutul unui nou an școlar, de regulă, fiecare profesor realizează evaluarea inițială a elevilor din clasele la care va predă și prin aceasta el își va cunoaște atât elevii dotați cât și pe cei cu lipsuri în cunoștințe.

Motivația pentru dobândirea de noi cunoștințe antrenează după sine o învățare eficientă care include atitudini și automotivare iar profesorul și elevul își asumă deopotrivă responsabilitatea asupra succesului sau eșecului, într-un parteneriat cu roluri diferite. Dar ce facem în cazul în care unul sau mai mulți elevi au un ritm de învățare lent și diferit de restul clasei? Pentru acești elevi, eficiența în învățare poate fi atinsă dacă ei ajung să trăiască sentimentul de autoeficiență. Aceasta se poate realiza prin evaluare complexă, prin divizarea sarcinilor pe secvențe și crearea condițiilor de a obține succes în fazele de început ale învățării, ceea ce dezvoltă încrederea în sine a elevilor. Pe de altă parte, menținerea acestora pe parcursul întregii lecții este o adevărată provocare pentru profesor. Este cazul să oferim elevilor o varietate de prezentări și demonstrări realizate cu ajutorul mijloacelor intuitive pentru elevii cu dificultăți de învățare, dar și a celor audio-video urmate de discuții în grup.

Dintre activitățile diferențiate cu elevii care au lipsuri sau lacune în cunoștințe evidențiez **învățarea în grupuri mici** – în care elevii mai puțin dotați pot fi ajutați în învățare prin modul de organizare a grupului, natura problemelor date, elevul având un rol precis și obiective de îndeplinit bine stabilite. Materialul didactic utilizat, fișele de lucru realizate pentru sprijinul învățării, pot avea unele caracteristici (mărime diferită, culori variate, simboluri imagistice

ajutătoare etc). Elevii învață să lucreze prin cooperare, asigurând dezvoltarea abilităților necesare unei comunicări eficiente.

Exemplu: La ora de fizică am propus elevilor de clasa a VIII-a să lucrăm pe grupe care să cuprindă și elevi ce au nevoie de ajutorul colegilor pentru a înțelege fenomenele termice. M-a bucurat atitudinea pozitivă manifestată de elevi pentru a forma astfel de grupe și spiritul de colaborare pentru a realiza sarcina stabilită.

Legat de motivație, o dimensiune a interesului pentru învățare este curiozitatea, care este sensibil diminuată în cazul elevilor cu dificultăți de învățare deoarece atât practica acumulării de cunoștințe cât și experiențe sunt limitate. În planul învățării, pentru a descrie dimensiunile cu cea mai mare influență asupra reușitei școlare, o poziție centrală o constituie stimularea curiozității elevilor, ceea ce asigură reușita procesului de predare- învățare. Oferirea unor stimuli inediti, dar nu foarte diferiți de ceea ce știu deja elevii, stimulează mult curiozitatea.

Exemplu: la disciplina fizică clasa a VI-a, lecția- **Masa, măsură a inerției**, am propus elevilor mei să realizăm un portofoliu cu informații, fotografii și desene cu instrumente de măsură pentru masa, utilizate de părinți sau bunici. Am avut plăcuta surpriză de a descoperi că elevii care nu păreau interesați de partea teoretică au venit cu diverse fotografii ale unor cântare cu o vechime apreciabilă. Elevii erau încântați de ideea mea și au manifestat dorința de a repeta activitatea și pentru alte instrumente de măsură.

Mijloacele moderne audio-video pot ajuta foarte eficient învățarea la elevii cu dificultăți de învățare. Metodele și tehnicile utilizate vor spori considerabil stima de sine a elevilor și vor intensifica și motivația acestora pentru a învăța. Elevii astfel implicați se vor simți utili, valorizați, apreciați și vor fi mai responsabili în privința obligațiilor școlare.

Exemplu: Pentru dezvoltarea încrederii în sine am divizat scopurile complexe în secvențe mai mici. Elevii câștigă o încredere mai mare în ei înșiși dacă li se acordă asistența suficientă pentru a realiza sarcina pe care nu o pot executa fără ajutorul cuiva.

Am dat elevilor posibilitatea de a-și controla într-o anumită măsură propria instruire ajutându-i să înțeleagă că învățarea este o consecință directă a eforturilor depuse de ei.

Satisfacția elevilor poate fi intensificată prin aprecierea reușitei lor atât prin notă cât și prin popularizarea rezultatelor în rândul colegilor.

Exemplu: Obişnuiesc să organizez expoziții temporare, în cadrul ședințelor cu părinții, cu fotografii și lucrările elevilor mei. Astfel, mulți elevi cu rezultate slabe au fost motivați să își îmbunătățească situația școlară pentru a fi și ei în rândul celor popularizați pentru efortul de autodepășire.

Așadar, în contextul învățării centrate pe elev, trebuie să avem în vedere și particularitățile și eventualele dificultăți de învățare a elevilor. Am prezentat exemple de activități practice care au rolul de a crea aceea relevanță afectivă de care am vorbit mai sus. Chiar dacă elevii au capacități diferite, profesorul trebuie să aprecieze în mod direct rezultatele fiecărui elev motivându-i în procesul de învățare și în autodepășire.

Bibliografie :

1. Cerghit I, Metode de învățământ, Polirom 2006
2. Gotu M, metode interactive de predare-învățare, curs, Facultatea Tehnica București, 2011

METODE INOVATIVE DE PREDARE-ÎNVĂȚARE-EVALUARE

Prof. Bruda Anca

CSEI NR.1, Sibiu

Metodele inovative de învățare sunt modalități moderne de stimulare a învățării și dezvoltării personale încă de la vârstele timpurii, sunt instrumente didactice care favorizează interschimbul de idei, de experiențe, de cunoștințe, asigurând perfecționarea și optimizarea demersului educațional. Metodele utilizate la școlari sunt atât cele “clasice”, cât și cele “moderne”; numai abilitatea cadrului didactic poate face ca orice metodă folosită să stârnească interesul copilului școlar și să-l determine să învețe în modul cel mai plăcut. Cele mai utilizate metode interactive sunt cele care canalizează energiile creatoare ale școlarilor în direcția propusă, le captează atenția, stimulează mecanismele gândirii, ale inteligenței, voinței, motivației și imaginației și îi implică afectiv în ceea ce fac. Procesul de formare interactiv presupune acțiune atât din partea profesorului cât și din partea elevului. Profesorul model pentru a crea cadrul optim de învățare este necesar să țină cont de anumite criterii în aplicarea metodelor moderne de învățare, cum ar fi: competențele ce urmează a fi dezvoltate la elevi, nivelul intelectual și capacitățile elevilor, resursele materiale accesibile și gradul de complexitate al conținutului. Astfel metodele inovative trebuie adaptate acestor criterii, pentru ca procesul instructiv-educativ să se desfășoare într-un cadru activ-participativ, de stimulare a învățării.

În învățământul școlar sunt utilizate o multitudine de metode moderne însoțite de tehnici specifice și resurse materiale, dintre care amintim:

1. Explozia stelară - steluța mare și 5 steluțe mici
2. Lotus- flori de nufăr mici și o floare de nufăr mare
3. Cubul- un cub, 6 plăcuțe cu: descrie, compară, analizează, argumentează, asociază, aplică

1. Explozia stelară

Def. – Este o metodă de stimulare a creativității, o modalitate de relaxare copiilor și se bazează pe formularea de întrebări pentru rezolvarea de noi probleme și noi descoperiri.

Descrierea metodei :

Copiii așezați în semicerc propun problema de rezolvat. Pe steaua mare se scrie sau desenează ideea centrală. - Pe 5 steluțe se scrie câte o întrebare de tipul CE, CINE, UNDE, DE CE, CÂND, iar 5 copii din grupă extrag câte o întrebare. Fiecare copil din cei 5 își alege 3-4 colegi, organizându-se în cinci grupuri. Grupurile cooperează pentru elaborarea întrebărilor. La expirarea timpului, copiii revin în cerc în jurul steluței mari și spun întrebările

elaborate fie individual, fie un reprezentant al grupului. Copiii celorlalte grupuri răspund la întrebări sau formulează întrebări la întrebări. Se apreciază întrebările copiilor, efortul acestora de a elabora întrebări corect, precum și modul de cooperare, interacțiune.

2. Tehnica Lotus

Este o modalitate interactivă de lucru în grup care oferă posibilitatea stabilirii de relații între noțiuni pe baza unei teme principale din care derivă alte opt teme. Primul pas este acela de a împărți clasa pe grupe, tot atâtea câte petale are floarea de lotus. Împărțirea pe grupe a clasei de elevi poate fi făcută prin tragere la sorți sau ținându-se cont de capacitățile copiilor, afinitățile dintre ei. Unul dintre obiectivele utilizării acestei metode este acela de a dezvolta copiilor spiritul de echipă, modul de a relaționa cu colegii de clasă și nu în ultimul rând de a le dezvolta abilități de comunicare în cadrul grupului.

ETAPE:

1. Construirea schemei/diagramei tehnicii de lucru;
2. Plasarea temei principale în mijlocul schemei grafice;
3. Grupul de copii se gândește la conținuturile/ideile/cunoștințele legate de tema principală;
4. Abordarea celor opt teme principale pentru cadranele libere;
5. Stabilirea în grupuri mici de noi legături/relații/conexiuni, pentru aceste opt teme și trecerea lor în diagramă;
6. Prezentarea rezultatelor muncii în grup, analiza produselor, aprecierea în mod evaluativ, sublinierea ideilor noi.

3. Cubul este o metoda prin care se poate dezvolta gândirea critică. Poate fi adaptată și folosită în activități de dezvoltare a altor abilități: de comunicare, cognitive, autocunoaștere, gândire etc. Aceasta metodă didactică are următoarele etape:

1. Elevii investighează o temă luată în discuție. Activitatea se poate realiza individual, în perechi sau în grup, elevii completând fețele cubului individual, apoi sunt organizați în grupuri unde prezintă ce au notat.
2. Se solicită elevilor care au la dispoziție un cub din hârtie sau carton să noteze pe fiecare față a cubului câteva cuvinte sau idei, conform instrucțiunilor date de către cadrul didactic.
3. Fețele cubului pot să cuprindă următoarele cuvinte: · Descrie! · Compară! · Aplică! · Argumentează pentru și împotriva! · Analizează! · Efectuează! Dar aceste cuvinte pot fi și altele în funcție de ceea ce urmărim în activitate. În cazul copiilor de ciclul primar, acțiunile și operațiile solicitate sunt însoțite de cerințe suplimentare cu caracter concret. De exemplu, pentru fiecare față a cubului, se poate veni cu următoarele întrebări suplimentare: ➤ Descrie! - Cum arată/ce se întâmplă/etc? ➤ Compară! - Cu cine/ce se aseamănă? ➤ Aplică! - Cum poate fi folosit? La ce ajută? ➤ Argumentează pentru și împotriva! - E bun sau rău? De ce e

bun sau de ce e rău? ➤ Analizează! - Ce efect are asupra ta/asupra mediului/asupra celorlalți/etc? ➤ Efectuează! - Cum procedezi ca să pui în practică? Cum calculezi? Cum asociezi? etc. Nu este cazul să absolutizăm utilizarea metodelor moderne în detrimentul celor clasice. Un adevărat profesionist în predare (indiferent de disciplină) va trebui să știe să adapteze demersul didactic. Bineînțeles că metodele activ – participative nu pot înlocui în totalitate metodele tradiționale de predare – învățare – evaluare. Dar există multe avantaje a utilizării acestor metode, printre ele numărându-se:

- Stimularea creativității la elevi;
- Stimularea imaginației;
- Sporirea încrederii în forțele proprii;
- Asigurarea unei mai bune aplicabilități practice a noțiunilor învățate;
- Dezvoltarea unor capacități cognitive, afective, de relaționare, spiritului de echipă;
- Dezvoltarea capacității de autoevaluare;

Metodele active participative încearcă să facă elevul să gândească independent, să înțeleagă cu mai multă ușurință, să rețină mai ușor și pentru o perioadă mai lungă de timp noțiunile asimilate, să aplice cât mai eficient ceea ce a învățat. Rolul metodelor didactice active participative este acela de a crea un context situațional, astfel încât cel care învață să fie angajat și să participe în mod activ la realizarea obiectivelor predării, să asigure transformarea lui în subiect al propriei formări.

BIBLIOGRAFIE :

1. Oprea, Crenguța - Lăcrămioara – “ Strategii didactice interactive”, ed. a III-a, EDP, București, 2008
2. Cergăhit., I. – Metode de învățământ. Ediția a IV-a revizuită și adăugită. Ed. Polirom. București, 2006.
3. Breben Silvia, Gongea Elena, Ruiu Georgeta, Fulga Mihaela, “ Metode și tehnici interactive de grup” , sursa [www. scribd.com](http://www.scribd.com)
4. Prof. Balea Liliana Carmen-” Lucrările simpozionului – Metode inovative de predare-învățare-evaluare

RESURSĂ EDUCĂȚIONALĂ DESCHISĂ
HIDROSFERA- CARACTERISTICI GENERALE ȘI IMPORTANȚĂ

Salut! Eu sunt Domnul **Geo** și vreau să îți arăt cât de frumoasă poate fi învățarea online, prin **Geografie**, la clasa a V-a. Haide să pornim împreună pe drumul cunoașterii **Hidrosferei**.



I. EXPLOREAZĂ:

A. Observă imaginea alăturată și răspunde la următoarele cerințe:

1. De ce Terra mai este denumită și "Planeta Albastră"?
2. Cum se numește învelișul Terrei format din apă?
3. Ce s-ar fi întâmplat cu apa, dacă Terra ar fi fost a II-a planetă de la Soare? Dar ultima?
4. Care sunt stările de agregare în care se găsește apa în natură? Ce s-ar întâmpla dacă apa nu ar avea această proprietate?



B. Analizează cu atenție schema geosferelor de mai jos.



Amintește-ți cele învățate pe parcursul orelor anterioare de geografie și precizează:

1. Cele două învelișuri pe care le-ai studiat deja;
2. Ce s-ar întâmpla dacă nu ar exista una dintre geosferele reprezentate în schema de mai sus?
3. Geosfera ce a favorizat formarea apei și acumularea sa pe suprafața scoarței terestre.

APROFUNDEAZĂ:

A. Urmărește cu atenție filmulețul de [AICI](#) pentru a putea completa schema de jos cu privire la drumul pe care îl parcurge apa în natură. Pentru completarea online, accesezi linkul următor: <https://wordwall.net/resource/9825920>.

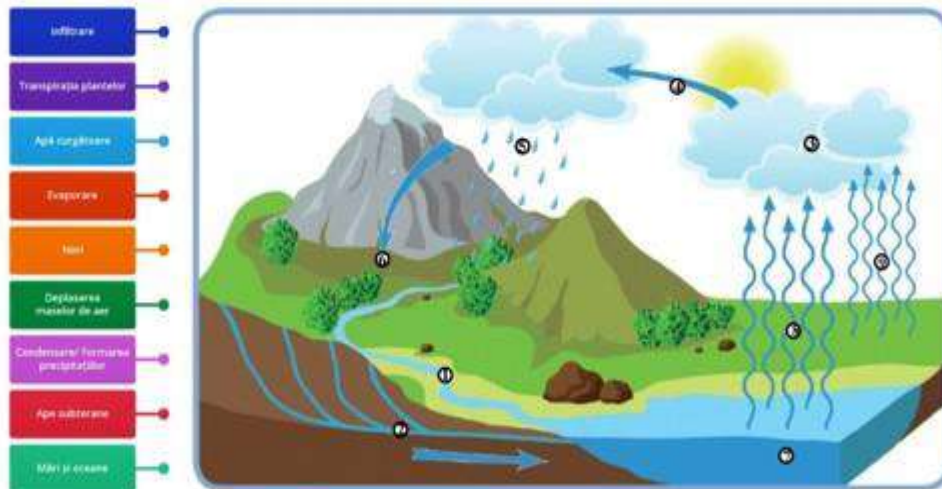

B. Analizează cu atenție imaginile de mai jos și precizează:



1. Denumirea componentelor hidrosferei, indicate de imaginile de mai sus, notate cu litere de la A la F.
2. Litera cu care este marcată imaginea în care este reprezentată apa în stare solidă și un continent a cărui suprafață este acoperită de aceasta;
3. Literalele cu care sunt marcate imaginile ce fac referire la apele continentale;
4. Litera cu care este marcată imaginea ce alcătuiește Oceanul Planetar;
5. Literalele cu care sunt reprezentate imaginile în care este reprezentată apa în stare lichidă;

III. APLICĂ

1. Citește cu atenție textul de mai jos și analizează imaginea pentru a putea răspunde la cerințe:

“Salinitatea este o caracteristică esențială a apelor de pe Terra și reprezintă cantitatea de săruri dizolvată în aceasta. În medie, un litru din apa Oceanului Planetar conține 35 de grame de săruri. Ea este influențată de cantitatea de apă dulce adusă de fluvii, de climă dar și de topirea ghețarilor. Salinitate, peste valoarea medie, se înregistrează în apele tropicale și la adâncimi mari.”

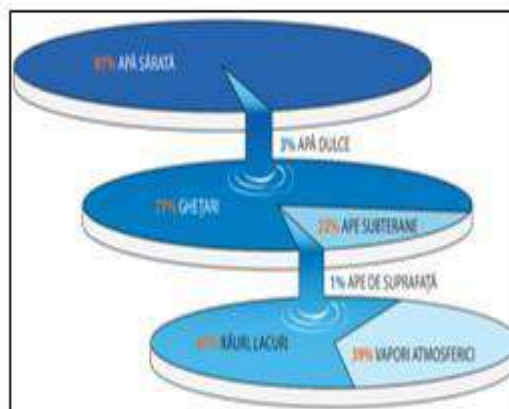

Sursa imaginii:

<https://manuale.edu.ro/manuale/Clasa%20a%20V-a/Geografie/CD%20PRESS/book.html?boo>

- Cum se numește caracteristica apelor Terrei descrisă în textul de mai sus?
- Ce valoare are salinitatea medie a Oceanului Planetar?
- Ce factori influențează această caracteristică?
- Unde se găsesc cele mai mari resurse de apă dulce de pe Glob?
- Din cantitatea de apă de pe Terra, cam ce procent folosește omul?

2. Analizează cu atenție imaginile de mai jos și precizează:



- Modalitățile de valorificare ale apei, prezentate în imaginile de mai sus, notate de la A la F.
- Metode pe care le poți folosi pentru a reduce consumul de apă.

IV. SCHIȚA LECȚIEI

Hidrosfera - caracteristici generale și importanță

Hidrosfera este învelisul de apă al Pământului.

A luat naștere după formarea atmosferei din vaporii de apă și gazele provenite din erupțiile vulcanice care s-au transformat în nori și apoi în precipitații.

Pe continent apa se găsește în râuri și în lacuri, dar și sub formă de zăpadă și gheață.

În interiorul scoarței apare sub formă de apă subterană.

Caracteristicile apei:

- Stările de agregare ale apei sunt: lichidă, solidă și sub formă de vaporii de apă.
- Apa se încălzește și se răcește mai greu decât uscatul;
- În stare solidă apa își mărește volumul și este mai ușoară decât cea lichidă;
- Apa este fără miros, culoare și gust;
- Apa poate fi dulce (3% din apa Pământului este dulce), salmastră sau sărată (97% din apa planetei).

Componentele hidrosferei:

- A. Oceanul Planetar: cuprinde totalitatea mărilor și oceanelor de pe Terra, el ocupă 71% din suprafața planetei;
- B. Apele continentale: cuprind râurile, lacurile, fluviile, mlaștinile și apele subterane;
- C. Apa din atmosferă care se găsește într-o cantitate mică;
- D. Ghețarii și zăpezile permanente.

Exercices
Compréhension écrite , production écrite
Niveau A1

Prof. Mădălina Bucur,
Școala Gimnazială Constantin Săvoiu & Școala
Gimnazială Sfântul Nicolae , Târgu Jiu

I. Votre cousin Alex, qui est français vous envoie ce courriel.

De: alex@monmail.com

À: famille@monmail.com

Sujet: Réunion cousins-cousines

Bonjour à tous!
Je propose de faire cette année la réunion des cousins et cousines chez tante Julie, dans sa maison de campagne.
Chacun doit apporter ses serviettes de toilette.
Comme d'habitude, Léa s'occupe des repas pour les trois jours.
5 euros par personne et par repas, calculez vous-même et envoyez-moi 30 euros. Le petit déjeuner est offert par tante Julie.
Content de vous retrouver!
Alex

Répondez aux questions:

1. Alex organise une réunion pour:
 - a. Voir tante Julie
 - b. Aller à la campagne
 - c. Se retrouver en famille

2. Qu'est – ce que vous devez apporter?



3. Qui s'occupe généralement des repas?
 - a. Léa
 - b. Julie
 - c. Alex

4. Quel est le prix d'un repas?
 - a. 5 €
 - b. 10 €
 - c. 30 €

5. De quoi s'occupe tante Julie?



II. Vous passez des vacances en famille dans le Sud de la France. Vous recevez ce texto.

Me voici dans ma belle villa! Ce soir on fête le début des vacances! Rendez-vous sur la plage des Sports à 19 heures, d'abord pour dîner et ensuite prendre le premier bain! À partir de la villa, prends l'avenue des Pins sur ta gauche. Puis à droite sur l'esplanade du Golfe et le premier petit chemin sur ta gauche. La plage des Sports est à 20 mètres sur ta gauche.

Max

Répondez aux questions:

1. Où est-ce que Max passe ses vacances?
a. À la plage b. dans un hôtel c. dans une maison
2. Qu'est-ce qu'on fête ce soir?
a. les vacances b. la belle plage c. le premier bain
3. À quelle heure est le rendez-vous?
a. à 19 heures b. à 20 heures c. à 21 heures
4. Quel chemin vous propose Max pour aller de la villa à la plage?

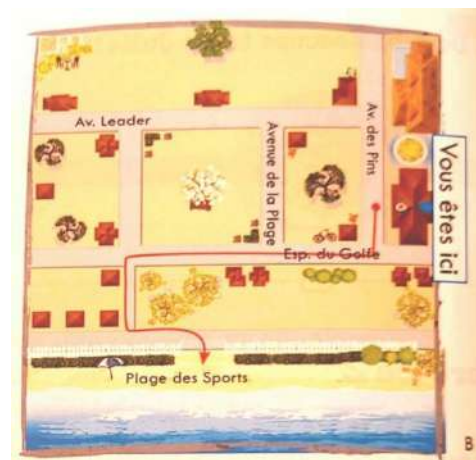
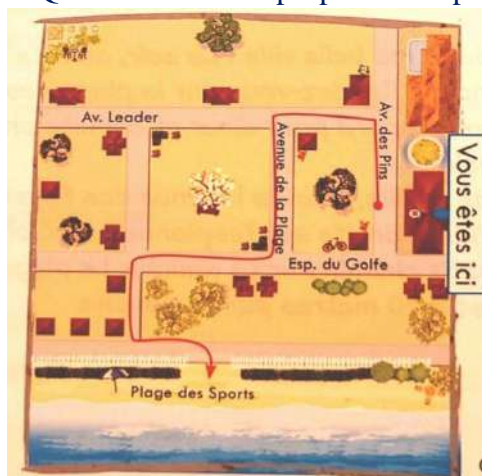

5. Qu'est-ce que vous allez faire à la plage?
 a. vous promener b. manger c. bronzer

III. Vous êtes en France pour les deux mois de vacances d'été. Vous cherchez un petit job pour gagner un peu d'argent. Vous lisez ces offres d'emploi.

Pour cause de vacances Mon jardin cherche un/une jardinier/jardinière! Il faut arroser matin et soir, 3 semaines en août. Appeler Clarisse 06 12 45 78 96	Cherche promeneur/promeneuse pour mes deux chiens, deux fois par jour, tout le mois de juillet. Anita 06 25 78 41 32 (après 19 heures)	URGENT Recherchons serveur/serveuse pour les deux mois d'été. 1200 € net par mois. Restaurant des Flots, demander Félix
Le supermarché U recherche un caissier même débutant pour le mois de juillet. Demander Mme Binet, comptable.	Recherchons étudiant pour faire réviser nos enfants pendant les vacances. Toutes disciplines. marie.desclos@gmail.com	

Répondez aux questions:

A. Vrai ou faux? Justifiez la réponse.

1. Marie recherche un professeur. V / F

Justification.....

2. Le supermarché U offre un job de caissier. V / F

Justification.....

B. Combien gagne un serveur au restaurant des Flots?

.....

C. Quand peut-on appeler Anita?

.....

D. Quel est le métier de Madame Binet?

.....

IV. Vous venez d'arriver en France dans votre famille d'accueil pour un séjour linguistique de 15 jours. L'organisateur du séjour vous fait compléter ce questionnaire.

Nom ...

Prénom ...

Date de naissance....

Lieu de naissance

Ville d'habitation.....

Nationalité

Nombre de frères et soeurs

Niveau de langue

Téléphone

Courriel

Activité(s) préférée(s)....

Beneficiile muncii în echipă pentru dezvoltarea și succesul elevilor

prof. înv. primar **Budai Antoanela –Camelia**

Colegiul Național „Titu Maiorescu” Aiud

„Cei care lucrează în echipă, sunt conducătorii de mâine”. (Dale Carnegie)

Învățarea prin colaborare sau cooperare este asociată în mod regulat cu ideea de grup, o strategie de instruire în cadrul căreia elevii urmăresc împreună atingerea unui scop uman (Albulescu, 2021).

Cercetările de psihologie socială au pus în evidență faptul că eficacitatea grupului depășește eficacitatea individuală a indivizilor izolați. În cadrul activității de grup, elevul vine în contact cu puncte de vedere diferite de ale sale. Ideile fiecăruia pot fi reluate, în optici diferite, de către ceilalți și în acest fel există posibilitatea apariției unor idei pe care membrii grupului nu le aveau înainte. Colaborarea îi stimulează pe elevi și le sporește performanțele, fiecare aducându-și contribuția, potrivit propriilor capacități, la realizarea unei sarcini. Randamentul colectiv crescut se datorează schimbului social, un factor determinant al dezvoltării competențelor cognitive individuale.

Activitatea comună, în echipă nu este posibilă decât dacă fiecare participant este capabil să înțeleagă și să accepte și punctele de vedere ale celorlalți. Cooperarea le permite să depășească egocentrismul inițial și să ajungă la o gândire flexibilă. Un grup dispune de mai multă informație, deoarece fiecare dintre membrii săi își aduce contribuția și totodată are acces la experiențele celorlalți.

Iată câteva exemple de bune practici privind beneficiile muncii în echipă pentru dezvoltarea și succesul elevilor cu vârsta între 8 și 10 ani, împreună cu o explorare detaliată a fiecărui exemplu:

1. Proiecte de cercetare în echipă

- a. Explorare detaliată:** Se organizează proiecte de cercetare în echipă, unde fiecare elev are un rol specific în colectarea informațiilor. De exemplu, un elev poate fi responsabil pentru găsirea informațiilor online, altul pentru utilizarea cărților, iar un altul pentru interviuri cu experți.
- b. Beneficii:** Această activitate încurajează colaborarea, împărtășirea informațiilor și dezvoltarea abilităților de cercetare. Elevii învață cum să-și împartă sarcinile, să lucreze în echipă și să valorifice abilitățile individuale ale membrilor echipei.

2. Proiecte artistice colaborative

- a. Explorare detaliată:** Se propun proiecte artistice în care fiecare elev contribuie la creația unei opere de artă colective. De exemplu, fiecare elev poate desena o parte a

unei imagini mai mari sau poate contribui la crearea unei sculpturi din materiale reciclabile.

- b. Beneficii:** Această activitate dezvoltă creativitatea, comunicarea și aprecierea contribuției fiecărui membru al echipei. Elevii învață să lucreze împreună pentru a atinge un obiectiv comun și să valorifice diversitatea abilităților artistice.

3. Jocuri de rezolvare a problemelor în echipă

- a. Explorare detaliată:** Se introduc jocuri care implică rezolvarea de probleme în echipă, cum ar fi activități de construire a podurilor din bețe sau rezolvarea unor puzzle-uri complexe.
- b. Beneficii:** Acest tip de activitate încurajează gândirea critică, colaborarea și luarea deciziilor în echipă. Elevii învață să asculte și să propună soluții, dezvoltând astfel abilitățile de rezolvare a problemelor.

4. Cluburi de lectură în echipă

- a. Explorare detaliată:** Se încurajează formarea cluburilor de lectură în echipă, unde elevii citesc aceeași carte și apoi discută și analizează conținutul împreună.
- b. Beneficii:** Această practică dezvoltă abilitățile de analiză a textului, de exprimare a ideilor și de ascultare activă. Elevii învață să aprecieze diversitatea opiniilor și să-și împărtășească observațiile într-un mediu colaborativ.

5. Competiții științifice în echipă

- a. Explorare detaliată:** Se organizează competiții științifice în echipă, în care elevii lucrează împreună pentru a proiecta și a realiza experimente simple.
- b. Beneficii:** Această activitate dezvoltă abilitățile STEM (știință, tehnologie, inginerie, matematică), precum și abilitățile de colaborare. Elevii învață să aplice cunoștințele într-un context practic și să lucreze împreună pentru a rezolva provocări științifice.

Prin implementarea acestor exemple de bune practici, elevii vor beneficia de dezvoltarea abilităților sociale, cognitive și creative într-un mod interactiv și distractiv.

Propun o activitate detaliată pe care o putem implementa copiilor de 9 ani pentru a evidenția beneficiile muncii în echipă. Activitatea se numește „Construirea unei mașini a echipelor”.

Obiective:

- Înțelegerea beneficiilor muncii în echipă;
- Dezvoltarea abilităților de colaborare și comunicare;
- Promovarea creativității și rezolvării de probleme.

Materiale necesare:

1. Materiale de construcție: cartoane, bețe din lemn, lipici, bucăți de hârtie, șnururi, clești, elastice etc.
2. Marcaje pentru a delimita zone de lucru pentru fiecare echipă.

Desfășurarea activității

1. Introducere (10 minute):

- Se începe activitatea explicând importanța muncii în echipă. Se folosesc exemple simple, cum ar fi echipele de sport, pentru a ilustra cum colaborarea poate duce la succes.
- Se discută cu elevii despre diverse situații în care lucrează în echipă în școală, acasă sau în activitățile extrașcolare.

2. Formarea echipelor (5 minute):

- Se împart elevii în echipe mici, asigurându-ne că membrii echipei sunt amestecați și că toți au ocazia să lucreze împreună.

3. Definirea sarcinii (10 minute):

- Se anunță sarcina: Fiecare echipă trebuie să proiecteze și să construiască o "Mașină a Echipelor" care să reprezinte beneficiile muncii în echipă.
- Li se spune să se gândească la aspectul mașinii, la caracteristicile sale și la modul în care va ilustra conceptul de echipă.

4. Planificarea și proiectarea (15 minute):

- Se oferă fiecărei echipe timp pentru a discuta și a planifica designul mașinii lor.
- Se încurajează conversațiile despre cum fiecare membru al echipei poate contribui la construcție și cum pot lucra împreună pentru a-și atinge obiectivul.

5. Construcția (20 minute):

- Se acordă echipelor timp pentru a începe construcția mașinii folosind materialele puse la dispoziție.
- Se circulă printre echipe, oferind îndrumare și încurajând discuțiile constructive.

6. Testarea și prezentarea (15 minute):

- La finalul perioadei de construcție, fiecare echipă trebuie să prezinte mașina lor și să explice cum reflectă beneficiile muncii în echipă.
- Se organizează un mic concurs în care celelalte echipe pot vota pentru mașina pe care o consideră cea mai eficientă în ilustrarea conceptelor de echipă.

7. Reflectarea (10 minute):

- După prezentări, se discută cu elevii despre experiența lor.

- Îi putem întreba cum s-au simțit lucrând în echipă, care au fost provocările și cum au depășit obstacolele.
- Se subliniază beneficiile evidențiate în mașinile create și îi încurajăm să aplice aceste principii în diversele lor activități.

Prin această activitate, copiii nu doar construiesc o mașină simbolică, ci și își dezvoltă abilități sociale, de colaborare și de rezolvare a problemelor, evidențiind beneficiile muncii în echipă.

S-au realizat diferite studii cu privire la impactul învățării colaborative asupra gândirii critice și a abilităților de lucru în echipă în învățământul primar. Rezultatele au sugerat că elevii implicați în activități de colaborare prezintă îmbunătățiri semnificative în aceste domenii. De asemenea, printre descoperiri, studiile au pus în evidență că proiectele artistice colaborative îmbunătățesc abilitățile sociale, dezvoltă creativitatea și promovează încrederea în sine.

Atunci când se organizează activități didactice de grup, profesorul este un îndrumător al elevilor, un partener în activitatea lor de învățare, urmărind, coordonând și evaluând întregul proces. El asigură resursele necesare, corectează erorile și urmărește ca toți elevii să fie antrenați în activitate, pentru a se evita pasivitatea unora dintre ei.

Concluzii:

Beneficiile muncii în echipă pentru elevi sunt variate și au un impact semnificativ asupra dezvoltării lor. Iată câteva concluzii despre aceste beneficii:

- Munca în echipă oferă elevilor șansa de a interacționa cu colegii și de a dezvolta abilități sociale esențiale, cum ar fi comunicarea eficientă, ascultarea activă și empatia;
- Colaborarea în cadrul echipelor le permite să învețe să-și exprime ideile și să își negocieze diferențele într-un mod constructiv;
- Elevii învață să își exprime clar ideile și să comunice eficient cu membrii echipei;
- Participarea la discuții și prezentări îi ajută să câștige încredere în vorbirea în public și să-și dezvolte abilitățile de prezentare;
- Colaborarea în echipă încurajează elevii să gândească critic și să analizeze informațiile într-un mod mai profund;
- Examinarea diverselor perspective și rezolvarea problemelor în echipă contribuie la dezvoltarea gândirii critice;
- Echipele oferă un mediu propice pentru generarea de idei și inovații;
- Participarea în echipă oferă șansa de a dezvolta abilitățile de leadership;
- Elevii învață să stabilească obiective comune, să distribuie sarcini și să lucreze în direcția atingerii unui scop comun;

- Munca în echipă contribuie la dezvoltarea încrederii în sine a elevilor;
- Contribuțiile individuale sunt recunoscute și apreciate, oferindu-le sentimentul că fac parte dintr-un colectiv valoros;
- Abilitățile dobândite în timpul colaborării în echipă sunt transferabile în diverse contexte și situații de viață.

În concluzie, munca în echipă nu numai că sprijină succesul în viață, dar contribuie și la formarea unei generații de indivizi cu abilități sociale și de gândire critică dezvoltate.

Resurse bibliografice:

1. coord.: Albulescu, I.; Catalano, H.(2022), *Învățarea prin activități de grup*, Editura Didactica Publishing House, București
2. Doise, W; Mugny, G. (1998), *Psihologie socială*, Editura Polirom, Iași
3. Dumitru, I.Al. (2000), *Dezvoltarea gândirii critice și învățarea eficientă*, Editura de Vest, Timișoara
4. <https://www.new-edu.ro/avantajele-lucrului-in-echipa/>

ÎMBUNĂTĂȚIREA CONTINUĂ A ACTIVITĂȚII DIDACTICE LA DISCIPLINA GEOGRAFIE

Profesor Buga Ionela Mădălina
Liceul Teoretic „Ioniță Asan”, Caracal, Olt

Ca și profesor de geografie, sunt preocupată, continuu, perfecționarea proprie și de îmbunătățirea procesului instructiv-educativ, prin prisma diverselor modalități și metode didactice utilizate în predarea și evaluarea disciplinei geografie, la nivel gimnazial și liceal, de facilitarea percepției și înțelegerii, cu ușurință, de către elevii mei, a noțiunilor, termenilor, fenomenelor și proceselor geografice, prevăzute în programa de specialitate. Începând cu perioada pandemiei de covid, prin desfășurarea online a activității didactice, am avut posibilitatea, atât de a-mi perfecționa această modalitate de predare, utilizând platforma google classroom sau zoom, etc., cât și de a integra această formă de învățare în predarea geografiei, până în prezent. În acest scop, mi-am îmbunătățit și perfecționat cunoștințele, tehnicile și abilitățile de utilizare a echipamentelor și a resurselor tehnologice digitale, informându-mă, cercetând și experimentând pe cont propriu sau participând la programe de formare profesională. În sprijinirea acestui demers, am beneficiat și de parcurgerea, la momentul oportun, a Programului național de abilitare curriculară a cadrelor didactice CRED. Mi s-au oferit, astfel, numeroase căi de acces și posibilitatea de cunoaștere și utilizare, a numeroaselor aplicații digitale, manuale online, link-uri și platforme, care mi-au facilitat, și, consider eu, îmbunătățit, predarea-învățarea-evaluarea disciplinei geografie, în mediul școlar, făcând-o mai atractivă și mai ușor de înțeles și parcurs de către elevii mei. Aș putea menționa, faptul că, și pentru mine, activitatea didactică a devenit mult mai reușită, mai împlinită și mai satisfăcătoare, cu rezultate vizibile și notabile din partea copiilor.

Foto nr. 1 – Utilizarea platformei google classroom (arhiva personală)

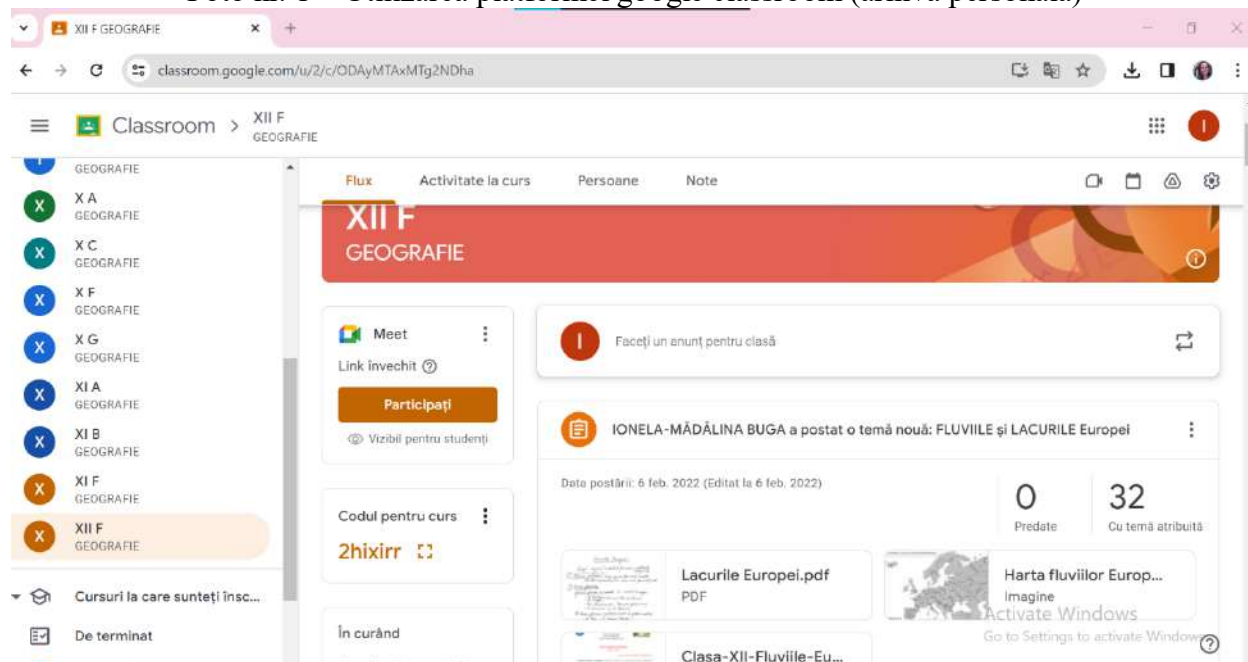

Astfel, am accesat și utilizat pentru transmiterea conținuturilor lecțiilor de geografie, către elevii mei, mai ales de gimnaziu, dar și liceu, diverse aplicații digitale precum: jamboard, padlet,

wordwall, youtube, ș.a, simplificând înțelegerea acestor noțiuni, transformând orele de geografie într-un act didactic motivațional, distractiv, atrăgător, marcat prin implicarea activă a tuturor elevilor, ore de curs încheiate cu regretul că timpul se scurge cu repeziciune. De asemenea, pentru o mai bună expunere și exemplificare, pentru rezolvarea unor itemi sau rezolvarea testelor de evaluare necesare pentru pregătirea examenului de bacalaureat, la clasa a XII-a, pentru evaluare practică, am folosit încărcarea unor hărți, a unor scheme, grafice, climatograme, filmulețe educative, sau jocuri didactice, ș.a., utilizând aplicații de genul celor enumerate mai jos: <https://www.geogra.ro/joc/judete/judete.php>, <https://www.geogra.ro/joc/rauri/rauri.php>, <https://online.setera.com/ro/vgp/3142>, <https://geografia.blogspot.com/>.

Foto nr. 2 – utilizarea aplicației youtube în predarea geografiei la clasa a VII-a (arhiva personală)

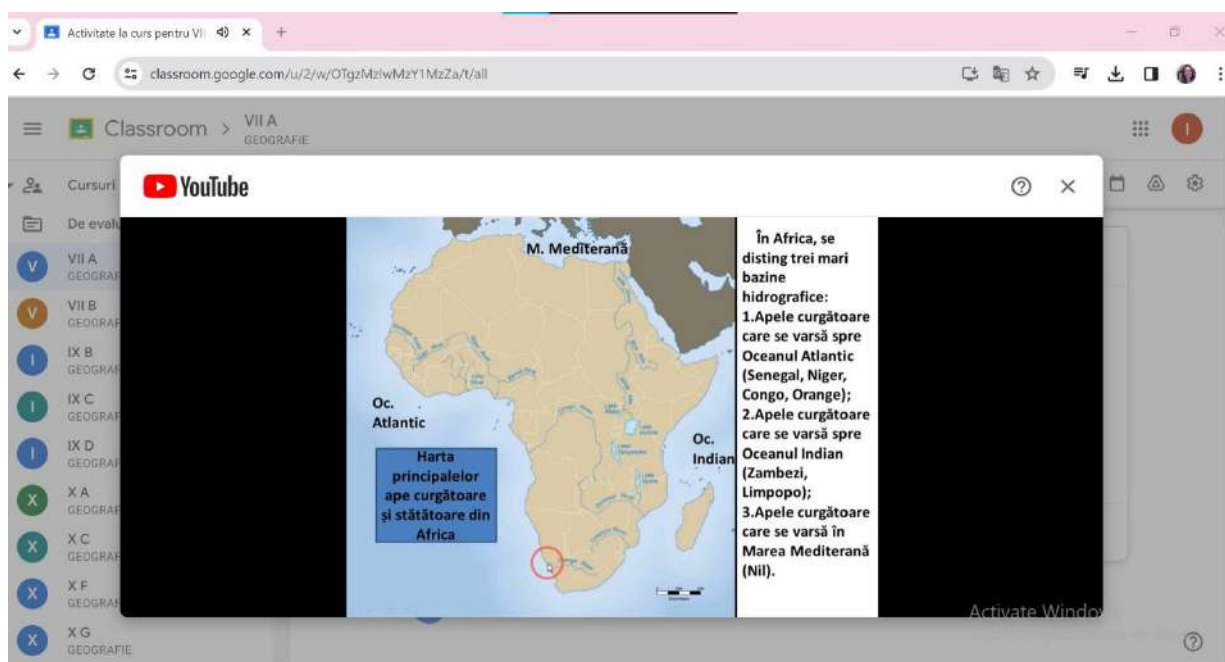

În evaluarea cunoștințelor geografice, atât secvențială cât și sumativă, și la nivel liceal, unde experiența și cunoștințele TIC acumulate în anii școlari anteriori, permit elevilor rezolvarea unor itemi, în funcție de limita de timp, am utilizat formulare asemenea celui de mai jos: https://docs.google.com/forms/d/e/1FAIpQLSeni58m4jHwwOS6M8jxaMLbmUZn2FKWuvkQ_kkzdzmIMir0BQ/viewform.

Dragostea față de disciplina predată, față de elevii mei, respectul pentru dascălii mei și pentru părinții care ne încredințează propriii copii spre a-i educa, credința și respectul pentru propria-mi persoană, mă determină, permanent, să caut, să cercetez, să îmbunătățesc, să perfecționez tehnicile și metodele de predare, cunoștințele de specialitate, didactica predării, etc., pentru a ține pasul cu evoluția lumii, cu necesitățile de viață și cerințele educaționale ale tinerilor educabili.

PROIECT DE ACTIVITATE

Unitatea de învățământ: Școala Profesională Specială „Sf. Stelian ” Botoșani

Propunător: Buliga Irina

Data: 29.01.2024

Clasa: a I a

Numele și prenumele copilului: D.L.-întârziere moderată în dezvoltarea psihică

Aria curriculară: terapii specifice și de compensare

Tema activității: Exerciții pentru îmbogățirea vocabularului: mijloace de transport

Tipul lecției: consolidare

Obiectiv general:

- Formarea abilității de structurare a mesajului oral

Obiective de referință:

- Formarea abilității de vorbire reflectată și independentă la nivel fonematic, de cuvânt și prepozițional;
- Corectarea pronunției sunetelor deficitare

Obiective operaționale:

a) Cognitiv-informaționale:

- O₁ – să denumească mijloacele de transport;
- O₂ – să asocieze mijloacele de transport cu imaginile corespunzătoare;
- O₃ – să identifice un mijloc de transport atunci când este solicitat;
- O₄ – să diferențieze mijloacele de transport de alte obiecte;
- O₅ – să grupeze mijloacele de transport după tipul lor.

b) Afectiv-motivaționale:

- O₆ – să participe cu plăcere și interes la activitate.

Metode: conversația, demonstrația, explicația, exercițiul

Mijloace: cartonașe imagini, jucării, imagini mașini, avioane, trenuri;softuri educaționale „TARA”LOGOPEDIX ,”

Forme de organizare: individual independent și individual dirijat;

Avizat,
Director-Prof. Secrieriu Loredana

Evaluare: formativă pe tot parcursul activității, orală prin întrebări și răspunsuri, prin observarea comportamentului în timpul lecției

Bibliografie: <http://clipartix.com/category/transportation/>
<http://clipartbarn.com>

Nr. Crt.	Secvențele lecției	Dozare	Ob. Op.	Conținutul învățării	Strategia didactică			Observații
					Metode	Materiale și mijloace	Forme org.	
1.	Organizarea învățării	1 min		Pregătirea materialelor. Primirea copilului în cabinet.	conversația			
2.	Captarea atenției	1 min		I se prezintă copilului două imagini. (ANEXA 1). „Băiețelul a venit aici la noi cu autobuzul.”	conversație	cartonașe imagini	D	
3.	Anunțarea temei și a obiectivelor	1 min		„Astăzi vom învăța împreună câteva mijloace de transport și îl vom ajuta pe băiețel să afle cum poate merge în vacanță.”	explicația		D	
4.	Reactualizarea cunoștințelor	21 min	O ₁ O ₂	Se vor realiza următoarele activități: -exercițiu de denumire a mijloacelor de transport: „Va trebui să aflăm împreună denumirile obiectelor din imagini.” Copilul va lua cartonașele pe rând și va încerca să denumească singur cât mai multe mijloace de transport. (ANEXA 2) -exercițiu de asociere a mijloacelor de transport: „Acum, va trebui să vedem dacă avem aici mijloacele de transport potrivite.” Copilul va trebui să pună mijloacele de	explicația, exercițiul	cartonașe imagini	D	
					demonstrația, explicația	jucării, cartonașe imagini	I	

Avizat,
Director-Prof. Secrieriu Loredana

5.	Intensificarea retenției și a transferului		O ₃	transport corespunzătoare lângă cartonașele pereche. SOFT EDUCAȚIONAL „TARA” -exercițiu de recunoaștere a mijloacelor de transport: „Acum, băiețelul nostru ar vrea să ia trenul/mașina/bicicleta. Hai să îl ajutăm”. Copilul va trebui să indice mijlocul de transport potrivit.	explicația, exercițiul	jucării, cartonașe imagini	D	
			O ₄	-exercițiu de diferențiere: „Ca să vezi, acum a apărut o încurcătură! Mijloacele noastre de transport s-au încurcat cu alte obiecte. Va trebui să le găsim împreună.” Copilul va alege din grupuri de câte 3 imagini pe cele care reprezintă mijloace de transport. (ANEXA 3) Soft educațional „LOGOPEDIX”	explicația, exercițiul	cartonașe cu imagini	I	
			O ₅	-exercițiu de grupare: „Avem aici mai multe tipuri de mijloace de transport. Va trebui să îl ajutăm pe băiețel să le grupeze pe cele de același fel.” Copilul va trebui să grupeze toate cartonașele cu mașinuțe, avioane și trenuri. (ANEXA 4)	explicație, exercițiu	imagini mașini, avioane, trenuri	I	

Avizat,
Director-Prof. Secieriu Loredana

6.	Încheierea activității	1 min		Se vor face aprecieri asupra modului de participare a copilului la activitate și se vor oferi ca recompensă două cartonașe alese de copil.	conversația	cartonașe cu imagini		
----	------------------------	-------	--	--	-------------	----------------------	--	--

Avizat,
Director-Prof. Secieriu Loredana

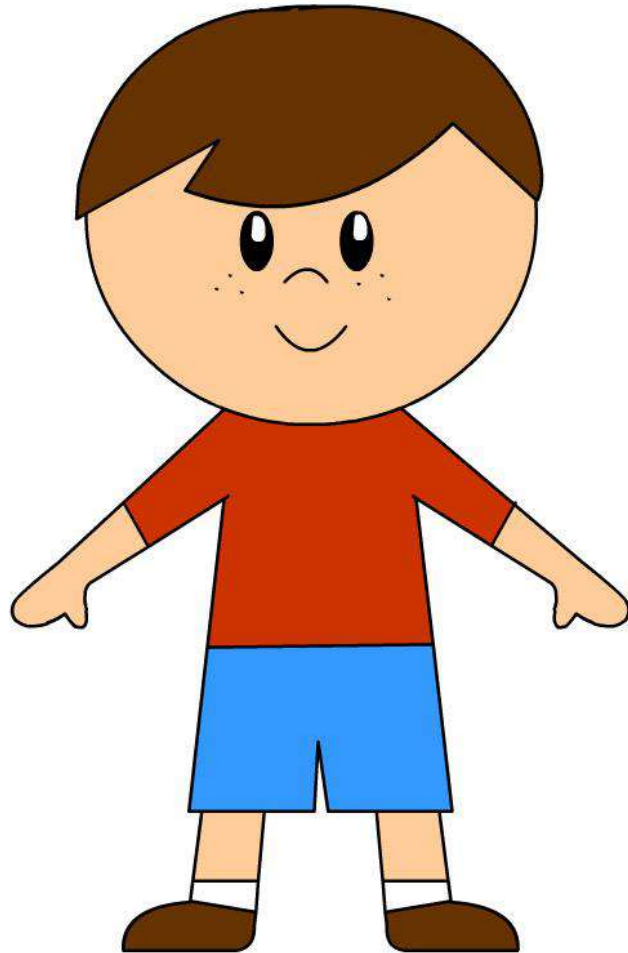

coloringpage.eu

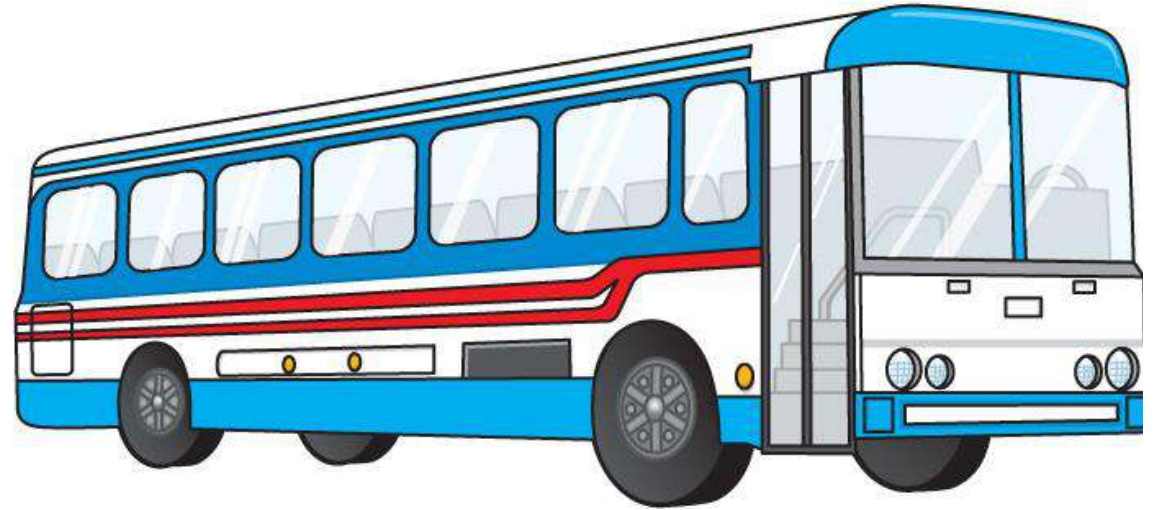

Avizat,
Director-Prof. Secieriu Loredana

ANEXA 2

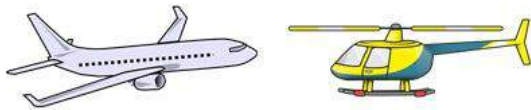
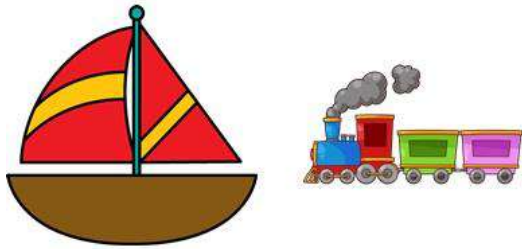















Avizat,
Director-Prof. Secieriu Loredana

ANEXA 3 (*intrușii*)

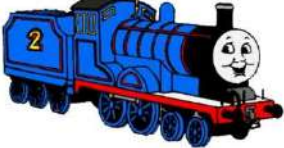

ANEXA 4

Maşini	Avioane	Trenuri
 	 	 
 	 	 
 		

PROF. IULIANA BURCEA
Colegiul Național "ZINCA GOLESCU", Pitești
PROGRAMĂ CURS OPȚIONAL: PITEȘTII ÎNTRE ANII 1939-1945

Tipul opționalului: Aprofundare la nivelul ariei curriculare „Om și societate”

Aria curriculară: „Om și societate”

Clasa: a VII-a

Durata: un an școlar

Nr ore/săptămână: 1 oră

ARGUMENT

Opționalul de istorie locală „*Piteștii în anii 1939-1945*” se adresează elevilor de clasa a VII-a. Cursul își propune familiarizarea elevilor cu aspectele istoriei locale din anii celui de-Al Doilea Război Mondial și abordarea aspectelor economice, sociale, politice și culturale din orașul nostru, înregistrate în anii celei de-a doua conflagrații mondiale.

Sub aspect informativ, elementele de istorie locală conduc elevii la însușirea și aprofundarea temeinică a cunoștințelor, la fundamentarea științifică a noțiunilor și la explicarea cauzalității și sensului unor evenimente.

Sub aspect formativ, elementele de istorie locală stimulează dezvoltarea spiritului de observație, a gândirii, a imaginației, trezesc interesul față de trecutul istoric, contribuie la cultivarea sentimentelor patriotice.

Opționalul „*Piteștii în anii 1939-1945*” propune elevilor de clasa a VII-a să descopere și să rescrie pagini din istoria locală, să cunoască mai bine realitățile comunității locale, istoria propriilor familii, să împărtășească din experiența oamenilor “obișnuiți” și să le raporteze la realitățile societății, evenimentele “marii istorii”.

Cursul îi poate iniția pe elevi în tehnica studierii istoriei prin sursele clasice- documente, arhive-scrise și nescrise, dar și prin istoria orală, povestită de supraviețuitori. Elevii află care sunt mijloacele de investigație, cum se ascătuiește un chestionar, cum se realizează un interviu, cum se compară sursele și cum se valorifică informațiile obținute.

În contextul globalizării, al integrării europene, istoria locală contribuie major la formarea conștiinței de sine, a identității și la afirmarea personalității și valorizării propriei istorii.

Opționalul contribuie la formarea celor opt competențe cheie care duc la realizarea profilului absolventului de clasa a VIII-a:

a) comunicare în limba maternă: studiind această disciplină, elevii de gimnaziu să folosească în mod corect și coerent limbajul științific și vor apela la registrele potrivite ale limbii pentru a comunica, a obține informații și a le folosi în scopuri științifice;

b) competențe sociale și civice : temele abordate atrag atenția tinerilor asupra unor realități de ordin social și cultural, dezvoltându-le simțul civic; în aceeași măsură, munca în echipă le va dezvolta creativitatea și spiritul organizatoric, toleranța și acceptarea opiniilor celuilalt ;

c) competențe digitale: folosirea aparaturii digitale (reportofon, cameră video), precum și însușirea tehnicilor de înregistrare, stocare, transcriere a materialului audio-video le va dezvolta elevilor abilități de utilizare a tehnologiilor informaționale, subsumate celor de documentare, cercetare și informare ;

d) sensibilizare și exprimare culturală : cursul propune, dincolo de deschiderea înspre comunicarea de tip intergenerațional, și sensibilizarea tinerilor cu privire la realitățile lumii contemporane (sociale, politice, culturale etc.) și la experiențele considerate cruciale ale secolului trecut.

e) a învăța să înveți : această competență vizează disponibilitatea elevilor de a se organiza, atât individual, cât și în grup. Organizând ateliere de discuții, pregătind modul de diseminare a rezultatelor obținute etc. elevii vor deveni conștienți că participă la formarea proprie, completându-și traseul profesional.

VALORI ȘI ATITUDINI

Competențele generale și specifice care se formează în urma parcurgerii acestui curs opțional, prin procesul educațional centrat pe disciplinele ariei curriculare „Om și societate”, au la bază și promovează următoarele valori și atitudini:

1. Atitudinea pozitivă față de educație, cultură, cunoaștere, societate, civilizație;
2. Gândire critică și flexibilă;
3. Relaționarea pozitivă cu ceilalți;
4. Dezvoltarea atitudinilor pro-active în viața personală și cea socială;
5. Asumarea diversității etnice, sociale, religioase și culturale;
6. Abordarea flexibilă și tolerantă a opiniilor și argumentelor celorlalți;
7. Dezvoltarea interesului pentru comunicare interculturală și intergenerațională;
8. Conștientizarea propriei identități în cadrul comunității locale;
9. Cultivarea unei atitudini pozitive față de istoria românilor în context european

COMPETENȚE GENERALE

1. Utilizarea în contexte diverse a coordonatelor și reprezentărilor de timp și spațiu.
2. Utilizarea critică și reflexivă a limbajului de specialitate și a surselor istorice.
3. Manifestarea comportamentului civic prin valorificarea experienței istorice și a diversității socio-culturale.

COMPETENȚE SPECIFICE ȘI ACTIVITĂȚI DE ÎNVĂȚARE

- 1.1. Redarea cu termeni proprii a informațiilor cuprinse într-o sursă istorică:
 - descrierea de documente, imagini, mărturii, fotografii;
 - realizarea unor organizatori grafici care susțin înțelegerea informațiilor din sursele istorice.
- 1.2. Compararea faptelor/proceselor istorice locale din perspectivă temporală și spațială
 - recunoașterea evoluției spațiului istoric în diferite perioade de timp,
 - localizarea spațiului pe harta mută în diferite contexte istorice;

1.3. Analizarea faptelor istorice utilizând coordonate spațio-temporale în contexte diferite

- realizarea unei investigații asupra unor fapte/ procese istorice, din perspective multiple selectate pe criterii cronologice și spațiale;
- elaborarea unor eseuri tematice argumentative prin folosirea mai multor surse;
- exprimarea argumentată a unor opinii, puncte de vedere;

2.2. Realizarea unor investigații istorice prin utilizarea resurselor multimedia:

- alcătuirea unei baze de date digitale (fotografii, înregistrări video și audio);
- portofoliu digital - realizarea planului unor investigații/cercetări prin constituirea unui grup de discuții pe o rețea de socializare;
- realizarea unor reportaje despre acțiuni, personaje sau evenimente istorice folosind resurse multimedia.
- identificarea construcțiilor și schimbărilor care au loc în anii celui de-al doilea război mondial, precum și a distrugerilor înregistrate în urma bombardamentelor și plasarea lor pe o hartă mută a orașului.

2.3. Utilizarea gândirii critice în analiza surselor de informare

- analiza surselor scrise sau vizuale pe baza unor cerințe;
- compararea surselor istorice oficiale cu cele neoficiale.

3.1. Asumarea de roluri în grupuri de lucru:

- utilizarea unor roluri specifice în activitatea de grup;
- realizarea unor sarcini de lucru (documentare, redactare, prezentare etc.) în timpul participării la proiecte prin valorificarea experienței istorice pozitive.

3.2. Prezentarea unor elemente de continuitate și schimbare în evoluția sistemului de valori

- realizarea unor sondaje cu privire la nivelul de cunoaștere al cetățenilor, referitor la privațiunile războiului.
- realizarea de prezentări/proiecte care să promoveze sistemul de valori existent înaintea instaurării regimului comunist;
- stabilirea elementelor de continuitate în evoluția sistemului de valori.

CONȚINUTURI

- INTRODUCERE
- CAPITOLUL I: VIAȚA COTIDIANĂ A ORAȘULUI PITEȘTI ÎN ANUL 1939:
 - I.1. Scurt istoric al orașului Pitești
 - I.2. Viața socială
 - I.3. Învățământul
 - I.4. Viața economică
 - I.5. Viața culturală
 - I.6. Viața politico-socială
- CAPITOLUL II: SHIMBĂRILE VIEȚII COTIDIENE DATORATE ÎNCEPUTULUI CELUI DE-AL DOILEA RĂZBOI MONDIAL (IANUARIE 1940 –IUNIE 1941):
 - II.1. Viața social-religioasă
 - II.2. Viața cultural-artistică
 - II.3. Viața economico-socială
 - II.4. Viața politico-militară
- CAPITOLUL III: VIAȚA COTIDIANĂ A ORAȘULUI PITEȘTI ÎN CONDIȚIILE PARTICIPĂRII ROMÂNIEI LA RĂZBOIUL ÎMPOTRIVA U.R.S.S. (21 IUNIE 1941-23 AUGUST 1944):
 - III.1. Viața economico-social
 - III.2. Viața politico-militară
 - III.3. Viața culturală
- CAPITOLUL IV: VIAȚA COTIDIANĂ A PITEȘTILOR ÎN PERIOADA AUGUST 1944 - MAI 1945:
 - IV.1. Viața politico-militară
 - IV.2. Viața economico-socială
 - IV.3. Viața culturală
- CONCLUZII

SUGESTII METODOLOGICE

Acest curs opțional vizează formarea de competențe conform noului curriculum, astfel că întregul demers didactic trebuie să pună accent pe latura formativă. În acest sens, strategiile didactice activ-participative sunt necesare și mult mai atractive pentru elevi. Așadar, voi folosi observarea și analizarea unor elemente și fenomene sau a unor modele de reprezentare a realității (desene, scheme, ilustrații, simulări video, hărți), experimentarea, exercițiul, modelarea. Un loc important revine utilizării metodelor, a mijloacelor și a instrumentelor TIC, ce pot fi utilizate atât ca sursă, cât și ca instrument de lucru: proiectarea unor imagini, a unor filme documentare etc., sursă de documentare pentru elaborarea unor teme, proiecte. Caracterul practic-aplicativ al acestei discipline opționale oferă multe posibilități de exersare a lucrului independent, acesta având rolul de a permite asumarea și responsabilizarea actului învățării, elevul fiind pus în situația de a exersa. Activitatea independentă poate fi alternată cu cea pe echipe, mai ales pe perechi, fără dificultăți de organizare. În timpul activităților desfășurate în cadrul formal sau nonformal, pentru formarea competențelor propuse se vor folosi resurse materiale variate precum: albume, postere, reviste, casete video, planșe; harta orașului Pitești din timpul celui de-Al Doilea Război Mondial, schițe și grafice; imagini, surse istorice, fișe de lucru individuale, site-uri cu poze de epocă ale orașului, site-uri ale arhivelor statului, lucrări istorice despre orașul Pitești; Competențelor dobândite de elevi sunt evaluate, accentul punându-se pe latura formativă și se vor folosi metode, tehnici și instrumente moderne de evaluare:

- Hărți conceptuale
- Tehnica 3-2-1
- Proiectul- elaborarea de proiecte pe anumite teme: viața religioasă a orașului, importanța teatrului „Al. Davila” în viața orașului....
- Portofoliul
- Investigația
- Descrierea și redactarea unei realități economico-sociale sau culturale
- Interpretarea documentelor istorice și a imaginilor;
- Fișe de lucru;
- Elaborarea de referate și prezentări despre viața cotidiană a orașului în anii 1939-1945;

BIBLIOGRAFIE

IZVOARE:

ARHIVE:

- Arhivele Naționale Istorice Centrale, Direcția Județeană Argeș, Fondul Primăriei Orașului Pitești, Fondul Poliției Orașului Pitești, Fondul Legiunii de Jandarmi Argeș și Fondul Prefecturii Județului Argeș, perioada 1938-1945.
- Centrul de Păstrare și Documentare a Arhivelor Militare Române „Radu Rosetti”, Fondul Garnizoanei Pitești-nr. 3612, și Fondul Cercului Teritorial Argeș – nr. 1272, perioada 1939-1945.

PRESĂ:

Colecția Ziarului „ARGEȘ”.

LUCRĂRI SPECIALE:

- Anuarul Liceului de fete, Pitești, an școlar 1938/1939.
- Anuarul Orașului Pitești, 1938.
- Anuarul Liceului de fete, Pitești, an școlar 1940/1941.
- Argeș. Monografie, Editura Sport – Turism, București, 1980.
- Barco, A., Nedelcu E., Județul Argeș, Editura Academiei, București, 1974.
- Cristea, P.R., Ionescu, Z., Martiri argeșeni și musceleni 1939-1989, Editura Tiparg, Pitești, 2006.
- Cruceană, Ion, Momente și figuri argeșene, Palatul Culturii, Pitești, 1980.
- Gherghina, N.I., Istoria bombardamentelor americane asupra fostelor județe Argeș și Muscel, 1943-1944, Editura Carminis, 2002.
- Mavrodin, Teodor., Istoria Primăriei Pitești, Editura Pământul, Pitești, 1996.
- Mavrodin, Teodor., Istoria județului Argeș, Pitești, 1998.
- Muzeul Național de Istorie, Ansamblul Urban Medieval Pitești, București, 1982
- Petrescu, Cecilia, Răcilă, Emil, Monografia Liceului „Zinca Golescu”, Pitești, 1921-1971.
- Popa Petre, Dicu, Paul, Voinescu, Silvestru, Istoria municipiului Pitești, Editura Academiei, București, 1988.
- Popa, Petre, Voinescu, Silvestru, Dicu, Paul, Ghid de oraș, Pitești, Editura Sport Turism.
- Pop, Augustin Z. N., Din istoria culturii argeșene, Pitești, 1965.
- Sacerdoțeanu, Aurelian, Începuturile orașului Pitești, în Muzeul Pitești. Studii și comunicări. 1971, Pitești, 1971

LUCRĂRI GENERALE:

- Buzatu, Gh., România și războiul mondial din 1939 -1945, Iași, 1995.
- Ciachir, Nicolae, Marile Puteri și România (1856-1947), Editura Albatros, București, 1996.
- Constantiniu, Florin, O istorie sinceră a poporului român, Editura Univers Enciclopedic, București, 1997.
- Giurescu, C., Dinu, Guvernarea Nicolae Rădescu, Editura All, București, 1996.
- Giurescu, C., Dinu, România în al doilea război mondial: 1939-1945, Editura All, București 1999.
- Iorga, N., Drumuri și orașe din România, București, 1904.
- Simionescu, I., Orașe din România, București, 1925.

SURSE ELECTRONICE:

www.primariapitesti.ro

<https://sites.google.com/site/arhivearges/publicatii-si-valorificare-1/E-archive>

<http://arhivelenationale.ro/site/directii-judetene/arges/>

PROIECT DE ACTIVITATE MONODISCIPLINAR

EDUCATOARE: BUȘECAN ANA MONICA

UNITATEA DE ÎNVĂȚĂMÂNT: ȘCOALA GIMNAZIALĂ GÂRDANI

GRUPA: mijlocie

TEMA ANUALĂ DE STUDIU: Cum exprimăm ceea ce simțim?

TEMA SĂPTĂMÂNII: „Iarnă să te duci cu bine!”

DOMENIUL EXPERIENȚIAL: Estetic și Creativ

CATEGORIA DE ACTIVITATE: Educație plastică

TEMA ACTIVITĂȚII: Tablou- surpriză

MIJLOC DE REALIZARE: Desen liber

TIPUL ACTIVITĂȚII: formare de priceperi și deprinderi

DIMENSIUNI ALE DEZVOLTĂRII:

A.1. Motricitate grosieră și motricitate fină în context de viață familială

B.4. Autocontrol și expresivitate emoțională

C.2. Finalizarea sarcinilor și a acțiunilor (persistență în activități)

C.3. Activare și manifestare a potențialului creativ

D.1. Ascultarea activă a mesajului pentru înțelegerea și receptarea lui (comunicare receptivă)

COMPORTEMENTE:

A.1.3. Utilizează mâinile și degetele pentru realizarea de activități variate

B.4.1. Recunoaște și exprimă emoții de bază, produse de piese muzicale, texte literare, obiecte de artă etc.

C.2.1. Realizează sarcinile de lucru cu consecvență

C.2.2. Integrează ajutorul primit, pentru realizarea sarcinilor de lucru la care întâmpină dificultăți

C.3.2. Demonstrează creativitate prin activități artistico- plastice, muzicale și practice, în conversații și povestiri creative

D.1.2. Înțelege mesaje simple

SCOP: dezvoltarea imaginației creatoare, a sensibilității și a gustului estetic prin îmbogățirea cunoștințelor despre tehnicile de lucru specifice desenului

OBIECTIVE OPERAȚIONALE:

- să denumească materialele și instrumentele de lucru aflate pe măsută, diferențiindu-le;
- să utilizeze corect tehnica desenului acoperind 80% din suprafața de lucru dată;
- să redea din imaginație tema dată, desenând câte un simbol pentru fiecare enunț auzit;
- să poziționeze corect elementele în spațiul de lucru, desenându-le;
- să mânuiască corect materialele puse la dispoziție, păstrând acuratețea lucrării;
- să exprime impresii, trăiri afective și idei proprii legate de tema dată, în timpul și/sau la sfârșitul activității;
- să aprecieze lucrările pe baza criteriilor stabilite, analizând critic și autocritic.

STRATEGII DIDACTICE:

- **METODE ȘI PROCEDEE:** conversația, explicația, exercițiul, Brainstormingul, metoda întrebărilor deschise.
- **MIJLOACE ȘI MATERIALE DIDACTICE:** foi de desen, creioane colorate, laptop
- **FORMA DE ORGANIZARE A COPILOR:** frontal, individual

DURATA: 20- 25 de minute

DESFĂȘURAREA ACTIVITĂȚII

Nr. crt.	Etapetele activității	Conținutul științific	Strategii didactice	Evaluare
1.	Moment organizatoric	În vederea unei bune desfășurări a activității artistico-plastice, se vor aranja măsuțele în careu închis și se va pregăti materialul necesar pe fiecare dintre acestea. Copiii se vor așeza în ordine pe scăunelele așezate în semicerc, lângă măsuțe.	Observarea comportamentului copiilor	
2.	Captarea atenției	Se realizează cu ajutorul a trei ghicitori despre ce vor desena. <ul style="list-style-type: none"> • Sunt albă și rece. • Sunt moale și pufoasă. • Acopăr pământul ca o haină groasă. (zăpada) • Sunt mic și argintiu. • Plutesc ușor în aer. • Mă topesc dacă mă prinzi în palmă. (fulgul de nea) • Sunt foarte rece. • Mă faceți din zăpadă. • Am drept nas un morcov. (omul de zăpadă) 	Conversația Frontal Laptop	Aprecieri verbale
3.	Anunțarea temei și comunicarea obiectivelor	Educatorea anunță copiii că astăzi la activitatea de educație plastică vor desena cu ajutorul creioanelor colorate un Desen-surpriză . Astfel, li se cere copiilor să deseneze un simbol pentru fiecare enunț auzit. Când textul este gata de citit, apare și surpriza.	Conversația Explicația Frontal Individual	Interesul manifestat de copii pentru subiectul propus
4.	Reactualizarea cunoștințelor	Se realizează prin desfășurarea unui joc- exercițiu „ Cuvântul interzis! ”. Se cere preșcolarilor ca la întrebarea educatoarei să răspundă în așa fel încât un anumit cuvânt stabilit anterior să nu fie folosit, ci să se găsească alte formulări, care să constituie totuși răspunsul la întrebarea pusă.	Explicația Conversația Frontal Individual	

		<p>Aceasta trebuie constituită în așa fel încât să solicite în răspuns cuvântul interzis.</p> <p>Cuvântul interzis - „Iarna”</p> <p>Întrebare: „În ce anotimp suntem?”</p> <p>Răspuns: „ În anotimpul în care ninge”</p> <p>Întrebare: „Când ninge?”</p> <p>Răspuns: „ Când este frig”</p> <p>Întrebare: „Când este frig?”</p> <p>Răspuns: „Când ne îmbrăcăm cu haine groase”etc.</p>	Exercițiul	Aprecieri verbale individuale și colective asupra modului de participare la joc
5.	Prezentarea conținutului și dirijarea învățării	<p>Intuirea materialului</p> <p>Educatorea cere copiilor să observe și să denumească ustensilele de lucru de pe mese: coli de hârtie, creioane colorate.</p> <p>Explicarea și intuirea tehnicii de lucru</p> <p>Se explică copiilor că în realizarea lucrării vor folosi tehnici de lucru ale desenului utilizate până acum în activitățile de educație plastică.</p> <p>Vor avea ca sarcină de lucru desenarea pe rând a elementelor corespunzătoare pentru fiecare enunț auzit, exprimându-și astfel, viziunea creatoare în redarea individuală a temei propuse.</p> <p>Efectuarea unor exerciții pentru încălzirea musculaturii</p> <p>Înainte de începerea activității se execută câteva exerciții de încălzire a mușchilor mici ai mâinii, utilizând versurile poeziei „Micuța floare”:</p> <p><i>Dis de dimineață, O micuță floare Așteaptă să fie încălzită, De soare.</i></p>	<p>Conversația</p> <p>Conversația Explicația</p> <p>Frontal</p> <p>Exercițiul</p> <p>Individual</p>	<p>Aprecieri verbale</p> <p>Observarea comportamentului global al copiilor</p>

		<p><i>Soarele cald pe cer se ridică.</i> - <i>Deschide, micuță floare,</i> <i>Ale tale gingașe petale!</i> <i>Ea se deschide</i> <i>Și la soare zâmbeste cuminte.</i></p> <p><i>Apoi, spre seară,</i> <i>Soarele coboară</i> <i>Și micuța floare</i> <i>Merge la culcare.</i></p>		Aprecierea modului de executare a exercițiilor
6.	Obținerea performanței	<p><i>Realizarea lucrării de către copii</i> Educatorea se asigură că toți copiii au înțeles ce au de făcut, urându-le: <i>Spor la lucru!</i> Apoi citește copiilor următorul text: <i>„ Pe cer sunt mulți nori. Casa mea este acoperită cu zăpadă albă, pufoasă. Lângă casă, șade țațoș omul de zăpadă. Fulgii veseli au început să danseze spre pământ. Ninsoarea acoperă pământul ca o plapumă. Fumul sobelor se înalță spre cer”.</i> În timp ce ei execută tema, pe un fond muzical, vor fi urmăriți îndeaproape de către educatoare, dându-li-se unele sugestii acolo unde este nevoie. Se va corecta poziția corpului în timpul lucrului, Toți copiii sunt activi și educatoarea va urmări ca obiectivele propuse să fie atinse.</p>	<p>Exercițiul</p> <p>Individual</p> <p>Munca independentă Fond muzical „Valsul fulgilor de nea”, muzica și versuri: Maria Ene</p>	Evaluare formativă
7.	Asigurarea retenției și a transferului	<p>Se va purta o scurtă conversație cu preșcolarii despre ce s-a întâmplat în cadrul activității, dacă le-a plăcut să deseneze, ce le-a plăcut să deseneze și cum s-au simțit ei.</p>	Conversația Frontal	Observarea sistematică a comportamentului copiilor
8.	Evaluarea activității	<p>Preșcolarii vor duce produsele activității la zona unde se organizează expoziția. Apoi vor prezenta ceea ce au realizat, își vor</p>	<p>Conversația Aprecierea verbală Frontal Individual</p>	Evaluări orale

		<p>exprima opinia cu privire la realizările celorlalți colegi.</p> <p>Educatoarea adresează copiilor următoarele întrebări:</p> <p>„Ce anotimp ați ilustrat prin desen?”</p> <p>„Ce elemente de iarnă ați desenat?”</p> <p>„Ce simțiți voi, acum, când iarna este pe sfârșite?”</p> <p>Se va da un nume potrivit expoziției și se propune valorificarea acesteia prin invitarea și a altor persoane pentru vizitarea acesteia.</p>	<p>Analiza produselor activității</p> <p>Brainstormingul</p>	
9.	Încheierea activității	<p>Se fac aprecieri generale și individuale asupra comportamentului și participării copiilor la activitate.</p> <p>Se propune copiilor interpretarea unui cântec (versurile poeziei „Dute, Iarnă!”, de Mia Bara puse pe melodia de primăvară „Mamei- Hai, veniți, frați și surori”)</p> <p>Se acordă stimulente.</p>	<p>Conversația Frontal</p> <p>Stimulente</p>	Aprecieri colective

BIBLIOGRAFIE:

1. Curriculum pentru educație timpurie, anexa la ordinul ministrului Educației Naționale nr. 4.694/2.08.2019
2. Popa, V., 2000, *Activități de educație plastică în grădiniță*, Editura V&I Integral
3. https://www.academia.edu/35460688/DEZVOLTAREA_CREATIVITATEI_IN_CURSUL_DEZVOLTARII_GINDIRII_CRITICE_LA_PRECOLARI

Părinți mulțumiți, copii fericiți

Prof. învă. preșcolar DANIELA SABĂU
Grădinița cu Program Prelungit Nr.12 Zalău
Județul SĂLAJ

„Tratează copiii ca și cum sunt deja ceea ce ar putea fi și ajută-i să devină ceea ce sunt capabili să fie !“(Goethe)

Cursul „Educați așa!” este implementat în România de Fundația „Copiii noștri” și este primul curs specializat în domeniul educației părinților. Ideea de la care s-a pornit este că:

- Familia are o influență majoră în formarea personalității copilului, influență chiar mai mare decât ne-o imaginăm, sloganul cursului este “Părinți mulțumiți, copii fericiți”;
- Copiii sunt cea mai de preț resursă umană, iar de modul în care sunt crescuți depinde viitorul nostru și al lor;
- Comunicarea în cadrul familiei, comunicarea cu copilul este esențială, iar prin formarea și educarea părinților se pot preveni multe din situațiile problemă care apar;

Grupul țintă: părinți având copii între 3 și 12 ani, părinți aflați în situații precare (prin părinți aflați în situații precare vom înțelege părinți care întâmpină greutăți în educarea copiilor din diverse motive: lipsa timpului, nivel redus de instruire, familii numeroase, venituri reduse, probleme sociale).

Scopul programului este realizarea unei bune relații părinte-copil, prevenirea unor grave probleme de educație, prevenirea unor probleme în comportamentul copilului și a spiralei negative.

Scopuri specifice: să-i facă pe părinți să înțeleagă că pot influența și conduce comportamentul copilului, iar familiile să dorească metode eficiente de educație, atenție pozitivă, aprecieri pozitive, recompense, mai puține pedepse fizice când încalcă reguli și limite.

Obiectivele programului: se vor discuta diverse teme și vor fi exersate diverse abilități care au obiective concrete.

- 1. ACORDAREA ATENȚIEI** – părinții vor înțelege că pot acorda atenție pozitivă și negativă, să acorde atenție pozitivă dacă vor să stimuleze un comportament pozitiv și să încerce să nu acorde atenție negativă (de obicei în acest caz copilul își provoacă părintele);
- 2. APRECIEREA** - părinții vor înțelege că laudele îi pot stimula pe copii să se comporte mai des într-un anume fel dorit, să-I stimuleze pe părinți să-și laude copilul pentru faptele bune pe care le face, părinții vor învăța cum să formuleze o apreciere (laudă);
- 3. STABILIREA LIMITELOR** - părinții vor înțelege că există diverse modalități de a stabili limite, vor învăța să fixeze limite, cum să reacționeze atunci când copiii nu ascultă și mai ales să fie consecvenți în respectarea acestora;
- 4. A SPUNE NU ȘI A INTERZICE** – părinții învață cum să formuleze cât mai clar o interdicție, cum să fixeze verbal limite “e voie și nu e voie”;

5. **IGNORAREA** – părinții vor înțelege că anumite comportamente pot fi ignorate și ce efect are ignorarea (stingerea comportamentului nedorit)
6. **IZOLAREA** – părinții vor înțelege că în anumite situații copilul trebuie izolat și că incidentul s-a terminat odată cu terminarea izolării.
7. **PEDEPSIREA** - părinții învață că dacă iau ceva ce face plăcere copiilor acest lucru poate constitui o pedeapsă, să nu exagereze cu pedepsele, iar acestea să fie în concordanță cu faptele.

Structura cursului:cursul se desfășoară în 5 sedințe, cu durata aproximativă de 1 și ½ ore, primele patru ședințe sunt pentru învățarea și exersarea abilităților, ultima ședință fiind pentru fixarea acestora.Fiecare ședință are următoarea structură:deschiderea ședinței, în prima ședință se fac prezentările, în următoarele se verifică tema pentru acasă, se dezbate tema ședinței, se vizionează casetele cu filmulețe, se discută pe marginea celor vizionate, se realizează exerciții pentru fixarea abilității, se distribuie tema pentru acasă, și broșurile, iar în final închiderea ședinței – un rezumat a celor discutate;

Cursul „Educați așa!” este conceput conform teoriei sociale de învățare și se bazează pe comportamentul învățat de copil. Comportamentul poate fi învățat.Aceasta înseamnă ca este posibil sa-ți dezveți copilul de un comportament neplăcut.Dacă copilul prezintă un comportament pe care părinții îl consideră nepotrivit, nu trebuie să-și piardă curajul, ci trebuie să-și canalizeze energia pentru a influența acel comportament și pentru a-l transforma într-un comportament adecvat.

Bibliografie:

Liliana Ezechil, Mihaela Păiși Lăzărescu-Laborator preșcolar,Ed. V&Integral, București, 2006
Vasile Molan (coord.)-Ghidul părinților pentru succesul copiilor la grădiniță-Ed.Diana, Pitești
Petrea, Irina, “Și tu poți fi Supernnany”, Editura Trei, 2007, București,

JOC DIDACTIC – Educație civică

În cadrul unei orei de Educație civică s-a conceput scenariul lecției, folosindu-se ca metodă principală jocul didactic, tema fiind „Emoțiile și exprimarea lor”.

S-a prezintă copiilor un rebus, pe care l-au primesc și ei, (fișă- anexa 1).

S-a explică faptul că prin rezolvarea rebusului, pe verticală, vor descoperi titlul lecției (EMOȚIILE).

S-a propus elevilor un joc - Roata emoțiilor (anexa 2). S-a împărțit clasa în 6 echipe de câte 3-4 copii, precizându-se regulile jocului.

Fiecare echipă a venit, pe rând, în fața clasei, membrii săi având câte o sarcină:

1. să învârtă roata;
2. să denumească emoția sugerată de imaginea la care s-a oprit roata;
3. să mimeze emoția respectivă;
4. să descrie o situație trăită în care a simțit această emoție.

Elevii au primit o fișă, în care se regăsesc patru fețe, reprezentând emoții: fericire, frică, supărare, furie (anexa 3). Pornind de la aceasta, au avut de completat pentru fiecare imagine următoarea propoziție: ”Mă simt fericit(ă)/fricos(frigoasă), supărat(ă), furios(furioasă) atunci când....

S-a vizionat o prezentare Power Point (anexa 4), care conține multiple imagini. Pentru fiecare imagine, elevii au avut de recunoscut emoția sugerată, realizându-se astfel și un joc de rol prin identificarea cu fiecare personaj și certificarea emoției într-o situație dată.

Rebus

- Răspunde la cerințele următoare și astfel vei descoperi soluția rebusului:

- Un animal numit cel mai bun prieten al omului
- Anotimpul bogăției naturii, al roadelor este.....
- Un cuvânt cu sens asemănător pentru cuvântul *arbore* -
- Verbul care arată trecerea apei din stare lichidă în stare solidă
- Ne dăm cu ea când este zăpadă afară
- Un loc de unde putem împrumuta cărți
- La sfârșitul fiecărui capitol avem
- Copiii care merg la școală se numesc

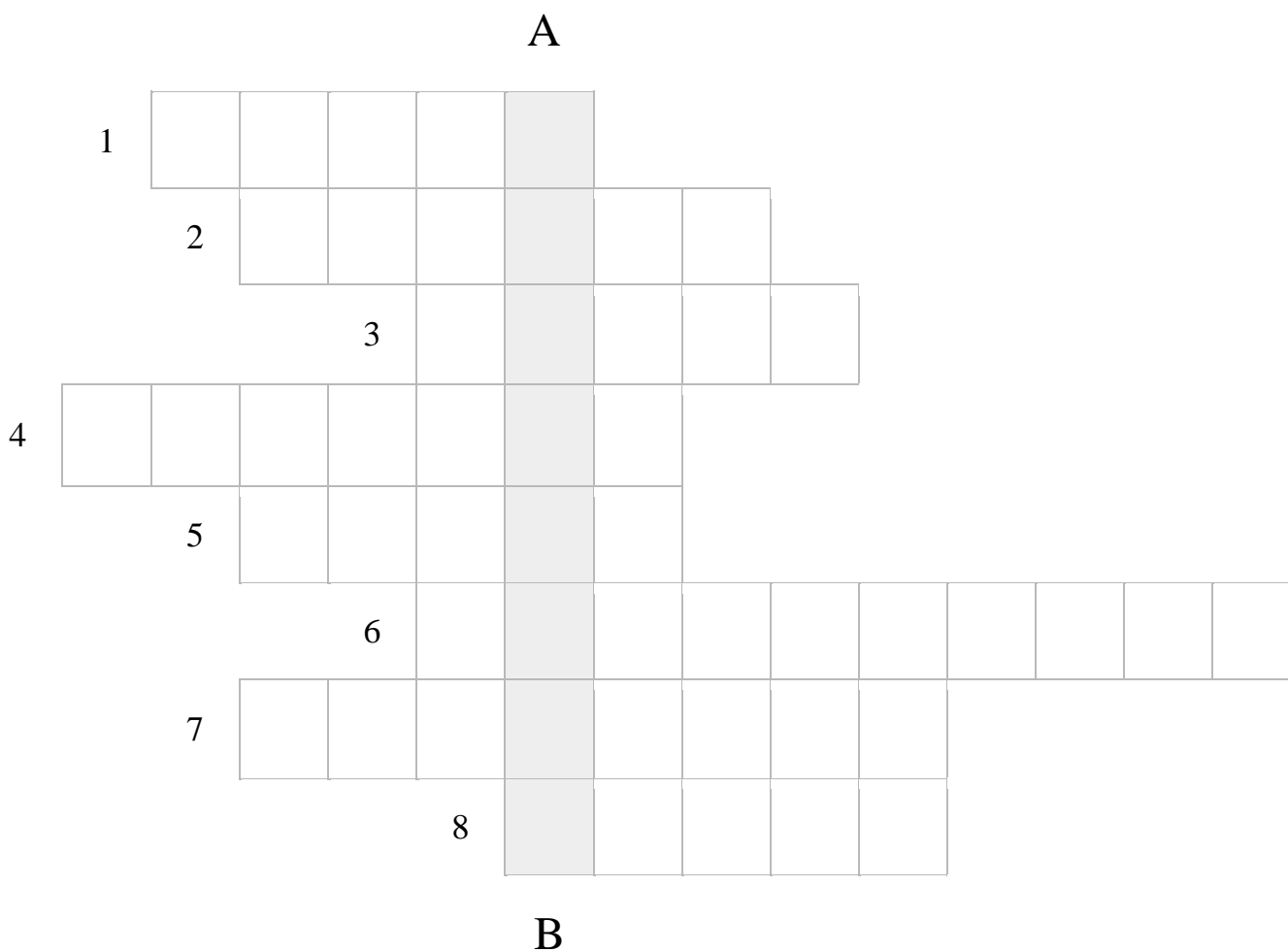

EMOȚII



Fericit

Mă simt fericit/fericită atunci când

.....

.....

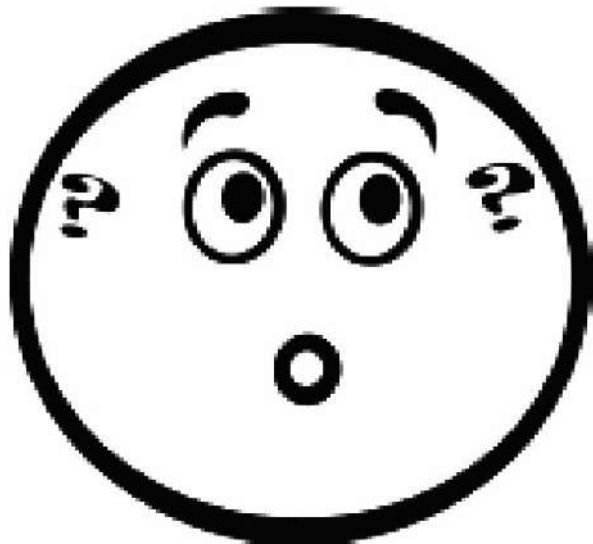

Fricos

Mă simt fricos/fricoasă atunci când

.....

.....



Supărat

Mă simt supărat/supărată atunci când



Furios

Mă simt furios/furioasă atunci când

.....

Anexa 2

Roata emoțiilor



Fișa de lucru

Fișa nr. 2

1. Găsiți pleonasmul din enunțurile de mai jos și refaceți enunțurile astfel încât să fie corecte:

- a. Fapta pe care a făcut-o a supărat-o.
.....
- b. Femeia feminină se îmbracă elegant.
.....
- c. S-a ars la mână la focul arzătorului de la aragaz.
.....
- d. I-am spus să nu mai urce sus și să stea cu noi.
.....
- e. Piperul iute condimentează mâncarea.
.....
- f. Afară e întuneric beznă.
.....

2. Găsiți în enunțurile de mai jos cuvintele care pot avea perechi paronimice și scrieți în tabel perechea paronimică corespunzătoare:

- a. Prenumele meu este Alina.
- b. „Of” este o interjecție.
- c. Această activitate nu îmi este deloc familiară.
- d. Din când în când, e bine să faci și acte de caritate.
- e. Mi-a spus, pe un ton glacial, să nu o mai sun niciodată.
- f. Și-a apropiat moștenirea care i se cuvenea fratelui său.
- g. Am privit accidental cu oroare.
- h. Am citit doar aliniatul doi.
- i. Aceasta este o campanie umanitară.

Paronimul din enunț	Perechea paronimică

Mijloace interne de îmbogățire a vocabularului: Compunerea

- 1. Clasifică cuvintele compuse de mai jos în funcție de clasa morfologică de care aparțin:**
Semicerc, bunăvoie, Câmpulung, Rompres, O.N.U, N.A.T.O, viță-de-vie, prim-plan, încurcă-
lume, Târgu-Mureș, Făt-Frumos, punct și virgulă, Baia Mare, Ștefan cel Mare, cuminte,
răuvoitor, B.R.D, alb-gălbui, italo-francez, așa-numit, dumneata, dumneavoastră, același,
unsprezece, amândoi, o sută, binecuvânta, tustrei, azi-dimineață, T.A.R.O.M, de două ori,
binevointă, pesemne, parcă, câteșitrei, parcă, altădată, B.C.R, după-masă, deunăzi, despre,
deasupra, dedesubtul, de la, de către, etc., pe sub, de pe lângă, deși, deoarece, fiindcă, tra la la,
ca să, întrucât, tic-tac, Baia de Arieș, hop-șa, după-masă, cândva.

- a. Substantive:.....
.....
.....
- b. Adjective:.....
.....
.....
- c. Pronume:.....
.....
.....
- d. Numerale:.....
.....
.....
- e. Adverbe:.....
.....
.....
- f. Prepoziții:.....
.....
.....
- g. Conjuncții:.....
.....
.....
- h. Interjecții:.....
.....
.....
- i. Verbe:.....
.....
.....

Fișa de lucru nr. 2
Mijloace interne de îmbogățire a vocabularului

1. Clasifică cuvintele de mai sus după mijlocul de îmbogățire intern:

SUDARE	ALĂTURARE	PRESCURTARE

2. Construiește enunțuri astfel încât cuvintele marcate să-și modifice categoria gramaticală și precizează de fiecare dată valoarea morfologică:

- a. Anotimpul meu preferat este *vara*. (subst.)
 Ex. Vacanța cea mare vine *vara*. (adv.)
- b. Sunt fermecătoare nopțile *cu lună*. (.....)

- c. *Ai mei* (.....) au cumpărat un frigider.

- d. Pun cartea *deasupra*. (.....)

- e. *Acea* (.....) este o carte de gramatică.

- f. Colegul locuiește *aproape*. (.....)

Facilitarea, susținerea și îmbunătățirea activităților din sistemul educațional

Autor: Calistru Dorina

Școala Gimnazială: „Învățător Vasile Hlihor” Baia, jud. Suceava

Un prim pas în îmbunătățirea activităților educaționale îl reprezintă munca în echipă, și implicarea în activități de gândire critică.

Întodeauna mi-a plăcut să lucrez cu metoda pălăriilor gânditoare și cu jocul de rol, de aceea am hotărât să prezint un exemplu de bune practice și anume o lecție susținută pe baza acestor două metode la Cercul Pedagogic al profesorilor de biologie.

Mai întâi, câțiva elevi au prezentat jocul de rol după care împărțiți pe echipe și purtând pălării de diferite culori, elevii au rezolvat fișele de lucru.

JOC DE ROL

STOMATA: Măi cloroplastule, eu m- am saturat să te aprovizionez mereu cu dioxid de carbon!Nu mai vreau să lucrez împreună cu tine...spuse stomata.

CLOROPLASTUL: Și atunci nu o să mai pot sintetiza substanțele organice pentru plantă, iar planta o să moară...

STOMATA: Nici că-mi pasă!

TOȚI: NUUU!

GABI: Plantele au nevoie să se hrănească. Noi suntem echipele salvatoare. Haideți împreună cu noi să salvăm viața plantelor!

CLOROPLASTUL: Hai să vedem fiecare echipă ce are de făcut. Voi de ce aveți pălăria albă?

PĂLĂRIA ALBĂ: Noi suntem INFORMATORII. Vă informăm ce este fotosinteza, câte tipuri de hrănire există...

CLOROPLASTUL: Plictisitor!mai bine ne-ați cânta ceva.

PĂLĂRIA ALBĂ:

Hrănirea e o funcție importantă \ Ce o are orice plantă.

Defapt orice vietate \ Dar meniuri variate.

Toate vor să se dezvolte,\ Plantele ne dau recolte,

Pentru a fi mai frumos,\ Te hrănește sănătos!

CLOROPLASTUL: Sună bine, dar aș vrea ceva în engleză

PĂLĂRIA ALBĂ: GO AWAY!!!

STOMATA: Ne-a alungat. Hai să mergem mai departe. Voi de ce purtați pălărie roșie?

PĂLĂRIA ROȘIE: Noi suntem SENTIMENTALII. O să vă explicăm cum se simte planta dacă voi nu mai funcționați împreună.

STOMATA: Noi nu avem nevoie de explicații. Haide mai departe!

CLOROPLASTUL: Mie îmi place culoarea: negru!Îmi puteți spune de ce aveți pălărie neagră?

PĂLĂRIA NEAGRĂ: Noi suntem CRITICII, criticăm aspru ceea ce faceți voi acum. De ce doriți să vă separați?

CLOROPLASTUL: Haide repede,ăștia ne critică!

STOMATA: Cătălin, voi de ce aveți pălărie verde? Vă asemenați cu mine.

PĂLĂRIA VERDE: Noi suntem CREATIVII, o să compunem ceva pentru voi, o să facem ceva desene, poate nu vă mai separați. Vă primim la noi dacă doriți!

CLOROPLASTUL: O nuu! Eu nu mă pricep la rime.

STOMATA: Nici eu. Și ne-a rămas o singură variantă: PĂLĂRIA GALBENĂ. Îmi spuneți ce se întâmplă aici, vă rog!

PĂLĂRIA GALBENĂ: Noi suntem OPTIMIȘTII. O să realizăm ceva practic pentru voi, tragem nădejdea că nu vă veți separa.

CLOROPLASTUL: Cred că aici ne integrăm amândouă. Îmi place să fac experimente la biologie.

STOMATA: Și mie! Atunci vom lucra împreună pentru hrănirea plantelor...aruncă pălăriile.

CADRUL DIDACTIC: Iată că am două pălării abandonate. Ce o să fac cu ele? Voi purta eu pălăria albastră deoarece pălăria albastră CLARIFICĂ. De aceea orice nelămurire aveți vă veți adresa mie. Iar în cealaltă pălărie vă voi aduce fișele de lucru...SPOR LA MUNCĂ!

METODA PĂLĂRIILOR GÂNDITOARE

PĂLĂRIA ALBASTRĂ- CLARIFICĂ

Cadrul didactic

PĂLĂRIA ALBĂ-INFORMATORUL:

1. Definiți fotosinteza!
2. Traduceți în engleză apoi în franceză propoziția: „Plantele se hrănesc prin fotosinteză!”
3. Alcătuiți un ciorchine cu titlul: „Rolul fotosintezei”

PĂLĂRIA ROȘIE-SENTIMENTALUL:

1. Cum se simte planta fără stomată? Dar fără cloroplast?
2. Indicați pe desen componentele celor două structuri: cloroplast, stomata

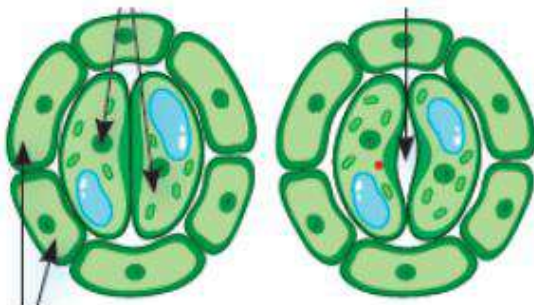

3. Explicați în minim cinci-șase fraze sintagma: „Dacă plantele nu s-ar hrăni / Nici noi nu am mai trăi”

PĂLĂRIA NEAGRĂ-CRITICUL:

1. De ce nu poate avea loc fotosinteza fără unul din cele două componente (cloroplast, stomată). Descrieți pe scurt etapele fotosintezei.
2. Alcătuiți un motto în care să criticați atitudinea umană vis-a-vis de defrișarea pădurilor.
3. Se spune că un copac destul de mare (50 cm diametru, 30-40 m h) ar produce 92 litri oxigen pur? Cât oxigen produce acesta într-o săptămână? lună? an?

PĂLĂRIA VERDE-CREATIVUL:

1. Reprezentați prin desen structura internă și externă a „bucătăriei plantei.
2. Alcătuiți un cvintet cu titlul: „Frunza”
3. Scrieți formula chimică a fotosintezei.

PĂLĂRIA GALBENĂ- OPTIMISTUL (PRACTICUL)

INFLUENȚA INTENSITĂȚII LUMINII ȘI A DIOXIDULUI DE CARBON ASUPRA FOTOSINTEZEI

1. Având la dispoziție instalația făcută amplasați lampa la diferite distanțe față de plantă: 70 cm, 60 cm, 50 cm, 40 cm, 30 cm, 25 cm, 20 cm și numărați bulele de oxigen. Înscrisați datele într-un tabel. Emiteți o concluzie!
2. Introduceți într-un pahar o plântuță acvatică. Adăugați apă fiartă și răcită? Ce se întâmplă? Adăugați puțin bicarbonat de sodiu (jumătate de linguriță). Adăugați mai mult (o linguriță, apoi două). Ce se întâmplă? De ce?
3. Introduceți într-un pahar o plântuță acvatică și adăugați apă minerală. Ce observați? Comparați cu experimentul anterior? Formulați o concluzie!





APA, UN ELEMENT ESENȚIAL AL VIEȚII

Prof.înv.preșcolar Călugăru Bernandeta

Școala Gimnazială Pârcovaci/Iași

Titlu: „Explorând minunile Apei”

Introducere:

Bun venit la o zi plină de explorare și descoperire a minunilor apei! Scopul nostru este să familiarizăm copiii din grupa mijlocie cu importanța apei în viața noastră și să îi inspirăm să descopere fascinantă lume a acestui element esențial.

Prezentare PowerPoint: "Apa - un element esențial al vieții"

O prezentare interactivă care va ilustra importanța apei în natură și în viața noastră de zi cu zi.

Banner Ziua Mondială a Apei:

O expoziție specială pentru a marca această zi importantă și pentru a sublinia importanța protejării resurselor de apă.

Experimentul magiei cu apă: Curcubeu din bomboane colorate

Copiii vor fi uimiți să vadă cum se formează un curcubeu într-o farfurie de plastic folosind bomboane colorate și apă.

Schimbarea culorilor apei:

Folosind hârtie creponată colorată, copiii vor explora cum pot schimba apa din cutiile de plastic în culori vibrante.

Flori colorate:

Florile din carton plasate în apă vor înflori și vor aduce o notă de culoare și bucurie în experimentele noastre.

Activități practice:

Modelaj cu plastilină: Copiii vor folosi plastilina pentru a crea modele pe planșete conform cerințelor, evidențiind diverse aspecte ale apei și a importanței sale.

Experimente cu apă: Copiii vor fi încurajați să exploreze și să experimenteze cu apă, învățând astfel despre proprietățile și comportamentul său.

Modalități de evaluare:

Observarea participării și interesului copiilor în timpul experimentelor și activităților practice.

Colectarea feedback-ului de la părinți cu privire la implicarea și interesul copiilor față de subiect.

Rezultate înregistrate:

Creșterea conștientizării copiilor cu privire la importanța apei în viața noastră.

Dezvoltarea interesului și a curiozității lor față de știința și natura înconjurătoare.

Sugestii și recomandări:

Încurajarea părinților să continue explorarea și discuțiile acasă despre importanța apei și modalitățile de conservare a resurselor de apă.

Organizarea periodică a unor astfel de evenimente pentru a menține interesul și entuziasmul copiilor pentru învățare.

Împărtășirea cunoștințelor:

Încheierea activității cu o sesiune de discuții în care copiii să împărtășească ce au învățat și ce i-a fascinat cel mai mult despre apa și experimentele făcute.







"Mica Unire pentru cei mici".

-Activitate extracurriculară-

Prof.înv.preșcolar Călugăru Bernandeta

Școala Gimnazială Pârcovaci

Data desfășurării: Activitatea a avut loc pe 23 ianuarie 2024, marcând astfel Mica Unire.

Durata activității: Ne-am planificat să petrecem împreună aproximativ 2 ore, astfel încât copiii să poată explora și să se implice pe deplin în activitățile propuse.

Grupul țintă: Activitatea este destinată grupei mijlocii, având în vedere că preșcolarii cu vârste între 4 și 5 ani sunt într-o perioadă sensibilă pentru a înțelege și asimila informații, iar abilitățile lor artistice sunt în plină dezvoltare.

Parteneri implicați: Ne bucurăm de susținerea părinților, care au contribuit la asigurarea resurselor necesare desfășurării acestei activități.

Obiective:

Familiarizarea cu istoria: Copiii vor fi familiarizați cu evenimentul istoric al Micii Uniri și cu figura lui Alexandru Ioan Cuza, permițându-le să descopere și să aprecieze rădăcinile istorice ale țării lor.

Dezvoltarea abilităților artistice: Prin activități practice precum colajul, pictura pe sticlă, copiii vor avea ocazia să își dezvolte abilitățile artistice și creative.

Încurajarea colaborării și a spiritului de echipă: Prin lucrul în echipă, copiii vor învăța să colaboreze, să împărtășească idei și să se inspire reciproc în realizarea lucrărilor.

Resurse:

Materiale: Hârtie colorată, lipici, pensule, acuarele, sticlă, etc.

Informații istorice: Imagini și materiale informative despre Mica Unire și Alexandru Ioan Cuza pentru a îmbina cunoașterea cu creativitatea.

Materiale pentru Harta/Steagul României: Hârtie colorată, perforator, ilustrații cu harta/steagul României, lipici etc.

Descrierea activității:

Partea practică - Colaj și Pictură pe Sticlă:

Fiecare copil va primi materialele necesare pentru a realiza un colaj reprezentând harta României și Steagul Național. Ei vor avea libertatea de a-și exprima creativitatea și de a aduce elemente personale în lucrările lor.

În paralel, copiii vor experimenta tehnica picturii pe sticlă, adăugând un element artistic suplimentar activității.

Partea interactivă - Prezentare și Dialog:

După finalizarea lucrărilor, vom organiza o mică prezentare în care fiecare copil va împărtăși ce a creat, iar ceilalți vor putea admira și aprecia munca colegilor lor.

Va urma un dialog în care vom aborda întrebări și discuții despre Mica Unire, iar copiii vor avea ocazia să își împărtășească impresiile și observațiile lor.

Modalități de evaluare a activității:

Evaluare vizuală: Se va analiza calitatea și creativitatea colajelor, a picturilor pe sticlă și a replicilor Steagului României create de fiecare copil.

Participarea activă: Se va evalua gradul de implicare și participare al fiecărui copil în cadrul activității.

Interacțiunea și colaborarea: Se va observa modul în care copiii interacționează între ei și colaborează în realizarea activității.

Rezultate înregistrate:

Dezvoltarea abilităților artistice și expresive ale copiilor.

Înțelegerea și aprecierea Micii Uniri și a rolului lui Al. I. Cuza în istoria României.

Consolidarea spiritului de echipă și a colaborării între preșcolari.

Mă asigur că toate materialele folosite sunt sigure pentru copii și respectă în întregime regulamentele de siguranță. Este o prioritate pentru mine să creez un mediu sigur și stimulant pentru dezvoltarea creativă a micuților participanți.

Încurajez cu căldură întrebările și conversațiile libere în cadrul activității. Vreau ca această experiență să fie mai mult decât o simplă activitate artistică - vreau să stimulez gândirea critică și să încurajez copiii să exploreze în profunzime subiectul Micii Uniri și a personalității lui Alexandru Ioan Cuza.

De asemenea, planific să organizez o expoziție cu rezultatele minunate ale activității. Prin aceasta, părinții și comunitatea vor avea ocazia să vadă și să aprecieze eforturile și creativitatea copiilor. Expoziția va contribui la consolidarea legăturilor între școală și familie, oferind o platformă de mândrie și apreciere a realizărilor micilor noștri artiști."





FIȘĂ DE ACTIVITATE

Prof.înv.preșcolar Călugăru Bernandeta

Școala Gimnazială Pârcovaci/Iași

Titlul activității: „Vaza cu flori” – activitate practică

Coordonator: prof.înv.preșcolar Călugăru Bernandeta

Data desfășurării: 08.03.2024

Durata activității: 2 ore

Grupul țintă: Grupa mijlocie

Parteneri implicați: Părinți voluntari.

Scopul:

Scopul activității este de a oferi copiilor din grupa mijlocie o experiență educativă practică și creativă, cu implicarea activă a părinților. Prin această activitate, se urmăresc mai multe obiective

Obiective:

- Dezvoltarea abilităților motrice fine ale copiilor prin activități practice.
- Stimularea creativității și imaginației în realizarea unei vase cu flori perforate.
- Promovarea colaborării între părinți și copii în cadrul procesului educațional.

Resurse:

Materiale necesare pentru confecționarea vasei cu flori perforate (hârtie colorată, perforatoare, lipici, etc.).

Spațiu adecvat pentru desfășurarea activității.

Implicarea părinților voluntari.

Descrierea activității:

Activitatea începe cu o scurtă prezentare a proiectului, urmată de o demonstrație practică a modului de realizare a vasei cu flori perforate. Fiecare copil va primi materialele necesare și va fi îndrumat de către părinții voluntari și coordonatorul activității.

Părinții și copiii vor lucra împreună pentru a decora și asambla vaza cu flori perforate. Vor avea libertatea de a alege culorile și formele, încurajându-se astfel creativitatea și originalitatea.

La finalul activității, fiecare copil va prezenta vaza realizată, iar părinții vor fi încurajați să împărtășească experiențele și observațiile lor.

Modalități de evaluare a activității:

Observarea participării active a copiilor și a părinților în realizarea activității.

Evaluarea rezultatelor individuale și colective în funcție de criterii precum creativitatea, atenția la detalii și colaborarea în echipă.

Feedback-ul verbal și scris al părinților și copiilor în legătură cu experiența activității.

Rezultate înregistrate:

Vaze cu flori perforate realizate de către copii și părinți.

Dezvoltarea abilităților motorii fine la copii.

Consolidarea legăturilor dintre părinți și copii prin participarea activă la activități educaționale.

Sugestii, recomandări:

Încurajarea continuă a colaborării dintre părinți și educatoare în procesul educațional al copiilor.

Organizarea periodică a unor astfel de activități practice pentru diversificarea experiențelor copiilor.

Colectarea feedback-ului de la părinți pentru îmbunătățirea viitoarelor activități similare.





**PROIECT EDUCAȚIONAL INTERNAȚIONAL LEADERSHIP DIDACTIC
„ABORDĂRI ȘI TACTICI DE SUCCES”**

**SESIUNE DE COMUNICĂRI ȘTIINȚIFICE
ȘCOALA ACTUALĂ, ȘCOALA VIITORULUI**

EXEMPLU DE BUNE PRACTICI

**PROVOCĂRILE PREZENTULUI ȘI ADAPTAREA PROFESORULUI LA
PARTICULARITĂȚILE GENERAȚIILOR Z ȘI ALPHA**

ORA DE DIRIGENȚIE

**Prof. Căpâlna Daniela
Liceul Tehnologic Aiud**

Am desfășurat o ora de dirigenție pe acest subiect, la clasa a 9-a B profil contabilitate. Scopul meu a fost să lansez o provocare elevilor și să aflu de la ei cum ar trebui, în viziunea lor, să fie profesorii astfel încât să fie adaptați la trăsăturile specifice lor, că generație Z și Alpha. În primul rând le-am făcut cunoștință cu ei înșiși, le-am arătat că fac parte din generația Z, lucru pe care nu îl știau. Am făcut o caracterizare succintă a acestei generații, în antiteza cu generațiile părinților și bunicilor lor.

Generatia Z: cei născuți între 1995-2010

- Au avut acces la tehnologie încă din primii ani de viață
- Nu își pot imagina lumea fără internet
- Generație puternic influențată de mass- media

- Foarte independent, caută singuri răspuns la toate întrebările, considera că nu au nevoie de părinți și profesori că să îi ghideze
- Au simțul umorului, interesul lor fata de textul tipărit este scăzut, au o anumită anxietate sociala, interes scăzut fata de inrteractiunile fata în fata, predilecție pentru acces rapid la informații, capacitate diminuata de concentrare a atenției pe termen lung
- Lucrurile care se realizează mai încet le produc nervozitate, nemulțumire, plictiseală, fiind orientate spre eficiență. (Bonchis, 2021)
- Concentrați pe cariera și succes financiar
- Prioritățile lor sunt în următoarea ordine: finalizarea studiilor, independența financiara, călătorii, cariera, să devina maturi spiritual, să se bucure de viață, să își urmeze visurile, apoi să devina părinți căsătoria nefiind neapărat importanta.([http//](http://) Generația Z.)

După aceasta prezentare, au urmat discuții, apoi am rugat elevii să răspundă, anonim, la întrebările unui test despre generația Z și cum ar vrea ei să fie cei din jurul lor, (profesorii dar și părinții) pentru a le satisface nevoile specific și particulare. Am să vă prezint, în continuare, răspunsurile care mi s-au părut cele mai relevante, așa cum au fost ele concepute, de către niște copii de 14 sau 15 ani.

Întrebarea 1: IDENTIFICĂ UNELE TRĂSĂTURI ALE GENERAȚIEI Z PE CARE LE REGĂSEȘTI LA TINE.

<< Când mă interesează ceva, caut pe internet în loc să întreb persoanele din jur.>>

<< Dezinteres pentru lucruri care nu sunt pe stilul meu>>

<< Fac ce vreau>>

<< Simțul umorului. Bunătatea. Pun la suflet>>

<>

<< Mă gândesc la un viitor bun. Vreau să mă exprim literar>>

<>

<< Nu îmi place să primesc ordine. Trântesc uși.>>

Întrebarea 2: CUM AR TREBUI SĂ FIE PROFESORII CĂ SĂ ÎȚI PLACĂ? CUM PERCEPI AUTORITATEA PROFESORILOR?

<< Să comunice cu elevii, nu doar să predea lecția>>

<< Oricum ar fi, nu mă simt deloc presat>>

<< Să pot spune ce gândesc, și să se discute părerile mele>>

<< Profesorii autoritari îmi provoacă supărare și frica>>

<< Autoritatea cadrelor didactice este stresantă și incomodă>>

Întrebarea 3: CUM E SCOALĂ CARE ÎȚI PLACE?

<< Să nu avem foarte multe teme și în timpul orei să mai zice cate o gluma>>

<< Eu aș dori să fie școală, un loc frumos, în care poți învăța lucruri, iar la sfârșitul zile să îți poți spune că ai învățat lucruri noi, care te avantajează pe tine, și care o să îți fie de folos într-un anumit mod>>

<< Profesorii să fie mai apropiați și mai înțelegători cu elevii>>

<< Cred că școală ar trebui să fie distractivă>>

<< Profesorii să iasă din stilul lor de educație anii 80>>

<< Sistemul de educație să se axeze pe punctele forte ale elevilor>>

Întrebarea 4: CUM ÎNVEȚI MAI UȘOR, FOLOSIND TEHNOLOGIA SAU TEXTUL SCRIS?

Aici am avut parte de majoritatea care învață mai eficient folosind tehnologia.

În concluzie, analizând răspunsurile date cu sinceritate, fără nici o presiune, am înțeles că principalele nevoi în adaptarea profesorilor la particularitățile generației Z, sunt înțelegerea, disponibilitatea de comunicare și de ascultare a elevilor, dialogul deschis cu ei. Folosirea de metode și tehnici moderne, cu tehnica avansată în predare și evaluare, astfel încât să fie stimulate nevoile primordiale ale acestei generații.

A fost o ora de dirigenție foarte reușită, în timpul căreia elevii au conștientizat trăsături ale lor pe care poate nu le identificaseră anterior, și a fost importanta discuția sinceră legată de școală, profesori, sistem de educație, nevoi și cerințe.

BIBLIOGRAFIE

Bonchis, E, 2021

[http// Generația Z](http://Generația Z)

„ Facilitarea, susținerea și îmbunătățirea activităților din sistemul educațional ”

Exemple de bune practici

Prof. înv. preșcolar: Lupu Mihaela

Prof. înv. preșcolar: Căpățână Sorina Ioana

Școala Gimnazială „ Dr. Mioara Mincu ”/ Grădinița cu PN Boteni, Conțești

După Revoluția din 1989 sistemul de învățământ din România parcă este an de an în schimbare, și nu ar fi rau acest lucru dacă măcar s-ar realiza schimbări constructive, în beneficiul atât al cadrului didactic cât și al elevilor, părinților și chiar al societății. Ba din contră, fiecare ministru al învățământului a venit cu propriile schimbări, schimbări care de cele mai multe ori nu au fost benefice facilitării, susținerii și îmbunătățirii activităților din sistemul educațional, având de suferit de la elevi până la cadre didactice și părinți.

Pentru a face față, pentru a susține și aduce un plus în activitățile din sistemul educațional consider că fiecare cadru didactic trebuie să fie într-o continuă formare și dezvoltare, trebuie să vină cu idei noi și inovative, să surprindă prin creativitate și dorința de a aduce schimbarea.

Sunt profesor pentru învățământul preșcolar și de fiecare dată încerc să aduc în fața copiilor mei activități care să se desfășoare într-o manieră cât mai plăcută, cât mai atractivă, la care cei mici să participe cu entuziasm și dorință, doar așa cred că putem considera că lucrăm la îmbunătățirea desfășurării activităților, precum și la facilitarea și susținerea acesteia.

În continuare am să vă prezint o activitate pe care am desfășurat-o la clasă, o activitate care a fost pe placul copiilor și care a permis participarea tuturor acestora.

Folosirea diverselor materiale a facilitat accesul tuturor copiilor la activitate, fiecare lucrând acolo unde a dorit, acest lucru conducând la îmbunătățirea activității rezultată din rezultatele obținute datorită metodelor și materialelor folosite.

Tema activității desfășurată la clasă se numește: Fii bun!

Grupa: mică – mijlocie ” Albinuțele ”

Tema săptămânii: O săptămână de poveste!

Forma de realizare: activitate integrată

Numărul copiilor participanți: 16

Mijloace de realizare: povestirea, convorbirea, lectura după imagini, joc distractiv, desen, clasificare și sortare, activitate practic-gospodărească, alăturare, lipire, joc de rol.

Obiective:

- Să asculte cu atenție povestea identificând personajele din text și calitățile acestora;
- Să împărtășească experiențele personale legate de valoarea bunătate;
- Să identifice comportamente și atitudini pozitive în acord cu valoarea bunătate ;
- Să realizeze sarcinile propuse în centrele de activitate;

Resurse umane: 16 preșcolari, cadre didactice

Resurse materiale: panou, post-it, laptop, videoproiector, boxă, prezentare PowerPoint,

cartoane duplex și colorate, masă neagră, lego, creioane colorate, lipici, palme decupate, imagini, bezele, bețe frigărui, rețetă, castroane, tăvi, chitară, perne, foc de tabără, minge.

Descrierea activității:

Activitatea debutează cu Întâlnirea de dimineață, în care copiii au posibilitatea de a-și împărtăși opiniile, de a-și manifesta starea de spirit, de bună dispoziție. cu o convorbire pe tema valorii bunătațe. Salutul între copii se va realiza prin tehnica comunicării rotative: pornește de la educatoare și este continuat de toți copiii, de la dreapta la stânga. Un copil completează calendarul naturii cu datele necesare (luna, ziua, starea vremii, anotimpul, etc.) Împărtășirea cu ceilalți: Copiii împărtășesc pe rând ce înseamnă pentru ei „ să fii bun ”, iar răspunsurile sunt notate pe post-it-uri, toate răspunsurile lor formând la final cuvântul BUN.



Activitatea continuă cu discuții pe baza prezentării Power Point derulată la laptop pe tema „Totul despre BUNĂTATE”: Alege să fii bun! Când manifesti bunătațe, contribui la o lume mai sigură și mai fericită. Poți fi bun cu toți oamenii, fie că sunt la fel ca tine sau foarte diferiți. Înăuntrul tau se află foarte multă bunătațe.

Împărtășește această bunătațe cu toți cei pe care îi întâlnești!

Plan de întrebări pe baza prezentării: Ce este bunătațe? Cum poți să îți arăți bunătațe? Crezi că ai arătat bunătațe astăzi?

Vei alege să fii bun și mâine? De ce este bine să fii bun? Ai vrea să alegi bunătațe în fiecare zi?

Concluzia = Propune-ți să arăți bunătațe mereu! Ține minte: Fii mereu bun cu ceilalți! Dacă ești bun și ceilalți vor fi buni cu tine. Niciun act de bunătațe, oricât de mic, nu este niciodată irosit – Aesop.

După discuțiile purtate pe baza prezentării Power Point, introducerea în activitatea din cadrul DOS-EPS se face prin precizarea titlului poveștii ” Faptă bună” . Voi povesti clar, coerent și expresiv, apelând la un ton și mimică adecvată.

Fixarea poveștii și valorificarea mesajului educativ se va realiza prin metoda Explozia stelară.

Desfășurăm împreună jocul distractiv ”Cercul bunătații” în cadrul căruia copiii vor sta cerc cu picioarele încrucișate și vor rostogoli mingea rapid către toți copiii buni din cerc.

Urmează activitatea pe centre:

La centrul Artă copiii realizează Bulina fericită a faptelor bune prin desenarea faptelor bune pe care ei le-au făcut.



La centrul Bibliotecă copiii discută despre bunătate și lipesc în Arborele bunătății palmele cu mesaje pe această temă.



La centrul Științe preșcolarii desfășoară jocul de masă „Așa da, așa nu!”, În cadrul căruia citesc imaginile și le așază la culoarea potrivită : verde pentru fapte bune și roșu pentru comportamente neadecvate.



La centrul Joc de rol copiii prepară rețeta bunătății pe care o împart cu colegii la focul de tabără.



Concluzie:

Așa cum am spus și puțin mai sus, consider că această activitate pe care am desfășurat-o cu preșcolarii a fost extrem de plăcută și benefică fiecărui preșcolar, modul de abordare, metodele folosite, materialele precum și mijloacele de realizare, au dus la îmbunătățirea, susținerea și facilitarea activității, iar rezultatele înregistrate confirmă acest lucru: 5 lucrări colective pe tema bunătații, împărtășirea experiențelor personale pe această temă de către toții copiii, relații de colaborare, prietenie și îmbogățirea universului de cunoaștere.

Bibliografie:

Curriculum pentru educația timpurie – Ministerul Educației Naționale, 2019.

Breben S., *Metode interactive de grup*, Editura Arves, 2006.

Metodica predării activităților plastice în grădinița de copii, Editura Didactică și Pedagogică, București, anul 1969.

Metodica activităților de educare a limbajului în învățământul preșcolar, Editura Humanitas, anul 2005.



**Calendar program „Săptămâna verde”
2023-2024
Clasa a II-a F**

Data / durata	Denumirea activității	Nr. de elevi participanți	Nr. de cadre didactice	Nr. de parteneri participanți				Tip/ Categorie de activitate*	Reușite, resurse, dificultăți, soluții
				Părinți/ Reprezentanți legali	Comunitatea locală	ONG-uri	Alții		
1.04.2024	Minte sănătoasă în corp sănătos	25	2	-	Școală	-	-	Jocuri de mișcare	-activitate sportivă
2.04.2024	Terra, planeta vieții!	25	1	-	Școală	-	-	Să protejăm pădurile! Nevoile ființelor vii	-vizionare de documentare educative despre natură
3.04.2024	Lumea minunată a poveștilor	25	1	-	Teatrul Elpis	-	-	Teatrul Elpis-Califul barza	-vizionare spectacol
4.04.2024	Artă cu mesaj	25	1	-	Școală	-	-	Pictură pe ghiveci	-activitate practică
5.04.2024	Arta în natură/ Micii ecologiști	25	1	-	Școală	-	-	Ecomaniere sau obiceiuri sustenabile –creații artistico-plastice	-activitate practică

Cadru didactic,

prof.inv.primar, Caragop Chirața

Avizat

Responsabil al programului „Săptămâna verde”,
Prof.înv.primar,

**Aprobat,
Director,
Prof.înv.primar**

PROGRAM DE INTERVENTIE PERSONALIZAT

Matematică și cunoașterea mediului

Prof.Psihopedagogie Specială CĂRĂȘEL NICOLIȚA

Centrul Școlar pt. Educație Incluzivă „Sf.Vasile” Craiova

Nume și prenumele beneficiarului: D.D. G.

Data și locul nașterii: 24.07.2012

Domiciliu: județul Dolj, Craiova

Școala/Instituția: Școala Gimnazială Particulară ”Ethos” Craiova

Echipa de lucru:

Prof. diriginte :S.M.

Prof. itinerant: Cărășel Nicolița

Prof. Psihopedagog școlar:B.O

Probleme cu care se confruntă copilul/elevul tânărul(rezultatele evaluării complexe)

Copilul se încadrează în gradul de handicap **grav cu însoțitor**

Tip dizabilitate: tulburare mixtă de achiziții școlare,

Dizabilități asociate: psihică, mental, sindrom hiperkinetic

Deficit în funcționarea: proceselor cognitive, mnezice și atenționale.

Stadiul operațiilor concrete..

Limbaj expresiv verbal în curs de formare, funcționează structurile gramaticale.

Capacitate scăzută de adaptare, participare, deficit de atenție.

Priorități pentru perioada: septembrie 2022-iunie 2024

Dezvoltarea potentialului cognitiv și creșterea gradului de mobilizare a atenției voluntare

Obiective

Structura programului de interventie personalizat:

Obiective	Conținuturi	Metode și mijloace de realizare	Mijloace	Perioada de inter	Criteria minimale de apreciere	Metode și instrumente de evaluare
-----------	-------------	---------------------------------	----------	-------------------	--------------------------------	-----------------------------------

		re		venți e	progresel or	
01	Operații cu numere naturale în concertul 0-31	Conversația Exercițiul Explicația	Fise de lucru Lipici, foarfecă, hârtie glacee	1/2 lună	Subliniază corect cifra zecilor Subliniază corect cifra unităților	Observare sistematica scris Oral;
02	compararea unor grupuri de obiecte prin punerea elementelor unele sub altele, încercuirea părților comune, punerea în corespondență;	Conversația Exercițiul Explicația Jocul	Fise de lucru; Creion colorat; marker;	1 lună	Identificarea conținutului textului	Evaluare orală Evaluare scrisă
03	Ordinea efectuării operațiilor cu numere naturale în concertul 0-31	Conversația Exercițiul Explicația Demonstrația	Fise de lucru Calculator Lipici, foarfecă, hârtie glacee	1/2 lună	Descompunerea unui număr folosind regula învățată la clasă	Observare sistematica ; .

O ₄	identificarea numărului mai mic/mai mare pe baza comparării a două numere mai mici decât 31 și scrierea relației;	Conversația Exercițiul Explicația Jocul	Fise de lucru Lipici, foarfecă, hârtie glacee	1 lună	Scrie corect operatorii matematice între numere: <, >, =	Observare sistematică Evaluare scrisă
O ₅	observarea simetriei la figurile geometrice plane, la obiecte și ființe din mediul apropiat;	Conversația Exercițiul Explicația Jocul	Fise de lucru; Creion colorat; marker;	1/2 lună	Identifică asemănarea între 2 multe figuri geometrice	Observare sistematică Auto-evaluare; Evaluare scrisă
O ₆	decuparea pe contur a formelor geometrice plane de diferite dimensiuni, realizate pe diverse suporturi (hârtie glasă, carton);	Conversația Exercițiul Explicația Demonstrația	Fise de lucru Lipici, foarfecă, hârtie glacee	1/2 lună	Recunoaște figurile geometrice Desenează corect: pătrat, dreptunghi, triunghi, cerc	Observare sistematică Evaluare scrisă

Evaluare periodica:

Obiective realizate: recuperarea laturilor disfuncționale în ceea ce privește citirea conștientă și înțelegerea cerințelor din sfera matematicii; antrenarea elevului în activități plăcute pentru a-l stimula;

Dificultăți întâmpinate:

Metode cu impact -pozitiv: activitatile practice, autoevaluarea, softurile didactice, jocurile didactice

-negativ: fisele de lucru

În urma evaluării rezultatelor obținute după derularea programului de intervenție pe o perioadă de două luni, s-a constatat că elevul reacționează pozitiv la probele practice.

Revizuirea programului:

Fișe de lucru mai atractive, activități practice mai numeroase

Rolul și modul de implicare al părinților

Stimularea dezvoltării intelectuale, a proceselor sale de învățare prin încurajare, stimularea cognitivă, interacțiune, comunicare, conversație, răspuns la întrebările copilului, încurajarea și participarea la jocurile acestuia.

La nivelul interacțiunii cu copilul se impune îndrumare, sistem de reguli și recompense, impunere de limite, astfel încât să fie capabil să dezvolte un comportament social adecvat.

Sunt necesare satisfacerea nevoii copilului de relații sigure, stabile, afectuoase cu adulții importanți din viața sa, menținerea sensibilității și atenție față de nevoile copilului, contact fizic adecvat, confort, ocrotire suficiente pentru a demonstra afecțiune.

În activitățile casnice, părinții vor trasa sarcini simple și concise de rezolvat astfel încât să stimuleze atenția și dezvoltarea capacității de concentrare, îndeplinirea sarcinilor fiind finalizată cu laude și încurajări.

Recomandari

Este necesară derularea unui P.I.P. care va utiliza softuri educationale.

Recomandări particulare

Sprijin educațional în mediul școlar și la domiciliu. Activitate de terapie tulburărilor de atenție și concentrare.

BLOG-UL EDUCAȚIONAL ÎN PREDAREA DISCIPLINELOR TEHNICE

**Prof. Cărpuşor Crina – Gabriela
Colegiul Tehnic “Miron Costin” Roman**

Cuvântul blog provine din limba engleză de la expresia web log sau jurnal pe internet. Articolele sunt actualizate permanent prin adăugiri de texte noi, asemenea unui jurnal, toate contribuțiile fiind afișate în ordine cronologică inversă, cele mai noi aparând imediat, sus, la vedere. Un blog este o publicație web care conține articole periodice actualizate neîntrerupt ce au de obicei un caracter personal dar și de interes public. Acest gen de publicații web sunt în principiu accesibile publicului larg.

Pe lângă unele tehnici tradiționale de predare-învățare care încă se mențin pentru ca sunt bune și altele care persistă încă din inerție, școala modernă oferă o înfățișare diferită în anumite aspecte față de cea din trecut. Tot mai multe bloguri sunt folosite în educație. Pentru crearea și administrarea unui blog nu sunt obligatorii cunoștințe de programare web. Există multe posibilități de a publica blog-uri în mod simplu și gratuit.

În ultima perioadă a crescut foarte mult numărul de blog-uri disponibile pe Internet. Există mai multe platforme pentru blog-uri, de exemplu Wordpress (cea mai cunoscută și folosită platformă de blogging), Blogger ș.a. Multe dintre acestea permit vizitatorilor lor să răspundă prin comentarii, care sunt și ele publice, creându-se astfel o comunitate de cititori centrată în jurul blog-ului.

Am ales platforma Wordpress.com, fiindcă e ușor de creat și utilizat. Wordpress oferă o gamă foarte largă de opțiuni de utilizare a tuturor tipurilor de fișiere text, audio, video, imagini etc. Structura generală a unui blog conține un titlu, o listă a mesajelor curente, o listă de legături utile, listă cunoscută sub numele de blogroll, statistici etc. Site-ul nostru se numește Tehnician proiectant CAD - blogul clasei a XII-a G după calificarea profesională urmată.

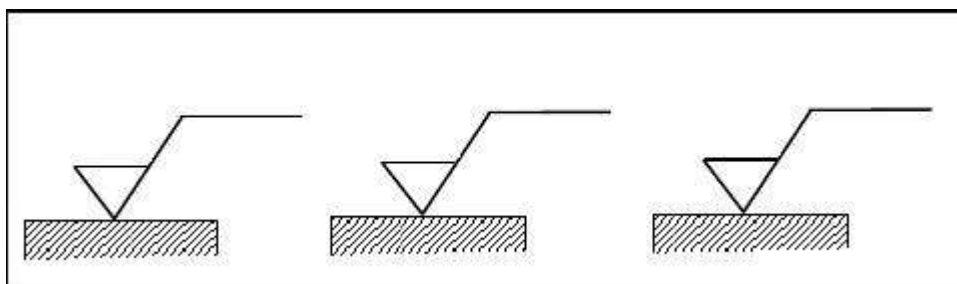

Blog-ul a fost principalul mijloc de comunicare și colaborare profesor- elev dar și elev-elev. Acest mod a însemnat implementarea altor resurse și instrumente, cum ar fi prezentări Power Point ale activităților noastre, sondaje online, discuții și comentarii pe un forum pentru elevi și link-uri către alte site-uri web educaționale.

Interdisciplinaritatea și transdisciplinaritatea are un rol foarte important în transmiterea mesajului educațional. Am încercat să stabilesc un echilibru optim între dimensiunea formativă și informativă și, de asemenea, cel mai bun raport posibil între educația formală, nonformală și informală. Acest site a dat elevilor mei de liceu posibilitatea de a se implica direct în dezvoltarea activităților de comunicare și documentare. De asemenea, s-au îmbunătățit abilitățile de comunicare, abilitățile lor în domeniul de utilizare a resurselor IT, abilități de lucru în echipă.

Folosirea unui blog mărește gradul de interacțiune și lărgeste grupul social căruia i se poate adresa. Învățarea nu mai este doar un proces de transfer de informații de la profesor la elev, ci un proces de construire de cunoștințe în timpul interacțiunii cu ceilalți participanți ai grupului la o anumită activitate educativă. Elevii pot participa activ la construirea de cunoștințe, combinând tipurile de învățare formală, informală și nonformală. Există și dezavantaje legate de faptul că blogul nu este un mijloc de comunicare față în față ci unul la distanță.

CONCLUZII

Am realizat și am folosit acest blog ca mijloc de comunicare și colaborare în educația elevilor mei. Consider că numărul avantajelor oferite de acesta este mult mai mare decât cel al dezavantajelor și blog-ul poate fi considerat un mijloc eficient de comunicare în educație. Utilizarea noilor tehnologii în educație, a mutat accentul de la acumularea de cunoștințe către acumularea de aptitudini și competențe practice necesare atingerii scopului învățării. Consider că acest mediu virtual de învățare este unul eficient, chiar în contextul unei proliferări a folosirii noilor tehnologii în educație.

BIBLIOGRAFIE

1. Bogdan Ghilic-Micu, Marian Stoica - "eActivitățile în societatea informațională", Editura Economică, București 2002
2. Vlădescu Elena - "Blogul - mijloc de comunicare și colaborare în educație"
3. <https://wordpress.com/>

PROIECT DIDACTIC

CATA- VĂRGATU ANDREEA

COLEGIUL NAȚIONAL PEDAGOGIC ” CARMEN SYLVA” TIMISOARA

Clasa: a III-a

Aria curriculară: Limbă și comunicare

Disciplina de învățământ: Limba și literatura română

Subiectul: *Afișul*

Tipul lecției: Lecție de dobândire de noi cunoștințe



Competențe specifice:

LIMBA ȘI LIT. ROMÂNĂ:

1.1. Extragerea unor informații de detaliu dintr-un text informativ sau literar accesibil;

1.4. Manifestarea curiozității față de diverse tipuri de mesaje în contexte familiare;

2.3. Prezentarea unei activități realizate individual sau în grup;

2.4. Participarea la interacțiuni pentru găsirea de soluții la probleme;

3.1. Extragerea unor informații de detaliu din texte informative sau literare;

3.5. Sesizarea unor regularități ale limbii pe baza textului citit;

Obiective operaționale:

O1 – să manifeste curiozitate față de subiectul abordat

O2 – să valorifice informații esențiale din textul unui afiș

O3 – să identifice conținutul/structura unui afiș

O4 – să conștientizeze rolul afișului

O5 – să definească un text nonliterar

O6 – să participe cu interes la lecție

Metode și procedee: conversația, explicația, exercițiul, observația, explozia stelară, jocul didactic, munca

independentă

Mijloace didactice: puzzle, fișe de lucru, laptop, tablă smart, afiș, markere, tablă, caiete, lipici, caietul special Paralela 45

Forma de organizare: frontal, individual, pe perechi, diferențiat

Evaluare: autoevaluare, observarea sistematică a elevilor, aprecieri verbale

Resurse umane: 18 elevi

Durata: 45 min

Bibliografie: Programele școlare pentru disciplinele: Lb. și lit. română, Jimbolia de ieri și de azi (clasele a III-a și a IV-a), AVAP;

manualul de Limba și literatura română, clasa a III-a, ed. Intuitext, 2016 (M. Mihăescu, Șt. Pacearcă, A. Dulman,

C. Alexe, O. Brebenel); caietul special de *Limba și literatura română* de la ed. Paralela 45, Printertest,

www.didactic.ro

<https://www.eduboom.ro>

<https://invat.online>

NR. CR T.	ETAPELE LECȚIEI	OB. OP.	CONȚINUTUL	METODE ȘI PROCEDEE	MIJLO ACE DE ÎNVĂȚĂ MÂNT	FORM E DE ORGA NIZ.	EVALUA RE
1.	Moment organizatoric 1 min		<ul style="list-style-type: none"> Asigurarea unui climat educațional favorabil. Elevii se pregătesc pentru oră. 	conversația	caietele și manualele elevilor, lipiciul	frontal	observarea sistematică a elevilor
2.	Verificarea temei 10 min		<ul style="list-style-type: none"> Se verifică tema scrisă și orală. Prin jocul <i>Fazan</i> se verifică cunoștințele despre substantivele proprii. Ex.: Bogdi –Irina – Alin Testul fulger (ANEXA 1) se lipește în caiet. Facem schimb de caiete. 	conversația jocul didactic munca independentă	caiete lipici fișă cu testul fulger	frontal individual	aprecieri verbale autoevaluare
3.	Captarea atenției 3 min	O1 O6	<ul style="list-style-type: none"> Le prezint elevilor un filmuleț despre afix. https://eduboom.ro/video/3182/afisul (min 0 – 1:56) Se poartă discuții prin întrebări și răspunsuri, referitoare la filmuleț. 	observația conversația	laptop tabla smart	frontal	aprecieri verbale

4.	Anunțarea temei și a obiectivelor operaționale 2 min		<ul style="list-style-type: none"> Anunț titlul lecției și enunț câteva obiective operaționale. Se notează titlul pe tablă și în caiete. 	explicația	tabla markere caiete elevilor	frontal	observarea sistematică a elevilor
5.	Dirijarea învățării 17 min	O1 O2 O3 O4 O5	<ul style="list-style-type: none"> Lipesc afișul-model pe tablă și îl analizăm. O ascultăm pe d-na Pop Elena. https://invat.online/lectia/priveste/1451 (min 3:35 – 4:50) Deschidem Paralela 45 și rezolvăm ex.1/pag.60. (ANEXA 2) <p>Răspundem oral la întrebările: -Cum se numește evenimentul? -Cine îl organizează? -Când are loc? -Unde se desfășoară?</p> <ul style="list-style-type: none"> Scriem schema lecției. (ANEXA 3) <p>🚦 Cei care termină mai repede de copiat de pe tablă, primesc o fișă .(ANEXA 6 - SUPPLEMENTAR 1, 2)</p> <ul style="list-style-type: none"> Deschidem manualul la pag.79 (eu deschid cel digital) și citim lecția <i>Afișul</i>. 	conversația observația exercițiul conversația munca independentă exercițiul	afiș laptop tabla smart caietul special Paralela 45 tabla markere caiete elevilor fișă de lucru manualul	frontal frontal diferenți at individu al/ perechi frontal	observarea sistematică a elevilor aprecieri verbale observarea sistematică a elevilor
6.	Obținerea performanței 10 min	O2 O6 O3 O4 O6	<ul style="list-style-type: none"> Urmează două exerciții: a) <i>Explozia stelară</i> (ANEXA 4) Eu desenez steaua pe tablă, iar copiii scriu doar întrebările în caiete. Câte un elev vine la tablă și scrie una dintre propozițiile interogative. b) <i>Puzzle</i> (ANEXA 5) Fiecare bancă primește un plic cu câte 2 propoziții (culori diferite – propoziții diferite). 	explozia stelară jocul didactic	tabla markere caiete elevilor puzzle	frontal în perechi	aprecieri verbale

			<p>Propozițiile se scriu în caiete.</p> <p>✚ Cine termină mai repede primește suplimentar o fișă de rezolvat. (ANEXA 6– SUPPLEMENTAR 1, 2)</p>	munca independentă	fișă de lucru	diferenți at individual/ perechi	observarea sistematică a elevilor
7.	Încheierea activității 2 min		<ul style="list-style-type: none"> • Se fac aprecieri asupra răspunsurilor elevilor și modului de rezolvare a sarcinilor. • Tema pentru acasă (Portofoliu): Realizarea unui afiș despre <i>Șezătoare</i> (scenetă pe care am prezentat-o la Casa de Cultură) • Orientare pentru tema pentru acasă: <ul style="list-style-type: none"> ✓ coală A 4 (albă/colorată) ✓ desene/imagini sugestive: cu elemente dintr-o șezătoare, cu iarna ✓ scrisul mare ✓ doar informațiile necesare ✓ cât mai atractiv <p>✚ Cărora le este prea greu să realizeze singuri acest afiș, vor lua ca model unul dintre afișele din caietul special Paralela 45/orice model de afiș.</p>	conversația		frontal	aprecieri globale și individuale
				explicația		diferenți at	

ANEXA 1

TEST FULGER

1. Unește fiecare substantiv propriu cu ceea ce exprimă acesta:

Dunărea	nume de țară
Europa	nume de mare
România	nume de fluviu
Marea Neagră	nume de continent

2. Scrie câte două substantive care denumesc:

- ființe: ,
- lucruri: ,
- fenomene ale naturii: ,

3. Completează propozițiile și pune substantivele aflate în paranteză la numărul potrivit!

(Eleva) merg în excursie.

(Iepurașii) doarme sub o tufă.

Am fost în (clasele)lui Ionel.

Colorează fața care arată cum te-ai simțit la test!

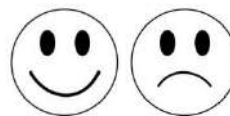



ANEXA 2

Afișul

Inițiere • Înțelegere

1. Citește cu atenție afișele, apoi răspunde cerințelor:

a) 

b) 

c) 

d) 

AFIȘUL

= un text nonliterar/informativ prin care se promovează un eveniment

- are rolul de a atrage atenția trecătorilor asupra evenimentului respectiv prin:
 - imaginile folosite
 - mesajul tipărit
- conține următoarele informații:
 - a) **numele** evenimentului
 - b) **organizatorii**
 - c) **data și ora**
 - d) **locul** de desfășurare



1. Cine
2. Cum
3. Când.....
4. Ce.....
5. Unde

Diferiți, dar cu șanse egale – proiect educațional

Prof. Ceapă Svetlana
Școala Gimnazială „Miron Costin”, Galați

TIPUL PROIECTULUI: interșcolar

ARGUMENT:

Problemele legate de educația elevilor cu nevoi speciale a devenit, cel puțin în ultima decadă, o prioritate investigativă pentru profesorii din sistemul educațional, aceștia putând oferi soluții viabile, bazate pe principii ale educației inclusive. Profilul complex al personalității unui copil cu cerințe educaționale speciale presupune o intervenție interdisciplinară, o foarte bună colaborare între toți factorii educaționali. Asigurarea șanselor egale în educație, presupune că, necesitățile de educație ale persoanelor cu cerințe educaționale speciale au o valoare egală cu ale celorlalte persoane. Egalizarea șanselor are în vedere atât necesitățile generale, cât și cele individuale de educație și vizează eliminarea obstacolelor, ce pot apărea în accesul și participarea la procesul de învățământ. Noua paradigmă educațională vizează integrarea tuturor copiilor dintr-o comunitate, inclusiv a acelor cu cerințe educaționale speciale, pentru a le oferi asistență educațională de calitate și a le satisface necesitățile individuale de instruire.

Modalitatea cea mai eficientă de integrare în sistemul de învățământ românesc a copiilor cu CES este jocul. Jocul este forma cea mai adecvată, prin care ei pot să-și exprime propriile capacități și aptitudini. Jocul de rol, jocul de masă, jocul social, oferă copiilor șansa de a se juca cu alți copii, de a relaționa, colabora, a-și împărtăși dorințe, trăiri. Jocul reprezintă un ansamblu de acțiuni și de operațiuni care urmăresc obiective de pregătire intelectuală, tehnică, morală și fizică a copilului. Atunci când jocul este utilizat în procesul de învățământ el dobândește funcții psihopedagogice, asigurând astfel participarea activă a copilului la activitățile instructiv-educative, sporind astfel interesul pentru cunoaștere. Jocul are puterea, prin conținutul lui, să transmită copilului, potrivit nivelului său de percepere, informații, să verifice și să consolideze anumite cunoștințe, priceperi și deprinderi, să dezvolte capacități cognitive, afective și volitive ale copiilor, să educe trăsături ale personalității creatoare, să asimileze modelele de relații interpersonale, să poată forma atitudini și convingeri. Jocul dramatizat, reprezintă o metodă de învățământ în care predomină acțiunea didactică stimulată.

Ideea de proiect a plecat din dorința de a schimba, a îmbunătăți unele concepții ale opiniei publice în privința copiilor cu anumite deficiențe fizice și intelectuale și a copiilor cu dificultăți de învățare. Astăzi, fiecare membru al societății noastre trebuie să-și dezvolte aptitudini fizice, mentale și sociale, în funcție de perfecționarea de care are nevoie, pentru a beneficia de locul pe care îl merita în cadrul

societății, iar activitățile de cooperare și integrare sunt elemente indispensabile. De aceea o echipă de profesori de la Școala Gimnazială “Miron Costin”, în parteneriat cu profesori de la Școala Gimnazială Specială Nr.1 „Emil Gârleanu” din Galați, au demarat Proiectul interșcolar: „Diferiți, dar cu șanse egale”, în cadrul căruia s-au organizat și desfășurat o serie de activități educative, bazate pe jocul didactic - modalitatea cea mai eficientă de integrare a copiilor cu cerințe educaționale speciale.

SCOP:

Schimbarea atitudinii și mentalității atât a copiilor din școlile de masă cât și a comunității față de copii cu cerințe educaționale speciale vizavi de posibilitatea lor de integrare socială.

OBIECTIVE:

- Integrarea școlară și socială a unui număr cât mai mare de copii cu CES;
- Stimularea interesului pentru autocunoaștere și cunoaștere interpersonală; consolidarea spiritului de echipă;
- Formarea deprinderilor de muncă independentă, în perechi, echipe;
- Stimularea potențialului creativ al copiilor cu anumite deficiențe fizice și intelectuale.
- Dezvoltarea capacității de relaționare în scopul formării și promovării unor bune relații de cunoaștere, de înțajutorare și prietenie;
- Formarea abilităților și deprinderilor de socializare;
- Cunoașterea reală a potențialităților elevilor și valorificarea acestora.

GRUP ȚINTĂ

Beneficiari direcți: elevii de la Școala „Miron Costin”, Galați; copii de la Școala Gimnazială Specială Nr.1 „Emil Gârleanu” din Galați.

Beneficiari indirecți: cadre didactice de la Școala „Miron Costin”, Galați; cadre didactice de la Școala Gimnazială Specială Nr.1 „Emil Gârleanu” din Galați.

ECHIPA PROIECTULUI: Manageri școlari; membri ai asociației „Miron Costin”; profesori de diferite specialități; diriginți; reprezentanți ai Consiliului elevilor.

DURATA: între 6 - 12 luni

METODE DE EDUCAȚIE NONFORMALĂ UTILIZATE: ateliere de lucru; schimburi de bune practici, etc.

RESURSE:

Materiale: spații puse la dispoziție de Școala Gimnazială „Miron Costin”, Galați; Materiale primare: materiale necesare pentru confecționarea diverselor obiecte din cadrul atelierelor; Birotică: materiale specifice (hârtie flip-chart, markere, consumabile, etc.); Dotări tehnologice: calculator, video retroproiector, copiator pentru multiplicare; documentație; acces internet.

Umane: Grupul țintă al proiectului; Membri ai echipei: cadre didactice, psihologul școlar, părinți.

METODE DE EVALUARE: Materialele realizate în cadrul proiectului: postere, afișe, felicitări, produse handmade, etc; Materialele elaborate de membrii echipelor / prezentarea lor pe panoul dedicat proiectelor educative din școlile implicate în proiect; Expoziții de fotografie în școlile partenere; Materiale moderne-multimedia: realizarea unui compact disc (CD) conținând rezumatele activităților și lucrărilor realizate în cadrul proiectului; Chestionare de satisfacție; discuții libere.

MEDIATIZARE: Articol în revista „Școala gălățeană”; Articole în revistele naționale de specialitate.

REZULTATE AȘTEPTATE: implicarea directă și responsabilă a elevilor, profesorilor în activități prin care să descopere și să pună în evidență abilitățile copiilor cu cerințe educaționale speciale de la Școala Gimnazială Specială Nr.1 „Emil Garleanu” din Galați; dezvoltarea spiritului civic și prin conștientizarea punctelor tari ale unui mediu educațional diferit; desfășurarea unor activități prin efort interdisciplinar și de echipă; expoziție de postere și produse handmade realizate în cadrul activităților; activități practice și artistice; expoziție cu produsele realizate de elevi.

IMPACT: creșterea gradului de adaptabilitate și integrare în medii și contexte noi pentru fiecare copil implicat în proiect; schimbarea în bine a atitudinii psiho-sociale în privința copiilor cu CES.

INFORMAREA ȘI IMPLICAREA ȘCOLILOR PARTENERE: Informarea în legătură cu implementarea proiectului joacă un rol stimulator asupra copiilor și asupra comunității școlilor partenere. Datorită rolului său stimulant informarea trebuie să fie captivantă și periodică. La nivelul școlii informarea se realizează cu ajutorul elevilor responsabili de la fiecare activitate și a cadrelor didactice responsabile cu promovarea proiectului. Se va realiza panoul „*Împreună suntem o echipă*”, cu participarea copiilor, de la toate activitățile derulate, se vor redacta articole, eseuri, anunțuri, grafice, se vor organiza expoziții de obiecte realizate de elevi, artă fotografică, la nivelul instituțiilor implicate în proiect. La nivelul comunității școlilor partenere informarea se va face periodic, cu ocazia fiecărei activități realizată în cadrul proiectului prin intermediul consiliului elevilor.

MONITORIZARE ȘI EVALUARE: Monitorizarea și evaluarea activităților programului vor fi în conformitate cu planul de acțiune, va fi realizată de membrii echipei de proiect. Pentru realizarea acestei activități se va ține cont de următoarele aspecte: numărul cadrelor didactice implicate; numărul de copii participanți în proiect; calitățile artistice ale produselor realizate de elevi.

PLAN DE ACȚIUNI – CALENDAR ACTIVITĂȚI

Nr. crt	ACȚIUNE	Perioadă	Loc de desfășurare	Metode de realizare/Resurse	Participanți/Responsabili
1.	IDENTIFICARE GRUP ȚINTĂ	octombrie	Școala Gimnazială „Miron Costin”, Galați	Prezentare proiect – scop, obiective; Propunere perioadă de realizare.	Cadre didactice Coordonatori proiect
2.	REDACTARE PROIECT	octombrie	Școala Gimnazială „Miron Costin”, Galați	Formare echipă proiect; Stabilire calendar activității; Redactare propriu-zisă.	Echipa de proiect Coordonatori proiect
3.	DIFERIȚI, DAR CU ȘANSE EGALE	noiembrie	Școala Gimnazială „Miron Costin”, Galați	Jocuri de prezentare și cunoaștere între elevi: „ <i>Trenul numelor</i> ”, „ <i>Ce îmi place cel mai mult?</i> ”, Jocuri de destindere: „ <i>Nici Unul / Dintre Noi Nu / Poate Face / Singur Câte / Putem Face Toți / Împreună</i> ”; Vizitarea Școlii „Miron Costin”, de către elevi de la Școala Specială „Emil Gârleanu” din Galați;	Copii de la Școala Specială „Emil Gârleanu” din Galați; Elevii Școlii „Miron Costin”, Galați; Echipa de proiect
4.	DĂRUIND, ÎNVĂȚĂM SĂ FIM MAI BUNI	Decembrie	Biblioteca școlii gimnaziale „Miron Costin”, Galați	Atelier de abilități practice; Jocuri de creație: „ <i>Înșirați-vă după ...</i> ”; „ <i>Când faci, ai făcut, vei face așa?</i> ”; Expunere produse realizate în cadrul atelierelor de lucru; Interpretare de Colinde; jocuri de muzică: „ <i>Scaunele muzicale</i> ”; Oferirea darurilor de Crăciun copiilor de la Școala Gimnazială Specială Nr.1 „Emil Gârleanu” Galați	Copii de la Școala Specială „Emil Gârleanu” din Galați; Elevii Școlii „Miron Costin”, Galați; Echipa de proiect.
5.	AROMELE SĂRBĂTORILOR DE IARNĂ	decembrie-ianuarie	Cabinetul de psihopedagogie a Școlii Gimnaziale „Miron Costin”, Galați	Prezentare PT – Obiceiuri și Tradiții de Crăciun; Jocuri muzicale: „ <i>Fredonează o melodie</i> ”; Concert de Colinde interpretare de corul Școlii Gimnaziale „Miron Costin”; Oferirea darurilor de Crăciun copiilor de la Școala Gimnazială Specială Nr.1 „Emil Gârleanu” Galați	Copii de la Școala Specială „Emil Gârleanu” din Galați; Elevii Școlii „Miron Costin”, Galați; Echipa de proiect.

6.	ÎNCONDEIAȘUL	martie-aprilie	Biblioteca Școlii Gimnaziale „Miron Costin”, Galați	Jocuri de creație: <i>Înșirați-vă după ...</i> ; - atelier de creație, produse handmade (confeccionare de felicitări, încondeierea ouălor); Jocuri distractive: „ <i>Desenează pe nevăzute</i> ”; Expunere produse realizate în cadrul atelierelor de lucru; Distracții în parcul bisericii parohiale; “Coșul cu bunătați” - dulciuri și fructe oferite copiilor de la Școala Gimnazială Specială Nr.1 „Emil Gârleanu”, Galați.	Copii de la Școala Specială „Emil Gârleanu” din Galați; Elevii Școlii „Miron Costin”, Galați; Echipa de proiect
7.	SPORTUL NE UNEȘTE	mai	Terenul sportiv al Școlii Gimnaziale „Miron Costin”.	Jocuri competitive: „ <i>Sport alternativ</i> ”; „ <i>Ștafeta</i> ”; „ <i>Sărituri în grup</i> , „ <i>Fiecare prinde</i> ”; “ <i>Tortul PRIETENIEI</i> ”- degustarea tortului	Copii de la Șc. Specială „Emil Gârleanu”; Elevii Școlii „Miron Costin”
8.	FLOAREA, CULOAREA ȘI FRUMOSUL	iunie	Curtea bisericii parohiale	Jocuri de improvizație: „ <i>Desenați un tablou</i> ”; Jocuri de creație: „ <i>Hai să facem o poveste!</i> ”, Atelier de pictură: postere, desene: 1 iunie - Ziua Copiilor; Prezentare scenetă de către elevii Școlii „Miron Costin”, Jocuri de încheiere: „ <i>Șoptește vorbe dulci</i> ”; „ <i>Ștafeta</i> ”; Oferirea de dulciuri copiilor de la Școala Gimnazială Specială Nr.1 „Emil Gârleanu”.	Copii de la Școala Specială „Emil Gârleanu”. Elevii Școlii „Miron Costin”; Echipa de proiect.
9.	EVALUARE/ DISEMINARE PROIECT	pe parcursul derulării proiectului iunie	Școala Gimnazială „Miron Costin”, Galați în funcție de oportunitatea de diseminare	Evaluare Discuții libere; Chestionare. Diseminare În cadrul ședințelor de catedră / a cercurilor metodice etc.; Articole – revista „Școala gălățeană”, site-uri educative etc.; Site-ul școlilor implicate în proiect.	Elevii implicați în activitățile din proiect din școlile partenere; Profesorii participanți din școlile partenere.

Bibliografie:

1. Breben, S., Fulga, M., *Metode interactive de grup, Ghid metodologic*, Craiova, Editura Arves, 2002
2. Gheorghe, L., Nicola, F., Catană, S., *Didactica aplicată*, Craiova, Editura Arves, 2006;
3. Buda, A.; Frâncu, B. A., *Jocuri didactice și exerciții distractive: culegere pentru clasa I*, București: E.D.P., 1970;
4. Marolicaru, M., Boros-Balint, I., Gherțoiu, D., *Jocuri dinamice pentru copii mici și copii mari*, Cluj-Napoca, Risoprint, 2008;
5. Crețu E., 1999, *Psihopedagogia școlară pentru învățământul primar*, Editura Aramis, București;

Jocuri utilizate în dezvoltarea personală

Prof. CEAUREANU IONELA MIRELA
Liceul de Arte "I. Șt. Paulian"
Drobeta Turnu – Severin / Mehedinți

Jocurile pot fi folosite la începutul unei activități, sesiuni de formare sau a unui program de lungă durată. **Scopul** principal al jocurilor este facilitarea autocunoașterii realizată în grupul de semeni, stabilirea primului contact și apropierea între participanți.

Multe din jocurile propuse sunt adaptate pentru copii și se pot executa la școală în sala de clasă, în curtea liceului, în sala de sport sau alte locuri. Jocurile îi ajută pe copii să aibă o imagine pozitivă și realistă despre sine ducând la instaurarea unei relații plăcute și corecte cu ceilalți.

Jocurile de autocunoaștere, de prezentare și cunoaștere interpersonală vor ajuta elevii:

- să descrie propria persoană; să exploreze concepția de sine;
- să valorifice calitățile pozitive personale și ale grupului;
- să recunoască propria valoare și valoarea altora;
- să definească propria unicitate și unicitatea altor persoane;
- să aranjeze trecutul, prezentul și viitorul ca o continuitate;
- să recunoască schimbările care s-au produs cu ei în timp;
- să examineze cercul lor de prieteni și relații;
- să analizeze în ce măsură sunt dezvoltate deprinderile personale;
- să respecte diferențele dintre membrii grupului, etc

Prin astfel de jocuri ne putem cunoaște copiii din clasă, putem aduna cât mai multe informații (despre ei și familia lor), este foarte important să ascultăm ceea ce ne spun și transmit prin aceste jocuri.

Prin intermediul activităților propuse membrii grupului pot afla prenumele colegilor, semnificația și proveniența prenumelor lor, informații despre anumite evenimente din viața fiecăruia, date despre familia, interesele, preferințele, visurile și aspirațiile lor etc.

Exemple de jocuri:

1. Cum te cheamă?

Jocul se va desfășura într-un ritm rapid. Participanții se plimbă prin sală până când organizatorul strigă o cifră. Atunci ei vor forma grupuri din numărul respectiv de persoane și își vor spune prenumele în cadrul grupurilor formate. Acțiunea se repetă de mai multe ori.

2. Jocul prenumelor

Fiecare participant stând în cerc și își spune prenumele. Jocul se repetă de 2 ori pentru a reține mai bine fiecare prenume.

3. Prezentare fără cuvinte

Grupul se separă în perechi. Scopul acestui exercițiu este prezentarea reciprocă a membrilor perechilor. Acest lucru trebuie făcut fără cuvinte. Participanții pot folosi mimica, desene, semne, gesturi, semnale. Fiecare participant are pentru aceasta 2-3 minute de comunicare nonverbală cu partenerul său. Ulterior, oferiți participanților posibilitatea ca ei să ghicească ce a dorit să le spună pe cale nonverbală.

4. Întreaga sală-și strânge mâna.

Grupul formează 2 cercuri concentrice mari – unul în interiorul altuia. Participanții din cercul intern se întorc cu fața la participanții din cercul exterior, se prezintă repede și își strâng mâna. Cercul extern se rotește mereu spre stânga și cercul intern se mișcă spre dreapta până când toți participanții se reîntâlnesc.

5. Prinde mingea!

Jocul va decurge rapid. Participanții stau, într-un cerc. Un voluntar care stă în centru aruncă mingea în sus, spunând un prenume, apoi intră repede în cerc. Persoana numită va prinde mingea, înainte ca aceasta să cadă jos și va repeta procedura. Jocul continuă până când toți au prins mingea cel puțin o dată.

6. Jonglarea în grup

Jocul se desfășoară în cerc. Profesorul începe, aruncând cuiva mingea. Elevul va spune “Mulțumesc, Diana (prenumele profesorului)” și profesorul va răspunde “Cu plăcere, Viorel (prenumele elevului)”. Mingea continuă să meargă pe cerc în același mod, până când toți au avut posibilitatea să o transmită de câteva ori. Același joc începe din nou, de data aceasta transmițând mai multe mingi pe cerc.

7. Găsește-l pe...

Elevii stau în cerc. Cel care începe aruncă cuiva o minge, spunând: “Prenumele meu este Maria prenumele tău este George, găsește-l te rog pe Mihai”. George prinde mingea și spune același lucru: “Prenumele meu este George, prenumele tău este Mihai, găsește-o te rog pe Iulia”. Se continuă în același mod.

În concluzie, JOCUL presupune multă plăcere, distracție și bucurie. Este o activitate care îl implică pe copil în procesul de a face niște schimbări, învățăm prin joc, e un puternic proces de învățare și un proces necesar pentru o creștere sănătoasă.

PROIECT DE ACTIVITATE INTEGRATĂ CĂLĂTORIE ALĂTURI DE PINGUINUL WILLY

Profesor învăț. preșc. Cengher Anca-Simina
Grădinița cu program prelungit Codrișor Târgu Mureș

GRUPA: Mică

TEMA ANUALĂ DE STUDIU: „Cum este/a fost și va fi aici pe pământ?”

TEMA PROIECTULUI TEMATIC: „Din lumea celor care nu cuvântă”

TEMA SĂPTĂMÂNII: „Prietenii din ținutul de gheață”

TEMA ZILEI: „Călătorie alături de pinguinul Willy”

CATEGORII DE ACTIVITĂȚI DE ÎNVĂȚARE:

ALA I+ ADE(DLC+DOS)+ALA II

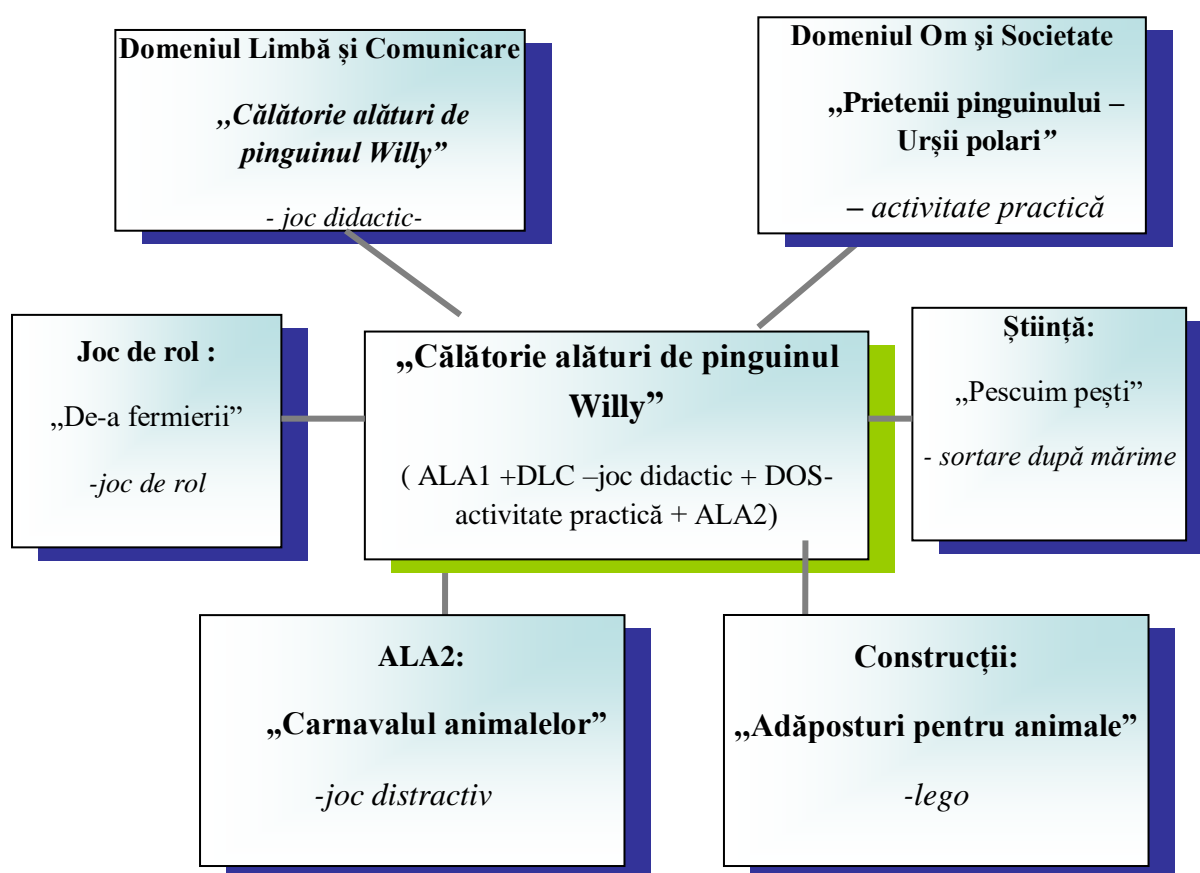

TIPUL ACTIVITĂȚII: mixtă (Consolidare și formare de priceperi și deprinderi)

FORMĂ DE REALIARE: activitate integrată.

DOMENII EXPERIENȚIALE: DLC - „Călătorie alături de pinguinul Willy” – joc didactic

DOS - „Prietenii pinguinului – urșii polari” – activitate

practică

SCOPUL ACTIVITĂȚII:

Consolidarea și sistematizarea unor cunoștințe despre animalele din diferite medii de viață, dezvoltarea exprimării orale corecte din punct de vedere gramatical; formarea și consolidarea unor abilități practice.

OBIECTIVE OPERAȚIONALE:

- să construiască adăposturi pentru animale;
- să trieze peștii din lac în funcție de mărimea lor;
- să imite activitatea fermierului, respectând regulile impuse;
- să recunoască animalele domestice în funcție de onomatopeele auzite;
- să denumească animalele sălbatice pe baza ilustrațiilor prezentate;
- să formuleze propoziții simple corecte din punct de vedere gramatical pe baza imaginilor prezentate;
- să așeze fiecare animal la mediul lui de viață;
- să identifice răspunsul corect la ghicitori;
- să denumească materialele și instrumentele puse la dispoziție;
- să enumere părțile care compun corpul ursului polar;
- să întindă pasta de lipit pe toată suprafața elementului de lipit;
- să lipească elementele date respectând indicațiile educatoarei;
- să asambleze ursul respectând pașii de lucru.

STRATEGII DIDACTICE :

a. metode și procedee: conversația, expunerea, explicația, demonstrația, exercițiul, munca independentă, metoda piramidei, turul galeriei, jocul didactic.

b. material didactic: vacă din carton, mănuși, găleți, bonete, pinguin, animale jucării, imagini cu animale, lipici, coli din carton alb, machetă animale, pom pom, boluri, cufăr cu surprize, ecusoane pentru copii, recompense.

FORME DE ORGANIZARE A ACTIVITĂȚII: frontal, individual, pe grupuri

DURATA: o zi

SCENARIUL ACTIVITĂȚII

I. Moment organizatoric:

În vederea bunei desfășurări a activităților de învățare au loc: aranjarea mobilierului, asigurarea unei atmosfere de lucru adecvate.

II. Întâlnirea de dimineață:

Activitatea zilei debutează cu întâlnirea de dimineață. Copiii se așează în semicerc. Ei vor fi salutați prin intermediul următoarelor versuri: „Dimineața a sosit/La grădiniță am venit/În cerc să ne adunăm/Cu toții să ne salutăm”

Salutul pornește de la educatoare: „Bună dimineața copii, în lumea animalelor începe o nouă zi!”, urmând ca toți copiii să se salute prin tehnica comunicării rotative.

În continuare se va face prezența: „După ce ne-am adunat/Și frumos ne-am salutat/Colegii ne-am întâlnit/Oare cine n-a venit?”, folosind jetoane și emoticoane care vor fi puse pe panou.

Copiii sunt solicitați ca în continuare să completeze calendarul naturii menționându-se cum este vremea afara și anotimpul în care ne aflăm. Se va marca și modul în care ne îmbrăcăm pentru vremea de afară: „Vremea să o studiem/Și în calendar să notăm/De e ploaie sau e soare,/De e vreme de plimbare.”

Împartășirea cu ceilalți: folosirea emoticoanelor

Fiecare copil va alege câte o față veselă/tristă în funcție de starea lui de spirit, și va argumenta alegerea făcută.

Activitatea de grup: „Dacă aş fi (animal)...mi-ar plăcea...?” (copiii își aleg câte un ecuson pe care este reprezentat un animal), argumentând de ce i-ar plăcea, completând afirmația făcută
Ex. : „Dacă aş fi un câțel mi-ar plăcea să mă joc cu un băiețel”.

Momentul de mișcare

Copiii vor fi invitați de către educatoare să execute câteva mișcări de înviorare. Copii vor recita poezia: „ Ca să fiu copil voinic/Eu fac sport încă de mic:/ Merg în pas alergător,/Sar apoi într-un picior/Mă opresc, respir ușor/Întind brațele să zbor/ Însă cel mai bine e,/ Să fac și gimnastică,/1,2,1,2 faceți toți la fel ca noi/ Asta-i doar un început/ Ia priviți cât am crescut!”

III. Captarea atenției:

Se va realiza prin descoperirea urmelor pe care le-a lăsat un vizitator neașteptat (pinguinul Willy) în sala de grupă. Educatoarea va merge, împreună cu copiii pe urmele găsite și vor descoperi o cutie plină cu materiale. Pinguinul Willy este supărat că s-a rătăcit și îi roagă pe copii să îl ajute să găsească drumul spre casă. Educatoarea îi întreabă pe copii dacă doresc să îl ajute pe pinguin.

IV. Anunțarea temei și a obiectivelor activității didactice

Educatoarea anunță tema și obiectivele activității didactice: copiii vor fi anunțați că astăzi vor porni în călătorie alături de pinguinul Willy și îl vor ajuta să ajungă acasă, trecând peste câteva obstacole. Ei vor rezolva sarcinile, răspunzând la întrebările despre animalele învățate.

La început vom lucra la cele trei centre deschise și vom realiza câteva lucruri interesante, ca să îi demonstrăm pinguinului Willy că suntem pregătiți să ne alăturăm lui în parcurgerea drumului spre casă.

La centrul joc de rol vom imita activitatea fermierului; la centrul construcții vom construi adăposturi pentru animale; iar la centrul știință vom pescui pești pe care îi vom sorta după mărime (pești mici și pești mari), așezându-i în acvariile corespunzătoare.

Trecerea către prima activitate se va face prin tranziția „Ursulețul Martinel”.

V. Dirijarea învățării și obținerea performanței

Activități liber alese 1:

JOC DE ROL - Tema: „De-a fermierul”

Copiii vor intui materialele puse la dispoziție și vor imita activitatea fermierului, conform explicațiilor date.

CONSTRUCȚII - Tema: „Adăposturi pentru animale”

Copiii vor intui materialele puse la dispoziție (diferite cuburi lego) și vor asculta și realiza cerințele sarcinii respective. Preșcolarii vor construi din lego adăposturi pentru animale.

ȘTIINȚĂ - Tema: „Pescuim pești”

Copiii vor intui materialele puse la dispoziție (o cutie de carton în care se află pești de diferite mărimi); vor pescui pești cu undița, pe care îi vor sorta după mărime (pești mici și pești mari) așezându-i în acvariile corespunzătoare.

Copiii se vor roti la centrele deschise.

După ce au terminat lucrul la centre, vom începe să rezolvăm sarcinile pentru a-l ajuta pe prietenul nostru pinguin să ajungă acasă.

Prin tranziția: „ Rândul iute să-l formăm/ Lângă ușă ne-așezăm,/Și cumiți noi așteptăm Către baie să plecăm,/Mănuțele să le spălăm!”, preșcolarii se vor îndrepta spre baie. În acest timp, aerisesc sala de grupă și aranjez materialele pentru a porni în călătorie alături de pinguinul Willy. Copiii se vor așeza pe scăunele.

DOMENIUL LIMBĂ ȘI COMUNICARE (joc didactic)

Educatoarea se asigură că preșcolarii sunt pregătiți să îl ajute pe pinguinul Willy să își găsească drumul spre casă.

Explicarea și demonstrarea jocului: „Călătorie alături de pinguinul Willy”

Educatorea explică copiilor că pinguinii trăiesc în ținutul de gheață care este foarte departe iar drumul până acolo este plin de obstacole.

Copiii află că fiecare urmă de pe dulap ascunde o sarcină de lucru. La fiecare sarcină rezolvată corect pinguinul înaintază spre casă. Se explică sarcinile pe care le au de rezolvat: să recunoască animalele domestice, sălbatice, sau cele care trăiesc la Zoo, după glasul lor sau din imaginile prezentate și să le așeze pe macheta corespunzătoare.

Regulile jocului:

Copiii aleși de pinguinul Villy recunoașc glasul animalelor, le aleg din cutie, le denumesc, apoi le așează la mediul de viață corespunzător.

Copiii denumesc animalele de pe jetoane și formează propoziții pe baza acțiunilor din imagine, le așează pe macheta corespunzătoare.

Jocul de probă:

Ascultă onomatopeea și spune cine face așa?

-voi imita glasul unui animal iar apoi vom recunoaște glasul animalului imitat.

Cine face miau miau? (pisica).

Alt copil așează animalul pe macheta corespunzătoare mediului de viață.

-un copil alege din cutie o imagine

Spune ce face?..(ursul) - Ursul mănâncă pește.

Alt copil așează imaginea pe macheta corespunzătoare mediului de viață.

Desfășurarea propriu-zisă a jocului – la joc participă toți copiii sub îndrumarea educatoarei, descoperind sarcinile.

VARIANTA 1

Copiii ascultă onomatopeea imitată de educatoare, denumesc animalul domestic și îl așează la macheta corespunzătoare mediului de viață – ferma bunicului.

VARIANTA 2

Copiii denumesc animalul (sălbatic sau cel care trăiește la Zoo) din imagine și răspund la întrebarea „Spune ce face?” (alcătuire de propoziții). Așează animalele la mediul lor de viață. Prin tranziția „Un motan cât un pisoai, pam, pam...” copiii merg la baie.

DOS- DOMENIUL OM ȘI SOCIETATE: ACTIVITATE PRACTICĂ – lipire ursul polar).

În drumul spre casă pinguinul se simte singur și îi roagă pe copii să îl ajute să își facă niște prieteni. Acești urși polari vor fi realizați de către copii în cadrul activității practice.

Intuirea materialelor

La început copiii vor intui materialele din bolurile puse la dispoziție (corpul ursului din carton alb, cap, 2 ochi, bot, pom, pom).

Analiza modelului educatoarei

Educatorea le cere copiilor să observe ursul polar realizat de ea și să spună care sunt elementele componente al acestuia.

Explicarea și demonstrarea modului de lucru

Educatorea explică tehnicile și procedeele de lucru. Se fac precizări legate de modul în care se lipesc părțile componente ale ursului. Se va stabili ca modul de lucru să fie îngrijit pentru a obține lucrări frumoase și de asemenea importanța menținerii curățeniei în ceea ce privește spațiul de lucru.

Exerciții de încălzire a musculaturii mici a mâinii.

Înainte de începerea lucrului copiii își vor încălzi musculatura mică a mâinii cu ajutorul unor exerciții: Pic, pic, pic/Plouă într-una, plouă (mișcări ritmice ale degetelor pe masă)/Pic, pic, pic/Cum ne place nouă/Pic, pic, pic,/Plouă cu bulboace/Pic, pic, pic,/Și se fac băltoace. Pleosc! (imita săritura în băltoacă)/Pic, pic, pic,/Ploaia se-ntetește (mișcări repezi și zgomotoase)/Pic, pic, pic,/Și furtuna crește/Vâj, vâj, vâj, (mișcări ale braștelor ridicate stânga-dreapta)/Bate vântul, bate/Bum, bum, bum (bătăi ale pumnilor pe masă)/Tunetul razbate.

Executarea temei de către copii: educatoarea urmărește modul de lucru al copiilor, respectarea succesiunii operațiilor, păstrarea ordinii la locul de lucru. Se dau indicații individuale acolo unde este nevoie.

Aprecieră lucrărilor se realizează prin metoda turul galeriei după ce acestea au fost finalizate de către copii. Copiii vor așeza urșii polari lângă pinguin.

VI. Asigurarea retenției și a transferului. Metoda Piramidei

Pinguinul Willy este foarte fericit că l-am ajutat să își facă prieteni, dar pentru a ajunge acasă mai are de trecut un obstacol: „Găsește răspunsul corect la ghicitori”.

Pe tabla magnetică este desenat un triunghi. În interiorul acestuia se află cartonașe cu animale care ne arată răspunsul corect la ghicitori. Cartonașele sunt așezate cu fața către tablă. Pe măsură ce copiii răspund la ghicitori cartonașele sunt întoarse de către educatoare pentru a vedea dacă răspunsul dat este corect

ALA 2 ACTIVITĂȚI LIBER ALESE

Willy este foarte fericit că a ajuns acasă împreună cu noii lui prieteni și le-a pragătit copiilor o petrecere surpriză.

Copiii vor participa la jocul distractive: „Carnavalul animalelor”

Descrierea jocului: pe podea vor fi așezate 4 imagini (ferma, brad, iglu și un palmier). Educatoarea pune muzică, copiii dansează iar când muzica se oprește fiecare copil se duce la căsuța lui în funcție de ce animal are pe medalion (ex: câinele se duce la fermă, ursul la brad etc). Jocul se va repeta de câteva ori.

VII. Încheierea activității

Se vor face aprecieri generale și individuale asupra modului de participare la activitate. Copiii vor fi recompensați pentru ajutorul acordat pinguinului și pentru toată munca depusă.

BIBLIOGRAFIE:

- Breben, S., Ruiu, G., Fulga, M., „*Metode interactive de grup*”, Editura Arves, 2002.
- Lolica Tătaru, Adina Glava, Olga Chiș „*Piramida cunoașterii*”, Editura Diamant.
- Maria Taiban, Maria Petre, Valeria N., Antonia B., „*Jocuri didactice pentru grădinița de copii*”, Editura didactică și pedagogică București.

NECESITATEA ȘI POSIBILITATEA EXERSĂRII INTELIGENȚELOR MULTIPLE ÎN DESFĂȘURAREA ACTIVITĂȚILOR DE LIMBA ȘI LITERATURA ROMÂNĂ

Prof. Cerbu Mariana-Gabriela
Școala Gimnazială „Explorator Teodor Gh. Negoită” Sascut

"Este de cea mai mare importanță să recunoaștem și să dezvoltăm toată diversitatea de inteligențe umane și toate combinațiile de inteligențe. Dacă recunoaștem acest lucru, cred că vom avea cel puțin o mai bună șansă de a ne ocupa în mod adecvat de problemele pe care le întâmpinăm în viață."

(Howard Gardner, Teoria Inteligențelor Multiple, 1983)

„Educația trebuie să urmărească dezvoltarea deplină a personalității umane și întărirea aspectului față de drepturile omului și față de libertățile sale fundamentale” se arată în „Declarația Universală a Drepturilor Omului”. Este deci dreptul fiecărei persoane de a fi tratată diferențiat, în așa fel încât să se asigure o dezvoltare armonioasă a personalității sale, în funcție de dominantele sale de inteligență și de tipul său de personalitate.

Conform tradiției, în activitatea didactică se folosesc des expresii ca „este un copil inteligent”, „este un elev foarte talentat la pictură” etc. și suntem tentați să-I considerăm „inteligenti” pe cei care obțin rezultate superioare la disciplinele de învățământ cu caracter științific, iar pe ceilalți să-i considerăm „talentați”.

H. Gardner, autorul Teoriei inteligențelor multiple, comentând cele două concepte, subliniază că ele se referă la aceleași structuri intelectuale. Contrazicând afirmația că rațiunea, logica și cunoașterea nu sunt sinonime, H. Gardner propune o nouă viziune asupra inteligenței, concepție care se consideră de către specialiști că trebuie integrată în curriculum școlar. Iată de ce teoria inteligențelor multiple avansată de Gardner a dobândit în ultima vreme un rol însemnat în practica didactică din școala românească. Aceasta teorie supune atenției ideea unui intelect multiplu care explică astfel diferențele individuale prin profilurile unice de inteligență ale fiecăruia.

Mai mult chiar, pentru a-și accelera progresul școlar, elevul poate fi îndrumat să-și conștientizeze profilul de inteligențe, să-și antreneze acele moduri de învățare care i se potrivesc cel mai bine, dar și să i se stimuleze gradat inteligențele reprezentate minimal.

Teoria Inteligențelor Multiple (TIM) ne ajută să ne cunoaștem elevii și din perspectiva aptitudinilor lor, a intereselor pe care le manifestă și ne instrumentează în a-i ajuta să evolueze în mod diferit. Din aceasta perspectivă este important să schimbăm modul în care lucrăm cu elevii.

Pedagogia TIM implică faptul că profesorii pot să faciliteze învățarea în mod diferit pe baza forței și a slăbiciunii intelectuale ale indivizilor, pot structura activitățile de învățare în jurul perspectivei multiple de rezolvare a unei probleme prin folosirea diferitelor tipuri de inteligențe.

Teoria inteligențelor multiple promovează conștientizarea și valorificarea pozitivă a diferențelor între oameni. Probabil fiecare dintre noi a observat cât de diferite sunt comportamentele elevilor la clasă, dar poate că nu întotdeauna am știut "să racordăm" predarea la interesele, preferințele și talentele elevilor.

Redăm mai jos câteva exemple de sarcini de învățare care pot fi realizate în lecțiile de limba și literatura română, cu scopul de a asigura șanse egale de dezvoltare și progres tuturor elevilor, indiferent de potențialul lor nativ și de experiențele prin care au trecut până la momentul în care li se predă o anumită lecție. Sarcinile de învățare se adresează diferitelor profile de inteligență.

Mod de învățare verbal / lingvistic

- ✓ Redactează o compunere cu temă la alegere.
- ✓ Creează o poveste folosind cuvintele date.
- ✓ Scrie continuarea unei povestiri.
- ✓ Explică unui coleg o noțiune învățată la lecție.

Mod de învățare muzical / ritmic

- ✓ Alege muzica potrivită cu o narațiune.
- ✓ Compune ritmuri rap pentru a învăța concepte gramaticale.
- ✓ Ilustrează un poem cu sunete.
- ✓ Folosește codul Morse pentru a comunica o idee.

Mod de învățare logic / matematic

- ✓ Compune o poveste care să aibă cele cinci momente ale acțiunii.
- ✓ Anticipează ce se va întâmpla într-un text narativ.
- ✓ Scrie un text folosind un cod existent sau inventat.
- ✓ Analizează asemănările dintre două texte literare.

Mod de învățare vizual / spațial

- ✓ Ilustrează un text literar.
- ✓ Reprezintă grafic un concept de teorie literară.
- ✓ Ia notițe folosind organizatori grafici.
- ✓ Colorează cuvinte / sintagme dintr-o poezie.

Mod de învățare corporal / kinestezie

- ✓ Mimează cuvintele noi dintr-o lecție.
- ✓ Mimați în grup o sintagmă.
- ✓ Compune strigături pentru un dans popular.
- ✓ Joacă rolul unui personaj dintr-un text.

Mod de învățare interpersonal

- ✓ Încercați să ajungeți la consens într-un grup în privința mesajului unui poem.
- ✓ Pronunță cuvinte dificile și cere-le colegilor să repete.
- ✓ Compuneți în grup o povestire.
- ✓ Scrieți un mesaj în lanț.

Mod de învățare intrapersonal

- ✓ Dacă ai fi un anume personaj, ce ai face?
- ✓ Scrie un eseu cu tema „Eu peste cinci ani”.
- ✓ Scrie zilnic, timp de o săptămână versuri pe tema „Cine sunt eu?”
- ✓ Găsește legăturile dintre o operă clasică și viața noastră contemporană.

Mod de învățare naturalist

- ✓ Descrie peisajele dintr-un pastel.
- ✓ Compune o poezie despre un fenomen al naturii.
- ✓ Explică elemente de vocabular care țin de natură.
- ✓ Creează povești pornind de la ce se vede pe fereastra școlii.

Mod de învățare existențialist

- ✓ Identifică viziunea despre ființa umană a unui scriitor.
- ✓ Redactează un eseu argumentativ ca răspuns la o artă poetică.
- ✓ Ce poți învăța dintr-o anumită operă literară?
- ✓ Fă o listă cu cele douăzeci de cuvinte care crezi că exprimă cel mai corect realitatea în care trăiește un elev contemporan.

De cele mai multe ori, se constată că sunt perioade lungi de timp în care nu reușim să activăm decât un număr minim de abilități cognitive, deoarece:

- conținuturile lecției nu favorizează acest tip de abordare;
- profesorul nu este pregătit sau motivat să le aplice;
- elevii sau părinții preferă modul tradițional de învățare.

Cu cât profesorul învață mai mult despre profilul lor de inteligență multiplă, cu atât ei vor deveni mult mai încrezători în alegerile care le afectează instruirea.

Inventarierea nivelului inteligențelor multiple are scopul de a lega experiențele de viață cu ideile prezentate de teoria inteligențelor multiple. Tipurile de activitate de învățare ale profesorilor sunt adesea direct legate de experiențele lor din lumea reală. Alegerile pe care ei le fac ca profesori, pe rând, pot afecta profilul inteligențelor multiple al elevilor cu care lucrează.

Dacă am putea mobiliza potențialul enorm al abilităților umane, nu numai că oamenii se vor simți mai bine și mai competenți, ci și mult mai angajați și mai dotori de a deveni cetățeni responsabili.

Bibliografie

1. Casangiu, L., *O aplicație a teoriei inteligențelor multiple și a paradigmei RWCT în cadrul unui seminar de Metodica limbii și literaturii române*, în: Revista de Științe ale Educației, anul IV, nr. 1-2 (6-7), 2002, Ed. Universității de Vest, Timișoara, 2003.
2. Cerghit, I., *Etapele unei cercetări științifico-pedagogice*, în Revista de pedagogie, nr. 2/1989, București.
3. Gardner, H., *Inteligențe multiple*, Ed. Sigma, București, 2006.
4. Șerdean, I., *Didactica limbii române în școala primară*, Ed. Teora, București, 1998.

THE COLOR CODE 4 PIXEL ART



Prof. învă. primar Chidon –Frunză Mirela
Școala Gimnazială ”Bogdan Vodă” Rădăuți, jud. Suceava

EU Code Week – Săptămâna Uniunii Europene a programării este o inițiativă care celebrează creativitatea, soluționarea de probleme și colaborarea în domeniul tehnologiei informatice prin programare/ codare, *inclusiv prin intermediul artei*. Concepută, într-un efort global, ca o încercare de a familiariza elevii cu tehnologia computerelor și cu activitatea de programare, ea realizează introducerea în înțelegerea limbajului specific, inițierea în bazele acestuia. Copiii participă la activități, în perioada stabilită la nivel european, proiectul având sprijinul Comisiei Europene.

Ca și în anul școlar precedent, elevii clasei I de la Școala Gimnazială ”Bogdan Vodă” Rădăuți, județul Suceava, s-au alăturat acestei inițiative. În 2023, EU Code Week s-a desfășurat în săptămâna 16-22 octombrie.



Comisia Europeană arată că în acest an au participat la EU Code Week 23.081 de elevi de la 956 de școli, din 35 de țări. Ei au petrecut 844.013 de minute realizând 68.232 de activități de codare. Parte integrantă a acestui program internațional, activitățile derulate la Școala

Gimnazială ”Bogdan Vodă” Rădăuți, s-au desfășurat și în cabinetul de informatică și au avut ca grup țintă cei 25 de elevi ai clasei I pe care o coordonez.

THE COLOR CODE 4 PIXEL ART (*cw23-TVztn*) a fost una dintre activități; aceasta a vizat **educarea copiilor prin intermediul artei**, testând abilitatea acestora de a realiza lucrări plastice prin aplicarea de coduri de culori prestabilite. Aceasta s-a materializat într-o competiție constructivă, finalul cromatic transformându-se într-un feed-back surpriză pentru participanți. (<https://codeweek.eu/view/587150/the-color-code-4-pixel-art>) Cealaltă activitate desfășurată, **BLOCKLY GAMES** (*cw23-fAW0v*), s-a materializat prin aplicarea unui program de codare accesibilizat nivelului de vârstă al elevilor, structurat gradual din punct de vedere al nivelului de dificultate, lucrând pe PC-urile din dotarea cabinetului de informatică. (<https://codeweek.eu/view/587127/blockly-games>)

Elevii participanți au încheiat cu succes parcursul celor două activități înregistrate pe pagina oficială a EU Code Week, fiindu-le oferite certificate ce atestă înțelegerea conceptelor de bază în știința calculatoarelor. Rolul demonstrat al acestei activități a fost acela de a le dezvolta elevilor abilitățile de rezolvare a problemelor, dezvoltarea logicii și creativității cu scopul de a le mări șansele în a performa. Cercetările au demonstrat că de la vârste mici copiii își creează concepte de programare, chiar înainte ca aceștia să înceapă să scrie sau să citească, ei asimilând mult mai ușor cunoștințele, comparativ cu alte categorii de vârstă.



În ultimii ani, numărul celor care au înțeles că tehnologia influențează schimbările care au loc în orice domeniu, a crescut considerabil. Faptul că la nivelul Uniunii Europene se implică un număr ridicat de elevi și cadre didactice denotă că programul oferă acces la aplicarea programării, fiind o oportunitate binevenită pentru elevi, o călătorie creativă, plină de provocări

plăcute ce conduc la dezvoltarea gândirii computaționale, a logicii, la soluționarea de probleme, prin creativitate și muncă în echipă.

Alessandro Bogliolo, coordonator al echipei de voluntari ambasadori ai Săptămânii UE a programării, a declarat: „Din cele mai vechi timpuri am făcut multe lucruri folosind piatra, fierul, hârtia și creionul, lucruri care ne-au transformat viețile. Acum trăim într-o altă eră, în care lumea noastră este marcată de programare. Diferitele ere au nevoi diferite în ceea ce privește locurile de muncă și competențele. În timpul Săptămânii programării dorim să oferim fiecărui european ocazia de a descoperi și de a se distra cu programarea. Haideți să învățăm să programăm pentru a ne modela viitorul.”

Bibliografie:

-<https://digital-strategy.ec.europa.eu/ro/news/eu-code-week-2023-kicks-encourage-young-people-acquire-coding-and-digital-skills>

- https://ro.wikipedia.org/wiki/Arta_program%C4%83rii_calculatoarelor

-Gluiga Lucia, Spiro Jodi, *Predarea – învățarea interactivă centrată pe elev, Ghid pentru formatori și cadre didactice*, București, 2009

-Heinzel Tincuta, *Arta, spatiu și memorie în era digitală*, Ed. Paideia, București, 2009

-Oprea Crenguța Lăcrimioara, *Strategii didactice interactive – repere teoretice și practice*, EDP, Ediția a IV-a, București, 2009



TEST

Prof. Chiper Andreea-Ramona

Colegiul Economic Dimitrie Cantemir Suceava

Clasa : a IX-a

Modulul : Calitatea produselor și a serviciilor

Nume și prenume elev

Timp de lucru 50 min

I. Încercuți litera corespunzătoare răspunsului corect:

- Potențialul vital este o proprietate:
 - ecologică
 - biologică
 - chimică
- În legătură cu proprietățile majore :
 - contribuția lor la determinarea calității mărfii este redusă
 - absența lor afectează calitatea mărfii într-o proporție mai mică
 - absența lor determină o calitate slabă a produsului
- Proprietățile organoleptice sunt:
 - expresia reacției senzoriale specific umane față de proprietățile extrinseci ale mărfii
 - mulțimi ale informațiilor legate de produs, dobândite obiectiv
 - expresia reacției senzoriale specific umane față de proprietățile intrinseci ale mărfii
- Structura materiei se referă la :
 - organizarea materiei fizice
 - determinarea senzorială
 - determinarea tactilă
- Masa specifică reprezintă :
 - raportul dintre volumul corpului considerat și volumul porilor din masa corpului
 - cantitatea de materie încorporată într-o anumită marfă
 - cantitatea de materie a unei unități de volum
- Culoarea este:
 - specifică structurilor materiale care permit trecerea aproape total a luminii
 - în corelație cu caracteristicile estetice și psihosenzoriale ale mărfii
 - specifică structurilor cu transmisie foarte scăzută a luminii
- Dilatarea termică reprezintă:
 - cantitatea de căldură necesară unui gram de materie pentru creșterea temperaturii cu un grad
 - propagarea energiei termice
 - mărirea dimensiunilor sau a volumului sub acțiunea căldurii
- Rezistența la compresiune este :
 - forța opusă de un corp sub acțiunea unor forțe care tind să îl deformeze
 - forța necesară ruperii prin încovoiere raportată la aria secțiunii transversale a produsului



c. rezistența unui produs la pătrunderea unui corp din exterior

9. Stabilitatea chimică reprezintă :

- natura substanțelor care compun o marfă
- un tip de comportament inerțial al unei substanțe
- evidențierea comportamentului chimic la factori de acțiune precizați

10. Substanțele necesare organismului pot avea rol :

- plastic
- energetic
- plastic, energetic și catalitic

II. Apreciați prin adevărat sau fals următoarele enunțuri :

- Ornamentul este un element de podoabă sau un ansamblu de elemente decorative care prin formă și culoare are menirea de a întregi compoziția unui produs A/F
- Proprietățile gustative sunt : floral, eteric, aromatic, ars, rășinos A/F
- Proprietățile estetice sunt determinate de sensibilitatea tactilă. A/F
- Stilul este un mod de comunicare, de expresivitate a obiectelor A/F
- Compoziția chimică reflectă natura substanțelor care compun o marfă cu conținut material A/F
- Stabilitatea chimică reprezintă un tip de comportament inerțial al unei substanțe în raport cu mediul înconjurător A/F
- Valoarea nutritivă se apreciază din punct de vedere al stabilității chimice a substanțelor A/F
- Proprietățile organoleptice au un impact obiectiv în cea mai mare parte A/F
- Pentru descrierea proprietăților fizice ale mărfurilor se utilizează termeni ca fragil, dur, cald, rece, fierbinte A/F
- Desenul, alături de culoare determină aspectul bunurilor de consum. A/F

III. Realizați asocierile corecte dintre fiecare cifră din coloana A și litera corespunzătoare din coloane B.

A. Proprietăți fizice structurale	B. Descriere
1. masa	a. se numește și masă specifică și reprezintă cantitatea de materie a unei unități de volum din marfa considerată
2. densitatea	b. cantitatea de materie încorporată într-o anumită marfă
3. porozitatea	c. proprietatea unor structuri de a lăsa să treacă prin ele diverse substanțe
4. higroscopicitatea	d. proprietatea unor structuri de a lăsa să treacă prin ele diverse substanțe
5. umiditatea	e. este dată de macrostructură și reprezintă raportul dintre volumul corpului considerat și volumul porilor din masa corpului.
6. permeabilitatea	



	f. caracteristica de bază a structurilor în compoziția cărora se află apa
--	---

IV. Completați spațiile punctate

1. Căldura specifică reprezintă cantitatea de căldură necesară unui gram de materie pentru creșterea temperaturii cu un grad , fără modificări de natură fizică și chimică.
2. Alungirea la rupere reprezintă proprietatea unor mărfuri de a-și modifica lungimea sub acțiunea unor forțe de tracțiune până la rupere.
3. Duritatea reprezintă rezistența unui produs la pătrunderea unui corp din exterior în suprafața superficială a produsului.
4. Rezistența electrică este proprietatea unor mărfuri de a nu lăsa să treacă curentul electric.
5. Termoizolarea este proprietatea materialelor izolatoare de a conduce foarte puțin căldura.
6. Rezistența chimică este proprietatea unei substanțe care evidențiază comportamentul său chimic la factori de acțiune precizați.

ÎNVĂȚAREA PRIN JOC ÎN ÎNVĂȚĂMÂNTUL PREȘCOLAR

Prof. învă. preșcolar Chirciu Laura
Grădinița cu Program Prolungit nr. 4, Bârlad

Pentru a se asigura că la finalul zilei micii învățăcei au dobândit anumite deprinderi sau cunoștințe, educatoarea se pregătește zi de zi cu materiale cât mai diversificate și mai atractive. Spre exemplu, una din activitățile copiilor grupei *Mare C* de la grădinița cu P.P. nr. 4, Bârlad va fi descrisă în cele ce urmează.

Activitatea integrată cu tema „**Ajutoarele lui Rudolph și Pick**” a fost realizată prin intermediul jocurilor și activităților liber alese, jocului didactic matematic și aplicației „Surpriză pentru Moș Crăciun”.

Activitatea debutează cu *Întâlnirea de dimineață*, unde copiii sunt așezați în cerc. Li se propune acestora să devină reni și spiriduși pentru o zi, iar în funcție de alegerea făcută, educatoarea prinde copiii în piept un ecuson cu ren sau spiriduș.

Salutul se va realiza prin intermediul recitativelor de introducere : „*Dimineața a sosit/ La grădiniță am venit...*” După această formulă de salut, copiii sunt invitați să completeze **tabela de prezență**.

Ulterior, copiii vor completa împreună cu ajutorul educatoarei *Calendarul naturii* cu: ziua, luna, anul, anotimpul și vremea de afară.

Împărtășirea cu ceilalți continuă printr-o scurtă convorbire despre decorul sălii, copiii putându-și manifesta starea de spirit și buna dispoziție. Totodată se va stabili și mesajul zilei: „*Pe Rudolph și Pick îi ajutăm și Crăciunul îl salvăm!*”

Pentru *secvența de mișcare* se vor folosi cântece de înviore.

Noutatea zilei și totodată *captarea atenției* se va realiza prin sosirea invitațiilor surpriză: renul Rudolph și spiridușul Pick care au nevoie de ajutorul copiilor și le-au pregătit multe surprize.

Educatoarea va prezenta apoi fiecare centru de interes deschis (ALA1) și le va explica copiilor ce au de făcut. Copiii vor lucra la :

-centrul **Joc de masă**: „Magia sărbătorilor de iarnă”- puzzle

-centrul **Știință**: „Alege și potrivește” – sortare jetoane

-centrul **Joc de rol**: „Gustări pentru reni și spiriduși” – decorare biscuiți cu ornamente

Trecerea către *activitatea matematică* se va face cu ajutorul **tranziției**: „*1, 2, 3/ La rând spiridușii și renii mei!*”. Aici Rudolph și Pick vor pune la dispoziție materialele necesare desfășurării activității matematice. Cu ajutorul acestor materiale se va realiza jocul didactic „*Ajutoarele lui Rudolph și Pick*” compus din patru probe.

EXPLICAREA ȘI DEMONSTRAREA JOCULUI

SARCINA DIDACTICĂ:

- ✓ Recunoașterea cifrelor, numărul în concentrul 1-3, raportarea cantității la număr și a numărului la cantitate, sesizarea greșelii din șirul numeric crescător și descrescător și corectarea acesteia.

REGULILE JOCULUI DIDACTIC

- ✓ Copiii vor fi grupați în două echipe: echipa **Spiridușilor** și echipa **Renilor**.
- ✓ Copilul numit de educatoare cu ajutorul baghetei va efectua sarcina dată;
- ✓ Copilul care nu știe răspunsul corect poate fi ajutat de coechipierii săi;
- ✓ Fiecare răspuns corect va fi recompensat cu jucării (jetoane) și aplauze;

✓ Câștigă echipa care a adunat toate jucăriile pierdute de Moș Crăciun.

ELEMENTE DE JOC: surpriza; mânuirea materialelor; baghetă; recompense; aplauze; ecusoane.

Jocul de probă

Copiii vor fi chemați cu ajutorul versurilor:

Bagheta ușor plutește

Și pe ... îl/o numește!

Un copil va extrage un jeton din săculeț, va recunoaște cifra ilustrată și va executa o anumită mișcare sugerată de educatoare.

DESFĂȘURAREA JOCULUI PROPRIU-ZIS

Varianta 1: Săculețul fermecat!

În cadrul primei variante de joc se va realiza o sarcină colectivă. În interiorul unui săculeț fermecat, educatoarea va avea ascunse jetoane cu cifre. Va merge la fiecare copil în parte și îi cere acestuia să extragă un jeton din săculeț. Apoi aceasta va cere copiilor să realizeze diferite mișcări motrice în funcție de cifra ilustrată pe jeton (ex.: se ridică în picioare doar copiii care au pe jeton cifra 1 și aplaudă).

Varianta 2: Potrivim și numărăm

În sala de grupă se va afla o mulțime de cadouri colorate amestecate. Copiii vor așeza fiecare cadou la sacul potrivit, apoi vor număra cadourile din fiecare sac și vor pune în dreptul acestuia cifra corespunzătoare numărului de cadouri.

Varianta 3: Să împodobim bradul

În cadrul acestei probe, copiii vor trebui să așeze în brad globuri de diferite culori ținând cont de cifra indicată pe fațeta unui cub pe care trebuie să îl rostogolească precum și de sarcina indicată pe bilețele aflate într-un coșuleț.



Exemplu 1: Cubul tu-l rostogolești

Și cifra acum privești

Clopoței drăguți și aurii,

Vreau acum că sunt hazlii.

Câți îmi dai tu mie oare?

Hai, răspunde la-ntrebare!

Exemplu 2: Cubul tu-l rostogolești

Și cifra acum privești

Globuri albe de primesc

Cu ele am să mă mândresc

Câte-mi dai tu mie oare?

Hai, răspunde la-ntrebare!

Exemplu 3: Cubul tu-l rostogolești

Și cifra acum privești

Globuri aurii de-mi dăruiești

Pe mine o să mă-nveselești

Câte-mi dai tu mie oare?

Hai, răspunde la-ntrebare!



Complicarea jocului: Corectează greșeala!

Pe tabla de flipchart va fi formată piramida mulțimilor (cu 1, 2 și 3 elemente). Sub fiecare mulțime vor fi așezate cifre nepotrivite (ex. sub mulțimea cu 2 elemente va fi așezată cifra 1) Copiii trebuie să descopere greșeala și să formeze scara numerică crescătoare/descrescătoare de la 1 la 3.

După ce sarcinile jocului didactic vor fi rezolvate, prin **tranziția** „Fulgișori pe obrăjori” joc cu text și cânt, copiii vor trece la cea de-a doua activitate unde vor avea de realizat lucrarea „Surprize pentru Moș Crăciun” – asamblare și lipire. Prin **tranziția** „Spiridușii și renii dansează” copiii vor trece apoi la activitățile liber alese 2 unde se vor juca **jocul de mișcare** „Cursa renilor și a spiridușilor” și **jocul distractiv** „Nu scăpa globul!”.

Activitatea zilei se încheie cu adunarea copiilor în semicerc. Aici, aceștia își vor aminti activitățile desfășurate (metoda R.A.I.), se va pune accent pe mesajul zilei și se va mulțumi copiilor (frontal și individual) pentru contribuția adusă în vederea realizării activităților. Tot acum, Rudolph și Pick îi vor recompensa pe copii.

BIBLIOGRAFIE:

Curriculum pentru educație timpurie, 2019;
Culea, L., *Activitatea integrată din grădiniță. Ghid pentru cadrele didactice din învățământul preuniversitar*, Editura Didactică Publishing House, 2008, București;
Massari, G., Cojocariu, V., *Metodica activității instructiv-educative în grădinița de copii*, Editura Didactică și Pedagogică, 2017, Iași



LESSON PLAN

Teacher: Manuela Cristiana Chiriac

Date: March 2024

School: Școala Gimnazială Nr. 8 Constanța

Grade: Preparatory D

Level: to A1

Textbook: English for kids

Title of lesson: I like fruit!

Type of lesson: Communication of new knowledge

Number of students: 28

Time: 45"

Skills covered: Vocabulary, Pronunciation, Listening, Reading, Speaking

Cognitive objectives: students will be able to develop their pronunciation skills

students will be able to identify each fruit

students will be able to form short sentences using *I like/ I don't like*

students will be able to participate in short verbal exchanges

Affective Objectives: students will manifest interest and initiative during the classes

Teaching techniques: eliciting, repetition drills, demonstration, association, matching, explanation

Teaching aids: fruit basket, laptop, song, flashcards, magnets, power point presentation, online exercises, workbook

Class management: individual, in pairs, whole class activity

Evaluation: observation, conversation

Bibliography: <https://www.youtube.com/watch?v=aiIAR-piSKY>

<https://www.liveworksheets.com/iq429846cv>

<https://www.liveworksheets.com/ol985867fi>

<https://www.liveworksheets.com/pi1514666ml>

<https://www.liveworksheets.com/rl448646fc>

Activities:

	Type of interaction	Focus	Timing
Lead in:	T→S	S	5 min

Aim: To raise students' interest

Class management: whole class

Technique: Eliciting

Teaching aids: fruit basket

Procedure: The teacher will greet the students and she will show them a fruit basket covered with a cloth. They will try to guess what is inside the basket and, at the same time, they will identify the topic of the lesson.

Activity 1:	T→S	R/L/P	13 min
--------------------	-----	-------	--------

Aim: To develop their pronunciation skills

Class management: individual, whole class

Technique: Drilling and association

Teaching aids: laptop, song, flashcards, magnets

Procedure: The teacher will invite the students to listen to the “Island fruits” song and sing along. After that, she will put the flashcards representing the fruit mentioned in the song on the board and she will invite the students to place their name next to each picture. Once all the flashcards will have their corresponding name, a repetition drill will follow. This activity enables students to associate the image with the written word, thus improving their reading skills.

Activity 2:	S→T	S/L	10 min
--------------------	-----	-----	--------

Aim: To identify each fruit

Class management: individual

Technique: matching

Teaching aids: power point presentation, online exercises

Procedure: For the next activity, the teacher will introduce the students to a power point presentation and she will ask them to identify the correct name of each fruit. Next, the teacher will present two online listening exercises, which are meant to improve their listening skills by exposing them to various pronunciations.

Activity 3:	S→T	S	7 min
--------------------	-----	---	-------

Aim: To form short sentences using *I like/ I don't like*

Class management: individual

Technique: Explanation

Teaching aids: *I like/ I don't like* flashcards

Procedure: For this activity, the students will be introduced to the *I like* and *I don't like* flashcards and they will take turns to say which fruit they like or they don't like. They may use the flashcards on the board to make short personal sentences.

Activity 4:

S↔S

S

10 min

Aim: To participate in short verbal exchanges

Class management: in pairs

Technique: Demonstration

Teaching aids: workbook

Procedure: The students will be asked to open their workbook on page 28 and circle the happy face if they like a certain fruit and the sad face if they don't really like it. They will be given one minute to finish this task. Afterwards, the teacher will demonstrate a short dialogue (e.g. *Do you like apples? Yes, I like apples, bananas and oranges/ No, I don't like apples.*), based on their responses to the previous exercise, which they will practise in pairs. This activity enables students to use actively the vocabulary items and the grammar structure.

**Apprendre la langue française et découvrir la Francophonie en
utilisant les technologies d'information et de communication modernes
Exemples de bonnes pratiques**

**Prof. Ionela Maria Chirilă Macovei, limba franceză
Liceul Teoretic de Informatică „Grigore Moisil”, Iași**

Découvrir le monde francophone à l'aide de nouvelles technologies de l'information, qui se sont développées à une vitesse extraordinaire, a des effets sensibles sur l'apprentissage de la langue française. La communication numérique par l'internet est devenue le premier médias utilisé pour les loisirs des jeunes. Moyen de divertissement ou, dans notre cas, instrument de travail, l'ordinateur fait partir de notre vie à l'école, parce qu'il rend la communication en français plus facile.

Les nouvelles technologies nous aident aussi à satisfaire nos besoins linguistiques et culturels et à satisfaire aussi la soif d'apprendre le français et d'explorer le monde francophone grâce aux informations fournies par le réseau Internet avec la présentation des pays francophones, situés sur cinq continents; présentations des institutions francophones: OIF-Organisations Internationale de la Francophonie et AUF-Agence Universitaire de la Francophonie qui rassemble institutions d'enseignement supérieur répartis dans beaucoup de pays; présentation des médias francophones: TV5 Monde, CFI-Canal France International, RFI-Radio France Internationale et finalement la présentation de grandes personnalités Francophones.

La francophonie dans la classe de français langue étrangère peut être encouragée de différentes manières, notamment par l'utilisation de ressources variées, les échanges interculturels, les activités culturelles, l'apprentissage en contexte, l'intégration des médias sociaux, etc.

On peut intégrer des supports provenant de différents pays francophones, comme, par exemples des films, des chansons et des articles de presse pour diversifier les accents et les expressions utilisées.

On pourra organiser des échanges avec des locuteurs natifs francophones par des correspondances, des vidéo-conférences ou des programmes d'échange pour permettre aux étudiants et aux élèves de pratiquer la langue dans un contexte authentique.

Une autre idée c'est d'organiser des événements culturels liés aux pays francophones, tels que des soirées thématiques, des dégustations de cuisine, des expositions artistiques, pour sensibiliser les étudiants et les élèves à la diversité culturelle de la francophonie.

En ce qui me concerne, j'adore proposer des activités qui permettent aux élèves d'utiliser la langue dans des situations réelles, comme simuler des conversations de la vie quotidienne ou des jeux de rôle basés sur des scénarios authentiques.

J'aime encourager dans la classe de français, l'utilisation des médias sociaux pour suivre des pages et des comptes francophones et , pourquoi pas, participer à des discussions en ligne et élargir leur exposition à la langue et à la culture francophones.

En intégrant ces bonnes pratiques, les enseignants, les élèves peuvent créer un environnement stimulant qui favorise l'apprentissage de la langue française tout en enrichissant la compréhension et l'appréciation de la diversité culturelle de la francophonie.

Il faut expliquer aux élèves le terme de Francophonie, plus exactement qu'il désigne l'ensemble des personnes et des pays qui utilisent le français comme langue maternelle, langue seconde ou langue d'enseignement et il faut aussi mentionner que la Francophonie avec un F majuscule désigne le dispositif institutionnel qui organise les relations entre les

pays francophones et a le rôle de promouvoir la langue française et la diversité culturelle et linguistique.

En classe de français, on peut parler de drapeau officiel de l'organisation Internationale de la Francophonie qui représente un cercle, subdivisé en cinq arcs de couleurs différentes symbolisant les cinq continents.



<https://www.francophonie.org/la-francophonie-en-bref-754>

À présent, tout le monde qui veut apprendre le français utilise fréquemment l'ordinateur parce que c'est un instrument utile et accessible à nous tous, vu que la technologie a connu un développement étonnant et rapide et les coûts ont diminué considérablement.

À mon avis, l'Internet dans la vie des élèves et des professeurs connaît un impact à des effets positifs, parce qu'on peut accéder facilement à l'information, permettant des recherches sur la Francophonie sans aucun effort.

Les enseignants petits et grands doivent être conseillés par les enseignants et aidés par ceux-ci dans leurs démarches pédagogiques pour qu'ils sachent dès le début comment agir de la meilleure façon possible.

La francophonie comme projet international suppose d'aller vers les autres et accepter les différences, en découvrant les différences culturelles qui offrent aux jeunes élèves une formidable envie de découvrir, d'apprendre et de partager le savoir par la création individuelle de différents sites et de différents projets power point où l'on présente les personnalités et les pays francophones.

En guise de conclusion, la classe de français représente, sans doute, la pierre de construction linguistique et c'est pourquoi, on doit suivre les nouvelles et modernes tendances technologiques parmi nos élèves qui ont un grand et riche potentiel intellectuel et une fois, ceux-ci encouragés et stimulés à utiliser la technologie moderne dans l'apprentissage vont atteindre leur maximum dans tout ce qu'ils apprennent en français.

Educația non formală în contextul abandonului școlar
Activitate extracurriculară –Excursia
DENUMIREA PROIECTULUI: „Craiova- capitala Olteniei”

Prof.înv.primar CHIVU AURA MAGDALENA

Activitățile extracurriculare vizează de regulă acele activități cu rol complementar orelor clasice de predare-învățare. Aria lor e dificil de delimitat. Pot fi excursii și vizite la muzee, cinematografe, teatre, operă, balet, pot fi excursii și vizite la instituții publice sau alte obiective de interes comunitar, pot fi vizite la alte școli, pot fi activități artistice, de hobby, cluburi tematice și echipe sportive, pot fi activități legate de un ziar sau post de radio al școlii, activități legate de protecția mediului, sau chiar activități legate de consilii ale elevilor. Putem identifica cinci tipuri de activități extracurriculare, în funcție de implicarea pe care acestea o presupun:

1. Prosociale (legate de biserică și activități de voluntariat);
2. Sporturi de echipă (care se regăsesc în activitățile sportive care au loc în școli);
3. Implicare în activități de organizare în școli (consilii de elevi);
4. Artistice (implicare în piese de teatru școlare, coruri etc.);
5. Cluburi școlare (dezbateri, ecologie etc.).

Există câteva caracteristici de bază ale activităților extrașcolare:

- a) în funcție de sursă, înglobează activitățile organizate de către școli și care se desfășoară în incinta școlilor.
- b) au un rol complementar rolului școlii, văzută ca sistem puternic formalizat de transmitere de cunoștințe și sunt venite din nevoia ca școlile să asigure experiențe care să susțină dezvoltarea în ansamblu a elevilor.
- c) depind de contextul mai larg, sunt parte a sistemului școală – familie – comunitate.

Prin analogie cu teoria sistemelor ecologice, putem defini activitățile extrașcolare ca fiind o parte a contextului și rețelei sociale în care acestea se manifestă. Dezvoltarea elevilor depinde de un întreg sistem de fenomene și relații, iar activitățile extracurriculare reprezintă un element fundamental în rețeaua școală – familie – comunitate: sunt parte din școli și comunități și sunt influențate de familii și colegi.

d) oferă posibilitatea de exprimare și explorare a identității, dezvoltă capitalul social al tinerilor. Activitățile extracurriculare precum cluburi de matematică, șah, limbi străine, dezbateri, consilii ale elevilor, formații și orchestre școlare, dans, teatru, sporturi de echipă și cluburi sportive, cluburi de majorete, cercetași, activități religioase, etc. dau posibilitatea de exprimare și contribuie activ la construcția identității tinerilor. Activitățile extrașcolare generează capital social și uman și constituie un mediu formator mai atractiv în afara contextului academic. Elevii își formează identitatea prin dezvoltarea de abilități, descoperirea de preferințe și prin autoasocierea cu alții. Participarea la activități extracurriculare îi ajută pe elevi să se înțeleagă pe ei înșiși prin observarea și interpretarea propriului comportament din timpul participării la aceste activități. Activitățile extracurriculare reprezintă un element prioritar în politicile educaționale întrucât au un impact pozitiv asupra dezvoltării personalității tânărului, asupra performanțelor școlare și asupra integrării sociale în general. Participarea la activități extracurriculare structurate organizate de școli, spre deosebire de participarea la activități nestructurate (uneori incluzându-le și pe cele organizate în școli) se asociază cu rezultate pozitive în ceea ce privește dezvoltarea adolescenților: performanță și rezultate școlare mai bune; coeficienți de abandon școlar mai scăzuți; o stare psihologică mai bună, incluzând un nivel de stimă de sine mai bun, mai puține griji privind viitorul și sentiment redus de izolare socială; un grad mai scăzut de abuz de alcool și droguri; un grad mai scăzut de activitate sexuală în rândul fetelor; un nivel scăzut de comportamente delincvente, incluzând arestări și comportamente antisociale.

Proiectul tematic propus într-o abordare interdisciplinară îmbină teoria cu practica, utilul cu plăcutul și relaxarea cu învățarea, dezvoltă spiritul de prietenie, de colectiv, de disciplină, inițiativă, precum și deprinderi, proceduri gospodărești de la vârstă mică, toate acestea fiindu-le folositoare în viață.

Scop: Cunoașterea, înțelegerea și respectarea valorilor culturale, istorice și turistice ale orașului Craiova

Obiective:

- să cunoască anumite obiective culturale din județul Dolj;
- să-și dezvolte deprinderi specifice practicării unui turism civilizat;
- să desfășoare activități cu caracter recreativ, relaxant.

Grup țintă: elevi, profesori, părinți, cadru medical;

Durata: o zi (plecare ora 8- revenire orele 17)

Etapa pregătitoare – cu o lună înainte de momentul realizării: anunțarea temei și a obiectivelor; stabilirea în detaliu a traseului; pregătirea în detaliu a dosarului excursiei ; stabilirea traseului și a costului excursiei; modalitatea de servire a mesei; echipamentul; măsuri de protecție.

Etapa de realizare: efectuarea excursiei pe traseul stabilit: Caracal-Craiova și retur; prezentarea itinerarului și a obiectivelor ;harta cu traseul; caracterizarea sumară a obiectivelor; instructajul privind securitatea deplasării;colecționarea materialului; consemnarea datelor în jurnalul excursiei.

Obiective propuse spre vizitare:

Muzeul Olteniei Craiova Sectia Arheologie si Istorie ;

Muzeul de Arta ;

Muzeul Olteniei sectia Etnografie ;

Servirea prânzului;

Cinema-vizionare film „Minionii”;

Vizitare Grădina Botanică.

Rezultate: pe termen scurt:

-dezvoltarea capacităților de comportament, de integrare în grupul turiștilor, de cooperare între indivizi;

-cultivarea sentimentului de mândrie patriotică prin declanșarea de emoții, aprecieri asupra frumuseților fizice, economice, religioase ale teritoriului patriei și împletirea cu elemente de istorie a trecutului și prezentului poporului roman;

-realizarea de desene, compuneri etc.;

pe termen lung:

-formarea deprinderii de comportare civilizată, corectă, de integrare în structura unui grup turistic, de cooperare și respect.

Excursiile contribuie la îmbogățirea cunoștințelor copiilor despre frumusețile țării, la educarea dragostei, respectului pentru frumosul din natură, artă, cultură. Prin excursii, copiii cunosc locul natal în care au trăit, muncit și luptat înaintașii lor, învățând astfel să-și iubească țara, cu trecutul și prezentul ei, pot cunoaște realizările oamenilor, locurile unde s-au născut, au trăit și au creat opere de artă scriitori și artiști.

BIBLIOGRAFIE:

DULAMĂ, E., Elemente de didactica geografiei, Editura Clusium, Cluj- Napoca, 2001;

DULAMĂ, E., Modele, strategii și tehnici didactice activizante cu aplicații în geografie, Editura Clusium, Cluj- Napoca, 2002;

JUCU, I., Disciplinele opționale cu profil geografic și învățarea de calitate, Editura Mirton, Timișoara, 2008;

"EDUCAȚIA ÎN CONTEXTUL SCHIMBĂRILOR GLOBALE: ADAPTARE ȘI INOVARE"

Prof. Cîmpeanu Ileana

"EDUCAȚIA ÎN CONTEXTUL SCHIMBĂRILOR GLOBALE: ADAPTARE ȘI INOVARE" reprezintă un subiect de mare relevanță în contextul actual al societății, marcat de transformări și evoluții rapide la nivel global. Această temă evidențiază importanța adaptării și inovării în sistemul educațional pentru a răspunde nevoilor și provocărilor din ce în ce mai complexe și diverse ale lumii contemporane.

Schimbările globale, precum progresele tehnologice accelerate, schimbările climatice, globalizarea și diversificarea culturilor, influențează profund modul în care oamenii trăiesc, lucrează și învață. În acest sens, educația joacă un rol esențial în pregătirea individului pentru a se adapta și a reuși într-un mediu în schimbare constantă.

Adaptarea înseamnă nu doar ajustarea metodelor de predare și învățare, ci și dezvoltarea abilităților necesare pentru a naviga într-un mediu ambiguu și imprevizibil. Elevii și studenții trebuie să învețe să gândească critic, să colaboreze, să rezolve probleme și să fie flexibili în fața schimbărilor.

De asemenea, inovarea în educație este crucială pentru a oferi metode și resurse care să încurajeze angajamentul, creativitatea și înțelegerea profundă a materiei. Tehnologiile emergente, cum ar fi realitatea virtuală, inteligența artificială și învățarea automatizată, pot transforma modul în care se livrează și se asimilează cunoștințele.

Pe lângă adaptare și inovare, este important ca educația să promoveze valori fundamentale precum respectul, diversitatea, echitatea și responsabilitatea socială. Aceste valori sunt esențiale pentru construirea unei societăți mai juste, incluzive și durabile.

În concluzie, învățământul în contextul schimbărilor globale necesită o abordare holistică, care să încurajeze atât adaptarea la noile cerințe ale lumii moderne, cât și inovarea pentru a pregăti generațiile viitoare să devină cetățeni activi și competenți într-o societate în continuă evoluție.

Tema "Educația în contextul schimbărilor globale: adaptare și inovare" explorează provocările și oportunitățile pe care le implică evoluțiile la nivel mondial în diverse domenii, cum ar fi tehnologia, economia, mediul înconjurător și societatea în ansamblu. În acest context, educația trebuie să răspundă schimbărilor rapide și să își ajusteze strategiile pentru a asigura că pregătește elevii și studenții pentru lumea în continuă transformare.

Principalele aspecte abordate în cadrul acestei teme includ:

1. ****Adaptare la schimbările tehnologice:**** Cu progresele tehnologice accelerante, sistemul educațional trebuie să integreze noile tehnologii în procesul de învățare. Utilizarea inteligenței artificiale, a realității virtuale și a altor instrumente digitale poate îmbunătăți accesul la informații și dezvoltarea abilităților relevante pentru piața muncii.

2. ****Flexibilitatea în procesul de învățare:**** Educația trebuie să devină mai flexibilă și mai personalizată, pentru a ține cont de diversitatea stilurilor de învățare și ritmul individual de asimilare a cunoștințelor. Metodele tradiționale de predare ar putea fi completate sau înlocuite cu modele de învățare online, proiecte practice și colaborări interdisciplinare.

3. ****Dezvoltarea competențelor cheie:**** Într-o lume în continuă schimbare, elevii și studenții ar trebui să-și dezvolte competențe precum gândirea critică, rezolvarea problemelor, creativitatea și abilitățile de comunicare. Educația ar trebui să sprijine formarea unei forțe de muncă adaptabile și capabile să se adapteze la cerințele pieței.

4. ****Abordarea provocărilor globale:**** Educația ar trebui să pregătească tinerii să înțeleagă și să abordeze problemele globale precum schimbările climatice, inegalitățile sociale și crizele sanitare. Abordarea acestor probleme în cadrul procesului de învățare poate dezvolta înțelegerea globală și responsabilitatea socială.

5. ****Inovare în procesul de evaluare:**** Modalitățile de evaluare ar trebui să se adapteze la schimbările în metodele de predare și în conținutul educațional. Evaluările ar trebui să reflecte capacitatea elevilor de a aplica cunoștințele în contexte reale și să măsoare dezvoltarea abilităților-cheie.

Tema "Educația în contextul schimbărilor globale: adaptare și inovare" subliniază necesitatea unei abordări proactive și orientate spre viitor în sistemul educațional, pentru a asigura că generațiile viitoare sunt pregătite pentru provocările și oportunitățile unei lumi în continuă schimbare.

A REFUZA "DEZVRĂJIREA"- DRUMUL ÎNAPOI CĂTRE PEȘTERA SINELUI

DISENCHANTMENT OF THE WORLD

"Oprește trecerea. Știu că unde nu e moarte, nu e nici iubire, și totuși, te rog: oprește, Doamne, ceasornicul cu care ne măsurăm destrămarea." – L. Blaga

CÎNCESCU BEATRICE

PROFESOR

LICEUL TEHNOLOGIC "AL. IOAN CUZA"

VALORILE, COMPONENTĂ INTRINSECĂ A LUMILOR FICȚIONALE

Nu sunt frecvent tentată să ignor tiparele estetice, dar acum aș începe atipic, cu o parafrază a unei *voci* anonime, afirmația îmi pare contextual potrivită – cel mai edificator argument al interdisciplinarității e viața însăși, căci ea nu este împărțită pe discipline; interdisciplinaritatea mi se pare că se impune cu forță ca direcție principală a actului didactic contemporan, însumând și aspecte transdisciplinare, atât în ceea ce privește conținutul lecțiilor, cât și ca metode, modele, strategii de lucru. Despre o astfel de*renovare* a demersului didactic este vorba și aici; ore de literatură română cu literatură engleză, dialog peste timp între poetese stăpânite de aceeași teamă, a trecerii timpului, obsesie în care nu poți să nu te regăsești, idei provocându-ne să ieșim din monotonia programei de clasa a XII-a. Cuvinte-cheie: interdisciplinaritate, abilități de viață, creativitate, gândire critică.

Abstract: *The current progress of the society, as well as the challenges of informational technologies implies interdisciplinary approaches. Interdisciplinary teaching stresses simultaneously the multiple aspects of child development: intellectual, emotional, social, physical and esthetical. In the last case, interdisciplinarity ensures the systematic and progressive formation of communicative culture needed to student, forms him/her as a personality with a vast culture. Key words: interdisciplinarity, literary text, life abilities, critical thinking, creativity.*

Nyx , zeița nopții, mama tuturor zeilor, are slăbiciuni care o coboară în uman, în terestru - copii preferați. Eros, geamănul Thanatos, Hypnos. Iubirea și moartea îngemănate, ștrengarul arcaș și tânărul îndoliat și cufundat în melancolie. Moartea care se insinuează încet, ca o cufundare în apele somnului, înlocuind treptat viața; ajungem să-i aparținem, ne ia în posesie, "Mare e moartea, /peste măsură, /Suntem ai ei cu râsul în gură"(R.M.Rilke).

Timpul nemilos, "ceasornicul cu care (ni se) măsură destrămarea"(L. Blaga), trezește spaimă și acceptare a finalului ireversibil. Acel "eu sunt altul" din spatele omului, artistul, caută și află în creație soluții împotriva bolii timpului, mergând pe cărarea clasică sau aducând inovație formei, descoperind alt material, alt cuvânt care să spună adevărul, alt limbaj. Una dintre întrebările care l-au

obsedat pe Arghezi revine în context, mai mult decât actuală și ridică aceeași problemă,”blestemat insolubilă”: Ce este viața? Cum trăim? Poate credința să ne vindece de frica de moarte? Este ea o valoare? Pot pune semnul egal între credință și moralitate, între a-ți păstra dreapta ținută a sufletului și a crede că moartea nu e un final, ci doar trecerea spre o altă formă de existență?

Contextualizarea acestor întrebări, veridicitatea demersului scenariului didactic le vom demonstra în continuare, prin abordarea interdisciplinară a unor texte lirice semnate Ana Blandiana și Emily Dickinson; nu ne dorim să afirmăm adevăruri irefutabile; este un loc comun deja faptul că, uneori fără voie, orele de literatură română devin activități complexe și interdisciplinare, antrenând în interacțiuni comune competențe specifice și competențe-cheie din domeniul limbii, literaturii, picturii, muzicii, informaticii, al educației civice sau al istoriei. Și lista poate continua.

SUGESTII DE ABORDARE A CONȚINUTURILOR LA O CLASĂ A XII-A

Etape ale lecției	Conținutul activității didactice	Disciplinele vizate	Abilități antrenate
Evocarea 10 minute	<p>Înainte de ora am fixat pe un fir de sfoară poze aduse de ei cu mult înainte de această activitate.</p> <p>Li se cere să vină să-și desprindă fotografia, să evoce pentru colegi momentul surprins.</p> <p>Pe același fir sunt și alte imagini, alese de mine, cu momente istorice diferite, chiar de actualitate, dar și dintr-un timp revolut.</p> <p>Intenția este să ajungem la dihotomia timp obiectiv și timp subiectiv.</p> <p>Se scriu toate cuvintele care le vin în minte, prin analogie cu <i>timp</i>; ne oprim la cele contextual potrivite.</p> <p>Se parcurg, ca lectură, cele două texte.</p>	<p>Literatură română</p> <p>Literatură engleză</p> <p>Religie</p> <p>Istorie</p> <p>Filosofie</p>	<p>Lectura expresivă</p> <p>Ascultare activă</p> <p>Capacitatea de observație critică</p> <p>Comunicare persuasivă</p> <p>Rezolvarea problemelor</p> <p>Acceptarea diferențelor de opinie</p>

<p>Realizarea sensului 5+15+10</p>	<p>Lucrul în echipe Pe masa fiecărei echipe se află câte un laptop conectat la internet, consumabile, fișele cu textele lirice și cele cu sarcina de lucru</p> <p>1. Lingviștii : identificați cel puțin patru cuvinte-cheie, comune discursurilor poetice și stabiliți-le semnificația; vă veți orienta atenția și spre termenii notați intenționat cu inițială majusculă</p> <p>2. Matematicienii: completați cu alte exemple, cel puțin 4, schema dată ca model, bazându-vă exemplificarea pe relația cauză-efect și folosindu-vă de ambele texte-suport(de ex., <i>dacă eul liric credea în iubire, atunci frica de moarte se atenua prin convingerea refacerii ființei androgine</i>);</p> <p>3. Artiștii : realizați, prin intermediul</p>	<p>Lietratura română Literatura engleză Informatică Educație plastică Educație muzicală Psihologie Logică</p>	<p>Audiție concetrată Asumare a responsabilităților Lucrul în echipă Cooperare Leadership De Gândirea critică Luare a deciziilor Prelucrare a informațiilor Planificare și organizare a intervențiilor Adaptarea discursului la context Tehnici de gestionare a emoțiilor (etichete verbale) Tehnici de persuasiune</p>
--	--	---	---

	<p>teatrului de hârtie, kamishibai, o poveste din imagini, despre curajul de a sfida frica de moarte/de trecere a timpului;</p> <p>4. Istoricii : completați o diagramă, prin care să valorificați asemănările și deosebirile între cele două confesiuni poetice;</p> <p>5. Psihologii: vă veți asuma identitatea lui Sigmund Freud și veți oferi o listă cu cel puțin patru sfaturi, terapie pentru frica de moarte, pe care să le adresați uneia dintre poete; veți folosi cunoștințele voastre de la psihologie, despre vis și subconștient;</p> <p>6. Muzicienii: realizați o compilație muzicală pentru unul dintre texte/fragmente de text, care să dubleze</p>		
--	--	--	--

	starea de spirit provocată de lectură și înțelegerea discursului poetic		
Reflecția 5 minute	Să scrie un cvintet, inspirat din discuțiile de la clasă, pe tema timpului ireversibil/a morții	Literatura română Filosofia	Activitate independentă Redactarea corectă a cvintetului Gândirea creativă Asumarea responsabilităților Comunicarea asertivă
Extinderea 5 minute	Evaluarea activității Comunicarea temei pentru acasă: te vei transpune în pielea unei dintre poete și vei completa minimum două compartimente ale ferestrei Johari, la alegere (de ex., <i>arena, eu știu și tu știi și eu nu știu, dar ceilalți știu</i>), cu pregătirea orală a argumentelor.	Literatura română Psihologie	Prelucrarea informației Gândirea critică

De ce tocmai acest demers didactic?

Emily Dickinson și Ana Blandiana, ca poetese, cu naturalețe, sinceritate, la confluența mai multor curente literare (romantism, simbolism, modernism, expresionism, postmodernism) transpun în forța vocabulei trăirile provocate de marea dilemă a omenirii: viața este un accident, moartea o permanență? Discursul poetic îmbracă forma unei autocomunicări (M.Corti): emițătorul se identifică receptorului, devine propriul său lector, actul scrierii este un act de cunoaștere și de autocunoaștere; confident și confesor, Hercule și Nessus în varianta scriiturii. Poeziile se transformă în exerciții de plonjare în sine, sondarea straturilor subconștientului, fără nimic din joaca absurdă a ”dicteului automat”(A. Breton). Prima mare...”dezvrăjire” este semnată de Platon, în ceea ce privește cunoașterea (Mitul peșterii); omul suferă de un viciu sau de ignoranță, nu poate cunoaște realitatea pentru că se lasă ademenit de ”lumea umbrelor” - de imaginar, de iluzoriu. Așa cum prizonierii în peșteră, privați de minima libertate de mișcare, iau drept realitate jocul umbrelor și al focului, viața, moartea, iubirea, timpul, scrisul devin sinonime în pagina de versuri cu gestul sfidător al testării

limitelor umanului, căci, dacă realitatea exterioară aflată sub presiunea timpului a devenit de nesuportat, în fața fragilității lumii, a neîmplinirilor din viața cotidiană, cele două artiste se retrag în scris sau în oniric. Înapoi în spațiul primenit de ostilitate ”al peșterii”.

Actul confesiunii nu este un ”act clar de narcisism”(I.Barbu), întrebările care l-au declanșat tulbură conștiința dilematică. Două discursuri poetice stau încă din incipit sub semnul aceluiași termen – cheie: frica (” Mi-a fost frică”, Afraid! Of whom am I afraid?) – pusă în ecuația ființei umane. De Moartea scrisă cu majusculă, în manieră simbolistă, imposibil de a-i ignora, deci, forța de sugestie , de acceptarea vieții: ”Mi-a fost frică să mă nasc”; una amână răspunsul, cealaltă transformă retorica întrebării cu o aluzie biblică: ” portăreasa din Casa Tatălui Meu” – denotativ, cădere în banal, conotativ – dublul feminin al păzitorului porților Raiului – cheie de lectură cerută de aceeași utilizare a literei majuscule.

Acceptând viața, asumându-ne destinul, primim, sau ne prefacem a-l primi, și finalul: ” De ce mi-ar fi teamă? Oricum / Mor clipă de clipă pe drum”, ” De viață? Ciudat ar fi să mă tem / De-un lucru ce mă cuprinde concret - Dintr-o existență(...)”. Privirea aruncată dincolo de oglindă, într-un abis, nu se mai întoarce la privitor; ecoul strigătului poate declanșa un răspuns din partea Lui, dacă cel care imploră...” Doamne, Doamne, de ce m-ai părăsit?!” – este destul de vrednic. A crede în transmigrație, a spera în Nirvana, a dori să ajungi ”Madona Dumnezee”, a-ți cere”dreptul la umbră”, când viața te obosește și extincția este dorită: ” De-Nviere? Răsăritul oare s-ar teme/ De ziua ce mâine –o să vină/ Cu fruntea ei pretențioasă?/ Coroana-mi mai iute-i de vină!”; ” Nu mă părăsi,/ Nu mă lăsa singură”.

Actul confesiunii este prin natura lui intim; cititorul este un intrus, a descifrat ocultarea, a văzut cum a fost scris sufletul, a asistat la nașterea poeziei, a experimentat odată cu artiste drumul invers, din realitate către sine, din afară - înapoi, în” peșteră”, privirea narcisistă în oglinda celuiilalt eu; desigur s-a întrebat: dar eu? Pe mine mă poate ajuta limbajul să scap din capcana timpului, să opresc zilnica mea dizolvare în bătrânețe, în moarte?

BIBLIOGRAFIE (selectiv):

- Blandiana, Ana, *Orologiul fără ore*, Humanitas, București, 2016
- Dickinson, Emily, *Singurătate și poezie*, Litera, București, 1995,
- Platon, *Mitul peșterii*, selecție de texte filozofice, bookspot.ro

Dezvoltarea abilităților de leadership didactic este esențială pentru a fi un profesor eficient și inspirator. Pentru îmbunătățirea competențelor în acest domeniu este nevoie de:

-Autoreflexie și autocunoaștere: Începe prin a te analiza pe tine însuși. Înțelege-ți punctele forte și slăbiciunile în ceea ce privește leadershipul. Gândește-te la valorile și principiile tale personale și cum acestea se reflectă în stilul tău de conducere.

-Studiază modele de leadership: Citește despre lideri inspiraționali din domeniul educației sau din alte domenii. Observă ce trăsături și comportamente îi fac eficienți. Studiază diverse teorii ale leadershipului și aplică-le în contextul tău didactic.

-Comunicare eficientă: Dezvoltă-ți abilitățile de comunicare. Fii clar și concis în exprimare. Ascultă cu atenție elevii și colegii. Înțelege nevoile și preocupările lor.

-Empatie și relaționare: Fii empatic față de elevi și colegi. Înțelege-i și sprijină-i în dezvoltarea lor. Construiește relații pozitive și de încredere cu toți cei implicați în procesul de învățare.

-Delegarea responsabilităților: Încurajează elevii să-și asume responsabilități în clasă. Delegă sarcini și încurajează inițiativele lor. Fii deschis la colaborare și la împărtășirea responsabilităților cu colegii.

-Adaptabilitate și flexibilitate: Fii deschis la schimbare și adaptează-te la nevoile și contextul clasei tale. Învață din experiență și ajustează-ți strategiile în consecință.

-Exemplu personal: Fii un model de comportament și atitudine pentru elevi. Demonstrează-le valorile și atitudinile pe care le promovezi. Arată-le că ești dedicat învățării și dezvoltării continue.

-Formare și dezvoltare profesională: Participă la cursuri, seminarii și conferințe care abordează subiecte legate de leadershipul didactic. Caută feedback de la colegi și superiori pentru a-ți îmbunătăți constant abilitățile.

În mediul educațional, stilul de leadership participativ (democratic) este adesea considerat cel mai potrivit prin:

-Implicarea elevilor: Acest stil încurajează participarea activă a elevilor în procesul decizional. Profesorii pot consulta elevii în luarea deciziilor legate de conținutul lecțiilor, metodele de predare și regulile clasei. Aceasta le oferă elevilor un sentiment de responsabilitate și îi motivează să se implice mai activ în învățare.

-Colaborarea: Leadershipul democratic promovează colaborarea între profesori și elevi. Profesorii pot lucra împreună cu elevii pentru a dezvolta strategii de învățare, proiecte și activități. Aceasta creează un mediu în care toți membrii echipei contribuie la succesul comun.

-Dezvoltarea abilităților de gândire critică: Prin implicarea în procesul decizional, elevii învață să analizeze, să argumenteze și să ia decizii informate. Aceasta dezvoltă abilitățile lor de gândire critică și de rezolvare a problemelor.

Încrederea și respectul: Leadershipul democratic construiește încredere și respect între profesori și elevi. Elevii se simt valorizați și ascultați, ceea ce contribuie la un climat pozitiv în clasă.

-Adaptabilitate: Stilul democratic permite adaptarea la nevoile și diversitatea elevilor. Profesorii pot ajusta strategiile de predare în funcție de context și de particularitățile grupului de elevi.

-Model de comportament: Profesorii care adoptă acest stil devin modele de comportament pentru elevi. Ei demonstrează abilitățile de comunicare, empatie și colaborare pe care le promovează.

Un **exemplu de bună practică în leadership didactic** poate fi găsit în utilizarea metodei “Floarea de nufăr” în cadrul unei lecții de limba și literatura română. **Metoda “Floarea de nufăr”**: Această tehnică interactivă de lucru în grup încurajează relațiile între noțiuni și stimulează inteligențele multiple și creativitatea. În cadrul unei lecții de limba și literatura română, la clasa a VIII-a, opt elevi formează grupul central (liderii) și stabilesc opt teme secundare legate de o temă principală. Grupurile secundare colaborează pentru elaborarea ideilor, iar rezultatele sunt prezentate în fața auditoriului. Această metodă încurajează participarea activă a elevilor și dezvoltarea abilităților de comunicare și gândire critică.

Studiul asupra liderului didactic: O cercetare sistematică a literaturii internaționale privind leadershipul în sala de clasă ar putea oferi mai multe exemple. Aceasta ar putea explora modelele și tendințele în leadershipul profesorilor, precum și strategiile didactice contextuale și stilurile de leadership flexibile. Această abordare ar putea contribui la o înțelegere mai profundă a modului în care profesorii își exercită rolul de lideri în procesul de învățare.

Rolul profesorului-lider: În cadrul activității didactice, profesorul își asumă diverse roluri, iar exercitarea acestora depinde de personalitatea sa. El este conducătorul activității didactice, contribuind la realizarea obiectivelor prevăzute în documentele școlare. Acest rol

implică abilități de comunicare, organizare și adaptabilitate. Această tehnică interactivă de lucru în grup încurajează relațiile între noțiuni și stimulează inteligențele multiple și creativitatea. Iată cum funcționează:

Tema principală: Fraza.

Grupul central: Opt elevi sunt selectați pentru a forma grupul central (liderii). Împreună cu profesorul, ei stabilesc opt teme secundare care constituie conținuturile temei principale.

Grupuri secundare: Fiecare elev alege un grup de colegi cu care va lucra în etapele următoare.

Munca în grupuri mici: Grupurile secundare colaborează pentru elaborarea ideilor. Elevii întreabă în interiorul grupului și clarifică anumite aspecte.

Comunicarea ideilor către liderul grupului: Grupurile prezintă rezultatele obținute, iar auditoriul poate interveni prin discuții și completări.

Evaluarea: Se evaluează nivelul clasei, organizarea grupului, colaborarea, parcurgerea problemelor temei și valoarea ideilor obținute.

Această metodă încurajează participarea activă a elevilor, dezvoltarea abilităților de comunicare și gândire critică, și poate fi aplicată în diverse contexte didactice¹. Este un exemplu de cum leadershipul didactic poate fi pus în practică pentru a crea o experiență de învățare interactivă și eficientă.

Bibliografie

1. Bosânceanu, M.F. *Arta conducerii*, Iași, Sedcom Libris, 2002
2. Ciobanu, Ioan. *Strategii de management*, Iași Editura Universității „Al. I. Cuza”, 1994
3. Goffee, Rob”De ce ai fi tu șeful?, Cum să devii un lider autentic”, traducere de Veronica Golub, București. Editura ALL, 2010
4. Vasile, Silviu. ”Curajul de a fi Lider”. Iași, PIM, 2012.
5. Zlate, Mielu.” Leadership și management”, Iași, Editura Polirom, 2008.

PROIECTUL EDUCATIV „MUZICA ȘI PRIMĂVARA”

**PROF. CIOCEANU – ANGELESCU OCTAVIA ADRIANA
COLEGIUL DE ARTĂ „CARMEN SYLVA” - PLOIEȘTI**

În proiectul educativ cu tema „Muzica și primăvara”, alături de elevii Colegiului de Artă „Carmen Sylva” din Ploiești, am descoperit o modalitate minunată de a explora legătura dintre muzică și anotimpul primăverii, în timp ce dezvoltăm și alte abilități și cunoștințe. Iată cum am structurat acest proiect:

Obiective:

1. Explorarea impactului muzicii asupra emoțiilor și percepției în legătură cu primăvara.
2. Înțelegerea legăturilor dintre muzică și natură în contextul anotimpului primăvara.
3. Dezvoltarea abilităților de creație și exprimare artistică prin muzică.
4. Încurajarea colaborării și comunicării prin proiecte muzicale de grup.

Activități propuse:

1. Explorarea muzicii inspirate de primăvară: ascultați și analizați piese muzicale care evocă imagini și sentimente asociate cu primăvara. Discutați despre cum instrumentele, ritmurile și melodiile pot reprezenta aspecte ale acestui anotimp (cum ar fi reînvierea naturii, ploaia, florile care înfloresc etc.)
2. Crearea unei liste de redare „Primăvara în muzică”: Solicitați elevilor să aducă în clasă sugestii de piese muzicale care, în opinia lor, reprezintă primăvara. Apoi, creați o listă de redare colaborativă pe care să o ascultați în timpul activităților din clasă sau chiar în timpul pauzelor.
3. Compoziție muzicală: Încurajarea elevilor de a compune propriile lor piese muzicale inspirate de primăvară. Aceste compoziții ar putea fi instrumentale, vocale sau vocal – instrumentale și ar trebui să reflecte diversitatea și frumusețea acestui anotimp.
4. Interpretare și prezentare: Organizarea un spectacol muzical în care elevii să își prezinte propriile lor compoziții sau să interpreteze alte piese muzicale legate de primăvară. Această activitate poate fi deschisă întregii comunități școlare sau chiar publicului larg.
5. Proiecte interdisciplinare: Realizarea unor conexiuni ale proiectului cu alte discipline, cum ar fi literatura (studierea poeziilor despre primăvară), arte plastice (crearea de desene sau picturi inspirate de muzica primăverii) sau științe (studierea fenomenelor naturale asociate cu primăvara).

Evaluare:

Evaluarea poate fi făcută pe baza participării elevilor la activități, creativitatea și calitatea compozițiilor muzicale selectate sau realizate, precum și a capacității de a exprima emoții și idei legate de primăvară prin muzică. De asemenea, se poate evalua colaborarea și comunicarea în cadrul activităților de grup.

Resurse necesare:

- Instrumente muzicale (pian, vioară, chitară, instrumente de suflat, instrumente de percuție mai mult sau mai puțin complexe)
- Materiale de înregistrare audio
- Acces la bibliotecă pentru a căuta poezii și alte resurse legate de primăvară sau la enciclopedii digitale
- Săli de clasă sau spații pentru repetiții și prezentări

Prin acest proiect, elevii vor putea să își dezvolte creativitatea, să înțeleagă mai bine legăturile dintre artă și natură și să se bucure de frumusețea muzicii în contextul anotimpului primăvară. Se încurajează astfel creativitatea și exprimarea artistică a elevilor prin intermediul muzicii.

Materiale necesare:

- Instrumente muzicale disponibile în școală

- Echipamente audio pentru redare muzicală
- Materiale pentru decor
- Program de concert sau lista de redare muzicală

Desfășurarea activităților:

1. Introducere (10 minute):

- Am început activitatea printr-o scurtă discuție despre primăvară și despre modul în care muzica poate exprima și reflecta această perioadă a anului. Am vorbit despre sentimentele și impresiile asociate cu primăvara și cum acestea pot fi transmise prin muzică.

2. Explorarea muzicii primăverii (30 minute):

- Am redat elevilor câteva fragmente muzicale care evocă atmosfera primăverii. Au fost alese lucrări vocale, instrumentale sau vocal- instrumentale, clasice sau moderne, care să reflecte diversitatea sentimentelor asociate cu acest anotimp. Menționăm în continuare câteva dintre ele:

- a. Antonio Vivaldi: concertul *Primăvara* în 3 părți din *Cele patru anotimpuri*
- b. Joseph Haydn: *Primăvara* din oratoriul *Anotimpurile*
- c. Ludwig van Beethoven – din Simfonia a VI-a „Pastorală” – partea I
- d. Felix Mendelssohn Bartholdy – *Spring Song*
- e. Robert Schumann – *Simfonia Primăverii* – nr. 1
- f. Robert Schumann – liedul *Primăvara*
- g. Leo Delibes – Duetul Florilor
- h. Antonin Dvorak – *Spring Song* – lucrare pentru pian
- i. Piotr Ilici Ceaikovski – Valsul Florilor din baletul *Spărgătorul de nuci*
- j. Igor Stravinski – baletul *Le Sacre du Printemps*

3. Brainstorming și planificare (20 minute):

- Am împărțit elevii în grupuri mici și le-am cerut să discute și să planifice ce tipuri de secvențe sau momente muzicale ar dori să prezinte în cadrul concertului lor „Primăvara în Acorduri”. Am specificat și că această activitate poate cuprinde și compoziții originale, cover-uri ale unor melodii existente sau chiar improvizații.

4. Pregătirea și repetițiile (60 de minute):

- Le-am oferit elevilor timp și spațiu pentru a se pregăti și a repeta piesele pe care doresc să le interpreteze vocal sau instrumental. A fost încurajată colaborarea și împărtășirea ideilor între membrii grupurilor.

5. Spectacolul "Primăvara în Acorduri" (60-90 de minute):

- În cadrul spectacolului organizat fiecare grup a prezentat piese muzicale diverse legate de primăvară. Au existat momente între piese în care s-au purtat discuții despre lucrări, inspirația din spatele fiecăreia sau pentru a aduce mai multe informații despre legătura dintre muzică și primăvară.

6. Reflectare și feedback (10-15 minute):

- După încheierea spectacolului am discutat cu elevii despre experiența lor și despre ceea ce au învățat din această activitate. A fost oferit feedback constructiv iar elevii au fost permanent încurajați să-și exprime gândurile și sentimentele.

Această activitate nu numai că i-a ajutat pe copii să își dezvolte abilitățile muzicale și de exprimare artistică, dar i-a și conectat mai profund cu natura și cu frumusețea primăverii prin intermediul muzicii.

BIBLIOGRAFIE:

1. CONSTANTINESCU, Grigore. BOGA, Irina, *O călătorie în istoria muzicii*, Editura Didactica și pedagogica, București, 2007
2. PASCU, George. BOȚOGAN, Melania. *Carte de istorie a muzicii*, Editura Vasiliana'98, Iași 2003 – vol I, II.

PROIECT DIDACTIC

Prof. Ciorbă Pavel

Liceul Tehnologic „Victor Frunză” Râmnicu Sărat

A. Date generale:

Data:

Modulul III: **Lăcătușărie generală**

Clasa: a IX-a B profesională

Domeniul de pregătire profesională: Mecanică

Calificarea: mecanic auto

Durata: 50 minute

Profesor: Ciorbă Pavel

B. Unitatea de învățare: 11. Filetarea

C. Titlul lecției: 11.1. Elementele geometrice ale filetului, clasificarea filetelor

D. Scopul lecției: Transmiterea de noi cunoștințe, în vederea realizării lucrărilor practice;

E. Rezultate ale învățării: Cunoștințe, abilități, atitudini

Cunoștințe : 2.1.11. Filetarea

- Elementele geometrice ale filetului, clasificarea filetelor
- Filetarea manuală exterioară: SDV-uri, tehnologie de execuție, metode de control.
- Filetarea manuală interioară: SDV-uri, tehnologie de execuție, metode de control.
- Norme de protecție a mediului.
- NSSM specifice operației de filetare.

Abilități : 2.2.34. Alegerea SDV-urilor necesare filetării, în funcție de elementele geometrice ale filetului

2.2.35. Executarea manuală a filetelor exterioare

2.2.36. Executarea controlului calității filetelor exterioare realizate

2.2.37. Executarea manuală a filetelor interioare

2.2.38. Executarea controlului calității filetelor interioare realizate

Atitudini : 2.3.1. Respectarea cerințelor ergonomice la locul de muncă

2.3.2. Colaborarea cu membrii echipei de lucru, în scopul îndeplinirii sarcinilor de la locul de muncă

2.3.3. Respectarea prescripțiilor din desenele de execuție la realizarea pieselor prin operații de lăcătușărie

2.3.4. Asumarea, în cadrul echipei de la locul de muncă, a responsabilității pentru sarcina de lucru primită

2.3.5. Asumarea inițiativei în rezolvarea unor probleme

2.3.6. Respectarea normelor de securitate și sănătate în muncă

2.3.7. Adoptarea unei atitudini responsabile față de protecția mediului

F. Strategii didactice:

- Metode de învățământ: expunerea, explicația, observația, conversația,
- Resurse materiale: fișe de documentare, tabla școlară, fișe de lucru, piese (șuruburi și piulițe), videoproiector, laptop/tabla inteligentă, prezentare PPT (<https://www.didactic.ro/materiale-didactice/elementele-geometrice-ale-filetului-si-clasificarea-filetelor>).
- Forme de organizare a activității elevilor: frontal, individual.

G. Tipul lecției: mixtă

H. Bibliografie:

- Standard de Pregătire Profesională, calificarea profesională: Mecanic auto, nivel 3, domeniul de pregătire profesională: Mecanică-Anexa nr. 2 la OMENCS nr.4121/13.06.2016;
- Plan de învățământ, clasa a-IX-a, învățământ profesional, domeniul Mecanică, conform ordinului MENCS 4457/05.07.2016, anexa 4;
- Gh. Zgură, E. Arieșanu, Gh. Peptea - „Utilajul și tehnologia meseriei”, Editura Didactică și Pedagogică, București 1992;
- A. Tonea, N. Cârstea – „Elemente de tehnologie generală”, Editura Didactică și Pedagogică, București, 2000;
- O.L. Spornic, A. Ciocârlea-Vasilescu, M. Constantin, I. Ciocârlea-Vasilescu – „Tehnologii generale mecanice”, Editura CD PRESS, 2010;
- O.L. Spornic, I. Neagu, M. Constantin, A. Ciocârlea-Vasilescu – „Lăcătușărie generală”, Editura CD PRESS, 2019;
- https://www.alegetidrumul.ro/uploads/calificari/6/Materiale%20didactice/IX_Lacatusarie%20generală_profBorsD1.pdf
- https://www.google.com/search?sca_esv=602140452&rlz=1C1GCEA_enRO835RO835&q=elementele+geometrice+ale+filetului&tbm=isch&source=lnms&sa=X&ved=2ahUKEwj5dDfiYCEAxXfyLsIHUS4CxoQ0pQJegQIDB&biw=1280&bih=579&dpr=1.25#imgrc=JhPji59L4tKTAM
- https://www.google.com/search?sca_esv=602140452&rlz=1C1GCEA_enRO835RO835&q=elementele+geometrice+ale+filetului&tbm=isch&source=lnms&sa=X&ved=2ahUKEwj5dDfiYCEAxXfyLsIHUS4CxoQ0pQJegQIDB&biw=1280&bih=579&dpr=1.25#imgrc=EnVbrMVszzdAYM
- internet: imagini cu tarozi, filiere, port-tarod, port-filieră;

Desfășurarea lecției:

Nr. crt.	Etapetele lecției	ACTIVITĂȚI DE ÎNVĂȚARE		Forme de organizare a învățării	Timp	RESURSE		Evaluare
		Activitatea desfășurată de profesor	Activitatea desfășurată de elevi			Metode	Mijloace	
1.	Organizarea clasei	- salutul, scurtă conversație de acomodare, verificarea prezenței, anunțarea activității ce urmează a se desfășura.	- răspund solicitărilor profesorului.	activitate frontală	3'	conversația dialogul	condițiile materiale și ambientale din cabinetul de specialitate	Observare sistematică
2.	Reactualizarea cunoștințelor	- le pune câteva întrebări din lecția anterioară (Găurirea)	- răspund solicitărilor profesorului.	activitate frontală și individuală	10'	conversația dialogul	condițiile materiale și ambientale din cabinetul de specialitate	Observare sistematică Evaluare orală pe bază de întrebări punctuale

3.	Însușirea de noi cunoștințe	- captează interesul elevilor pentru lecția nouă. - îi anunță titlul lecției (Elementele geometrice ale filetului, clasificarea filetelor) și competențe detaliate. - îi antrenează și le solicită răspunsuri, - le antrenează capacitatea de sinteză și analiză.	- sunt atenți la cele prezentate, - răspund la întrebările solicitate de profesor, - pun întrebări pentru a-și lămurii neclaritățile, dacă este cazul, - își iau notițe.	activitate frontale	30'	prezentare ppt observarea conversația explicația problematizarea	-tabla școlară -fișe de documentare, prezentare cu mijloace informaționale -piese (șuruburi, piulițe) -caiet de notițe	Observare sistematică Chestionare orală
4.	Fixarea, evaluarea cunoștințelor predate	- face analiza activității elevilor, - realizează feedback-ul elevilor	- răspund la câteva întrebări puse de profesor din lecție - rezolvă fișă de lucru	activitate frontale activitate individuală	5'	asigurarea conexiunii inverse	-fișe de documentare -piese – șuruburi -imagini internet -fișă de lucru	Evaluare orală Verificare scrisă
5.	Aprecierea activității elevilor și formularea de concluzii	- notează elevii care au participat activ la oră; - anunță următoarea operație de lăcătușărie.	-ascultă cu atenție aprecierea făcută de profesor.	activitate frontale	2'	conversația dialogul	-catalog notițe profesor	Observare sistematică

Modulul: Lăcătușărie generală

Lecția: Elementele geometrice ale filetului, clasificarea filetelor

Clasa: a IX-a B profesională

Profesor: Ciorbă Pavel

Elev:

**FIȘĂ DE DOCUMENTARE
ELEMENTELE GEOMETRICE ALE FILETULUI**

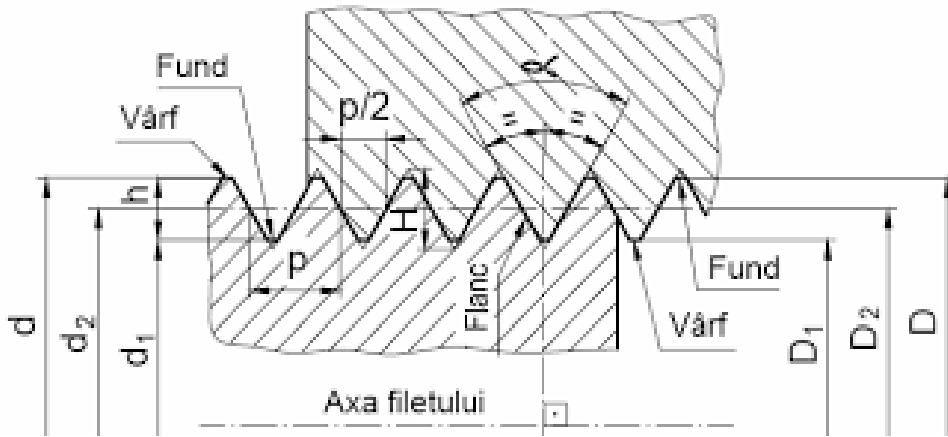

P = pasul filetului

α = unghiul profilului filetului

d/D = diametrul exterior al șurubului/piuliței

d_2/D_2 = diametrul mediu al șurubului/piuliței

d_1/D_1 = diametrul interior al șurubului/piuliței

h = înălțimea filetului

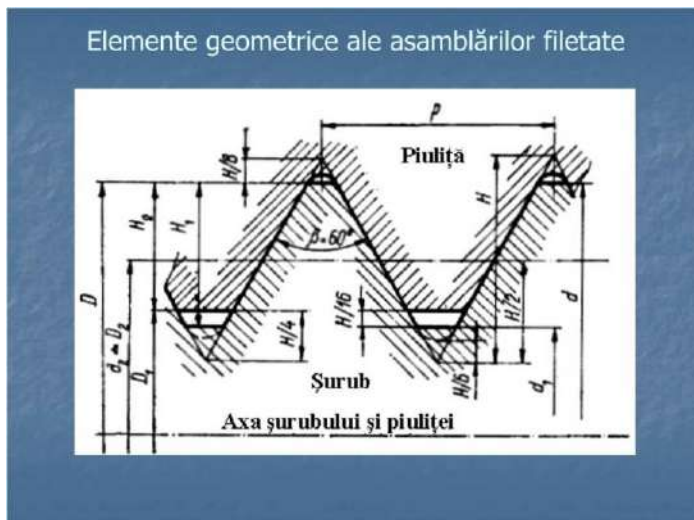

Modulul: Lăcătușărie generală







Lecția: Elementele geometrice ale filetului, clasificarea filetelor

Clasa: a IX-a B profesională

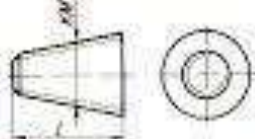
Profesor: Ciorbă Pavel

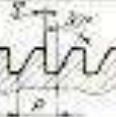
Elev:

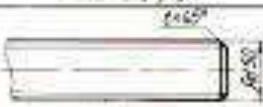
FIȘĂ DE DOCUMENTARE CLASIFICAREA FILETELOR

CLASIFICAREA FILETELOR				
Dupa forma	Cilindric		Conic	
				
Dupa forma anvelopii profilei	Triunghiular	Trapezoidal	Ferastroiu	Rotund
				
Dupa forma inclinatii profilei	Filet dreapta		Filet stanga	
				

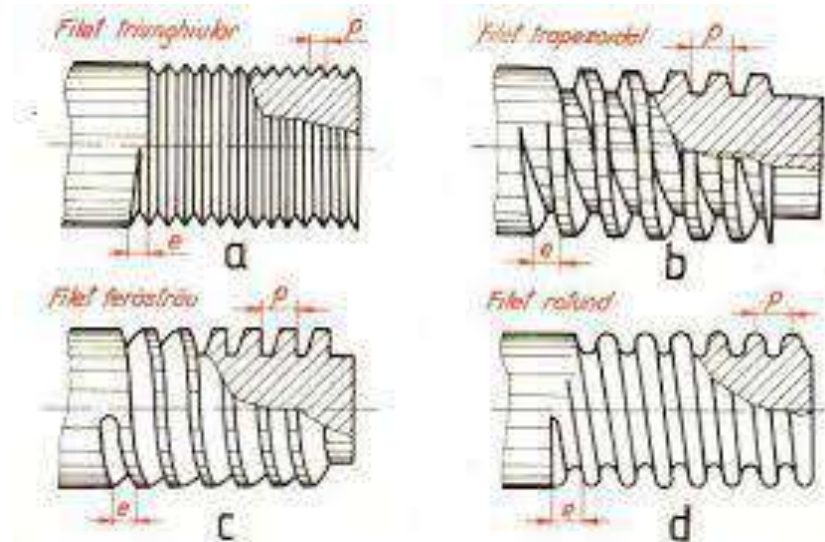

Modulul: Lăcătușărie generală

Lecția: Elementele geometrice ale filetului, clasificarea filetelor

Clasa: a IX-a B profesională

Profesor: Ciorbă Pavel

Elev:

FIȘĂ DE LUCRU

I. Completați spațiile libere cu informațiile corecte:

Filetul este un canal1..... pe o suprafață de2..... cilindrică sau conică, la3..... sau la4.....

II. Pe baza schiței de mai jos, precizați elementele geometrice ale filetului:

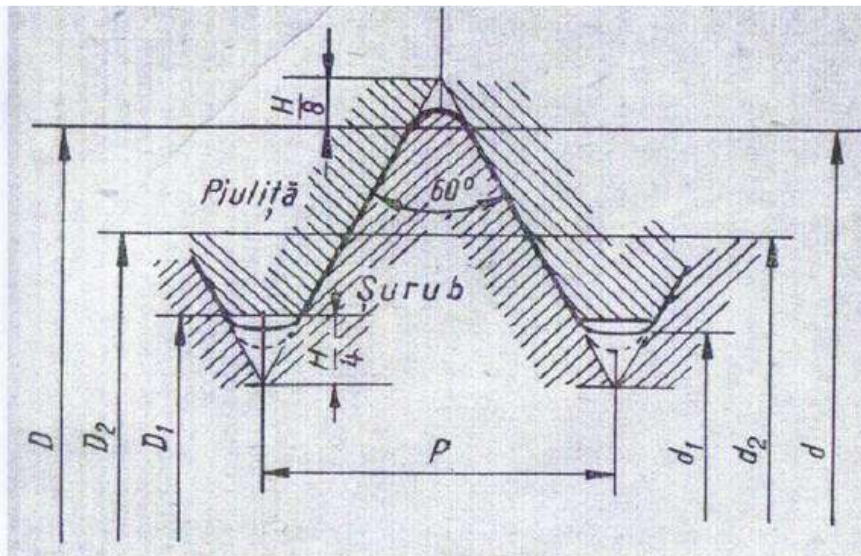

FIG. 2. FILET METRIC

II. Identificați sculele și dispozitivele din imaginile alăturate:



a.



b.



c.



d.

NOTĂ: Timp de lucru: 10 minute

Maria-Nicoleta Cismaru

Profesor de Limba și literatura română

Colegiul Național „Frații Buzești”

Cum putem preveni bullying-ul în școală și în societate? Răspunsul clar îl putem găsi în cadrul unui proiect educațional de tip cultural *Lucrăm împreună, ne respectăm învățând un meșteșug*, de-a lungul desfășurării unei activități extrașcolare, denumită **Atelier de creație populară**, pentru că există un climat cald, afectiv, creativ, fără violență fizică ori verbală.

Dacă o activitate extrașcolară unește participanți din rândul elevilor de aceeași vârstă ori la vârste diferite, cu atât mai mult a lucra împreună înseamnă o modalitate de comunicare emoțională, prin care modelează, spre exemplu, lutul, în cadrul unui *Atelier de Olărit*, sub îndrumarea unui meșter popular invitat.

Se știe că o activitate culturală propune valori morale: modestie, răbdare, vrednicie, respect pentru frumos artistic – toate acestea fiind primite ca moșteniri spirituale din străbuni. De aceea, o activitate culturală, organizată în echipă, ilustrează aceeași atitudine responsabilă față de lucrul făcut în echipă și o reacție conștientă de cooperare, spre a întregi creațiile din lut cu propriile mâini. În acest fel, activitatea extrașcolară, culturală anulează posibile devieri comportamentale (*agresor-victimă*), întâlnite într-o situație



de bullying prin pauze, de-a lungul programului școlar, pentru că toți elevii, adunați la *șezătoare*, se implică, în mod autentic, și au nevoie de ajutorul celor din echipă, spre a pune în practică o învățătură dobândită de la invitatul meșter popular, Ștefan Trușcă, membru al Asociației Olarilor din România. Meșteșugul leagă o prietenie între participanți, construiește o relație de respect față de celălalt lucrător, fiecare primește un sprijin emoțional neîncetat de la cei din jur și de la mentor. A *lucra împreună* presupune *a dăruii încredere*, a primi o forță interioară. A colabora echivalează cu *o cunoaștere personală* prin descoperirea emoției altuia, *a gusta fericirea proprie prin înțelegerea bucuriei în echipă*.

S-a observat că o asemenea activitate extrașcolară, culturală *Atelier de creație populară* nu a provocat, în rândul elevilor, agresive comportamente nedorite, nu naște un dezechilibru de putere între participanți. S-a consemnat, de asemenea, că activitatea a ținut departe bullying-ul verbal, fenomen pe care toată lumea îl cunoaște în școli prin existența unor insulte neîncetate la care apelează unii elevi pentru a răni o persoană.

În plus, s-a ținut cont de faptul că activitatea extrașcolară, culturală *Atelier de creație populară* a mediatizat frumusețea lucrului în echipă, deoarece elevii s-au ocupat de valorificarea unui eveniment cultural prin postare de imagini de proiect care le exprimă bucuria muncii, făcută împreună. Mesajul cultural devine educativ, nicidecum dăunător, iar tehnologia îi determină pe elevii participanți să facă, din respect față de tradiție, o activitate culturală interactivă, care să le definească

frumoasa colaborare între generații școlare și partenerii reprezentanți ai comunității: părinți, meșteri din popor.

În concluzie, o activitate extrașcolară, culturală *Atelier de creație populară* poate preveni bullying-ul în școală și în societate, pentru că încurajează grupul implicat la atitudini de acceptare, de susținere și le cultivă respectul față de propriile creații. Organizatorii și participanții la o asemenea activitate de proiect educațional de tip cultural **Lucrăm împreună, ne respectăm învățând un meșteșug** pot găsi o strategie clară de prevenire a bullying-ului în școală, pot trăi sentimentul unei educații interumane, eficiente, armonioase în formarea elevilor pe drumul vieții, în tabloul moral propriu societății.





INSPECTORATUL ȘCOLAR JUDEȚEAN DOLJ
COLEGIUL NAȚIONAL „FRAȚII BUZEȘTI”
Bd. Știrbei Vodă, nr.5, Craiova, Dolj, cod poștal: 200352, Tel/fax: 0351/405471
CUI: 4941498, e-mail: fratii_buzesti@yahoo.com, web: www.cnfb.ro

Proiect educațional - exemplu de bună practică



Colegiul Național „Frații Buzești”
Prof. Cismaru Maria-Nicoleta

Nr.....
Colegiul Național „Frații Buzești”,
Director, Prof. Ileana Didu

Euro Education Federation,
Vicepreședinte, Prof. Stoica-Fetea Didona

Biblioteca „Radu Voinea” CNFB,
Ștefănică Aurelia

Nr.....
Asociația Profesorilor de Limba Engleză din
Regiunea Olteniei-APLEO
Manager,
Prof. Dr. Cotescu Diana- Victoria

Coordonator de proiecte și programe școlare și extrașcolare,
Prof. dr. Cotescu Diana-Victoria

O carte, o prietenă pe viață!

Proiect de parteneriat educațional de Ziua Internațională a Cititului Împreună,
de Ziua Lecturii, de Ziua Națională a Dascălilor (2023-2026)

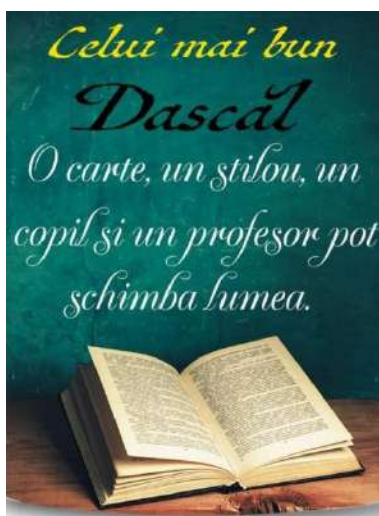

1. Denumirea proiectului: *O carte, o prietenă pe viață !*

A. Tipul proiectului: Național

B. Domeniul în care se încadrează: educație culturală/Limba și literatura română /engleză

2. Perioada: 2023-2026

3. Instituția coordonatoare: Colegiul Național „Frații Buzești”

4. Parteneri: Asociația Profesorilor de Limba Engleză din Regiunea Olteniei- APLEO; Euro Education Federation; Biblioteca „Radu Voinea”, CNFB

5. Echipa de proiect:

Coordonatori de proiect: Prof. Ionescu Aida-Virginia, Prof. Ileana Didu, Prof. Cotescu Diana, Prof. Teodora Badea, Prof. Anca Pricină, Prof. Mădălina Dăescu, Prof. Dorina Goiceanu, Prof. Simon Aurora, Prof. Cismaru Maria-Nicoleta, Prof. Înv. Primar Veronica Popescu, Prof. Înv. Primar Cristina Gherghinescu, Prof. Cismaru Silvia, Prof. Stoica-Fetea Didona, Prof. Mărgărint Adina, Ștefănică Aurelia, Prof. Nălbaru Ramona.

6. Beneficiari (grup țintă)

Elevii din clasele primare și de gimnaziu de la Colegiul Național „Frații Buzești”, Craiova, Dolj (elevi ai claselor I-IV, V-VIII), cadrele didactice din învățământul preuniversitar, părinți.

7. Scopul:

- cultivarea și dezvoltarea gustului pentru lectură;
- dezvoltarea comunicării între elevi, între vârste școlare (primare-gimnaziale);
- stimularea dorinței de a participa la un joc de rol;
- descoperirea elevilor talentați și încurajarea aptitudinilor de creație literară;
- cunoașterea comportamentului personajelor din cărțile copilăriei;
- încurajarea exprimării libere, în limba română și în limba engleză, a impresiilor, a sentimentelor provocate de lectură;
- conștientizarea rolului benefic pe care îl are lectura după imagini asupra elevilor în formarea imaginației;
- transpunerea frumosului moral, receptat din textele literare, printr-o lectură după/în imagini, în viața elevilor, în munca lor artistică, literară și în conduita armonioasă ca viitori oameni.
- dezvoltarea capacității de lucru în echipă, redactând compuneri narative după o lectură de imagini extrase din pălării specifice;
- lărgirea orizontului literar și cultural al elevului din clasele primare și din gimnaziu;
- elaborarea unor liste de lectură;
- dezvoltarea gândirii critice și a capacității de a înțelege conceptul de valoare.

8. Argumentul:

Nicio zi nu ar avea o rază de soare, dacă nu ar fi, la fereastra unui suflet, o carte. E adevărat că lumina dă frumusețe unei lumi de emoții, întrucât o carte, de *Ziua Internațională a Cititului Împreună*, e un zbor către un univers în care un copil, un părinte, un dascăl trăiește într-un alt timp, cel creat de scriitor. Dacă omul, indiferent de vârstă, caută culoarea unei emoții de viață, cu atât mai mult lectura este un drum ce îl poartă către bucuria descoperirii unor tipuri literare, tocmai spre a alege un mod de a fi în lumea reală.

O zi de sărbătoare e perfectă pentru *a călători prin atâtea vieți de Ziua Lecturii*, cu siguranță, pentru că e momentul în care o carte, prin activități de **Proiect de parteneriat educațional** *O carte, o prietenă pe viață!*, te determină să o vezi atât de aproape de tine, te conduce către personaje ce simbolizează binele mereu în confruntare cu tot ce reprezintă răul și te provoacă să înțelegi ce anume alegi să fii ca om: *împăciuitor* sau *intrigant*, *iubitor* ori *răutăcios*, *optimist* sau *neîncrezător*, *salvator responsabil* ori *laș ipocrit*. Se știe că lectura este cea care ademeneste, cea care te face să evadezi din real. Interesant e că, tot

prin lectură, te întorci spre tine, lucrând asupra propriei persoane, recunoscându-te în imagini morale plăcute ori îndepărtându-te de chipuri sufletești urâte. Purtând *pălăriile personajelor*, spre exemplu, fiecare dintre noi simte cu ce îi stă bine.

În plus, lectura le dezvoltă elevilor competențe, le cultivă plăcerea de a citi, pentru că, *prin activități de Proiect de parteneriat educațional O carte, o prietenă pe viață!, elevii văd, în zi de sărbătoare, un prilej de a se împrieteni cu personajele, cu locurile imaginate, cu timpul întâmplărilor. E adevărat că o carte citită are puterea de a-i purta pe tărâmul unor culturi bogate. Literatura română și Literatura engleză le oferă elevilor destine. De aceea, scriitori ca Jack London, Charles Dickens, Roald Dahl, J.K Rowling îi invită alături de Eminescu, Ion Creangă, Emil Gârleanu, Ioan Alexandru Brătescu-Voinești, Barbu Ștefănescu-Delavrancea, Mircea Sântimbreanu, Ioana Pârvulescu, Simona Popescu și mulți alți scriitori să meargă pe calea imaginației, să-și dezvolte gândirea critică.*

Organizatorii de activități de proiect și-au propus ca elevii să trăiască, de Ziua Națională a Dascălilor, prin lectură, experiențe asemănătoare cu cele ale protagoniștilor, să prevadă împrejurări de viață și, de ce nu, să se vadă scriind după o lectură de imagini spre a-și forma și a-și modela armonios personalitatea, să conștientizeze că lectura e drumul de învățare în planul conduitei morale.

9. Resurse: elevi, cadre didactice, bibliotecar, părinți; săli de clasă, bibliotecă, materiale educaționale;

10. Activități dedicate unor evenimente culturale/didactice, desfășurate la ora de Limba și literatura română/Limba engleză, dintre care exemplificăm:

1. *Sunt fericit că învăț cu tine!* (Constituirea **unui colț de Ziua Internațională a Cititului Împreună: Lectură după imagini din cărți citite și după mesaje motivaționale-07.02.2024**);
2. *Nicio zi fără lectură* (Constituirea, în data de 15 .02.2024, la ora de Limba și literatura română/Limba engleză, a echipelor de lucru (fiecare echipă are 6 membri), **într-un joc de rol**, prin utilizarea metodei moderne de învățare, numită **Metoda Pălăriilor**, încercându-se cooptarea elevilor „certați cu cititul” în echipă cu elevi cu potențial creativ și care manifestă interes pentru actul lecturii. Prin intermediul jocului de rol, în cadrul *echipei pălăriilor albe, negre, rosii, verzi, violet*, denumite simbolic, în raport cu *o culoare morală umană*, elevii se pot afirma, mai ușor. Pot descoperi sentimentul că *o tombolă magică de imagini regăsite prin lectură* îi aștepta, că participarea în echipă la activitatea de la ora de Lectură este atrăgătoare, că ea este *o fereastră deschisă către învățare*, trăind, odată cu personajele întâlnite, emoțiile din împrejurări imaginate și că lectura îi poate inspira chiar să scrie întâmplări, să se bucure că talentul, de care poate nu știau, prin această activitate de învățare, li se arată și curge liber, magic, într-o pagină de jurnal.
3. *Condei după o lectură de imagini.* (Organizarea unei atmosfere calde, creatoare pentru actul scrierii imaginative: **Colțul Și eu sunt scriitor! -05.06.2024, de Ziua Națională a dascălilor**);

11. Rezultatele așteptate:

- sporirea interesului elevilor pentru lectura cărților din literatura română și din literatura engleză, pentru lectura după imagini;
- înfăptuirea comunicării prietenoase, lucrând în echipe: elevi-elevi, elevi-cadre didactice ;
- aprecierea frumosului artistic prin cultivarea unui vocabular bogat, din cărți și din mesaje motivaționale, în propria exprimare, pe parcursul realizării unor scrieri imaginative;
- formarea deprinderilor de apreciere justă a valorilor lumii în care trăiesc împreună elevi, dascăli, părinți, înțelegându-și rolurile: *împăciuitorul* din echipa pălăriilor albe, *iubitul* de frumos omenesc din echipa pălăriilor roșii, *optimistul* din echipa pălăriilor verzi, *salvatorul responsabil* din echipa pălăriilor violet, întotdeauna aflat în luptă cu *lașul ipocrit*, *invidios* din echipa pălăriilor negre.

12. Modalități de evaluare : interviuri în presa locală, în revista școlii, chestionare, expoziție de afișe, desene inspirate din cărțile citite, *scrieri imaginative*, create după *lectura de imagini* din cărțile preferate și după *colajul de semne de carte cu mesaje motivaționale*. În procesul de evaluare, sunt folosite instrumente cum ar fi: încadrarea în cerințele și obiectivele generale ale proiectului, acceptabilitatea, participarea, gradul de *implicare*, dimensiunea grupului vizat, gradul de *cooperare* în echipă .

13. Mediatizare:

Promovarea se va realiza în cadrul catedrelor/comisiilor metodice sau prin realizarea de afișe, de pliante de prezentare a proiectului.

14. Diseminare:

Activitățile de diseminare și de exploatare a rezultatelor sunt o modalitate de a pune în valoare activitățile desfășurate. Furnizarea de informații cu privire la rezultatele programului și la inițiativele materializate se va face în cadrul *catedrelor/comisiilor metodice* sau cu ocazia festivităților și a evenimentelor cu aceeași tematică, organizate în instituțiile partenere. Sensibilizarea celorlalți cu privire la proiect va avea *impact asupra altor organizații* și va contribui la creșterea vizibilității partenerilor care realizează proiectul.

15. Sustenabilitatea proiectului:

Proiectul poate avea continuitate în următorii ani școlari, având în vedere aceeași echipă de implementare, dar cu posibilitatea de a *atrage noi parteneri*. Credem că, prin aceste activități de proiect, se face *educație atractivă și responsabilă*, iar părinții au, în aceste activități de învățare, o oglindă clară a calității *procesului de cunoaștere a dezvoltării propriilor copii* din punct de vedere moral și, de aceea, au răspunderea majoră de a orienta elevii spre înțelegerea personalelor trăiri, spre *învățarea simțind* a noțiunilor: valori morale, valori culturale, valori literare.

Șezătoare literară (de povești), activitate educativă în cadrul parteneriatului educațional județean „Bulgăraș de românași”

*Colegiul Național „Frații Buzești”
Prof. Cismaru Maria-Nicoleta*

Tânăra generație a învățat noțiunea tradiție, noțiunea valoare culturală, noțiunea valoare umană, noțiunea povestire, noțiunea familie, noțiunea poezie, noțiunea model uman, noțiunea act meșteșugăresc (olărit, sculptat, cusut, tricotat, împletit, pictură pe vase de ceramic), noțiunea activitate agrară (curățatul porumbului, spartul nucilor și extragerea sâmburilor) noțiunea cântec din popor, noțiunea port popular ca bune gazde în sărbătoare pentru oaspeții din zonele cu o cultură istorică, tradițională bogată din Oltenia. A simțit că din fiecare model uman (părinte, bunic, dascăl, olarul, sculptorul, micul artizan de la vatra satului) a luat ce este bine pentru a se forma armonios în viață și că este foarte important să urmeze modelul uman descoperit în familie și ales cu grijă de cadrele didactice



prin ateliere de creație, prin poveștile așezate în șezătoare, prin descoperirea, învățarea și practicarea unui obicei oltenesc, colindețul, de Moș Ajun. Ideea de la care au pornit organizatorii de la Colegiul Național „Frații Buzești”, din Craiova, Dolj, a inspirat suflete de români din școlile din Oltenia: Colegiul Național „Carol I”, Craiova, Școala Generală „Sfântul Gheorghe”, Liceul cu Program Sportiv „Petrașe Trîșcu”,

Liceul Tehnologic Special „Beethoven”, Liceul Tehnologic „Constantin Brâncuși”, pentru ca, la ceas de sărbătoare, în colaborare cu invitați de seamă, reprezentanți ai Inspectoratului Școlar Județean Dolj, ai Facultății de Litere Universitatea Craiova, ai Muzeului Olteniei din Craiova și ai Centrului Județean pentru Conservarea și Promovarea Culturii Tradiționale din Dolj să simtă că au învățat modele umane prin poveștile românașilor.

În acest fel, ora de Limba și literatura română a îmbracat, uluitor, la șezătoare, în straie naționale **valorile culturii populare din spațiul românesc**, lecție propusă în manualul de *Limba și literatura română, clasa a VI-a*, Editura ART KLETT. **Atelierul de creație** a adunat lângă un creator popular, iubitor de meșteșug, peste 200 de elevi, iar holurile Colegiului Național „FRAȚII BUZEȘTI” au fremătat de bucurie și de uimire, la vederea „micilor olari” care s-au lăsat fermecați de modelarea lutului în mâinile domnului Trușcă Ștefan. N-au rezistat tentației de a încerca lutul și de a simți că devin creatori, dând formă din palmele lor, sub îndrumarea pasionatului meșter. Evident că nu s-au lăsat mai prejos și studenții de la Facultatea de Litere, Universitatea Craiova, pentru că privirile noastre au admirat un buchet de culturi naționale. Ne-am gândit atunci la modul cum o activitate de proiect a devenit o punte de colaborare între instituții, o legătură între învățământul preuniversitar și universitar. **Atelierul de creație** s-a



transformat dintr-o activitate tradițională oltenească într-o oglindă frumoasă care a simbolizat schimburi de experiență culturală și lingvistică. Lecția de etnografie a fost deschisă de doamna Roxana Deca, doctor în etnologie, printr-o secvență inedită: „De vorbă cu portul popular”, desfășurată în sala Bibliotecii *Radu Voinea*. Pagini au curs, pe tabla digitală, sub privirile fericite ale elevilor, așezați pe covoare oltenești din 1941 și din 1989. Sunt pagini de etnologie dintr-o viitoare carte a culturii buzeștene despre frumusețea și unicitatea portului popular feminin din Oltenia, zona natală a elevilor și a cadrelor didactice. Elevii, îmbrăcați în costumele autentice, culese din familie și din comunitate, și-au prezentat, în acest fel, comorile țesute cu drag de bunici și străbunici. Interesant însă a fost schimbul de experiență între elevi și cadre didactice din Buzești și din școlile colaboratoare de proiect-studenți români și străini, viitori profesori, de diferite naționalități. Activitatea școlară „ȘEZĂTOARE LITERARĂ (DE POVEȘTI)” i-a determinat pe studenți să cunoască, într-adevăr, detalii despre viața și civilizația oltenească, să se îmbogățească, de fapt, spiritual, pentru că, învățând în Dolj, la *Facultatea de Litere*, au descoperit un alt mod de a trăi, au simțit că aparțin, fie și o parte, Olteniei, deși sunt de etnii felurite. Bucuria a fost mare când i-am auzit cântând colinde și când s-au transformat în vestitori de sărbătoare românească. Expoziția de desene a fost admirată de clase întregi de elevi, însoțiți de cadrele didactice, care au apreciat talentul creatorilor gimnaziști în a reda frumusețea cămășilor populare, purtate de către ei înșiși, de colegi și de dascăli din Buzești.



VREMURI ACTUALE ȘI VREMURI VIITOARE

prof. Cîtu Iulia Diana

Liceul Tehnologic Special Drobeta

„Educația este cea mai puternică armă pe care voi o puteți folosi pentru a îndrepta lumea!” spunea Nelson Mandela și acesta e citatul meu favorit.

Tocmai pentru aceea intru cu încăpățănare la clasă în fiecare zi. Vreau să cresc oameni! Oameni de calitate ! Cum altfel decât prin puterea exemplului?! Știu că într-o zi voi fi mândră de ceea ce am crescut!

Oricât ar fi de importantă educația curriculară realizată prin procesul de învățământ, ea nu epuizează sfera influențelor formative exercitate asupra copilului. Rămâne cadrul larg al timpului liber al copilului, în care viața capătă alte aspecte decât cele din procesul de învățare școlară. În acest cadru, numeroși alți factori acționează, pozitiv sau nu, asupra dezvoltării elevilor. Educația extracurriculară (realizată dincolo de procesul de învățământ) își are rolul și locul bine stabilit în formarea personalității copiilor noștri.

Da, chiar cred că elevii noștri sunt copiii noștri! Iar o mamă, oricât de răi ar fi copiii ei, nu îi reneagă și mai cred că niște copii cărora mama/ doamna le-a stat aproape fizic, moral, emoțional nu vor uita cine i-a făcut mari!

Rolul profesorului în școala viitorului este unul complet diferit. Specialiștii în domeniu susțin că influența profesorului asupra elevului se va schimba. Astfel, se crede că în viitor elevul se va informa singur, iar la școală se vor face teme și aplicații practice care îl vor ajuta pe elev să înțeleagă mai bine informația pe care a parcurs-o singur. De asemenea, elevul va trebui să știe să selecteze informația și să o prelucreze. Profesorul nu va mai avea rolul de a transmite cunoștințe, ci va avea rolul de a facilita procesul de învățare. De asemenea, ar putea exista formulare pentru a solicita feedback din partea elevilor cu privire la profesori.

Profesorul viitorului ar trebui să își bazeze activitatea la oră pe cunoștințele elevilor, să se muleze pe informația pe care aceștia o dețin și să creeze o oră interactivă și interesantă care să îi captiveze pe tineri. Ar trebui să știe să folosească tehnologia în scop didactic. Trebuie să fie conștient de faptul că elevii învață mai bine prin aplicații practice, astfel încât orele să se bazeze pe vizite la muzee, excursii, activități în aer liber, experimente. Aspectul spațiilor de învățare se va schimba, facilitând un act educativ bazat pe exemple practice, experimente și vizualizare. Sălile de curs vor fi mai tehnologizate și mai moderne. Caietele și manualele vor dispărea și vor fi înlocuite cu tablete și laptopuri care ușurează învățarea, deoarece informațiile vor fi mai accesibile.

Un astfel de mediu, unul tehnologizat și modern care oferă deschidere spre inovație și care nu se va mai baza pe memorare și teste, va crește motivația și dorința elevilor de a merge la școală și de a învăța, pregătind, astfel, tineri care se vor integra mai bine în noua societate. Motivația lor va crește odată cu evoluția sistemului de învățământ și, atât timp cât se va crea un mediu plăcut și liniștitor lor, va rămâne activă.

Criteriile de evaluare ar putea fi stabilite dinainte, astfel încât să se poată aborda un sistem de autoevaluare. Testele ar deveni tot mai rare, iar importanța lor ar începe să scadă. În schimb, se va aborda un sistem de notare bazat pe munca individuală sau în echipă, notele fiind primite pe proiecte sau eseuri, elevii fiind, astfel, stimulați să caute și să selecteze singuri informațiile.

METODE DE LUCRU PENTRU ELEVII CU CES

***PROF. BEATRICE LILIANA CIUBOTARIU
ȘCOALA GIMN. SPEC. "C-TIN PĂUNESCU" TECUCI***

Educația joacă rolul cel mai important în cadrul societății. Este baza pentru susținerea culturii, instruirea individuală, integrarea socială și pentru evoluția umanității.

Într-o societate modernă, deschisă, un învățământ de calitate este acela în care toți copiii, indiferent de mediul de proveniență și de nivelul dezvoltării intelectuale, religie, sunt sprijiniți și încurajați în dezvoltarea lor. Copiii trebuie considerați la fel de importanți, fiecăruia să-i fie valorificate calitățile, pornind de la premisa afirmată de N. Iorga “ Fiecare copil pe care îl instruiam este un om dăruit societății”, astfel spus fiecare copil este capabil să realizeze ceva bun. Fiecare copil este înțeles ca un participant activ la învățare și predare , pentru că fiecare aduce cu sine în procesul complex al învățării și dezvoltării o experiență, un stil de învățare, un model social, o interacțiune specifică, un ritm personal, un mod de abordare.

Școala incluzivă, școală flexibilă, transparentă care pune accent pe învățarea diferențiată, presupune înainte de orice, acceptarea faptului că toți copiii pot învăța. Fiecare participant învață și se dezvoltă prin faptul că interacționează cu ceilalți.

Diferențierea presupune un proces de predare diversificat, care ține cont de nevoile, posibilitățile elevilor și de ritmul în care ei învață. Bunul mers al procesului de învățământ și rezultatele obținute depind de metodele și tehnicile de lucru utilizate.

Metodele sunt instrumente importante aflate la dispoziția profesorului, de a căror cunoștințe și utilizare depinde eficiența muncii educative. Cunoscând particularitățile psiho-individuale ale fiecărui copil, ritmul propriu de asimilare a cunoștințelor, gradul deficienței, profesorul poate alege metodele care consideră că se pliază cel mai bine și dau randament în actul educațional.

Metodele interactive de grup sunt modalități moderne de stimulare a învățării și dezvoltării personale care pot fi aplicate încă de la vârstele timpurii și sunt instrumente didactice care favorizează inter-schimbul de idei, experiențe, și cunoștințe.

Interactivitatea presupune o învățare prin comunicare, prin colaborare, lucrul în echipă, produce o confruntare de idei, opinii și argumente, creează situații de învățare centrate pe disponibilitatea și dorința de cooperare a copiilor, pe implicarea lor directă și activă, pe influența reciprocă din interiorul microgrupurilor și interacțiunea socială a membrilor unui grup. Interactivitatea presupune și o atitudine pozitivă față de relațiile

umane, față de importanța muncii în echipă, o atitudine de susținere a ideilor apărute prin colaborarea cu ceilalți.

Pornind de la principiul dreptului egal la educație pentru toți copiii, metodele activ-participative permit elevului satisfacerea interesului pentru cunoaștere, facilitează contactul cu realitatea înconjurătoare, sporind gradul de socializare a elevilor, stimulează și dezvoltă învățarea prin cooperare. Datorită caracterului ludic al acestor metode, lecțiile devin mai atractive, se elimină monotonia, se stimulează cooperarea între elevi, originalitatea, creativitatea. Printre metodele cu impact pozitiv la clasă se numără:

*Metodele care favorizează înțelegerea conceptelor și ideilor, valorifică experiența proprie a elevilor sunt: discuția, dezbateră, jocul de rol.

*Metodele care stimulează gândirea și creativitatea îi determină pe elevi să caute și să dezvolte soluții pentru diferite probleme, să compare și să analizeze situații date sunt: studiul de caz, rezolvarea de probleme, exercițiul.

*Metodele prin care elevii sunt învățați să lucreze productiv unii cu alții și să-și dezvolte abilități de colaborare sunt: mozaicul, proiectul în grupuri mici.

Metodele activ-participative presupun activism, curiozitate intrinsecă, dorință de a observa, a explica, a explora, a descoperi. Sunt considerate active-participative acele metode care mobilizează energiile elevului, care ajută să își concentreze atenția, să-i strângă curiozitate. Metodele active-participative pun accentul pe cunoașterea operațională, pe învățarea prin acțiune, aduc elevii în contact nemijlocit cu situațiile de viață reală.

Lucrul în echipă oferă elevilor cu CES posibilitatea de a-și împărtăși părerile, experiența, ideile, strategiile personale de lucru, informațiile, interrelațiile dintre membrii grupului, sporesc interesul pentru o temă sau o sarcină dată, motivând elevii pentru învățare.

Metodele activ-participative sunt cele care au în centrul procesul instructiv-educativ pe elev, oferindu-i posibilitatea de a descoperi singur ceea ce trebuie să învețe și să participe cu plăcere la realizarea lecției. Aceste metode stimulează potențialul creativ al elevului cu CES, îi asigură independența de mișcare și îi creează un aport de curaj și încredere în a-și folosi propriile forțe. Elevii nu vor mai fi simpli spectatori la lecții ci chiar actori cu rol activ participativ, gata să se implice emoțional și motivațional iar noutatea redescoperită de elevi, va fi într-o manieră proprie.

Metode care au un pronunțat caracter activ-participativ, folosite în practica didactică la copiii cu CES:

* Brainstormingul - este cea mai răspândită metodă de stimulare a creativității în condițiile activității în grup, încurajând participarea tuturor membrilor grupului. Copiii învață să

asculte, să emită păreri, să colaboreze, să respecte ideile celorlalți, să compare, să argumenteze și să decidă, devin mai curajoși și au mai multă încredere în propria persoană. Scopul central îl reprezintă enunțarea a cât mai multe puncte de vedere, fiind admise toate ideile formulate, nu se tolerează nici un fel de critică.

*Tehnica ciorchinului - este o tehnică de predare – învățare care încurajează pe copii să gândească liber și deschis, care stimulează găsirea conexiunilor dintre idei. „Ciorchinele” constă în utilizarea unei modalități grafice de organizare a brainstorming-ului pentru a ilustra relațiile, conexiunile dintre idei, o modalitate de a construi asociații noi de idei sau de a releva noi sensuri ale ideilor.

*Turul galeriei - este o metodă de învățare prin colaborare, care încurajează exprimarea propriilor idei și opinii dar și a părerilor cu privire la soluțiile de rezolvare a unei probleme sau efectuare a unor sarcini de către colegii lor, membrii ai celorlalte grupuri.

*Jocul de rol este cea mai folosită și eficientă tehnică utilizată în învățământul școlar și preșcolar. Prin jocul de rol, copiii se transpun în diferite ipostaze ale vieții sociale reale, cu scopul de a exersa multiple comportamente și de a dobândi abilități diverse, de a acționa conform unei anumite poziții sau funcții sociale, de a rezolva pozitiv situații problemă, de a-și adecva comportamentul în situații similare.

*Jocul propriu zis, cu reguli sau fără, ca modalitate de relație între individ și lumea obiectelor, constituie formula primară a acțiunii umane, o formă de organizare a cogniției, o formă de organizare a cunoașterii. Cântecul, jocurile muzicale, jocurile cu text și cântec, audițiile muzicale, modelajul, desenul, pictura, sculptura sau alte activități din sfera terapiilor ocupaționale contribuie la sporirea atenției, la dezvoltarea memoriei, gândirii, imaginației a tuturor proceselor psihice implicate în învățarea de tip școlar. Prin teoria „inteligențelor multiple” ale lui H. Gardner se recunoaște faptul că oamenii învață în moduri diferite și obțin progrese școlare tot în moduri diferite.

Copiilor le plac aceste metode activ-participative și chiar dacă uneori copiii cu CES nu le înțeleg pe deplin ei solicită să participe în număr cât mai mare la realizarea lecției.

Folosirea metodelor activ-participative în procesul de predare-învățare-evaluare la elevii cu CES, face ca elevii să se implice personal, să învețe cu drag chiar în timpul orelor de curs, să fie mai activi și să participe la provocările oferite de acestea, individual sau pe grupe, dezvoltându-le spiritul de competiție, dând frâu liber creativității și comunicării cu ceilalți colegi.

Bibliografie

1. Gherguț Alois, (2006), Psihopedagogia persoanelor cu cerințe speciale, Editura Polirom, Iași.;
2. Verza Emil , Verza Florin Emil (coordonatori), Tratat de psihopedagogie specială, Editura Universității din București, 2011.
3. Vărășmaș Ecaterina Adina, Introducere în Educația cerințelor speciale, Universitatea din București, Editura Credis, 2004

PANDEMIA ȘI ELEVII CU CES

PROF. CIUBOTARIU BEATRICE LILIANA

ȘCOLA GIMNAZIALĂ SPECIALĂ”C-TIN PĂUNESCU” TECUCI/GALAȚI

Pandemia a lovit pe neașteptate. Nimeni nu era pregătit pentru așa ceva, chiar nici nu conștientizăm ce este, ce măsuri se impun sau cum vom reacționa, ce impact va avea asupra noastră a tuturor. Pentru mulți era considerată o glumă și chiar așa o consideră în continuare, mai ales cei care nu au avut cazuri grave în familie. Oricum ne-a afectat pe toți.

Învățământul românesc a fost la fel de afectat ca toate sectoarele de activitate, adaptându-se cu greutate la noile cerințe impuse momentului, prin susținerea cursurilor online. Cel mai afectat sector din educație a vizat învățământul special, elevi, părinți, profesori.

Pentru elevii cu CES , întreruperea obiceiurilor educaționale și obligația de a trece la medii de învățare la distanță a presupus provocări suplimentare, într-o situație deja dificilă.

Diferitele scenarii care s-au experimentat nu au făcut decât să creeze haos și ineficiență. Lipsa unei tehnologii informaționale calitative și a competențelor digitale precare a profesorilor a îngreunat și mai mult procesul educativ. Fără acces gratuit la platforme online, cu resurse didactice digitale și multimedia decente, cadrele didactice au fost nevoite să identifice rapid soluții pentru a asigura tuturor copiilor acces la o educație de calitate.

Școala online pentru învățământul special a presupus o reorganizare completă a modului în care se abordează actul didactic, pornind de la metode și tehnici de predare, procedee de lucru, dozajul diferit al timpului și terminând cu materialele și mijloacele didactice utilizate. Lipsa contactului vizual cu copilul, al dialogului cu grupa de copii, lipsa de experiență a profesorilor în ceea ce privește predarea online, lipsa dispozitivelor electronice, a făcut și mai dificilă comunicarea și desfășurarea actului educațional.

Cum să desfășori activitatea, cum să captezi și să menții atenția copiilor cu autism, Sindrom Down sau alte deficiențe severe, non-verbali, la clasa pregătitoare sau chiar la celelalte clase?

În primul rând a trebuit să găsim înțelegere și susținere din partea părinților. Părinții copiilor sunt pionul principal, colaboratorul de nădejde care se implică motivat, pentru binele copilului. Părintele este unul dintre factorii care trebuie să gestioneze activitatea de acasă și să se asigure atât de funcționarea fizică a sistemului informatic, de frecventarea cursurilor de

către elev, cât și de motivarea și implicarea acestuia în actul de învățare. De asemenea, părintele deține rolul de suport emoțional pentru stările specifice acestei perioade restrictive. Trebuie să empatizeze cu copilul, să discute cu el, oferind multe explicații despre situația actuală și să susțină cauza educației și a învățării, chiar și în aceste condiții dificile.

Atunci când copiii refuzau să facă teme, se plictiseau, făceau crize nervoase, am găsit altă soluție.

Le-am sugerat părinților să facă diferite filmulețe cu activități gospodărești în care erau solicitați și copii (să dea mâncare la păsări, să împăturească hainele, să așeze pantofii, să șteargă praful, să ude florile..etc.) apoi să mi le prezinte pe cameră, să pot lua legătura cu ei, să mă vadă, să mă audă, să-i pot încuraja. A avut succes această abordare.

A fost o perioadă foarte dificilă, dar cu răbdare am reușit să o depășim și să ne perfecționăm.

În cazul elevilor cu cerințe educaționale speciale (CES), activitatea școlară online presupune anumite operațiuni specifice, astfel:

- secvențierea și segmentarea sarcinilor de lucru pentru a fi mai accesibil pentru copil;
- identificarea canalului senzorial preferat: vizual, auditiv, practic și adaptarea materialului educativ;
- implicarea adulților și/sau a fraților. Implicarea fraților ajută, cu atât mai mult cu cât aceștia vor ști să adapteze mai ușor nivelul explicațiilor funcție de vârsta și specificul fratelui cu CES.

Experiența școlară online a fost și este una inedită, care ne-a provocat pe toți și din care am învățat că trebuie să avem o mare disponibilitate de adaptare la nou și tehnologie iar acest tip de învățământ necesită o implicare activă a tuturor factorilor educaționali, pentru valorificarea eficientă și rațională a tuturor resurselor.

Bibliografie

1. Gherguț, A. (2006), Psihopedagogia persoanelor cu cerințe speciale. Strategii diferențiate și incluzive în educație, Editura Polirom, Iași
2. Weihs, T. J. "Copilul cu nevoi speciale", Ed. Triade, Cluj Napoca, 1998
3. Verza, F. "Introducerea în psihopedagogia specială și asistența socială", Ed. Fundației Humanitas, 2002.

PROIECT DE LECȚIE

GRUPA A II-A

Profesor: Ciubotaru Anisoara

Disciplina de studiu: Limba și Literatura Română

Data: 12.01.2023

Subiectul: Caracterizarea personajului. Text-suport *Garabet Ibrăileanu, Adela*

Tipul lecției: consolidare

Durata lecției: 50 de minute

COMPETENȚE GENERALE:

2. Receptarea textului scris de diverse tipuri

3. Redactarea textului scris de diverse tipuri

COMPETENȚE SPECIFICE:

2.3. Adecvarea atitudinii și a practicilor de lectură în funcție de scopul lecturii;

3.1. Redactarea unui text complex, având în vedere respectarea etapelor procesului de scriere și selectare a unor structuri adecvate intenției de comunicare.

OBIECTIVE OPERAȚIONALE:

1. să identifice trăsăturile fizice și morale ale personajului
2. să ilustreze trăsăturile identificate prin raportare la textul - suport
3. să utilizeze modalitățile de caracterizare a personajului în diferite contexte
4. să-și exprime opinia cu privire la atitudinea personajului principal față de celelalte personaje

METODE ȘI PROCEDEE: problematizarea, expunerea, explicația, conversația euristică, descoperirea, cvintet, turul galeriei, jurnalul.

MIJLOACE ȘI MATERIALE DIDACTICE: tabla, caietul elevului, fișe de lucru.

FORME DE ORGANIZARE: individual, frontal.

EVALUAREA: formativă (pe tot parcursul lecției se vor face aprecieri în legătură cu activitățile desfășurate)

BIBLIOGRAFIE:

1. ILIE, Emanuela, 2008, *Didactica literaturii române. Fundamente teoretico-aplicative*, ediția a II-a revăzută și adăugită, Iași: Polirom.
2. PAMFIL, Alina, 2008, *Limba și literatura română în gimnaziu. Structuri didactice deschise*, ediția a V-a, Colecția *Metodica activă*, Pitești: Ed. Paralela 45.
3. SÂMIHĂIAN, Florentina, 2014, *O didactică a limbii și literaturii român. Provocări actuale pentru profesor și elev*, București: Editura Art.
4. *Programa școlară pentru clasa a VII-a, Limba și literatura română*, București, 2017.
5. Pavelescu, Marilena, *Metodica predării limbii și literaturii române. Ghid pentru susținerea examenelor de definitivare și de acordare a gradelor didactice*, București, Editura Corint, 2010
6. Ilie, Emanuela, *Didactica limbii și literaturii române*, Iași, Editura Polirom, 2014

SCENARIUL DIDACTIC:

Evocarea:

1.Moment organizatoric

Organizez clasa și asigur climatul necesar bunei desfășurări a activității. Notez absențele.Verific tema.

2. Captarea atenției

Profesorul le propune elevilor analiza unei imagini, reprezentând un copil de vârsta lor. Pe baza imaginii adreează următoarelor întrebări:

- Cum vi se pare copilul din imagine?
- Ce vă transmite?
- De ce credeți că am ales această imagine?



3. Anunțarea subiectului lecției și a obiectivelor operaționale

Anunț elevii că, în această lecție, își vor reaminti noțiunile despre personaj și mijloacele de caracterizare. Voi scrie titlul lecției pe tablă și elevii vor nota în caiete.

Realizarea sensului:

1. Elevii vor primi fișe de lucru și vor citi, cât mai expresiv, textul suport propus. (Anexa 2).
2. După lectura textului vor face legătura dintre imaginea propusă și conținutul de idei al textului.
3. Profesorul va iniția un joc. Va formula o întrebare despre personajul textului și va arunca o minge către un elev. Elevul care a prins mingea va răspunde la întrebare, apoi va formula o altă întrebare și va arunca mingea către un alt coleg.
4. Profesorul le propune elevilor completarea unei fișe de identitate a personajului principal. Elevii completează fișa de identitate a personajului principal. (Anexa 3).
5. Elevii vor alcătui un cvintet. Anexa (4).
6. Profesorul le distribuie elevilor fișele de lucru în care elevii vor complete cu informațiile cerute. (Anexa 5).

Reflecție

Profesorul anunță tema pentru acasă: redactați o compunere de 150 - 200 de cuvinte, în care să-l caracterizați pe Gigel.

Anexa 1



Se dă fragmentul de text:

O femeie tânără nu poate face o plimbare pe câmp fără să culeagă flori. Adela le alege metodic, cu ochiul atent, cu gesturi de precizie, parcă ar urmări vietăți iuți și viclene.

Cu părul auriu, cu fața albă și roză, cu ochii albaștri, Adela, printre flori, e o floare mare, strălucitoare, mai vie decât toate, irezistibil atrăgătoare. Comparația, banală de adevărată ce e, între femeie și floare este mai mult decât constatarea unei asemănări exterioare. E intuiția unei identități profund naturale.

Spectator neocupat (nu pot să culeg și eu flori, îmi lipsește cu desăvârșire convingerea!), mișcându-mă fără rost încolo și încăce (în fața unei femei nu pot să mă întind pe iarbă, singura soluție onorabilă a problemei), situația mea e dificilă. Dar Adela, concentrată în vânătoarea ei, nu observă nimic.

Pentru ea, florile au personalitate: unele sunt „sentimentale”, altele „impertinente”, altele „copii” ori „cucoane mici” și așa mai departe. Observațiile astea le face cu umor, cu o comică dezmierdare. Cu sentimentul distanței în același timp, parcă ar fi vorba de niște copii pe care-i alintă, dar nu vrea să îi scoată la obraz. (Viziunea comică și ușor dezmierdătoare este de altfel atitudinea ei obișnuită în viață).

...după ce culege florile, vine la drum cu brațul încărcat, se așază pe dâmbul șanțului, le clasifică în grupuri după criterii subiective și fanteziste, le întocmește într-un buchet mare, își pune una în păr (la plimbările afară din sat iese aproape întotdeauna cu capul gol), alta în butoniera mea. („Să n-o zvârli! S-o ții toată ziua!”)

Toate acestea se repetă exact, afară de floarea de la butonieră, care variază de fiecare dată, dar o alege mică întotdeauna, concesie teroarei mele de a mă da în spectacol cu floarea în piept.

Garabet Ibrăileanu, *Adela*

Anexa 3

1. Realizați cartea de identitate a personajului **Adela**:

Prenumele personajului:	
Ce știu despre personaj?	Cum am aflat?
Aspect fizic	
Obiceiuri	
Caracter	
Fapte	
Relația cu celelalte personaje	
Alte aspecte	
Cum mă raportează la personaj?	

Anexa 4

1. Realizați un cvintet care să oglindească personajul **Adela**.

Versul 1. Pornind de la un text, elevii își aleg sau li se poate da un cuvânt-cheie, un personaj, care va ține loc de titlu și va fi primul rând al cvintetului.

Versul 2. Pentru titlul stabilit se găsesc două adjective, care se scriu pe rândul al doilea.

Versul 3. Pe rândul al treilea, se găsesc trei verbe.

Versul 4. Pe rândul patru, se alcătuiește o propoziție formată din 4 cuvinte, care să exprime o trăire personală.

Versul 5. Rândul cinci este o concluzie care poate fi un substantiv sau un verb.

ADELA

2. Completați următorul tabel:

CINE ESTE PERSONAJUL? (statutul social)	CUM ESTE EL? (portretul moral și psihologic)
---	--

CE ÎL DEFINEȘTE?

(trăsătura dominantă)

CE FACE?

(relația cu celălalt personaj)

Anexa 5

Completați spațiile următoare:

Caracterizarea directă a personajului este realizată de către
....., care îi fixează portretul fizic și/sau moral prin
sintagmele: „.....” trăsătura

-
„.....” trăsătura
-
„.....” trăsătura
-
„.....” trăsătura
-
„.....” trăsătura
-
„.....” trăsătura

Caracterizarea indirectă este reflectată prin comportamentul personajului,
acesta dovedindu-se a fi, aspect reieșit din
sintagmele: „.....” trăsătura

-
„.....” trăsătura
-
„.....” trăsătura
-

**Anexa 6 – de rezervă. Caracterizarea Adelei. Mijloace de caracterizare.
Fișă de lucru, clasa a VII-a**

Citat din text	Mijlocul de caracterizare utilizat	Trăsătura de caracter

Jurnal

CONȚINUTURI (detaliere)		COMPETENȚE SPECIFICE	ACTIVITĂȚI DE ÎNVĂȚARE	RESURSE ȘI ORGANIZAREA CLASEI	EVALUARE	OBS./ NR. ORE
LECTURĂ	Textul narativ literar: <i>Zâna Munților</i>	2.1 identificarea informațiilor importante din texte literare și nonliterare, continue, discontinue și multimodale;	UNITATEA V: <i>CĂLĂTORESC PRIN BASME</i>	Manualul, textul-suport și resurse digitale <i>Ghidul profesorului</i> Activitate frontală	Observarea sistematică a elevilor	1
	Acțiunea. Timpul și spațiul	2.1 identificarea informațiilor importante din texte literare și nonliterare, continue, discontinue și multimodale;	Activități de lectură – lucru cu textul: Exerciții de înțelegere a noțiunii de miraculos în basme Exerciții de ordonare cronologică a idelor	<i>Caietul elevului,</i> <i>Ghidul profesorului</i> Activitate frontală	Observarea sistematică a elevilor	1

			<p>principale din textul-suport</p> <p>Exerciții de lectură selectivă pentru desprinderea informațiilor esențiale și de detaliu dintr-un text citit, pe baza unui organizator grafic (harta mentală)</p> <p>Exerciții de identificare și comentare a reperelor de timp și de spațiu prezente în text</p>			
	Personajele	2.1 identificarea informațiilor importante din texte literare și nonliterare, continue, discontinue și multimodale;	<p>Activități de lectură – lucrul cu textul:</p> <p>Exerciții de identificare a personajelor și a rolului pe care-l au în textul literar (piramida personajelor)</p> <p>Exerciții de identificare a trăsăturilor fizice și morale ale unor personaje</p>	<p><i>Ghidul profesorului</i> Activitate frontală</p> <p>Activitate pe grupe</p>	Observarea sistematică a elevilor	1

			Exerciții de comparare a personajelor din text cu alte personaje din basme (Făt-Frumos, Cenușăreasa), pentru recunoașterea unor tipare culturale			
	Semnificațiile textului		<p>Activități de postlectură:</p> <p>Discuție privind semnificația textului-suport</p> <p>Exerciții de formulare a unei opinii</p> <p>Exerciții de formulare a unui răspuns personal/creativ cu privire la semnificația textului și la atitudinile personajelor</p> <p>Exerciții ghidate de lectură a imaginii</p>	<p><i>Ghidul profesorului</i> Activitate frontală și pe grupe</p> <p>Reproducere după tabloul lui Louis Katzenstein (p. 152)</p>	<p>Observarea sistematică a elevilor</p> <p>Poster: <i>O poveste neobișnuită de dragoste</i></p>	1

	<p>Text auxiliar: <i>Aladin și lampa fermecată</i></p>	<p>2.1 identificarea informațiilor importante din texte literare și nonliterare, continue, discontinue și multimodale;</p> <p>2.3 formularea unui răspuns personal și/sau a unui răspuns creativ pe marginea unor texte de diferite tipuri, pe teme familiare;</p>	<p>Lectura-model a textului-suport/Ascultarea textului în varianta digitală</p> <p>Exerciții de lectură selectivă pentru desprinderea informațiilor esențiale și de detaliu dintr-un text citit, pe baza unui organizator grafic („Muntele narațiunii“)</p> <p>Discuție despre semnificația textului-suport</p> <p>Exerciții de formulare a unui răspuns personal/creativ cu privire la semnificația textului și la atitudinile personajelor (joc de rol, scriere creativă)</p> <p>Oferirea unor sugestii de lectură</p>	<p>Textul-suport și resurse digitale <i>Ghidul profesorului</i></p> <p>Activitate frontală, independentă și pe grupe</p>	<p>Observarea sistematică a elevilor</p> <p>Portofoliu: <i>poster/afiș publicitar inspirat din lumea basmelor</i></p>	1
INTE	Diversitate culturală și	5.2 identificarea unor valori culturale promovate în textele	Exerciții de identificarea unor similitudini între culturi	Textul-suport <i>(Făgăduiala</i>	Observarea sistematică a	1

	lingvistică	autorilor români din diferite perioade. istorice.	diferite Exerciții de identificare a etimologiei unor cuvinte Discuție despre diversitatea culturală și lingvistică	<i>ținută</i> de Jean-Claude Carrière) și resurse digitale <i>Ghidul profesorului</i> Activitate frontală	elevilor	
	Proiect de grup: <i>Itinerar multicultural</i>	5.2. identificarea unor valori culturale promovate în textele autorilor români din diferite perioade. istorice.	Discutarea temei de proiect: stabilirea calendarului, explicarea pașilor de realizare, sugestii pentru documentare, repartizarea rolurilor în echipă, criteriile de evaluare a proiectului Elaborarea unei prezentări cu ajutorul noilor tehnologii Discutarea unor tipare culturale identificate în texte literare românești și din culturile minoritare	Texte-suport: fragmente din basme aparținând minorităților etnice din România <i>Ghidul profesorului</i> Activitate pe grupe	Autoevaluare Evaluare (săptămâna XXVII)	1

COMUNICARE ORALĂ	Elemente paraverbale și nonverbale în prezentarea orală	1.2prezentarea orală, pe baza unor repere date de profesor, a unor informații și a unor idei, exprimând opinii, emoții și sentimente prin participarea la discuții pe teme familiare, de interes sau pornind de la textele ascultate/citite; 1.3identificarea unor elemente paraverbale și nonverbale, în funcție de situația de comunicare;	Exerciții de mimare a unei situații de comunicare Exercițiu ludic („Telefonul fără fir“) Lectura pe roluri a textului-stimul Exerciții de identificare a elementelor verbale, nonverbale și paraverbale din comunicare Exersarea prezentării orale	<i>Ghidul profesorului</i> Activitate frontală Text-stimul: <i>Albă-ca-Zăpada</i> (fragment) Activitate independentă	Observarea sistematică a elevilor Autoevaluare	1
	Acte de limbaj: a promite, a declara	1.2prezentarea orală, pe baza unor repere date de profesor, a	Exerciții de identificare a unor acte de limbaj Exerciții de asociere	<i>Ghidul profesorului</i> Activitate frontală	Observarea sistematică a elevilor	1

		unor informații și a unor idei, exprimând opinii, emoții și sentimente prin participarea la discuții pe teme familiare, de interes sau pornind de la textele ascultate/citite;	corespunzătoare text-imagine Exerciții de performare a unor acte de limbaj	Activitate independentă		
LIMBĂ ROMÂNĂ	Numeralul. Numeralul cardinal	4.2aplicarea achizițiilor lexicale și semantice de bază, în procesul de înțelegere și de exprimare corectă a intențiilor comunicative;	Exerciții de identificare a numeralelor cardinale Exerciții de transcriere corectă în litere a numerelor Exemplificarea valorilor morfologice diferite ale cuvintelor <i>un</i> și <i>o</i>	<i>Caietul elevului,</i> <i>Ghidul profesorului</i> Activitate frontală	Observarea sistematică a elevilor	1
	Numeralul ordinal. Numeralul – aspecte normative	4.2aplicarea achizițiilor lexicale și semantice de bază, în procesul de înțelegere și de exprimare corectă a intențiilor comunicative;	Exerciții de identificare a numeralelor ordinale Exerciții de ortografie și ortoepie privind numeralele	<i>Caietul elevului,</i> <i>Ghidul profesorului</i> Activitate frontală	Observarea sistematică a elevilor	1

		4.3 monitorizarea propriei pronunții și scrieri și a pronunției și scrierii celorlalți, valorificând achizițiile fonetice de bază;	simple și compuse, cardinale și ordinale Exerciții de căutare a unor expresii românești și străine care conțin numerale	Activitate independentă cu dicționarul bilingv	Autoevaluare (minitest în varianta digitală, p. 167)	
REDACTARE	Descrierea unei ființe imaginare	2.1 identificarea informațiilor importante din texte literare și nonliterare, continue, discontinue și multimodale; 2.3 formularea unui răspuns personal și/sau a unui răspuns creativ pe marginea unor texte de diferite tipuri, pe teme familiare;	Pregătire pentru redactarea de tip imaginativ Exerciții de recunoaștere a unor ființe imaginare mitice Lectura textului-stimul Exerciții de observare a componentelor unei descrieri dintr-un text-suport	Text-suport: <i>Șifonierul, leul și vrăjitoarea</i> (fragment) de C.S. Lewis <i>Caietul elevului, Ghidul profesorului</i> Activitate frontală	Observarea sistematică a elevilor	1
	Descrierea unei ființe imaginare		Scrierea procesuală (pregătirea, scrierea ciornei,	<i>Caietul elevului,</i>		1

	<i>(continuare)</i>	<p>3.1redactarea unui text scurt pe teme familiare, având în vedere etapele procesului de scriere și structurile specifice, pentru a comunica idei și informații sau pentru a relata experiențe trăite sau imaginate; 3.2redactarea, individual și/sau în echipă, a unui text simplu, pe o temă familiară, cu integrarea unor imagini, desene, scheme;</p> <p>3.3analizarea constantă a propriului scris/a unor texte diverse din punctul de vedere al corectitudinii, al lizibilității, al coerenței și al clarității;</p> <p>4.2aplicarea achizițiilor lexicale și semantice de bază, în procesul de înțelegere și de exprimare corectă a intențiilor comunicative;</p>	<p>revizuirea, editarea, publicarea)</p> <p>Exerciții de redactare a unei compuneri descriptive</p> <p>Rescrierea unei secvențe dintr-o compunere personală, în urma analizei observațiilor primite, în vederea îmbunătățirii activității specifice de redactare</p> <p>Autoevaluarea produsului</p>	<p><i>Ghidul profesorului</i></p> <p>Activitate independentă</p>	<p>Portofoliu: <i>O ființă imaginară</i></p> <p>Autoevaluare</p>	
--	---------------------	---	--	--	--	--

	4.3 monitorizarea propriei pronunții și scrieri și a pronunției și scrierii celorlalți, valorificând achizițiile fonetice de bază;				
	5.2 identificarea unor valori culturale promovate în textele autorilor români din diferite perioade. istorice.	Prezentarea proiectului <i>Itinerar multicultural</i>	Activitate pe grupe	Evaluare sumativă	1
EVALUARE	2.1 identificarea informațiilor importante din texte literare și nonliterare, continue, discontinue	Test	Manualul, p. 172	Evaluare sumativă	1

	<p>și multimodale;</p> <p>2.3 formularea unui răspuns personal și/sau a unui răspuns creativ pe marginea unor texte de diferite tipuri, pe teme familiare;</p> <p>3.1 redactarea unui text scurt pe teme familiare, având în vedere etapele procesului de scriere și structurile specifice, pentru a comunica idei și informații sau pentru a relata experiențe trăite sau imaginate;</p> <p>4.2 aplicarea achizițiilor lexicale și semantice de bază, în procesul de înțelegere și de exprimare corectă a intențiilor comunicative;</p> <p>4.3 monitorizarea propriei pronunții și scrieri și a pronunției și scrierii celorlalți, valorificând</p>				
--	--	--	--	--	--

Profesor Ciubotaru Anișoara
Liceul "Demostene Botez" n Trușești
Clasa a V-a A
Manual de Limba și literatura română, Editura "Aramis"

	achizițiile fonetice de bază;				
--	-------------------------------	--	--	--	--

CIUBOTARU ANIȘOARA, LICEUL "DEMOSTENE BOTEZ" -EXEMPLE DE BUNE PARCTICI

Metodele didactice ca mijloace de dezvoltare a competențelor elevilor

Este absolut necesară formarea competențelor la elevi, având în vedere contextul globalizării și raportându-ne atât la programele actuale, cât și la testările internaționale. Aceasta, deoarece noul ideal educațional face referire la formarea unui elev capabil de a crea noi valori, responsabil și obiectiv.

Metodele de învățământ constituie calea eficientă de organizare și conducere a învățării, modul care reunește într-un tot familiar eforturile cadrului didactic și ale elevilor. Profesorul trebuie să utilizeze nu doar metodele de învățământ, ci și strategiile didactice care să identifice și să sprijine realizarea actului educațional în clasă, dar să-l și implice pe elev în procesul de învățare, urmărindu-se astfel dezvoltarea gândirii, stimularea creativității și a interesului pentru învățare.

Activitatea didactică, atât sub aspect structural (mijloace, conținut, mediu, timp, resurse umane), cât și sub aspect operațional (metode, tehnici de lucru), trebuie să faciliteze achiziția noțiunilor teoretice, astfel încât, elevii să - și formeze în cel mai faci mod noile competențe vizate de programele școlare. O învățare activă și eficientă este asigurată prin utilizarea unor metode și procedee care să antreneze în cel mai înalt grad capacitățile intelectuale ale elevilor, să trezească și să mențină interesul față de învățatură, să stimuleze curiozitatea și să solicite efort propriu. Școala trebuie să ofere contextul prielnic pentru dezvoltare, rolul profesorului nefiind acela de furnizor de informații, ci generator de situații reale de învățare, care însoțește și îndrumă elevul în formarea noilor competențe. În predarea centrată pe elev, succesul la clasă depinde de competențele cadrului didactic de a crea oportunități optime de învățare pentru fiecare elev, creând un climat stimulativ pentru învățarea activă și pentru motivarea elevilor.

Metodele interactive pot fi aplicate cu succes la orele de limba și literatura română, având un rol important în formarea competențelor de comunicare, însă nu putem nega faptul că aceste metode nu pot fi utilizate întotdeauna singure, ci în combinație cu cele tradiționale. Astfel, predarea noțiunilor de vocabular trebuie privită din perspectiva dezvoltării vocabularului elevilor, respectiv a dezvoltării competențelor de comunicare a acestora. În niciun caz nu trebuie pus accentul pe achiziția pură a noțiunilor teoretice, ci pe învățarea acestora în vederea dobândirii unei exprimări orale și scrise corecte, cât și de ascultare activă.

Cvintetul „este o metodă creativă prin care în cinci versuri se sintetizează un conținut de idei”¹. Se poate adăuga un desen. Primul vers este un cuvânt cheie referitor la discuție, fiind de obicei substantiv, al doilea vers descrie în două cuvinte (adjective) substantivul în discuție, al treilea vers este alcătuit din trei cuvinte care exprimă o acțiune (de regulă la modul gerunziu), al patrulea vers conține patru cuvinte și exprimă sentimentele autorului față de subiect, iar versul al cincilea sintetizează într-un cuvânt cele prezentate. Timpul de întocmire este de 5-7 minute. În timpul dat, elevii trebuie să dovedească capacitatea de a crea și de a fi receptivi la cele discutate în clasă. E o metodă eficientă care combină utilul cu plăcutul. O

¹ Mihaela Secieru, **Didactica limbii române**, Editura Ovi-art, Botoșani, 2004, p.253.

astfel de sarcină de lucru se poate indica mai ales elevilor care au talent literar în compunerea versurilor, dar mai ales capacitatea de a sintetiza în câteva cuvinte un întreg subiect.

NATURA PENTRU VIAȚĂ ȘI VIAȚĂ PENTRU NATURĂ!

Prof.înv.preșc. CIULEI FLORENTINA

Grădinița cu program prelungit Nr.32,

Structura G.P.N. CĂSUȚA CU POVEȘTI,

Ploiești,jud. Prahova

Ne aflăm într-un moment de răscruce al istoriei Pământului, un moment în care umanitatea trebuie să decidă viitorul său. Pe măsură ce lumea devine din ce în ce mai interdependentă și fragilă, viitorul ne poate rezerva atât mari pericole cât și nebanuite oportunități. Pentru a progresa e necesar să recunoaștem că în mijlocul diversității magnifice de culturi și forme de viață suntem o singură familie umană și o singură comunitate terestră, cu un destin comun, ce poate construi o societate bazată pe respectul pentru natură.

Pământul,Casa Noastră, este el însuși viu, găzduind o comunitate unică a vieții. Persistența ființelor vii și bunăstarea omenirii depind de conservarea unei biosfere sănătoase cu toate sistemele sale ecologice, o varietate bogată de plante și animale, soluri fertile, ape pure și aer curat. Protecția vitalității, diversității și frumuseții Pământului este o responsabilitate sacră. Sunt necesare schimbări fundamentale în valorile și modul nostru de viață, să dezvoltăm ideea că, *dezvoltarea omenirii înseamnă în principal a trăi mai mult nu a avea mai mult*. Educația pe care o primește o persoană începe de la cea mai fragedă vârstă. Dacă în urmă cu ani, jocurile și toate activitățile în care erau implicați copiii vizau distracția în natură, lucrurile au luat o întorsătură diametral opusă în vremurile de astăzi. Activitățile ecologice conduc la o dezvoltare armonioasă a copiilor. Toate îndeletnicirile desfășurate pentru încurajarea spiritului eco la copil se numără printre cele mai bune și utile lucruri pe care le poate face societatea pentru educația copiilor. Jocurile și jucăriile ecologice, dar și grădinaritul sau reciclarea, nu sunt doar sloganuri folosite pentru a salva planeta, ci asigură un mediu sănătos pentru creșterea și dezvoltarea celor mici. Iar cea mai bună metodă pentru a face educație ecologică este să-l implici pe copil în activități convingătoare în acest sens!

Este foarte important să încurajăm introducerea activităților, jucăriilor și jocurilor în spirit eco în modul lor de a se distra și să le vorbim despre importanța protejării mediului . În

cadrul programelor desfășurate în grădiniță, există acțiuni menite să incite curiozitatea și interesul copiilor în acest sens. O modalitate viabilă de a-i motiva pe copii în acest sens este reciclarea hârtiei, aluminiului și a plasticului pentru reducerea poluării mediului. Ce poate fi mai simplu decât să-i arăți micuțului de ce este important să trăiești eco decât să plantezi împreună cu el un copăcel. Săpatul gropii, îngrășământul pus în pământ, astuparea rădăcinilor și udatul, ca să crească pomul mare, mare. Copilul află astfel de ce este importantă natura verde pentru sănătatea noastră sau cum frunzele florilor și copacilor absorb dioxidul de carbon degajat în natură și emană oxigenul de care avem atâta nevoie pentru a supraviețui.

Nu în ultimul rând, pentru a crește copiii în spiritul ecologic, un rol important îl are cititul poveștilor eco. Cărțile sunt un mod util de a ajunge la nivelul de înțelegere a copilului și de a-l învăța diverse lucruri, atunci când cuvintele sunt prea grele pentru el.



CUM POT FI DEZVOLTATE COMPETENȚELE SOCIO-EMOȚIONALE LA COPIII PREȘCOLARI ?

Prof.înv.preșcolar CIULEI FLORENTINA

Grădinița cu P.P. NR.32

Structura Grădinița cu P.N. „Căsuța cu Povești”,

Ploiești, Jud. Prahova

Forța spirituală a unei societăți se concretizează în capacitatea acesteia de a elabora idei noi, de a crea, de a face descoperiri. Cercetarea reprezintă în prezent baza unei societăți de succes. O atenție deosebită se acordă cercetării în domeniul științelor socio-umane.

Pedagogia contemporană promovează inițiativa, originalitatea, spiritul creator în scopul restructurării și eficientizării învățământului românesc. Ea promovează inițiativa și implicarea omului de la catedră în acțiuni care îi permit să-și pună în valoare tactul și vocația pedagogică. Cadrul didactic e necesar să cerceteze, să organizeze activități sistematice și metodice, să aplice noi soluții circumstanțelor practice concrete, să formuleze ipoteze pe care să le verifice și să valorifice noi variante de lucru cu copiii.

Vârsta preșcolară se caracterizează prin dezvoltare accelerată în toate planurile: fizic, cognitiv și socio-emoțional. Aceste planuri se află în strânsă interacțiune și pot fi separate doar artificial, pentru a fi investigate sau înțelese mai ușor. Din această cauză, mulți cercetători care investighează diverse aspecte cognitive fac acest lucru în strânsă relație cu funcționarea socio-emoțională, vorbind despre cogniție socială, respectiv funcții cognitive puse în slujba adaptării sociale. Fiecare cadru didactic poate face din clasa sa de elevi un adevărat laborator de testare și descoperire a eficienței metodelor și procedeele de predare-învățare-evaluare.

Preșcolaritatea este perioada cea mai indicată pentru dezvoltarea și optimizarea competențelor emoționale și sociale, pe parcursul căreia copilul își dezvoltă competențe fundamentale în plan cognitiv, emoțional și social, esențiale pentru adaptarea la viața adultă.

Toți ne dorim să contribuim la creșterea unor copii sănătoși și echilibrați mintal și emoțional. Un element esențial prin care un copil ajunge la acest echilibru este modul în care se dezvoltă social și emoțional. Vârsta preșcolară și școlară mică este momentul din viața lor în care copiii au nevoie de noi, adulții, să învețe cum să relaționeze cu ceilalți cu respect față de nevoile lor și ale celorlalți, cum să rezolve diverse situații sociale cu care se confruntă zi de zi, cum să trăiască sănătos emoțiile de tristețe, frică, teamă, furie fără să-i rănească pe ceilalți. Copiii învață în funcție de ce facem noi adulții, educatori, părinți, alți membrii ai comunității, și mai puțin din ceea ce spunem. Copiii observă și imită comportamentele noastre; avem în consecință o mare influență asupra comportamentului copilului. Acțiunile noastre îi ghidează copilului dezvoltarea

socială și emoțională și îi asigură cadrul formării încrederii în sine. Este, de asemenea la fel de adevărat că, odată ce copilul ajunge la grădiniță, el observă și preia în mare măsură și comportamentele celorlalți copii. De aceea este nevoie ca toți copiii să beneficieze de un reper extrem de valoros și foarte credibil de comportament.

Pornind de la aceste motivații, am derulat în cadrul grădiniței un program de intervenție . Scopul acestuia a vizat dezvoltarea abilităților și competențelor social emoționale la copiii preșcolari .

Pentru atingerea acestui scop, am ales să folosesc ca instrument experimentul pedagogic prin jocuri adresate copiilor: *Să ne cunoaștem-exercițiul numelui, Baloane cu emoții, Cursa cu obstacole, Scăunele cu emoții, Roata emoțiilor, Ne jucăm împreună, Cutiile cu emoții, Cursa iepurașilor, Povestea „Cei trei purceluși,..*

Aplicând acest program de intervenție personalizat mi-am propus să relatez că reușita privind devenirea umană a copilului depinde de o colaborare dintre mai mulți factori , cei mai importanți fiind familia și grădinița . Interesantă este și cunoașterea potențialului cognitiv și socio-afectiv al copiilor ,cunoscut fiind faptul că orice activitate educațională se întemeiază pe cunoașterea psihologică a subiecților care fac obiectul unei astfel de intervenții . Cadrul didactic are frumoasa misiune de a orienta procesele dezvoltării psiho-fizice a copiilor către un curs ascendent în scopul valorificării superioare a potențialului lor nativ și pentru favorizarea bunei integrări în societate a acestora .

Prin programul său educativ ce cuprinde intenționalități clare ,prin solicitarea expresă a copilului de a se exprima și de a acționa ,de a înțelege ,de a gândi , de apercepe , de a simți ceea ce se impune prin activitatea colectivă , grădinița îi dă preșcolarului posibilitatea unui contact direct cu mediul social .Întreaga activitate desfășurată în cadrul grădiniței are ca scop principal socializarea preșcolarului . Acest lucru nu permite discontinuități , astfel încât programul zilnic e necesar să fie bine conceput în mod științific ,bine structurat , încât să permită exercitarea influenței educative în:

- relaționarea cu colegii în activitățile liber-creative,
- participarea activă ,dar disciplinată la activitățile frontal dirijate ,
- cooperarea cu grupa și subordonarea copilului grupei , în jocul liber ,în cadrul activităților complementare .

Copiii care merg în colectivitate și participă în mod constant la activități stimulative, susținute de cadre didactice calificate, cu experiență de lucru, interacționând cu copiii de această vârstă, într-un cadru organizatoric propice, cu materiale didactice de calitate, beneficiază de condițiile cele mai favorabile unei dezvoltări socio-emoționale potrivite integrării cât mai rapide și ușoare în societate.

Toate aceste momente se realizează prin influența educatoarei și a colectivului în sensul educării socio-emoționale .Totodată ,în cadrul grădiniței , se oferă copiilor un motiv intern , generator de conduită socială , constituind o ambianță reală în care să se manifeste atitudini sociale.

Într-un Univers plin de nou și aflat într-o continuă modificare, pe măsură ce știința ne dezvăluie zilnic noi și noi repere de cunoaștere și dezvoltare, suntem cu toții expuși unei permanente comparații și competitivități.

Este necesar să învățăm mereu lucruri noi, să ne modificăm în mod constant ariile de competență, să fim mereu pregătiți pentru noi provocări sau stimulări. Atunci este evident că, dacă vom asigura pentru copiii noștri tot ceea ce îi poate ajuta să beneficieze de cele mai bune condiții de creștere și dezvoltare social emoțională, este ca și cum le-am asigura un start benefic într-o societate modernă în plin avânt de digitalizare și tehnologizare.

Dar, este indicat să avem în vedere că cele mai mari șanse de reușită le au copiii care învață cât mai repede să se cunoască pe sine, să își identifice cu succes emoțiile, să se poată integra rapid unui grup, să urmeze regulile ce îl ajută la obținerea rezultatului dorit, să își poată menține atenția asupra scopului urmărit, să știe să negocieze și să își susțină colegii și pe cei din jur.



ȘCOALA GIMNAZIALĂ *MARIN PREDĂ* SILIȘTEA-GUMEȘTI

JUD. TELEORMAN

NR.

PROIECT EDUCAȚIONAL

O CĂLĂTORIE ÎN LUMEA CĂRȚILOR

Proiect inițiat în urma recomandării ME nr. 8529/01.02.2024, privind organizarea activităților dedicate *Zilei Naționale a Lecturii*, 15 februarie 2024

AN ȘCOLAR 2023-2024

EDIȚIA I

COORDONATOR,

PROF. LIMBA ȘI LITERATURA ROMÂNĂ,

CIUPĂGEANU ANIȘOARA

Consilier educativ,

PROF. BADEA GEORGIANA-MARILENA

DIRECTOR,

PROF. PETRIȘOR SÂNDEL

ARGUMENT

Motto: Citim zi de zi!

- ✓ Lectura este o activitate pe cât de plăcută, pe atât de necesară care presupune întâlnirea fascinantă cu eroii neînfricați și cu situații memorabile. Ajută la îmbogățirea orizontului cultural, în măsura în care furnizează modele și antimodele, mituri și repere.
- ✓ Lectura este o metodă de a te dezvolta din punct de vedere intelectual și spiritual. Citind, vei cunoaște mai multe despre lumea în care trăiești, despre istorie, despre artă și despre felul în care te raportezi la toate acestea. Lumea creată de autor îți permite să faci analogii, să-ți imaginezi situații, să treci prin filtrul personal experiențele trăite alături de personajele cărții.
- ✓ Elevii au nevoie să devină cititori competenți pentru a face față cu succes provocărilor societății actuale. Așadar, noi, cadrele didactice, avem responsabilitatea să-i atragem și să-i susținem în drumul lor spre descoperirea cărților.
- ✓ *Ziua Națională a Lecturii*, 15 februarie, ne oferă contextul să promovăm importanța lecturii și formarea rutinei de lectură. În acest sens, activități precum cluburile de lectură, întâlnirile cu scriitori, bibliotecari, traducători, ilustratori, atelierele de scriere creativă, vizitele la bibliotecă, expozițiile de desene cu personaje preferate, expozițiile de carte vin în sprijinul dezideratului propus: stimularea interesului pentru lectură și formarea cititorului competent.

Scopul proiectului:

Promovarea și educarea unor atitudini pozitive față de lectură, dezvoltarea unor abilități de viață, a relațiilor sociale între copii și adulți, respectiv schimburi de modele de bună practică între cadrele didactice, promovarea talentului literar-artistic al elevilor, privind rolul lecturii de plăcere în dezvoltarea personalității și cultivarea abilităților de învățare pe tot parcursul vieții.

Obiective:

1. Descoperirea nevoilor, preocupărilor și preferințelor elevilor în domeniul lecturii și stimularea gustului și preocupărilor pentru lectură;
2. Cultivarea potențialului creator și a capacităților artistice ale copiilor, prin conceperea unor lucrări ce implică originalitate, creativitate, imaginație;
3. Dezvoltarea și valorificarea capacităților și talentelor elevilor în vederea constituirii potențialului artistic viitor;
4. Conștientizarea valorii artei literare și a manifestărilor ei specifice în diverse medii culturale.

Grup țintă:

- ✓ Elevii din învățământul gimnazial

Echipa de proiect:

- ✓ Prof.coordonator: Ciupăgeanu Anișoara
- ✓ Prof. consilier: Badea Georgiana
- ✓ Director, prof. Petrișor Săndel

Resurse:

1. Materiale: biblioteca școlară, biblioteca clasei, bibliotecile personale, fișe de lectură, portofolii, laptop, videoproiector, coli, colorii, carioci, diplome de participare, diplome pentru premii;
2. Umane: elevi, cadre didactice;
3. Temporale - februarie 2024
4. Procedurale: lectura, observarea spontană și dirijată; lucrul independent, recenzia, lucrul cu calculatorul, explicația, demonstrația, portofoliul, povestirea, investigația, jocul de rol, dezbateră, exercițiul practic.

PLANUL DE ACTIVITĂȚI

Nivel	Denumirea activitate	Modalități de desfășurare	Perioada / locul de desfășurare
I. Clasa a V-a	Ora de lectură - concurs tip grilă (20 de întrebări) Bibliografie recomandată: 1. <i>Povestea anotimpului uitat</i> - Jonathan Swift 2. <i>Singur pe lume</i> (fragment) - Hector Malot 3. <i>Robinson Crusoe</i> (fragment) - Daniel Defoe Material suport: Ora de lectură - auxiliar, Editura Joy, R. Toader, L. Zegheru, M. Grozavu, F. Georgescu	-lectura textelor în ritm propriu; -discutarea aspectelor generale; -susținerea concursului pe data de 15 februarie; -evaluarea și acordarea diplomelor.	05 .02.2024 - 15.02.2024 Sala de clasă
II. Clasa a VI-a	Proiect: Personaje cu tâlc în povești cu tâlc! Bibliografie recomandată: <i>Lupul și mielul, Vulpea și corbul, Leul, lupul și</i>	-lectura unor fabule; -ilustrarea temelor prin imagini și conținut;	02.02.2024 - 16.02.2024 Sala de clasă

	<i>vulpea, Leul și șoarecele, Măgarul galeș etc.</i> Material suport: <i>Limba și literatura română</i> , manual pentru clasa a VI-a, ed. Litera	-prezentarea materialelor sub forma unor benzi desenate, postere, broșuri; -completarea unei fișe de autoevaluare a gradului de implicare în proiect.	
III. Clasa a VII-a	Scriitori români - <i>În lumea lui Creangă</i>	-lectura romanului <i>Amintiri din copilărie</i> de Ion Creangă; -culegerea de informații relevante din bibliografia autorului; -realizarea unui material în format PPT, cu informații despre creator și creația sa; -prezentarea materialului; -evaluarea, selectarea și premiarea celor mai bune lucrări.	Februarie 2024 Sala de clasă Cabinetul de informatică
IV. Clasa a VIII-a	<u>Recenzii</u> - 10 titluri de 10!	-relectura operelor literare recomandate pentru pregătirea examenului de Evaluare Națională; -selectarea a zece titluri și întocmirea recenziilor acestora; - prezentarea, la alegere, a unui recenzii din cele realizate; -evaluarea, formularea aprecierilor și recompensarea celor mai bune.	05.02.2024 – 28.02.2024 Sala de clasă cabinetul de informatică

ACTIVITĂȚILE ELEVILOR:

- ✓ Procurarea / Alegerea cărților ;
- ✓ Citirea în ritm propriu;
- ✓ Realizarea materialelor conform nivelului de aplicare a proiectului;
- ✓ Participarea la activitățile corespunzătoare fiecărei clase.

ACTIVITĂȚILE PROF. COORDONATOR:

- ✓ Conceperea proiectului;
- ✓ Selectarea bibliografiei recomandate elevilor;
- ✓ Urmărirea parcursului lecturii elevilor;
- ✓ Realizarea fișei de lectură și a modelului pentru recenzie;
- ✓ Verificarea și colectarea documentelor PPT;
- ✓ Realizarea diplomelor;

- ✓ **Coordonarea colectivului de elevi pentru participarea la concursul *Ora de lectură*;**
- ✓ **Realizarea mapei proiectului.**

ACTIVITĂȚILE echipei de implementare:

- ✓ **Organizarea sălii de clasă pentru activități;**
- ✓ **Jurizarea prezentării materialelor elevilor înscriși la concurs;**
- ✓ **Completarea diplomelor și acordarea premiilor elevilor câștigători.**

MODALITĂȚI DE EVALUARE:

- ✓ **Portofoliul, rezumatul, desenul, prezentarea, concursul.**

AȘTEPTĂRI:

- ✓ **Citirea a cel puțin o carte / trei opere literare recomandate de toți elevii;**
- ✓ **Participarea tuturor elevilor la derularea activităților;**
- ✓ **Completarea portofoliului individual cu materiale de toți elevii claselor.**

ANEXE

- ✓ **Foaia de titlu**
- ✓ **Subiecte concurs - Ora de lectură clasa a V-a**
- ✓ **Model PPT , clasa a VII-a**
- ✓ **Model recenzie, clasa a VIII-a**
- ✓ **Model diploma**

ȘCOALA GIMNAZIALĂ *MARIN PREDA* SILIȘTEA-GUMEȘTI

JUD. TELEORMAN

PROIECT EDUCAȚIONAL

O CĂLĂTORIE ÎN LUMEA CĂRȚILOR

NUME ELEV:

CLASA:

PROF. :

Numele: _____

Data: _____

Nr. fișă: _____

Fișă de lectură



Titlul: _____

Autorul: _____

Tipul de text: _____

Opera este scrisă în (versuri / proză): _____

Tipul de narator: _____

Tema / subiectul textului: _____

Vocabular: _____

O secvență semnificativă: _____

Timpul desfășurării acțiunii: _____

Spațiul desfășurării acțiunii: _____

Personaje: _____

Caracterizarea personajului principal:

Portret fizic: _____

Portret moral: _____



Proiect educațional O călătorie în lumea cărților

CONCURS – ORA DE LECTURĂ

Activitate dedicată *Zilei Naționale a Lecturii*, 15 februarie 2024

Clasa a V-a

Nume și prenume elev:

Pe baza lecturilor recomandate, selectează răspunsul corect :

5 puncte/întrebare

1. Textul *Povestea anotimpului uitat* este scris de:

- a. Hector Malot b. Jonathan Swift c. Daniel Defoe

2. Personajul care aleargă *despletită pe câmp* este:

- a. Ploaia caldă b. Arșița c. Înmugurirea

3. Personajul care este bun și blând este:

- a. Timp b. Vânticel c. Băiatul cel mare

4. În visul împăratului au apărut:

- a. pământul cu animalele care nu se mâncau între ele;
b. cerul întunecat;
c. fetele cele leneșe.

5. Hotărârea împăratului a fost:

- a. să fie un singur anotimp;
b. ca vremea să se schimbe;
c. să nu mai vegheze pământul.

6. Textul *Povestea anotimpului uitat* explică:

- a. care sunt fenomenele naturale specifice fiecărui anotimp;
b. cum s-au născut cele patru anotimpuri;
c. de ce îngheață pământul iarna.

7. Remi, personajul textului *Singur pe lume* era:

- a. un băiețel orfan; b. un băiețel de 8 ani; c. un băiețel orfan, de 8 ani;

8. Textul *Singur pe lume* prezintă:

- a. o întâmplare din viața lui Remi, povestită de Vitalis;
- b. o întâmplare din viața lui Remi, povestită de el însuși;
- c. o întâmplare din viața lui Vitalis, povestită de Remi.

9. Obiectul *cartea* conține, pentru Remi:

- a. cuvintele rostite de mama;
- b. rugăciuni citite în biserică;
- c. cuvinte îngrămadite în minte.

10. Remi regretă că:

- a. că l-a întrebat pe Vitalis ce sunt cărțile;
- b. că și-a dorit să învețe literele;
- c. că nu știe să citească.

11. Textul *Singur pe lume* are ca temă:

- a. scrisul
- b. cititul
- c. învățatul

12. Robinson Crusoe a trăit pe o insulă necunoscută:

- a. în jur de 27 de ani;
- b. peste 28 de ani
- c. peste 30 de ani

13. Poli poate fi considerat prieten lui Robinson, pentru că:

- a. este înțelegător;
- b. vorbește;
- c. are grijă de celelalte animale.

14. Naufragiatul se temea de:

- a. singurătate;
- b. animalele marine;
- c. sălbatici.

15. Sensul expresiei ”Am rămas înțepenit de spaimă” este:

- a. nu m-am mișcat
- b. m-am speriat de moarte
- c. m-am baricadat.

16. Textul *Robinson Crusoe* este o narațiune:

- a. la persoana I;
- b. la persoana a II-a;
- c. la persoana a III-a.

17. O semnificație a textului *Robinson Crusoe* este:

- a. putem cuceri teritoriile pe care le dorim;
- b. putem supraviețui în condiții dificile, dacă suntem curajoși;
- c. toate animalele pot fi domesticite.

18. Cele trei texte au ca temă comună, natura:

- a. adevărat;
- b. fals.

19. Personajele principale din cele trei texte se caracterizează prin înțelepciune:

a. adevărat b. fals

20. Daniel Defoe este autorul textului Robinson Crusoe:

a. adevărat b. fals

TOTAL: 100 PUNCTE

PROIECT DE ACTIVITATE

Prof. Ciuraș Carmen Cristina
Grădinița cu Program Prelungit nr 1, Sannicolau Mare

GRADINITA: Grădinița cu Program Prelungit nr 1, Sannicolau Mare

PROFESOR: Ciuraș Carmen Cristina

GRUPA: Mijlocie "B"

TEMA ANUALĂ DE STUDIU: "Cum este, a fost și va fi pe pământ?"

TEMA PROIECTULUI: "În lumea viețuitoarelor"

TEMA SĂPTĂMÂNII: "În ograda bunicilor"

DOMENIUL EXPERIENȚIAL: Domeniul om și societate

TEMA ACTIVITĂȚII: "Pisica și ghemul"- aplicație

MIJLOC DE REALIZARE: Activitate practică-aplicație

TIPUL DE ACTIVITATE: formare, consolidare de priceperi și deprinderi

DIMENSIUNI ALE DEZVOLTĂRII:

- Motricitate grosieră și fină în contexte de viață;
- Finalizarea sarcinilor și a acțiunilor(persistență în activitate);
- Activare și manifestare a potențialului creativ.

COMPORTAMENTE VIZATE:

- Își coordonează mușchii în desfășurarea unor activități diversificate, specifice vârstei;
- Utilizează mâinile și degetele pentru realizarea unor activități variate;
- Realizează sarcinile de lucru cu consecvență;
- Respectă reguli cu privire la tehnici de lipire și la tehnici de folosire corectă a ustensilelor puse la dispoziție.

SCOPUL ACTIVITĂȚII:

Formarea și consolidarea unor abilități practice specifice nivelului de dezvoltare.
Consolidarea abilității de a aplica materiale pe o suprafață dată.

OBIECTIVE OPERATIONALE:

- O1 - să denumească ustensilele de lucru și materialele puse pe mese;
- O2 - să aplice bucăți de lână pe ghem și vată pe pisică respectând indicațiile primite;
- O3 - să-și dezvolte încrederea în forțele proprii și să manifeste stabilitate și perseverență în activitate;
- O4 - să-și exprime opinia față de lucrarea proprie și a colegilor, motivându-și părerea.

STRATEGII DIDACTICE:

METODE SI PROCEDEE: - observația, conversația, explicația, demonstrația, exercițiul

MIJLOACE DE ÎNVĂȚĂMÂNT: planșă reprezentând pisica și ghemul, - modelul educatoarei, cosulețe, foi, lipici, vată, lână, cârpe umede, recompense, pisică de pluș.

FORMA DE ORGANIZARE: Frontal, individual

DURATA ACTIVITĂȚII: 15-20 minute

MATERIAL BIBLIOGRAFIC:

- Antonovici, S., Penes, M.,(2000), Activitati practice, Editura Aramis, Bucuresti
- Programa acivitatilor instructiv- educative in gradinita de copii,(2005),Ed. V&I Integral, Bucuresti
- Curriculum pentru educație timpurie, 2019

ȘCENARIUL ACTIVITĂȚII

Educatorea face cunoștință copiilor cu pisicuța Bella, o jucărie de pluș. Bella vrea să facă un tablou cu sora ei care se joacă cu un ghem de lână. Ea cere copiilor ajutor, deoarece ea nu reușește să realizeze tabloul. Astfel copiii o ajută pe pisicuță. Bella se așează pe un scăunel și privește fericită copiii.

Intuirea materialelor. Copiii intuiesc materialele de pe măsuțe.

Anunțarea temei. Educatorea anunță tema activității, ”Pisica și ghemul”- aplicație.

Analiza modelului. Educatorea prezintă modelul ei.

Explicarea și demonstrarea modului de lucru. Educatorea explică modul de lucru și demonstrează copiilor cum trebuie lucrat. Atrage atenția copiilor ca să lucreze îngrijit pentru a obține o lucrare frumoasă.

Efectuarea unor exerciții de încălzire a mușchilor mici ai mâinii. Se execută câteva exerciții de încălzire a mușchilor mâinii.

Executarea temei de către copii. Copiii execută lucrarea. Pe parcursul activității, educatoarea va urmări modul de executare și va sprijini copiii acolo unde este nevoie. După finalizarea lucrărilor de către copii, ele vor fi așezate pe panou urmând a fi analizate și apreciate. Copiii vor face evaluarea lucrărilor proprii și ale colegilor.

Educatorea împreună cu pisicuța Bella apreciază munca preșcolarilor, oferindu-le recompense. Bella e fericită acum că tablourile sunt foarte frumos realizate și le mulțumește copiilor pentru ajutor. Copiii vor ieși din sala de grupă recitând o poezie despre pisică.

DEMERSUL DIDACTIC

Nr. crt.	EVENIMENTUL DIDACTIC	CONTINUTUL STIINTIFIC	STRATEGII DIDACTICE		EVALUAR E (instrumente si indicatori)
			Metode și procedee	Mijloace de învățământ	
1.	<i>Moment organizatoric</i>	Voi asigura condițiile optime pentru buna desfășurare a activității: <ul style="list-style-type: none"> - aerisirea sălii de grupă; - aranjarea mobilierului si distribuirea materialului didactic; - intrarea ordonata a copiilor în sala de grupă. 			Observarea comportamentului copiilor
2.	<i>Captarea atenției</i>	Voi prezenta sub forma de surpriza. O invit în sala de grupă pe pisica Bella. Ea e tristă că nu reușește să realizeze tablou cu sora ei care se joacă folosind un ghem de lână. Îi roagă pe copii dacă vor să o ajute să termine tablourile.	Conversația	Pisică de pluș	
3.	<i>Anunțarea temei si a obiectivelor</i>	Astăzi o vom ajuta pe Bella și vom realiza lucrarea "Pisica și ghemul". Voi repeta tema activității cu 2-3 copii pentru fixarea ei.	Conversația		Observarea comportamentului copiilor
4.	<i>Prezentarea continutului si dirijarea învățării</i>	<i>Intuirea materialului.</i> Se intuiesc materialele de pe măsuțe: foi reprezentând un ghem și o pisică, coșulețe cu bucăți de vată și bucăți de lână, lipici, cârpe umede. <i>Analiza modelului educatoarei.</i> Voi prezenta copiilor modelul realizat de mine insistând asupra tehnicilor de lucru si ordinea efectuării lor. <i>Explicarea și demonstrarea modului de lucru.</i> Educatoarea explică și demonstrează modul de lucru, insistând pe respectarea tehnicilor de lucru. Aplicăm lipici	Conversația Observația Explicarea Demonstrația	Foi reprezentând pisica și ghemul, lipici, coșuri cu lână și vată, cârpe umede	Evaluare orală

		<p>pe suprafața ghemului, apoi aplicăm bucățile de lână pe ghem. Încercăm să nu depășim conturul ghemului. Apoi, aplicăm lipici pe suprafața pisicii, rupem bucățele de vată și le aplicăm pe suprafața pisicii, astfel încât să acoperim corpul pisicii cu vată. Încercăm să nu depășim conturul pisicii.</p> <p>- Trebuie sa aveți mare grijă când întindeți lipiciul, să nu puneti prea mult că se va murdari foaia și nu va mai fi la fel de frumos tabloul. Reamintesc că obiectivul este aplicarea estetică în spațiul dat obținând o lucrare îngrijită.</p> <p>Efectuarea unor exerciții de încălzire a mușchilor mici ai mâinii.</p> <p>Voi realiza cu copiii câteva exerciții de încălzire a mușchilor mici ai mainilor: „închidem si deschidem pumnii”, „morișca”, „batem palmele”, etc.</p> <p><i>Executarea temei de către copii.</i></p> <p>Urez copiilor „Spor la lucru!” după care se va trece la realizarea temei de către copii.</p> <p>Voi supraveghea îndeaproape activitatea copiilor, voi trece pe rând pe la fiecare copil si voi da explicații suplimentare acolo unde este nevoie.</p>	Exercițiul		Aprecieri verbale
			Exercițiul	Foi reprezentând pisica și ghemul, lipici, coșuri cu lână și vată, cârpe umede	Observarea comportamentului non verbal al copiilor
5.	<i>Obținerea performanței și a retenției</i>	Voi cere copiilor sa explice tehnicile de lucru si materialele pe care le-am folosit pentru realizarea temei.	Conversația Observația		Aprecieri verbale
6.	<i>Evaluarea</i>	<p>O voi face prin aprecieri verbale privind la modul de realizare al temei.</p> <p>Vom expune lucrările, copiii vor fi antrenați în analiza lucrărilor proprii și ale colegilor.</p>	Conversația Observația	Lucrările copiilor	<p>Evaluare prin expoziție</p> <p>Aprecieri verbale</p>

7.	<i>Încheierea activității</i>	Voi face aprecieri asupra comportamentului copiilor pe parcursul activității. Bella este fericită și le mulțumește copiilor pentru ajutor. Le oferă recompense.	Conversația		Recompense
----	-------------------------------	---	-------------	--	------------

Ghicește, cui aparține?-joc

Prof. Ciurduc Maria-Isabela
Grădinița cu P.P. nr. 28 Sibiu

Nivel-II

Domeniul experiențial- Domeniul Științe

Categoria de activitate-Cunoașterea mediului

Obiectivele jocului:

- Să denumească anumite meserii;
- Să denumească unelte, materiale folosite în anumite meserii;
- Să asocieze uneltele, materialele denumite, cu meseria corespunzătoare;
- Să descrie acțiunile specifice meseriilor;

Regulile jocului:

Jocul începe cu un cântec învățat de copii, în timp ce cutia cu obiecte trece din mână în mână, când s-a terminat cântecul, copilul care deține cutia, scoate un obiect și va fi recompensat cu un abțibild. Se va proceda astfel până când toți copiii din grupă vor alege un obiect!

Indicații pentru organizarea jocului:

- Înainte de începerea jocului, cadrul didactic aranjează fiecare jeton pe o masă
- Copiii vor fi așezați în semicerc
- Se discută cu copiii ce semnifică fiecare jeton

Materiale necesare:

- O cutie cu diferite obiecte specifice meseriilor alese
- Jetoane cu imaginea unei meserii/profesii
- Unelte

Locul de desfășurare- sala de grupă

Variante ale jocului:

- Copilul care extrage obiectul, îl denumește și îl oferă vecinului posibilitatea să recunoască meseria din care face parte obiectul respectiv.
- Se pot forma echipe, fiecare echipa va deține o cutie cu obiecte și anumite jetoane cu imaginea unor meserii, iar sarcina lor este să aranjeze obiectele/uneltele, în dreptul jetonului care indică meseria corespunzătoare obiectului, în timp cât mai scurt.

PROIECT DE LECȚIE

Școala Gimnazială „Iancu Munteanu” Tataraseni
Prof. Clicinschi Camelia

CLASA PREGĂTITOARE	CLASA a II-a	CLASA a III-a
<p>Aria curriculară: Matematică și Științe ale naturii Disciplina: Matematică și explorarea mediului Unitatea de învățare: Animăluțele mătușii Tema lecției: <i>Adunarea cu 1-5 unități. Animalele și foloasele lor</i> Tipul lecției: consolidare</p> <p>Scopul: Consolidarea cunoștințelor legate de adunarea cu 1-5 unități și despre animale și foloasele lor</p> <p>COMPETENȚE SPECIFICE Matematică și explorarea mediului 1.4. Efectuarea de adunări și scăderi în centrul 0-31, prin adăugarea /extragerea a 1-5 elemente dintr-o mulțime dată 1.6. Utilizarea unor denumiri și simboluri matematice (sumă, total, diferență, =, +, -) în rezolvarea și/sau compunerea de probleme</p> <p>Competențe integrate: Comunicare în limba română 2.4. Exprimarea propriilor idei în contexte cunoscute, manifestând interes pentru comunicare Muzică și mișcare 2.1. Cântarea în colectiv, asociind mișcarea sugerată de text</p>	<p>Aria curriculară: Limbă și comunicare Disciplina: Comunicare în limba română Unitatea de învățare: Călător printre stele Tema lecției : <i>Stele căzătoare</i> Tipul lecției: dobândire de noi cunoștințe</p> <p>Scopul: Formarea capacității de a utiliza corect, în enunțuri, forma unor cuvinte</p> <p>COMPETENȚE SPECIFICE Comunicare în limba română 2.1. Formularea unor enunțuri proprii în situații concrete de comunicare 4.1. Scrierea unor mesaje, în diverse contexte de comunicare</p> <p>Competențe integrate: Arte vizuale și abilități practice 1.1. Sesizarea semnificației unui mesaj vizual simplu, exprimat prin desen/pictură/ modelaj/colaj/film/desen animat, care reflectă un context familiar</p> <p>Dezvoltare personală 2.2. Utilizarea unor elemente de ascultare activă</p> <p>Obiective operaționale: O1-să –și însușească regulile de scriere a cuvintelor sa și s-a; O2-să identifice greșeli de scriere a cuvintelor sa și s-a în enunțurile date;</p>	<p>Aria curriculară: Matematică și științe ale naturii Disciplina: Matematică Unitatea de învățare: Probleme Tema lecției : <i>Probleme care se rezolvă prin mai multe operații</i> Tipul lecției: consolidare</p> <p>Scopul: Consolidarea cunoștințelor necesare pentru a rezolva probleme cu metoda grafică.</p> <p>COMPETENȚE SPECIFICE Matematică 5.1. Utilizarea terminologiei specifice și a unor simboluri matematice în rezolvarea și/sau compunerea de probleme cu raționamente diverse 5.3. Rezolvarea de probleme cu operațiile aritmetice studiate, în centrul 0 - 10 000</p> <p>Competențe integrate: Limba și literatura română 1.1. Realizarea de deducții simple pe baza audierii unui text literar sau informativ accesibil</p> <p>Obiective operaționale: O1- să identifice și să analizeze datele din ipoteza unei probleme;</p>

<p>Obiective operaționale: O1 – să adune cu 1-5 unități; O2 – să asocieze fiecare animal cu puiul lui; O3 – să folosească corect terminologia specifică adunării; O4 – să participe activ și cu interes la lecție.</p> <p>Strategia didactică: a) metode și procedee: conversația, explicația, exercițiul, analiza. b) mijloace de învățământ: laptop, display interactiv, fișe de lucru, puzzle cu animale domestice c) forme de organizare: frontală, individuală, pe grupe. d) resurse temporale: 35 minute e) resurse umane: clasa are un număr de 9 elevi</p> <p>Bibliografie: ● <i>Curriculum Național</i>. Programe pentru clasa pregătitoare, clasa I și clasa a II-a, București, 2013 ● Corina Istrate, Dora Măcean, Manuela Oana, <i>O călătorie distractivă prin clasa pregătitoare – caiet de creație 3</i>, Editura Edu, Târgu-Mureș 2016</p>	<p>O3- să completeze corect enunțuri lacunare cu ortogramele corespunzătoare; O4- să alcătuiască propoziții utilizând corect cuvintele <i>sa</i> și <i>s-a</i>; O5- să participe activ și cu interes la lecție.</p> <p>Strategia didactică: a) metode și procedee: conversația, observația, explicația, demonstrația, exercițiul; b) mijloace de învățământ: manual, caiet, etichete de lipit în caiete; c) forme de organizare: frontală, individuală d) resurse temporale : 45 minute e) resurse umane – clasa are un număr de 7 elevi</p> <p>Bibliografie: ● <i>Curriculum Național</i>. Programe pentru clasa a III-a și clasa a IV-a, București, 2014 ● Corina Istrate, Dora Măcean, Manuela Coszorus, <i>Comunicare în limba română</i>, Editura Edu, Târgu-Mureș, 2023 ● twinkl.ro</p>	<p>O2- să identifice cuvinte/sintagme în enunțurile problemelor care să sugereze operații aritmetice studiate; O3- să rezolve probleme folosind reprezentări grafice; O4- să verifice rezultatele obținute în urma rezolvării unor probleme; O5- să participe activ și cu interes la lecție.</p> <p>Strategia didactică: a) metode și procedee: conversația, explicația, analiza, exercițiul, munca independentă; b) mijloace de învățământ: manual, culegere. c) forme de organizare: frontală, individuală. d) resurse temporale: 45 minute e) resurse umane – clasa are un număr de 6 elevi</p> <p>Bibliografie: ● <i>Curriculum Național</i>. Programe pentru clasa a III-a și clasa a III-a, București, 2014 ● Tudora Pițilă, Cleopatra Mihăilescu, Camelia Coman, <i>Matematică- manual pentru clasa a III-a</i>, Editura Didactică și Pedagogică, București, 2021</p>
--	---	--

DESFĂȘURAREA LECȚIEI

CLASA PREGĂTITOARE	CLASA A II-A	CLASA A III-A
<p>I. Moment organizatoric (1 minut) Se organizează sala pentru începerea orei. Se asigură un climat afectiv pozitiv, favorabil bunei desfășurări a activității.</p>		
<p>II. Întâlnirea de dimineață (5 minute) Voi saluta elevii, voi face prezența, apoi vom completa, calendarul cu data și starea meteo.</p>		
<p><u>Activități recreative (10 minute)</u> Elevii vor colora o imagine cu animale domestice.</p>	<p style="text-align: center;"><u>Activitate indirectă</u></p> <p>III. Verificarea cunoștințelor (6 minute) Voi verifica tema cantitativ și calitativ. Elevii vor primi o fișă de muncă independentă în care va trebui să despartă în silabe patru cuvinte : <i>sumedenie, superstițioasă, dorință stele</i>, apoi să alcătuiască propoziții cu ele. .</p> <p style="text-align: center;"><u>Activitate directă</u></p> <p>Voi verifica munca independentă</p> <p>IV. Captarea atenției (2 minute) Le voi citi elevilor o povestioară <i>Eu sunt SA, fratele lui S-A</i>.</p> <p>V. Anunțarea temei și a scopului (1 minut) Astăzi, la ora de comunicare în limba română vom învăța să scriem cuvintele sa și s-a, pentru a putea scrie propoziții corecte cu aceste cuvinte.. Deci, titlul lecției este <i>Scrierea corectă a cuvintelor sa/s-a</i>. Voi scrie titlul pe tablă iar elevii în caiete.</p> <p>VI. Dobândirea noilor cunoștințe (10 minute) Le voi pune un filmuleț, din manualul digital, cu explicații despre scrierea corectă a cuvintelor sa/s-a.</p>	<p style="text-align: center;"><u>Activitate directă</u></p> <p>III. Captarea atenției (2 minute) Se va realiza prin intermediul unui „cufăr” ce ascunde niște surprize.</p> <p>IV. Anunțarea temei și a scopului (1 minut) Le voi spune elevilor că astăzi vom face o lecție de consolidare a problemelor care se rezolvă prin metoda figurativă. Voi scrie titlul pe tablă.</p> <p>V. Consolidarea cunoștințelor a) Reactualizarea cunoștințelor (3 minute) Îi voi întreba pe elevi ce operații matematice cer expresiile: - cu...mai mult; - cu...mai puțin; - de...ori mai mult; - de...ori mai puțin. Ce înseamnă să figurăm o problemă? (Să realizăm un desen care să ne ajute în rezolvarea problemei) Ce se poate reprezenta grafic în cazul acestor probleme? (În cazul acestor probleme mărimile sau numerele necunoscute se reprezintă grafic.) Ce se poate folosi pentru reprezentare? (Se pot folosi segmente de dreaptă) După ce am verificat cunoștințele elevilor, îi voi invita să scoată din „cufăr” câte un bilețel, fiecare. Bilețelul va conține 4 probleme care se rezolvă prin metoda grafică.</p>

<p style="text-align: center;"><u>Activitate directă</u></p> <p>III. Captarea atenției (5 minute) Se va face printr-un joc din caietul digital.</p> <p>IV. Anunțarea temei și a scopului (1 minut) Îi voi informa pe elevi că astăzi vom face adunări cu 1-5 unități, pentru a exersa aceste operații, ca să putem calcula cât mai ușor.</p> <p>V. Consolidarea cunoștințelor (15 minute) Voi împărți elevilor câte o fișă, cerându-le să își pregătească creioanele colorate, stilourile și creioanele. Vom rezolva exercițiile de pe fișă împreună, cu ajutorul.</p> <p style="text-align: center;"><u>Activitate indirectă</u></p> <p>VI. Evaluarea formativă (5 minute) Elevii vor primi jetoane cu animale și puii lor, cerându-li-se să așeze în dreptul fiecărui animal puiul lui. Elevii vor fi împărțiți în două grupe și vor forma perechi de animale cu puiul lor.</p> <p style="text-align: center;"><u>Activitate directă</u></p> <p>VII. Concluzii și aprecieri (1 minut) Voi face aprecieri globale și individuale asupra activității elevilor.</p>	<p>Elevii vor primi o etichetă cu regulile de scriere a cuvintelor sa/s-a pe care trebuie să o lipească în caiete.</p> <p style="text-align: center;"><u>Activitate indirectă</u></p> <p>Elevii vor primi o fișă cu imaginea unui telefon pe ecranul căruia sunt scrise niște propoziții din care lipsesc cuvintele sa și s-a, ei trebuind să le completeze, astfel încât să fie corecte. După ce o vor completa, elevii vor decupa imaginea și o vor lipi în caiete.</p> <p style="text-align: center;"><u>Activitate directă</u></p> <p>Voi verifica împreună cu copiii dacă fișele au fost completate direct</p> <p style="text-align: center;"><u>Activitate indirectă</u></p> <p>VII. Fixarea cunoștințelor (15 minute) Elevii vor rezolva exercițiile de pe fișa de lucru.</p> <p style="text-align: center;"><u>Activitate directă</u></p> <p>VIII. Evaluarea formativă (5 minute) Elevii vor rezolva un exercițiu din manualul digital.</p> <p style="text-align: center;"><u>Activitate directă</u></p> <p>IX. Concluzii și aprecieri (1 minut) Voi face aprecieri globale și individuale asupra modului în care elevii s-au descurcat în timpul lecției.</p>	<p style="text-align: center;"><u>Activitate indirectă</u></p> <p>b) Consolidarea propriu-zisă (25 minute) Elevii vor rezolva problemele de pe fișă. Voi reveni cu explicații, la nevoie.</p> <p style="text-align: center;"><u>Activitate directă</u></p> <p>Voi verifica corectitudinea rezolvării problemelor.</p> <p style="text-align: center;"><u>Activitate indirectă</u></p> <p>VI. Evaluarea formativă (6 minute) - rezolvă o problemă din culegere</p> <p style="text-align: center;"><u>Activitate directă</u></p> <p>VII. Tema de casă (1 minut) Elevii vor primi temă de casă problemele 4, 5, 6 din manual.</p> <p style="text-align: center;"><u>Activitate directă</u></p> <p>VIII. Concluzii și aprecieri (1 minut) Voi face aprecieri globale și individuale asupra modului în care elevii s-au descurcat în timpul lecției.</p>
--	--	--

Proiect de strategie didactica

Scoala Gimnazială Lunca Bradului

Data:6.03.2012

Clasa a- VII-a

Disciplina Istoria Universală

Prof. Clineag Daniela

Locul desfășurării : sala de clasă

Tipul lectiei: Consolidare a cunoștințelor

Titlu: Revoluția de la 1848: Înțelegerea și analiza unui moment semnificativ în istoria Europei

Durata: 2 ore

Strategia didactică:Conversația, expunerea, problematizarea, comparația, prezentare, învățarea prin descoperire, fișe de lucru cu fragmente din diferite surse istorice, activitate frontală, activitate individuală activitate în grup;

Feet-beak (fixarea cunoștințelor) pe tot parcursul lectiei ,

Competențe generale:

1. Utilizarea eficientă a comunicării și a limbajului de specialitate.
2. Exersarea demersurilor și a acțiunilor civice democratice.
3. Aplicarea principiilor și a metodelor adecvate în abordarea surselor istorice.
4. Folosirea resurselor care susțin învățarea permanentă

Competențe specifice :

Înțelegerea contextului istoric al Revoluției de la 1848 și importanța sa în istoria Europei.

Analiza cauzelor și consecințelor Revoluției de la 1848.

Evaluarea impactului Revoluției de la 1848 asupra societății și politicii europene.

Integrarea tehnologiei pentru a spori înțelegerea și angajarea elevilor.

Metode didactice:

Prezentare multimedia interactivă utilizând platforme precum MozaWeb.

Discuție în clasă și activități de grup.

Analiză de surse primare și secundare.

Crearea unui proiect multimedia folosind tehnologia.

Materiale necesare:

Dispozitive pentru acces la internet și proiector pentru prezentare.

Acces la platforme online precum MozaWeb sau alte resurse educaționale interactive.

Durată: 2 ore (pot fi ajustate în funcție de necesități)

Structura lecției:

Introducere (15 minute):

Prezentarea subiectului: Explicați scurt contextul european din prima jumătate a secolului al XIX-lea și importanța Revoluției de la 1848.

Prezentarea obiectivelor și a structurii lecției.

Prezentare multimedia interactivă (20 minute):

Utilizând platforme online precum MozaWeb, prezentați o prezentare multimedia interactivă despre Revoluția de la 1848.

În timpul prezentării, discutați cu elevii despre evenimentele importante, cauzele și consecințele revoluției.

Analiză și discuție (30 de minute):

Grupurile de discuție: Împărțiți elevii în grupuri mici și atribuiți-le sarcini pentru a discuta despre diferite aspecte ale Revoluției de la 1848, cum ar fi cauzele, liderii implicați, evenimentele cheie și efectele revoluției.

Prezentare și dezbateri: Cererea fiecărui grup să prezinte concluziile lor și să inițieze o dezbatere despre importanța și impactul revoluției.

Aplicații practice (25 de minute):

Activitate practică: Propuneți elevilor să lucreze individual sau în perechi pentru a crea o hartă conceptuală sau o linie a timpului care să ilustreze evenimentele și factorii implicați în Revoluția de la 1848.

Utilizarea tehnologiei: Sfătuiți elevii să utilizeze instrumente online pentru a crea hărți conceptuale sau linii ale timpului digitale.

Rezumat și evaluare (10 minute):

Recapitulare: Sintetizați principalele puncte abordate în lecție și subliniați importanța Revoluției de la 1848 în istoria Europei.

Evaluare: Distribuți un scurt chestionar sau cereți elevilor să scrie un mic eseu reflectând asupra învățării lor din lecție.

Încheiere (5 minute):

Încurajarea reflecției: Invitați elevii să împărtășească observațiile sau întrebările lor finale despre Revoluția de la 1848 și procesul de învățare din lecție.

PROGRAM DE EDUCAȚIE EMOȚIONALĂ **Conștientizarea și gestionarea furiei**

Profesor învățământ gimnazial Clipa Aurelia Liliana
Școala Gimnazială nr. 3 Vicovu de Sus, Județul Suceava

ARGUMENT

Acest program de educație emoțională a fost gândit pentru elevii clasei a VI-a, de la Școala Gimnazială nr. 3, Vicovu de Sus. Colectivul de elevi este alcătuit din 18 de elevi dintre care 8 români și 10 elevi de etnie romă. Pe parcursul acestui an școlar, au apărut la nivelul clasei, și nu numai, nenumărate conflicte cauzate, printre altele, de gestionarea defectuoasă a furiei la elevi.

Astfel, mi-a venit ideea implementării unui program opțional de educație emoțională, prin intermediul căruia să dezvolt la copii, în special la cei de etnie, care provin din medii familiale cu mari curențe în educația părinților, conștiința emoțională și să le formeze competențe de gestionare a emoțiilor.

Cele cinci activități ce vor fi detaliate în continuare vor face parte din acest program opțional ca modul și vor avea în vedere identificarea și gestionarea furiei dar și a comportamentelor dezirabile și indezirabile corespunzătoare acestei emoții.

TEMĂ : Conștientizarea și gestionarea furiei

SCOP: Dezvoltarea conștientizării emoționale a furiei, a autoreglării și autocontrolului emoțional cu privire la aceasta.

OBIECTIVE:

1. Conștientizarea emoțiilor și a modului individualizat în care fiecare individ le resimte
2. Recunoașterea furiei, a cauzelor și modalităților ei de manifestare la sine și la ceilalți
3. Dezvoltarea abilității de a vorbi despre furia trăită
4. Identificarea diferenței dintre emoție și comportament dezirabil / indezirabil asociat furiei
5. Dezvoltarea abilității de a controla impulsurile și comportamentele specifice furiei
6. Dezvoltarea abilității de a gestiona furia altor persoane în mod constructiv

RESURSE:

TEMPORALE: 5X50 de minute/ cinci ședințe săptămânale;

UMANE: consilier, elevi, psiholog, părinți;

MATERIALE: fișe de activități, materiale audio-video, desene, imagini, povești terapeutice, markere, creioane colorate, farfurii din carton, foi A4, foi flipchart, post-it-uri;

DESFĂȘURARE/ACTIVITĂȚI:

1. Lecție introductivă: Să recunoaștem emoțiile!
2. Sunt furios, ești furios.
3. De ce sunt furios?
4. Cum să controlez furia?
5. Cum mă descurc cu furia altora?

ACTIVITATEA 1

TEMA : Lecție introductivă: Să recunoaștem emoțiile!

DURATA: 50 de minute

OBIECTIV: Conștientizarea emoțiilor și a modului unic în care fiecare individ le resimte.

RESURSE:

TEMPORALE: 50 de minute

UMANE: consilier, elevi

MATERIALE: fișă de activitate nr. 1, imagini, markere, creioane colorate, farfurii din carton, flipchart, filmuleț, videoproiector, laptop.

DEFĂȘURAREA ACTIVITĂȚII

INTRODUCERE: Prezentarea scopului, temei și obiectivului activității (15 minute)

Stabilirea regulilor de comunicare și lucru în grup. Acestea vor fi negociate cu elevii și după stabilirea lor vor fi notate pe flipchart. Lista va fi afișată într-un loc vizibil pe parcursul fiecărei activități.

Verificarea stării afective a grupului: *Alege emoticonul care corespunde stării tale emoționale de azi și spune din ce motiv te simți așa astăzi.*

Consilierul va asigura introducerea în listă aspecte vizând confidențialitatea discuțiilor de pe parcursul activității și dreptul de a nu răspunde la întrebări.

MUNCA ÎN GRUP:

Etapa I (10 minute)

Experiența: Privește imaginea și notează prima emoție trăită care îți vine în minte, în acest moment, pe farfuria din carton. Fiecare elev lucrează individual.

Reflecția: Elevii își compară răspunsurile în grup.

Conceptualizarea: De ce credeți că ați experimentat emoții diferite față de aceeași fotografie? Care dintre emoțiile pe care le-ați numit sunt pozitive și care negative? Credeți că e bine să ai emoții diferite în aceeași situație?

Acțiunea: Elevii grupează pe un panou, sub imaginea dată, farfuriile din carton în două categorii: emoții pozitive și emoții negative.

Etapa II (20 de minute)

Experiența: Urmărește fragmentul de film cu atenție (*Inside Out: Guessing the feelings*). Identifică emoțiile de bază pe care le întruchipează personajele din film. Alege o emoție. Notează trăsături și moduri de manifestare ale acesteia pe foile A4. Fiecare elev privește filmul și identifică emoțiile.

Reflecția: Elevii discută în grupuri de câte patru despre emoțiile identificate. Fiecare grup alege o emoție o notează în caseta – titlu de pe foaia A4 și notează trăsături și moduri de manifestare.

Conceptualizarea: Discuții asupra unor caracteristici și moduri de manifestare ale emoțiilor identificate pe baza următoarelor întrebări: Ce simte personajul? De ce? Ce i s-a întâmplat? Cum a reacționat? Ce anume credeți că mai poate provoca o asemenea emoție? Tu cum ai reacționa într-o asemenea situație?

Acțiunea: Membrii fiecărei echipe prezintă emoția aleasă (bucuria, tristețea, furia, dezgustul, frica) în fața celorlalți. Ei vor lipi foile pe coala de flipchart sub imaginea personajului din film corespunzător.

EVALUARE: (5 minute)

1. Cel mai important lucru învățat astăzi este.....
2. O întrebare despre cele discutate este.....
3. Un comentariu sau o sugestie legată de modul de desfășurare al lecției și materialele folosite este

ACTIVITATEA 2

TEMA : Sunt furios, ești furios...

DURATA: 50 de minute

OBIECTIV: Recunoașterea furiei, a cauzelor și modalităților ei de manifestare la sine și la ceilalți

RESURSE:

TEMPORALE: 50 de minute

UMANE: consilier, elevi

MATERIALE: fișă de activitate nr. 2, markere, flipchart, filmuleț, post-it-uri, videoproiector, laptop.

DESFĂȘURAREA ACTIVITĂȚII

INTRODUCERE: Prezentarea temei și obiectivului activității. (10 minute)

Exercițiu de spargere a gheții: *Asociază FURIA cu patru dintre trăirile emoționale din lista dată care crezi că i se potrivesc. Notează alegerile tale pe cele 4 post-it-uri! Motivează-ți alegerile!*

După discutarea alegerilor elevii lipesc pe coala de flipchart cu titlul FURIA variantele alese.

MUNCA ÎN GRUP:

Etapa I (10 minute)

Experiența: Urmăriți cu atenție filmulețul (*Uimitoarea lume a lui Gumball / Momentele de gestionare a furiei a lui Nicole / Cartoon Network*). Identificați motivele pentru care personajul din film devine furios și faceți o listă. Identificați aspecte legate de comportament și tonul vocii, postura corpului sau mimica feței.

Reflecția: Elevii discută în diade despre aspectele importante din filmuleț.

Conceptualizarea: Elevii identifică motivele confruntă listele și discută diferențele. Elevii analizează diferitele aspecte fizice specifice comportamentului la furie.

Acțiunea: Elevii notează pe o coală de flipchart cu titlul *Motive pentru a fi furios...* inventarul comun de motive. Elevii fac o listă de aspecte fizice specifice comportamentului la furie.

Etapa II (23 de minute)

Experiența: Notează trei situații în care ai fost furios în ultimele două săptămâni. Completează enunțul: *Când mă simt furios gândesc că...și fac...* Descrie comportamentul tău când ești furios insistând pe: cuvinte, tonul vocii, expresii faciale, postura corpului. Mimează aceste aspecte în fața colegilor.

Reflecția: Elevii reflectează individual și identifică aspectele cerute în propria experiență.

Conceptualizarea: Elevii își compară răspunsurile și discută despre diferențele legate de gânduri, comportamente și reacțiile fizice la furie.

Acțiunea: Elevii prezintă și mimează în fața celorlalți. Elevii realizează un inventar de reacții fizice la furie legate de tonul vocii, expresiile faciale, postura corpului și le notează pe o coală flipchart.

Etapa III (5 minute)

Experiența: Listă cu situații: *Cât de puternică?*

Reflecția: Elevii completează individual.

Conceptualizarea: Elevii își compară răspunsurile și discută despre intensitatea resimțită a furiei în funcție de situație.

Acțiunea: Elevii prezintă o situație concretă care le-a provocat furia de o mare intensitate.

EVALUARE: (2 minute)

1. Scrie acasă, pe un post-it, o definiție personală a furiei, așa cum o simți tu.

ACTIVITATEA 3

TEMA : De ce sunt furios?

DURATA: 50 de minute

OBIECTIV: Dezvoltarea abilității de a vorbi despre furia trăită

RESURSE:

TEMPORALE: 50 de minute

UMANE: consilier, elevi

MATERIALE: fișă de activitate nr. 3, markere, flipchart, post-it-uri, foi colorate și albe A4, pixuri, creioane colorate, carioca.

DEFĂȘURAREA ACTIVITĂȚII

INTRODUCERE: Prezentarea temei și obiectivului activității. (5 minute)

Exercițiu de spargere a gheții: *Citește definiția furiei pe care ai notat-o acasă și lipește-o pe flipchart sub imaginea cu emoticonul furios. Compară ce ai scris tu cu definițiile colegilor tăi. Ce observi?*

MUNCA ÎN GRUP:

Etapa I (35 de minute)

Experiența: Exercițiu de imaginație (desen sau redactare) individual: **EU și furia mea**

Reflecția: Elevii notează în scris sau desenează, după cum doresc, ghidându-se după întrebările următoare: Dragă furie, care este rolul tău sau scopul tău atunci când mă invadezi? În ce situații devii tu mai intensă? Ce te dezamorsează pe tine? Cum ai ajuns să fii de prezentă în viața mea? Atunci când apari, vii singură sau ai o prietenă bună (o altă emoție)? E bine să te accept sau să te reprim în viața mea? Pot vorbi despre tine cu persoanele din jurul meu?

Conceptualizarea: Elevii discută idei legate de experiența lor emoțională cu FURIA și vor descoperi semnificații și aspecte importante legate de această emoție. Se va pune accent pe importanța de a accepta furia și de a nu o reprima dat și pe importanța de a comunica emoțiile tale, de a vorbi despre ele. Elevii vor identifica avantaje ale acestei experiențe și vor înțelege că furia poate fi exprimată prin imagini, cuvinte scrise sau spuse.

Acțiunea: Copiii care doresc vor citi celorlalți ce au scris sau vor descrie/prezenta desenele.

Etapa II (8 minute)

Experiența: Completează cu exemple din experiența ta **Cadranul furiei**. Elevii completează individual

Reflecția: Se discută și în grupe de câte 4-5 elevi.

Conceptualizarea: Fiecare identifică elemente comune și diferențe.

Acțiunea: Se prezintă în fața clasei și se exprimă păreri cu privire la răspunsuri.

Se completează un cadran pe o coală flipchart cu o sinteză a răspunsurilor.

EVALUARE: (2 minute)

Scrie acasă o scrisoare unei persoane pe care ești furios. Spune-i cum te simți și de ce.

ACTIVITATEA 4

TEMA : Cum îmi controlez furia?

DURATA: 50 de minute

OBIECTIVE:

1. Identificarea diferenței dintre emoție și comportament dezirabil / indezirabil asociat furiei
2. Dezvoltarea abilității de a controla impulsurile și comportamentele specifice furiei

RESURSE:

TEMPORALE: 50 de minute

UMANE: consilier, elevi

MATERIALE: fișă de activitate nr. 4, markere, flipchart, post-it-uri.

DESFĂȘURAREA ACTIVITĂȚII

INTRODUCERE: Prezentarea temei și obiectivului activității. (3 minute)

Exercițiu de spargere a gheții: *Asociază furia cu o culoare, cu un obiect, cu o melodie/un tip de muzică.*

MUNCA ÎN GRUP:

Etapa I (10 minute)

Experiența: Simt/Acționez: Asociați emoției de pe post-it comportamente specifice pe care le-ați avut când ați experimentat-o. (Post-it-uri cu cuvinte descriind emoții asociate furiei: revoltă, dispreț, mânie, ostilitate, ură, ciudă.) Fiecare grupă din cele șase alege o emoție. Elevii notează individual comportamente specifice.

Reflecția: Elevii fac un brainstorming în fiecare grup despre felul în care s-au comportat trăind aceeași emoție.

Conceptualizarea: Elevii discută în plenul clasei despre comportamentele diferite, specifice fiecărei emoții, și despre diferențele dintre emoții și comportamente și importanța acestora.

Acțiunea: Se realizează o listă comună de comportamente pentru fiecare emoție.

Etapa II (15 minute)

Experiența: Gândește-te la o situație în care ai fost furios/furioasă și nu ți-ai gestionat furia cum ar fi trebuit. Ce s-a întâmplat? Cum ai reacționat? Scrie despre asta mai jos.

Reflecția: Se discută în grupuri de câte 4 elevi. Copiii împărtășesc experiențe personale și discută despre ele.

Conceptualizarea: Se discută despre modurile în care elevii au gestionat emoția și impulsurile, despre felul în care s-au comportat în situații concrete.

Acțiunea: Elevii fac o listă cu titlul *Așa da/Așa nu*, pe o coală flipchart.

Etapa III (10 minute)

Experiența: Studiu de caz: Ai o discuție aprinsă cu colegul de bancă. Aceasta degenerază rapid în țipete, cuvinte nepotrivite și nedrepte, acuzații și jigniri. Care este cel mai bun lucru de făcut? Alege varianta potrivită pentru tine. Copiii aleg individual o variantă.

Reflecția: Copiii își comunică unii altora alegerile în diade.

Conceptualizarea: Se discută despre adecvarea fiecăreia dintre variante în cadrul clasei de elevi.

Acțiunea: Se realizează o sumarizare a metodelor potrivite de stingere a unui conflict declanșat la furie: luarea unei pauze, minimizarea importanței conflictului, concilierea, reorganizarea argumentelor și comunicarea lor, umorul.

Etapa IV (10 minute)

Experiența: Îmi gestionez furia Completează spațiile libere în așa fel încât să rezulte modalități de gestionare a furiei în mod constructiv. (individual)

Reflecția: Elevii din cele 6 grupe confruntă și discută răspunsurile.

Conceptualizarea: Se discută despre adecvarea fiecăreia dintre variante în cadrul clasei de elevi.

Acțiunea: Se realizează o listă de modalități de gestionare a furiei adecvate pe o coală flipchart.

EVALUARE: (2 minute)

Fiecare elev va formula oral o concluzie a activității, specificând cel mai important lucru pe care l-a învățat.

ACTIVITATEA 5

TEMA : Cum mă descurc cu furia altora?

DURATA: 50 de minute

OBIECTIV: Dezvoltarea abilității de a gestiona furia altor persoane în mod constructiv și neamenințător

RESURSE:

TEMPORALE: 50 de minute

UMANE: consilier, elevi

MATERIALE: fișă de activitate nr. 5, markere, flipchart, fragment de text literar, post-it-uri, videoproiector, laptop.

DESFĂȘURAREA ACTIVITĂȚII

INTRODUCERE: Prezentarea temei și obiectivului activității. (5 minute)

Exercițiu de spargere a gheții: *Citiți cu atenție textul. Dacă ar fi să-l asociați unei emoții ca furia de ce ați face asta?*

MUNCA ÎN GRUP:

Etapa I (5 minute)

Experiența: Profesorul întreabă copiii: A trebuit vreodată să te confrunți cu o persoană furioasă? A fost dificil să știi ce să faci?

Reflecția: Copiii dau răspunsuri legate de contextul propus.

Conceptualizarea: Copiii compară răspunsurile oferite. Profesorul prezintă câteva aspecte legate de subiect: Poți deveni furios când te confrunți cu o persoană furioasă; Trebuie să îți păstrezi calmul, vocea scăzută, să negociezi, să explici.

Acțiunea: Răspunsurile copiilor sunt notate pe o coală de flipchart. Se face o sumarizare a discuției.

Etapa II (10 minute)

Experiența: Joc de rol: Citiți pe roluri. Discutați fiecare situație în parte. Care credeți că este modalitatea potrivită de a gestiona situația? Ce caracteristici are comunicarea în situațiile *Așa da...?*

Reflecția: Copiii fac jocuri de rol pe textele suport.

Conceptualizarea: Ei analizează fiecare text în parte și aduc argumente de genul (așa da pentru că... așa nu pentru că...)

Acțiunea: Se face o listă de trăsături ale comunicării specifice stingerii unui conflict.

Etapa III (15 minute)

Experiența: Poveste terapeutică: Tehnica „Broscuța țestoasă pentru înlăturarea furiei”

Reflecția: Elevii discută despre conținutul povestioarei în grupe de câte 4 elevi, identificând aspecte esențiale legate de conținut.

Conceptualizarea: Copiii analizează și diferențiază comportamentele și comunicarea adecvată/neadecvată din povestioara citită de profesor și încearcă să identifice aspectele unui comportament adecvat atât din perspectiva furiosului (broscuța) cât și din perspectiva celui care are de-a face cu furiosul (vulpoiul).

Acțiunea: Profesorul citește povestea de pe panoul de proiecție. Copiii formulează și notează pe coala flipchart etapele *Tehnicii Broscuței Țestoase* de gestionare a furiei. **Tehnica „broscuța țestoasă”:** retragerea în carapace – stai liniștit; respirația adâncă de trei ori; imaginați-vă că aerul inspirat ajunge până în vârful picioarelor și în degetele de la mâini; spuneți: „Sunt liniștit!”. Povestea este vizibilă tuturor cu ajutorul videoproiectorului.

Etapa IV (10 minute)

Experiența: Studiu de caz: Cum ai încerca să calmezi un coleg înfuriat căruia cineva i-a rupt caietul de limba română? Elevii aleg individual variante. Alege varianta pe care o consideri potrivită. Confruntă răspunsul tău cu ale colegilor.

Reflecția: Elevii confruntă și analizează variantele în grupă.

Conceptualizarea: Se discută despre diferențele în răspunsuri și se aleg răspunsurile adecvate situației.

Acțiunea: Elevii realizează în echipe de câte doi jocuri de rol prin care materializează câteva dintre răspunsurile alese. Ceilalți apreciază adecvarea prestației din punct de vedere verbal și nonverbal.

EVALUARE: (5 minute) Scrie o listă de 5 lucruri pe care le-ai învățat și care te ajută să gestionezi furia.

FIȘĂ DE ACTIVITATE NR. 1

1. **Exercițiul de spargere a gheții:** Alege emoticonul care corespunde stării tale emoționale de azi și spune din ce motiv te simți așa.

REFLECȚIE: *A numit toată lumea aceeași emoție? Arătați farfuriile! Care dintre emoțiile pe care le-ați numit sunt pozitive și care negative? De ce credeți că ați experimentat emoții diferite față de aceeași fotografie? Credeți că e bine să ai emoții diferite în aceeași situație?*

2. Privește imaginea și notează prima emoție trăită care îți vine în minte, în acest moment, pe farfuria din carton.
3. a) Urmăriți fragmentul de film cu atenție (**Inside Out: Guessing the feelings**). Identificați emoțiile de bază pe care le întruchipează personajele din film.
b) Alegeți o emoție. Notați trăsături și moduri de manifestare ale acesteia pe foile A4 pe baza întrebărilor suport: Ce simte personajul? De ce? Ce i s-a întâmplat? Cum a reacționat? Ce anume credeți că mai poate provoca o asemenea emoție? Tu cum ai reacționa într-o asemenea situație?
c) Prezentați, fiecare echipă în parte, aspectele legate de emoția aleasă.

FIȘĂ DE ACTIVITATE NR. 2

1. **Exercițiul de spargere a gheții:** *Asociază FURIA cu patru dintre trăirile emoționale din lista de mai jos, care crezi că i se potrivesc. Notează alegerile tale pe cele 4 post-it-uri! Motivează-ți alegerile!*

FURIA: REVOLTĂ, INVIDIE, GELOZIE, DEZGUST, REPULSIE, DISPREȚ, MÂNIE, OSTILITATE, FEROCITATE, URĂ, AMĂRĂCIUNE, TRISTEȚE, AVERSIUNE, RESPINGERE, RESENTIMENT, RANCIUNĂ, EXASPERARE, FRUSTARE, IRITARE, AGITAȚIE, CONTRARIETATE, PROASTĂ DISPOZIȚIE

2. Urmăriți cu atenție filmulețul (**Uimitoarea lume a lui Gumball / Momentele de gestionare a furiei a lui Nicole / Cartoon Network**). Identificați motivele pentru care personajul din film devine furios și faceți o listă. Identificați aspecte legate de comportament și tonul vocii, postura corpului sau mimica feței.

3. a) Notează trei situații în care ai fost furios în ultimele două săptămâni.
b) Completează enunțul: **Când mă simt furios gândesc că...și fac...**

c) Descrie comportamentul tău când ești furios insistând pe: cuvinte, tonul vocii, expresii faciale, postura corpului. Mimează aceste aspecte în fața colegilor.

4. Completează lista cu situații: **Cât de puternică?**:

a) Cineva îți fură bicicleta.

FURIE: puternică medie slabă

b) Părinții te pedepsesc timp de o săptămână.

FURIE: puternică medie slabă

c) Cineva îți spune că ești prost.

FURIE: puternică medie slabă

d) Echipa ta este învinsă la un meci de fotbal.

FURIE: puternică medie slabă

e) Mama îți confiscă laptopul pentru că ai rezultate proaste la școală.

FURIE: puternică medie slabă

f) Profesorul îți pune o notă proastă chiar dacă ai învățat.

FURIE: puternică medie slabă

4. Scrie acasă, pe un post-it, o definiție personală a furiei, așa cum o simți tu.

FIȘĂ DE ACTIVITATE NR. 3

1. **Exercițiul de spargere a gheții:** Citește definiția furiei pe care ai notat-o acasă și lipește-o pe flipchart sub imaginea cu emoticonul furios. Compară ce ai scris tu cu definițiile colegilor tăi. Ce observi?

2. Redactează un text în care să prezinți câteva idei legate de următoarea temă: **EU și furia mea**. Poți folosi în redactarea ta, ca sprijin, următoarele întrebări: *Dragă furie, care este rolul tău sau scopul tău atunci când mă invadezi? În ce situații devii tu mai intensă? Ce te dezamorsează pe tine? Cum ai ajuns să fii de prezentă în viața mea? Atunci când apari, vii singură sau ai o prietenă bună (o altă emoție)? E bine să te accept sau să te reprim în viața mea? Pot vorbi despre tine cu persoanele din jurul meu?*

3. Completează cu exemple din experiența ta:

Cadranul furiei

Cauze ale furiei tale (exemple concrete):	Consecințe ale furiei (exemple concrete):
O consecință pozitivă:	O consecință negativă:

4. Scrie o scrisoare unei persoane pe care ești furios. Spune-i cum te simți și de ce.

FIȘĂ DE ACTIVITATE NR. 4

1. **Exercițiu de spargere a gheții:** *Asociază furia cu o culoare, cu un obiect, cu o melodie/un tip de muzică.*
2. **Simt/Acționez:** Asociază emoției de pe post-it comportamente specifice pe care le-ai avut când ai experimentat-o. Discută exemplele tale în cadrul grupei (adecvarea lor, diferențe, asemănări). Realizați împreună o listă de comportamente pentru fiecare emoție.
3. Gândește-te la o situație în care ai fost furios/furioasă și nu ți-ai gestionat furia cum ar fi trebuit. Ce s-a întâmplat? Cum ai reacționat? Scrie despre asta pe o foaie.
4. **Studiu de caz:** Ai o discuție aprinsă cu colegul de bancă. Aceasta degenerază rapid în țipete, cuvinte nepotrivite și nedrepte, acuzații și jigniri. Care este cel mai bun lucru de făcut? Alege varianta potrivită pentru tine:
 - a) Luați o pauză și reluați discuția în pauza următoare.
 - b) Oprești cearta pentru că nu are importanță ce spune colegul;
 - c) Îți ceri iertare și îi spui colegului să facă la fel;
 - d) Te oprești, îți aduni gândurile și îi comunică apoi colegului punctul tău de vedere.
5. **Îmi gestionez furia :** Completează spațiile libere în așa fel încât să rezulte modalități de gestionare a furiei în mod constructiv:
 - a) Nu e mare lucru pentru că...
 - b) Respir adânc și simt...
 - c) Pot să-mi păstrez calmul pentru că...
 - d) Mă îndepărtez și asta mă face să mă simt...
 - e) Pot să mă gândesc la altceva, cum ar fi...
 - f) Pot să discut despre furia mea cu...

BIBLIOGRAFIE

1. Botiș Matanie, A., Axente, A. (2011). *Disciplinarea pozitivă sau cum să disciplinezi fără să rănești*. Cluj-Napoca: ASCR
2. Colomeischi, A. A. (2018). *Note de curs. Educație emoțională*. Universitatea Ștefan cel Mare, Suceava.
3. De Saint Exupéry, A.M.R. (2008). *Micul Prinț*. București: RAO.
4. Huebner, D. (2015). *Ce să faci când îți ieși din fire. Ghid pentru copiii care nu își pot stăpâni furia*. București: Trei.
5. Shapiro, L. E. (2004). *101 ways to teach children social skills*. Printed in the USA.
6. Shapiro, L. E. (2012). *Inteligența emoțională a copiilor. Jocuri și recomandări pentru un EQ ridicat*. Iași: Polirom.
7. <https://www.youtube.com/watch?v=dOkyKyVFnSs> Inside Out: Guessing the feelings
8. <https://www.youtube.com/watch?v=d66wDA5Mqhg> Uimitoarea lume a lui Gumball | Momentele de gestionare a furiei a lui Nicole | Cartoon Network.
- a) <https://www.scribd.com/document/364797401/POVESTI-TERAPEUTICE-furie-pdf>
Poveste terapeutică: *Tehnica „Broscuța țestoasă pentru înlăturarea furiei”*

Proiect de educație și consiliere a părinților “Vreau la școală! Nu abandona! Susține-mă!”

Profesor învățământ gimnazial Clipa Aurelia Liliana
Școala Gimnazială nr. 3 Vicovu de Sus, Județul Suceava

Context: Școala Gimnazială nr. 3, Vicovu de Sus (populație școlară majoritar romă, aprox. 70%)

Grup țintă : 20 de părinți ai unor elevi de gimnaziu care vin rar la școală și ai căror copii absentează destul de mult (romi și români).

Abilități și atitudini necesare consilierului (resurse procedurale):

- Să ofere suport și încurajări;
- Să comunice clar și deschis, să asculte activ;
- Să ofere feed-back pozitiv;
- Să prevină situațiile de criză pe parcursul activităților (discuții prea aprinse între părinți, atacuri la persoană);
- Să aibă un comportament etic (respectarea confidențialității, stabilirea limitelor profesionale, crearea unui climat etic/nondiscriminativ);
- Să ofere informații accesibile tuturor părinților;
- Să inspire respect, încredere, înțelegere;
- Să aibă o atitudine pozitivă față de viață;
- Să încurajeze manifestarea independenței și inițiativei părinților.

Analiza de nevoi a părinților:

Se poate realiza pe baza unei fișe a părinților, a unor chestionare (pe care părinții de etnie le vor completa cu sprijinul imparțial consilierului) dar și pe baza unor discuții de la ședințele cu părinții vizând aspecte care prezintă interes pentru contextul concret socio-educational din instituția școlară:

- Caracteristicile părinților: vârstă, etnie, nivel de educație, ocupație, venituri, căsătorii/în concubinaj, număr de copii, condiții de locuit, plecați în străinătate
- Care este relația părinților cu școala? De ce vin părinții rar la școală?
- De ce cred părinții că nu vin copiii la școală?
- Ce cred părinții despre educație? Respectul pentru educație și pentru educația incluzivă.

I. DEFINIREA PROBLEMELOR:

Acest proiect își propune educația și consilierea părinților în vederea implicării acestora în relația școală-familie, în vederea conștientizării importanței educației pentru copii și a reducerii absenteismului și abandonului școlar.

Problemele identificate sunt următoarele:

- Comunicarea și colaborarea deficitară școală-familie;
- Importanța scăzută pe care părinții și copiii lor o acordă educației;
- Numărul mare de copii cu multe absențe, aflați în pericol de abandon școlar.

II. DESCRIEREA PROBLEMELOR:

Pentru a putea contextualiza cât mai clar problemele identificate se vor puncta câteva caracteristici generale importante ale grupului-țintă:

- Vârsta medie a părinților este între 28 și 40 de ani;
- Împărțirea etnică relativ egală între părinții romi și cei români;

- Nivelul de educație relativ scăzut (părinți români – gimnaziu, liceu sau școală profesională; părinți romi – majoritatea au accesat doar ciclul primar, 4 gimnaziul și unul liceul);
- Salariați: doar o mamă și trei tați sunt angajați, niciunul de etnie romă. Ceilalți prestează munci sezoniere în țară sau străinătate, fac agricultură sau, în cazul părinților de etnie, sunt asistați social, se ocupă cu cerșitul și au ca venituri stabile doar alocațiile copiilor;
- Toți părinții au cel puțin doi copii, media fiind de 4-5 copii și majoritatea locuiesc în mai puțin de trei camere;

Comunicarea și colaborarea deficitară școală-familie

Interesant este faptul că deși doar 5% dintre părinți vin la școală sau contactează telefonic dirigintele cel puțin o dată pe lună, ei se declară mulțumiți de școală și de cadrele didactice.

Problema este că părinții nu au informații, abilități și atitudini necesare implicării în educația copiilor. Părinții nu știu cum să colaboreze cu profesorii, de multe ori informațiile oferite la școală îi depășesc sau nu au timpul necesar fiind implicați mereu în activități care le asigură traiul zilnic sau care vizează creșterea și îngrijirea numeroșilor copii.

Pe de altă parte, școala întâmpină dificultăți în identificarea celor mai potrivite modalități de abordare a părinților cu scopul de a-i transforma în aliați și parteneri în educarea copiilor. Astfel relația școală-părinți este una de complezență și nicidecum în sprijinul copiilor.

Importanța scăzută pe care părinții și copiii lor o acordă educației

Părinții nu înțeleg cerințele profesorilor și importanța acestora în educația copiilor.

Unii consideră că “reușești și fără școală”, au avut experiențe negative ca elevi sau nu înțeleg de ce trebuie să vină la școală când acolo există profesori plătiți să se ocupe de copiii lor.

Alții se gândesc la faptul că oricum nu-și permit să-i “mai departe”, așa că “ce rost are să învețe?”. Cei mai mulți copii de etnie sunt trimiși la școală doar pentru a nu li se tăia unica sursă de venit, alocația, sau pentru a primi un corn și o cutie de lapte la pauza mare.

Uneori, părinții simt caracterul prea formal al întâlnirilor de la școală sau nu doresc să vină pentru “fi făcuți de rușine” și a fi criticați pentru comportamentul inadecvat și performanțele școlare scăzute ale copiilor.

Numărul mare de copii cu multe absențe, aflați în pericol de abandon școlar

Această ultimă problemă este strâns legată de primele două. Absenteismul este o problemă gravă, mai ales în școlile cu populație școlară de etnie. Însă nu doar copiii romi fac absențe ci și cei români.

Cauzele sunt multiple: lipsurile materiale (rechizite, haine, încălțăminte); motivația redusă pentru activitățile școlare pe care de multe ori nu le înțeleg pentru că au lipsit (cerc vicios – lipsesc pentru că nu se descurcă, nu se descurcă pentru că au lipsit și au goluri); lipsa unor condiții minimale de studiu acasă (lipsește pentru că nu au învățat, nu au scris, locuiesc într-o cameră cu toată familia iar sora mai mică le-a rupt caietul, cartea etc.), motive familiale (agresivitatea fizică/verbală a unuia sau a ambilor părinți, divorțul/despărțirea, închisoarea, obligația de a îngriji frați mai mici sau de a câștiga bani din cerșit sau/și furțșaguri).

III. FACTORI DE FORMARE ȘI DE DEZVOLTARE:

Factorii de formare și de dezvoltare a acestor probleme sunt:

- Mentalitatea și lipsa de educație sau de informare a părinților cu privire la necesitatea educației;
- Mediul școlar sau familial (agresivitatea acasă și la școală, discriminarea romi/români la școală etc.) ;
- Standardele comportamentale ale familiei (în familie, membrii nu au frecventat permanent cursurile și nu consideră că acest lucru este necesar).

IV. FACTORI DE MENȚINERE ȘI DE ACTIVARE A PROBLEMEI:

Factori de menținere și de activare a problemei pot fi:

- Lipsa de informații, abilități și atitudini necesare implicării părinților în educația copiilor;
- Stresul cronic al părinților legat de imposibilitatea de a identifica surse de venit permanente pentru asigurarea traiului zilnic;
- Lipsa de timp a părinților care duce la atribuirea unora dintre responsabilitățile lor copiilor;

V. PLAN DE INTERVENȚIE:

Obiectiv de lungă durată: dezvoltarea unor abilități și atitudini necesare părinților în vederea implicării acestora în relația școală-familie, a conștientizării importanței educației pentru copii și a reducerii absenteismului și abandonului școlar.

Obiectivele specifice

La sfârșitul activităților propuse părinții vor fi capabili:

- Să manifeste interes pentru viața școlară a copilului și față de activitățile în care acesta este implicat;
- Să identifice avantaje ale educației copilului și să realizeze împreună cu acesta planuri concrete și realiste de viitor în acest sens;
- Să gestioneze mai eficient timpul și viața de familie preluând sarcinile care supraîncărcă copilul;
- Să comunice eficient și cu încredere în cadrul relației școală-familie, în folosul copilului, prin eliminarea barierelor din comunicare.

Strategii de intervenție:

Strategiile de intervenție constau în desfășurarea unor activități cu părinții prin intermediul cărora aceștia să își dezvolte atitudinile, priceperile, capacitățile și comportamentele care să favorizeze dezvoltarea școlară a copilului prin eliminarea sau atenuarea problemelor identificate mai sus. Ele mizează pe implicarea părinților iar consilierul folosește ca aturi cunoașterea familiilor copiilor, cunoașterea comunității, utilizarea capitalului cultural al părinților. O parte dintre acestea le-am realizat în școala mea în cadrul proiectului ZEP organizat în colaborare cu UNICEF, împreună cu colegii mei.

Consilierul organizează o întâlnire prealabilă cu părinții pe parcursul căreia le explică, pe baza unui ppt conținând informații foarte succinte și imagini din cadrul unor activități organizate la școală cu copiii lor (pentru a le capta atenția) ce presupune programul **Vreau la școală! Nu abandona! Susține-mă!**.

Părinților li se cere să-și exprime dorința de a participa sau nu, li se prezintă avantajele și stabilesc de comun acord programul/orarul activităților alegând patru teme dintre cele propuse de consilier (pentru fiecare obiectiv consilierul propune câte două teme iar părinții vor alege una dintre ele).

1. **“O școală prietenoasă pentru mine și copilul meu”** – termen o săptămână (activitate realizată cu colaborarea pictoriței Sophia Cristina Lauric și a Primăriei Vicovu de Sus)
 - **Obiectiv specific** : Să manifeste interes pentru viața școlară a copilului și față de activitățile în care acesta este implicat;

Activitatea presupune două etape: identificarea caracteristicilor unei școli prietenoase, realizarea unei activități practice de renovare și decorare a holului de acces spre clasele de gimnaziu (spălat, vopsit, vărui, panouri, pictat pereți, origami).

Etapa I: Părinții vizionează fotografii cu aspecte din școală, bune sau rele, instantanee cu profesori, elevi etc. de la diverse activități, bine alese.

Pornind de la imaginile vizionate, ei lucrează în două echipe și identifică, prin brainstorming, pe coli de flip-chart, o grupă – trăsăturile unei școli prietenoase și o grupă – trăsăturile unei școli neprietenoase pe care ei le regăsesc în instituția în care învață copiii lor. Fiecare grupă își prezintă părerile și aduce completări.

Etapa a II-a: Consilierul propune părinților etapa a II-a a activității, cea practică. Le explică părinților ideea de voluntariat, le-o prezintă pe pictorița Sophia Cristina Lauric și realizează împreună un plan.

Se dezbate, pornind de la cele două liste afișate în față ce se poate îmbunătăți și ce se poate schimba în bine. În prealabil, consilierul va avea grijă să identifice la toți părinții abilități și talente, la ce se pricep și cum pot fi implicați. Astfel, aceștia se simt valorificați, simt că și ei contribuie ca parteneri și le crește încrederea în sine.

Pe parcursul a patru după-amieze, elevi, părinți, profesori vor contribui prin activități de voluntariat la reamenajarea holului. Activitatea se finalizează cu o întâlnire în cadrul căreia se realizează o sumarizare a evenimentelor: implicarea părinților în luarea deciziilor, contribuția lor prin activitatea de voluntariat și capacitățile pe care le au (vărui, spălat, montat panouri), creșterea stimei lor de sine, implicarea ca parteneri nu ca spectatori (serbările școlare), gânduri, idei referitoare la experiența trăită.

Efectele asupra copiilor: lucrând împreună, școala și părinții au aceleași cerințe în ceea ce privește comportamentele dezirabile ale copiilor iar aceștia nu mai primesc mesaje contradictorii acasă și la școală.

2. **“Roadele educației într-o lume a diversității”**

- **Obiectiv specific**: Să identifice avantajele educației copilului și să realizeze împreună cu acesta planuri concrete și realiste de viitor în acest sens;

Consilierul explică semnificația termenilor educație, diversitate, scop, vis, absentism pornind de la exemple concrete de viață. Părinții vizionează un colaj de filmulețe în care diferiți adulți (romi și români), cu studii superioare, vorbesc despre ce au realizat în viață prin educație, dificultățile pe care le-au întâmpinat pentru a-și realiza visurile.

Se discută pe baza filmulețelor și părinții care doresc își exprimă opiniile cu privire la roadele educației. Apoi, părinții completează sub îndrumarea consilierului câte o hartă a propriei vieți (coală flipchart) cu următoarele aspecte:

- Un desen al propriului vis, enunțând/notând apoi trei lucruri pe care le pot face pentru realizarea lui;
- Trei lucruri care mă fac fericit: desen/simboluri/scurtă descriere;
- Trei lucruri care îl fac fericit pe copilul meu: desen/simboluri/scurtă descriere;
- Ce pot face eu pentru a învăța copilul meu?: desen/simboluri/scurtă descriere;
- Copilul meu peste 10 ani : desen/simboluri/scurtă descriere;

Aceste activități, preponderent grafice sunt accesibile și părinților care au abilități scrise reduse, aceștia putând alege modalitatea de a răspunde prin desen, emoticoane sau alte simboluri. Astfel, aceștia nu se mai simt puși în dificultate și se integrează mult mai ușor

participând activ și putându-se concentra asupra discuției vizând: starea de bine a părintelui și a copilului, sensuri și scopuri în viață, nevoi ale părintelui, nevoi ale copilului, importanța educației incluzive.

Pentru a înțelege conceptul de diversitate părinții vor primi imagini cu diferite personaje diferite prin vârstă, stare materială, etnie, igienă, aspect fizic etc. Își vor imagina povești pentru fiecare și le vor lipi pe un poster pe care apare desenat un tren al diversității. Vor alege trei persoane pe care ar dori să le cunoască mai bine și trei pe care nu ar dori să le cunoască mai bine în timpul lungii călătorii cu trenul. Vor motiva alegerile. Se vor discuta concepte ca toleranța, înțelegerea, comunicarea, respectul, acceptarea, empatia importante în conviețuirea cu ceilalți.

Pentru a obține roadele educației copilul trebuie să vină la școală. Părinții își vor exprima părerea cu privire la motivele pentru care copiii lor fac absențe, alegând dintr-o listă însoțită de imagini ilustrative și completând cu alte păreri dacă acestea există. Apoi se vor gândi la ce le stă lor în puteri să schimbe pentru ca ei să poată frecventa mai mult (vor avea la dispoziție o listă însoțită de imagini ilustrative dar pot exprima și alte idei).

Temă acasă: Realizează împreună cu copilul tău un poster care să ilustreze planurile lui de viitor, folosind cuvinte, imagini, desene, simboluri etc.

3. “Vreau să învăț! Susține-mă!”

- **Obiectiv specific:** Să gestioneze mai eficient timpul și viața de familie preluând sarcinile care supraîncarcă copilul;

Activitatea va debuta cu prezentarea temei pentru acasă. La acest moment vor participa și copiii. Copilul și părintele vor prezenta împreună posterul punctând cu ce a contribuit fiecare, ce le-a plăcut, cu ce impresii au rămas, cum li s-a părut lucrul în echipă ca experiență, cât **timp** le-a luat ca să realizeze proiectul.

Pornind de la această discuție, consilierul va propune un studiu de caz. El va prezenta ca exemple cazurile a două familii, asemănătoare din punct de vedere al statutului social, veniturilor, vârstei copiilor (în nici un caz nu se va preciza o diferență de etnie!!!). Una dintre ele își trimite zilnic copiii la școală, cealaltă îi oprește frecvent acasă, pentru a sta cu frați mai mici, pentru a ajuta la treburi casnice sau munci agricole, pentru a face bani din diferite activități (cusutul de încălțăminte pentru mici firme de încălțăminte – la negru, activitate frecventă în Vicov). Poveștile vor fi prezentate părinților sub formă de ppt cu imagini/simboluri/cuvinte cheie pentru a fi accesibile tuturor.

Se pun în discuție gestionarea timpului în familie, repartizarea sarcinilor și responsabilităților între părinți și copii, timpul petrecut de copii la școală, acasă, făcând lecțiile, făcând treburi casnice. se poartă discuții despre ce gândesc, despre principiile și valorile după care se ghidează părinții în discuție, despre cum acționează și cu ce consecințe asupra copiilor. Se completează cuvinte cheie/emoticoane/simboluri în diferite scheme realizate pe bază de imagini.

Se identifică anomaliile, soluțiile pentru înlăturarea acestora iar părinții care doresc vor face legături cu experiențele lor. Consilierul va modera discuția, argumentele pro și contra, manifestând interes, ascultând activ, realizând feed-back-ul, oferind informații și explicații suplimentare, clare, concise, când este cazul.

În final părinții vor ordona pe o planșă, după cum consideră ei, motivând alegerile, bilețele date cu:

Responsabilitățile părintelui	Responsabilitățile copilului	Ce câștigă copilul meu?
----------------------------------	---------------------------------	----------------------------

4. “Școală și părinți, suntem o echipă!”

- **Obiectiv specific:** Să comunice eficient și cu încredere în cadrul relației școală-familie, în folosul copilului, prin eliminarea barierelor din comunicare;

Activitatea debutează prin completarea unui ciorchine având în centru termenul **comunicare** cu cuvinte care să denumească acest concept: cooperare, încredere, respect, înțelegere, politețe etc. Consilierul prezintă pe suport vizual câteva informații vizând rolul școlii, al familiei în societate și necesitatea ca cele două să conlucreze pentru binele copilului.

Pornind de la imagini prezentând situații de comunicare în mediul școlar, având ca participanți elevi, profesori, părinți, director, mediator școlar, diriginte, părinții vor imagina povești concrete care să le descrie și vor prezenta maniera de a comunica a participanților. Apoi, consilierul va modera o dezbatere în cadrul căreia părinții vor expune, în măsura în care doresc, motivele pentru care comunică rar cu școala/profesorii și așteptările pe care ei le au de la cei din urmă sau temerile cu care se confruntă în comunicarea cu ei.

Apoi se va completa un poster cu bariere în comunicarea școală-familie (lipsa de încredere, prejudecățile, judecățile de valoare, criticile și etichetele, neînțelegerea concretă a cerințelor și așteptărilor școlii sau profesorului etc.) și cu aspecte care pot favoriza comunicarea școală-familie (atitudini și abilități conforme deontologiei profesionale și principiilor consilierii din partea profesorilor (gândirea pozitivă, acceptarea necondiționată, congruența, responsabilitatea, deschiderea spre colaborare), întâlniri cu părinții, activități comune elevi-profesori-părinți, implicarea concretă a părinților în deciziile școlii, valorizarea și utilizarea capacităților lor).

Exerciții de comunicare în situații de comunicare concrete în care părinții își joacă rolul sau îl preiau pe cel de profesor/director/diriginte/elev. Analiza jocurilor de rol (ton, exprimare, formule de politețe, atitudine, contact vizual, relație de încredere, judecăți, acuzații, oferirea de soluții, modalitatea de formulare a întrebărilor (deranjează/nu deranjează, discrete/invazive, deschise/închise). Consilierul moderează discuția la un nivel potrivit înțelegerii părinților, fără a-i aglomera cu concepte, parafrizează pentru a se asigura că a înțeles ideile, pentru a clarifica.

Părinții sunt invitați să urmărească o prezentare de fotografii de la activități desfășurate la școală, în ultimul an școlar. Li se cere să identifice activitățile, să spună la care au participat, pe care le recunosc din povestirile copiilor și care le sunt necunoscute. Se analizează răspunsurile și se observă că mulți părinți nu au participat la activități sau nu au știut de ele. Sunt invitați să spună cu ce cred ei că i-ar ajuta pe copii prezența sau chiar implicarea lor în activități. Se realizează un copac al ideilor: pe bază se va scrie titlul activității, **“Școală și părinți, suntem o echipă!”**, mai sus, pe trunchi **“pentru copilul meu”**, pe ramuri și frunze se vor nota avantajele copilului.

5. Evaluarea activității

Această activitate constă în evaluarea proiectului care se va realiza sub mai multe aspecte. Se va realiza o sumarizare a tuturor activităților, cu precizarea obiectivelor urmărite, a metodelor și procedurilor folosite pentru realizarea lor și a rezultatelor finale, pornind de la un montaj de fotografii și produse ale activității, realizat de consilier. Discuțiile pe baza montajului se vor referi la atingerea obiectivelor, a așteptărilor părinților și consilierului, la dificultățile întâmpinate, la temerile depășite, la priceperile și deprinderile dobândite, la efectele lor asupra relației școală-familie, a absenteismului și abandonului școlar și mai ales asupra mentalității părinților și a copiilor vis-a-vis de educație și importanța ei.

Bineînțeles, cea mai clară modalitate de verificare a atingerii obiectivelor se poate face prin urmărirea frecvenței elevilor la cursuri și a părinților la întâlnirile planificate sau neplanificate.

Activitatea se va finaliza cu o vizionare de film (*Dangerous Minds* (1995)) și cu discuții libere la o cafea și o prăjitură, în cadru non-formal, propice exprimării libere a impresiilor participanților.

BIBLIOGRAFIE

1. Vărășmaș, E., A. (2002). Consilierea și educația părinților, București, Editura Aramis 2002.
2. Clark, L., (2011), SOS Ajutor pentru părinți: Ghid practic de rezolvare a problemelor comportamentale ale copiilor, Editura ASCR, Cluj Napoca
3. Wolfendale, S., & Einzig, H. (2013). Parenting Education and Support: new opportunities. Routledge.
4. Gottman, J. M., Katz, L. F., and Hooven, C. (1996). Parental meta-emotion philosophy and the emotional life of families: Theoretical models and preliminary data. *Journal of Family Psychology*, 10, 243–268

FORMULAR DE APLICAȚIE
pentru proiectele ce vor fi cuprinse în Calendarul Activităților Educative Județene
Constanța 2023

Avizat,
Inspector educativ I.S.J. Mrejeru Marinela-Natalia

A. **INFORMAȚII DESPRE APLICANT**

<i>Numele instituției/unității de învățământ aplicante:</i>	<i>Liceul Teoretic „Callatis”</i>
<i>Adresa completă</i>	<i>Str.Rozelor; nr. 42; loc. Mangalia-CT</i>
<i>Nr. de telefon/fax</i>	<i>0241754000</i>
<i>Site și adresă poștă electronică</i>	<i>www.callatis.ro teoretic_callatis@yahoo.com</i>
<i>Coordonator/i (nume și prenume, funcție, date de contact)</i>	<i>Codău Rodica; prof. înv. primar; tel: 0732269880; e-mail: rodica_codau@yahoo.com; Sali Ghiulserin; prof.; tel: 0749995464; e-mail: ghiulserin2006@yahoo.com</i>
<i>Numărul cadrelor didactice participante la proiect/nr. total de cadre didactice din unitate</i>	<i>37/69</i>
<i>Numărul elevilor din unitate participanți la proiect</i>	<i>62</i>
<i>Alte programe/proiecte organizate de unitatea aplicantă în ultimii 5 ani (enumerați mai jos max. 5 titluri de proiecte, perioada de desfășurare și finanțatorul)</i>	<i>COPIII ȘI MAREA(CAER 2018, CAER 2019, CAEJ 2020, CAEJ 2021, CAEJ 2022) - fără finanțare</i>

B. **INFORMAȚII DESPRE PROIECT**

B.1. Titlul proiectului : **COPIII ȘI MAREA**

B.2. Precizați tipul activității principale din cadrul proiectului: **Concursul "COPIII ȘI MAREA" (etapa a II-a), participare directă**

B.3. Domeniul în care se încadrează proiectul: **Domeniul cultural-artistic, arte vizuale**

B4: **Ediția nr. XVII**

B5. **Locul și perioada de desfășurare a activității principale (etapa locală/județeană): etapa județeană: Terasa "Sat pescăresc", Stațiunea Venus, Terasa "Foișoare"-Venus, 17 iunie 2023, ora 10:00-11:30**

B6: Număr participanți la proiect:

Participare directă 79

Participare indirectă -

Participare online 36(simpozion adresat cadrelor didactice)

B7: Bugetul proiectului:

Buget total	Contribuție proprie/alte surse
1500 lei	1500 lei

B8: Proiectul este cu participare: directă

C. REZUMATUL PROIECTULUI (maxim 2500 caractere)

Prezentați minim următoarele elemente ale proiectului dumneavoastră:

a. Număr de elevi și număr de cadre didactice implicate; 180 elevi și 95 cadre didactice

b. Beneficiarii direcți și indirecti; elevi, cadre didactice, părinți, colegii, prietenii elevilor participanți, comunitatea locală din zona de proveniență a elevilor participanți, mediul informal;

c. Activități propuse, în ordinea în care se vor desfășura;

- Simpozion online cu tema "Frumusețile mării nepoluate "(adresat cadrelor didactice)
- Concurs cu participare directă (etapa I- locală)
- **Concurs cu participare directă(etapa a II-a, județeană)**
- Expoziție online cu cele mai reușite lucrări de la etapa a II-a
- Editarea unei lucrări cu ISBN „Copiii și marea”
- Întocmirea unei baze de date cu profesorii participanți la proiect
- Realizarea unor materiale electronice cu rezultatele proiectului și transmiterea acestora către prof. implicați și pe site-ul proiectului

d. Descrierea activității principale; Concurs cu participare directă (etapa II - județeană)

Data/perioada de desfășurare: 17 iunie 2023 c. Locul desfășurării; Terasa "Sat pescăresc" din Stațiunea Venus(creație plastică și fotografie), Terasa "Foișoare" Venus(creație literară) d.

Participanți; elevi, 10 cadre didactice, 5 părinți, 1 reprezentant al comunității locale; e. Descrierea pe scurt a activității. Elevii premiați la etapa I vor participa, direct, la etapa a II-a, care se va desfășura în locațiile stabilite, între orele 10:00 -11:30. Comisia de jurizare de la fiecare secțiune va analiza lucrările, după expirarea timpului de lucru și va acorda premiile I, II și III, precum și trofeul "COPIII ȘI MAREA", conform criteriilor din regulament. Președintele juriului va anunța, la ora 18:00, clasamentul; se vor înmâna în cadru festiv diplome și premii materiale.

e. Impactul educativ estimat asupra grupului țintă.

Va crește stima de sine a elevilor din grupul țintă; cunoștințe, achiziții, comportamente pro-sociale, atitudini

D. PREZENTAREA PROIECTULUI

D.1. Argument justificare, context (analiză de nevoi) (max.1500 caractere); Proiectul se află la a XVII-a ediție, precedentele ediții, din 2022, 2021, 2020, 2019, 2018, ... 2009, având un succes deosebit, participând cu lucrări un număr mare de elevi de grădinițe și școli din țară și din străinătate. La această ediție și-au manifestat dorința de a participa și alte școli și grădinițe din țară și străinătate.

Marea, indiferent care ar fi aceasta, reprezintă un subiect comun pentru toți copiii care participă cu lucrări la acest proiect. Ea a reprezentat de-a lungul timpului un loc de atracție pentru turiști dar și o nesecată sursă de inspirație pentru poeți, pictori sau artiști fotografi.

Puncte tari:

- proiectele pentru a III-a, a IV-a și a V-a, a IX-a, a X-a, a XI-a, a XII-a, a XIII-a și a XIV-a, a XV-a, a XVI-a ediție a concursului, au fost cuprinse în CAEN 2009, CAEN 2010, CAEN 2011, CAEN 2012, CAERI 2016, CAERI 2017, CAER 2018, CAEJ 2019, CAEJ 2020, CAEJ 2021, CAEJ 2022 ;
- absența taxei de participare permite accesul tuturor copiilor cu inclinații în domeniul creației plastice, creației literare și artei fotografice;
- disponibilitatea unor agenți economici de a găzdui desfășurarea celei de-a II-a etape;
- disponibilitatea copiilor de a concura cu alți copii din județ/ țară;
- organizarea, în cadrul proiectului, a simpozionului cu tema "Frumusețile mării nepoluat"(adresat cadrelor didactice)

Puncte slabe:

- distanța mare de la localitățile elevilor participanți;
- imposibilitatea de a stimula material, nu doar cu diplome, pe toți participanții la concurs;

Oportunități :

- promovarea unei imagini pozitive a școlii și a țării noastre în străinătate;
- participarea unui număr mare de școli, din mediul rural și urban;
- valorificarea potențialului artistic și creativ al elevilor, dezvoltarea sensibilității artistice, cultivarea gustului estetic în rândul populației școlare și adulte;
- se oferă copiilor posibilitatea de a-și îmbogăți cultura generală și de a afla cât mai multe informații despre Marea Neagră și alte mări, precum și despre modalitățile de prevenire a poluării acestora;
- cadrele didactice vor putea prezenta, în cadrul simpozionului online, materiale care prezintă atât frumusețile mării cât și modalități de reducere a poluării apelor marine
- stabilirea unor relații de prietenie între copiii participanți și facilitarea intercunoașterii acestora;

D.2. Scopul proiectului; valorificarea potențialului artistic și creativ al elevilor

D.3. Obiectivele specifice ale proiectului; 1. Descoperirea copiilor cu reale aptitudini artistice și literare; 2. Promovarea celor mai reușite lucrări ale copiilor participanți; 3. Prezentarea frumuseților mării nepoluat, precum și a modalităților de reducere a poluării apelor marine; 4. Diseminarea rezultatelor proiectului în 25 unități școlare din județele României, precum și în 5 țări străine, pe site-ul proiectului și al școlii într-o perioadă de 6 luni

D.4. Descrierea grupului țintă căruia i se adresează proiectul; - preșcolari ai grădinițelor din România și din alte țări; - elevi din clasele pregătitoare și I-XII ai școlilor din România și din alte țări; - cadre didactice;

D.5. Beneficiarii direcți și indirecti; elevii care participă cu lucrări la cele trei secțiuni ale concursului; cadrele didactice, părinții, colegii, prietenii elevilor participanți, comunitatea locală din zona de proveniență a elevilor participanți, mediul informal;

D.6. Durata proiectului (minim 6 luni, max 12 luni); 8(opt) luni, martie 2023 - octombrie 2023

D.7. Descrierea activităților (trebuie să conțină minim informațiile de mai jos pentru fiecare activitate în parte – maximum 16.000 caractere pentru toate activitățile): a. Titlul activității; 1. Simpozion cu tema "Frumusețile mării nepoluat" (adresat cadrelor didactice); b. Data/perioada de desfășurare: 6 mai 2023, ora 10:00 a.m.; c. Locul desfășurării: mediul online(aplicația GoogleMeet); d. Participanți: 45 cadre didactice, reprezentanți ai comunității etc. ; e. Descrierea pe scurt a activității: Cadrele didactice inscise vor primi link și vor prezenta materialele pregătite în cadrul simpozionului online, prin intermediul aplicației GoogleMeet).

a. Titlul activității 2. **Concurs cu participare directă- etapa I, locală** ; b. Data/perioada de desfășurare: 12 mai 2023; c. Locul desfășurării: sala de clasă; d. Participanți: elevi, cadre didactice, părinți; e. Descrierea pe scurt a activității. Prof. coordonator desemnat la nivel local, va alcătui o comisie care va juri direct lucrările realizate de elevi, la fiecare din cele 3 secțiuni. Se vor acorda premii, conform criteriilor stabilite, urmând ca numele elevilor premiați să fie transmise coordonatorilor de proiect până la 28 mai 2023.

a. Titlul activității 3: **Concurs cu participare directă (etapa II - județeană)**b. Data/perioada de desfășurare: 17 iunie 2023 c. Locul desfășurării; Terasa "Sat pescăresc" din Stațiunea Venus(creație plastică și fotografie), Terasa "Foișoare" Venus(creație literară) d. Participanți; elevi, 3 cadre didactice, 2 părinți, 1 reprezentant al comunității locale; e. Descrierea pe scurt a activității. Elevii premiați la etapa I vor participa, direct, la etapa a II-a, care se va desfășura în locațiile stabilite, între orele 10:00 -11:30. Comisia de jurizare de la fiecare secțiune va analiza lucrările, după expirarea timpului de lucru și va acorda premiile I, II și III, precum și Trofeul "COPIII ȘI MAREA", conform criteriilor din regulament. Președintele juriului va anunța, la ora 18:00, clasamentul; Se vor înmâna în cadrul festiv diplome și premii materiale.

a. Titlul activității 4: **Expoziție cu cele mai apreciate lucrări la cele trei secțiuni, ale participanților la concurs(circa 40)**; b. Perioada de desfășurare: iulie 2023 – august 2023; c. Locul desfășurării: foaietul Centrului Cultural „Euxin” Mangalia; d. Participanți: elevi, cadre didactice, părinți, colegi, prieteni, membri ai comunității locale, sau din alte localități; e. Descrierea pe scurt a activității: Lucrările copiilor participanți(atât cele premiate cât și o parte a celorlalți participanți-cele mai reușite) vor fi expuse în foaietul Centrului Cultural „Euxin” Mangalia, pe categorii de vârstă, evidențiindu-se cele premiate. Cei care vor vedea lucrările expuse vor putea să își exprime opiniile privitoare la organizarea acestei expoziții în CARTEA DE ONOARE a proiectului „COPIII ȘI MAREA”.

a. Titlul activității 5: **Realizarea unei lucrări cu ISBN "Copiii și marea"**; b. Perioada de desfășurare: august 2023; c. Locul desfășurării: sala de clasă și Editura "CallasPrint"; d. Participanți: elevi, 3 cadre didactice, 2 părinți, 1 membru al comunității locale; e. Descrierea pe scurt a activității: Lucrările premiate ale copiilor participanți, precum și materialele prezentate la simpozion vor fi editate în vol. „COPIII ȘI MAREA”.

a. Titlul activității 6: **Întocmirea unei baze de date cu profesorii participanți la proiect**; b. Perioada de desfășurare: iulie-august 2023; c. Locul desfășurării: sala de clasă/aplicația GoogleMeet; d. Participanți: 2 cadre didactice, 2 părinți, 3 elevi; e. Descrierea pe scurt a activității: Datele de contact ale prof. coordonatori vor fi centralizate într-un tabel, format electronic și print;

a. Titlul activității 7: **Realizarea unor materiale electronice cu rezultatele proiectului și transmiterea acestora către prof. implicați și pe site-ul proiectului**; b. Perioada de desfășurare: oct. 2023; c. Locul desfășurării: sala de clasă(PC, INTERNET); d. Participanți: cadre didactice, părinți, elevi, membri ai comunității; e. Descrierea pe scurt a activității: Se va realiza un CD cu rezultatele proiectului care se va transmite profesorilor implicați și pe site-ul proiectului.

a. Titlul activității 8: **Organizarea unor activități de diseminare în unități școlare din țară și din străinătate** ; b. Perioada de desfășurare: aprilie - oct. 2023; c. Locul desfășurării: școlile din țară și străinătate care au avut elevi la concurs ; d. Participanți: cadre didactice, părinți, elevi, membri ai comunității; e. Descrierea pe scurt a activității: În toate școlile care au avut elevi la concurs vor

prezenta rezultatele proiectului derulat pe parcursul celor 8 luni, în cadrul unor activități organizate cu elevii, părinții, cadrele didactice, membri ai comunității.

D.8. Diagrama Gantt a activităților

D.9. Rezultate calitative și cantitative așteptate ca urmare a implementării proiectului, inclusiv impactul proiectului asupra grupului țintă, unității de învățământ și comunității. (max. 2500 caractere) Se va crea o imagine pozitivă a școlii, orașului, în rândul comunității locale, naționale și internaționale. Elevii participanți la concurs vor dori să realizeze lucrări mai bune, va crește stima de sine a celor premiați, vor adopta un comportament ecologic vizavi de protejarea mediului marin. Vizualizând lucrările premiate, școlarii și adulții vor aprecia frumosul din creațiile plastice, literare sau din fotografii. Lucrarea editată cu ISBN " COPIII ȘI MAREA " va facilita cunoașterea creațiilor elevilor din diferite zone ale țării, precum și a materialelor prezentate în cadrul simpozionului.

D.10. Modalități de monitorizare și de evaluare ale proiectului (max. 1500 caractere)) Articolele din presă, comentariile din cartea de onoare și de pe site-ul proiectului, mail-urile primite, emisiunile de la posturile de radio și TV, constituie modalități de evaluare ale proiectului.

Indicatori de evaluare: nr. elevilor participanți la concurs, nr. școlilor participante, calitatea lucrărilor, nr. diplomelor și premiilor acordate, a trofeului „Copiii și marea”, nr. materialelor prezentate la simpozion, nr. de lucrări cu ISBN, variantă print și electronică distribuite;

D.11. Modalități de asigurare a continuității /sustenabilității proiectului (max. 1500 caractere) Intenționăm ca la edițiile următoare să menținem cele trei secțiuni ale concursului. Dacă partenerii și sponsorii vor fi încântați de organizarea și finalizarea acestui proiect, își vor manifesta disponibilitatea de a-l finanța și în anii următori, astfel încât să atragem cât mai mulți elevi din țări diferite. Participarea la concurs a unui nr. mare de elevi din țară și străinătate, calitatea lucrărilor primite, vor constitui un imbold pentru organizatori, parteneri și sponsori.

D.12. Riscuri implicate de proiect și planul de răspuns (lipsa de finanțare, retragere parteneri, lipsa sponsori etc.) (max. 1500 caractere) . În cazul retragerii unor parteneri care asigură locațiile de desfășurare, se vor înlocui cu alții aflați pe lista de rezervă, iar în cazul retragerii unor sponsori, se vor redistribui resursele de la momentul respectiv, astfel încât activitățile de bază să nu fie compromise.

D.13. Activități de promovare/mediatizare și de diseminare pe care intenționați să le realizați în timpul implementării proiectului (max. 1500 caractere). www.isjcta.ro, www.etwinning.net, www.callatis.ro, www.editiadesud.ro, www.infocallatis.ro . www.mangalia.tv, [www.facebook.com/Copiii si marea - Mangalia](http://www.facebook.com/Copiii_si_marea_-_Mangalia), www.zilele-marii-negre.webnode.ro, articole în presa județeană, națională și internațională, participarea la emisiunile Radio Constanța, afișe, pliante la instituțiile partenere, întâlniri cu elevii, părinții, membrii comunității, conferințe on-line în cadrul cărora vor fi prezentate rezultatele activităților din cadrul proiectului.

D.14. Parteneri implicați în proiect descrierea parteneriatului (roluri și responsabilități în proiect, adresa completă, nr. de telefon/fax, adresă poștă electronică /Site, persoană de contact și descrierea rolului, contribuției la organizarea proiectului - maxim 3000 caractere). ISJ Constanța - Str. Mihai Eminescu nr. 11; Tel: 0241611913; isj-cta@isjcta.ro; www.isjcta.ro ; Marinela Mrejeru, inspector activități educative și mentorat; mmrejeru@yahoo.com ; 0753063512; promovarea proiectului, jurizarea;

- Clubul Artelor SOLTERIS Mangalia –Str. Stefan cel Mare nr 1; scriitor, Emilia Dabu; emiliadabu@yahoo.com ; 0731853975- mediatizare, jurizare, expunerea lucrărilor premiate

- SC Foișoare , dna Lavinia Goșu, laviniaogosu@yahoo.com, Str. Ernest Djuvara nr. 7; 0748881401, locație-etapa II(creație literară)

- SC Sat Pescaresc, str. Matei Basarab nr. 54, Mangalia, dl Dan Georgescu, 0751033023, locație-etapa II (creație plastică și fotografie) lorenageorgescu2001@gmail.com ;

- Asociația Părinților din Liceul Teoretic "Callatis", Str. Rozelor nr 42, Ciobanu Corina, 0752175513, parintcallatis@yahoo.com , sponsorizare materiale pentru promovare, diplome, premii, trofeu;

E. DEVIZ ESTIMATIV

<i>Nr.</i>	<i>Descrierea cheltuielilor</i>	<i>Fonduri proprii</i>	<i>Finanțare solicitată</i>	<i>Total sumă</i>
1	<i>Pliante, afișe, bannere, consumabile (cartoane, tuș), premii materiale, trofeu</i>	<i>1500 lei</i>	-	<i>1500 lei</i>
	<i>TOTAL RON</i>	<i>1500 lei</i>	-	<i>1500 lei</i>

F. Bugetul ultimelor 2 ediții:

<i>Anul de desfășurare</i>	<i>Ediția</i>	<i>Buget total</i>	<i>Contribuție proprie/alte surse</i>
<i>2021</i>	<i>XV</i>	<i>250 lei</i>	<i>250 lei</i>
<i>2022</i>	<i>XVI</i>	<i>250 lei</i>	<i>250 lei</i>

*Coordonatori (nume și semnătură): prof. Codău Rodica
Prof. Sali Ghiulserin*

Director unitate (nume și semnătură)

Prof. Daniela Diaconu

ȘCOALA NONVIOLENȚEI

LAURA COJOCARU
PROF. ÎNVĂȚĂMÂNT PRIMAR, MEDIATOR ȘCOLAR
ȘCOALA GIMNAZIALĂ NR.1 BILIEȘTI, VRANCEA

I. Prezentare succintă a modelului de bună practică “Școala nonviolentei”
- un program de activități școlare și extrașcolare la care participa elevii de clasa a V-a, pe parcursul întregului an școlar. A fost aplicat în ultimii trei ani școlari la clasele a V-a din școala noastră, dar și în alte nouă școli din județ, cu care am realizat proiecte de parteneriat. În cadrul programului au fost realizate activități care au presupus implicarea directă a elevilor (ore de tip „dirigenție”, activități de scurtă durată în care elevii prezintă situațiile cu încărcătură emoțională din ziua respectivă, discuții cu elevii mediatori ș.a.), a părinților sau bunicilor („ziua implicării familiei”), a cadrelor didactice și Poliției.

Toate materialele necesare desfășurării activităților (planuri de lecții, fișe, materiale auxiliare, scenete) sunt cuprinse în îndrumarul special realizat pentru desfășurarea programului. 3. Situația/contextul care a determinat apariția modelului de bună practică Sigur că am cerut sprijinul Poliției și al părinților, dar am realizat că și în aceste condiții copiii se temeau să dea relații sau să reclame agresiunile la care erau supuși. Și atunci am hotărât că în “pachetul de prim-ajutor” în rezolvarea acestei situații trebuie să cuprindem un program prin care să-i învățăm pe copii să depășească frica de agresori, înțelegând mecanismele comportamentelor violente și căile de a le controla.

Prin programul “Școala nonviolentei” am dorit ca elevii să devină mai deschiși, mai dispuși la comunicarea cu colegii, profesorii și părinții. De asemenea, să se implice mai mult, să colaboreze la rezolvarea unor incidente în care sunt implicați ei sau colegii lor, iar în situațiile în care sunt pe cale de a deveni victime sau agresori să folosească regulile învățate pentru a-și controla emoțiile și a depăși „un moment violent”. Fiecare tip de activitate din cadrul programului urmărește, astfel, un anumit obiectiv care contribuie la obținerea rezultatului final: elevi cu încredere sporită în sine, în școală, cu abilități de comunicare și relaționare sporite, capabili să controleze și să depășească situații generatoare de violență.

Principalele activități derulate în cadrul programului sunt următoarele:

- ✓ 12 ore suplimentare tip “dirigenție” (după programul școlar, câte o oră pe săptămână) cu tematică legată de controlul emoțiilor, sentimentelor, comportamentelor;
- ✓ 10 minute zilnic, la sfârșitul ultimei ore de curs, în “Cercul sincerității” – un moment în care fiecare elev numește două situații prin care a trecut în cursul zilei, care l-au bucurat sau întristat; iii.

- ✓ “Ziua implicării familiei” - o întâlnire săptămânală cu un părinte sau bunic al elevilor din clasă, moment în care acesta povestește o întâmplare dificilă prin care a trecut și pe care a reușit să o controleze; iv.
- ✓ discuții cu elevii mediatori (pregătiți special și care utilizează o fișă de mediere numită “Ceapa furiei”) atunci când elevii sunt îngrijorați, supărați, speriați, furioși; v.
- ✓ discuții cu profesorul mediator (care utilizează o fișă specială de mediere pentru victimă și agresor) atunci când are loc un incident violent; vi
- ✓ o întâlnire lunară cu un reprezentant al Poliției care sfătuiește elevii cum să reacționeze în cazul incidentelor violente;

“Spune-mi despre emoțiile tale!”

Prezentare succintă a modelului de bună practică

Locație: Școala Gimnazială Nr. 1 Biliiești,

Durata: anul școlar 2023-2024

Colaboratori: dirigintele clasei, consilierul școlar, mediatorul școlar, părinții elevilor.

Beneficiari indirecti: profesorii clasei, părinții elevilor, școala și comunitatea, în general.

Scopul proiectului: diminuarea manifestărilor de violență verbală – cauză a numeroaselor conflicte la nivelul clasei.

Obiectivele proiectului:

1. Facilitarea comunicării între membrii grupului țintă
2. Identificarea valorilor proprii fiecărui elev.
3. Dezvoltarea spiritului de toleranță, înțelegere, respect între membrii grupului.

II. ACTIVITĂȚI AVÂND CA GRUP ȚINTĂ PĂRINȚII

Teme: - Violența – o boală ce poate fi vindecată!;

- Relația părinți – copii în viziunea copiilor!;

- Aplicarea de chestionare, interpretarea rezultatelor și formularea unor activități care să răspundă problemelor și nevoilor identificate;

- Campanie tematică „S.O.S.- Salvați-mi adolescența!” mesaje ale elevilor adresate părinților;

- „O oră ELEV alături de copilul meu!”;

- Să ne cunoaștem copilul (particularitățile vârstei, sexualitate, potențial agresiv, boli);

- Tehnici de comunicare eficientă în relația părinte-copil. Gestionarea conflictelor și rezolvarea problemelor;

- Tehnici de comunicare eficientă în relația părinte-copil. Gestionarea conflictelor și rezolvarea problemelor;

- Stiluri educaționale ale părinților și influența lor asupra dezvoltării copiilor;
- Participă și tu, dragă părinte, la activitățile extrașcolare în care suntem implicați;
- Conflictele dintre părinți și copii; - Punte între generații: mentalități comune, atitudine reciprocă pozitivă;
- Comportamentele de risc la adolescenți.



Bibliografie

1. Banciu, D și colaboratorii, Practici și norme privind sistemul de justiție juvenilă în România, Unicef
2. Butoi, T. și colaboratorii, Victimologie – curs universitar – perspectiva psihologiei victimale asupra cuplului penal victimă-agresor, Ed. Phobos, București. 2004,
3. Cioclie V., Mobilul în conduita criminală, Ed. All Beck, București, 1999
4. Gheorghe F., Psihologie penitenciară, Ed. Oscar Print, București, 2002
5. Gheorghe F., Fenomenologie penitenciară, Ed. Oscar Print, București, 2003
6. Gheorghe F., Prevenirea criminalității, Ed. Oscar Print, București, 2005

Scenariul zilei

Colța Maria Simona

„Școala Gimnazială „Constantin Negreanu”

Drobeta Turnu-Severin, Mehedinți

Ziua începe cu salutul copiilor și completarea calendarului naturii.

Activitățile liber alese: Copiii se împart pe centre, intuiesc materialele, îi anunț sarcinile de lucru și dau explicațiile necesare înțelegerii acestora, ajutându-i pe cei care au nevoie de sprijin.

ARTĂ – *Dinozauri din ipsos*

Copiii au pe masă dinozuri din ipsos, acuarele, pensule și apă. Îi anunț că au ca sarcină să picteze dinozaurii cu verde pe spate și restul corpului cu diverse culori, folosindu-și imaginația.

JOC DE MASĂ – *Dinozauri prietenoși*

Copiii au pe masă piese de puzzle. Îi anunț că au ca sarcină să reconstruiască piesele puzzle-urilor pentru a reda imaginea lui Dino.

CONSTRUCȚII – *Dino Park*

Copiii au pe masă piese de construcții și dinozauri de plastic. Îi anunț că au ca sarcină să construiască un parc cu dinozauri.

ȘTIINȚĂ – *Sortăm dinozauri*

Copiii au pe masă jetoane cu dinozauri mari și mici. Îi anunț că au ca sarcină să formeze grupe de dinozauri mari și grupe de dinozauri mici.

Tranziție: Prin tranziția „Dacă vreau să fiu voinic,/ Fac gimnastică de mic./ Merg în pas alergător,/ Sar apoi într-un picior,/ Mă opresc, respir ușor,/ Întind brațele să zbor./ Toată lumea e a mea,/ Când m-așez jos la podea./ Țasta-i doar un început/ Ia priviți cât am crescut!”, se face trecerea la întâlnirea de dimineață.

La întâlnirea de dimineață, copiii sunt așezați în semicerc pentru a avea contact vizual cu toți membrii grupei.

Salutul de dimineață: Salut copiii cu salutul „Bună dimineața, copii veseli și harnici”. Copiii răspund salutului și se salută reciproc.

Prezența copiilor se consemnează în catalogul grupei.

Calendarul naturii este completat în urma unei discuții referitoare la anotimpul în care ne aflăm și starea vremii.

Noutatea zilei: Prezint copiilor mascota Dino, un dinozaur de pluș, care vine cu o scrisoare de la vărul lui, Dino, un dinozaur adevărat. Le citesc copiilor scrisoarea de la Dino:

Dragi copii din Grupa Albinuțelor,

Am aflat că vouă vă plac dinozaurii și că sunteți copii cuminți și harnici, așa ca mine. V-am trimis o surpriză prin vărul meu Dino. Dar, ca să primiți surpriza, trebuie să realizați mai multe sarcini. După realizarea fiecărei sarcini, o veți afla pe următoarea. Dacă veți reuși să le realizați pe toate, veți primi surpriza ascunsă în acest ou mare de dinozaur.

Cu drag, Dino.



Citesc copiilor prima sarcină din scrisoare:

1. Închideți ochii. Gândiți-vă la vremea în care au trăit dinozaurii. Creați împreună o mică povestioară care să se numească: *Visul lui Dino* și care să înceapă așa: *Într-o noapte, Dino a visat...*

Copiii sunt invitați să vină pe rând și să adauge câte o mică întâmplare la visul lui Dino.

Citesc copiilor a doua sarcină din scrisoare:

2. Vă rog să îl învățați pe Dino părțile corpului.

Momentul de mișcare, se va efectua cu ajutorul cântecelului „Azi despre corp noi învățăm”.

Rutine: Copiii formează trenulețul dinozaurilor, merg la baie să se spele pe mânuțe și apoi servesc gustarea.

Tranziții: Prin cântecelul „Câte unul pe cărare” se face tranziția către activitățile pe domenii experiențiale.

EDUCAREA LIMBAJULUI – *Povestea lui Dino*

Citesc copiilor a treia sarcină din scrisoare:

3. A sosit momentul ca voi să aflați cine sunt eu. De aceea, doamna educatoare vă va citi *Povestea lui Dino*, după care voi va trebui să răspundeți la câteva întrebări referitoare la poveste.

Reproduc cât mai expresiv conținutul poveștii, folosind intonația, mimica și gestică corespunzătoare. Fixarea cunoștințelor se va face cu ajutorul imaginilor care ilustrează povestea și a metodei explozia stelară.

1. Steluța galbenă: **CINE** a ieșit din ou? (Dino).

2. Steluța portocalie: **CE** jucărie și-a construit Dino? (un puzzle).

3. Steluța roșie: **CUM** a construit Dino puzzle-ul? (cu pietricele șlefuite și pictate cu petale de flori).

4. Steluța albastră: **UNDE** l-au dus bufnițele pe Dino? (la o fabrică de jucării).

5. Steluța verde: **DE CE** a fost angajat Dino la fabrica de jucării? (pentru că știa să confecționeze jucării).

Tranziții: Prin tranziția „1, 2, 3, 4, 5,/ Ne plimbăm cu pașii mici./ Noi știm să numărăm,/ Prin pădure alergăm./ 1, 2, 3, 4, 5,/ Ne plimbăm cu pașii mici./ Noi știm să numărăm,/ Pe scaunele ne așezăm.” se face trecerea la *activitatea practică*.

ACTIVITATEA PRACTICĂ – *Povestea lui Dino*

Citesc copiilor a patra sarcină din scrisoare:

4. După cum ați aflat din poveste, eu sunt ultimul dinozaur de pe Pământ și vă rog pe voi să îmi confecționați niște prieteni dinozauri.

Înainte de începerea lucrului, realizăm exercițiile pentru încălzirea mâinilor: deschidem și închidem pumnii, ne rotim pumnii, morișca, ne spălăm pe mâini, ne scuturăm mânuțele, ninge, cântăm la pian, apudăm pianistii. După intuirea materialelor, le prezint copiilor macheta dinozaurilor și pe Dino, așteptându-și prietenii. Prezint copiilor dinozaurul confecționat și purtăm o discuție despre părțile componente, modul în care a fost confecționat și materialele care au fost folosite. Explic și demonstrez modul de lucru și pașii care vor fi urmați în realizarea dinozaurilor. Copiii lucrează folosind instrumentele și tehnicile necesare de lucru pentru realizarea activității practice. La nevoie, le ofer ajutor și indicații. După finalizarea lucrărilor, acestea vor fi expuse pe macheta dinozaurilor.

Tranziții: Prin tranziția „Luați seama bine”, se face trecerea la *activitățile de grup*.

Citesc copiilor ultima sarcină din scrisoare:

5. Vă rog să vă jucați cu Dino, jocurile lui preferate.

JOC DE MIȘCARE – *Prinde-l pe Dino*

Copiii sunt așezați în cerc pe covor. Un copil se plimbă înafara cercului. Un al doilea copil, pe care îl ating, trebuie să alerge după copilul dinafara cercului. În locul lui, îl așez pe Dino. Dacă primul copil ajunge la Dino, îi ia locul celui de-al doilea copil. Dacă cel de-al doilea copil îl prinde pe primul, îl primește pe Dino și primul copil rămâne înafara cercului.

JOC DE ATENȚIE – *Dino spune*

Copiii își aleg fiecare un loc pe covor. La comanda „Dino spune: ...”, ei trebuie să execute comanda lui Dino. De exemplu: „Dino spune: Săriți într-un picior”, „Dino spune: Aduceți-mi un dinozaur de plastic”, „Dino spune: Dormiți!”, „Dino spune: Spuneți-mi fiecare un nume de animal sălbatic!”, etc. Dacă înainte de comandă, nu este rostit „Dino spune: ...”, copiii nu trebuie să execute comanda.

Activitatea se încheie prin deschiderea oului de dinozaur și oferirea de stimulente copiilor.

EXEMPLE DE BUNE PRACTICI „ÎMPODOBIM BRADUL DE CRĂCIUN”

Colța Maria Simona

Școala Gimnazială „Constantin Negreanu”

Drobeta Turnu-Severin, Mehedinți

I. Moment organizatoric

Sala de grupă este aerisită pentru a putea începe activitatea într-un mediu climatic potrivit. Copiii intră în sala de grupă și se așează pe scăunele în semicerc pentru derularea „*Întâlnirii de dimineată*”.

I. Întâlnirea de dimineată

Copiii sunt așezați în semicerc pentru a putea stabili fiecare un contact vizual cu toți membrii grupei. Educatoarea, pentru a constitui un model de comportament, zâmbește, îi privește, transmite căldură și încurajare prin toate formele de comunicare- verbală, nonverbală.

Salutul pornește de la educatoare care le spune copiilor: „Bună dimineața Spiridușilor” și copiii vor răspunde : „Buna dimineata, Doamna!”.

Educatoarea propune copiilor să se salute, în semicerc, pornind de la stânga la dreapta și în același timp să-și spună și numele, pentru a dezvolta capacitatea de relaționare a copiilor.

Prezența copiilor: educatoarea va numi copiii în funcție de fotografiile de pe panoul de prezență. Copiii care își aud numele răspund “prezent”, fotografiile celor absenți se așează pe panou invers;

Calendarul naturii- stabilirea aspectelor privind data (ziua, luna, anul), starea vremii.

Activitatea de grup

Vom juca jocul “**Adevărat sau fals?**”

Desfășurarea jocului:

Educatoarea organizează jocul “Adevărat sau fals?” și formulează, pentru exemplificare, câteva propoziții adevărate și câteva false despre tradițiile și obiceiurile de împodobire ale bradului și despre iarnă. Copiii ridică brațele în sus dacă propoziția este adevărată și lasă brațele în jos dacă propoziția este falsă. Apoi, împreună cu educatoarea, transformă propoziția falsă într-o propoziție adevărată.

II. Captarea atenției pentru activitățile de învățare

Noutățile zilei: Astăzi la noi în grupă vom avea multe surprize și un musafir care a venit să vadă câte lucruri interesante știți, cât de frumos ne vom juca, vom cânta, vom sorta, vom colora, vom lipi și mai ales cum ne vom comporta. Haideți împreună să îi urăm „Bun venit !”.

Se aud bătăi în ușa și intră în sala de grupă Zâna Iarna cu un săculeț fermecat și cu doi brăduți.

„Iarna sunt și am venit/ Cu steluțe-n frunte/ Eu zapadă am presărat/ Sus, în vârf de munte/ Florile le-am învelit/ Cu albă plăpămioară/ Gerul rece a sosit/ Vai, ce frig e-afară!”

- Bună ziua, grupa mică! Bine v-am găsit. Am venit aici, la voi, deoarece am auzit că sunteți cei mai cuminți și isteți copii din această grădiniță. Moș Crăciun, cel care vă va aduce multe cadouri, m-a trimis cu acești doi brăduți și cu acest săculeț fermecat. Eu o să-i las aici, la voi în clasă și împreună cu doamna educatoare veți descoperi ce v-a trimis Moș Crăciun, apoi la sfârșitul activității voi reveni să văd cum v-ați descurcat și vă voi oferi o surpriză din partea Moșului!”

Educatoarea îi va mulțumi Zânei pentru vizită și îi va întreba pe copii dacă sunt curioși să afle ce se găsește în săculețul fermecat.

Educatoarea găsește în săculeț o scrisoare de la Moș Crăciun pe care o citește copiilor:

„Bună ziua, dragii Moșului! Am găsit acești doi brăduți în grădina mea și erau tare supărați deoarece pe ei nimeni nu i-a luat să-i îmbrace frumos de sărbătoare. M-am gândit că voi o să-i ajutați, pentru că v-am urmărit pe la geam și am văzut că sunteți foarte harnici și pricepuți, așa că, o să vă rog să-i împodobiți cum știți voi mai frumos, iar eu o să vă recompensez aducându-vă multe cadouri. De asemenea, am ascuns la voi în clasă, trei saci de culori diferite, pe care vă rog să mi-i încărcăți cu cadourile potrivite, și, dacă rezolvați cu succes toate sarcinile, veți deveni spiridușii mei.

Mulțumesc, Moș Crăciun.”

Întreb copiii dacă sunt de accord să-l ajutăm pe Moșul și îi voi anunța că astăzi vom realiza chiar noi toate podoabele cu care vom împodobi brăduții.

III. Anunțarea temei și a obiectivelor activității didactice

*Astfel dragi copii , astăzi vom fi ajutoarele moșului și vom “**Împodobii bradul**” numai cu obiecte realizate de noi. Vom începe pe cele trei centre (astfel copiii vor extrage semnele distinctive pentru fiecare centru prin care se vor împărții la ALA și anume, spiridușii roșii la artă, spiridușii albastru la știință și spiridușii galbeni la construcții), unde vom sorta piese magnetice după culoare, pentru a ne aminti culorile, apoi vom construi cutii pentru cadouri, pe care le vom pune sub brad, iar o altă grupă de copii va decora stelute ce le așeza la final în vârful bradului. După ce ne vom încheia aceste sarcini, vom picta globulețe pentru brad de diferite culori și mărimi, cu care mai apoi vom împodobii bradul.*

Tranziția spre următoarea etapă a activității integrate se realizează pe versurile cântecului „Săniuța fuge”.

Ziua continuă cu activitatea de la centrele de interes (secvență ALA), apoi cu activitatea pe domenii experiențiale ,“Împodobim bradul!” (secvență ce va cuprinde DEC și DȘ).

SECVENȚA ALA 1

Voi prezenta sectoarele de activitate cu materialele și sarcinile specifice. Copiii intuiesc materialele de la fiecare centru, ascultă cerințele educatoarei și sarcinile pentru fiecare grupă de copii.

1. ȘTIINȚĂ

Tema: „Alege și grupează!” – sortare de piese magnetice în funcție de culoare

Obiective operaționale:

- să recunoască culorile de bază: roșu, verde, galben, albastru;
- să sorteze piese magnetice pe tăbliță, în culoarea cerută de educatoare și avută ca model pe tablă;
- să manifeste spirit de colaborare în împărțirea pieselor și realizarea temei.

Material didactic: piese magnetice de diferite forme și culori, tăblițe magnetice.

2. CONSTRUCȚII

Tema: “Cutii pentru cadourile de sub brad” – piese lego

Obiective operaționale:

- să asambleze piesele de lego pentru a realiza o forma unei cutiuțe (pătrat sau altă formă);
- să așeze fundița pe cutie (din piese de lego roșii), ca etapă de finalizare a lucrării;
- să-și aprecieze reciproc lucrările realizate.

Material didactic: piese lego de diferite culori, dar de aceleași dimensiuni.

3. ARTĂ

Tema: “Steluța din vârful bradului” – decorare

Obiective operationale:

- să lipească pe steluțe pietricele colorate autocolante ;
- să decoreze într-un mod cât mai personal și original steluțele;
- să-și aprecieze reciproc lucrările realizate.

Material didactic: steluțe de carton galbene, pietricele colorate autocolante;

Tranzitii: “Jucăriile au obosit / Și se-ndreaptă la somnic.”

“Hai un șir noi să formăm / Și la baie să plecăm”

SECVENȚA ADE

V. Dirijarea învățării

DEC - După finalizarea activității pe centre, copiii vor fi așezați pe patru grupe la măsuțe unde vor avea de realizat, utilizând tehnica dactilopicturii, globuri pentru împodobirea brădușilor trimiși de Moșul. Fiecare grupă va utiliza o culoare diferită (roșu, galben, verde, albastru) și vor avea globuri de mărimi diferite (mare/mic). *Astfel, pentru a devenii spiridușii Moșului trebuie mai întâi să realizăm noi globurile pentru brăduși, iar apoi îi vom împodobii.*

Pentru a pregăti copiii pentru această etapă se realizează mai întâi câteva exerciții de pregătire a mușchilor mici ai mâinii, „ploaia”, „tunetul” și jocul muzical „Jocul degetelor”, însă adaptat :

*Ne jucăm, ne jucăm / Cu degețelele noi ne jucăm,
Când degețelele au obosit / Pumnișorii au și sosit.*

*Ne jucăm, ne jucăm / Cu pumnișorii noi ne jucăm,
Când pumnișorii au obosit / Palmele au și sosit.
Ne jucăm, ne jucăm / Cu palmele noi ne jucăm,
Când palmele au obosit / Toți copiii s-au pregătit.*

Activitatea continuă cu etapa de demonstrație și explicație a modului de lucru, de către educatoare, iar apoi copiii intuiesc fiecare materialele primite – globuri mari sau mici, tempera de culoare roșie, galbenă, verde sau albastră. Se comunică copiilor și criteriul principal de evaluare a lucrărilor, și anume, acoperirea cu culoare a întregului spațiu de lucru. Apoi copiii încep să lucreze singuri, sub atenta coordonare a educatoarei. Se insistă pe utilizarea degetului arătător, pe care aceștia trebuie să-l țină bine întins, pentru a realiza cu succes sarcina primită de la Moș Crăciun.

După finalizarea lucrărilor de către toți copiii, utilizând **tranziția : Hai un șir noi să formăm / Și la baie să plecăm.**, copiii vor ieși să-și spele mânuțele, iar în acest timp educatoarea pregătește lucrările pe două măsuțe, pentru a realiza turul galeriei.

Copiii vor fi așezați în semicerc, iar în față vor avea cele două măsuțe cu lucrările grupate pe mărimi și cu culori, așa cum le-au realizat ei. Pe grupe, vor veni și vor aprecia lucrările colegilor și dacă toate globurile din grupă au fost bine realizate grupa respectivă va fi recompensată cu o bulină roșie, iar dacă cel puțin la două globuri nu a fost respectat criteriul principal de evaluare, și anume, acoperirea spațiului de lucru, atunci se va acorda o bulină galbenă. Copiii se vor sfătui cu educatoarea atunci când vor acorda recompensele colegilor din celelalte grupe. Grupa sau grupele cu cele mai multe buline roșii sunt declarate „câștigătoare” și au cele mai multe șanse să devină „spiridușii” moșului.

DS – Joc didactic –

Jocul de prob

Varianta 1

Activitatea continuă cu împodobirea brăduților cu globulețele realizate de copii, dar mai întâi li se cere acestora să închidă ochii, moment în care educatoarea va amesteca globurile din fața copiilor. Doi câte doi, copiii vor veni în față și vor alege globul de o anumită culoare sau mărime cerut de educatoare, pe care trebuie să-l așeze pe bradul mare, dacă este mare, sau pe bradul mic, dacă e mic. Deasemenea, ei trebuie să respecte și poziția spațială sus/jos enunțată de educatoare. Copiii vor fi recompensați cu aplauze din partea colegilor.

Exemplu de cerință: Pune globul mic, verde pe bradul mic jos!

După ce toate globurile au fost așezate pe brăduți se va cânta cântecelul : „O, brad frumos!”, iar apoi se va trece la a doua etapa a jocului.

Varianta 2 : Se aduc în fața copiilor cutiile de cadouri realizate la centru construcții și stelutele realizate la artă. Se discută cu aceștia despre locul pe care îl ocupă fiecare în jurul bradului, respectiv că stelutele se pun *pe* crenguțele din vârf, iar cutiile cu cadouri *sub* brad. Astfel că, câte un copil, va veni pe rând și va așeza cutiile și stelutele la locul potrivit (pe/sub).

Obținerea performanței:

Comunic copiilor că mai avem de rezolvat o singură sarcină pentru a deveni „Spiridușii Moșului”, și anume, să găsim sacii din scrisoarea moșului și să îi încărcăm cu cadouri.

Copiii, ajutați de indicațiile educatoarei, trebuie să găsească sacii Moșului și să-i încarce cu cadourile potrivite. În sacul de sub masă, este cel de culoare galben, în care copiii vor așeza cadourile de culoare galben, iar pe dulap este sacul cel roșu, în care copiii vor așeza cadourile roșii.

Copiii așează cadourile în saci conform cerințelor și astfel sunt îndrumați de educatoare, pentru a găsi un alt săculeț, de culoare albastru (), în care sunt ecusoane de „spiriduși ai moșului” pentru fiecare și dulciuri trimise de Moș, pentru că au rezolvat cu succes toate sarcinile.

VI. Asigurarea feedback-ului:

Educatoarea, va veni să observe brăduții împodobiți de copii, iar împreună cu aceștia, vor verifica realizarea cu succes a sarcinilor propuse de ei. Se va acorda atenție în special ca toate globulețele mici să fie pe bradul mic, iar toate globulețele mari să fie pe bradul mare. De asemenea este important ca și cutiile de cadouri să fie sub brad, iar stelutele pe crengile din vârf. Dacă toate aceste sarcini sunt realizate copiii vor fi apreciați, atât colectiv, cât și individual (cei care s-au evidențiat în mod deosebit).

PROIECT DE ACTIVITATE
INTEGRATĂ
„ANIMALE DIN PĂDURE”



Grădinița cu Program Normal , Bughea de Jos

Grupa combinată

Profesor înv. Preșcolar: COLȚEANU ELENA LAVINIA

Proiect de activitate integrată

Data: 16.02.2024

Nivel de vârstă / grupă : grupă combinată

Unitatea de învățământ :Grădinița cu Program Normal, Bughea de Jos

Prof.înv.preșcolar : Colțeanu Elena Lavinia

Tema anuală de studiu : „Când, cum și de ce se întâmplă?”

Tema săptămânii : „În pădure-Animale sălbatice”

Tema proiectului: „Prietenii fără grai”

Tema zilei : „Animale din pădure”

Tipul activității : predare-învățare și consolidarea unor priceperi și deprinderi;

Forma de realizare : Activitate integrată

ELEMENTELE COMPONENTE ALE ACTIVITĂȚII INTEGRATE:

I. ACTIVITĂȚI DE DEZVOLTARE PERSONALĂ (ADP)

ADP: Întâlnirea de dimineată „Povestim,despre animalele din pădure!”Salutul, prezența, calendarul naturii, noutatea zilei.

Rutine: „Prietenul la nevoie se cunoaște” (deprinderea de a manifesta respecta față de animale);

Tranziții: Mișcăm degețelele, batem tare palmele, răsucim încheietura și dăm mingea dura,dura!
Ne jucăm, ne jucăm cu degețelele noi ne jucăm! (text și cântec)

II. JOCURI ȘI ACTIVITĂȚI DIDACTICE ALESE (ALA I)

CONSTRUCȚII: „Carul cu boi” – construcție din cuburi

ARTĂ: „Animale sălbatice- Ursul” – colorare în contur

ȘTIINȚĂ: „Găsește umbra potrivită!”

III. ACTIVITĂȚI PE DOMENII EXPERIENȚIALE (ADE)

DOMENIUL LIMBĂ ȘI COMUNICARE (educarea limbajului): „Ursul păcălit de vulpe”- povestirea educatoarei

DOMENIUL ESTETIC ȘI CREATIV (activitate artistico-plastică): „Moș Martin”- dactilopictură

IV. JOCURI ȘI ACTIVITĂȚI RECREATIVE (ALA II):

„Ursul doarme și visează” -joc muzical

„Pe urmele ursului’ -joc distractiv

DIMENSIUNI ALE DEZVOLTĂRII:

Mesaje orale în contexte de comunicare cunoscute;

Premise în ale citirii și scrierii, în contexte de comunicare cunoscute;

Motricitate grosieră și motricitate fină în contexte de viață familială;

Curiozitate, interes și inițiativă în învățare;

Finalizarea sarcinilor și a acțiunilor (persistență în activități);

Activare și manifestare a potențialului creativ.

Comportamente vizate:

Exersează, cu sprijin, ascultarea activă a unui mesaj pentru înțelegerea și receptarea lui (comunicare receptivă).

Demonstrează înțelegerea unui mesaj oral prin valorificarea ideilor, emoțiilor, semnificației, etc. (comunicare expresivă).

Demonstrează capacitate de comunicare clară a unor idei, nevoi, curiozități, acțiuni, emoții proprii (comunicare expresivă).

Respectă regulile de exprimare corectă, în diferite contexte de comunicare.

Manifestă creativitate în activități diverse

Demonstrează creativitate prin activități artistico-plastice, muzicale și practice, în conversații și povestiri creative

Bibliografie:

1. Curriculum pentru educație timpurie 2019;
2. Suport pentru explicarea și înțelegerea unor concepte și instrumente cu care operează curriculum pentru educația timpurie, 2019;
3. Silvia Breben, Elena Goncea, Georgeta Ruiu, Mihaela Fulga, Metode interactive de grup, Editura Arves, 2007;
4. Viorica, Preda, Mioara, Pletea, (2005), Ghid pentru proiecte tematice- Abordare în manieră integrată a activităților din grădiniță
5. Gabriela Necula, (2009), Metodica activităților instructiv-educative în grădinița de copii, Ed. „Gheorghe-Cârțu Alexandru”
6. Georgeta Toma, (2009), *Suport pentru aplicarea noului curriculum pentru învățământul preșcolar*, Ed. Delta Cart Educațional

SCENARIUL ZILEI

Ziua va debuta cu „**Întâlnirea de dimineață**” când toți copiii sunt așezați în semicerc și cuprinde:

Salutul:

„Dimineața a sosit
Toți copiii au venit,
În semicerc ne așezăm
Și cu toți ne salutăm:
A-nceput o nouă zi
- Bună dimineața, copii!”

Educatorea este cea care va saluta prima dată, apoi salutul între copii se va realiza astfel: fiecare copil îi va spune colegului din stânga lui: „Bună dimineața! Îmi pare bine că ești lângă mine!”

Prezența: va fi realizată în manieră interactivă, copiii fiind solicitați să se uite în jurul lor și să observe cine este absent. Apoi, fiecare copil va fi strigat pe nume și el va răspunde *prezent*.

Calendarul Naturii - prin intermediul unei conversații voi stabili, împreună cu copiii :

„În ce anotimp suntem? Răspuns: Noi suntem în anotimpul de iarnă.”

„În ce lună de iarnă suntem? Răspuns: Noi suntem în luna Februarie.”

„Cum este afară? Răspuns: Afară este frig.”

„Cum ne îmbrăcăm în anotimpul de iarnă? Răspuns: Noi în anotimpul de iarnă ne îmbrăcăm gros.”

„Cu ce haine ne îmbrăcăm? Răspuns: Noi ne îmbrăcăm cu căciulă, geacă, fular, mănuși.

În ce zi a săptămânii suntem? Răspuns: Astăzi este vineri.

Ce anotimp urmează? Răspuns: Urmează anotimpul de primăvară.”

Voi alege doi copii care vor fi meteorologii de serviciu. Aceștia vor merge în dreptul geamului pentru a descoperi cum este vremea, apoi vor comunica cele observate și voi afișa pe panou imaginea corespunzătoare.

Activitatea de grup: Se poartă o discuție cu copiii referitoare la animalele sălbatice, anunțându-se astfel tema activității: „Astăzi ne vom juca și ne vom distra în lumea minunată a animalelor din pădure.”

Noutatea zilei :Educatorea le face o destăinuire copiilor ,cum că de dimineață ,venind spre grădiniță s-a întâlnit cu Moș Martin. Urul a venit din pădure, foarte supărat, deoarece a rămas fără coadă și a dorit să vină la gădiniță, să vă povestească și vouă ce i s-a întâmplat.

Prin tranziția „Mișcăm degețelele, batem tare palmele...” se face astfel trecerea la etapa următoare a activității, desfășurată la centrele de activitate. Se vor desfășura activități la trei centre de interes, selecția fiind făcută în funcție de stikerul din piept. Mesele vor avea de asemenea stikerul pe care îl au copiii în piept, pentru a identifica mai ușor centrul la care sunt repartizați.

La sectorul **Construcții** se va realiza carul cu boi în care stau peștii, cu ajutorul cuburilor. La sectorul **ȘTIINȚĂ**, copiii vor realiza corespondența între animăluțe și umbra lor, iar la sectorul **Artă** copiii vor colora ursul, în contur.

Tranziție 2:

„Ne jucăm, ne jucăm,cu degețele noi ne jucăm, când degețelele au obosit rândul palmelor a și sosit.”

Atenția copiilor se îndreaptă înspre următoarele activități DLC + DEC 1

Copiii sunt direcționați către scăunelele așezate în semicerc, unde vor asculta povestea, urmărind în același timp și apariția personajelor din poveste din cutia - surpriză sub formă de siluete, acestea vor fi așezate pe machetă. La final, feed-back-ul se va face prin întrebări adresate copiilor, folosindu-se metoda exploziei stelare, iar copiii vor putea așeza silueta pe steluța cu întrebarea adecvată. După terminarea activității, copiii vor fi apreciați și li se va spune că vor mai avea parte de lucruri noi apărute din cutia –surpriză.

Tranziție: Mergem greoi precum usul !

Vom trece apoi la activitatea desfășurată la domeniul estetic și creativ, unde preșcolarii vor avea de pictat folosind ca tehnică dactilopictura. Se va efectua evaluarea activității și se vor expune la panou lucrările, făcându-se turul galeriei.

Încheierea activității se realizează prin jocul muzical „Ursul doarme și visează” și jocul distractiv „Pe urmele ursului!”



Proiect de activitate- ALA 1

Data: 16.02.2024

Nivel de vârstă / grupă : grupă combinată

Unitatea de învățământ : Grădinița cu Program Normal, Bughea de Jos

Prof.înv.preșcolar : Colțeanu Elena Lavinia

Tema anuală de studiu : „Când, cum și de ce se întâmplă?”

Tema săptămânii : „În pădure- Animale sălbatice ”

Tema proiectului: „Prietenii fără grai”

Tipul activității : Consolidare de cunoștințe, priceperi și deprinderi

Categoria de activitate: Jocuri și activități liber alese- ALA I

Tipul de activitate: Dobândire de cunoștințe, priceperi și deprinderi

Forma de realizare:

CONSTRUCȚII: „Carul cu boi” – construcție din cuburi

ARTĂ: „Animalele sălbatice ursul” – colorare în contur

ȘTIINȚĂ: „Găsește umbra potrivită!”

Scopul activității:

- formativ: formarea deprinderii de a conștientiza sarcinile propuse și de a acționa în conformitate cu acestea;

Strategia didactică:

- **Metode și procedee:** observația, conversația, explicația, exercițiul;
- **Materiale didactice:** silueta-vizitiu, imagine cu animale sălbatice, cuburi din plastic, jetoane animale sălbatice, fișe cu conturul animalelor sălbatice, creioane colorate;
- **Forme de organizare:** individual, grupuri mici.
- **Locul desfășurării:** sala de grupă
- **Durata:** 30 minute

Bibliografie:

- ✓ Neatu, P., Antonovici, Ș., „Jocuri și activități alese”, Editura Aramis, 2008

- ✓ „Programa activităților instructiv-educative în grădinița de copii”, Ediția a II-a revizuită și adăugită, Editura „V&I Integral”, București, 2005;
- ✓ „Veniți să ne jucăm, copii!” – Antologie de jocuri didactice, 1995;
- ✓ „Jocuri didactice pentru grădinița de copii”, E.D.P., București, 1976.

Organizarea jocurilor:

- Crearea unui mediu stimulativ, interesant, îmbogățit cu materiale noi și atractive;
- Sosirea copiilor – se urmărește formarea deprinderilor de dezbrăcare, salutul adresat educatoarei și colegilor;
- Alegerea centrului de interes, a jocurilor și a partenerilor de joc;
- Stabilirea temei, alegerea materialelor, a jucăriilor;
- Stârnirea curiozității pentru sectoarele: Știință, Artă, Construcții.
- Fixarea grupurilor care participă la sectoare.

Centrul Știință: „Găsește umbra potrivită”

Sarcini de lucru:

-să recunoască animalele și umbra lor;

-să realizeze corespondența din fișă;

Mijloc de realizare: fișă individuală de lucru

Strategia didactică

Metode și procedee: conversația, explicația, exercițiul

Material didactic: fișe individuale de lucru, creioane;

Forme de organizare: pe grupuri și individual;

Forme de evaluare: continuă, prin observarea acțiunilor copiilor, aprecieri verbale;

Centrul Artă: „Animalele din pădure-ursul ”- colorare în contur

Sarcini de lucru:

-să coloreze animalul din pădure -ursul, în contur;

-să folosească culorile specifice animalului sălbatic;

Strategia didactică

Metode și procedee: conversația, explicația, exercițiul

Material didactic: culori, fișe;

Forme de organizare: individual;

Forme de evaluare: continuă, prin observarea acțiunilor copiilor, aprecieri verbale

Centrul Construcții: „Carul cu boi”

Sarcini de lucru:

-Să identifice materialele de lucru puse la dispoziție;

-Să construiască carul cu boi cu ajutorul pieselor de construcții;

Mijloc de realizare: construcții

Strategia didactică

Metode și procedee: conversația, explicația, exercițiul

Material didactic: cuburi

Forme de organizare: pe grupuri, individual

Forme de evaluare: continuă, prin observarea acțiunilor copiilor, aprecieri verbale, prin expunerea produselor finale

FIXAREA ȘI EVALUAREA

Printr-un semnal sonor, se anunță încheierea activității. Se propune copiilor să spună cu ce s-au jucat, ce au realizat și se fac aprecieri colective. Educatoarea va fi prezentă în mare parte a activității la centrul Știință și va monopoliza activitatea grupului.

Proiect de activitate- ADE

Data: 16.02.2024

Nivel de vârstă / grupă : grupă combinată

Unitatea de învățământ :Grădinița cu Program Normal, Bughea de Jos

Prof.înv.preșcolar : Colțeanu Elena Lavinia

Tema anuală de studiu : „Când, cum și de ce se întâmplă?”

Tema săptămânii : „În pădure- Animale sălbatice”

Tema proiectului: „Prietenii fără grai”

Tipul de activitate: formare de priceperi și deprinderi

Categoria de activitate: Activități pe domenii experiențiale

Domeniul experiențial: Domeniul limbă și comunicare (educarea limbajului)

Tema activității: „Ursul păcălit de vulpe”

Forma de realizare : povestirea educatoarei- realizare machetă

Sarcina didactică:

Formarea deprinderii de a asculta o poveste.

Imbogățirea vocabularului activ al copiilor cu cuvinte noi din text.

DIMENSIUNI ALE DEZVOLTĂRII:

1. Mesaje orale în contexte de comunicare cunoscute;
2. Mesaje orale în diverse situații de comunicare;
3. Premise în ale citirii și scrierii, în contexte de comunicare cunoscute;

COMPORTAMENTE VIZATE:

- 1.1 Exersează, cu sprijin, ascultarea activă a unui mesaj pentru înțelegerea și receptarea lui (comunicare receptivă).
- 1.2 Demonstrează înțelegerea unui mesaj oral prin valorificarea ideilor, emoțiilor, semnificației, etc. (comunicare expresivă).
- 2.1 Demonstrează capacitate de comunicare clară a unor idei, nevoi, curiozități, acțiuni, emoții proprii (comunicare expresivă).
- 2.2 Respectă regulile de exprimare corectă, în diferite contexte de comunicare.

Obiective operaționale:

Cognitive:

- să asculte cu atenție „Ursul păcălit de vulpe”, de Ion Creangă;
- să rețină principalele momente ale firului epic;

-să răspundă corect la întrebările educatoarei privind conținutul textului;

Afectiv – atitudinale:

-să participe activ la activitate;
-să manifeste interes pentru activitățile desfășurate

Psiho- motorii:

-să adopte o poziție corectă pe scăunel pe tot parcursul zilei

Strategia didactică:

Mijloace de învățământ: „Cartea poveștilor”, machetă, siluete cu personaje

Metode și procedee: povestirea, explicația, conversația, explozia stelară

Forme de organizare: frontal și individual

Locul desfășurării: sala de grupă

Durata: 30 minute

Bibliografie:

-Antonovici Stefania, Nicu Gabriela –“ Jocuri interdisciplinare.Material auxiliar pt educatoare”, Ed.Aramis, 2004

-Antonovici Stefania, Mitu Florica –“ Metodica activitatilor de educare a limbajului in invatamantul prescolar”, Gradinita Humanitas, seria Didactica, Bucuresti, 2005

-Revista Invatamantului Prescolar nr 3-4/2011



DEFĂȘURAREA ACTIVITĂȚII

Nr. crt	Secvențele activității	Conținutul instructiv- educativ	Strategia didactică		Evaluare
			Metode și procedee	Mijloace de învățământ	
1.	Moment organizatoric	Se asigură condițiile optime pentru buna desfășurare a activității: aerisirea sălii de grupă; - aranjarea mobilierului și a materialului didactic; - intrarea ordonată a copiilor în sala de grupă.			
2.	Captarea atenției	Se realizează cadrul favorabil unui invitat surpriză, ursulețul Moș Martin. Acesta este foarte supărat pentru că a rămas fără coadă și vrea să le spină copiilor cum s-a întâmplat.	Conversația Surpriza	Ursul	Capacitatea copiilor de a descoperi și intui materiale necesare desfășurării activității.
3.	Anunțarea temei și a obiectivelor	Se vor anunța copiii că azi vor asculta povestea unui urs supărat numită „Ursul păcălit de vuple” - de I. Creanga. Ei trebuie să fie atenți, pentru a cunoaște răspunsul întrebărilor adersate de doamna educatoare la sfârșitul poveștii.	Explicația	Siluate din poveste	Frontală

4.	<p>Prezentarea conținutului și dirijarea învățării</p>	<p>În expunerea poveștii se va ține cont de următoarele: adaptarea vocii și a tonului, în concordanță cu importanța faptelor povestite, schimbarea ritmului vorbirii pe parcursul expunerii, respectarea pauzelor logice și gramaticale, accentuarea unor cuvinte sau propoziții în funcție de sensul lor logic, mimică și gesticulație adecvată.</p> <p>Se explică cuvintele necunoscute copiilor înlocuindu-le cu cele cunoscute de ei:</p> <ul style="list-style-type: none"> -vicleană= nesinceră , -hrană = mâncare -tufă= creangă înverzită - car = trăsură - țăran = om muncitor - a smuci = a trage - mânios = furios, supărat - a se răzbuna = a cere socoteală - scorbură = gaură într-un copac <p>Expunerea poveștii de către educatoare cu suport intuitiv, respectându-se următorul plan de idei:</p> <ol style="list-style-type: none"> 1.A fost odată o vulpe vicleană, ce a umblat toată noaptea după hrană și nu găsisese nicăieri. 2.Dimineța a ieșit la marginea drumului și a simțit niros de pește. 3.S-a lungit în mijlocul drumului, prefăcându-se moartă. 	<p>Expunerea</p> <p>Conversația</p> <p>Explicația</p>	<p>Imagini din povești</p> <p>Siluate cu personajele</p> <p>Machetă</p>	<p>Evaluare orală :</p> <ul style="list-style-type: none"> - precizarea corectă de către copii a titlului, a autorului și personajelor povestirii; - formularea corectă a răspunsurilor la întrebările educatoarei <p>Practic acțională:</p> <ul style="list-style-type: none"> - plasarea corectă pe machetă a personajelor din poveste conform succesiunii poveștii <p><i>Orală :</i></p> <ul style="list-style-type: none"> -formularea corectă a răspunsurilor la întrebările educatoarei
----	---	---	---	---	---

		<p>4.Țăranul a oprit boii și a aruncat-o în carul plin cu pește.</p> <p>5.Când carul a pornit, vulpea a început să împingă peștele jos din car .</p> <p>6.Vulpea a coborât și a dus peștele în vizuină.</p> <p>7.Când a început să mănânce, a venit ursul.</p> <p>8.Acesta i-a cerut câțiva pești.</p> <p>9. Vulpea l-a refuzat și l-a trimis să meargă la lacul din mijlocul pădurii și să stea cu coada în apă ,pentru a prinde și el pește.</p> <p>10.Fiind o noapte rece apa lacului a înghețat prinzând coada ursului ca într-un clește.</p> <p>11.Ursul fiindu-i foame și frig, a tras cu putere, iar coada i s-a rupt.</p> <p>12. Ursul foarte suparat se întoarce la vuple să îi ceară socoteală.</p> <p>13. Vulpea s-a ascuns în scorbura unui copac, iar ursul nu a putut să pună laba pe ea.</p> <p>14. ursul a rămas păcălit de vulpe și fără coandă.</p> <p>După relatarea poveștii, se va fixa titlul, personajele, momentele principale ale poveștii.</p>			
--	--	--	--	--	--

5.	Obținerea performanței	<p>Se face cu ajutorul metodei Explozia Stelară punând pe fiecare colț al steii câte o imagine reprezentativă răspunsului</p> <p style="text-align: center;">Ce?</p> <p>Când?  De ce?</p> <p>Cine? Unde?</p> <p>Pe tabla magnetică este așezată o stea mare, iar în jurul ei cinci steluțe mai mici, pe fiecare aflându-se câte o întrebare: „Cine a împins peștele jos din car?” „Ce a făcut vulpea cu peștele?” „Unde l- a trimis vulpea pe urs pentru a prinde pește?” „De ce era ursul supărat?” „Când a intrat vulpea în scorbură?”</p> <p>Pe măsură ce copiii răspund la întrebare, vor așeza pe steluță silueta corespunzătoare răspunsului.</p>	<p>Conversația</p> <p>Explicația</p>	<p>Stelutețele Siluete cu personaje</p>	<p>Evaluare orală -exprimarea corectă în propoziții simple;</p>
6.	Încheierea activității	<p>În încheiere se vor face aprecieri generale asupra modului de comportare și participare al copiilor pe parcursul întregii activități.</p>	<p>Conversația</p>	<p>Frontal</p>	

Proiect de activitate- ADE

Data: 16.02.2024

Nivel de vârstă / grupă: grupă combinată

Unitatea de învățământ: Grădinița cu Program Normal, Bughea de Jos

Prof.înv.preșcolar : Colțeanu Elena Lavinia

Tema anuală de studiu: „Când, cum și de ce se întâmplă?”

Tema săptămânii: „În pădure- Animale sălbatice”

Tema proiectului:„, Prieteni fără grai”

Tipul activității: Consolidare de cunoștințe, priceperi și deprinderi

Categoria de activitate: Activități pe domenii experiențiale

Domeniul experiențial: Domeniul estetic și creativ (activitate artistico-plastică)

Tema activității: „Moș Martin”

Forma de realizare : dactilopictură

DIMENSIUNI ALE DEZVOLTĂRII:

Curiozitate, interes și inițiativă în învățare

Finalizarea sarcinilor și a acțiunilor (persistență în activități)

Activare și manifestare a potențialului creativ

COMPORTEMENTE VIZATE:

2.1. Realizează sarcinile de lucru cu consecvență

2.2. Integrează ajutorul primit, pentru realizarea sarcinilor de lucru la care întâmpină dificultăți.

3.1. Manifestă creativitate în activități diverse

3.2. Demonstrează creativitate prin activități artistico-plactice, muzicale și practice, în conversații și povestiri creative

Scopul activității: consolidarea deprinderilor de a picta , de a folosi corect instrumentele de lucru.

Obiective de referință:să utilizeze diferite tehnici de pictură.

Obiective operaționale :

Cognitive:

O₁: să denumească materialele de lucru puse la dispoziția lor;

O₂: să picteze corect ursul;

O₃: să aplice algoritmul de lucru conform explicațiilor date;

O₄: să lucreze ordonat păstrând acuratețea lucrării;

O₅: să analizeze pe baza unor criterii clare lucrarea proprie și pe cele ale colegilor;

O₆: să execute exerciții de încălzire a mușchilor mici ai mâinii;

Afectiv – atitudinale:

O₇: - să participe activ la activitate;

O₈: - să manifeste interes pentru activitățile desfășurate

Psiho- motorii: O₉: - să adopte o poziție corectă pe scaunul pe tot parcursul activității

Strategia didactică:

- ***Metode și procedee:*** : explicația, conversația, demonstrația, exercițiul, observarea, analiza produsului activității, turul galeriei;
- ***Forme de realizare :*** frontal, individual;
- ***Mijloace de învățământ :*** acuarele, fișe, șervețele umede, modelul educatoarei.

Evaluarea:

- ***Continuă:*** prin observarea comportamentului copiilor, prin analiza acțiunilor și a răspunsurilor, corectarea imediată a greșelilor, stimulare verbală și prin aplauze;
- ***Finală:*** realizarea unei expoziții, prin analiza lucrărilor, aprecieri;

Locul de desfășurare: Sala de grupă

Durata: 15 - 20 minute

Material bibliografic:

- „*Curriculum pentru educatie timpurie*”, 2019;
- Revista învățământului preșcolar, Nr. 3–4/2017;

DEFĂȘURAREA ACTIVITĂȚII

Nr. Crt.	Evenimentul didactic	Conținutul didactic	Strategia didactică	Evaluare
1.	Moment organizatoric	Asigurarea unui ambient (material și psihic) optim pentru copii: -aerisirea sălii de grupă; -se aranjează mobilierul; -se pregătesc materialele necesare pentru activitate Solicit copiii să adopte o poziție corectă pe scăunele pentru a putea lucra corect.	Exercițiul	Frontal
2.	Captarea atenției	Se prezintă copiilor imaginea cu un urs și li se propune să realizeze prieteni pentru ursulețul supărat. (ANEXA 3)	Conversație	Frontal
3.	Anunțarea temei activității și a obiectivelor	Se anunță tema activității și modalitatea de realizare.	Explicația	
4.	Dirijarea învățării -Intuirea materialelor de lucru, prezentarea modelului educatoarei -Explicația și demonstrația modului de lucru Exerciții pentru încălzirea mâinilor -Executarea temei de către copii	Pentru a se realiza pictura (ANEXA 4) este nevoie de diferite materiale. Se trece la intuirea materialelor de lucru de pe mese de către copii cu ajutorul educatoarei. Modelul educatoarei se pune la un panou în fața copiilor. Se observă împreună cum este realizată pictura. Înainte de a începe să lucreze copiii, se execută câteva exerciții de încălzire a mâinilor și a degetelor (Mișcăm degețelele, batem tare palmele, răsucim încheietura și dăm mingea dura,dura) ș.a.) Se urează copiilor „Spor la lucru!”. În timp ce copiii lucrează, se urmărește modul de realizare a temei, copiii fiind încurajați, apreciați, ajutați în permanență să realizeze tema. Copiii vor lucra pe fond muzical. La terminarea lucrării, se cere copiilor să-și facă ordine și curățenie la locul de lucru și li se dă un serveteț umed să ștergă masa în măsura în care ei pot și vor să facă asta.	Observația Conversația Explicația Demonstrația Observația Conversația Explicația	Evaluare orală - recunoașterea și denumirea materialelor Observarea sistematică a copiilor: -interesul pentru activitate -stabilitatea atenției; -spirit de observație

6.	Obținerea performanței	După finalizarea lucrărilor, acestea vor fi așezate pe panou, pentru a realiza o expoziție. Pe rând, fiecare copil va observa celelalte lucrări și o va alege pe cea care îi place cel mai mult, motivând alegerea făcută. Vor ține cont în apreciere de acuratețea lucrării și de respectarea etapelor de lucru. Copiii, cu ajutorul unor baghete magice (urs vesel/ trist) vor oferi doamnei educatoare feedback pentru activitate.	Turul galeriei	Aprecieri verbale
7.	Încheierea activității	Educatorea face aprecieri generale și individuale. Educatorea recompensează copiii pentru dărnicia cu care au realizat lucrările, oferindu-le o prăjitură Barny și emoticon cu un urs vesel.	Conversația	

Proiect de activitate- ALA 2

DATA: 16.02.2024

GRUPA: combinată

UNITATEA: Grădinița cu Program Normal, Bughea de Jos

Prof.înv.preșcolar: Colțeanu Elena Lavinia

TEMA ANUALĂ DE STUDIU: „Când, cum și de ce se întâmplă?”

PROIECT TEMATIC: „Prietenii fără grai”

SUBTEMA/TEMA SĂPTĂMÂNII: „În pădure - Animale sălbatice”

CATEGORIA DE ACTIVITATE: ALA 2

TEMA ACTIVITĂȚII: Joc distractiv: „*Pe urmele ursului*”

Joc muzical: „*Ursul doarme*”

FORMA DE REALIZARE: jocuri distractive

SCOPUL:

- Dezvoltarea fizică armonioasă;
- Recrearea copiilor și restabilirea bunei lor dispoziții;
- Dezvoltarea intelectuală a copiilor în cadrul jocurilor;

DIMENSIUNI ALE DEZVOLTĂRII:

- motricitate grosieră și motricitate fină în contexte de viață familiare;
- interacțiuni cu adulții și cu copiii de vârste apropiate.

COMPORTAMENTE VIZATE:

- își coordonează mușchii în desfășurarea unor activități diversificate, specifice vârstei;
- participă la activități fizice variate, adecvate nivelului lui de dezvoltare;
- utilizează mâinile și degetele pentru realizarea de activități variate;
- manifestă încredere în adulții cunoscuți, prin exersarea interacțiunii cu aceștia;
- participă la interacțiuni pozitive cu copii de vârstă apropiată.

OBIECTIVE OPERATIONALE:

O1-să-și coreleze mișcările în funcție de sarcinile jocului;

O2- să respecte regulile prevăzute de joc;

O3-să participe cu interes la joc păstrând ordinea și disciplina;

O4 -să răspundă motric la sarcina data;

Strategia didactica:

a) **Metode si procedee didactice:** conversația, explicația, demonstrația, exercițiul, jocul;

b) **Mijloace de invatamant:** urme de urs, ursulețul Moș Martin, recompense;

c) **Forme de organizare:** frontal, pe echipe.

Elemente de joc: mișcarea, întrecere, încurajare, aplauze;

DEMERS DIDACTIC

Etapale activitatii	Activitatea didactica	Strategii didactice		
		Metode si procedee	Mijloace de inv.	Forme de org.
1. Momentul organizatoric	Se pregătesc materialele necesare pentru buna desfășurare a activității	Conversația		frontal
2. Prezentarea si explicarea jocului	<p>Copiii, astăzi vom juca două jocuri foarte frumoase: Unul dintre ele se numește „Pe urmele ursului?“, iar celălalt joc se numește „Ursul doarme”.</p> <p>O să începem cu primul joc: „Pe urmele ursului”. Voi împărți copiii în două grupe și vin pe rând pentru a păși pe urmele ursului. (Anexa 5) La finalul traseului îi așteaptă o recompensă. Jocul se termină când toți copiii au parcurs traseul (Anexa 6).</p> <p>Al doilea joc „Ursul doarme”, este un joc musical și se desfășoară în cerc. Ursulețul Moș Martin alege un</p>	<p>Conversația</p> <p>Explicația</p>	<p>Urme de urs; recompense</p>	<p>Frontal</p> <p>În grup</p> <p>Pe echipe</p>

	<p>copil care este ursul și îl va ține în brațe și pe ursuleț. Acesta se așează împreună cu ursulețul în mijlocul cercului, ghemuit și cu ochii închiși.</p> <p>Copiii din cerc cântă:</p> <p style="text-align: center;"><i>„Ursul doarme și visează Că papucii lui dansează. Ce să-i dăm noi de mâncare: Lapte, miere sau cafea? Să aleagă pe cineva!”</i></p> <p>Acest cântec se învață de către copii până la finalul jocului.</p> <p>După ce copiii au cântat cântecul, copilul din mijlocul cercului se ridică în picioare și alege cu ochii închiși un alt copil căruia îi va da ursulețul. Jocul se termină când toți copiii au fost în mijlocul cercului.</p>		Ursulețul Winnie	
3. Jocul de probă	<p>Jocul de proba se realizează la fiecare joc în parte pentru a vedea dacă explicațiile educatoarei au fost înțelese de către copii.</p> <p>Dacă e cazul, educatoarea dă explicații suplimentare.</p>	-conversația -explicația -demonstrația		frontal
4. Desfășurarea propriuzisă a jocului	<p>Se începe cu primul joc iar educatoarea va fi atentă la desfășurarea jocului, cât și dacă sunt respectate regulile jocurilor.</p> <p>Pentru a desfășura primul joc, îi așez pe scăunele în două coloane. Ei pășesc pe urmele ursului după</p>	Conversația Explicația Exercițiul Demonstrația	Urme de urs, recompense, ursulețul	Frontal In grup Pe echipe

	<p>indicațiile din imagini: ambele picioare, ambele mâini, o mână, un picior etc. Jocul se termină când toți copiii au mers pe urmele ursului și la finalul traseului au găsit recompense.</p> <p>Al doilea joc, se desfășoară sub formă de cerc. Copiii se prind de mâini pentru a forma cercul apoi se alege, cu ajutorul ursulețului Moș Martin, un copil care va fi ursul și care îl va ține pe ursuleț în brațe, în mijlocul cercului, ghemuit și restul copiilor cântă:</p> <p style="text-align: center;"><i>„Ursul doarme și visează Că papucii lui dansează. Ce să-i dăm noi de mâncare: Lapte, miere sau cafea? Să aleagă pe cineva!”</i></p> <p>După ce copiii au cântat cântecul, copilul din mijlocul cercului se ridică în picioare și alege cu ochii închiși un alt copil căruia îi va da ursulețul. Jocul se termină când toți copiii au fost în mijlocul cercului.</p>		Winnie	
<p>5. Încheierea activității</p>	<p>- se fac aprecieri generale si individuale asupra desfășurării activității.</p> <p>- Vor fi recompensați cu o prajiturică Barni.</p>	Conversația		Frontal

Bibliografie:

1. *Curriculum pentru învățământ preșcolar, MEC, București, 2019.
- 2.

Anexa 1



Anexa 2

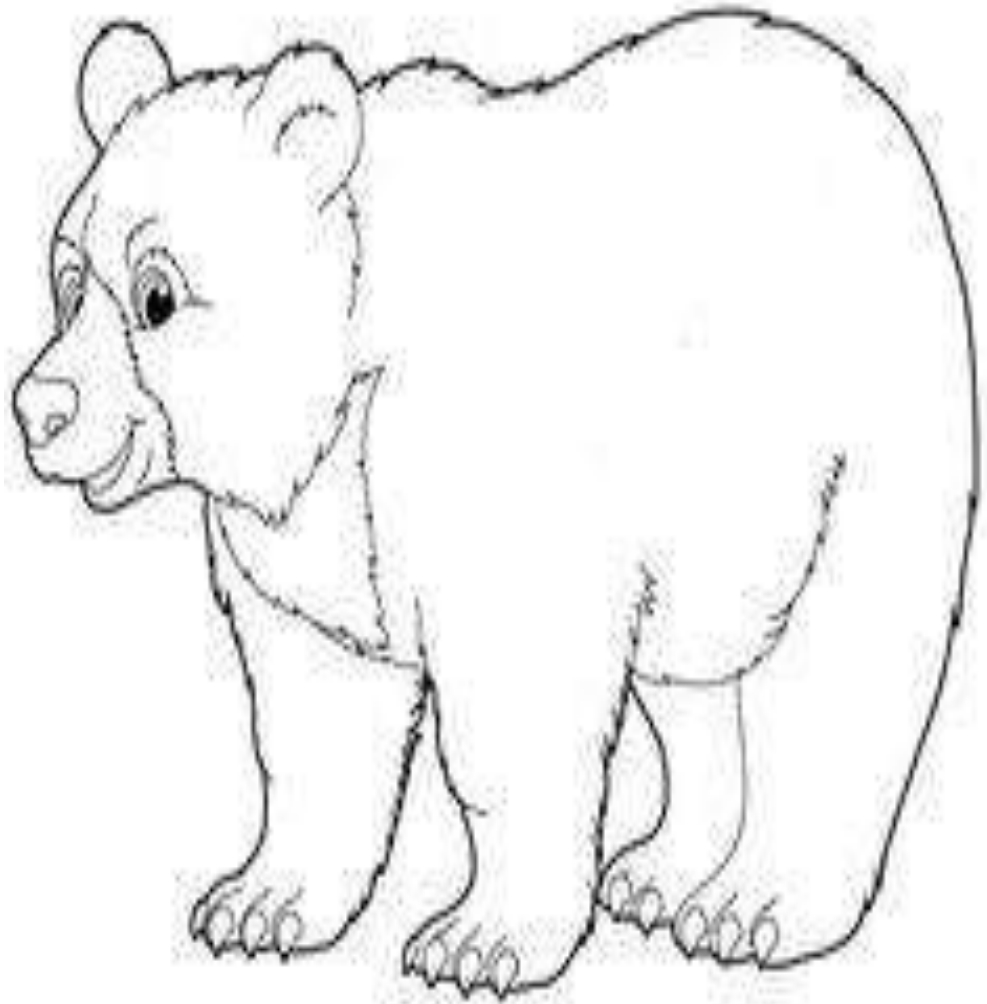

Anexa 3



Anexa 4

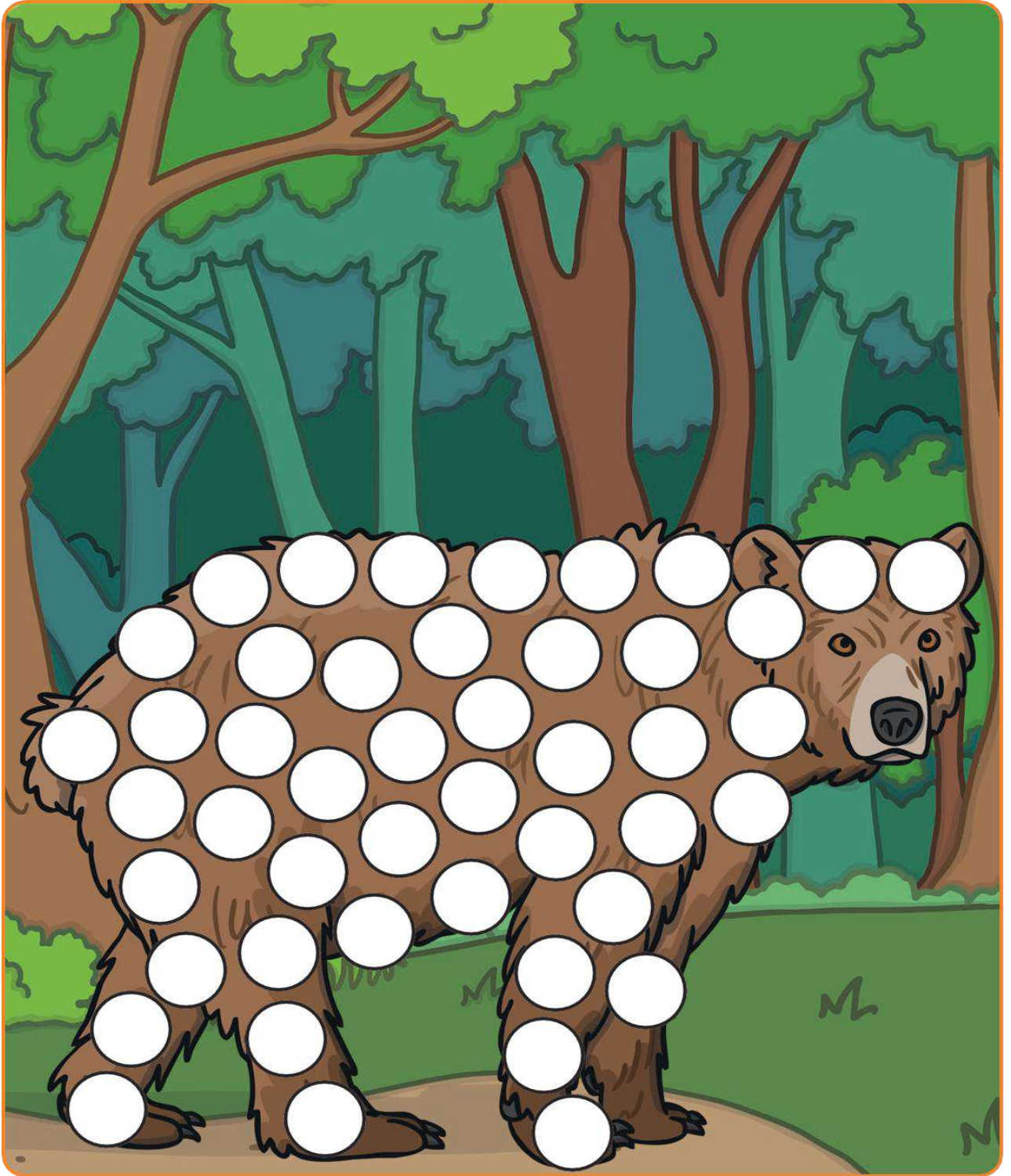

Anexa 5



Anexa 6



**Programe și proiecte "STEAM" pentru elevii din ciclul primar
(Exemple de bună practică)**

**Prof. înv. primar Comănescu Viorica Simona
Școala Gimnazială "Ion Agarbiceanu" Bucium,
Jud. Alba**

"Educația STEM" (Știință, Tehnologie, Inginerie și Matematică) a fost recunoscută ca fiind extrem de importantă în ciclul primar. Totuși, abordarea STEM a evoluat ulterior către STEAM prin adăugarea artei în mixul educațional, astfel încât să încurajeze gândirea creativă și inovarea. Din paleta de exemple de bună practică din aceasta arie am ales două proiecte care pot fi sau au fost derulate la nivelul elevilor din învățământul primar.

Denumirea proiectului: Programul STEAM pentru elevi mici (STEAM-EM)

Obiectivele proiectului:

- Să promoveze interesul și implicarea elevilor în domeniul științei, tehnologiei, ingineriei și matematicii.
- Să dezvolte gândirea critică, rezolvarea de probleme și abilitățile de colaborare și comunicare.
- Să ofere oportunități egale de învățare pentru toți elevii, indiferent de nivelul lor de aptitudini sau interese.

Activitățile proiectului:

- Săptămâna STEM: O dată pe trimestru, școala organizează "Săptămâna STEAM" în care sunt planificate activități speciale și experimente pentru elevi în toate clasele ciclului primar. Aceste activități includ construirea de modele, experimente practice și proiecte de cercetare.
- Proiecte interdisciplinare: Profesorii colaborează pentru a integra elemente de STEAM în lecțiile lor regulate. De exemplu, în timpul unei unități despre mediul înconjurător, elevii învață despre ecosisteme prin observarea plantelor și a animalelor din curtea școlii, utilizând instrumente de măsurare și înregistrând datele în cadrul unui proiect comun de știință și matematică.
- Parteneriate cu companii și universități: Școala stabilește parteneriate cu companii locale din domeniul tehnologic și universități pentru a oferi elevilor oportunități de vizitare a locurilor de muncă și de participare la activități practice în laboratoarele lor. Aceste parteneriate îi ajută pe elevi să își facă o idee mai clară despre carierele din domeniul STEAM și să înțeleagă conexiunea dintre școală și lumea reală.

Impactul proiectului:

- Elevii devin mai interesați și mai implicați în învățarea STEAM, dezvoltându-și abilitățile și pasiunea pentru aceste domenii.
- Performanța academică și încrederea în sine a elevilor cresc în mod semnificativ.
- Elevii își dezvoltă abilitățile de colaborare și comunicare, lucrând în echipe pentru a rezolva probleme complexe.
- Se creează un mediu educațional incluziv, în care toți elevii se simt valorizați și încurajați să își urmeze interesele și pasiunile.

În concluzie, integrarea educației STEAM în ciclul primar reprezintă o bună practică în cadrul școlii actuale, pregătind elevii pentru provocările și oportunitățile școlii viitorului într-o lume în continuă schimbare și dominată de tehnologie.

Titlul Proiectului: ”Descoperim ecosistemele localității noastre”(o abordare STEAM , clasa a III a, a IV a)

Obiectivele proiectului:

- Să înțeleagă conceptul de ecosistem și să identifice componentele principale ale ecosistemului din jurul nostru.
- Să exploreze interacțiunile dintre organisme și mediul înconjurător.
- Să dezvolte abilitățile practice în știință, tehnologie, inginerie, artă și matematică (STEAM).
- Să dezvolte și să coștientizeze un sentiment de responsabilitate față de mediu și promovrea unor comportamente durabile.

Activitățile proiectului:

- Studiu preliminar: în cadrul acestei activități, elevii au fost introduși în conceptul de ecosistem și explorat diverse tipuri de ecosisteme precum pădurea, pârâuri și grădini. Au fost prezentate și discutate informații despre diferitele organisme și interacțiunile lor.
- Excursie de teren: elevii au fost conduși într-o excursie de teren într-o zonă naturală din apropierea școlii și în curtea școlii, unde au observant identificat plante, animale și alte elemente ale ecosistemului local. Au fost încurajați să își facă propriile observații și să noteze descoperirile lor.
- Observare și documentare: utilizând jurnale de teren și aparate foto sau tablete, elevii au immortalizat plantele, animalele și alte aspecte ale ecosistemului pe care le-au observat în timpul excursiei lor. Ulterior prin utilizarea PC-ului și a unui motor de căutare s-au documentat în legătură cu aspectele observate. Au realiza numeroase desene și schițe ale organismelor și habitatelor lor.
- Analiză de date: elevii au colectat datele și au analizat informațiile pe care le-au înregistrat, identificând modele și relații în ceea ce privește distribuția și interacțiunile organismelor din ecosistemul lor local.
- Proiecte artă și Ddesign: pe baza observațiilor și a datelor colectate, elevii au creat proiecte artistice și de design care reflectă ecosistemul local și importanța conservării acestuia. În aceste proiecte au fost incluse desene, picturi, colaje sau modele de animale și plante.
- Prezentare și expoziție: Elevii vor prezenta rezultatele proiectului lor în cadrul unei expoziții școlare sau comunitare, unde vor împărtăși descoperirile lor și vor discuta importanța protejării ecosistemului local. Vom invita și părinții, colegii și membrii comunității să exploreze expoziția lor.

Rezultate așteptate:

- Elevii au dobândit o înțelegere mai profundă a ecosistemului și a interacțiunilor dintre organismele vii și mediul lor înconjurător.
- Au dezvoltat abilități practice în observație, documentare, analiză de date și prezentare.
- Au dezvoltat creativitatea și gândirea critică prin intermediul proiectelor de artă și design.
- Au dobândit un simț crescut al responsabilității față de mediu și vor fi încurajați să adopte comportamente durabile în viața lor de zi cu zi.

Prin intermediul acestui proiect STEAM, elevii au experimentat învățarea activă și exploratoare, dezvoltându-și abilitățile și cunoștințele într-un mod interactiv și captivant.

Bibliografie;

- Educația STEM, Editura Litera, București 2018;
- Curriculum pentru educație tipurie 2019
- 101 Activități STEM pentru copii isteti, Editura Litera

Ziua grădiniței - rețeta pentru o colaborare de succes

Comărniceanu Carmen Ioana

Școala Gimnazială „George Enescu”, orașul Sinaia

Experiența celor 30 de ani de activitatea în învățământul preșcolar mi-a demonstrat că, pentru a derula o activitate de succes, ai nevoie nu doar de derularea unor activități corecte și cu rezultate pozitive din punct de vedere formativ- informativ, ci mai ales la crearea unei atmosfere calde, care să ajute copiii la acomodare, integrare și părinții la căpătarea încrederii în instituția de educație preșcolară.

Astfel, anual, am derulat cu succes proiectul „Ziua grădiniței”, un proiect de suflet, care a crescut odată cu grădinița. Spun acest lucru deoarece este o instituție relativ recent înființată – a împlinit 12 ani, fiind o unitate special creată, cu o altă viziune asupra construirii spațiilor destinate copiilor preșcolari. Tocmai de aceea, ne-am dorit ca, o dată pe an, să celebrăm momentul special în care ne-am bucurat de acest loc minunat. Așa că, pentru a fi în concordanță cu acest nou concept, „Născuți liberi”, am ales ca tematică pentru „Ziua grădiniței” pătrunderea în lumea Disney, e Supereroilor sau a eroilor din povești. A luat naștere astfel cea mai frumoasă activitate derulată în parteneriat: Grădiniță – Autoritatea locală – Părinții copiilor.

În fiecare an este o minunată zi de sărbătoare(cu excepția anilor de pandemie), în care nu doar copiii, ci și educatoarele și părinții își „permit” pentru o zi să „intre în pielea personajului preferat”. Este un moment în care lăsăm imaginația să zburde, un moment în care invităm și „absolvenții” - elevii din anul respectiv ai Clasei pregătitoare, care se bucură cel mai mult de reîntâlnirea cu educatoarele, cu jucăriile preferate, cu atmosfera din grădiniță. Este prilejul perfect pentru a împărtăși impresii, pentru a evada din lumea reală în lumea supereroilor. Este ziua în care nu doar copiii se distrează, alături de animatori, ci și părinții – care împărtășesc experiențe, redevin copii, constată diferențele uriașe dintre generații, dintre posibilitățile pe care copiii le au acum, în lumea plină de veselie și culoare.

EDUCAȚIA ECOLOGICĂ PENTRU O DEZVOLTARE DURABILĂ

Prof. Doina Comoli,
Școala Gimnazială Nr. 96

De la educația ecologică la educația pentru dezvoltare durabilă este un demers despre care se vorbește mult în ultima vreme.

De-a lungul timpului, educația pentru mediu a primit mai multe accepțiuni: studiul naturii, educația pentru conservarea naturii, educația pentru mediu, despre mediu, în mediu, prin mediu. Mulți autori consideră educația pentru mediu mai mult decât o disciplină școlară (chiar dacă uneori apare ca o materie școlară obligatorie), cât și o pregătire pentru viață în care se poate interveni prin acțiune directă pentru a asigura o evoluție a societății umane în compatibilitate cu mediul natural.

Este din ce în ce mai necesară crearea de noi forme de relaționare între indivizi, societate și natură, pentru a găsi o alianță care să reducă eventualitatea din ce în ce mai probabilă a unor pagube ireversibile la nivelul mediului. Sunt, deci, utile noi forme de cunoaștere care să pună indivizii, comunitățile și responsabilii vieții sociale la toate nivelurile (economic, politic, instituțional, administrativ, productiv, cultural etc), în situația de a nu mai putea ignora consecințele acțiunilor umane asupra mediului.

În general când vorbim de dezvoltare durabilă avem în vedere trei componente: mediul, societatea și economia. În momentul de față cele trei domenii sunt interdependente, astfel că nu putem atinge o stare de bine în una dintre cele trei arii fără a ține cont de celelalte. De exemplu – o societate sănătoasă și prosperă se bazează pe un mediu sănătos care îi furnizează hrană și resurse, apă curată, potabilă și un aer bun pentru locuitorii săi.

Declarația de la Rio pune în evidență 18 principii pentru dezvoltarea durabilă primele două fiind: - oamenii au dreptul la o viață sănătoasă și prosperă în armonie cu mediul înconjurător, - dezvoltarea de azi nu trebuie să submineze necesitățile de dezvoltare și de mediu ale generațiilor viitoare, principii care ne dau parametrii în care trebuie să vizualizăm propria dezvoltare durabilă, ținând cont de particularitățile noastre ca națiune, de cultura și de obiceiurile țării noastre, de specificul local.

O astfel de *Educație ecologică pentru o dezvoltare durabilă* ar putea avea ca obiective: formarea respectului față de Natură, dezvoltarea unei conștiințe globale, formarea unei atitudini de protecție a Naturii, stimularea interesului față de activismul civic și implicare socială, studiul fenomenelor și proceselor naturale, studiul căilor și metodelor de degradare și re-echilibrare a mediului, formarea și dezvoltarea gândirii durabile.

Pentru a forma și dezvolta elevilor atitudini și comportamente ecologice, în cadrul școlii s-a desfășurat în fiecare an școlar, un proiect de educație ecologică „Educația ecologică pentru o dezvoltare durabilă” cu implicarea tuturor cadrelor didactice și a elevilor.

În cadrul proiectului au fost desfășurate un număr de 7 activități practice printre care cele mai deosebite, care au avut un impact mai mare asupra elevilor au fost activitatea practică de plantare în grădina școlii de arbori și flori, îngrijirea copacilor și văruirea lor, cât și activitatea desfășurată cu ocazia Zilei Internaționale a Mediului Înconjurător sărbătorită prin colectarea unei cantități cât mai mari de hârtie, maculatură.

În luna martie a fost realizată o activitate în care elevii au identificat obiectivele unei educații ecologice pentru o dezvoltare durabilă și descoperirea legilor ce trebuie respectate pentru protejarea mediului, au discutat despre cauzele problemelor de mediu, poluarea și importanța protejării mediului înconjurător- Codul viitorului cetățean: “*Cetățean al Mileniului III*” și au realizat totodată un panou cu anumite reguli de protejare a mediului înconjurător, a spațiilor verzi și de prevenire a risipei de hârtie.

De asemenea, în luna aprilie a fost desfășurată o activitate de realizare a unui panou informativ- pe care era pictată Planeta Pământ, în jurul căreia au fost afișate activitățile din cadrul proiectului. Panoul a fost afișat pe holurile școlii pentru a putea fi văzut de către toți elevii.

Activitatea practică în care elevii au plantat arbori și flori în grădina școlii s-a realizat cu mult entuziasm. Elevii au adus multe flori de primăvara și copăcei, au săpat gropi, în echipă au răsădit

plantele, iar la final le-au udat cu stropitoarea. În fiecare săptămână, câțiva elevi din fiecare clasă mergeau și udau plantele răsădite.

Cu ocazia Zilei Pământului a fost organizat un mini spectacol „Odă naturii” cu cântece, poezii, compuneri cu teme din lumea plantelor, animalelor, ocrotirea mediului înconjurător.

În luna mai s-a organizat o expoziție de artă plastică cu tematică din natură cu lucrări din materiale reciclabile ale elevilor pe holul școlii, expoziție cu tema „Ocrotim natura!” ce a putut fi vizionată de către toți elevii. Elevii au fost încântați de desenele, colajele, afișele și posterele realizate.

În cadrul activității „Protejăm Mediul Înconjurător!” s-a desfășurat o campanie de igienizare a spațiilor verzi din curtea școlii, dar și din parculețele de joacă din jurul școlii, elevii dotați cu manuși și saci au strâns pet-uri, hârtii și alte materiale reciclabile și nereciclabile. Tema „SOS Natura!” dedicată Mediului Înconjurător a fost sarbătorită prin colectarea unei cantități mari aproximativ 400 de kg de hârtie și carton de către toți elevii participanți. Elevii au înțeles că prin gestul lor au contribuit la dezvoltarea durabilă a lumii .

Pe parcursul desfășurării proiectului au existat multe momente deosebite, dintre care cele mai frumoase au fost bucuria elevilor când au plantat flori și copăcei, spectacolul desfășurat în cadrul Zilei Pământului, cât și satisfacția elevilor că au reușit să salveze arbori prin colectarea și reciclarea hârtiei cu ocazia Zilei dedicate Mediului Înconjurător. Desigur că, în derularea activităților au existat și unele dificultăți în ceea ce privește nivelul de implicare al elevilor în cadrul proiectului sau de exemplu timpul nefavorabil, ploios care a determinat ca activitatea de igienizare să fie amânată într-o altă zi.

Derularea proiectului cu tema „Educația ecologică pentru o dezvoltare durabilă” în cadrul școlii s-a finalizat cu succes, elevii și-au consolidat cunoștințele despre mediul înconjurător, și-au dezvoltat comportamentele de ecologiști și ne dorim ca în viitor să realizăm și mai multe activități frumoase și interesante.

Instruirea și educația ecologică este un proces de o complexitate deosebită, de aceea trebuie să se petreacă neîntrerupt prin toate disciplinele de învățământ, la toate activitățile intra- și extrașcolare în scopul acumulării cunoștințelor despre mediu, formarea deprinderilor și convingerilor necesității protecției mediului.

Societatea modernă, o societate puternic tehnologizată, cere mai mult ca oricând o altă educație ecologică - educația pentru dezvoltare durabilă ce impune o reorientare a sistemului educațional curent, bazat exclusiv pe oferirea de informații, către unul bazat pe tratarea probleme economice, sociale și de mediu și identificarea soluțiilor posibile.

Instituțiile de învățământ din sistemul formal joacă un rol important în dezvoltarea capacităților de la vârste fragede, oferind cunoștințe și influențând atitudinile și comportamentul copiilor. Este important să se asigure o bună cunoaștere în ceea ce privește dezvoltarea durabilă de către toți elevii, iar aceștia trebuie să fie conștienți de efectele deciziilor ce contravin unui proces de dezvoltare durabilă.

Bibliografie:

- Bejan M., Rusu T., Exploatarea resurselor naturale și conceptul de dezvoltare durabilă. Buletinul AGIR Nr. 1, (2007), pg. 20-24.
- Nedelcu G., Nedelcu M., Mureșan I, Stan S., Mureșan T., Educația ecologică și voluntariatul în protecția mediului, Fundația pentru Cultură și Educație Ecologistă ECOTOP, Centrul Național de Voluntariat Pro Vobis, Cluj Napoca, (2003), pg. 1-8.
- Obiectivele dezvoltării durabile, 2015, <https://sdgs.un.org/goals>.

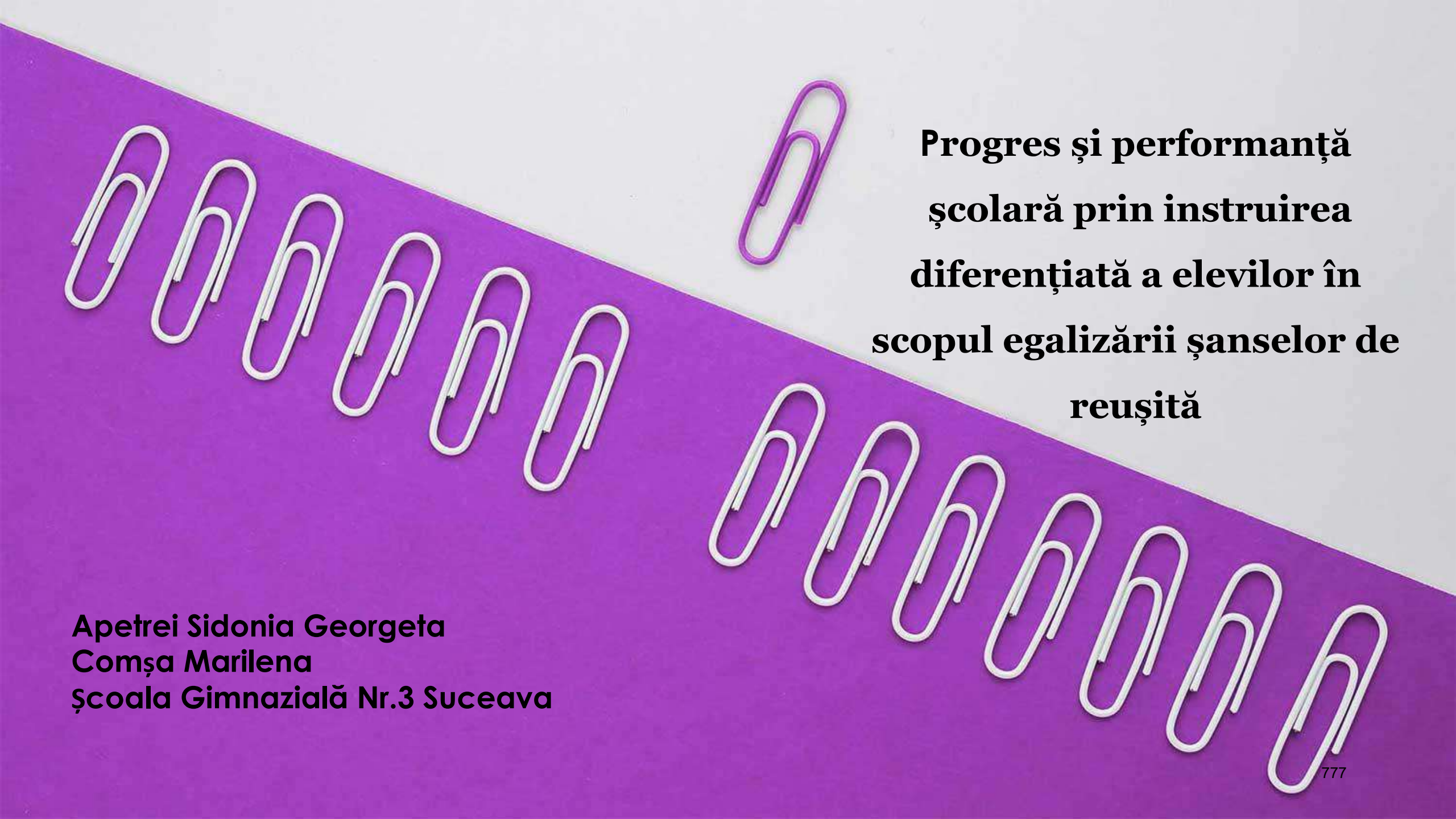

**Progres și performanță
școlară prin instruirea
diferențiată a elevilor în
scopul egalizării șanselor de
reușită**

**Apetrei Sidonia Georgeta
Comșa Marilena
Școala Gimnazială Nr.3 Suceava**

Performanța școlară este totalitatea rezultatelor elevilor, atât în ce privește nivelul de pregătire științifică (acumularea cunoștințelor și formarea abilităților de aplicare a lor) cât și dezvoltarea capacității intelectuale, formarea unor trăsături de personalitate, a interesului și motivației față de învățatură, a capacității de a se instrui, de a deveni. Performanța școlară este concretizată în rezultatele elevilor și reprezintă o realitate școlară complexă ce include: cunoștințe, capacități intelectuale formate, abilități de aplicare a cunoștințelor, trăsături non-cognitive de personalitate; în același timp, performanța școlară înglobează și reușita elevilor în activitatea postșcolară.

Progresul școlar se referă la evoluția ascendentă a rezultatelor școlare față de cele din perioada anterioară.

Acesta este exprimat de o asemenea stare calitativă a unei clase și/sau individ care înregistrează în raport cu un anumit nivel al cerințelor și al posibilităților obiective și/sau subiective creșteri substanțiale în rezultatele obținute.

Progresul școlar nu se identifică însă nici cu performanța și nici cu randamentul școlar. Progres școlar poate înregistra și un fost corigent sau chiar repetent care, evident, nu s-a confruntat cu vreo performanță școlară și la care randamentul școlar a fost sub limita accesibilului și prevederilor normative și didactice. Prin progres școlar înțelegem anumite stări calitative superioare în raport cu o anumită perioadă comparativă.

La nivelul progresului, care poate fi continuu, până la performanță sau periodic, contribuie atât agenții educaționali cât și alți factori stimulativi exteriori.

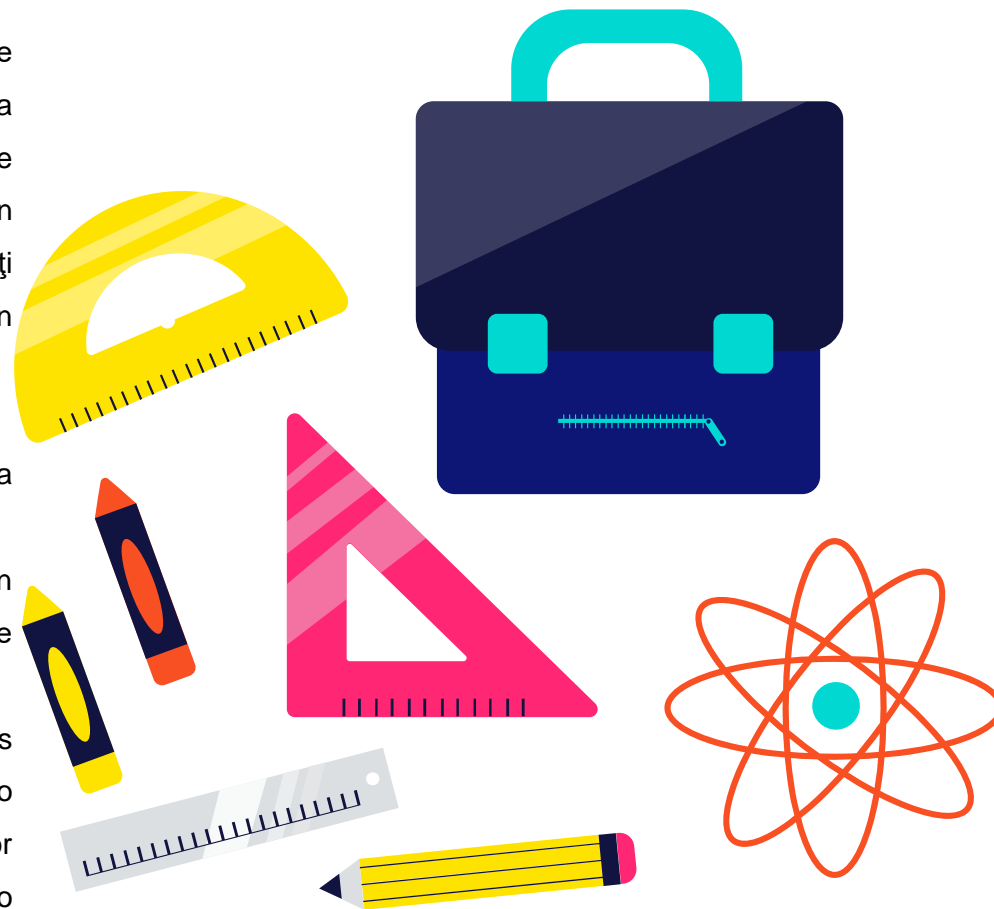

Egalitatea șanselor pentru toți elevii poate fi realizată, printre altele, și prin instruire diferențiată. Diferențierea, ca atribut al individului și integrarea, ca scop al acțiunii de formare a individului, sunt coordonate ale dezvoltării personalității umane. Instruirea diferențiată vizează adaptarea activității de învățare la posibilitățile diferite ale elevilor, la capacitatea de înțelegere și ritmul propriu fiecărui elev în parte.

Funcțiile instructiv-educative pe care le îndeplinește tratarea diferențiată a elevilor se referă la câteva aspecte cheie pentru progresul elevului în învățare și performanță școlară:

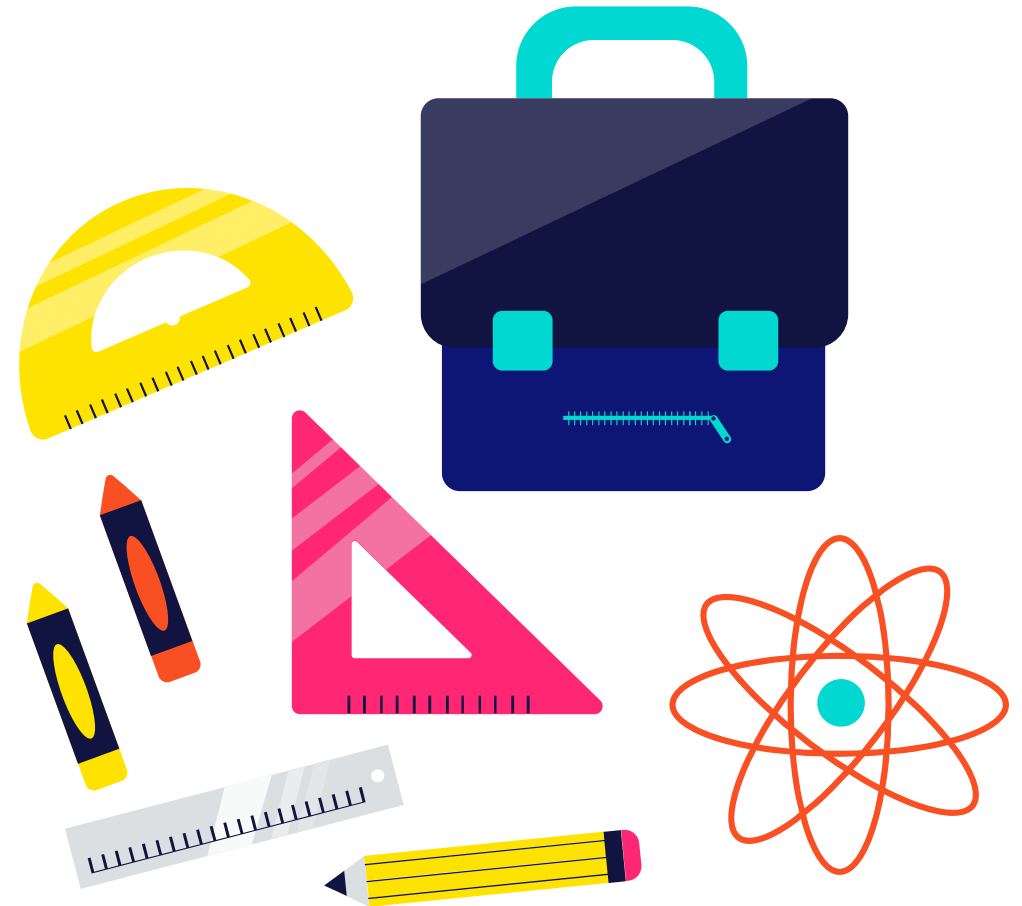

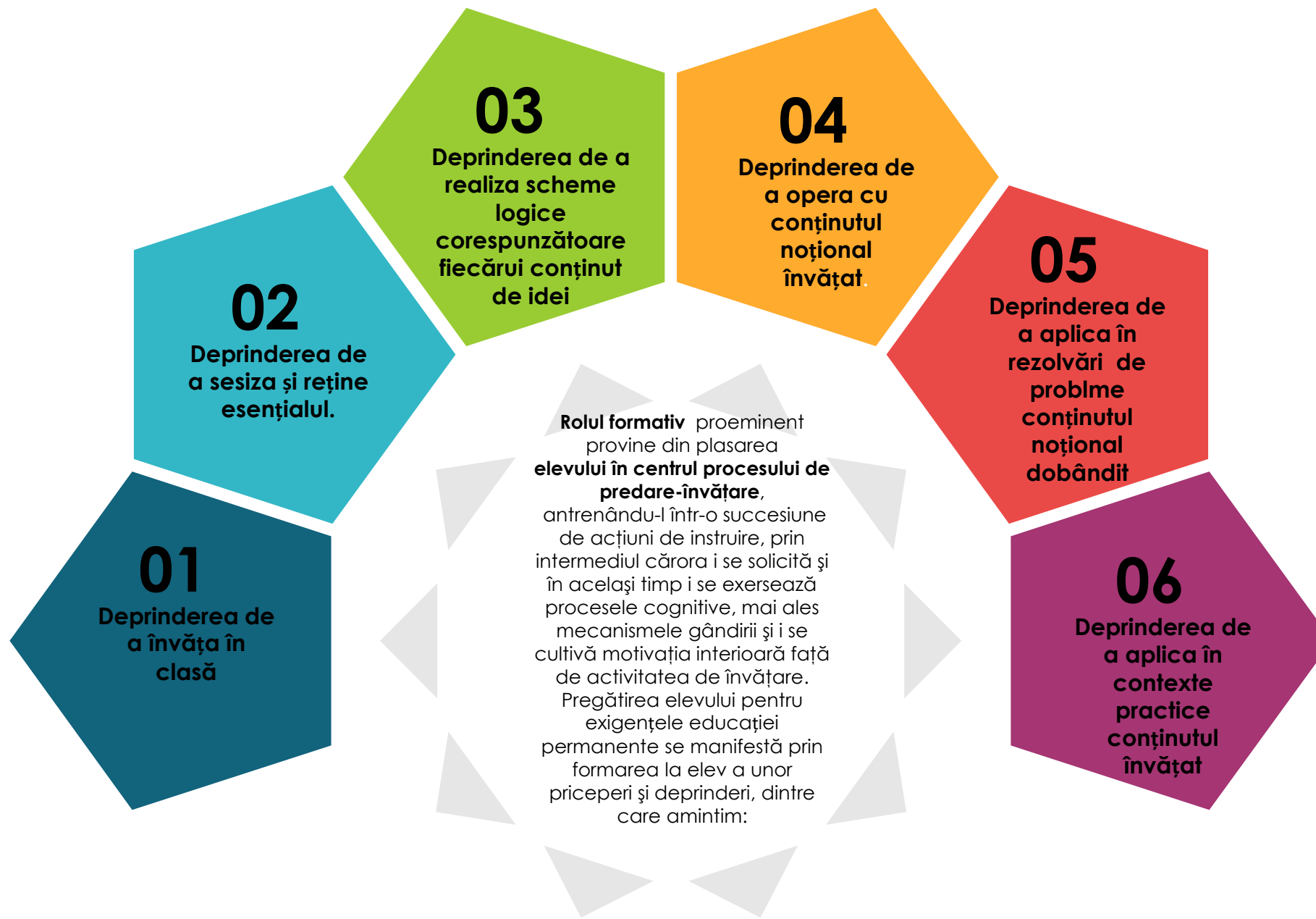

Rolul formativ proeminent provine din plasarea **elevului în centrul procesului de predare-învățare**, antrenându-l într-o succesiune de acțiuni de instruire, prin intermediul cărora i se solicită și în același timp i se exersează procesele cognitive, mai ales mecanismele gândirii și i se cultivă motivația interioară față de activitatea de învățare. Pregătirea elevului pentru exigențele educației permanente se manifestă prin formarea la elev a unor priceperi și deprinderi, dintre care amintim:

09

Priceperea de a analiza, priceperea de a realiza comparații (între fenomene, procese, proprietăți, mărimi fizice);

10

Priceperea de a interpreta (fenomene, procese, mărimi fizice); priceperea de a desprinde și deduce prin efort propriu unele caracteristici (în cazul unor fenomene fizice, sisteme fizice, teorii fizice);

11

Priceperea de a desprinde și deduce prin efort propriu unele definiții și legități

12

Priceperea de a realiza raporturi cauzale sau logice

Valențele formative se manifestă prin faptul că influențează voința și însușirile personalității elevului, mai cu seamă cele care exprimă **atitudinea față de munca de învățare:**



Verificarea și evaluarea randamentului școlar se realizează prin aprecierea cu ajutorul notelor/calificativelor a nivelului de pregătire a elevilor, precizarea obiectivă a acestor rezultate și oferirea unor puncte de sprijin reale și viabile pentru elevii care obțin rezultate nesatisfăcătoare. Așadar, se poate aprecia cu precizie nivelul de însușire a competențelor dobândite de către fiecare elev, în raport cu performanțele proiectate și acceptate de către cadrul didactic.

Evaluarea nivelului de realizare a obiectivelor operaționale ale lecției și a obiectivelor de referință ale unității de învățare se face prin aprecierea calității și cantității îndeplinirii de către elevi a sarcinilor incluse în activitatea independentă diferențiată. În funcție de rezultatele pe care le realizează elevii în vederea atingerii obiectivelor prestabilite, profesorul are posibilitatea de a regla demersul didactic prin abordarea unui sistem de măsuri coercitive. În acest context, prin condițiile realizării conexiunii inverse la un moment de timp bine ales, prin măsurile coercitive aplicate și sprijinul acordat elevilor slab pregătiți se previne eșecul școlar, asigurându-se o învățare generalizată, cu alte cuvinte elevii au posibilitatea să atingă cel puțin nivelul **performanțelor minime**.

Dobândirea de către elev de noi cunoștințe se face prin efortul propriu al elevului de studiere a datelor din fișele de activitate diferențiată pe grupe de nivel, progresiv din punct de vedere al complexității sau din manual.



Formarea și consolidarea deprinderilor de muncă intelectuală ale elevilor se realizează prin organizarea momentelor de muncă independentă pe parcursul procesului de predare-învățare și prin fișe de exercițiu diferențiate pe grupe de nivel, date elevilor la sfârșitul lecției sau în cadrul lecțiilor consacrate formării și consolidării deprinderilor de muncă individuală, dar nu în ultimul rând prin teme pentru acasă diferențiate.



Fixarea și sistematizarea cunoștințelor elevilor este posibilă prin concatenarea și îmbinarea discuțiilor purtate cu elevii, atât prin intermediul secvențelor de activitate independentă individuală cât și în cazul muncii în grup, fie în grupe omogene, fie în grupe eterogene.

Ca profesor, pentru a se exercita aceste funcții instructiv - educative, trebuie identificate particularitățile psihice individuale ale elevilor în vederea organizării activității independente diferențiate a elevilor, fiind necesare a fi cunoscute, mai ales:

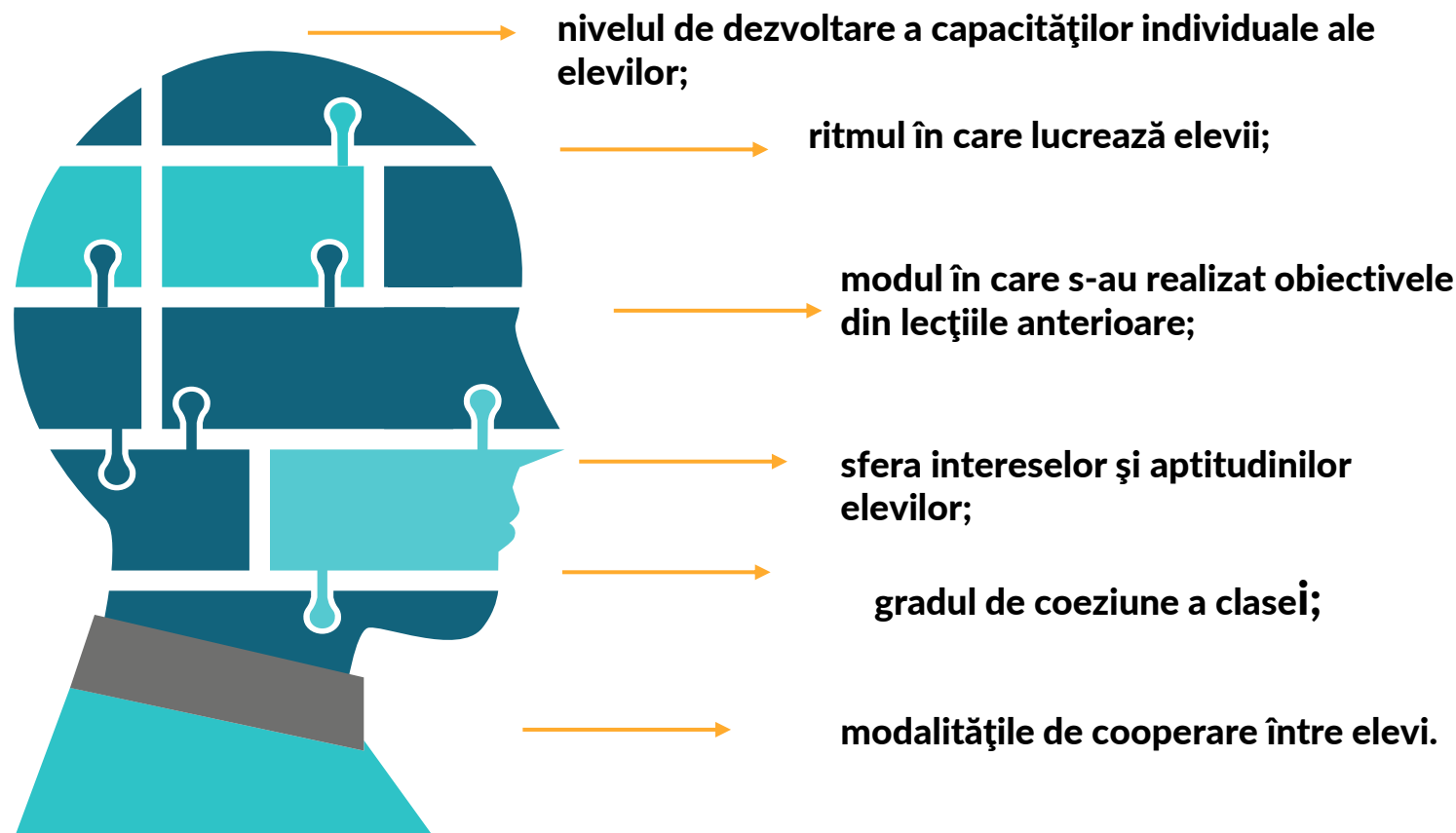

În funcție de toate acestea, se stabilește **tipologia individualităților existente în colectivul clasei** precum și modalitățile de structurare a elevilor pe diverse grupe de nivel evolutiv.

Grupa de nivel este o unitate didactică alcătuită din elevi care au relativ aceleași capacități, interese, aptitudini, nivel de pregătire și ritm de lucru. Așadar, grupa de nivel este reprezentată de un anumit tip de individualități, incluzând toți elevii unei clase ce sunt structurați după o trăsătură comună a acestora, numărul lor variind și fiind stabilit de către profesor. Elevii vor executa sarcinile de instruire în mod independent, fiind situați în grupe de nivel de către profesor, deci vom avea:

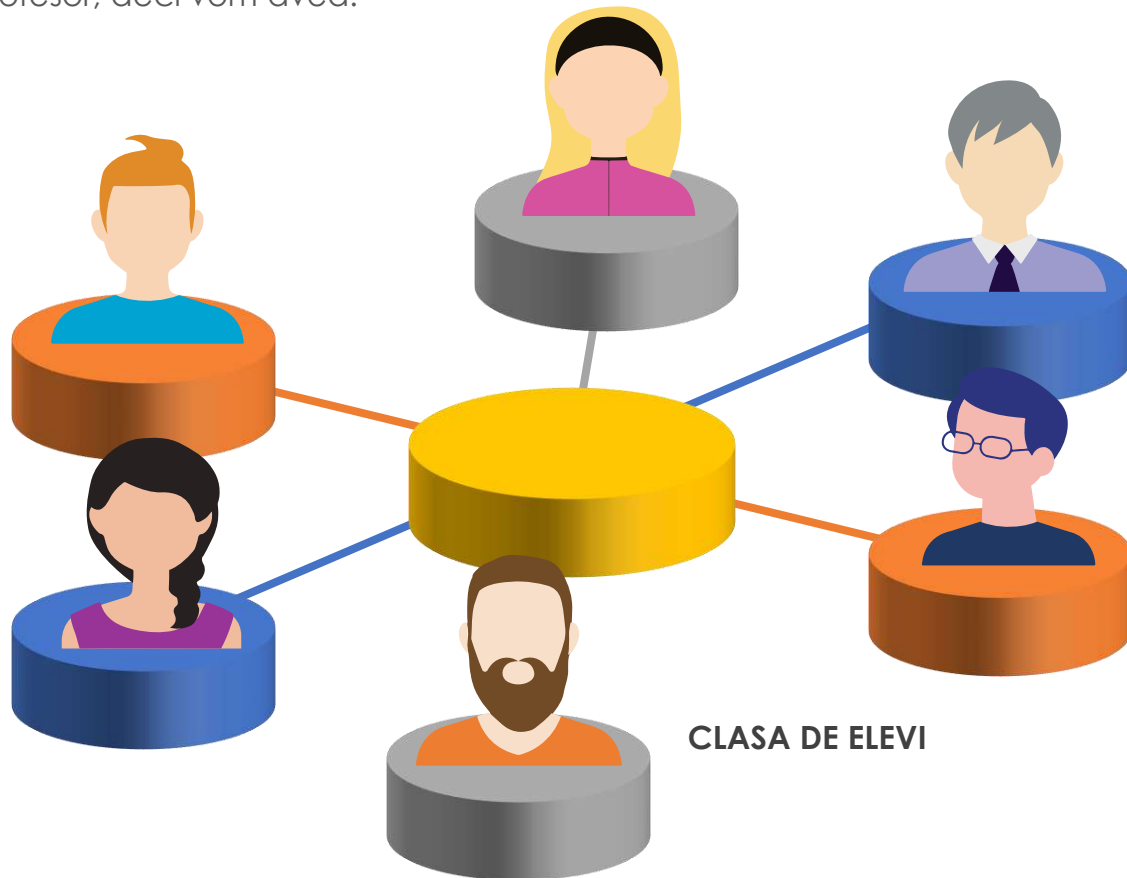

- **Grupa de nivel A** – grupa elevilor slab pregătiți;
- **Grupa de nivel B** – grupa elevilor de nivel mediu;
- **Grupa de nivel C** – grupa elevilor bine pregătiți.

Elevii care fac parte din această grupă au capacități dezvoltate, interese și aptitudini formate, ritm de lucru rapid.



Profesorii trebuie să hotărască din care **grupă trebuie să facă parte fiecare elev și tot profesorul trebuie să stabilească când un elev trebuie să treacă în altă grupă**. În cazul în care se constată că unii elevi obțin rezultate mai slabe sau întâmpină dificultăți în rezolvarea sarcinilor propuse li se va oferi sprijinul. În acest caz lecția cuprinde o parte în care activitatea se desfășoară sub îndrumarea profesorului, după care majoritatea elevilor lucrează, pe teme date, profesorul continuându-și activitatea nemijlocită, succesiv, cu celelalte grupuri.

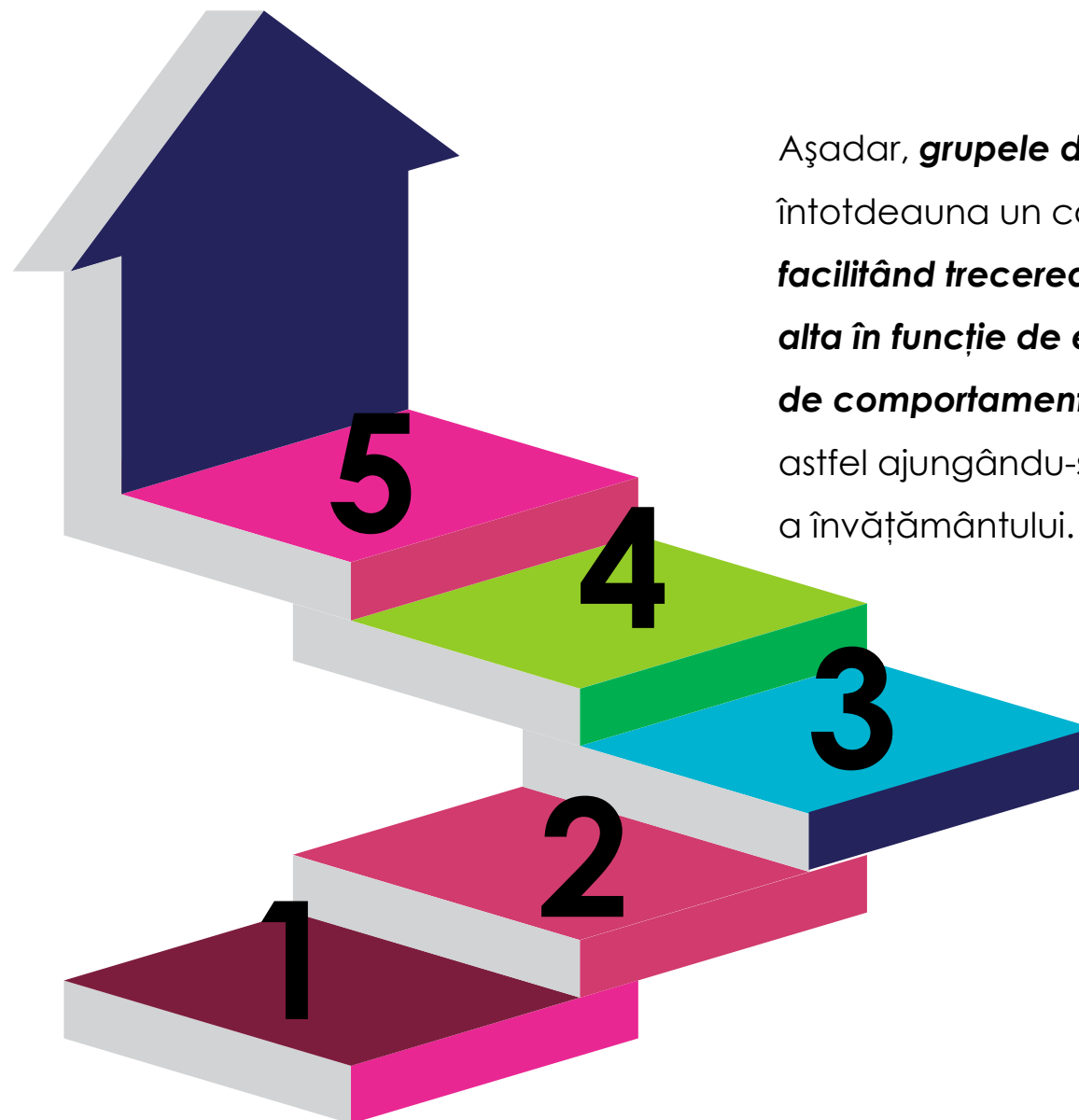

Așadar, **grupele de nivel** vor avea întotdeauna un caracter deschis, **profesorul facilitând trecerea elevilor dintr-o grupă în alta în funcție de evoluția lor la învățatură și de comportamentul lor în cadrul disciplinei**, astfel ajungându-se la o bună individualizare a învățământului.

STRATEGII ȘI METODE

1. **strategia didactică propriu-zisă** – este o componentă a demersului metodic specific activității instructiv-educative, având în vedere relațiile interne dintre principiile didactice, metodele de învățământ și formele de organizare a activității didactice
2. **strategia de instruire școlară** – constă în totalitatea formelor, metodelor, mijloacelor de învățământ și principiilor didactice prin intermediul cărora se vehiculează conținuturile în scopul atingerii obiectivelor propuse;
3. **strategia procesului de învățământ** – constă în proiectarea, organizarea și realizarea unei legături permanente între situațiile de învățare, astfel elevul asimilează conținutul ideatic sistematizat în diferite obiecte de studiu și își formează sistemele de abilități prevăzute în programele școlare.

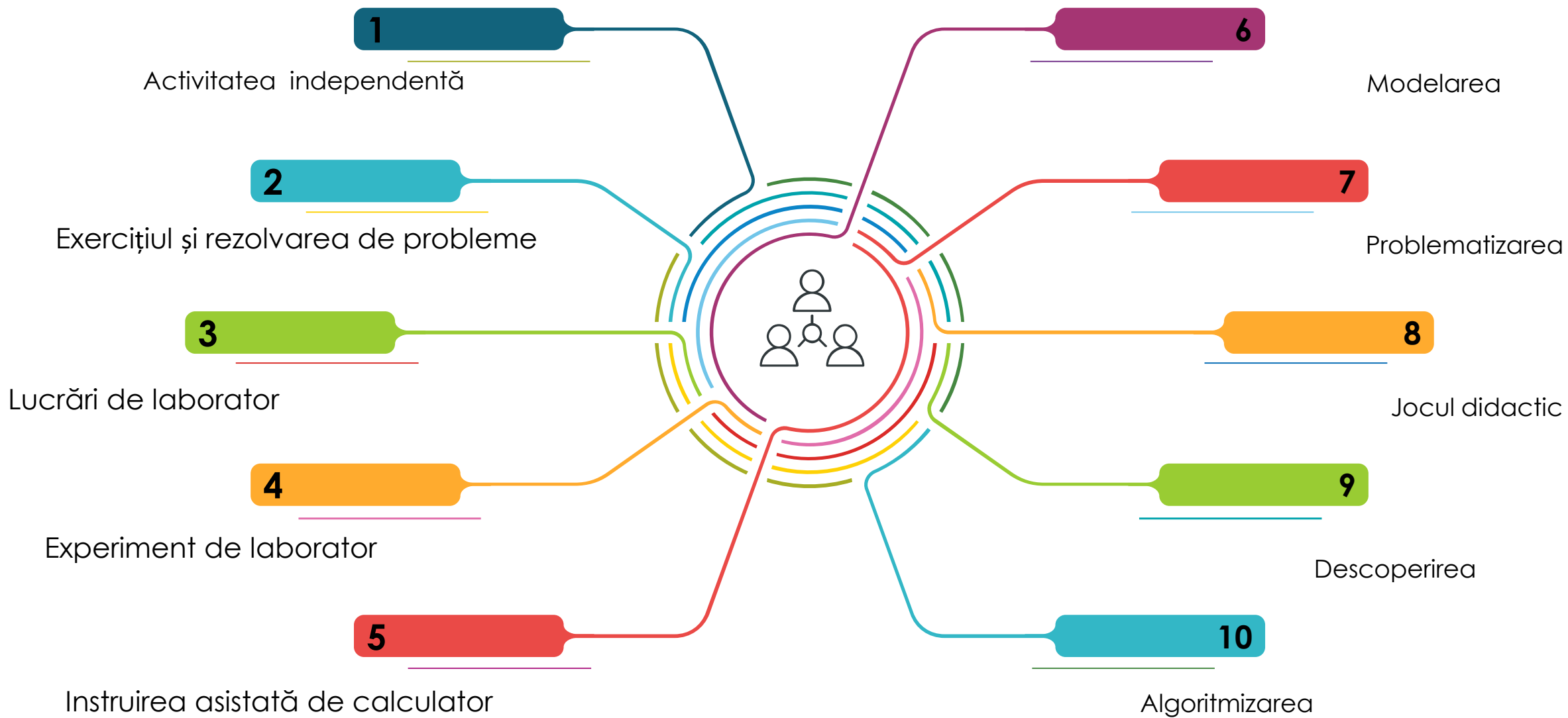













EXPERIENȚĂ DIDACTICĂ - CICLU PRIMAR



Anii școlare 2018-2019, 2019-2020, 2020-2021, 2021-2022, clasele I-IV - Seria de profesor

An școlar	Clasa	Elev	ROMANA	ENGLEZA	MATE	STIINTE	ISTORIE	GEOGRAFIE	ED. CIVICA	RELIGIA	ED. MUZICALA	AVAP	ED. FIZICA	JOC SI MISCARE	
2018-2019	I		FB	FB	FB					FB	FB	FB	FB		
2019-2020	II		FB	FB	FB					FB	FB	FB	FB		
2020-2021	III		FB	FB	FB	FB			FB	FB	FB	FB	FB	FB	
2021-2022	IV		FB	FB	FB	FB	FB	FB	FB	FB	FB	FB	FB	FB	
2018-2019	I		S	FB	S						FB	FB	FB		
2019-2020	II		S	FB	S						B	FB	FB		
2020-2021	III		S	B	S	S			B		B	B	FB	FB	
2021-2022	IV		S	B	S	B	S	S	B		B	B	FB	FB	
2018-2019	I		FB	FB	FB					FB	FB	FB	FB		
2019-2020	II		FB	FB	FB					FB	FB	FB	FB		
2020-2021	III		FB	FB	FB	FB			FB	FB	FB	FB	FB	FB	
2021-2022	IV		FB	FB	FB	FB	FB	FB	FB	FB	FB	FB	FB	FB	
2018-2019	I		FB	FB	FB					FB	FB	FB	FB		
2019-2020	II		FB	FB	FB					FB	FB	FB	FB		
2020-2021	III		FB	FB	FB	FB			FB	FB	FB	FB	FB	FB	
2021-2022	IV		FB	FB	FB	FB	FB	FB	FB	FB	FB	FB	FB	FB	
2018-2019	I		FB	FB	FB					FB	FB	FB	FB		
2019-2020	II		FB	FB	FB					FB	FB	FB	FB		
2020-2021	III		FB	FB	FB	FB			FB	FB	FB	FB	FB	FB	
2021-2022	IV		FB	FB	FB	FB	FB	FB	FB	FB	FB	FB	FB	FB	
2018-2019	I		B	FB	B	FB			FB	FB	FB	FB	FB	FB	
2018-2019	I			FB	FB	FB					FB	FB	FB	FB	
2019-2020	II			FB	FB	FB					FB	FB	FB	FB	
2020-2021	III			FB	FB	FB	FB			FB	FB	FB	FB	FB	FB
2021-2022	IV	FB		FB	FB	FB	FB	FB	FB	FB	FB	FB	FB	FB	
2018-2019	I		FB	FB	FB					FB	FB	FB	FB		
2019-2020	II		FB	FB	FB					FB	FB	FB	FB		
2020-2021	III		FB	FB	FB	FB			FB	FB	FB	FB	FB	FB	

An școlar	Clasa	Elev	ROMANA	ENGLEZA	MATE	STIINTE	ISTORIE	GEOGRAFIE	ED. CIVICA	RELIGIA	ED. MUZICALA	AVAP	ED. FIZICA	JOC SI MISCARE
2021-2022	IV		FB	FB	FB	FB	FB	FB	FB	FB	FB	FB	FB	FB
2018-2019	I		B	FB	FB					FB	FB	FB	FB	
2019-2020	II		B	FB	B					FB	FB	FB	FB	
2020-2021	III		B	FB	B	B			FB	FB	FB	FB	FB	FB
2021-2022	IV		S	FB	B	FB	B	B	FB	FB	FB	FB	FB	FB
2020-2021	III		FB	FB	FB	FB			FB	FB	FB	FB	FB	FB
2021-2022	IV		FB	FB	FB	FB	FB	FB	FB	FB	FB	FB	FB	FB
2018-2019	I		FB	FB	B					FB	FB	FB	FB	
2019-2020	II		B	FB	B					FB	FB	FB	FB	
2020-2021	III		B	FB	B	B			FB	FB	FB	FB	FB	FB
2021-2022	IV		FB	FB	S	FB	B	B	FB	FB	FB	FB	FB	FB
2018-2019	I		FB	FB	FB					FB	FB	FB	FB	
2019-2020	II		FB	FB	FB					FB	FB	FB	FB	
2020-2021	III		FB	FB	FB	FB			FB	FB	FB	FB	FB	FB
2018-2019	I		S	FB	S					FB	FB	FB	FB	
2019-2020	II		S	FB	S					FB	FB	FB	FB	
2020-2021	III		S	FB	S	S			B	FB	FB	FB	FB	FB
2021-2022	IV		S	FB	S	S	S	S	FB	FB	FB	FB	FB	FB
2018-2019	I		B	FB	B					FB	FB	FB	FB	
2019-2020	II		S	FB	B					FB	FB	FB	FB	
2018-2019	I		FB	FB	FB					FB	FB	FB	FB	
2019-2020	II		FB	FB	FB					FB	FB	FB	FB	
2020-2021	III		FB	FB	FB	FB			FB	FB	FB	FB	FB	FB
2021-2022	IV		FB	FB	FB	FB	FB	FB	FB	FB	FB	FB	FB	FB
2018-2019	I		FB	FB	FB					FB	FB	FB	FB	
2018-2019	I		FB	FB	FB					FB	FB	FB	FB	
2019-2020	II		FB	FB	FB					FB	FB	FB	FB	
2020-2021	III		FB	FB	FB	FB			FB	FB	FB	FB	FB	FB
2021-2022	IV	FB	FB	S	FB	FB	FB	FB	FB	FB	FB	FB	FB	
2018-2019	I		FB	FB	FB					FB	FB	FB	FB	
2019-2020	II		FB	FB	FB					FB	FB	FB	FB	
2020-2021	III		FB	FB	FB	FB			FB	FB	FB	FB	FB	FB
2021-2022	IV		FB	FB	FB	FB	FB	FB	FB	FB	FB	FB	FB	FB

An școlar	Clasa	Elev	ROMANA	ENGLEZA	MATE	STIINTE	ISTORIE	GEOGRAFIE	ED. CIVICA	RELIGIA	ED. MUZICALA	AVAP	ED. FIZICA	JOC SI MISCARE
2018-2019	I		FB	FB	FB					FB	FB	FB	FB	
2019-2020	II		FB	FB	FB					FB	FB	FB	FB	
2020-2021	III		FB	FB	FB	FB			FB	FB	FB	FB	FB	FB
2021-2022	IV		FB	FB	FB	FB	FB	FB	FB	FB	FB	FB	FB	FB
2018-2019	I		FB	FB	FB					FB	FB	FB	FB	
2019-2020	II		FB	FB	FB					FB	FB	FB	FB	
2020-2021	III		FB	FB	FB	FB			FB	FB	FB	FB	FB	FB
2021-2022	IV		FB	FB	FB	FB	FB	FB	FB	FB	FB	FB	FB	FB
2018-2019	I		FB	FB	FB					FB	FB	FB	FB	
2019-2020	II		FB	FB	FB					FB	FB	FB	FB	
2020-2021	III		FB	FB	FB	FB			FB	FB	FB	FB	FB	FB
2021-2022	IV		FB	FB	FB	FB	FB	FB	FB	FB	FB	FB	FB	FB
2018-2019	I		FB	FB	FB					FB	FB	FB	FB	
2019-2020	II		FB	FB	FB					FB	FB	FB	FB	
2020-2021	III		FB	FB	FB	FB			FB	FB	FB	FB	FB	FB
2021-2022	IV		FB	FB	FB	FB	B	FB	FB	FB	FB	FB	FB	FB
2018-2019	I		FB	FB	FB					FB	FB	FB	FB	
2019-2020	II		FB	FB	FB					FB	FB	FB	FB	
2020-2021	III		FB	FB	FB	FB			FB	FB	FB	FB	FB	FB
2021-2022	IV		FB	FB	FB	FB	FB	FB	FB	FB	FB	FB	FB	FB
2020-2021	III		B	FB	B	B	FB	FB	B	FB	FB	FB	FB	FB
2021-2022	IV		B	FB	B	FB	FB	FB	FB	FB	FB	FB	FB	FB
2018-2019	I		FB	FB	FB					FB	FB	FB	FB	
2018-2019	I		B	FB	S					FB	FB	FB	FB	
2019-2020	II		B	FB	S					FB	FB	FB	FB	
2020-2021	III		B	FB	S	B			FB	FB	FB	FB	FB	FB
2021-2022	IV		S	FB	S	B	S	B	FB	FB	FB	FB	FB	FB

Reprezentare grafică

An școlar	Clasa	ROMÂNĂ			
		FB	B	S	Total
2018-2019	I	18	4	2	24
2019-2020	II	15	3	3	21
2020-2021	III	16	4	2	22
2021-2022	IV	16	1	4	21

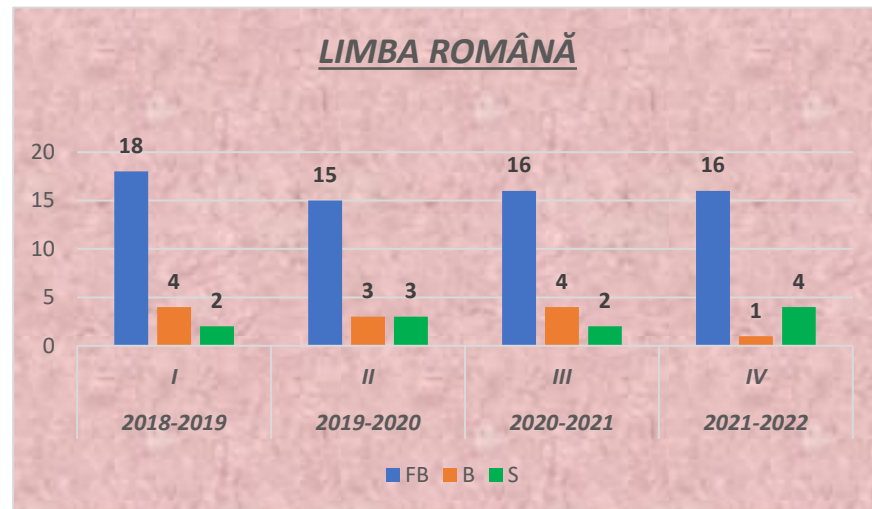

An școlar	Clasa	MATEMATICĂ			
		FB	B	S	Total
2018-2019	I	18	3	3	24
2019-2020	II	15	3	3	21
2020-2021	III	16	3	3	22
2021-2022	IV	14	2	5	21

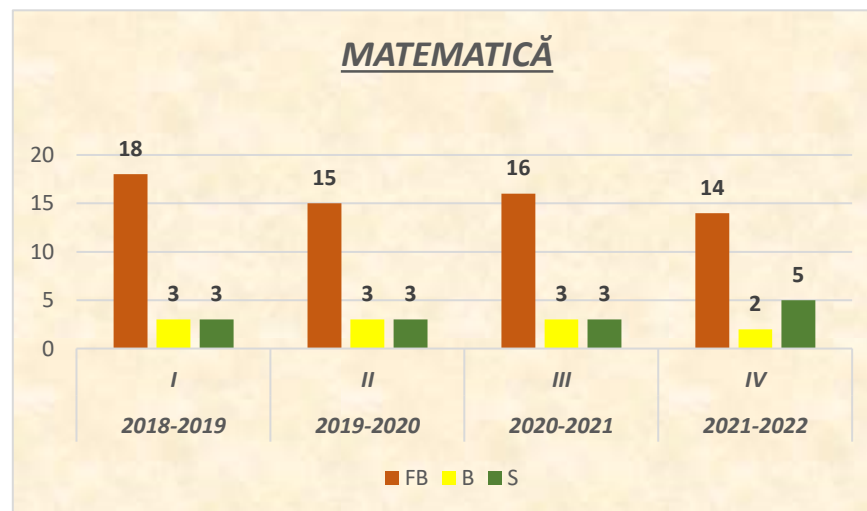

Reprezentare grafică

An școlar	Clasa	Științe			Total
		FB	B	S	
2020-2021	III	16	4	2	22
2021-2022	IV	18	2	1	21

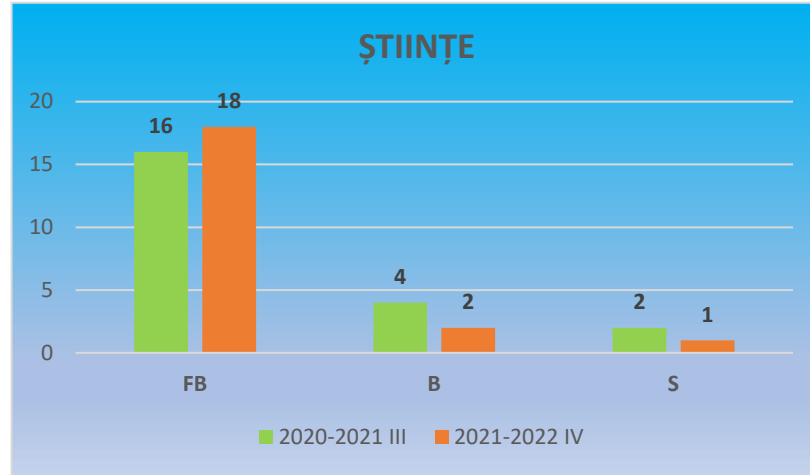

An școlar	Clasa	Geografie			Total
		FB	B	S	
2021-2022	IV	16	3	2	21

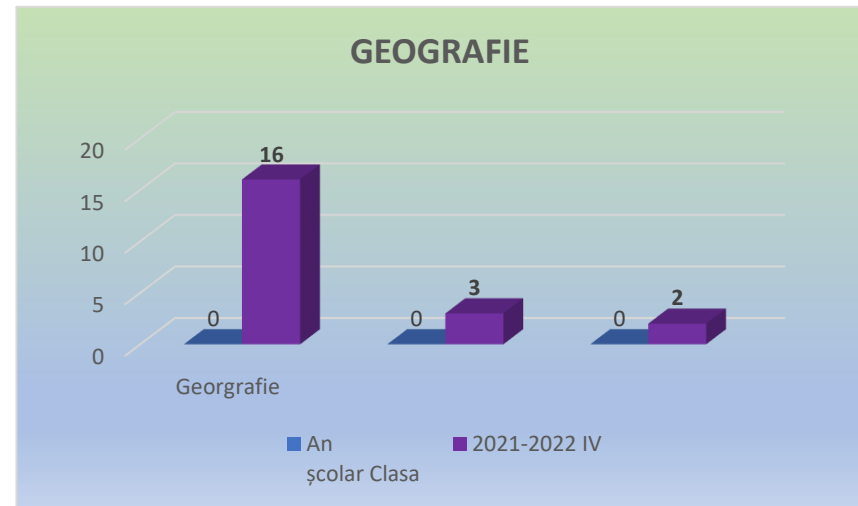

Webografie:

www.revistaeducatie.ro

<https://ibn.idsi.md/>

Statistici ale unității școlare



**PROGRAMA ȘCOLARĂ ORGANIZATĂ MODULAR
“CURIOZITĂȚI ȘI RECORDURI GEOGRAFICE”
EXEMPLU DE BUNĂ PRACTICĂ**

Condurache Mihaela, Școala Gimnazială nr.169

- DISCIPLINA: GEOGRAFIE
- NIVEL ȘCOLARIZARE: GIMNAZIAL
- **PARTEA I. IDENTITATEA DISCIPLINEI DE STUDIU**

1. PROGRAMA ȘCOLARĂ CA INSTRUMENT AL REFORMEI CURRICULARE

Argumentul alegerii acestui opțional a fost curiozitatea și entuziasmul elevilor la orele de Geografie din clasa a V-a, care pot fi ușor stârnite cu privire la lumea ce ne înconjoară, dar și la lumea care nu se rezumă doar la orizontul local, regiune sau țară.

Această programă a fost aleasă tocmai pentru ai ajuta pe elevi să-și îmbogățească cunoștințelor de cultură generală prin stimularea dorinței de cunoaștere și informare, printr-un cadru coerent și flexibil, prin realizarea unui set de abilități, atitudini și valori personalizate și asumate.

Programa școlară propusă prezintă oferta educațională a școlii.

2. STATUTUL ACADEMIC ȘI DIDACTIC AL DISCIPLINEI DE STUDIU

Disciplina studiată are la bază geografia, corelată cu celelalte discipline din aria curriculară: istorie, religie, cultură civică. Prin studiul acestui opțional cu temă integratoare pentru aria curriculară „Om și Societate”, urmărim dezvoltarea unei gândiri independente, a unei opinii liber exprimate care va permite elevilor participarea activă și responsabilă la viața unei societăți deschise și democratice.

3. STANDARDUL CURRICULAR DE EVALUARE AL DISCIPLINEI PE NIVEL DE ȘCOLARITATE

3.1 COMPETENȚELE GENERALE VIZATE DE DISCIPLINA DE STUDIU

CG1 – Utilizarea limbajului specific în prezentarea realității geografice

CG2 – Accesarea și utilizarea conținuturilor cu caracter geografic prin intermediul TIC

CG3 - Identificarea și explicarea dimensiunii sociale, civice și culturale a caracteristicilor spațiului geografic.

Competențe generale	Indicatori de performanță	Indicatori de performanță
---------------------	---------------------------	---------------------------

(CG)	de nivel bazal/nivel de studii	de nivel superior/nivel de studii
CG1	Definirea termenilor geografici	Utilizarea termenilor geografici în contexte noi
CG2	Abilități de operare TIC	Cunoașterea site-urilor cu informații geografice
CG3	Identificarea unui fenomen geografic sau socio-uman din spațiul respectiv	Explicarea, analiza, compararea cauzelor și efectelor fenomenelor din spațiul analizat

**➤ PARTEA II. ORGANIZAREA MODULARĂ A DISCIPLINEI PE AN ȘCOLAR
CLASA A V- A**

4. SISTEMUL MODULELOR

Modulul reprezintă un bloc curricular autonom cu anumită structură și condiții de funcționare, poziționat în cadrul curriculumului la decizia școlii (“CURIOZITĂȚI ȘI RECORDURI GEOGRAFICE”).

- MODUL INIȚIAL
- MODUL DISCIPLINAR :
 - 1.TERRA : CURIOZITĂȚI ȘI RECORDURI FIZICO-GEOGRAFICE
 - 2.TERRA : OAMENI ȘI LOCURI
- MODULUL INTEGRAT : “CURIOZITĂȚI ȘI RECORDURI OGLINDITE ÎN ISTORIE, RELIGIE ȘI ARTĂ”
- MODULUL DESCHIS: APLICAȚII PRACTICE

5. MODULE SPECIFICE

- MODUL INIȚIAL

Reactualizarea și verificarea cunoștințelor din anii anteriori de studiu legate de fenomenele fizico-geografice și socio-umane, finalizate cu un test predictiv.
- MODUL DISCIPLINAR

I. Terra : curiozități și recorduri fizico-geografice

A.Competențe specifice vizate de modul

Denumirea competenței specifice	Abilități	Cunostințe	Atitudini
---------------------------------	-----------	------------	-----------

<p>CS 1.1. Recunoașterea termenilor geografici în texte diferite</p> <p>1.2. Precizarea, în cuvinte proprii, a sensului termenilor geografici de bază</p> <p>1.3. Utilizarea termenilor geografici simpli în contexte cunoscute sau în contexte noi</p>	<p>Definirea termenilor fizico-geografici</p> <p>Înțelegerea sensului acestora</p> <p>Stabilirea rolului acestora în diferite situații, domenii</p>	<p>Definiții</p> <p>Vulcani, cutremure, tornade etc.</p> <p>Semnificația importanței lor în viața cotidiană</p>	<p>Dorința de cunoaștere.</p> <p>Perseverența, interes, curiozitate, pasiune</p>
<p>CS 2.1 Utilizarea metodelor simple de investigare TIC</p> <p>2.2. Accesarea diverselor surse de informare în scopul documentării</p>	<p>Accesarea unor site-uri TIC Globalmapper</p> <p>Sat24 Geoportal Glob virtual Marble</p> <p>GoogleEarth Plugin Bing maps 3D, GE-path</p>	<p>Operare PC</p> <p>Navigare pe internet</p>	
<p>CS 2.1 Utilizarea metodelor simple de investigare (observare, analiză, interpretare)</p> <p>2.2. Caracterizarea unor elemente, fenomene și procese după un algoritm dat</p> <p>2.3. Explicarea unor elemente, fenomene și procese observate</p>	<p>Stabilirea cauzelor fenomenelor geografice sau socio-umane</p> <p>Explicarea criteriilor apariției fenomenelor</p>	<p>Să enumere tipuri fenomene, să le clasifice să le localizeze</p>	

B. Sugestii metodologice

1. Folosirea tehnologiilor informaționale și comunicaționale, în scopul realizării unor investigații;
2. Localizarea pe suporturi grafice și cartografice a fenomenelor;

3. Folosirea surselor bibliografice suplimentare (enciclopedii, reviste de specialitate, atlase, etc) pentru validarea unor concluzii.

C. Aspecte evaluative

Competențe specifice	Indicatori de performanță	
	Bazal	Superior
CS 1.1	Definirea unui fenomen Localizarea pe hartă a minim două fenomene	Pecizarea rolului fenomenelor Clasificarea fenomenelor
CS 1.2	Utilizarea unor metode elementare de investigare TIC	Interpretarea datelor culese
CS 1.3	Localizarea a minim două fenomene pentru fiecare continent în parte	Stabilirea asemănărilor și deosebirilor dintre fenomenele de pe fiecare continent în parte Cunoașterea fenomenelor pe considerente de recorduri geografice

II. Terra : oameni și locuri

A.Competențe specifice vizate de modul

Denumirea competenței specifice	Abilități	Cunoștințe	Atitudini
CS 1.2 Identificarea principalelor elemente socio-economice reprezentate pe un suport cartografic	Prezentarea popoarelor, religiilor, Orașelor, Construcțiilor etc. Explicarea relațiilor dintre ele	Precizare poziției geografice, a caracteristilor socio-umane	Dorința de cunoaștere. Perseverența, interes, curiozitate, pasiune
CS 2.2 Identificarea informațiilor cu caracter socio- uman	Identificarea pe web a principalelor elemente de geografie	Colectare de informații, imagini de pe internet	

referitoare la Europa, în baze de date accesibile prin internet	umană		
CS 3.2 Aplicarea cunoștințelor și deprinderilor învățate	Prezentarea caracteristicilor geografice socio-umane	Interpretarea , analizarea, caracterizarea cunoștințelor legate de popoare, religii, orașe, construcții etc.	

B. Sugestii metodologice

1. Interpretarea informațiilor cu caracter geografic socio- uman;
2. Folosirea surselor bibliografice suplimentare pentru realizarea unor prezentări power point, portofolii, referate.

C. Aspecte evaluative

Competențe specifice	Indicatori de performanță	
	Bazal	Superior
CS 2.1	Prezentarea cel puțin a unui popor, oraș, a unei construcții, religii, etc.	Compararea unui oraș, popor, religie din Europa cu a unora din America
CS 2.2	Realizarea unor hărți/suporturi cartografice	interpretarea unor suporturi grafice și cartografice
CS 2.3	Prezentarea unui popor, oraș, sub forma unui referat	Prezentări power point legate de caracteristicile geografice socio-umane ale unor popoare, orașe, etc.

➤ MODUL INTEGRAT : “Curiozități și recorduri oglindite în istorie, religie și artă”

A.Competențe specifice vizate de modul

Denumirea competenței specifice	Abilități	Cunoștințe	Atitudini
CS 1.1 Explicarea diversității umane și culturale realizând corelații cu informațiile dobândite la alte discipline școlare	Interpretarea unor informații istorice, religioase, cultural, arhitectonice	Prezentarea minunilor lumii antice, medievale, contemporane Identificarea stilurilor arhitectonice	Dorința de cunoaștere. Disponibilitatea de a participa la dezbateri ascultând și luând în considerare părerile interlocutorilor
CS 1.2. Analizarea elementelor din realitatea continentelor extraeuropene observată (direct sau indirect)	Identificarea informațiilor specifice realității istorice, religioase și/sau arhitectonice trecute și actuale	Interpretarea informațiilor sub forma de asemănări/deosebiri	

B. Sugestii metodologice

1. Identificarea unor surse bibliografice pentru a stabili caracteristicile istorice, culturale, religioase ale orașelor, construcțiilor, popoarelor etc
2. Elaborarea de proiecte/prezentări power point;
3. Folosirea internetului și a altor mijloace de informare.

C. Aspecte evaluative

Competențe specifice	Indicatori de performanță	
	Bazal	Superior
CS 3.1	Identificarea informațiilor cu conținut istoric, arhitectonic, cultural	Interpretarea, analizarea informațiilor cu conținut istoric, arhitectonic, cultural
CS 3.2	Prezentarea de referate	Prezentări power point

➤ MODUL DESCHIS

I. APLICAȚII PRACTICE.

Poate dezvolta activități de învățare specifice de tip sinteză, poate realiza corelații.

6.STANDARDUL CURRICULAR DE EVALUARE AL DISCIPLINELOR DE STUDIU PE AN DE STUDII

Competențe generale (CG)	Indicatori de performanță de nivel bazal/nivel de studii	Indicatori de performanță de nivel superior/nivel de studii
CG1 – Utilizarea și integrarea noilor informații în ceea ce știe elevul deja din experiența anterioară	Stabilirea de corelații între fenomenele fizico-geografice și socio-umane	Precizarea asemănărilor/deosebirilor dintre fenomenele fizico-geografice și socio-umane
CG2 - Abordarea interdisciplinară a noțiunilor însușite	Identificarea a cel puțin două caracteristici istorice ale orașelor, popoarelor etc.	Caracterizarea complexă a cel puțin unui oraș, popor prin realizarea de prezentări power point.

SCHIȚĂ DE PROIECT

CONSTANDACHE IONELA,
ȘCOALA GIMNAZIALĂ „DAN BARBILIAN”, GALAȚI

Clasa: a II-a

Unitatea de învățământ:

Aria curriculară: Consiliere și orientare

Disciplina: Dezvoltare personală

Unitatea de învățare: GRĂDINA CU EMOȚII

Subiectul lecției: Culorile emoțiilor

Tipul lecției: consolidare de cunoștințe

Competențe specifice:

2.1. Exprimarea emoțiilor de bază în situații variate;

ACTIVITĂȚI INTEGRATE:

COMUNICARE ÎN LIMBA ROMÂNĂ:

2.1. Formularea unor enunțuri proprii în situații concrete de comunicare;

4.3. Exprimarea unor idei, sentimente, păreri prin intermediul limbajelor convenționale;

MATEMATICĂ ȘI EXPLORAREA MEDIULUI

1.6. Utilizarea unor denumiri și simboluri matematice (sumă, total, termenii unei sume, diferență, rest, descăzut, scăzător, produs, factorii unui produs, cât, deîmpărțit, împărțitor, $<$, $>$, $=$, $+$, $-$, \cdot , $:$) în rezolvarea și/sau compunerea de probleme

Obiective operaționale:

Pe parcursul și la sfârșitul lecției, elevii vor fi capabili:

O1: să exprime trăirea unei emoții de bază, cu ajutorul cunoștințelor acumulate;

O2: să asocieze emoții unor situații exemplificate;

O3: să identifice emoțiile personajelor în diferite momente ale povestirilor ilustrate;

O4: să analizeze emoțiile personajelor din perspectiva relației cauză-efect;

O5: să găsească cuvinte cu înțeles asemănător pentru stările emoționale precizate

RESURSE:

A) Metodologice:

a) procedurale: conversația, explicația, jocul de mimă, exercițiul, expunerea, observația, observarea sistematică, aprecieri verbale.

b) materiale: fișă de lucru, planșe, imagini, Cutiuța emoțiilor, cântece, etichete cu stări emoționale, jetoane, culori.

Filmulețe cu povești <https://www.youtube.com/watch?v=jWzfrfCkUow>,

<https://www.youtube.com/watch?v=bFFiBlokNVQ>,

<https://www.youtube.com/watch?v=TM7M8dZDO9g>,

<https://www.youtube.com/watch?v=9TtQPjAXYug>,

https://www.youtube.com/watch?v=TfNd_h32WVU,

<https://www.youtube.com/watch?v=th8QPVz50GY>,

<https://www.youtube.com/watch?v=VvY8IryYDFI>.

c) forme de organizare: frontală, individuală.

B) Temporale: durata lecției: 45 minute

I. Moment organizatoric

Se asigură materialele necesare pentru desfășurarea lecției în condiții optime.

II. Captarea atenției

Le prezint elevilor 8 jetoane care conțin operații cu numere în centrul 0-100 și le cer să rezolve exercițiile exemplificate, apoi să ordoneze crescător rezultatele.

Fiecare rezultat va avea asociat o literă cu ajutorul căroră vor descoperi titlul lecției.

(Anexa 1)

III. Anunțarea temei și a obiectivelor

Informez elevii asupra conținutului activității și a obiectivelor propuse. Scriu pe tablă titlul lecției: „Culorile emoțiilor ”

IV. Reactualizarea cunoștințelor

Voi realiza acest lucru prin demararea jocului intitulat *Cutiuța emoțiilor*. Elevii vor avea ca sarcină să extragă din această cutiuță câte un bilețel pe care este scris câte un enunț care indică o anumită emoție. Ei vor trebui să mimeze emoția sugerată de enunț. (Anexa 2)

Le reamintesc următoarele aspecte:

- Bucuria este o emoție pozitivă, ce indică starea de bine a unei persoane.
- Tristețea este o emoție negativă, provocată de o pierdere, de o suferință sau de o dezamăgire.
- Frica este o emoție negativă puternică, provocată de un pericol (frica de animale, de întuneric, de personaje imaginare).
- Furia este o emoție negativă, manifestată printr-o izbucnire nervoasă, agresivă, de obicei verbală, iar în cazuri grave, prin violență .

V. Consolidarea cunoștințelor

Le voi prezenta elevilor câteva imagini cu personaje din povești cunoscute de ei (*Cenușăreasa, Albă ca Zăpada, Capra cu trei iezi, Fata babei și fata moșneagului, Scufița Roșie, Cei trei purceluși, Punguța cu doi bani*). Sarcina lor este de a identifica titlul poveștii

din care face parte imaginea. Fiecare imagine prezintă o emoție. Elevii vor recunoaște emoțiile personajelor și vor asocia imaginile cu emoticonul corespunzător.

Lansez o discuție despre importanța exprimării emoțiilor în relațiile cu ceilalți, despre gestionarea acestora în diverse situații și controlarea acestora când riscă să ne acapareze și să ne influențeze în sens negativ. (Anexa 3)

VI. Obținerea performanței

Elevii vor audia diverse cântece și vor recunoaște emoția transmisă de mesajul fiecărui cântec, prin intermediul unor cartonașe ce prezintă tipurile de emoții.

O altă activitate va consta în identificarea cuvintelor cu sens asemănător pentru emoțiile învățate. (Anexa 4)

VIII. Asigurarea retenției și a transferului

Le voi înmâna elevilor o fișă de lucru care conține un careu în care vor avea ca sarcină să găsească și să coloreze doar emoțiile negative, utilizând culori reci. (Anexa 5)

IX. Încheierea activității

Vor fi făcute aprecieri, recomandări generale și individuale.

Anexa 1

$3 \times 4 =$ 12	$4 \times 5 + 23 =$ 43	$5 \times 2 \times 5 =$ 50	$3 \times 3 \times 2 \times 4 =$ 72
E	M	O	Ț
$8 \times 5 + 5 \times 8 =$ 80	$3 \times 3 \times 3 \times 3 =$ 81	$10 \times 2 \times 5 - 10 : 2 =$ 95	$450 + 20 - 37 \times 10 =$ 100
I	I	L	E

Anexa 2

- 1) E Crăciunul și descoperi că moșul nu ți-a adus cadoul cerut în scrisoare. (supărare)
- 2) Mai e o săptămână și vei pleca într-o excursie cu colegii. (felicire)
- 3) Mergi pe stradă și, deodată, îți iese în cale un câine fioros. (frică)

- 4) Vecinul a constatat că mingea ta i-a spart geamul de la balcon. (furia)
- 5) Ai participat la un concurs de înot și ai ieșit pe primul loc. (bucurie)
- 6) Cel mai bun își sărbătorește ziua de naștere și nu te-a invitat. (supărare)

Anexa 3

- Scufița Roșie simte frică atunci când lupul o prinde ca să o mănânce
 - Albă ca Zăpada simte frică, teamă când mama vitregă o alungă de la palat, dar e veselă când dansează cu prințul
 - Cei trei purceluși erau veseli când se jucau toată vara fără nicio grijă, dar s-au speriat când lupul a început să le dărâme rând pe rând căsuțele;
 - „Capra cu trei iezi” – capra pleacă cu veselie să le aducă de mâncare iezilor săi, însă, la întoarcere, iedul cel mic o întâmpină cu tristețe, teamă, iar ea simte furie și supărare;
 - “Fata babei și fata moșneagului” – fata babei este speriată de ceea ce găsește în cufărul ales, iar fata moșneagului e veselă pentru că își bucură tatăl.
 - Cocoșul este trist atunci când e alungat de moș, dar devine vesel când revine acasă și îl îmbogățește pe acesta.
 - Cenușăreasa este tristă când trebuie plece de la castel, dar devine veselă când rămâne cu prințul pentru totdeauna.
- După cum vedeți, și personajele din povești au emoții pe care le simțim și noi, și ele sunt triste, speriate, fericite, etc. Unele sunt în dificultate și atunci vin prietenii lor și le ajută. De exemplu, când Albă ca Zăpada este trimisă împreună cu vânătorul în pădure ca să fie omorâtă acolo, vânătorul vede că ea este foarte speriată și o eliberează, o lasă să meargă unde vrea ea. Cum și-a dat seama vânătorul că prințesa este speriată?
- Este important să vadă ceilalți ce simțim? Cât este de important să vedem ce simt ceilalți? Dacă vedem că cineva suferă, cum putem să ne dăm seama de acest lucru? Și după ce vedem suferința sau bucuria cuiva rămânem indiferenți? Ce faci dacă vezi că un coleg plânge? Ce faci dacă vezi niște oameni că se bucură? Dar dacă un copil arată că este înspăimântat de un câine?
- Deci, dacă vedem cu atenție ce simt ceilalți, putem să îi ajutăm când au probleme sau putem să le fim alături atunci când se bucură. Tot ceea ce vedem pe fețele oamenilor în anumite situații se numesc emoții. Ele sunt vizibile pe chipurile oamenilor, dar și în postura sau în gesturile lor. Când îți este frică de un câine, nu mai stai relaxat, te sperii așa

de tare și nu mai știi încotro să fugi. Când te bucuri, începi să țipi și să sari în sus de fericire.

Anexa 4

Fișă de lucru

1. Găsește câte două cuvinte cu sens asemănător pentru următoarele cuvinte care simbolizează emoții:

bucurie	tristețe	frică	furie

Anexa 5

Fișă de lucru

3. Identifică emoțiile negative și colorează-le utilizând culori reci!

F	U	M	B	U	N	A	R	T	A
R	O	M	U	N	E	G	A	R	R
I	F	O	C	I	P	N	L	B	E
C	U	F	U	R	I	E	T	A	C
A	N	T	R	I	S	T	E	Ț	E
L	I	L	I	S	O	M	O	N	I
A	L	T	E	C	I	R	E	Ș	E

Ce este STEAM?

Constantin Dana Monica
Grădinița „Floare albastră”

STEAM este o mișcare educațională care combină Știință, Tehnologie, Inginerie, Artele și Matematica pentru a promova diverse competențe și abilități, gândirea critică, rezolvarea de probleme și colaborarea prin promovarea unei *integrări* între toate aceste discipline împreună.

Curriculum-ul pentru educația timpurie valorifică integrarea domeniilor de conținut și promovează învățarea prin descoperire. Datorită acestor aspecte educatoarele sunt poziționate în mod unic, valorificând domeniile experiențiale pentru a implementa mai bine educația STEAM.

Elementele STEAM, în cadrul unei teme/subteme a săptămânii

Nivelul I

Tema anuală: „Când, cum și de ce se întâmplă?”

Tema proiectului: „Toamna a sosit ...”

Tema/subtema: „Fructe dulci în cămară ”

ȘTIINȚĂ

- Expunerea cărților, planșelor și enciclopediilor despre fructe, explorarea în mod independent a acestora de către copii, în etapele de activități și jocuri liber alese.
- Sesiunile de adresare de întrebări: despre piață, despre sănătate.
- Compararea texturii/gustului/formei fructelor.
- Transformarea zahărului prin dizolvare în cadrul activității practice – compot, împărtășirea descoperirilor; oxidarea fructelor .
- Realizarea de predicții/ipoteze și verificarea lor.

Exemple de activități: observări la piață, în livadă, vii, culesul fructelor din livadă, „În livadă” - lectură după imagini, „Bogățiile toamnei” - convorbire, „Pregătim compot de...” - activitate practic-gospodărească, „Punguța cu surprize” - joc senzorial/ „Spune ce ai gustat!”

TEHNOLOGIE

- Utilizarea laptopului pentru vizualizarea unor prezentări cu informații și imagini tematice.
- Utilizarea telefonului pentru fotografierea fructelor și realizarea unui album al fructelor toamnei.
- Utilizarea blenderului pentru realizarea piureului de măr.
- Utilizarea robotului de tip ozobot pentru realizarea labirindului.
- Utilizarea albinutei programand -comanda stânga-dreapta, înainte-înapoi.

- Folosirea cântarului în jocul de rol „La piață”.
- Folosirea cronometrului la competițiile sportive.
- Folosirea instrumentelor de bucătărie pentru realizarea unei salate de fructe.

INGINERIE

- Construirea unei piețe la Centrul Joc de rol pentru implementarea jocului „La piață”/ „De-a vânzătorul”.
- Construirea de rafturi pentru magazie (borcane de compot); explorarea conceptului de echilibru.

ARTĂ

- Modelarea fructelor.
- Realizarea unui tablou de toamnă prin intermediul metodei amprentării. (Mărul)
- Realizarea unui colaj. (Coșul cu fructe)
- Audiere muzicală. („Anotimpurile”, de Vivaldi)
- Albumul grupei. (Chipul fructelor)

MATEMATICĂ

- Operarea cu conceptele întreg, jumătate.
- Sortare, clasificare, mic/mare, poziții spațiale.
- Corespondența culoare-fruct.

Exemple de activități „Șă așezăm borcanele pe rafturi”, „Coșul cu fructe”.

Materiale specifice utile în timpul săptămânii:

- planșe, cărți și enciclopedii specifice temei;
- sacoșe reciclabile pentru cumpărători;
- recuzită pentru jocul „De-a vânzătorul”/„De-a piața”;
- recuzită pentru activitățile practic-gospodărești (borcane, zahăr, fructe, bonete, sorturi);
- cronometru;
- cântar;
- laptop;
- telefon pentru fotografiat;
- hârtie/ carton colorat, lipici, acuarele, plastilină;

Bibliografie:

1. Ashbrook, P. 2010. “Preschool STEM.” *NSTA Blog (National Science Teachers Association)*. <http://nstacommunities.org/blog/2010/03/01/preschool-stem>;
2. Moomaw, S., & J.A. Davis. 2010. “STEM Comes to Preschool.” *Young Children* 65 (5): 12–14, 16–18;
3. NCES (National Center for Education Statistics). 2009. Highlights from the “Trends in International Mathematics and Science Studies” (TIMSS). Rev. ed. Washington, DC: US Department of Education;
4. Piro, J. 2010. “Going from STEM to STEAM: The Arts Have a Role in America’s Future, Too.” *Education Week* 29 (24): 28–29. www.edweek.org/ew/articles/2010/03/10/24piro.h29.html;

Exemple de bune practici, privind utilizarea în activitatea didactică a unor procedee, metode și tehnici

Profesor învățământ primar: Constantin Mihaela
Scoala Gimnazială Căteasca/Cireșu

Pentru a îmbunătăți sistemul actual de educație, anul școlar 2022 – 2023 a debutat cu o schimbare majoră privind structura sa: cele două semestre au fost transformate în cinci module de școală separate prin mini-vacanțe. Astfel, noul an școlar a început în prima zi de luni a lunii septembrie și se va încheia în data de 16 iunie.

Ministerul Educației a propus, așadar, o structură nouă a anului școlar, care va fi împărțit în 5 module de învățare și 5 vacanțe școlare. Perioadele de învățare și perioadele de odihnă vor fi uniform distribuite, cu un număr de cinci perioade de 6-8 săptămâni de studiu între care sunt intercalate vacanțe de minimum o săptămână de odihnă; fiecare secvență a anului școlar are astfel o durată relativ apropiată, reglajul fiind făcut prin intermediul săptămânilor de vacanță din interior, care permit și respectarea perioadelor tradiționale de sărbători.

Implementarea acestei structuri modulare este o măsură de eficientizare a timpului de instruire și trebuie asociată cu o reformă a proiectării instruirii și evaluării pentru consolidarea învățării.

Această nouă structură este însoțită de noi schimbări:

- mediile semestriale dispar și vor fi înlocuite cu o singură medie încheiată la finalul anului școlar;
- apar evaluările standardizate la început și final de an, la nivel național cu subiect unic. Aceste evaluări standardizate vor fi digitalizate – corectarea va fi realizată de alți profesori, nu de profesorul clasei. Se va realiza un proiect pilot!
- fiecare profesor își planifică perioada și forma pentru evaluări, pe parcursul anului școlar, coroborat cu această structură modulară;
- perioadele de repaus, între module, vin în sprijinul elevului pentru recreere și odihnă;
- modificarea Regulamentului – ROFUIP;

- nemodificarea programelor școlare, nerestructurarea acestora, a creat ideea de a da libertate profesorului de a preda aplicat, interesant, util, selectiv, folosind orice sursă/ material de informare corect științific;
- accentul trebuie pus pe învățare transcendentă, prin dezvoltarea de aptitudini și atitudini, prin dezvoltarea capacităților de înțelegere, aplicare, corelare de noțiuni din diverse domenii și programe studiate;
- prin aceste schimbări se urmărește ca elevul să fie în „centrul preocupărilor” activității didactice și în sistemul de învățământ.

Trecerea la o organizare pe module poate avea avantajul structurării parcursului de învățare în unități mai ușor de gestionat și de monitorizat din perspectiva relației dintre învățare și evaluare, cu condiția ca proiectarea învățării să se facă în unități mai mici, și chiar integrate inter- sau multidisciplinar.

Din perspectiva curbei de învățare a elevilor, stabilirea unor obiective mai bine definite și apropiate în timp poate avea un efect motivational important, mai ales în condițiile în care procesul de învățare se bazează pe pedagogia experiențială și pe învățare prin proiecte. De asemenea, în majoritatea sistemelor care promovează o structură modulară există o preocupare explicită pentru ca evaluarea să fie în principal de natură formativă, echilibrată în raport cu evaluarea sumativă, și acest lucru devine posibil cu condiția reformei sistemului de evaluare (accent pe evaluare formativă/feedback, renunțarea la ideea unui număr minim de note și concentrarea pe competențe specifice dezvoltate). Trebuie subliniat, totuși, că măsura nu vizează verificarea mai redusă a elevilor, ci dimpotrivă, o evaluare sistematică a progresului acestora, care să dirijeze și să orienteze planificarea procesului de predare-învățare, cu obiective setate individual de la un modul la altul; notele ar trebui să devină astfel complementare unui proces de evaluare narativă care să acompanieze învățarea, și nu un obiectiv în sine.

În clasa pregătitoare copilul va învăța prin metode adecvate vârstei tot ceea ce îi este necesar pentru a face față cu succes clasei I. De exemplu, copiii își vor dezvolta capacitatea de a comunica, vor stabili sau consolida primele contacte cu lumea numerelor și a literelor, vor învăța să observe mediul înconjurător și să interacționeze cu ceilalți copii și cu adulți prin jocuri didactice, activități în echipă, activități de descoperire, prin desen sau muzică. Nu în ultimul rând, copiii vor beneficia de ore special destinate unei pregătiri fizice armonioase. În clasa

pregătitoare elevii nu vor da niciun fel de testări, cadrul didactic putând însă să utilizeze modalități de încurajare și de recompensare specifice vârstei.

De exemplu o metodă activă folosită în clasa pregătitoare este jocul de rol, care solicită creativitate și participare intensă, mobilizarea competențelor și a cunoștințelor anterioare și, în egală măsură, improvizație. Jocul de rol este o strategie prin care copiii școlari imită personaje din povești sau acțiuni, de exemplu: „De-a bucătarii”, „De-a doctorul”, „La piață”, „Scufița Roșie”, „Capra cu trei iezi”. Simularea constă în punerea în scenă a unor situații similare celor din viața reală, copiii își păstrează atitudinile, valorile și nu joacă un personaj, ci interpretează o situație. Un alt exemplu pentru a stimula creativitatea este povestea cu început dat sau povești libere, după un șir de ilustrații, o jucărie, o siluetă, după o machetă sau planșe. Cu ajutorul acestei metode antrenăm capacitatea de elaborare verbal- expresivă, a imaginației, a inovației, a creativității. Desenele libere antrenează creativitatea școlarului, folosind metode și materiale diverse. Modelarea cu ajutorul lutului stimulează creativitatea școlarului, jocurile de tip puzzle, precum și desenul liber.

Metoda ciorchinului este folosită individual sau în grup și constă în evidențierea de către elevi a legăturilor dintre idei, pe baza găsirii altor sensuri ale acestora și a relevării unor noi asociații de idei. Are o multitudine de efecte formative:

- la nivel cognitiv: - stimulează valorificarea cunoștințelor și convingerilor personale;
- captează atenția elevilor;
- dezvoltă gândirea liberă;
- stimulează creativitatea.
- la nivel atitudinal: - stimulează o atmosferă de emulație între participanți;
- stimulează motivația elevilor pentru a participa la activitate;
- contribuie la formarea capacității de autocunoaștere și
- autoevaluare, prin comparația cu ceilalți participanți.

Aplicatie: Scrieți rezultatul operațiilor

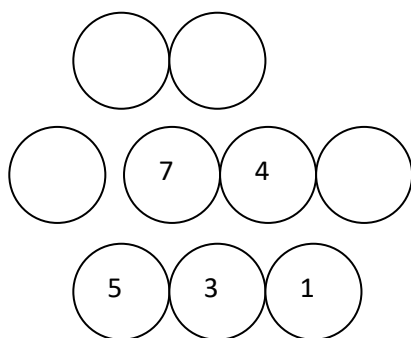

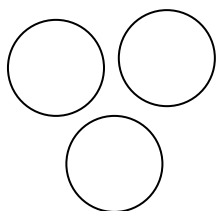

Interviul în trei trepte

Elevii se organizează în triade (A, B, C), pentru a fi pe rând, intervievator, interviuat, observator. Interviul va conține întrebări de genul:

- Care sunt personajele textului?
- Când se petrece întâmplarea?
- De ce se consideră ghiocelul neînsemnat?
- Cum încearcă Iarna să-l pedepsească pe ghiocel?
- Cine îl ajută pe ghiocel?
- Care este semnificația acestei flori ?

Răspunsurile cele mai interesante se comunică întregii clase.

Tehnica viselor este o tehnică bazată pe meditație în care copilul își lasă imaginația să lucreze pentru a exprima ceea ce a gândit că poate face el în viitor, cum va arăta locuința lui, colegii, școala, parcul, apoi compară visul cu realitatea în vederea obținerii unor situații viabile pentru viitor.

Obiectiv: Stimularea imaginației prin crearea de situații comparabile cu cele existente în viața reală. În cadrul temei „Școala mea” fiecare elev își va imagina cum va arăta școala sa peste 10 ani.

Grupa 1 – lingviștii: Realizați o poveste în care să descrieți școala

Grupa 2 – arhitecții: Construiți școala cum v-o imaginați peste 10 - 20 ani.

Grupa 3 – naturaliștii: Imaginați-vă grădina și curtea școlii ca o oază de relaxare, aer curat.

Grupa 4 - kinesteziicii: Creați un program artistic pentru teatrul de păpuși al școlii în viitor.

3. Activități în grupuri Învățătoarea revine cu o altă sarcină didactică: „Gândiți-vă ce poate fi realizat cu adevărat din tot ceea ce v-ați imagina”.

4. Prezentarea rezultatelor Fiecare grup prezintă soluțiile viabile în funcție de timpul transunerii în realitate timp de 5 minute.

Beneficii:

- Stimulează imaginația și creativitatea
- Impulsionează depășirea barierelor

- Activează grupurile prin competiția permanentă
- Impune stabilirea unei paralele între lumea reală și cea imaginară
- Compararea soluțiilor
- Dezvoltă gândirea creativă
- Stimulează buna dispoziție

Metoda Copacul ideilor este o metodă grafică în care cuvântul - cheie este scris într-un dreptunghi în partea din mijloc, la baza paginii. De la acest cuvânt - cheie se ramifică, asemenea crengilor unui copac, toate cunoștințele învățate.

Metoda R.A.I. are la bază stimularea și dezvoltarea capacității elevilor de a comunica prin întrebări și răspunsuri ceea ce tocmai au învățat. Denumirea provine de la inițialele cuvintele Răspunde – Aruncă – Interoghează. Metoda R.A.I. poate fi folosită la sfârșitul lecției, pe parcursul ei sau la începutul activității, înaintea începerii noului demers didactic, în scopul descoperirii, de către profesorul ce asistă la joc a eventualelor lacune în cunoștințele cursanților și a reactualizării ideilor-ancoră.

Pot fi sugerate următoarele întrebări:

- Ce știi despre (o anumită temă)?
- Despre ce ai învățat în acest curs ?
- Care este importanța faptului că..?
- Cum justifici faptul că.....?
- Care sunt consecințele faptului?
- Ce ai vrea să mai afli în legătură cu tema studiată..?
- Ce întrebări ai în legătură cu subiectul propus...?
- Ce ți-a părut mai dificil..?
- Ce ți s-a părut mai interesant..?
- De ce alte experiențe sau cunoștințe poți lega ceea ce tocmai ai învățat?

Este o metodă de a realiza un feedback rapid, într-un mod plăcut, energizant și mai puțin stresant decât metodele clasice de evaluare. Elevii sunt încântați de această metodă – joc de constatare reciprocă a rezultatele obținute, modalitate care se constituie în același timp și ca o strategie de învățare ce îmbină cooperarea cu competiția. chiar și cei mai timizi elevi se simt încurajați și participă cu plăcere la activitate.

Pentru formarea capacității de a coordona activitățile, de a lucra în echipă și de a rezolva creativ situațiile specifice domeniului, a capacității de proiectare și monitorizare a proiectelor/programele specifice sunt utilizate strategiile indirecte bazate pe observație,

reflecție și acțiune a elevului, respective metoda anchetei, observarea sistematică și independentă, experimentul, modelarea, jocurile de rol, metoda studiului de caz și simulările.

Evaluarea eficienței strategiilor de predare -învățare

Strategiile de evaluare permit atât cadrului didactic cât și elevului cunoașterea gradului și a măsurii în care au fost îndeplinite finalitățile propuse. Eficiența proceselor de predare și învățare depind de corectitudinea și de promptitudinea cu care se realizează actele evaluative.

Concluzii:

Profesorul are nevoie de: „competență relațională, capacitate de a promova relații de cooperare și competiție, un stil de lucru cooperant pentru a asigura unitatea clasei, pentru a obține un înalt grad de coeziune al acesteia, pentru a stimula tendințele centripete în locul celor centrifuge, pentru a forma conștiința comunitară (de grup) a elevilor de care se ocupă” (Cerghit, 2008, p. 183).

Bibliografie:

1. Clegg Brian, Birch Paul, Creativitatea, Editura Polirom, Iași, 2003, pagina 101, 173
2. Roșca Al., Zorgo B., Aptitudinile, Editura Științifică, Bucuresti 1972, pagina 99
3. Roșca Alexandru, Creativitatea generală și specifică, Editura Academiei Republicii Socialiste România, București, 1981, pagina 16, 17, 19, 103,113
4. Mihaela Roco, Creativitatea individuală și de grup, Editura Academiei Republicii Socialiste România, București 1979, pagina 15, 17, 33
5. Roșca Alexandru, Psihologia copilului preșcolar, Editura Didactică și Pedagogică, București, 1968, pagina 5,191, 192

Exemple de bune practici
Promovarea educației
centrată pe lectură ca instrument de învățare
Profesor învățământ primar: Constantin Mihaela
Școala Gimnazială Căteasca/Cireșu

În ultimii ani am reușit să cultivăm dragostea pentru lectură la mulți dintre elevii noștri folosind diverse „trucuri” pe care le-am aflat de la alții, le-am adaptat, le-am modificat sau, pur și simplu, le-am conceput. Pentru motivarea copiilor și îndreptarea atenției lor către minunata lume a cărților, am folosit diverse ”trucuri”:

❖ **Cutia lecturilor noastre / Lectura e pe val**

Am folosit o cutie sigilată, cu o mică fantă, în care elevii introduceau bilețelele lor. Pe acestea erau notate titlul, autorul, nr. de pagini lecturate. Această activitate se desfășura într-o perioadă stabilită, la final realizându-se un clasament al cititorilor. Am valorificat astfel dorința de competiție a copiilor. Pentru a elimina posibilitatea fraudării le puneam întrebări legate de lecturi celor clasati pe locurile frunțase. La clasele a III-a și / a IV-a am folosit acest concurs, dar cu expresii culese din poveștile citite. Asemănător am avut activitatea ” Lectura e pe val” în cadrul căreia elevii au notat informațiile pe niște bărcuțe pe care le-au așezat pe valuri (un panou pictat). La expirarea perioadei, câțiva copii au fost evaluatorii și astfel s-au desemnat câștigătorii care au fost recompensați cu diplome potrivite.

❖ **Citim în perechi**

La această activitate am folosit tragerea la sorți pentru a-i împărți pe copii în perechi. Fiecare a ales o carte de minim 100 pagini pe care a citit-o și a notat pe o fișă informații, impresii referitoare la povestea respectivă. Au avut termen final, moment în care au făcut schimbul cu colegul pereche. Și cel de-al doilea copil a citit și completat fișa, apoi a existat o zi în care s-au discutat punctele de vedere comune și diferite legate de lectura fiecărei perechi.

❖ **Cartea cărții**

Copiii din clasă au împrumutat cărți la Biblioteca Comunală Țițești, din localitatea vecină, unde se află școala coordonatoare sau le-am creat cărți prin xeroxare a celor dorit, capsate paginile și așezate în dosare. Așa se face că au avut lecturi comune și astfel am reușit să îi grupăm în echipe pe titluri de carte. Am avut echipe a 4-5 elevi care au realizat ”Cartea cărții” lor. Am fost plăcut surprinse de realizările lor (diferite total de la o echipa la alta) .Unii au scris despre personaje, alții au desenat scene, au schimbat finalul...s-au comportat ca adevărați critici.

❖ **Copacul timpului**

Această activitate a fost monitorizată de părinți care au semnat fișa primită de copii la începutul vacanței. În copac se aflau mai multe ceasuri, pe care fiecare îl colora în ziua în care a citit minim 20 minute. Premiați au fost elevii cu întregul copac colorat.

Bibliotecarii clasei

Ideea ne-a venit după ce am observat că încep să frecventeze „biblioteca școlii” tot mai mulți copii din clasă. Aveam un pupitru în dotare care a fost decorat adecvat, am desemnat bibliotecarii (4 elevi-câte unul pentru fiecare recreație).Aceștia au avut formulare standard pentru evidența împrumuturilor, dar și pentru donații. Ne dorim amenajarea în școală a unei biblioteci cu propriile volume de carte și a unui loc rezervat lecturii.Vom înființa Clubul de lectură „Ai carte, ai parte!”cu activități programate într-un proiect educațional desfășurat cu elevii noștri, unde parteneri vom avea părinții copiilor și invitați.Vom desfășura activitățile la școală sau online, webinarii programate pe Zoom, în online, cu acordul părinților. Vom invita părinții să ne citească, alături de copii, vom realiza portofolii tematice.

ÎNTÂLNIREA DE DIMINEAȚĂ

Prof. Constantinescu Mirela / Serban Natalia

Se asigură condițiile necesare unei bune desfășurări.

Copiii abordează întâlnirea de dimineață într-o manieră optimistă și plină de energie.

1. Salutul : în prima parte a zilei, în cadrul întâlnirii de dimineață, copiii așezați în cerc vor rosti salutul de dimineață sub forma unei poezii:

"Dimineața a sosit,
Toți copiii au venit,
În cerc să ne adunăm
Cu toții să salutăm:
Bună dimineața copii,
A-nceput o nouă zi,
Bună dimineața, copii!"

2. Împărtășirea cu ceilalți : "Când veneam spre gradiniță

Cu mama de mână,
Am văzut multe personaje,
Din poveștile iubite !"

Schimbul de impresii : Copiii vor discuta despre poveștile preferate.

3. Discuții despre tema săptămânii:

-Despre ce vorbim săptămâna aceasta ?

-Tema se numește : Povești la gura sobei.

-Dragi copii , astăzi eu voi fi Zâna Poveștilor (voi purta ecuson cu o zână în piept),iar voi veți fi : actrițe și actori , îi voi saluta pe fiecare , adresându-mă în funcție de ecuson:

-Bună dimineața actrițe și actori ...!

-Bună dimineața, Zâna Poveștilor!

4. Calendarul naturii : Se discută despre cum este vremea în această zi pentru a așeza la "Calendarul naturii" jetoanele corespunzătoare.

-Cum este afară? Afara este soare...!

-Ce zi este astăzi? Astăzi este Luni 22 IANUARIE 2018.

5. Noutățile zilei : le voi prezenta copiilor în termeni accesibili, activitățile pe care le vor desfășura în această zi și le voi preciza pe scurt sarcinile ce le vor avea de îndeplinit în cadrul activităților pe sectoare.

6. Tranziții : Cântecul: „Noi suntem piticii!”

PROIECT DE ACTIVITATE

Prof. Constantinescu Mirela / Serban Natalia

Data :

Unitatea de învățământ : Grădinița „Strop de Rouă”

Profesor :

Nivel/Grupa : II/MARE 6 ”Ștrumfii”

Tema anuală : „Cu ce și cum exprimăm ceea ce simțim?”

Tema proiectului : „Iarna aduce bucurii!”

Tema săptămânii : „Povești la gura sobei”

Categoria de activitate : Activități liber alese (ALA1)

Mijloc de realizare : Activități pe arii de stimulare

Tipul activității: Consolidarea de priceperi și deprinderi.

Scopul activității:

- Consolidarea deprinderii de a alege o activitate din mai multe posibile;
- Consolidarea deprinderilor de lucru specifice jocurilor liber alese;
- Cultivarea sociabilității copiilor , a intereselor și deprinderilor de cooperare și colaborare între partenerii de joc, a comunicării civilizate în timpul jocului.

Centre de interes:

- Constructii – Recuzită pentru teatru ;
- Artă – Măști pentru teatru – decorare carioca / creion;
- Joc de rol – Vă invităm la teatru;
- Joc de masa –Puzzle – Povești îndrăgite;

Obiective operaționale: (pe parcursul și la finalul activității copii vor fi capabili):

- Construcții :

- * Să construiască folosindu-se de materialele puse la dispoziție recuzita pentru teatru;

- Artă :

- * Să decoreze măști pentru teatru;

- Joc de rol :

- * Să interpreteze roluri din povești;

- Joc de masă –Puzzle :

- * Să reintrească scene din poveste;

Strategii didactice:

Metode și procedee: Conversația, explicația, jocul, exercițiul.

Materiale didactice: piese cauciucate moi, carioci, măști, puzzle uri, paravan teatru, costume , scena teatru.

Durata: 30 minute.

Evenimentul didactic	Conținutul științific	Strategii didactice	Evaluarea
1.Momentul organizatoric	-pregătirea materialului pentru activitate; -aranjarea sălii pe centre;		
2.Captarea atenției	-Se va atrage atenția copiilor într-un dialog despre poveștile cunoscute dirijând discuțiile către tema pe care o urmărim: "Povești la gura sobei".	Conversația	
3.Anunțarea temei și enunțarea obiectivelor	-Se vor anunța activitățile ce urmează a fi desfășurate pe fiecare centru de interes invitând întreaga grupă de copii să le viziteze pentru ca apoi să aleagă tema dorită; purta discuții referitoare la ceea ce vor realiza cu ajutorul materialelor puse la dispoziție.	Conversația	
4. Desfășurarea activității	-La centrul „Artă”, copiii vor avea la dispoziție carioci și măști albe pentru a realiza recuzita pentru dramatizări; -La centrul “Construcții” copiii vor avea la dispoziție piese cauciucate de diferite modele ; -La centrul „Joc de rol”, copiii vor recrea scene din poveste, ei fiind actorii; -La centrul „Joc de masă - Puzzle” copiii vor reintregi scene din poveștile preferate. -Copii se vor organiza la centrul dorit, vor intui și se vor familiariza cu materialele pregătite;	Explicația Exercițiu Exercițiu Exercițiu Exercițiu	Observarea comportamentului copiilor pe parcursul jocurilor liber alese
	Pe tot parcursul activității voi trece pe la fiecare centru, voi asigura condițiile optime, voi urmări modul cum relaționează, cum comunică și interacționează cu partenerii de la grupă;		

	-Copiii se vor putea schimba la alt centru dacă au terminat lucru la primul centru ales.		
5.Încheierea activității	Voi face aprecieri generale asupra activității: -cum au lucrat și cum s-au comportat copiii pe parcursul jocurilor liber alese; -după activitate lucrările copiilor vor fi expuse pentru a putea fi văzute și de către părinți.	Conversația Explicația	Frontală Individuală Expoziție

PROIECT DE ACTIVITATE

Prof. Constantinescu Mirela / Serban Natalia

Data :

Unitatea de învățământ : Grădinița „Strop de Rouă”

Profesor :

Nivel/Grupa : II/MARE 2 ”Ștrumfii”

Tema anuală : „Cu ce și cum exprimăm ceea ce simțim?”

Tema proiectului : „Iarna aduce bucurii!”

Tema săptămânii : „Povești la gura sobei”

Domeniul de activitate: Domeniul Limbă și comunicare

Categoria de activitate: Educarea Limbajului

Tema activității/Subiectul: " Cufărul cu povești "

Mijloc de realizare: "Joc didactic”

Tipul activității : Consolidare de cunoștințe

Durata: 30-35 minute

Scopul:

- Consolidarea cunoștințelor copiilor despre povești și autorii lor;
- Formarea deprinderilor copiilor de a se exprima corect și cursiv din punct de vedere gramatical, în propoziții simple și dezvoltate folosind citate și versuri din poveștile preferate;
- Educarea copiilor în spiritul dragostei față de frumusețea textelor literare.

Obiective operationale:

- O₁- Să recunoască personajele din poveștile învățate, ascultând cu atenție versurile recitate;
- O₂- Să identifice personajele din ghicitorile prezentate;
- O₃- Să denumească personajul cărui îi aparține obiectul (oglindea, pantof, măr, punguța, cufăr etc.) ;
- O₄- Să așeze scenele din poveste în succesiune logică ;
- O₅- Să precizeze ce povești întâlnește personajul prezentat pe fața cubului.

Sarcina didactică:

- Recunoașterea personajele și povestea din care fac parte precum și a autorului care a scris povestea;
- Așezarea la locul potrivit a jetonului reprezentând personajul ghicit .
- Formularea răspunsului în propoziții simple și dezvoltate;

Reguli de joc:

- Copiii recunosc personajul, precizează din ce poveste face parte și numesc autorul poveștii.
- Denumesc obiectul din cufăr și precizează în ce poveste îl întâlnește.
- Formulează răspunsul în propoziții, așază personajul la locul potrivit .
- Aruncă cubul, denumește personajul de pe fața cubului și precizează în ce povești apare.

Elemente de joc:

Surpiza, aplauze, imitarea unor personaje, mânuirea jetoanelor cu personaje, imagini cu scene din poveste, recompense – siluete-personaje din povești.

Strategii didactice:

1). Metode si procedee: observația, conversația, explicația, demonstrația, dramatizarea , exercitiul, problematizarea.

2). Material didactic: macheta ca element surpriză, jetoane cu personaje, obiecte concrete din povesti (pantof, mar, punguta, cufar, cizma etc.), recompense, zar jucarie, plicuri, imagini din povești, copii îmbrăcați in personaje de poveste, tablă magnetică, jetoane povești, ecusoane cu personaje din povești.

3). Forma de organizare: Frontal, individual

Locul de desfășurare : sala de grupă

Durata: 30-35 minute

Material bibliografic:

- Curriculum pentru învățământul preșcolar, Didactica Publishing House, Bucuresti, 2009
- Aplicarea noului Curriculum pentru educatie timpurie – o provocare?, Editura Diana, Pitești, 2009
- Revista învățământului preșcolar, nr. 1-2, 2014
- “Programa activităților instructiv – educative in gradinița de copii”, Editura V&I, Integral, București, 2004

Nr. crt	Etapele Activității	Ob. op.	Conținutul științific	Strategii didactice	Evaluare
1.	Moment organizatoric		<p>Crearea condițiilor necesare bunei desfășurari a activității:</p> <ul style="list-style-type: none"> - Aerisirea sălii de grupă; - Introducerea copiilor in sala de grupă pe un fundal sonor cu melodii din povești - Așezarea copiilor in semicerc. 		
2.	Captarea atenției		Captarea atenției se va realiza prin prezentarea de către educatoare a elementului surpriză “Scena de teatru cu povești”, in cadrul căreia copiii vor regăsi personajele îndrăgite din poveștile copilăriei.	Conversația Explicația	Frontal
3.	Reactualizarea cunoștințelor		Educatoarea va solicita copiilor să numească și alte personaje din poveștile cunoscute de ei.	Conversația Explicația	Frontal
4.	Anunțarea temei și a obiectivelor		Se va anunța tema activității Joc didactic ”Cufărul cu povești” și se vor prezenta obiectivele pe înțelesul copiilor	Conversația	Frontal
5.	Dirijarea învățării	O ₁ O ₂	<p>- <u>Explicarea jocului:</u> Copiii vor fi împărțiți in două echipe “Actorii” și “Spectatorii”. Pe rând fiecare echipă va adresa celeilalte versuri sau ghicitori din povești învățate, despre personajele din povești. Vor răspunde pe rând recunoscând personajul, povestea și autorul.</p> <p>Fiecare răspuns este finalizat cu așezarea jetonului cu personajul recunoscut la panou, in dreptul imaginii corespunzătoare. <u>Se va desfășura jocul de probă cu ajutorul unui copil.</u> <u>Se va trece la desfășurarea propriu zisă a jocului. Educatoarea , pe tot parcursul jocului va indeplini rolul de moderator.</u></p> <p>Element de joc: copiii vor interpreta cântecul Scufiței Roșii</p>	Explicația Explicația Demonstrați a Conversația Observația	Individual Frontal Individual Observarea modului de exprimare corectă pe tot parcursul jocului

		O₃	<p><u>Varianta I</u></p> <p>In cufărul cu povești se vor afla câteva obiecte din poveștile cunoscute (măr, oglindă, cizmele motanului, punguța cu doi bani, pelerina Scufiței, pește, cufăr).Copiii vor alege câte un obiect, il vor recunoaște și vor preciza din ce poveste face parte.</p> <p>Element de joc : Așezarea scenelor din poveste in succesiune logică.</p>	<p>Conversația</p> <p>Conversația</p> <p>Observația</p> <p>Problematizarea Conversația</p>	<p>Frontal</p> <p>Individual</p>
		O₄	<p><u>Varianta II</u></p> <p>Copiii vor arunca cubul, pe fiecare față a lui se va afla câte un personaj dintr-o poveste.Copilul care va arunca cubull va specifica personajul și poveștile in care este acesta întâlnit.</p>		<p>Frontal</p> <p>Individual</p>
		O₅			
6.	Asigurarea feedback-ului		<p>Se va realiza prin jocul ”Așază-te la locul potrivit”.</p> <p>Copiii vor fi așezați in cerc, având medalioane cu personaje din povești, va porni muzica, ei vor dansa , iar când muzica se va opri ei se vor grupa ținând cont de povestea din care face parte, in funcție de medalion. Ei se vor așeza in jurul machetelor ilustrând scene din povești.</p>	<p>Explicația</p> <p>Exercițiul</p>	<p>Individual</p>
7.	Evaluarea Activității		<p>Se va realiza prin câteva întrebări adresate copiilor:</p> <ul style="list-style-type: none"> - Cu ce povești ne am jucat noi astăzi? - Ce personaje am întâlnit in aceste povești? - Cu ce personaj vreți să vă asemănați? 	<p>Conversația</p> <p>Aprecierea</p>	<p>Individual</p> <p>Frontal</p>

8.	Incheierea activității		Se vor face aprecieri referitoare la modul de lucru și participarea copiilor la activitatea desfășurată. - Copiii vor primi recompense – siluete din povești.	Conversația Aprecierea	Individual Frontal

PROIECT DE ACTIVITATE

Prof. Constantinescu Mirela / Serban Natalia

Data : 22.01.2018

Unitatea de învățământ : Grădinița „Strop de Rouă”

Profesor :

Nivel/Grupa : II /Mare 6 „Ștrumfii”

Tema anuală : „Cu ce și cum exprimăm ceea ce simțim?”

Tema proiectului : „Iarna aduce bucurii!”

Tema săptămânală : „Povești la gura sobei”

Categoria de activitate : DOS (Domeniul om și societate)

Mijloc de realizare : Decupare și lipire ”Cartea cu povești”

Tipul de activități : Formare de priceperi și deprinderi.

Scopul activității:

- Formarea deprinderilor de a realiza lucrări practice folosind materiale și tehnici specifice;
- Formarea unei atitudini pozitive față de activitățile practice;
- Dezvoltarea simțului estetic și creativ.

Obiective operaționale (pe parcursul și la finalul activității copii vor fi capabili):

- 01.- Să denumească materiale de lucru puse la dispoziție ;
- 02.- Să decupeze elementele din povești respectând conturul;
- 03.- Să lipească cu atenție elementele care compun scena din povești ;
- 04.- Să completeze în mod creativ prin desen cu carioca / creioane colorate ;
- 05.- Să analizeze lucrările proprii, cât și pe cele ale colegilor, după criteriile de evaluare.

Criterii de evaluare:

- Respectarea tehnicii de lucru;
- Disponerea în mod creativ a elementelor pe planșa de lucru ;
- Aspectul îngrijit al lucrărilor;
- Originalitatea lucrării.

Strategii didactice :

Metode și procedee : conversația, explicația, demonstrația, exercițiul.

Materiale didactice : un tablou- modelul educatoarei , personaje din poveștile cunoscute, fișa de lucru , lipici solid, șervețele, foaie suport , boluri ,foarfeci, creioane colorate, carioci , CD “Cutiuța muzicală”, calculator.

Forme de organizare :frontal, individual.

Locul de desfășurare : Sala de grupă.

Durata activității : 20-25 minute

Material bibliografic :

- „Programa activităților instructiv - educative în grădinița de copii”
- Georgeta Botez, Dana Solovastru, „Atlas cu elemente de limbaj plastic”- Indrumator pentru educatoare, editura „Aramis”, Bucuresti, 2007.

Secvențele activității	Conținutul științific	Strategii didactice	Evaluare
1. Momentul organizatoric	-aerisirea sălii de grupa; -pregătirea materialului didactic; -sosirea ordonată a copiilor in sala de grupă.		
2.Captarea atenției	Se va realiza prin prezentarea unei Machete cu personaje cunoscute din povești	Conversația	
3.Anunțarea temei și a obiectivelor	Se va anunța tema activității „Cartea cu povești” și se vor prezenta obiectivele pe înțelesul copiilor:	Explicația	
4.Prezentarea Conținutului și dirijarea învățării	Se vor intui materialele didactice . Se va explica și demonstra tehnica și etapele de lucru în vederea realizării lucrării. Se vor efectua exerciții de încălzire ai mușchilor mici ai mâinii. Se vor prezenta criteriile de evaluare a lucrărilor: - Respectarea tehnicii de lucru; - Dispunerea elementelor pe planșa de lucru ; - Aspectul îngrijit al lucrarilor; - Originalitatea lucrării. Le voi ura copiilor „Spor la lucru!”, iar pe parcursul desfășurării activității, se vor da indicații individuale și ajutor, acolo unde este cazul. Se va corecta poziția copiilor la masa de lucru. Copiii vor avea la dispoziție creioane colorate și carioci pentru a desena alte elemente din poveste pe planșa de lucru. Copiii vor fi anunțați cu cinci minute înainte de expirarea timpului de lucru să finalizeze lucrările.	Conversația Explicația Demonstrația Exercițiul	Observarea comportamentului copiilor pe parcursul activității
5.Asigurarea retenției și transferului	Lucrările vor fi expuse într-un spațiu special amenajat unde vor fi văzute și admirate de colegii de grădiniță și de părinți.		Frontal, individual

6.Evaluarea activității	Copiii afiseaza lucrarile la panou in vederea legării lor intr-o carte. Se apreciaza lucrările în funcție de criteriile de evaluare anuntate la începutul activității.	Conversația Observația	
7.Încheierea activității	Se vor face aprecieri generale asupra modului de lucru. Se oferă recompense.	Conversația	

PROIECT DE ACTIVITATE

Prof. Constantinescu Mirela / Serban Natalia

Data :

Unitatea de învățământ : Grădinița „Strop de Rouă”

Profesor :

Nivel/Grupa : II/MARE 6 ”Strumfii”

Tema anuală : „Cu ce și cum exprimăm ceea ce simțim?”

Tema proiectului : „Iarna aduce bucurii!”

Tema săptămânii : „Povești la gura sobei”

Categoria de activitate : Activități liber alese (ALA) II

Forma de realizare: Jocuri de mișcare.

Tema :

1) „Cât e ora , Lupule?!”.

2) „Șoriceii”.

Scopul activității:

- Cunoasterea și utilizarea deprinderilor psihomotrice însușite în diferite contexte;
- Formarea spiritului de echipă și educarea atenției.

Obiective operaționale (pe parcursul și la finalul activității copii vor fi capabili):

01-Să respecte regulile de joc;

02-Să participe dezinvolt la jocurile propuse;

03-Să manifeste atitudini de cooperare, spirit de echipă și fair-play.

Strategii didactice:

Metode și procedee: conversația , explicația, exercițiul, jocul;

Mijloace didactice: recompense, laptop.

Elemente de joc: surpriza, mișcarea. Durata 10-15 minute.

Evenimente didactice	Conținutul științific	Strategii didactice	Evaluare
1.Moment organizatoric	Se vor pregăti cele necesare pentru o bună desfășurare a activității.		
2.Desfășurarea activității	<p>“Cât e ora, Lupule?” Copiii vor fi așezați , iar unul dintre ei va fi ales de către educatoare și va purta un ecuson cu lup.Copiii îl vor întreba cât este ora, iar acesta va răspunde printr un număr cuprins între 1 și 10.Un copil, ales de către lup va face atâtia pași câți i a spus lupul,</p> <p>2). „Șoriceii” Copiii vor purta ecusoane cu șoriceii, iar un copil va purta o mască, intruchipând o pisică. In timp ce cântă, copiii încep să danseze în jurul pisicii.</p>	<p>Demonstrația</p> <p>Explicația</p> <p>Exercițiul</p> <p>Demonstrația</p> <p>Explicația</p> <p>Exercițiul</p>	<p>Frontal</p> <p>Aprecie</p> <p>Verbală</p> <p>Frontal</p>
3.Incheierea activității	Se fac aprecieri asupra modului de comportare și participare la joc.		Aprecie verbală

PROIECT DIDACTIC

Prof.Constantinescu Mirela / Serban Natalia

UNITATEA DE ÎNVĂȚĂMÂNT: Grădinița „Strop de rouă”

NIVEL/ GRUPA: I/ Mijlocie 1 „Prichindeii Isteți”

DATA:

EDUCATOARE: Constantinescu Mirela / Serban Natalia

TEMA ANUALĂ: “Cu ce exprimam ceea ce simțim?”

TEMA SĂPTĂMÂNALĂ: „Vine, vine Mos Craciun!”

DENUMIREA ACTIVITĂȚII: Activități liber alese (ALA II)



TIPUL ACTIVITĂȚII: Activități recreative de relaxare

MIJLOC DE REALIZARE: Jocuri de mișcare cu text și cânt

TEMA ACTIVITĂȚII : „Dansează bughi-bughi”

SCOPUL ACTIVITĂȚII : Satisfacerea nevoii de mișcare, destinderea și recreerea copiilor; dezvoltarea atenției, viteza de reacție, dezvoltarea fizică generală a copiilor.

OBIECTIVE OPERAȚIONALE :

-  Să execute diferite mișcări sugerate de textul cântecului;
-  Să manifeste interes participând cu plăcere la activitate.

STRATEGII DIDACTICE

METODE ȘI PROCEDEE : Conversația, explicația, demonstrația.

MIJLOACE DIDACTICE : Boxă portabilă, fluier.

FORMA DE ORGANIZARE : Frontal

LOC DESFĂȘURARE : Sala de grupă

DURATA : 10 minute

DEMERSUL DIDACTIC

EVENIMENTUL DIDACTIC	CONȚINUTUL ȘTIINȚIFIC	STRATEGII DIDACTICE	EVALUARE
MOMENTUL ORGANIZATORIC	Se asigură condițiile necesare pentru desfășurarea activității.		
CAPTAREA ATENȚIEI	Se realizează printr-o scurtă conversație despre importanța mișcării în viața noastră.	Conversația	
ANUNȚAREA TEMEI ȘI A OBIECTIVELOR	Se anunță tema și obiectivele pe înțelesul copiilor.	Conversația Explicația	Observarea comportamentului copiilor

<p>DIRIJAREA ÎNVĂȚĂRII</p>	<p>Se trece la desfășurarea activității, invitând preșcolarii să execute mișcările sugerate de textul melodiei. Se execute dansul de 2 ori.</p>	<p>Explicația Demonstrația Exercițiul</p>	<p>Observarea comportamentului copiilor</p>
<p>ÎNCHEIEREA ACTIVITĂȚII</p>	<p>Se fac aprecieri globale și individuale privind implicarea și participarea copiilor în activitate.</p>	<p>Conversația</p>	<p>Aprecieri verbale</p>

PROIECT DE ACTIVITATE INTEGRATĂ

DATA: 15.02.2022

UNITATEA DE ÎNVĂȚĂMÂNT LICEUL PEDAGOGIC,,N.Iorga,,Botosani

NIVEL/GRUPA: NIVEL I /grupa ursuletilor

EDUCATOARE: prof. înv. preșc. CONSTANTINICA MARILENA

TEMA ANUALĂ DE STUDIU: Cum exprimăm ceea ce simțim?

TEMA SĂPTĂMÂNII: Tema saptamanala independenta

TEMA ZILEI: O poveste pentru fiecare

FORMA DE REALIZARE: ADP+ALA1+ADE (DLC+DPM) +ALA2

TIPUL ACTIVITĂȚII: Verificare și consolidare de cunoștințe, priceperi și deprinderi

SCOPUL ACTIVITĂȚII: Consolidarea și verificarea cunoștințelor despre poveștile cunoscute, aplicarea lor în diverse contexte de învățare; Consolidarea și verificarea unor abilități specifice nivelului de dezvoltare motrică.

DIMENSIUNI ALE DEZVOLTĂRII:

- Mesaje orale în context de comunicare cunoscute;
- Mesaje orale în diverse situații de comunicare; ● Activarea și manifestarea potențialului motric.

COMPORTAMENTE VIZATE:

- Exersează cu sprijin,ascultarea activă a unui mesaj în vederea înțelegerii și receptării lui;
- Demonstrează înțelegerea unui mesaj oral ca urmare a valorificării ideilor,semnificațiilor;
- Manifestă creativitate prin răspunsurile date; ● Realizează mișcările motrice cu consecvență.

ELEMENTE COMPONENTE ALE ACTIVITĂȚII INTEGRATE

I. Activități de dezvoltare personală (ADP)

Întâlnirea de dimineață:

Tema zilei: „O poveste pentru fiecare” - salutul, prezența, calendarul naturii, împărtășirea cu ceilalți, noutatea zilei, mesajul zilei, momentul de mișcare.

Rutine:

„Suntem harnici!” - exersarea unor deprinderi de ordine.

„Sunt copil politicos!” - deprinderea de a mulțumi.

„Gustarea!” - exersarea unor deprinderi de autoservire.

Tranziții:

T1: „Unul după altul”- înainte de centrele de interes;

T2: „Gimnastica de înviorare”- între ALA 1 și ADE;

T3: „Un copil politicos” - cântec relaxant între DLC și DPM;

T4: „Bat din palme”

II. Activități liber alese (ALA 1) - centre de interes

Artă: „Personaje din povești”

Joc de masă: „Povești în bucățele” - puzzle

Construcții: „Căsuța poveștilor”

III. Activități pe domenii experiențiale (ADE)

Activitate integrată - Ne distrăm cu poveștile - DLC+ DPM (joc didactic și deprinderi motrice și utilitar aplicative)

IV. Activitate complementară / ALA II

Joc de perspicacitate - „Deschide urechea bine”

Joc distractiv: „Ursulețul doarme”

OBIECTIVE OPERAȚIONALE

ALA 1

Artă:

- să picteze în contur corespunzător personajele din povești;

- să utilizeze corect instrumentele și materialele specifice picturii.

Joc de masă: „Povești în bucățele” - puzzle

- să poziționeze corect formele primite la locul potrivit;
- să manipuleze materialul primit în vederea realizării temei propuse.

Construcții: „Căsuța poveștilor ”

- să se redea prin îmbinarea pieselor imaginea unei căsute cu personaje din povești.

ADE

DLC – Educarea limbajului

- Să recunoască personajele din povești, pe baza unor ghicitori spuse de educatoare;
- Să stie să aleagă elementele care se potrivesc unor personaje;
- Să învârtă roata și să spună din ce poveste vin personajele;
- Să recunoască din ce povești sunt imaginile prin rostogolirea cubului.

DPM- Educație fizică

- Să-și consolideze deprinderi motrice de bază (mers, alergare, săritură, rostogolire, dans) executându-le conștient, armonios și în funcție de sarcina dată;
- Să-și formeze o ținută corporală corectă (în poziția stând, șezând și în deplasare);
- Să-și coordoneze mișcările corporale cu ritmul exprimării verbale și cu ritmul muzicii.

Activitate complementară ALA II - Joc de perspicacitate „Deschide urechea bine”

Joc distractiv: „Ursulețul doarme”

- să respecte regulile jocurilor;
- să manifeste interes în participarea efectivă și afectivă.

STRATEGII DIDACTICE

Metode și procedee: conversația, explicația, expunerea, exercițiul, jocul, problematizarea, metoda lotus, demonstrația.

Material didactic: plicuri care conțin sarcinile, baghetă magică, cutie fermecată, panou pentru jocul „Completează ce-i lipsește”, imagini din povești cunoscute, siluete cu diferite personaje din povești, tabla magnetică, roată, panou pentru floarea de lotus, CD-uri cu cântece

din povești, calculator.

Forma de organizare: frontal, individual.

Resurse:

- umane: educatoarea și grupa de copii; ● temporale: o zi.

SARCINILE JOCULUI:

- Descoperirea răspunsului la ghicitori;
- Completarea cu elemente ce lipsesc personajelor corespunzătoare;
- Recunoașterea personajelor din povești prin învârtirea roatei;
- Recunoașterea poveștilor prin rostogolirea cubului;
- Stabilirea corectitudinii sau incorectitudinii unor enunțuri referitoare la anumite situații, întâmplări din povești;

REGULILE JOCULUI:

- Să rezolve sarcinile fără să discute între ei, să ofere ajutor colegilor în liniște, să respecte ordinea rezolvării sarcinilor, să respecte copilul care rezolvă sarcina.
- Copiii numiți vor descoperi răspunsul la ghicitoare, vor așeza pe tabla magnetică elementele care lipsesc imaginilor, vor denumi personajul în dreptul căruia se oprește roata, denumesc povestea din care face parte imaginea; va interpreta rolul unor personaje, se vor exprima corect în propoziții și fraze; fiecare sarcină rezolvată corect determină avansarea preșcolarilor în a deveni prietenii Zânei Poveștilor.

ELEMENTE DE JOC:

Surpriza, cutia fermecată, aplauzele, ghicirea, recunoașterea și imitarea personajelor din povești, mânuirea materialelor, mișcarea, închiderea și deschiderea ochilor.

BIBLIOGRAFIE

1. *** *Curriculum pentru educație timpurie 2019*;
2. Activitatea integrată din grădiniță (Ghid pentru cadrele didactice din învățământul preuniversitar) -Ed. Didactica Publishing House, București, 2008

3. Suport pentru explicarea și înțelegerea unor concepte și instrumente cu care operează curriculum pentru educația timpurie, 2019;
4. Silvia Breben, Elena Goncea, Georgeta Ruiu, Mihaela Fulga, *Metode interactive de grup*, Editura Arves, 2007;
5. Vrânceanu Maria (coord), Terzi Daniela, Terchină T., Cojocaru Viorica, Zotea Natalia "1001 idei pentru o educație timpurie de calitate", Ediția I, Editura Prodidactica, Chișinău, 2010.
6. *Revista învățământului preșcolar și primar* 1 – 2 /2015, Editura Arlequin, București.
7. Norel Mariana, Didactica domeniului experiențial LB și Comunicare, Ed. ASCR, Cluj Napoca 2012.

Scenariul activității

Activitatea începe cu **Întâlnirea de dimineață**, unde copiii au posibilitatea de a-și împărtăși opiniile, de a-și manifesta starea de spirit, de bună dispoziție, după care urmează momentul de mișcare. **Salutul** între copii se va realiza prin tehnica comunicării rotative. Copiii sunt așezați în cerc. Salutul pornește de la educatoare și este continuat de toți preșcolarii, fiecare salutându-și colegul din dreapta. **Prezența** – se face tot în cerc, se stabilește cine lipsește. Un copil completează **Calendarul naturii**. Se va stabili ziua, data, luna, anotimpul, vremea astfel: haideți să deschidem larg geamul. Cum este afară, copii? Este cald, sau frig? Este frig, nu-i așa? Brrrr! Ce frig este afara! Dar cerul, cum este? Este acoperit de nori, sau este soare? Plouă afară, dragii mei? Ninge cumva?

Noutatea zilei și totodată **captarea atenției** se va realiza prin descoperirea unei cutii cu surprize pe care se află o scrisoare de Zâna Poveștilor

Se citește scrisoarea:

Dragi copii,

Am aflat cu bucurie că vă plac mult poveștile și că știți multe lucruri despre ele. Eu am o mare supărare. Vrăjitoarea cea rea mi-a încurcat poveștile. De aceea în împărăția mea este mare tristețe. Dacă voi iubiți poveștile și eroii lor, vă rog să îi ajutați. Va trebui să îi recunoașteți

și să le îndepliniți o dorință pentru ca ei să-și găsească locul potrivit. De aceea v-am trimis o cutie cu surprize pe care o va deschide doamna educatoare. Sunt sigură că nu îi veți dezamăgi, de aceea vă urez de pe acum mult succes și vă mulțumesc pentru ajutor.

Cu drag,

Zâna Poveștilor

DLC: Educarea limbajului

Copiii vor trebui să rezolve patru probe:

1. **Joc exercițiu:** Atent de vei fi/ Personajul poți ghici!
2. **Joc de atenție:** Completează ce lipsește!
3. **Joc exercițiu:** Învârte roata, recunoaște personajul și imită-!!
4. **Joc exercițiu:** Rostogolește cubul și recunoaște din ce poveste sunt imaginile!

DPM: Educație fizică

Ultima probă a jocului, a cincea - Floarea de Lotus

- pe un panou este expusă o floare de lotus cu petale îndoite, fiecare din cele 5 petale conțin o imagine din diferite povești în ordine de la 1-5. Fiecare petală a florii va conține o sarcină pe care preșcolarii trebuie să o îndeplinească. Copiii vor executa exerciții de mișcare (pe fond muzical din diferite povești) de mers, alergare, săritura de pe un picior pe altul, joc cu text și cânt.

EVENIMENTUL DIDACTIC	CONȚINUTUL INSTRUCTIV-EDUCATIV	STRATEGII DIDACTICE			EVALUARE
		Metode și procedee	Mijloace de învățământ	Forma de organizare	

1. Moment organizatoric	Se pregătește sala de grupă și materialul necesar pentru buna desfășurare a activității. Intrarea ordonată a copiilor în sala de grupă.		Toate materialele necesare	Frontal	Observarea comportamentului copiilor
2. Captarea atenției	Ziua debutează cu Întâlnirea de dimineață (Salutul, prezența, completarea calendarului naturii, activitatea de grup). Copiii sunt anunțați că activitățile pe care le vor desfășura astăzi vor fi pline de surprize, iar la sfârșitul zilei, cei mai buni dintre ei vor primi recompense. Rutine: „Suntem harnici!” - exersarea unor deprinderi de ordine. „Sunt copil politicos!” - deprinderea de a mulțumi „Gustarea!” - exersarea unor deprinderi de autoservire. Tranziții: T1: „Unul după altul” - înainte de centrele de interes T2: „Gimnastica de înviorare” - între ALA 1 și ADE	Conversația Explicația	Panoul întâlnirilor de dimineață	Frontal	Evaluare orală
	T3: „Un copil politicos” – cântec relaxant între DLC și DPM T4: „Bat din palme”				

3. Anunțarea temei și a obiectivelor	Se va realiza în mod direct prin prezentarea centrelor de activitate cu materialele și sarcinile specifice. Anunțarea obiectivelor. Apoi li se spune copiilor că la final, dacă toate sarcinile vor fi rezolvate corect, vor avea parte de o surpriză plăcută.	Explicația Conversația		Frontal	Evaluare orală
4.Reactualizarea cunoștințelor	Copiii vor lucra în cadrul centrelor de interes după indicațiile date de educatoare, ei au voie să lucreze tema și de la celelalte centre fără a-și deranja colegii Artă: „ Personaje din povești” – pictură în contur Joc de masă: „Povești în bucățele” -puzzle Construcții „ Căsuța poveștilor”- cu jucării lego Educatoarea va interveni cu sfaturi și idei acolo unde va fi nevoie.La sfârșit va fi analizată activitatea de la fiecare centru și se vor face aprecieri. Tranziția: „ Gimnastica de înviorare”	Explicația Demonstrația Exercițiul	Fișe de lucru pentru pictură în contur; Puzzle cu povești; Joc de construcții Căsuța poveștilor	Frontal Individual Pe grupuri	Evaluare globalăși individuală
4.Dirijarea învățării	Se citește scrisoarea găsită în cutia cu surprize	Explicația		Frontal	

	<p>a)Prezentarea regulilor jocului <u>Jocul de probă: Adevărat sau fals</u> - Scufița Roșie l-a mâncat pe lup „ Scufița Roșie”? - Turțița a mancat- pe vulpe în povestea „ Turțița”? b) Desfășurarea jocului <u>Proba nr.1 Joc-exercițiu</u> Atent de vei fi/ Personajul poți ghici! „ Știți, eu am avut o coadă Dar mi-a rămas toată în baltă Ghiciți cine este? (Ursul) „ Ca să aibă glasul frumos El s-a dus la ursul fierar Ghiciți cine este?” (lupul) „Când de-acasă am plecat Mama mea mi-a dat un sfat Drumul să nu-l rătăcesc În loc să nu mă opresc. Însă eu n-am ascultat Ghicițicinesunt ?” (ScufițaRoșie) „Pe mama capră o ascult Ușa eu nu o deschid Ghiciți, oare, cine sunt?” (Iedul cel mic) <u>Proba nr. 2: Joc de atenție –</u> Completează ce lipsește!</p>	<p>Exercițiul Expunerea Conversația</p> <p>Exercițiul Expunerea Conversația</p> <p>Exercițiul Problematizarea Conversația</p>	<p>Cutia cu surprize</p> <p>Plic cu sarcină</p> <p>Ghicitori</p> <p>Tablă magneti că cu imagini din povești</p>	<p>Individu al</p> <p>Frontal Individu al</p> <p>Frontal Individu al</p>	<p>Evaluare orală</p> <p>Aplauze</p> <p>Chestionare orală Aplauze</p> <p>Analiza răspunsurilor</p> <p>Aprecierea răspunsurilor</p> <p>Aplauze</p>
--	---	---	---	---	--

			și jetoane		
--	--	--	---------------	--	--

	<p>Completarea unor imagini din povești cu piesa corespunzătoare care lipsește. (Vulpii îi lipsește coada, Cocoșului îi lipsește punguța cu doi bani, din imaginea poveștii Capra cu trei iezi lipsește iedul cel mic.)</p> <p>Proba nr. 3:Joc -exercițiu Învârte roata, recunoaște personajul și imită-!l!</p> <p>Copiii învârt roata, recunosc personajul și imită cum fac: ursul, lupul, iepurașul, cocoșul, capra, iezi.</p> <p>Joc exercițiu – Rostogolește cubul și recunoaște din ce poveste sunt imaginile!</p> <p>Copiii rostogolesc cubul și recunosc din ce poveste este imaginea corespunzătoare.</p>	<p>Exercițiul Expunerea Conversați a Problematizarea Conversați a Explicația Problematizarea</p>	<p>cu magnet cu părțile care lipsesc din povești.</p> <p>Roata cu personaj e din povești</p> <p>Cub cu imagini din povești</p>	<p>Frontal Individu al</p> <p>Frontal Individu al</p>	
--	---	--	--	---	--

<p>5. Obținerea performanței</p>	<p>Proba nr.5 ”Mișcare și dans” Am ajuns la ultima probă- pe un panou se găsește o floare de Lotus, cu petalele îndoite</p> <p>Floarea de Lotus -pe un panou este expusă o floare de lotus cu petale îndoite, fiecare din cele 5 petale conțin o imagine din diferite povești în ordine de la 1-5. Fiecare petală a florii va conține o sarcină pe care preșcolarii trebuie să o îndeplinească. Copiii vor executa exerciții de mișcare (pe fond muzical din diferite povești) de mers, alergare, săritura de pe un picior pe altul, joc cu text și cânt.</p> <p><i>Prima petală (imagine cu piticii)</i> ”Mergem ca piticii”(pe melodia ”Noi suntem piticii”)</p> <p><i>A doua petală (imagine cu cei trei purceluși)</i> ”Alegăm ca purceluși” (pe melodia ”Cei trei purceluși”)</p> <p><i>A treia petală(imagine cu Broscuțe)</i> ”Sărim ca broscuțele” (pe melodia ,, Oac, oac diri, diri -dam)</p> <p><i>A patra petală (imagine cu baloane)</i> ,, Suflăm în baloane”- joc liniștitor</p>	<p>Floarea de lotus Explicația Conversația Exercițiul Demonstrația</p>	<p>Panou cu o imagine - Floare de lotus. Pe petalele florii sunt personaje din povești cunoscute</p>	<p>Frontal</p>	<p>Evaluarea practică</p>
---	---	--	--	----------------	---------------------------

A cincea petală (imagine cu un ratuste)

„Ratustele mele” -dans

6. Asigurarea transferului și a retenției	ALA2 „ Deschide urechea bine”- joc de perspicacitate „ Ursulețul doarme” – joc distractiv	explicația a conversații a jocul		Frontal	Evaluarea executării corecte a jocurilor
7. Încheierea activității	Se fac aprecieri individuale și generale de către educatoare asupra modului de participare a copiilor la activitate.	conversații a		Frontal	Aprecieri globale și individuale

DeutschFra-proiect județean

Corbeanu Elena Doina,
C. N. "Mircea cel Bătrân"
Râmnicu Vâlcea

Proiectul **DeutschFra**- tradiții și obiceiuri în țările vorbitoare de germană și franceză” este un proiect școlar județean ce presupune realizarea unor activități specifice sărbătorilor din țările vorbitoare de limbă germană și limbă franceză: Martinstag/ Toussaint, Nikolaus / Père Nicolas, Weihnachten / Père Noel, Frauentag/ Jour de la Femme, Ostern/ Pâques, care vor fi evaluate la final prin prezentarea lucrărilor realizate pe parcursul desfășurării proiectului.

În condițiile unei globalizări sigure, activitatea promovată de acest proiect face posibilă deschiderea de noi orizonturi către anumite valori ale vieții, culturii și civilizației locale și europene.

Concursul se adresează elevilor de gimnaziu și profesorilor îndrumători din școlile din județul Vâlcea care studiază limba germană/limba franceză și care doresc să-și pună în valoare cunoștințele de limbă germană și franceză și aptitudinile de interpretare expresivă de poezii, cântece și de ilustrare grafică prin desen sau fotografie.

Educația prin tradiții, obiceiuri și artele plastice poate fi un mijloc didactic eficient de formare al elevilor. Artă modelează spiritul oamenilor, îndrumă, corectează comportamente, deschide perspective, întreține creativitatea. Într-o eră a informaticii și roboticii arta poate fi plusul care să echilibreze balanța și care să formeze generații de oameni cu suflet deschis, minte limpede, viziune asupra lumii, comportament uman.



Cultura germanofonă cât și cea francofonă sunt surse inepuizabile prin care elevii pot fi stimulați să citească, să-și dezvolte creativitatea și imaginația, să învețe să recite expresiv trăirile și sentimentele declanșate de principalele sărbători, să acumuleze noi cunoștințe despre cultura germană și franceză, să-și pună în valoare aptitudinile artistice, să se formeze pentru viață.

Impactul educativ estimat asupra grupului țintă:

- Dezvoltarea creativității și a imaginației la elevi;
- Valorizarea aptitudinilor artistice ale elevilor;
- Acumularea de noi cunoștințe despre cultura germană/ franceză;
- Consolidarea relațiilor interumane între elevi;
- Implicarea elevilor și a părinților în activități cultural-educative extrașcolare;
- Diversificarea ofertei de activități extrașcolare.

EDUCAȚIA STEAM -Educație pe gustul copiilor -exemple de bune practici-

**Prof. învățământ primar CORDUNEANU MARICICA
ȘCOALA GIMNAZIALĂ NR.5 PIATRA-NEAMȚ**

„Apropie-l pe copil de știință și lasă-l să răspundă singur, să-și întemeieze ceea ce știe, nu pe ceea ce i-ai spus tu, ci pe ceea ce a înțeles el; să nu învețe știința, ci să o gândească. Să-i menținem trează curiozitatea, condițiile de a-l apropia de lumea științei. Să-l stârnim pe copil să observe, să cerceteze și să descopere.”- J.J.Rousseau

Educația STEAM (Science, Technology, Engineerin, Art and Mathematics), în limba română ȘTIAM (științe, tehnologii, inginerie, artă și matematică) este o abordare despre a cărei importanță se vorbește tot mai mult și în învățământul românesc. Fiind o abordare interdisciplinară care integrează mai multe domenii într-o metodă de învățare coerentă, cu aplicații desprinse din realitate, STEAM conduce la progres vizibil pe mai multe planuri în rândul copiilor. Se știe că orice copil e motivat să învețe dacă informațiile sunt bazate pe fapte din viața cotidiană și dacă el va descoperi importanța acelei informații în viața lui. STEAM face acest lucru ceea ce argumentează din nou beneficiile acestor activități în rândul copiilor.

Muzica este un instrument valoros în formarea unui copil. Cântatul la un instrument contribuie la utilizarea unor zone din creier care nu sunt folosite în mod normal, în activitățile de zi cu zi. Mai mult decât atât, cercetări recente arată faptul că studierea unui instrument presupune dezvoltarea sentimentelor de mulțumire și încredere în sine, stimulând în același timp acțiuni complexe de coordonare a mișcărilor și concentrare sustinută. Pentru o dezvoltare cognitivă rapidă, **specialiștii recomandă studiul unui instrument muzical pe placul copilului.** Dar cum putem afla dacă, într-adevar, **un copil are înclinație către muzică și mai ales, către ce instrument?**

Activitatea prezentată ne poate oferi un răspuns.. Copii vor crea instrumente muzicale cu propriile mâini, iar apoi **chiar vor putea să cânte la fiecare dintre ele.** Astfel își vor putea **da seama pe care îl preferă** sau își vor dori să încerce și alte instrumente muzicale reale și să facă muzică în adevăratul sens al cuvântului.

Disciplina : Muzică și mișcare

Subiectul: Jucării muzicale improvizate. „ Orchestra micului greieraș”

Competențe specifice:1.3 -receptarea sunetelor emise de jucăriile muzicale și percuția corporală

2.2 – cântarea în colectiv asociind acompaniamentul liber (acompanierea cântecelor cu jucării muzicale)

Competențe derivate:

- ➔ să recunoască în imagini cel puțin 4 instrumente muzicale, asociându-le instrumentiștilor în vederea formării unei orchestre;
- ➔ să confecționeze instrumente și jucării muzicale din materiale reciclabile folosind tehnici de lucru cunoscute (îmbinare, lipire, decupare..)
- ➔ să diferențieze auditiv timbrul și intensitatea sunetelor din mediul apropiat și al sunetelor produse de instrumentele muzicale;
- ➔ să recunoască sunetul produs de instrumentul muzical propriu;
- ➔ să interpreteze, în joc, rolul de solist instrumentist cu instrumentele muzicale: tobița maracaș, xilofon și trompetă, realizate de ei.
- ➔ să experimenteze instrumentul muzical pe care îl preferă;

Strategii didactice:

Metode și procedee: conversația, observația dirijată, observația spontană, explicația, demonstrația, jocul de rol, expunerea, exercițiul, munca independentă, dialogul, relatarea;

Resurse materiale: cutii carton, baloane, elastice, lingurițe, suport ou kinder, boabe orez, bulinuțe, accesorii, sticle Tedi, apă colorată ,bețișoare, CD audio si video , calculator,

Forme de organizare: frontal, pe grupuri, individual.

Scenariul activității

Captarea atenției: Elementul surpriză este ”Greierașul cântăreț”, care este foarte trist pentru că nu are o orchestră și este nevoit să cânte singur. Copiii sunt antrenați într-o conversație privind personajul surpriză.

Grierașul prezintă copiilor instrumentele muzicale ale muzicienilor din orchestra pe care dorește să și-o întemeieze cu ajutorul unui material video. Copiii observă și ascultă sunetele emise de diverse instrumente muzicale ce alcătuiesc o orchestră. Printr-o conversație, copiii sunt invitați să afle că și cântatul este o muncă ce presupune efort și măiestrie.

Anunțarea temei: Sunt anunțați că îl vor ajuta pe greieraș să-și alcătuiască o orchestră, confecționând instrumentul muzical propriu.

Desfășurarea activității: Pe rând, copiii vizitează centrele pregătite și observă materialele pregătite. Sunt pregătite patru centre (grupe de lucru) la fiecare copiii vor confecționa instrumente muzicale tobițe din cutii de tablă (cutii conserve), elastic, balon; maracas din lingurițe, cutii de la ou Kinder, semințe; trompetă din tub de carton și pahar de hârtie din și xilofon din sticle Tedy sau pahare transparente cu apă colorant alimentar. Se intuiește materialul, modelul și se explică metoda de lucru la fiecare centru.

Centrul 1: Tobițe din cutii de tablă:

Întind bine balonul deasupra cutiei de conserve – cu cât îl întind mai mult, cu atât sunetul tobei va fi mai bun. La final pot decora toba după bunul plac – cu panglici, stickere, hartie colorata, etc. Pentru a bate toba vor folosi bețișoare de înghețata sau creioane (cu capătul neascuțit).

Centrul 2. Xilofon

Aliniem șase pahare pe o măsuță și copiii toarnă în ele apa, adaugând din ce în ce mai multă în fiecare, pe măsura ce înaintează. Se folosește colorant alimentar (sau acuarele diluate) pentru a colora apa în culorile curcubeului. Cu ajutorul unei lingurițe sau al unui ciocănel de lemn copiii vor lovi ușor paharele și descoperă sunetele diferite pe care le produc.

Centrul 3: Maracașe

Pe masă sunt ouă de plastic și cele de la ouale Kinder. Copiii umple cu orez, fasole sau diferite boabe. (Uneste doua linguri de plastic cu capetele unul în fața altuia și introdu între ele un ou.) Apoi înfășoară în jurul lor bandă adezivă colorată pentru a se fixa bine.

Centrul 4: Trompete

Pahare de unică folosință la care este îndepărtat fundul. Tub de carton, nasturi pentru clapetă, lipici.

(Lipesc paharul de tubul de carton cu banda adeziva. Tubul de carton poate fi procurat de exemplu de la prosoapele de bucatarie, avand in vedere ca acela este mai lung.

Adauga trompetei clapete din nasturi și mâner dintr-o fâșie de carton.

Turul galeriei:

Copiii îndeplinesc sarcinile pe grupe, apoi, trec pe rând, pe la fiecare pentru a vedea și experimenta sunetul produs de fiecare instrument muzical realizat de colegi

Efectuând, în cerc, câteva exerciții fizice, copiii ies din sala de grupă.

Pentru că toți copiii s-au descurcat de minune, greierașul le propune o ultimă probă înainte de a fi primiți în orchestra sa. Copiii trebuie să demonstreze că știu să interpreteze vocal un cântec învățat în orele anterioare. După abordarea unei ținute corespunzătoare a corpului pentru activitatea muzicală, se propun câteva exerciții pentru încălzirea vocii. Copiii vor interpreta în grup, cântecul "Noi suntem muzicanți voioși" După parcurgerea ultimei probe, copiii sunt acceptați în orchestra greierașului. Se vor purta discuții referitoare la ceea ce cuprinde o orchestră.

Obținerea performanței:

Li se propune copiilor să se joace puțin cu instrumentele, ascultându-le cum sună, executând sunetele mai întâi rar, apoi repejor, după care îi provoacă să interpreteze cu ajutorul instrumentului cântecul „Muzicanții”. Vor interpreta cu ajutorul instrumentului mai întâi rar, după care cântă cu toții împreună. La fel vor proceda marcând ritmul repejor. În cea de-a treia reprezentare a orchestrei, copiii vor interpreta alternând ritmul cântecului: rar-repede.

Încheierea activității: Copiii vor viziona un mic fragment dintr-un concert simfonic.

Bibliografie:

- Metodica predării muzicii- curs, Universitatea Babeș Bolyai Cluj-Napoca, (2009.)
- Programa școlară pentru muzică și mișcare. Clasa pregătitoare,clasa I și clasa a II-a, București, (2013)
- Pedagogia contemporană – Pedagogia pentru competențe, Editura Casei Cărții de Știință, Cluj-Napoca; Chiș, V., (2005),
- Golu, F., Ioniță, C.,(2009), Aplicații practice ale psihologiei copilului – Dezvoltarea personală ca program de educație alternativă, Editura Sper, București; Golu, F., Ioniță, C.,(2009),
- Hallinen, Judith (Oct 21, 2015). "STEM Education Curriculum". *ENCYCLOPÆDIA BRITANNICĂ*; Hallinen, Judith (Oct 21, 2015).

**Exemple de bune practici în aplicarea strategiilor de
predare-învățare-evaluare**

*„Nu există artă mai frumoasă, decât arta educației.
Pictorul și sculptorul fac doar figuri fără viață, dar
educatorul creează un chip viu, uitându-se la el,
se bucură și oamenii, se bucura și Dumnezeu.”*

Sf. Ioan Gură de Aur

Procesul de învățământ este constituit din cele trei mari componente, și anume predarea, învățarea și evaluarea. Conceptul de învățare poate fi înțeles ca funcția mintală prin care o persoană obține noi cunoștințe, abilități, valori, sensuri și referințe, folosindu-și capacitatea de a percepe informații. Procesul de învățare are loc pe parcursul întregii vieți și este evidențiat de modificările pe care le produce în comportamentul persoanei. Predarea poate fi înțeleasă în mai multe moduri: simpla transmitere a cunoștințelor, priceperilor și deprinderilor, care apoi trebuie verificate și evaluate; în sens pur metodologic, a expune, a comunica verbal; ca un discurs didactic conceput în scopul instruirii și autoinstruirii elevilor; ca o formă specifică de comunicare culturală; de asemenea, ca un sistem specific de acțiuni menite să inducă învățarea (accentul cade pe receptare, înțelegere, formare de capacități) și ca o simplă mijlocire de date (accentul fiind pus pe informație și pe accentul la ea). Evaluarea școlară definește o acțiune psihosocială complexă bazată pe operații de: măsurare / control cantitativ, apreciere / calitativă, decizie / comunicată în termeni de îndrumare metodologică orientativă cu scop de ameliorare continuă a activității proiectată la nivel de sistem și de proces. Aceasta servește ca o unealtă pentru analizarea eficienței curriculum-ului școlar și a schimbărilor la toate nivelurile. Focusarea pe rezultatele elevilor nu oferă informații despre cauzele pentru care procedurile utilizate de profesori sunt sau nu eficiente. Încă de pe vremea lui Platon, Aristotel, Sf. Pavel și Aquinas există informații despre existența strategiilor de învățare. O strategie de predare reprezintă un set particular de pași pentru evocarea unui set de comportamente dorite de la persoanele care învață ("learners"). Acestea sunt eforturi deliberate din partea profesorului de a varia modul de prezentare către o reprezentare mai adecvată a funcțiilor cognitive și afective necesare pentru obiectivele învățării. Strategiile sunt moduri de a evoca răspunsuri într-un mediu de învățare particular, pertinent cu natura conținutului ce urmează a fi învățat. În strategiile de predare, rolul „elevului” este la fel de important ca și cel al profesorului. Utilizarea strategiilor de predare-învățare respectă principiul diferențierii și personalizării proiectării și realizării demersului didactic și promovarea cooperării în vederea utilizării diverselor abordări didactice necesare ridicării standardelor calității procesului educațional. O relație predare – învățare adecvată implică variația de la o strategie la alta, de la un stil la altul pentru a crea acele climate și a implementa acele strategii care favorizează învățarea diferitelor tipuri de obiective. Într-o metaanaliză condusă de Schroder și col. (1992) au fost identificate mai multe tipuri de strategii.

1. Strategii de chestionare. Profesorul variază orarul, poziționarea sau nivelurile cognitive ale întrebărilor (de exemplu creșterea timpului de reacție, introducerea pauzelor după anumite răspunsuri cheie, sporirea dificultății întrebărilor, oprirea mijloacelor media la anumite puncte cheie și punerea întrebărilor).

2.Strategii de focusare. Profesorul captează atenția elevilor (ex: prin anunțarea obiectivelor sau îmbogățirea lor).

3.Strategii de manipulare. Profesorul asigură elevilor oportunitatea de a lucra cu obiecte fizice (a desena sau a construi ceva).

4.Strategii bazate pe sporirea materialelor. Profesorul modifică materialele (rescrierea anumitor materiale sub formă de text, înregistrări audio, simplificarea aparatelor din laborator)

5.Strategii de evaluare. Profesorul schimbă frecvența, scopul și nivelul cognitiv al evaluării (ex. acordarea feedback-ului imediat și exploratoriu, utilizarea testelor diagnostice, formative, retestarea).

6.Strategii pe bază de anchetă. Profesorii utilizează instrucțiuni centrate pe elevi ce sunt mai puțin directive decât instrucțiunile tradiționale (ex. Anchetele de laborator).

7.Strategii bazate pe tehnologii de instruire.

Studiile arată că elevii care au performanțe bune la învățare sunt conștienți de strategiile pe care le utilizează și în sens contrar, cei ce nu obțin performanțe bune nu pot identifica strategiile pe care le utilizează și în consecință nu reușesc să le combine în așa numitul "lanț de strategii" (Block, 1986; Galloway & Labarca, 1991; Stern, 1975; Vann & Abraham, 1990, cit in Gartner și col., 1971)

Evaluarea eficienței strategiilor de predare -învățare

Strategiile de evaluare permit atât cadrului didactic cât și elevului cunoașterea gradului și a măsurii în care au fost îndeplinite finalitățile propuse. Eficiența proceselor de predare și învățare depind de corectitudinea și de promptitudinea cu care se realizează actele evaluative.

Cea mai pragmatică modalitate de abordare a evaluării în mediul educațional este centrată pe investigarea percepției elevilor asupra propriilor experiențe de învățare. Bucuria, succesul generează un ciclu „câștigător” în mediul educațional. În evoluția concepțiilor privind evaluarea eficienței învățământului se pot desprinde două tendințe. Pe de o parte, se constată extinderea acțiunilor evaluative de la verificarea și aprecierea rezultatelor - obiectiv tradițional al procesului de învățământ - la evaluarea întregului proces, a modului în care s-a desfășurat activitatea ce a condus la rezultatele constante, iar pe de altă parte se constată conceperea unor modalități mai eficiente de integrare a acțiunilor evaluative în activitatea didactică.

Atunci când evaluarea învățării este eficientă, profesorii:

- utilizează rațional testarea sumativă pentru a informa grupul lor de elevi cu privire la subiectele în cauză;

- subliniază obiectivele cheie pe care le vizează învățarea;

- identificarea țințelor curriculare potrivite, ce sunt împărtășite copiilor și părinților, etc

Profesorul are nevoie de: „competență relațională, capacitate de a promova relații de cooperare și competiție, un stil de lucru cooperant pentru a asigura unitatea clasei, pentru a obține un înalt grad de coeziune al acesteia, pentru a stimula tendințele centripete în locul celor centrifuge, pentru a forma conștiința comunitară (de grup) a elevilor de care se ocupă” (Cerghit, 2008, p. 183).

Lecția de tip atelier – exemplu de bune practici

Lecția de tip atelier este un imperativ curricular. Abordarea de către profesor a acestui model de lecție presupune acordarea unei mari importanțe acțiunilor și interacțiunilor dintre elevi, facilitării discuțiilor și colaborării în rezolvarea diferitelor sarcini. Atelierul vine să promoveze, prin activități concrete, formarea de competențe și centrarea învățării pe elevi. În contextul acestui model de lecție, elevul trebuie să producă ceva, să sesizeze esența procesului, să înțeleagă logica demersului, să priceapă de ce a învățat sau continuă să învețe la disciplina limba și literatura română. Atelierul devine astfel oportunitatea pentru ca elevul să se implice, să-și asume un rol, să exerseze și să demonstreze competențele atât pentru realizarea unor sarcini de lucru mai simple, cât și într-un cadru mai larg, de creație. Rolul profesorului este major. El ghidează, explică, ajută, intervine când se impune acest lucru, dar nu suplinește munca elevilor.

În cadrul acestui model de lecție, sarcinile de lucru sunt interdependente și converg spre produs. Caracterul lecției este de aprofundare, de consolidare a competențelor, fiind dublat de caracterul de creație și de elaborare a unui produs. Este important de menționat că proiectarea și susținerea unei lecții de tip atelier trebuie să urmărească inter- / transdisciplinaritatea, cu un pronunțat caracter artistic. Subiectul activ al învățării este elevul. Durata atelierului poate varia, în funcție de tema abordată, de tipul lecției, dar și de interesul și nevoile elevilor. Esențial este ca elevii să participe intens și activ la oră, să fie încurajați să lucreze independent sau în grupuri de lucru, să exerseze abilități și competențe, să exploreze situații și contexte în vederea găsirii celor mai bune soluții, să facă diverse conexiuni, să dea dovadă de creativitate și multă originalitate. La rândul său, profesorul trebuie să aibă o viziune de ansamblu și o perfectă coerență în predare.

Exemplificăm, mai jos, o lecție de tip atelier proiectată și suținută la clasa a X-a.

LECTIE TIP ATELIER
TEME ȘI MOTIVE ROMANTICE ÎN LITERATURĂ, PICTURĂ ȘI MUZICĂ

ROMANTISMUL ÎN LITERATURĂ

Perioada	Accent	Trăsături reacție la clasicismul rigid	Teme + Motive	Reprezentanți	Obs.
Secolul al XIX-lea	S E N T I M E N T	<p>Victor Hugo afirmă :</p> <ul style="list-style-type: none"> - <i>abolirea regulii celor trei unități</i> - <i>necesitatea amestecului genurilor</i> - <i>abolirea modelelor antice și a regulilor cu care se aflau în interdependență</i> - <i>valoarea de tribună a teatrului</i> <p>CULTUL SENTIMENTULUI ȘI AL FANTEZIEI CREATOARE, AL INDIVIDUALULUI</p> <p>Principii estetice:</p> <ul style="list-style-type: none"> - <i>evadarea în vis și fantezie</i> - <i>interesul pentru natură, iubire, folclor și istorie</i> - <i>estetica urâtului (monstrul, demonul, bestia)</i> - <i>personajul = din toate mediile sociale – excepțional (atipic) în situații excepționale (titan, geniu, ahasver, arheu, avatar)</i> - <i>procedee: antiteza, witz-ul</i> - <i>aspirația spre ilimitat, absolut: oniric, fantastic, magic</i> 	<p>Iubirea, natura, istoria, timpul, geniul, creația</p> <p>Visul, somnul, luna, noaptea, apa, cosmosul, terestrul, metempsihiza, floarea albastră / absolutul etc.</p>	<p>E. A. Poe, Goethe, Hegel, Walter Scott, Alexander Pușkin, Byron, Lermontov</p> <p>Pre-romantism :</p> <p>C. Negruzzi, V. Alecsandri, D. Bolintineanu;</p> <p>Romantism propriu-zis : M. Eminescu;</p> <p>Post Eminescu: G. Coșbuc, O. Goga, Al. Macedonski</p>	<p>Specii cultivate:</p> <p>nuvela, drama, elegia, meditația, idila , poemul filozofic.</p>

Grilă interpretare TEXT LIRIC:

Titlu și autor:..... Încadrare:

Tipul de lirism: subiectiv obiectiv / lirica măștilor

Imaginar: Cuvinte – cheie / câmpuri lexicale - motive	Figuri de stil, imagini artistice	Sentimente, stări, idei
..... TEMA:		
		Secvențe lirice
Elemente de structură		
opозиție	recurență	simetrie

Mărci lirice:

- **verbe la persoana I**
- **pronume la persoana I**
- **interjecții**
- **elemente ale afectivității (dativ etic etc)**

Prozodie: ritm:; rimă:, măsură:, strofă:

Procedee specifice curentului:

ROMANTISMUL ÎN PICTURĂ

Secolul	Caracteristici	Teme principale	Categorii estetice	Trăiri personale	OBS	Reprezentanți
XVIII XIX	- mișcare culturală - este accentuat termenul POESIS	- natura - ruine medievale - vechi mituri și povești - iubirea - istoria	- fantastic - sublim - grotesc - urât (estetica urâtului)	- suferință - dor - iubirea tragică	- romanticii încercau vindecarea sufletului prin artă - abordare dramatică a scenelor - fantezia devine formă de evadare	- William Turner - Eugène Delacroix - Caspar David Friedrich

GLOSAR și CUVINTE CHEIE

Natura = elementul principal, văzută ca o oglindă către lumea sufletului, locul unde omul se poate regăsi în forma sa primară

Ruine medievale = semn al distrugerii, al vechimii timpului

Contrastul clarobscur (închis-deschis)= redarea clară a părții luminate și a celei lipsită de lumină. Deci, diferență foarte mare între lumină și umbră

Culori puternice= transmit tensiune și dramatism, la fel și contrastul clarobscur

Fenomene naturale= ploaie, vânt, furtună - apariția acestor fenomene sunt folosite pentru exprimarea senzațiilor extreme

Lumina= strălucitoare, apăsătoare

Tușa= urma instrumentului de lucru pe suprafață = tușă vibrantă = efect de dinamism

OPERE DE ARTĂ



William Turner, *Vapor surprins de viscol*



Eugène Delacroix, *Libertateea conducând poporul*



Caspar David Friedrich, *Călător pe marea norilor*

ÎNTREBĂRI GHIDAJ

- Titlul și numele artistului
- În curent artistic se încadrează? Și câteva cuvinte despre curentul artistic.
- Tema picturii / de natură istorică, filosofică, iubirea, joc-joacă, etc.
- Ce contrast există în lucrare?
- Centrul de interes (unul sau mai multe) / Cum sunt acestea realizate? (cu ajutorul contrastelor, etc.)
- Ce fel de compoziție este? Statică sau dinamică? Dacă este dinamică, ce diagonală apare – ascendentă sau descendentă? Exemplifică
- Ce putem spune despre personaje (mimică, gesturi, proporții, etc.)
- Ce putem spune despre natură? Cum este aceasta reprezentată? Dar față de personaje?
- Care sunt elementele decorative și ce semnifică acestea? (cerc, dreptunghi, etc.)
- Ce elemente de limbaj plastic apar în lucrare? (punct, linie, formă, culoare) Ce reprezintă acestea?
- Care este culoare predominantă și semnificația culorii predominante?
- Mesajul
- Analiza/opinia personală

ROMANTISMUL ÎN MUZICĂ

Secolul	Caracteristici	Teme principale	Categorii estetice	Genuri și forme	Reprezentanți
Secolul al XIX - lea începutul secolului XX	<ul style="list-style-type: none"> - Preponderența factorului emoțional asupra celui rațional (se opune obiectivității și lucidității clasicismului) - Afirmarea tot mai puternică a idealurilor naționale (duce la apariția Școlilor Naționale) 	<ul style="list-style-type: none"> - Teme inspirate din literatură (natura, ruine medievale, vechi mituri și povești) - Trăirea umană (iubirea, zburciunile sentimentelor contradictorii) - Istoria - Lumea visurilor și a fantasticului - Întoarcerea la origini (folclor național) 	<ul style="list-style-type: none"> - fantastic - misterios - grotesc - macabru 	<ul style="list-style-type: none"> - Liedul - Miniatura instrumentală (nocturna, balada, mazurca, poloneza, valsul, studiul, reverie, elegie, moment muzical, etc) - Concertul instrumental - Simfonia - Poemul simfonic - Opera 	<ul style="list-style-type: none"> - Franz Schubert - Robert Schumann - Frederich Chopin - Johannes Brahms - Piotr Ilici Ceaicovski - Hector Berlioz - Sergei Rachmaninov - Franz Liszt - Carl Maria von Weber - Gioacchino Rossini - Giuseppe Verdi - Richard Wagner - Georges Bizet - Edward Grieg

GLOSAR și CUVINTE CHEIE

Lied

Piesă vocală de mici dimensiuni (miniatură) acompaniată de cele mai multe ori la pian și care are la bază un text poetic valoros. Acest gen atinge apogeul în creația lui Franz Schubert (părintele liedului romantic) Robert Schuman, Johannes Brahms s.a. , compozitori care folosesc drept text, poezii ale unor poeți precum: J.W. Goethe, F. Schiller, H. Heine, Novalis.

Ca formă, liedul poate avea structura :

- monopartită A (o singură melodie)
- bipartită AB (două melodii diferite)
- tripartită ABA (două melodii diferite și repetarea primeia)

Simfonie

Gen muzical amplu , destinat a fi interpretat de către orchestra simfonică, a cărei structură în patru părți a fost definitivată de Joseph Haydn (părintele simfoniei) în perioada clasicismului. În perioada romantică, genul evoluează pe două direcții: una a tradiției clasice (Schubert, Brahms, Schumann, Bartholdy, Ceaikovski, Dvorjak, Bruckner) și o nouă direcție a inovațiilor romantice, prin adoptarea programatismului (exemplu Berlioz- Simfonia Fantastică, Simfonia dramatică Romeo și Julieta, pentru soliști, cor și orchestră, Liszt cu simfoniile: Faust după Goethe și Divina comedie după Dante)

Opera

Gen muzical vocal-dramatic, bazat pe un libret și interpretat pe scenă de cântăreți-actori acompaniați de orchestră, apărut în Italia în jurul anului 1600

Poem simfonic

Gen apărut în perioada romantismului ca urmare a apropierii muzicienilor de literatură. Este dedicat orchestrei simfonice, este conceput pe baza unui text literar, urmărind redarea prin muzică a ideilor textului. Are o formă liberă, bazată pe mai multe idei (melodii) ce se succed. Muzica programatică este punctul de origine al poemului simfonic, regăsit în creațiile compozitorilor: F. Liszt (12 poeme simfonice), B. Smetana (ciclul Patria Mea de șase poeme simfonice), Richard Strauss (șapte poeme simfonice), George Enescu (poemul vocal-simfonic Vox Maris), s.a.

Programatism (muzica cu program)

Modalitate specifică de creație muzicală (instrumentală sau orchestrală, mai rar corală - vocală) care are la bază un program (subiect, idee tematică) declarat ca atare de către compozitor. F. Liszt este cel care introduce termenul în muzică.

Existența unui program îl face pe auditor să se apropie mai ușor de arta sunetelor, de înțelegerea muzicii și a intenției compozitorului.

Leit-motiv

Motiv-conducător, mic fragment ritmico-melodic și/sau armonic cu rol de simbol pentru o idee, situație, personaj. A fost folosit intensiv de Richard Wagner ca mod de construcție pentru dramele sale muzicale.

ÎNTREBĂRI GHIDAJ

- Titlul lucrării și numele compozitorului?
- În ce curent muzical se încadrează? Câteva cuvinte despre curentul artistic.
- Ce tematică are lucrarea?
- Ce tip de interpretare regăsim? (vocal, instrumental, orchestral?)
- Ce tip de compoziție este? (gen, formă)
- Cum este realizată / redată ideea muzicală?
- Analiza / opinia personală

Audiție : *Păstrăvul* de Franz Schubert (<https://www.youtube.com/watch?v=5FVPeXqh2gs>)

Sugestii de audiții:

Edward Grieg - *Concert pentru pian si orchestră în la minor* (<https://www.youtube.com/watch?v=udnkx9hi7Yk>)

Johannes Brahms - *Dansuri ungare Nr. 5 și 6* (<https://www.youtube.com/watch?v=O192eo9zbT4>)

Richard Strauss - *Așa grăit-a Zarathustra* (<https://www.youtube.com/watch?v=zXIaKbq1WBg>)

Piotr Ilici Ceaikovski - *Dansul zânei dulciurilor* din baletul *Spărgătorul de nuci*

(https://www.youtube.com/watch?v=Wz_f9B4pPtg)

Leo Delibes - *Duetul florilor* din opera *Lakme* (<https://www.youtube.com/watch?v=fM2wJzLyzw8>)

Giuseppe Verdi - *Brindisi* din opera *Traviata* (<https://www.youtube.com/watch?v=6MnAwOM2ea0>)

TEME ȘI MOTIVE ROMANTICE ÎN LITERATURĂ, PICTURĂ ȘI MUZICĂ

Informații prealabile

A)

În pictură, **tema** presupune subiectul (natural sau imaginat), acel aspect al realității care se reflectă în opera artistică, reprezentat plastic. Termenul de **motiv** definește elementul decorativ sau arhitectural folosit într-o pictură sau la o sculptură, respectiv o figură ornamentală repetată, alternată.

B)

În muzică, **tema** desemnează fraza sau peisajul care formează desenul melodic sau ritmic al unei compoziții muzicale; conceptul de **temă cu variațiuni** se referă la acea compoziție muzicală care constă în enunțarea unei teme și în valorificarea ei prin diferite transformări ulterioare. **Motivul** denumesc cel mai mic element constitutiv al unei piese muzicale, din dezvoltarea căruia ia naștere tema muzicală, este deci cea mai mică construcție muzicală, cea mai mică unitate melodico-ritmică a unei idei muzicale cu un profil și un sens propriu, constând dintr-un grup de note legate printr-un singur accent; reprezintă astfel parte a unei teme, capabilă să devină de sine stătătoare, în dezvoltare. După H. Riemann, motivul desemnează unitatea melodică minimală structurată binar, pe baza opoziției instituite între cele două secvențe melodico-ritmice care îl alcătuiesc; secvența sabă, anacruzică (v. anacruză) și secvența accentuată, cruzică (leicht und schwer), caracterizate prin acumulare energetică și respectiv culminație și, eventual, relaxare tensională. Scheletul metroritmic al motivului se concretizează în cele mai diferite forme. Motivul acoperă aproximativ o măsură; el este subordonat de grup, semifrază, frază, perioadă etc., dar nu

suportă divizări. În procesul variației, motivul își păstrează identitatea cu condiția respectării plasamentului său metric. În prezent, majoritatea muzicologilor apreciază că motivul se plasează aproximativ în cadrul a două măsuri, este direct subordonat frazei și poate fi analizat prin două sau mai multe celule. (surse: DEX, Dicționar de termeni muzicali, 2010)

C)

În literatură, **tema** reprezintă ideea centrală a unui text, divizibilă în motive.

Motivul este acea unitate tematică indivizibilă, care ajută la construirea temei; poate fi: un cuvânt cu semnificații, un nume mitologic prezent sau nu, o secvență etc.

CLASIFICAREA MOTIVELOR LITERARE:

a. în raport cu tema:

- conexate (legate de temă)
- libere (fără legătură, aduc detalii în plus)
- incidentale (dau naștere altor motive)

b. în raport cu acțiunea:

- dinamice (schimbă acțiunea)
- statice (nu o schimbă)

c. în raport cu prezența în text:

- leit – motive (leitmotive) (se repetă în cadrul aceluiași text)
- topos – uri (se repetă în texte diferite)

Tabloul principalelor teme și motive romantice

A. TEME PERSONALE (SAU ALE EXALTĂRII SINELUI)

a. Natura

- **Elemente terestre:** codru, tei, salcâm, plop, elemente acvatice (lac, izvor, mare), simboluri animale ale maiestuoziții și libertății (lebăda, cerbul), elemente florale (floarea albastră)
- **Elemente cosmice:** aștrii (luna, luceafărul), cultul nopții, furtuna

b. Iubirea

Înger și demon / Căutarea idealului / Zburătorul

c. Sufletul universal

- *Ruinele*
- *Folclorul și tradițiile*
- *Mitologia*

B. TEME MISTICE (SAU VIZIUNI SUBLIME)

a. Visul, reveria

- b. Cosmogonia. Timpul și spațiul*
- c. Arheul, ahasverus*
- d. Geniul, Titanul*

C. TEME SOCIALE ȘI POLITICE (SAU PRINCIPII UMANITARE)

- a. Revolta împotriva regulilor*
- b. Sensul istoriei. Tiranul*
- c. Libertate, egalitate, fraternitate*
- d. Progresul umanității*

Exemple de aplicații

1. Audiază bucata muzicală din **Lacul lebedelor** de Ceaikovski și încearcă să identifici motivele și temele muzicale:
<https://www.youtube.com/watch?v=hN7jgCcOvfw>
2. Știind că specifică reprezentărilor romantice în pictură este trecerea pe aceeași pânză de la lumină la clarobscur, surprinzând atât amploarea luminii ce scaldă peisajul și lucrurile, cât și dramatismul ei, observă cum apare redată apa în următoarele reproduceri. Remarcă perspectiva, culorile și precizează ce impresii îți creează aceste tablouri. Identifică tema și motivele reprezentate.

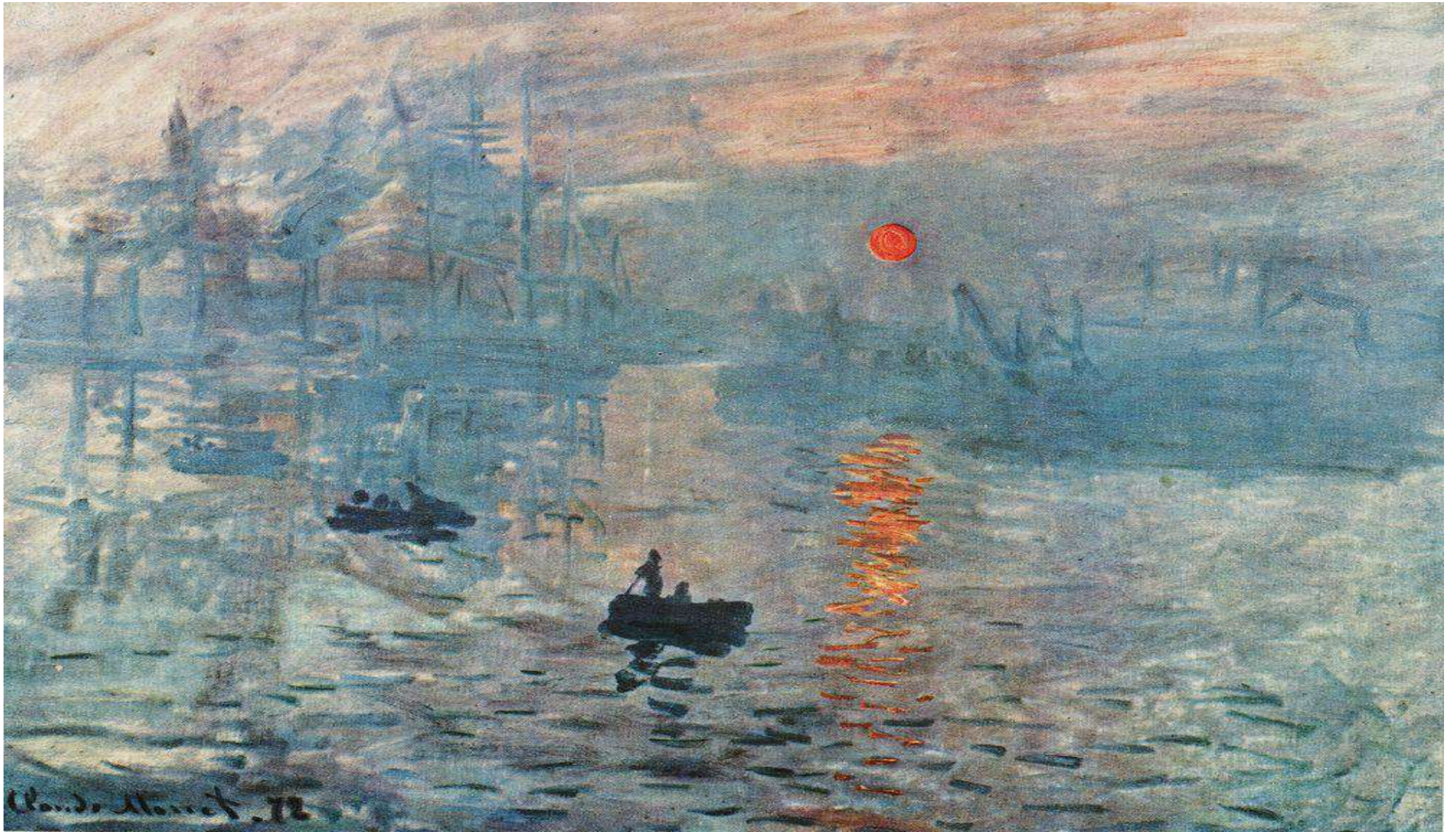

Claude Monet, *Impresie. Răsărit de soare*

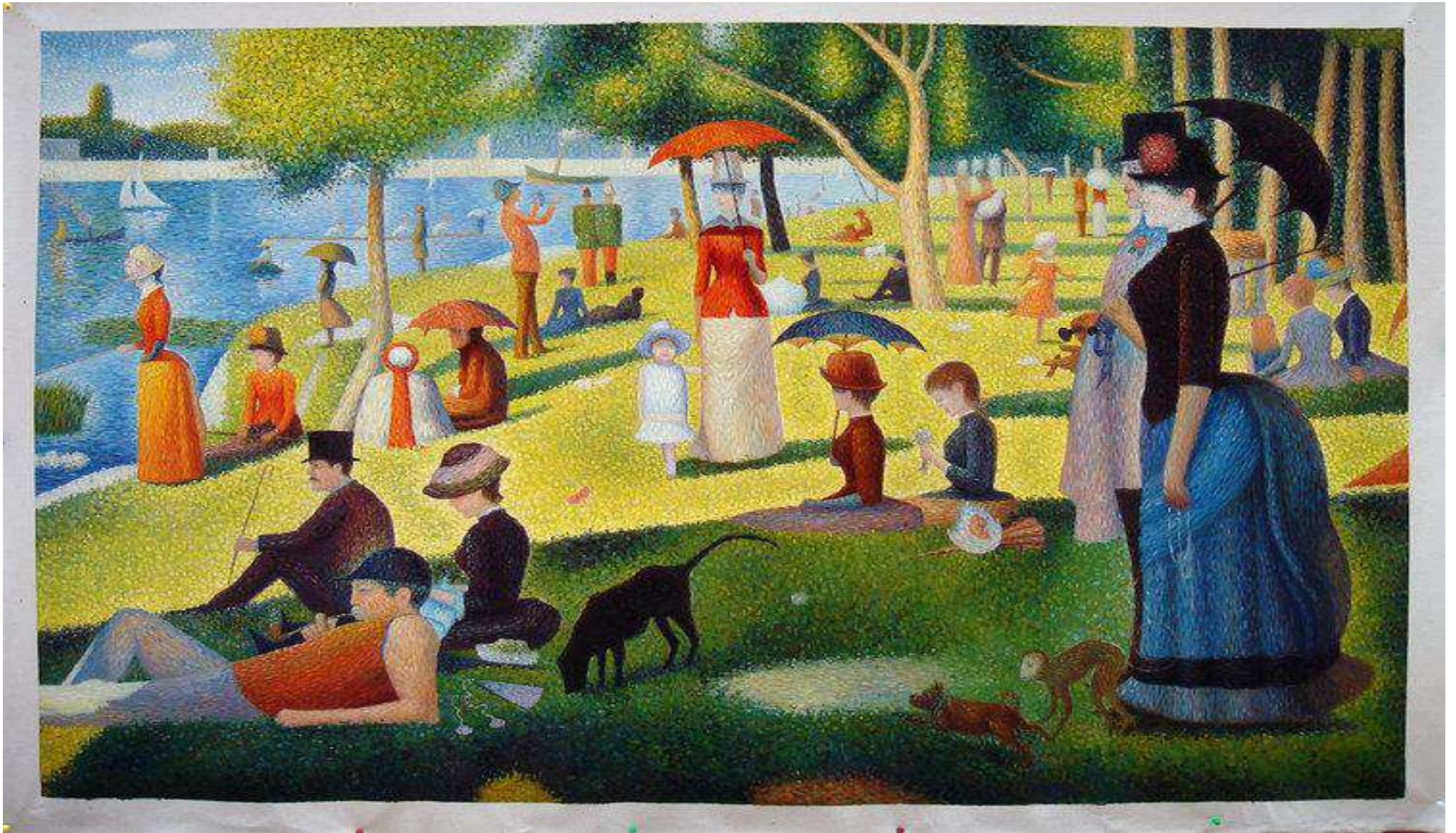

George Seurat, *O duminică după amiaza în parcul Grande Jatte*



Gustave Courbet, *Après peste lacul Lemman*



Salvador Dalí, *Lebede reflectând elefanți*

Alte exemple de aplicații

1. Citește poezia *Floare albastră*, de M. Eminescu, și identifică temele și motivele romantice, completând tabelul următor:

Teme romantice	Motive romantice
•	•
•	•
•	•
•	•
•	•

2. Audiează, dând click la linkul <https://www.youtube.com/watch?v=YR5USHu6D6U>, bucata muzicală *Pas de deux* din *Spărgătorul de nuci* compusă de Ceaikovski! În timp ce audiezi, redactează un text liric în spirit romantic, folosind în compoziție următoarele cuvinte: *noapte, lună, vise, iubire, oră, clipă, înger*. Ia apoi creioanele colorate / markerele colorate în mână și ilustrează în manieră romantică textul creat de tine.

3. Citește și alte poeme romantice ale lui Eminescu cu aceeași tematică și observă comparativ imaginile artistice create în poemele respective.

Au fost aplicate diferite metode / tehnici / procedee de predare-învățare, în funcție de obiectivele lecției și de momentele în cadrul acesteia :

- explozia stelară;
- dezbaterea;

- scrierea creativă;
- metoda cadranelor;
- acvariul sentimentelor;
- brainstorming / brainstorming de tip ciorchine;
- metoda inteligențelor multiple;
- eseul de 5 minute;
- metoda cubului;
 - utilizarea ecranului pentru proiecții;
 - foi fleep-chart;
 - calculatoare / laptopuri / tablete;
 - albume de artă;
 - volume cu opera poetului Mihai Eminescu;
 - înregistrări audio-video;
 - postituri;
 - markere / creioane colorate

Împărtășirea impresiilor a fost etapa finală în care s-au realizat schimburi de idei între elevi și echipe, s-au formulat concluzii și s-au trasat anumite direcții de aplicabilitate în alte contexte de învățare.

Acest tip de activitate a oferit elevilor posibilitatea să socializeze, să construiască punți între concepte și abilități, să exerseze și să experimenteze, toate contribuind la creșterea încrederii în sine, dezvoltarea independenței și a capacității de lucru în echipă.

Profesor dr. Aurica Lacrimioara Daneliuc

Profesor dr. Alina Loredana Coroliuc

Colegiul Tehnic Rădăuți

Județul Suceava

METODE MODERNE DE FORMARE ÎN DIDACTICA SPECIALITĂȚII: NOI PERSPECTIVE ASUPRA LECȚIEI DE MATEMATICĂ ÎN ÎNVĂȚĂMÂNTUL PRIMAR

Profesor Cosacu Dorinel
Școala Gimnazială Ruget,
Roșia de Amaradia, Gorj

Transformările prin care trec actualele forme de învățământ afectează puternic și metodologiile de educație și instrucție punând în evidență noile tendințe ale perfecționării și modernizării acestora.

Programele moderne includ metode active care se îndepărtează mai mult sau mai puțin de predarea tradițională sau transmiterea convențională a informațiilor pentru a obține în schimb din partea tuturor celor prezenți o participare deosebit de activă la rezolvarea problemei puse în discuție.

Folosind aceste metode în desfășurarea lecțiilor, elevii se obișnuiesc să lucreze în grup, cu rezolvarea unor sarcini "contra cronometru" și le mărește responsabilitatea, gradul de implicare și încrederea în forțele proprii.

Printre metodele moderne care se pot folosi în predarea matematicii în ciclul primar se numără: problematizarea și descoperirea; învățarea prin cooperare; metoda mozaicului și a cubului; braistorming-ul (asaltul de idei); tehnica "ciorchinelui" etc.

Problematizarea și descoperirea

Problematizarea constă dintr-o suită de procedee prin care se urmărește crearea unei situații - problemă la care elevii independent, sub îndrumarea profesorului, găsesc rezolvarea situațiilor problemă. Această metodă oferă posibilitatea și îi stimulează să caute singuri soluția.

Problematizarea își găsește utilizarea pretutindeni unde se pot crea situații - problemă, ce urmează a fi soluționate prin gândire comună, prin noi reguli și soluții de ordin superior.

Aceasta poate fi aplicată în predarea tuturor disciplinelor de învățământ, în toate etapele procesului didactic și la nivelul tuturor ciclurilor școlare.

Pentru ca o temă să dobândească un caracter problematizat, ea trebuie să trezească o reacție de surpriză, de mirare, chiar de uimire.^[1]

[1] Mușata B., Vasile C., Iuliu F., Miron I., Voicu L., Vasile P., Ioan R., *Didactica modernă*, Ed. Dacia, Cluj-Napoca, 2001, p.141

Activitatea de învățare prin problematizare se poate desfășura dirijat sau preponderent independent.

Potențialul pedagogic al metodei: stimulează participarea elevilor la cunoașterea prin efort propriu; contribuie substanțial la educarea sistemului de gândire; sprijină formarea unor deprinderi de muncă independentă; familiarizează elevul cu modul de soluționare a unor situații tipice; contribuie la perfecționarea relației profesor – elev; sprijină formarea unor capacități cognitive (sesizarea situațiilor problemă, capacitatea de aplicare în practică a soluției propuse).

Descoperirea se află în strânsă corelație cu problematizarea, accentul căzând pe găsirea soluției. Problematizarea și descoperirea constituie două momente ale aceluiași proces euristic. Deci orice situație problemă trebuie descoperită, rezolvată. Descoperirea constă în reactualizarea experienței și a capacităților individuale. Situația problemă declanșează descoperirea, rezultatul descoperirii fiind întotdeauna o nouă achiziție informațională.

Din punct de vedere al raționamentului, descoperirea poate fi: inductivă (de la particular la general); deductivă (de la general la particular).

Etape în descoperire: confruntarea elementelor cu situația care să declanșeze procesul de cercetare; actul de descoperire, când elevul sesizează, înțelege cauzele raționamentului; exemplificarea generalizărilor și exersare.

Metoda descoperirii este greu de aplicat, necesită din partea elevilor multă răbdare, conștiinciozitate și voință.

Învățarea prin cooperare

Procedurile care implică activitățile de grup sunt unanim recomandate drept cele mai potrivite în plan cognitive și atitudinal - pentru educația adulților (elevilor).

Focalizarea pe acest aspect metodologic este impusă de nevoia de a utiliza munca în echipă ca mijloc și ca scop al formării elevilor, de pe o parte, iar pe de alta pentru că viziunea interdisciplinară și transdisciplinară nu poate avea ca premisă de succes decât munca în echipă a profesorilor.

Beneficiile activității de grup sunt deosebite în activitatea de formare:

- pot fi realizate dezbateri, demonstrații, exersarea unor competențe, brainstorming, studii de caz etc., deci procedurile respective pot fi combinate, varietatea lor devenind astfel infinită;

- comportamentul elevilor este mai ușor de modificat în și prin grup;

- elevii au posibilitatea de a învăța de la ceilalți, adesea mai ușor acceptabil decât a învăța de la o persoană din afara grupului;

- dezvoltarea personală - mai ales în planul atitudinal: respectul, toleranța, flexibilitatea, responsabilitatea;

- deciziile luate în cazul grupului sunt respectate mai mult decât deciziile individuale.

Având în vedere atât avantajele cât și problemele de folosire a acestor (metode) tipuri de metode, profesorul trebuie să cântărească foarte atent rezultatele așteptate în raport cu dificultățile și problemele care pot surveni.

Metodele de participare activă au marele merit că generează contexte unde se manifestă diferența, așa cum se întâmplă în viața de toate zilele. Aplicarea lor duce la provocări ale individului de a-și reorganiza experiențele ca urmare a participării sale active la viața și lucru în grup.

Alegerea metodei trebuie gândită astfel încât să se stabilească contribuția ei la realizarea obiectivelor formării și instruirii și justificarea ei atunci când o combinație de metode are loc.

Toate metodele de participare activă au în centrul lor comunicarea. Aceasta e condiția vitală a metodelor de grup.

Se admite ca pentru activitățile didactice curente grupurile să fie omogene ca vârstă și specializare, dar se recomandă eterogenitate sub aspectul nivelului de competență pentru a stimula progresul celor cu nivel scăzut.

Metoda mozaicului și a cubului

Sunt metode de învățare prin colaborare și cooperare între elevi; elevii își exersează exprimarea, puterea de concentrare și de sintetizare în jocul de «experți», iar apoi își educă atenția ascultând și învățând de la alți «experți» coechipieri;

Sunt tehnici prin care se evidențiază activitățile și operațiile de gândire implicate în învățarea unui conținut.

Etapele mozaicului de bază sunt: formarea grupurilor cooperative și distribuirea materialelor de lucru; formarea grupurilor de experți; realizarea prezentărilor și verificarea rezultatelor învățării; evaluarea.

Metoda cubului valorizează activitățile și operațiile de gândire implicate în învățarea unui conținut; se folosește în scopul explorării unui subiect din mai multe perspective; oferă o abordare complexă și integratoare.

Etapele sunt: propunerea temei activității; împărțirea colectivului de elevi în 6 grupuri; oferirea de explicații elevilor; rezolvarea sarcinilor activității; prezentarea temei din perspectiva fiecăruia din cele 6 grupuri; discuții finale în legătură cu tema abordată.[²]

[²] Valentin D.U., Luminița D., : *Educație și dezvoltare profesională*, Scrisul Românesc Fundația-Editura,

Brainstorming-ul (asaltul de idei)

Este o metodă prin care grupul obține o producție de idei, emise spontan și în afara oricărei activități de evaluare. Este o metodă prin care imaginația creativă - emiterea unor idei cât mai trăsnite, mai neobișnuite și mai absurde,- prevalează, iar cenzura critică a ideilor este anulată temporar. Brainstorming-ul are rezultate spectaculoase în lucrul de grup.

Există două instrumente pentru evaluarea calitativă a grupului:

-Fișa de evaluare a orei: membrii grupului acordă note de la 1 la 5 pentru următoarele aspecte, confort și probleme materiale, atmosfera, interes și motivație, grad de participare personală la creativitatea grupului, notă pentru modul general de desfășurare a ședinței.

-Fișa de evaluare subiectivă a moderatorului - care păstrează același sistem de scontare asupra următoarelor aspecte: gradul de angajare, prezența, conducerea tehnică, capacitatea de a asculta pe alții, capacitatea de sinteză, calitatea dirijării, notă pentru comportare generală.[³]

Tehnica „ciorchineli”

Ciorchinele este o metodă de brainstorming nelineară. El poate fi folosit atât în faza de evocare cât și în faza de reflecție. Este utilizat pentru a stimula gândirea înainte de a studia mai temeinic un anumit subiect. Mai poate fi folosit ca mijloc de a rezuma ceea ce s-a studiat, ca modalități de a construi asociații noi, sau de a reprezenta noi sensuri. Este o strategie de găsire a căii de acces la propriile cunoștințe, înțelegeri sau convingeri legate de o anumită temă.

Regulile de bază care trebuie respectate: scriu toate ideile care le trec prin minte; nu sunt preocupați de ortografie, punctuație sau alte reguli de scris; nu se opresc din scris până n-a trecut destul timp, astfel încât să poată ieși la lumină toate ideile; lasă să apară cât mai multe conexiuni.

BIBLIOGRAFIE:

- [1] Bocoș M., Chiș V., Ferenczi I., Ionescu M., Lăscuș V., Preda V., Radu I., *Didactica modernă*, Ed. Dacia, Cluj-Napoca, 2001, p. 141
- [2] Dogaru-Ulieru, V., Drăghicescu, L.: *Educație și dezvoltare profesională*, Scrisul Românesc Fundația-Editura, Craiova, 2011, p. 145-146
- [3] Pătrăuță, T. P.: *Didactica matematicii pentru învățământul primar și preșcolar*, Ed. „Vasile Goldiș” University Press, Arad, 2011, p. 131, 141- 142

Craiova, 2011, p.145-146

[³] Teodor P.P., *Didactica matematicii pentru învățământul primar și preșcolar*, Ed. „Vasile Goldiș” University Press, Arad, 2011, p. 141-142

EXEMPLE DE BUNE PRACTICI ÎN ȘCOALA ACTUALĂ

Cosma Violeta-Ana,

Școala Gimnazială „Nicodim Ganea” Bistra

Există numeroase exemple de bune practici în domeniul educației care ilustrează modul în care școlile actuale și cele viitoare pot să își îmbunătățească procesele și să ofere o experiență educațională mai valoroasă pentru elevi.

Exemple de bune practici în școala actuală:

Metode de predare inovatoare:

Școli din întreaga lume adoptă metode de predare inovatoare, cum ar fi învățarea bazată pe proiecte, învățarea prin jocuri și activități experiențiale pentru a stimula interesul și implicarea elevilor în procesul de învățare.

Personalizarea învățării:

Școlile utilizează tehnologii și strategii de evaluare pentru a personaliza învățarea, adaptându-se la nevoile individuale ale elevilor și oferindu-le resurse și suport suplimentar acolo unde este necesar.

Promovarea gândirii critice și a rezolvării problemelor:

În multe școli, accentul este pus pe dezvoltarea abilităților de gândire critică și a capacității de a rezolva probleme, prin intermediul dezbaterilor, analizei critice a informațiilor și abordării provocărilor complexe.

Exemple de bune practici în perspectiva școlii viitorului:

Învățare bazată pe competențe:

Anumite școli încep să integreze învățarea bazată pe competențe în curriculum, concentrându-se pe dezvoltarea abilităților practice și a competențelor relevante pentru piața muncii, precum gândirea analitică, comunicarea eficientă și colaborarea.

Utilizarea tehnologiei emergente:

Școlile viitoare ar putea adopta tehnologii emergente, cum ar fi realitatea virtuală, inteligența artificială și învățarea automatizată pentru a oferi experiențe educaționale mai interactive și personalizate, care să pregătească elevii pentru lumea digitală în continuă evoluție.

Colaborarea globală:

Prin intermediul platformelor online și a proiectelor colaborative, elevii ar putea să interacționeze și să colaboreze cu colegi din întreaga lume, să își împărtășească ideile și să rezolve probleme complexe împreună, promovând înțelegerea interculturală și abilitățile de colaborare globală.

Aceste exemple demonstrează că atât în prezent, cât și în viitor, există numeroase modalități prin care școlile pot să își îmbunătățească practicile educaționale pentru a răspunde nevoilor și provocărilor societății contemporane și viitoare.

Bibliografie: Emil Păun, Școala viitorului sau viitorul școlii?, Editura Polirom, Iași, 2022

FACILITAREA, SUSȚINEREA ȘI ÎMBUNĂȚIREA ACTIVITĂȚILOR DIN SISTEMUL EDUCAȚIONAL

Prof. COSTEA DIANA

Școala Gimnazială "Aurel Vlaicu" Arad

Iată câteva exemple de bune practici în ceea ce privește facilitarea, susținerea și îmbunătățirea activităților din sistemul educațional:

Programul de burse și subvenții: Multe țări și organizații implementează programe de burse și subvenții pentru elevii cu resurse financiare limitate. Aceste programe ajută la facilitarea accesului la educație pentru grupurile defavorizate și promovează incluziunea socială.

Formarea continuă a cadrelor didactice: Organizarea de programe de formare continuă pentru cadrele didactice este esențială pentru a le ajuta să-și îmbunătățească abilitățile și să-și adapteze practicile de predare la noile cerințe și tehnologii. Acest lucru poate include ateliere, cursuri online, seminarii și stagii de pregătire.

Școli comunitare: Implementarea unor programe educaționale care implică comunitatea în procesul de învățare poate îmbunătăți semnificativ rezultatele școlare. Astfel de programe pot include proiecte de voluntariat, parteneriate cu organizații locale sau implicarea părinților în activitățile școlare.

Utilizarea tehnologiei în educație: Integrarea tehnologiei în procesul de învățare poate facilita accesul la resurse educaționale și poate îmbunătăți metodele de predare și evaluare. De exemplu, utilizarea platformelor online pentru predare la distanță sau aplicații educaționale interactive poate spori angajamentul elevilor și performanța lor academică.

Evaluarea și monitorizarea performanței educaționale: Implementarea unor sisteme eficiente de evaluare și monitorizare a performanței educaționale poate ajuta la identificarea punctelor tari și slabe ale sistemului educațional și la luarea de măsuri corective corespunzătoare. Aceasta poate include analiza rezultatelor testelor standardizate, evaluarea satisfacției elevilor și a părinților sau monitorizarea ratei de absenteism școlar.

Parteneriate public-privat: Colaborarea între sectorul public și sectorul privat poate aduce beneficii semnificative sistemului educațional. Astfel de parteneriate pot include

sponsorizarea de programe educaționale, furnizarea de resurse materiale sau tehnologice, sau oferirea de stagii de practică pentru elevi.

Program de mentorat între elevii mai mari și cei mai mici: Implementarea unui program de mentorat în care elevii mai mari îi sprijină și îi îndrumă pe cei mai mici poate crea un mediu de învățare colaborativ și promova relații pozitive între elevi.

Programe de dezvoltare a abilităților sociale și emoționale: Integrarea în curriculum a programelor care vizează dezvoltarea abilităților sociale și emoționale poate avea un impact semnificativ asupra bunăstării emoționale a elevilor și asupra relațiilor lor în cadrul școlii.

Clase tematice sau proiecte interdisciplinare: Organizarea de clase tematice sau proiecte interdisciplinare poate face învățarea mai atractivă și relevantă pentru elevi, oferindu-le oportunitatea să aplice cunoștințele în contexte practice.

Cluburi și activități extracurriculare variate: Furnizarea de opțiuni bogate de cluburi și activități extracurriculare, cum ar fi cluburi de științe, arte, teatru, sport sau programare, le permite elevilor să-și descopere pasiunile și să își dezvolte abilități în afara curriculumului tradițional.

Program de consiliere și orientare școlară: Asigurarea unui program robust de consiliere și orientare școlară poate ajuta elevii să-și exploreze opțiunile educaționale și să-și planifice viitorul într-un mod mai informat și conștient.

Aceste exemple de bune practici pot contribui la crearea unui mediu școlar stimulat și la îmbunătățirea experienței de învățare pentru elevii de la gimnaziu. Adaptarea acestor practici la nevoile specifice ale școlii și comunității poate avea un impact pozitiv asupra dezvoltării academice și personale a elevilor.

Un opțional îndrăgit de copii

prof.înv.primar Coțofană Veronica,
Școala Gimnazială Nr.12,„B.P. Hasdeu” Constanța

„Sărbătorile anotimpurilor”este titlul unui opțional pe care elevii de clasa a II-a l-au plăcut de la prima oră. Am optat pentru o nouă organizare a spațiului, a locului de activitate a copiilor și aranjarea mobilierului, asemenea alternativei educaționale Step by Step, cu scopul de a facilita cooperarea, comunicarea și acțiunea în grup, prin care elevii să-și manifeste libertatea de expresie. La centrele de interes „Limba noastră-i o comoară”, „Micul scriitor”, „Curcubeul fermecat”, „Mâini îndemânatic” s-au manifestat interesele, înclinațiile și aptitudinile lor artistice, creativitatea .

Prima etapă a activității,când elevii sunt așezați în semicerc are scopul de a crea o atmosferă prietenoasă, încurajând ascultarea,dar și participarea. Audierea sau interpretarea unui cântecel, completarea unui rebus, vizionarea unei secvențe dintr-un film pentru copii, contemplarea unui album cu reproduceri de artă, citirea unei poezii sau a unui fragment dintr-o poveste îi pregătesc pe cei mici pentru explorarea subiectului de la centrul de interes.

Alegerea centrului unde dorește fiecare să-și desfășoare activitatea s-a realizat într-un mod atractiv copiilor: toamna ei au așezat cartonașe cu numele fiecăruia în buzunărașele unui uriaș măr din carton roșu, primăvara- pe petalele unui ghiocel , vara- pe un soare, iar iarna- pe un fulg, obiecte confecționate de ei la abilități practice.

La centre i-au așteptat o mulțime de materiale utile temelor propuse, aranjate în mod funcțional și procurate printr-o bună colaborare cu familiile elevilor. La centrul „Limba noastră-i o comoară” ei au găsit o mică bibliotecă cu diverse cărți de literatură pentru copii, casete audio, reviste literare, măști, iar la centrul „Micul scriitor” diferite instrumente de scris, dicționare, capse și capsator, coli de scris. Centrul „Curcubeul culorilor” i-a întâmpinat cu acuarele tempera, plastilină, creioane, creioane colorate, carioca, pic, cerneală, foi de carton albe și colorate, pensule, borcănașe pentru apă, iar centrul „Mâini îndemânatic”, cu diverse materiale din natură (frunze, flori presate, semințe, ghinde, castane, coji de nucă, floricele de porumb), plastilină, hârtie glasee și creponată, materiale textile, ață, sfoară, coji de ouă, lipici.

Strategiile alese au contribuit la declanșarea învățării, oferind mai multe alternative, impunând căutarea și explorarea pentru realizarea obiectivelor propuse, fiind un factor favorizant al creativității copiilor. Învățarea cu ajutorul fișelor a fost utilizată în vederea individualizării învățării, din perspectiva adaptării acestor fișe fiecărui copil, ajutându- i să progreseze folosindu- și la maxim eforturile personale. Metodele alternative de evaluare au încurajat progresul copiilor, valorificând punctele forte ale fiecăruia. Dacă la orice activitate arătăm încredere în forțele copilului, acesta va adopta o atitudine pozitivă, responsabilă față de propria activitate.

Una dintre temele pe care le-am desfășurat în cadrul opționalului a fost „Paștele la români”. La intrarea în clasă, copiii au văzut , pe catedră un coș cu ouă încondeiate.Discuțiile au loc în jurul acestora: Paștele reprezintă una dintre cele mai importante sărbători anuale creștine, în această perioadă sunt Floriile, se vopsesc ouă mai ales roșii, oamenii merg la biserică în noaptea de Înviere, luând acasă Lumina,unde continuă sărbătoarea tradițională, cu o masă care include diverse specialități .

Măiestria încondeierii ouălor de Paști este o tradiție, din timpuri străvechi. Românii pictau ouăle în mod tradițional cu roșu și le decorau ornamental. În timp, alte culori au început să fie folosite, transformând vopsirea ouălor într-o formă de artă și un talent pentru experți. Astăzi,

ouă adevărate sau din lemn sunt pictate cu desene complexe sau decorate cu diverse podoabe și puse la vânzare pe durata întregului an.

Cadrul emotiv necesar fiind realizat, elevii au observat prezentarea ppt și au ascultat poezia „ La Paști “, de George Coșbuc.

Copiii au fost anunțați că la centrul „ Limba noastră-i o comoară “ vor citi poezia „În ziua de Paști”, de Elena Farago, vor sublinia pe fișă expresii din poezie care arată obiceiurile de Paște, le vor integra în enunțuri noi și vor citi poezia colegilor, astfel încât să simțim bucuria copiilor prilejuită de această mare sărbătoare.

La centrul „Micul scriitor”, elevii au redactat bilete adresate prietenilor prin care îi îndemnau să facă împreună felicitări și o colecție de jucării pentru copiii nevoiași.

La centrul „Curcubeul culorilor”, copiii li s-a cerut să deseneze pe coli colorate ouă, cât mai aproape de mărimea reală, pe care să le decoreze cu motive liniare. În afară de crearea modelului propriu-zis, ei trebuiau să găsească cele mai potrivite zone ce vor fi decorate, astfel ca oul să nu fie încărcat pe toată suprafața cu elemente de décor, ci să creeze un echilibru între zonele libere și cele înfrumusețate. Au observat mai atent și ouăle încondeiate din coș .

La centrul „Mâini îndemânaticе” s-au realizat colaje din materiale reciclabile cu tema „Paștele în familia mea”.

Fiecare copil a avut ocazia să-și manifeste capacitatea de exprimare a personalității ,să exerseze vorbirea liberă.S-a stimulat încrederea în posibilitățile de a relata aspecte din experiența personală, impresiile și observațiile asupra acestei sărbători. Subliniez bogăția efectelor educative ale acestei activități, gradul de antrenare a imaginației creatoare a copiilor, trăsăturile morale și de caracter antrenate: inițiativa, cooperarea, blândețea, ajutorul reciproc, curajul, sinceritatea.

Bibliografie :

Cristea, Sorin, Curriculum pedagogic, EDP, RA, Buc, 2006

Sima, I, Creativitatea la vârstă preșcolară și școlară mică,EDP, Buc, 1997

Șerdean, I, Didactica limbii și literaturii române în învățământul primar, Ed. Corint, Buc., 2006

**ȘCOALA GIMNAZIALĂ ANGHEL SALIGNY BANLOC ÎN COLABORARE CU
ȘCOALA GIMNAZIALĂ LIVEZILE
An școlar 2023-2024**

PROIECT EDUCAȚIONAL

L'âme francophone

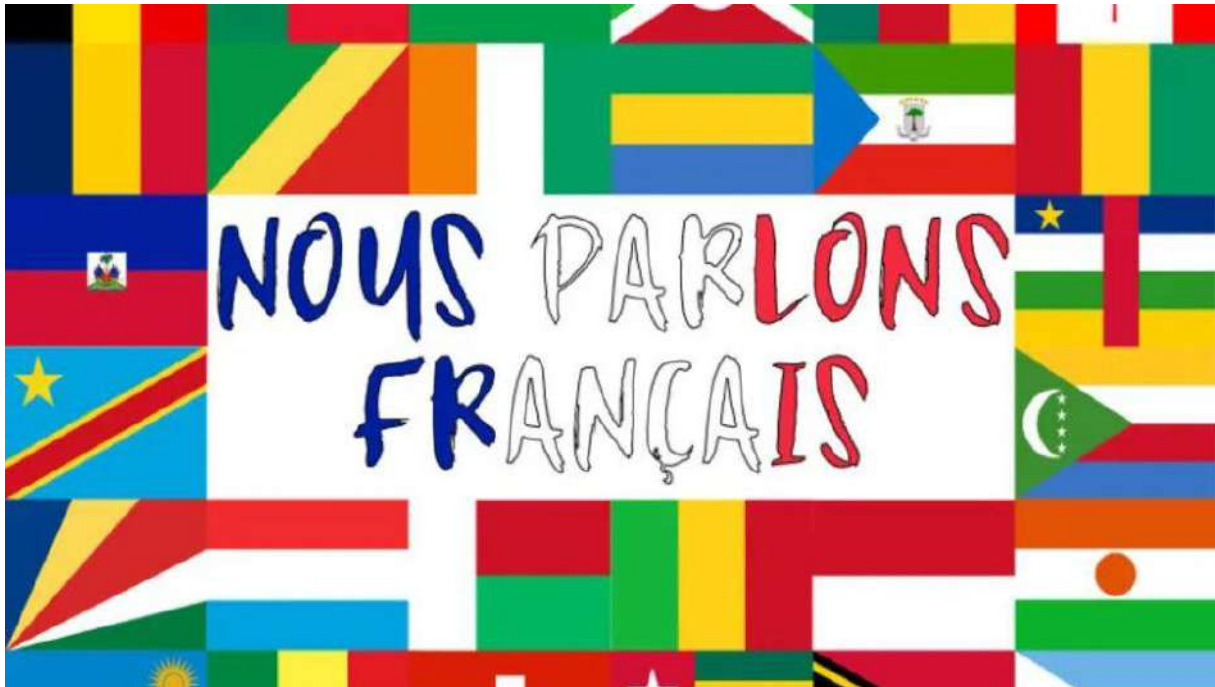

ARGUMENT

„Choisissez un travail que vous aimez et vous n'aurez pas à travailler un seul jour de votre vie.

„ Confucius

COORDONATOR DE PROIECT

Prof.dr. Raluca Narcisa Covaci

Director:Prof. Claudia Bilanin

Director:prof. Daniel Liviu Dălinesc

SCOPUL PROIECTULUI :

Scopul proiectului : Promovarea Francofoniei. Consolidarea încrederii în necesitatea unei limbi străine moderne și promovarea unor metode/ strategii de bună practică în rândul participanților la proiect. Descoperirea și promovarea talentului elevilor de a se manifesta în limbă franceză. Proiectul dedicat FRANCOFONIEI are ca obiectiv central stimularea creativității artistice a elevilor mediată de limba franceză ca factor de bază al comunicării interculturale.

GRUPURI ȚINTĂ :

- Elevii claselor V-VIII

LOCUL DESFĂȘURĂRII:

- Sala de clasă

PERIOADA DESFĂȘURĂRII:

18.03.2024-22.03. 2024

OBIECTIVELE PROIECTULUI:

- Sensibilizarea elevilor cu privire la simbolistica lunii Francofoniei și la principalele simboluri ale Franței ;
- Evidențierea legăturii existente între Franța și alte țării vorbitoare de limbă franceză ;
- Dezvoltarea memoriei afective, a atenției și a spiritului de observație;
- creșterea interesului pentru învățarea/ cunoașterea limbii și civilizației franceze, cu ajutorul desenului, imaginilor și textului scris;

CONȚINUTUL PROIECTULUI

Nr. crt.	TEMA ACTIVITĂȚII/ CONȚINUTUL ACTIVITĂȚII	LOCUL DESFĂȘURĂRII	DATA	RESP.
1.	<p>Clasa a V-a</p> <p>Elevii clasei a V-a de la Școala Gimnazială Anghel Saligny Banloc și Școala Gimnazială Livezile au misiunea de a realiza proiecte cu tema „Țările Francofone prin amograme”. Elevii clasei a V-a de la Școala Gimnazială Livezile, vor realiza individual următoarele proiecte: vor avea ca misiune desenarea inițialei numelui pe o foaie de hârtie colorată (de preferat culorile României și ale Franței). Ulterior, inițiala va fi decupată și imprimată cu simboluri ale României și Franței (drapel, hartă etc) La sfârșitul proiectului se fac poze de grup.</p>	Sala de clasă	18.03.2024- 22.03. 2024	Prof.dr.Raluca Narcisa Covaci
2.	<p>Clasa a VI-a</p> <p>Elevii clasei a VI-a de la Școala Gimnazială Anghel Saligny Banloc și Școala Gimnazială Livezile, vor realiza individual următoarele proiecte: vor avea ca misiune desenarea inițialei numelui pe o foaie de hârtie colorată (de preferat culorile României și ale Franței).</p>	Sala de clasă	18.03.2024- 22.03. 2024	Prof.dr.Raluca Narcisa Covaci

	Ulterior, inițiala va fi decupată și imprimată cu simboluri ale României și Franței (drapel, hartă etc) La sfârșitul proiectului se fac poze de grup.			
3.	Clasa a VII-a Elevii clasei a VII-a, de la cele două școli implicate în proiect au de realizat rame de poze cu tema „Vive la Francophonie, cuvinte personalizate cu simboluri ale țărilor francophone.	Sala de clasă	18.03.2024- 22.03. 2024	Prof.dr.Raluca Narcisa Covaci
4.	Clasa a VIII-a Elevii clasei a VII-a, de la cele două școli implicate în proiect au de realizat caligrame pe baza unor obiective sau personalități din spațiul francofon.	Sala de clasă	18.03.2024- 22.03. 2024	Prof.dr.Raluca Narcisa Covaci

DISCIPLINE IMPLICATE IN PROIECT:

- Limba Franceză;
- Limba română
- Desen.

METODE DE EVALUARE:

- Realizarea de expoziții și panouri cu lucrările elevilor;
- Evaluarea se va realiza pe parcursul derulării proiectului, prin completarea impresiilor legate de realizarea evenimentului;

DISEMINAREA PROIECTULUI

- Se vor colecta impresii ale elevilor și cadrelor didactice și vor fi publicate în revista școlii, alături de cele mai reușite creații realizate cu acest prilej;

Resursă educațională deschisă

Tipul resursei: Test

Nivelul: Clasa a VII-a

Disciplina: Chimie

Tema resursei: Atom/ Tabel Periodic

Competență generală: 1. Explorarea unor fenomene și proprietăți ale substanțelor întâlnite în activitatea cotidiană

Competența specifică vizată prioritar: 1.3 Utilizarea simbolurilor și a terminologiei specifice chimiei pentru reprezentarea elementelor, substanțelor simple/compuse

Activități de învățare propuse:

- stabilirea prin joc a unor particularități ale substanțelor
- utilizarea corectă a denumirii substanțelor
- clasificarea substanțelor după unul sau mai multe criterii.

Pentru susținerea activității este nevoie de tablă inteligentă și laptop.

Elevii sunt împărțiți pe grupe, iar fiecare grupă desemnează un lider, care va comunica decizia grupei, iar grupa care va avea cele mai multe răspunsuri corecte va fi desemnată câștigătoare.

Această activitate poate fi susținută și individual, când rezultatele sunt organizate într-un clasament.

Legătura web către resursă: <https://wordwall.net/resource/1155424>

Propunător: Covâză Ileana

Proiectul unității de învățare

Unitatea de învățare: Atom. Structura atomului

Clasa aVII-a

Timp alocat: 6 h

Conținuturi	C.S	Activități de învățare	Resurse	Evaluare
Ce este un atom?	2.2	-Formularea unor întrebări care stârnesc curiozitatea -urmărirea unui filmuleț despre descoperirea atomului	https://www.youtube.com/watch?v=xazQRcSCRaY&list=PLYz8brrG3bhetscqik_yfJrkRgtOUvkI2&index=9&t=4s -Fișe de observație	-realizarea unui model atomic
Structura atomului/ Din ce este format un atom?	1.2	- Diferențierea conceptelor și noțiunilor specifice: nucleu și înveliș de electroni -identificarea componentelor principale ale atomilor: protoni, neutroni, electroni	https://www.youtube.com/watch?v=yQP4UJhNn0I&list=PLYz8brrG3bhetscqik_yfJrkRgtOUvkI2&index=19 -joc didactic -planșă, creioane colorate	-realizarea unui poster cu “Atomul clasei”
	1.3	-recunoașterea prin jocuri a particularităților particulelor subatomice	https://wordwall.net/ro/resource/34131067/structura-atomului	Verificarea clasamentului din resursa dată
Numărul atomic și Numărul de masă	1.2	-diferențierea noțiunilor de număr atomic și masă atomică pe baza unui text: Număr de masă vs Număr atomic	-fișe de lectură -fișe de lucru	Observarea sistematică
	3.2	-efectuarea de calcule pentru determinarea numărului de masă	-fișe de lucru -tabla interactivă	Evaluare formativă
Element chimic. Simbol chimic	1.3	-recunoașterea prin jocuri a simbolurilor unor elemente chimice, (de exemplu: activități frontale sau individuale cu ajutorul jocului didactic, utilizarea unor cartonașe cu simboluri chimice etc.)	https://www.youtube.com/watch?v=tTkjqw1A4g4 -cartonașe cu simboluri chimice	
Izotopi. Masă atomică	1.3	-activități în echipă privind utilizarea notației specifice pentru reprezentarea izotopilor unor elemente	https://phet.colorado.edu/sims/html/isotopes-and-atomic-mass/latest/isotopes-	

	4.2	-utilizarea terminologiei specifice -documentarea asupra utilizării practice a unor izotopi în diferite domenii de activitate	and-atomic-mass_en.html -articole referitoare la utilizările unor izotopi	
Învelișul de electroni	2.2 1.3	-analizarea structurii învelișului de electroni -reprezentarea/ modelarea grafică a structurilor electronice pentru primele 20 de elemente ale Tabelului Periodic	-bilete cu simbolul unui element și numărul atomic corespunzător -planșă pentru așezarea corespunzătoare a biletelor	https://worldwall.net/resource/9628092/invelișul-de-electroni-al-atomului
Evaluare		Test sumativ		

Programă de opțional

Denumirea opționalului: *Magie sau Chimie?*

Clasa : a VII –a

Durata: 1 an

Nr. ore pe săptămână: 1 oră

Aria curriculară: Matematică și Științe Ale Naturii

Profesor propunător: Covâză Ileana

Notă de prezentare

Opționalul se adresează elevilor de clasa a VII-a și își propune să stimuleze înțelegerea legăturii dintre noțiunile teoretice dobândite și viața de zi cu zi.

Opționalul pornește de la premisa că cea mai eficientă învățare este cea practică, fapt pentru care partea teoretică este redusă comparativ cu cea aplicativă.

Cu ajutorul acestui opțional se urmărește familiarizarea elevilor cu operațiile cele mai importante din laboratorul de chimie, operații care implică formarea și dezvoltarea unor deprinderi practice, utile și în viața cotidiană. În același timp, elevii vor îmbina experimentul clasic de laborator, cu cel virtual, realizat cu ajutorul calculatorului, fapt care contribuie la menținerea interesului pentru studiul chimiei ca știință experimentală, prin angajarea activă și conștientă a elevilor în procesul de învățare.

Structura programei include, pe lângă *Nota de prezentare*, următoarele elemente:

- **Competențe generale**
- **Competențe specifice și exemple de activități de învățare**
- **Conținuturi**
- **Sugestii metodologice**

Competențe generale

1. Cunoașterea și înțelegerea fenomenelor chimice, a operațiilor de bază folosite în laborator, a terminologiei specifice chimiei;
2. Dezvoltarea capacităților de explorare a realității și de experimentare prin folosirea de ustensile, reactivi și operații proprii chimiei;
3. Dezvoltarea capacității de comunicare utilă lucrului individual și în echipă, cu accent pe folosirea limbajului specific chimiei;

4. Formarea abilităților de aplicare a cunoștințelor acumulate în viața cotidiană, precum și a interesului pentru cunoaștere

Competențe specifice	Activități de învățare
1.1 Identificarea unor proprietăți ale substanțelor utilizate în viața cotidiană	-Observarea unor procese care se desfășoară în anumite condiții: dizolvarea unor substanțe, evaporarea, schimbarea stării de agregare etc. - Clasificarea substanțelor în funcție de proprietățile acestora
1.2 Utilizarea instrumentelor de laborator	-Manipularea ustensilelor de laborator în scopul efectuării unor experimente: schimbarea culorii în prezența indicatorilor, etc.
1.3 Culegerea de date despre anumite substanțe și proprietățile acestora	-studierea unor substanțe întâlnite în viața de zi cu zi și notarea acestora într-o fișă de observație
2.1 Selectarea unor informații relevante în vederea necesare în procesul cunoașterii	-analizarea proprietăților unor substanțe -analizarea comportamentului unor substanțe
2.2 Investigarea practică a unor fenomene și procese chimice întâlnite în viața cotidiană	-identificarea factorilor care determină un anumit comportament chimic și notarea acestora într-o listă de observare prepararea unor amestecuri de substanțe și verificarea comportării acestora
3.1 Interpretarea unor date obținute în urma unui proces de investigare	-colectarea datelor cu privire la comportarea unor substanțe
3.2 Prezentarea observațiilor obținute în urma unei cercetări	-realizarea unor proiecte referitoare la comportarea unor substanțe utilizate în viața de zi cu zi
4.1 Identificarea situațiilor în care cunoașterea științifică este necesară	-prezentarea unor situații, din viața cotidiană, în care chimia joacă un rol important

Conținuturi

1. Invitație în laboratorul de chimie
2. Chimia pe înțelesul tuturor
3. Bucătărie sau chimie?
4. Mă topesc sau mă dizolv?
5. Ce culoare am eu?
6. Gheața poate arde?
7. Ce pot face cu o varză roșie?
8. Pot să am un vulcan, vă rog?
9. Și elefanții folosec pastă de dinți
10. O tornadă într-un pahar
11. Ce este sarea? Experimente cu sare.
12. Mâncarea la control.
13. Suntem ceea ce mâncăm
14. Baloane fără aer.
15. Oul de cauciuc
16. O zi fără hârtie/ săpun/ zahăr.....
17. Cât plastic am folsit azi?
18. Apa potabilă sau nu?
19. Vă puteți imagina o zi fără chimie? Sau fără magie?

Sugestii metodologice

Deoarece chimia este o știință care are la bază experimentul, proiectarea didactică a experimentului de laborator presupune ca etape stabilirea ipotezei și a modului de lucru, investigarea, explicarea, interpretarea și în final, rezolvarea unei probleme sau situații problemă.

În aplicarea acestui opțional, experimentul joacă un rol important în formarea și dezvoltarea competențelor, având valențe multiple în ceea ce privește latura cognitivă, stimulând interesul elevilor și capacitatea de a analiza și verifica diferite concepte și de a realiza transferul de achiziții în diferite contexte de viață.

Caracterul practic-aplicativ al acestei discipline opționale oferă multe posibilități de exersare a lucrului independent care contribuie la dezvoltarea unui

comportament responsabil față de propria persoană și față mediu; dezvoltarea receptivității pentru chimie ca știință dar, mai ales pentru, aplicațiile practice ale acestora, prin promovarea unor comportamente, atitudini și valori care permit asumarea rolurilor și a societăților din viața de fiecare zi.

Nu putem vorbi de un mediu curat și plăcut, decât dacă fiecare dintre noi aduce o contribuție cât de mică la aceasta. Totul depinde de noi!

Incluziune și diversitate

Organizația noastră se numește Școala Gimnazială „Ioan Slavici”, Tăuții de Sus, oraș Baia Sprie. Este o școală structură inclusă în învățământul public, de stat, care oferă un învățământ preșcolar, primar și gimnazial, situată în nord-vestul României, județul Maramureș, o școală mică, aflată în centrul comunității. Localitatea noastră se află într-o fostă zonă minieră, în care există cartiere marginalizate, dezavantajate și limitate din punct de vedere al dezvoltării sociale, culturale și economice.

Mediile culturale și sociale din care provin copiii noștri sunt diversificate, ei aparținând mai multor etnii: români, romi, maghiari; elevi cu Cerințe Educaționale Speciale, dar și elevi cu dizabilități. Familiile acestora au venituri modeste, iar nivelul de trai este scăzut. Unii elevi provin din familii monoparentale sau cu părinți plecați în străinătate, alții sunt aflați în plasament sau trăiesc într-un mediu nociv, în care domină violența verbală și fizică, consumul de alcool. În aceste circumstanțe, situația unora dintre copiii noștri este dramatică, motivația școlară este scăzută, stima de sine, încrederea în forțele proprii, capacitatea de gestionare a stresului și a emoțiilor, dorința de a învăța, de a avea un progres școlar sunt aproape inexistente. Acești copii au nevoie de oportunități în ceea ce privește dezvoltarea socială și culturală, având în vedere că orizontul lor de cunoaștere și implicit al părinților este limitat.

Problemele cu care se confruntă elevii noștri sunt: situația materială modestă a familiilor din care provin, lipsa de interes și implicare, lipsa motivației pentru un trai mai bun și orizontul limitat de cultură și cunoaștere.

De aceea că școala și cadrele didactice au obligația morală în primul rând și profesională de a veni în sprijinul acestor elevi, de a realiza activități de curs integrate, motivante, de a le stârni interesul elevilor și ai ajuta să aibă un progres școlar.

Având în vedere că trăim într-o eră a digitalizării și copiii sunt atrași de componenta aceasta digitală este necesar ca activitatea noastră didactică să se realizeze utilizând instrumentele ICT. Un alt aspect care trebuie avut în vedere este faptul că elevii cu nevoi speciale, cu dificultăți de învățare, sau elevii cu CES trebuie motivați și prin realizarea activităților extracurriculare. Realizând astfel de activități ei vor percepe școala ca un spațiu atractiv, nu doar un loc în care învață noțiuni teoretice, pe care mulți dintre ei nu le înțeleg. Pentru o integrare socială, pentru o dezvoltare profesională este necesar ca elevii să conștientizeze că existența umană se compune din interacțiunea cu alte comunități, participarea la activități culturale, schimburi de experiență. Pentru ca un copil să-și dezvolte un comportament adecvat situațiilor pe care le întâlnește de-a lungul existenței sale nu este suficientă doar educația formală. El trebuie să călătorească, să viziteze obiective turistice, să cunoască și alte medii sociale și culturale. Prin activitățile extracurriculare pot fi integrați toți elevii, indiferent de etnie sau de capacitatea de învățare.

O activitate pe care o consider favorabilă integrării tuturor elevilor o reprezintă mobilitățile cu elevii realizate în cadrul Programelor Erasmus+ sau a Proiectelor PNRAS. Școala noastră este beneficiară de aceste două tipuri de proiecte și de această oportunitate. Prin astfel de mobilități putem să le oferim elevilor noștri o altă formă de educație. În mobilitatea pe care am avut-o în Portugalia, în cadrul Proiectului Erasmus+, în grupul de elevi participanți au fost incluși elevi romi, elev cu CES, elevi care provin din familii monoparentale, elevi ai căror părinți au o situație materială precară. În primii doi ani ai Acreditării Erasmus+ am realizat mobilități cu elevii la școli partenere din Turcia- Ercan Akin Fen Lisesi, Italia- Istituto Comprensivo „Enrico Fermi” di Montodine, Portugalia- Agrupamento de Escolas de Atouguia de Baleia și Republica Cehă- Fakultni Zakladni Skola PF UK.

Copiii au trăit niște experiențe unice de învățare, dar și de viață. Au zburat prima dată cu avionul, au văzut Oceanul Atlantic, au făcut surf, au fost cazați o săptămână la un hotel de 4 stele, și-au făcut prieteni noi, și-au îmbunătățit competențele lingvistice, au învățat să comunice, atât în limba română, dar mai ales în limba engleză, și-au îmbunătățit competențele digitale, utilizând diverse aplicații, dar și pe cele sociale și culturale, au participat la ore de curs în școală parteneră, putând astfel observa sistemul de învățământ al unei alte țări, au vizitat Lisabona. Și poate, cel mai important au învățat să aibă o altă perspectivă asupra lumii, au înțeles că nu contează etnia, culoarea pielii, nivelul de inteligență pe care îl au, ci tot ceea ce contează este ideea de incluziune și de acceptare.

Elevii noștri au fost bine primiți, integrați, chiar dacă au fost romi, copii cu CES, copii cu oportunități reduse. Împreună cu elevii parteneri, participanții la mobilități au realizat activități culturale, sportive, și-au dezvoltat competențele digitale, sociale, lingvistice, au învățat să utilizeze diverse aplicații, au asistat la crearea unei aplicații pentru bolnavii cu Alzheimer, au participat la ore de robotică. Aceste activități de învățare i-au făcut să privească școala cu alți ochi, să își dorească să se implice în cât mai multe proiecte și activități extrașcolare, dar cel mai important, i-au făcut să privească lumea cu alți ochi. Copiii noștri au înțeles că există o lume care le oferă o multitudine de oportunități și posibilități, dincolo de limitele teritoriale, sociale și mentale ale comunității în care trăiesc.

Tot o astfel de experiență este și excursia realizată la Oradea, prin cadrul Proiectului PNRAS. Prin această activitate elevii și-au îmbunătățit competențele culturale, au vizitat Cetatea Oradei, Muzeul Țării Crișului, dar s-au și relaxat la un parc acvatic. În acest fel au perceput diversitatea activităților școlare. Acest tip de activitate poate dura între 3-7 zile.

Un alt tip de activitate care vine în sprijinul elevilor cu nevoi speciale și dificultăți de învățare este cel în care se folosesc echipamentele digitale. Elevii vor învăța mult mai ușor și vor reuși să perceapă noțiunile teoretice nou predate dacă la clasă vom folosi instrumente ITC. Un exemplu este lecția inclusă în programa clasei a V-a, de predare a elementelor verbale, nonverbale și paraverbale, lecție care durează 1 oră. În cadrul acestei lecții eu le proiectez elevilor un material despre Vasile Adamescu, singurul român născut surd, orb și mut care a reușit să învețe să scrie, să vorbească și să citească. Tot cu ajutorul echipamentelor digitale îi învăț pe copii tipurile de limbaje, de alfabet, de la scrierea egipteană, până la Codul Morse și alfabetul Braille.

Vasile Adamescu – Un Om Nemaivăzut -
<https://www.facebook.com/100053157540311/videos/un-om-nemaivazut/701626857235126/>.

Un alt exemplu care să vină în sprijinul elevilor cu CES este realizarea unui curriculum adaptat valabil pe parcursul întregului an școlar, și a unor fișe de intervenție,

**OLIMPIADA - EDUCAȚIE TEHNOLOGICĂ ȘI APLICAȚII PRACTICE,
ETAPA LOCALĂ
23.02.2024**

Clasa: a V-a

- **Toate subiectele sunt obligatorii. Se acordă 10 puncte din oficiu.**
- **Timpul efectiv de lucru este de 2 ore.**

Subiectul I

TOTAL (20 de puncte)

- I. Scrieți pe foaia de concurs litera corespunzătoare răspunsului corect: **5 puncte**
1. Insuficiența luminii în procesul de fotosinteză a plantelor duce la:
 - a. Tulpini subțirice nu pot susține planta
 - b. Frunze colorate în roșu
 - c. Plante ofilite
 2. Lucrările de îngrijire a solului cuprind procese precum:
 - a. Plivit, prășit, tratamente, afânare, nivelarea și tasarea solului, irigare, fertilizare
 - b. Plivit, prășit, tratamente, afânare, nivelarea și tasarea solului
 - c. Tratamente, afânare, nivelarea și tasarea solului, irigare, fertilizare
 3. Promovarea și valorificarea producției vegetale și animale se face prin:
 - a. Târguri, piețe, magazine
 - b. Reclame, afișe, pliante
 - c. Toate menționate la a și b
 4. Vacile cu lapte au nevoie de o cantitate de apă:
 - a. 20 l
 - b. 110 l
 - c. 70 l
 5. Apicultorii sunt persoane care se ocupă cu creșterea și îngrijirea:
 - a. Peștilor
 - b. Viermilor de mătase
 - c. Albinelor
- II. Notați cu Adevărat enunțurile corecte și cu Fals enunțurile formulate greșit. **5 puncte**
1. Vița de vie se înmulțește prin butași.
 2. Nutrețurile sunt produse vegetale, animale și minerale, folosite în hrana animalelor.
 3. Lumina influențează pielea și corpul animalelor.
 4. Câinii adulți se hrănesc de trei ori pe zi.
 5. Sarea este un aliment de origine vegetală.
- III. Realizați corespondența elementelor coloanei A cu elementele coloanei B **10 puncte**
- | Coloana A | Coloana B |
|------------------|------------------|
| 1. Lapte | a. lipide |
| 2. Făină | b. Glucide |
| 3. Slănină | c. Potasiu |
| 4. Ficat | d. Proteine |
| 5. Morcov | e. Vitamina A |
| | f. sare |

Subiectul II**TOTAL (30 de puncte)**

1. Completați următoarele fraze cu cuvintele ce lipsesc, astfel încât să obțineți enunțuri corecte **15 puncte.**

Cantitatea de nutrețuri dată unui animal în 24 de ore pentru a acoperi1...de hrană, formează....furajeră. Rația se împarte în..2.., adică porții date animalelor la .3....fixe. Nutrețurile pot fi de origine..4., ...5., sau...6. . Producția animalieră cuprinde produse precum:..7.., ..8....., ...9..,10. .

2. Răspundeți pe scurt următoarelor întrebări. **15 puncte**

1. Care sunt cei cinci factori de vegetație ai unei plante?
2. Care cultură este reprezentativă zonei de unde proveniți? Argumentați răspunsul.
3. Ce este ikebana?
4. Ce sunt produsele ecologice?
5. Ce sunt produsele alimentare de origine animală?

Subiectul III**TOTAL (40 de puncte)**

Realizați un eseu cu tema ”Alimentația omului”, ținând seama de următoarele:

- a. Importanța alimentelor
- b. Proveniența alimentelor
- c. Conținutul în substanțe nutritive
- d. Rolul vitaminelor, apei și sării în organism.

BAREM DE CORECTARE
OLIMPIADA - EDUCAȚIE TEHNOLOGICĂ ȘI APLICAȚII PRACTICE,
ETAPA LOCALĂ
23.02.2024

Clasa: a V-a

Subiectul I TOTAL (20 de puncte)

1. Câte 1 p pentru fiecare răspuns corect. 5x 1p_5puncte
1-a 2-a 3-c 4-b 5-c
2. Câte 1 p pentru fiecare răspuns corect. 5x 1p_5puncte
1.A 2.A 3:A 4.F 5.F
3. Se acordă câte 2 p pentru fiecare corespondență realizată corect 5X 2p_ 10 puncte
1-d 2-b 3-a 4- c 5-e

Subiectul II TOTAL (30 de puncte)

1. Pentru fiecare răspuns corect se acordă 1,5 10X1,5p _15puncte
1 necesar 2. rația 3 tainuri 4 ore 5 vegetală 6 animală 7 minerală 8 carne
9 lapte 10 ouă
2. Pentru fiecare răspuns corect se acordă 3p 5X 3p_15 puncte
 1. Apă, aer, lumină, temperatură, substanțe nutritive
 2. Grâu, porumb
 3. Tehnică artistică de aranjare a florilor
 4. Produse cultivatee pe teren fără chimicale
 5. Produse ce provin de la animale.

Subiectul III TOTAL (40 de puncte)

Pentru fiecare rezolvare corectă de la a, b, c, d se acordă 10p 4X10p_ 40 puncte

Metode inovative de predare-învățare, fixare-sistematizare, rezolvare de probleme prin stimularea creativității

COORDONATOR PROGRAM

Prof .metodist VULPEȘTITIANA PETRUȚA

CASA CORPULUI DIDACTIC "Alexandru Gavra" Arad

Prof. CRAINIC G. MARIOARA

Liceul Teoretic SEBIȘ

- 2022 -

FORMAREA COMPETENȚELOR ÎN CADRUL MODULELOR DE SPECIALITATE

Adaptarea la noile cerințe ale economiei de piață, presupune însușirea acelor competențe care să dezvolte în rândul elevilor înaltul profesionalism, inițiativa, perspicacitatea, abilitatea de a opera eficient într-un mediu economic dinamic și concurențial.



Caracteristici

- Aceste metode se caracterizează prin faptul că:
 - • sunt concentrate pe elev și pe activitate;
 - • pun accent pe dezvoltarea gândirii, formarea aptitudinilor și a deprinderilor;
 - • încurajează participarea elevilor, creativitatea, inițiativele;
 - • determină un parteneriat profesor – elev;
 - • au un puternic accent formativ, nu informativ;
 - • presupun folosirea unui limbaj simplu, accesibil;
 - • adaptează metodele de lucru la nivelul clasei.

Dezvoltarea prin prisma educației

Individul se dezvoltă odată cu acumularea de noi experiențe, într-un mediu formal și informal:

- cognitive, sub formă de valori cultural-științifice, prin selectarea și prelucrarea informațiilor cu care vine în contact
- psiho-sociale, elevul fiind interesat de modificările afectiv-emoționale și comportamentale
- socio-economice, prin educația realizată în școală

Competențele cheie

- au un grad ridicat de generalitate și complexitate
- sunt urmărite pe o perioadă lungă de timp;
- vizează formarea de deprinderi cu referire la comunicare, prezentări scurte după o succesiune de imagini, folosirea de documente, înțelegerea terminologiei de specialitate, lucrul în echipă
- tranziție mai eficientă de la școală la viitorul loc de muncă



Educația permanentă. Comunicarea.

- prin comunicare indivizii interacționează, exprimă o atitudine, un sentiment, împărtășesc o părere sau deblochează un conflict.
- prin limbaj, reușim să dobândim noi capacități de cunoaștere, de a socializa, de a relaționa afectiv sau autoritar, ori de a comunica nevoi biologice.
- În școală, prin intermediul profesorilor, elevii reușesc să se îmbogățescă pe plan educațional, dezvoltând imaginația, spiritul critic și relațiile umane, pregătind astfel elevii pentru a fi integrați în mediul de muncă.

Comunicarea didactică

- are de obicei o temă
- se realizează prin metode, mijloace și tehnici
- se adaptează specificului clasei
- folosește metode descriptiv-teoretice
- metode practice, prin exerciții de îndemânare, simulare sau experimentale

Între elev și profesor se stabilește o relație benefică de comunicare atunci când:

- comunicarea verbală se îmbină cu cea paraverbală și nonverbală
- tonalitatea vocii, ritmul, acuratețea exprimării, conținutul mesajului
- prin prezență agreabilă, timp, spațiu, contact vizual, gesturi, mimică
- comunicarea scrisă



Dezvoltarea abilităților și competențelor elevului



Abilitățile sunt capacități psiho-indivduale în care se includ deprinderi și priceperi.

Competențele cuprind toate abilitățile, cunoștințele și aptitudinile de care elevii dau dovadă după parcurgerea unei activități de învățare.

Metode moderne de învățare ce pot fi utilizate în predare-învățare folosite în lucrare

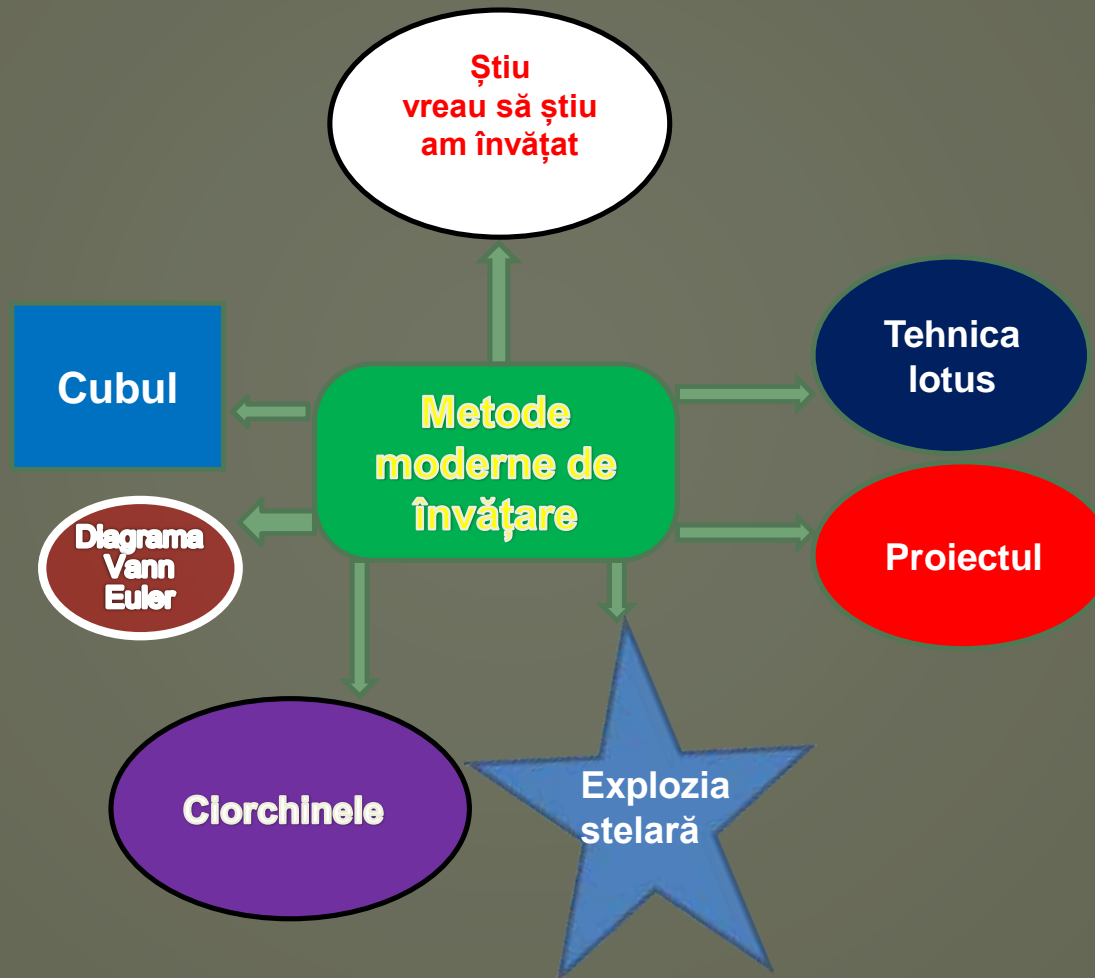

Metoda știu/vreau să știu/am învățat Rezultatul obținut.

tema: Completarea planului meniu

Știu	Vreau să știu	Am învățat
➤ Ce conține lista meniu	➤ Ce este planul zilnic?	➤ Planul zilnic este un document
➤ Denumirea unității	➤ Ce conține planul zilnic?	➤ Conține denumirea preparatelor, numărul rețetei de fabricație, soldul la sfârșitul zilei, semnătura șefului de unitate
➤ Perioada de valabilitate	➤ Cine întocmește planul zilnic?	➤ Planul meniu e întocmit de șeful unității împreună cu bucătarul șef
➤ Băuturi ce se servesc în unitatea de alimentație publică ➤ Preparate ce servesc: gustări, antreuri, preparate lichide, preparate de trecere, preparate de bază, deserturi	➤ Care este rolul lui într-o unitate?	➤ Să evidențieze cantitatea și sortimentul de preparate servite în restaurant ➤ Planul meniu este întocmit cu o zi înainte, este afișat la loc vizibil, pe un panou, pentru ca cei responsabili să îl cunoască și să ia măsuri de realizare a acestuia. ➤ Toate propunerile de meniuri alcătuiesc în final cartea de meniuri.

Lotus-Floarea de nufăr

- Una dintre metodele didactice ce poate fi folosită în activitățile de învățare este tehnica Lotus Aceasta presupune deducerea de conexiuni între idei, concepte, pornind de la o temă centrală; problema sau tema centrală determină cele opt idei secundare care se construiesc în jurul celei principale, asemănătoare petalelor florii de nufăr.
- Toate cele opt idei secundare se trec în jurul temei centrale, urmând ca apoi ele să devină la rândul lor teme principale, pentru alte 8 flori de nufăr. Pentru fiecare din aceste noi teme centrale se vor construi câte alte noi 8 idei secundare. Astfel, pornind de la o temă centrală, sunt generate noi teme de studiu pentru care trebuie dezvoltate conexiuni noi și noi concepte.

Tehnica Lotus sau Floarea de nufăr

Îndrumă activitatea de producție culinară.

8 grupe și subtemele notate de la A la H- mobilier, aparate, utilaje, tacâmuri, inventar textile, inventar din porțelan și ceramică, inventar din sticlă, ustensile specifice.

Rezultate grupa 2 Tehnica lotus

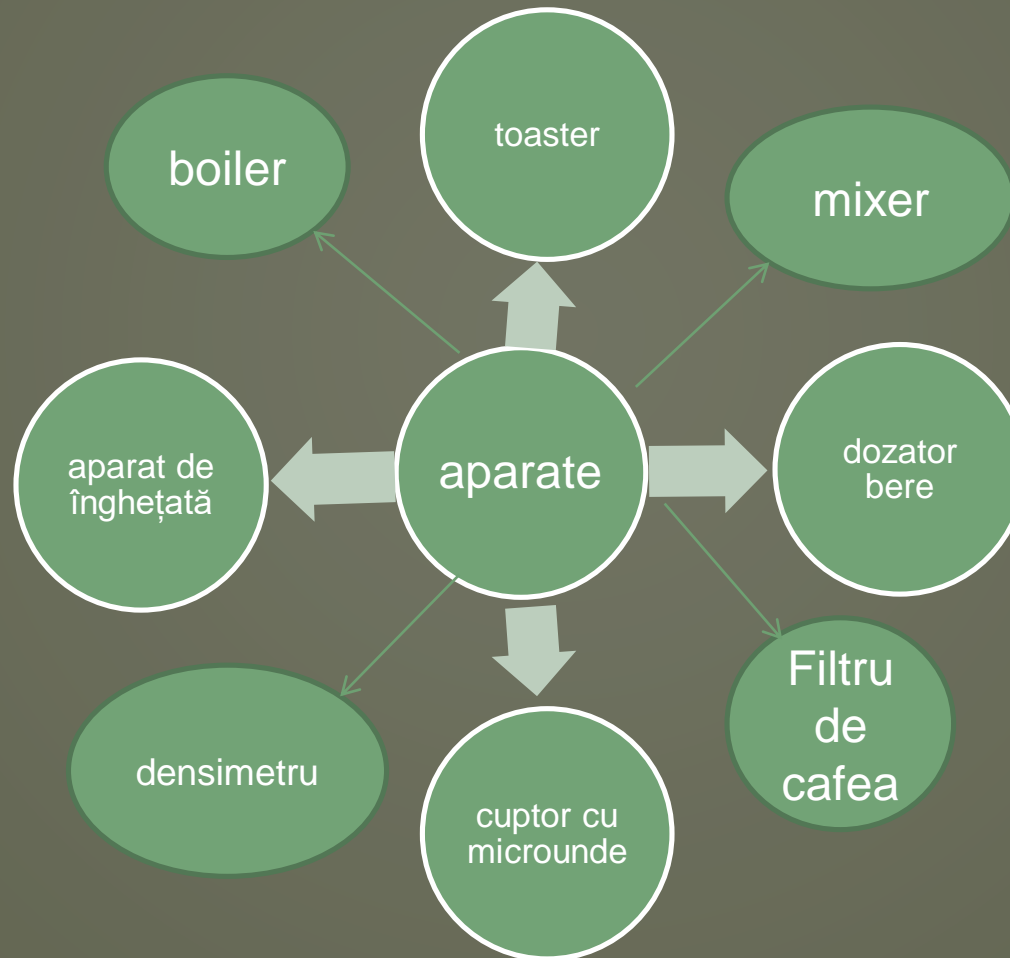

Schimbă perechea

- Este o metodă de lucru pe perechi. Se împarte clasa/grupa de elevi în două echipe egale ca număr de participanți, constituindu-se perechile la sugestia cadrului didactic.
- Se formează două cercuri concentrice, elevii fiind față în față pe perechi. Profesorul pune o întrebare sau dă o sarcină de lucru în perechi. Fiecare pereche discută și apoi comunică ideile. Cercul din exterior se rotește în sensul acelor de ceasornic, realizându-se astfel schimbarea partenerilor în pereche. Elevii au posibilitatea de a lucra cu fiecare membru al clasei. Fiecare se implică în activitate și își aduce contribuția la rezolvarea sarcinii

Schimbă perechea

Activitate: Realizarea prelucrării termice a legumelor

Nr. 1 în pereche	Sarcina de realizare a operației	Utilaje, ustensile	Mod de realizare	Observații
Lorena	Opărire a ciupercilor	Oala, capac	Se fierb în apă	5 minute
Roxana	Înăbușire a cartofilor	Cratița	Se fierb în apă și grăsime	10 minute
Melisa	Fierbere a morcovilor feliți	Oală, capac	Fierbere în apă	10 minute
Dani	Sotare a morcovilor răzuți	Cratiță, capac	Se fierb în apă și grăsime	3 minute
Sorin	Prăjire a cartofilor	Friteuză	Prăjire în ulei încins	7 minute
Alin	Frigere pe grătar a ciupercilor	Grill	Așezare pe plita încinsă	12 minute
Denisa	Coacere a cartofilor	Cuptor, tavă	Așezare cartofi în tavă la cuptorul electric	35 minute

Tehnica cubului

- Metoda cubului este una dintre metodele de învățare prin cooperare ; este folosită în
- cazul în care se dorește explorarea unui subiect/ a unei situații din mai multe perspective – oferă posibilitatea de a dezvolta competențele necesare unei abordări complexe și integratoare.[16]
- Etapele metodei:
 - • Se realizează un cub pe ale cărei fețe se notează cuvintele: **DESCRIE**,
 - **COMPARĂ**, **ANALIZEAZĂ**, **ASOCIAZĂ**, **APLICĂ**, **ARGUMENTEAZĂ**

Metoda cubului

● Lecția: Conservarea produselor alimentare

- grupa DESCRIE: conservarea are în vedere păstrarea alimentelor pe o perioadă mai mare decât în mod normal
- grupa COMPARĂ: metodele fizice se desfășoară la rece sau la cald, cele chimice aduc fumul, zahărul sau sarea, iar metodele biologice sunt fermentarea prin bacterii.
- grupa ANALIZEAZĂ: fructele, legumele, carnea se conservă prin pasteurizare, sterilizare, refrigerare, congelare, deshidratarea pentru lapte, fructe, legume, ouă, afumarea pentru carne, sărarea la legume și carne, zahărul la fructe, adaugare de substanțe chimice pentru grăsimi.
 - grupa ASOCIAZĂ: pasteurizarea necesită temperaturi până la 100 °C, sterilizare se execută la temperaturi mai mari de 100 °C, congelarea la -10 °C, iar refrigerarea la 0-4 °C, conservarea prin murare este o fermentare bună pentru legume, iar afumare se face cu fum cald pentru carne.
- grupa APLICĂ: conserve din carne, lapte, legume și fructe sterilizate semiconserve pasteurizate, gemuri, dulceața, sirop, suc natural. Carcasele de carne se păstrează prin congelare
 - grupa ARGUMENTEAZĂ : zahărul în concentrație mare împiedică fermentarea fructelor și formează sirop

Metoda Sinelg

- O altă tehnică interactivă de învățare o constituie metoda Sinelg (sistem interactiv de notare pentru eficientizarea lecturii și gândirii)
- Este o metodă care permite celui care învață, să citească și să înțeleagă în mod activ și pragmatic un anumit conținut. În timpul lecturii elevii marchează în text (sau notează pe hârtie în timpul prelegerii):
 - Cunoștințe confirmate de text (√)
 - Cunoștințe infirmate/contrazise de text (-)
 - Cunoștințe noi, neîntâlnite până acum (+)
 - Cunoștințe incerte, confuze, care necesită să fie confirmate (?) [5]

Activitate: Să precizeze condițiile de păstrare-depozitare ale produselor alimentare

- □ elevii citesc din manual următorul text:
- ”Asigurarea condițiilor de calitate a alimentelor impune respectarea următoarelor reguli de păstrare și depozitare a materiilor prime:
 - materiile prime de origine animală refrigerate se depozitează la temperaturile de 1-4 °C
 - materiile prime alimentare care se supun operației de refrigerare, precum legumele,
 - fructele și verdețurile, se depozitează la 2-6°C
 - materiile prime congelate care nu sunt folosite imediat , vor fi depozitate la temperatura de -18°C”
- după lecturarea textului de mai sus, elevii bifează pe măsura parcurgerii textului, cunoștințele

Metoda proiectului

- este una dintre metodele care se pot aplica cu succes la clasele liceale, agreată mult de elevi;
- se folosește pentru soluționarea sau explicitarea unei probleme, unei situații reale,
- se prezintă strategiile de lucru , resursele necesare - umane, de timp, materiale, informaționale
- permite abordarea unei teme din perspectiva mai multor arii curriculare, construind o imagine cât mai complexă a temei respective.
- Prin intermediul acestor activități se urmărește atingerea obiectivelor tuturor ariilor curriculare într-un context integrat.

Metoda proiectului

Tema: Verificarea calității produselor verificarea organoleptică a probelor de produse

- Activitate: Să determine indicii de calitate a trei produse realizate, folosind metode psiho-senzoriale, apoi să întocmască certificatul de calitate.
- Grupa 1 a ales ca țară Italia, iar ca și preparat culinar reprezentativ "Paste Carbonara"



- Grupa 2 a ales Turcia, cu preparatul "Pilaf de orez cu praz"
- Grupa 3 a ales România, iar preparatul culinar identificat ca și tradițional a fost "Sarmale"

Activitate - grupa 1

Materii prime	UM	Cantitate, conform rețetei	P (g/100g materie primă)	L (g/100g materie primă)	G (g/100g materie primă)	Pcalc (g/cantitate din rețetă)	Lcalc (g/cantitate din rețetă)	Gcalc (g/cantitate din rețetă)
Spaghete	g	700	10,9	0,6	75,6	76,3	4,2	529,2
Kaizer	g	300	24,9	20,7	-	74,7	62,1	-
Parmezan	g	200	25,0	72,0	3,0	50	144	60
Brânza de oaie	g	100	18,9	24,0	1,0	18,9	24	1
Oua	g	200	14,0	12,0	0,6	28	24	1,2
Usturoi	g	30	7,2	0,2	26,0	2,16	0,06	7,8
Ulei de măsline	g	100	-	100	-	-	100	-
Piper	g	5	-	-	-	-	-	-
Sare	g	20	-	-	-	-	-	-
Total						250,06	358,36	599,2

Fișă de lucru pentru calcul de valoare energetică

Formula de calcul:
 $W = P_{calc} * 4,1 + L_{calc} * 9,3 + G_{calc} * 4,1$ [Kcal]

Rețeta se referă la 10 porții preparat.

$W = 681,47$ Kcal/ 1porție de preparat



La finalul perioadei de lucru fiecare grupă de elevi a prezentat un proiect în format word și apoi power point.

Tradiții și obiceiuri culturale și culinare în Italia.

Fișa de observație a activității practice

Denumirea activității	Executare corectă sau ✓ Executare greșită sau X			Observații		
	Grupa1	Grupa 2	Grupa3	Grupa1	Grupa 2	Grupa3
Operații de prelucrare primară	✓	✓	✓	-execuție corectă și rapidă	-au curățat, spălat și sortat ingredientele	-execuție cu precizie
Igiena la locul de muncă	✓	✓	✓	-au folosit laveta și soluții de igienizare	-au curățat mesele și ustensilele după fiecare utilizare	-au curățat după fiecare etapă de murdărire
Operații termice	✓	✓	✓	-au cronometrat timpul de fierbere	-orezul a fost fiert corespunzător, apoi ușor gratinat	-au verificat periodic dacă produsul este pătruns termic
Estetica produsului finit	✓	✓	✓	-decor executat din mărar tocat mărunț	-decorul a fost realizat cu fire de praz și pastă de roșii	-decor executat cu smântână

Explozia stelară

- Explozia stelară, este o metodă de dezvoltare a creativității, similară cu brainstormingul.
- Începe din centrul conceptului și se împrăștie în afară, cu întrebări, la fel ca o explozie solară. Se scrie ideea sau problema pe o foaie și se înșiră cât mai multe întrebări care au legătură cu ea. Scopul metodei este de a obține cât mai multe conexiuni între concepte. Este o metodă de stimulare a creativității individuale și de grup.

Metoda explozia stelară

Verificarea calității produselor prin metode organoleptice și fizico-chimice a probelor de produse realizate



Ce face?

Cu ce?



Cine?



Ce are?

Unde?



Tema Verificarea calitatii

1. Cu ce aparate se face analiza chimică?
2. Ce activități se folosesc?
3. La ce nivel ajută și cum se controlează calitatea?

Cu ce?

Ce are?

1. Ce atribuții are persoana care verifică produsele?
2. Ce conține un document de verificare a calitatii?

Cine?

Unde?

1. Unde se fac testările?
2. Unde se trimit rezultatele analizelor?

1. Cine face a ce teste?
2. Cine e responsabil de analiza laboratorului?

Ce face?

1. Ce verifică și simptome?
2. Ce se verifică prin metode fizice și chimice?
3. Ce se face produsele analizate?

Brainstorming-ul

- Este o metodă de predare interactivă de dezvoltare de idei noi ce rezultă din discuțiile purtate între mai mulți participanți, în cadrul căreia fiecare vine cu cele mai bune sugestii. Rezultatul acestor discuții se soldează cu alegerea celei mai bune soluții de rezolvare a situației dezbătute. Metoda ” asaltul de idei” are drept scop emiterea unui număr cât mai mare de soluții, de idei privind modul de rezolvare al unei probleme.

Bibliografie selectivă

- Albulescu I., Albulescu M.– „*Predarea și învățarea disciplinelor socio-umane*”, Editura Polirom, Iași, 2000
- Ardelean A., Catană Luminița, Badea D., 2012 „*Didactica formării competențelor*”
Universitatea de Vest “Vasile Goldiș” din Arad, Centrul de Didactică și Educație Permanentă, Institutul de Științe ale Educației, Arad
- Banu, C.,ș.a. - Manualul inginerului de industrie alimentară vol I, vol. II, Editura Tehnică București, 2002
- .Banu, C. ș.a., *Tratat de industrie alimentară- Probleme generale*, Ed. ASAB, București, 2008
- Banu, C. ș.a., *Tratat de industrie alimentară- Tehnologii alimentare*, Ed. ASAB, București, 2009
- Bîrzea C., Cucos, C. - *Psihopedagogie pentru examenele de definitivare și grade didactice*, Editura Polirom, București 2005
- Cerghit I., - *Metode de învățământ*, Editura Polirom, Iași, 2006
- Chiriac, D., Borzea Violeta, Chiriac Daniela, 2008, *Bucătărie, Rețetar general*, Editura Național, București
- Constanța Brumar, Adriana Bara, Ioana Sasu, Mariana Irimia, Valentina Capotă, Manual pentru clasa a XI-a, filiera tehnologică, profil Servicii, tehnician în gastronomie, 2012, editura CD Press, București
- Ianchici R. – „*Noțiuni teoretice și practice de nutriție umană*”, Editura Universității „Aurel Vlaicu” Arad, 2008
- Ilica A, Herlo D, ș.a, 2006, *Comunicarea în educație*, Editura Universității ”Aurel Vlaicu” Arad

- Roman Alina, Balaș Evelina, 2014, Proiectarea situațiilor de învățare școlară, Editura Eikon, Cluj-Napoca
- Ministerul Educației și Cercetării, Anexa nr 2 la OMEdC nr. 3172 din 30.01.2006, Curriculum Liceu tehnologic ruta progresivă, clasa a XII-a, calificarea: tehnician în gastronomie, nivel 3
- Ministerul Educației, Cercetării și Inovării, Centrul Național de Dezvoltare pentru învățământul profesional și tehnic, Anexa nr 3 la OMENCS nr. 4457 din 5.07.2016, Curriculum pentru clasa a IX-a, liceu tehnologic, profilul: servicii, domeniul pregătirii de bază: turism și alimentație
- Ministerul Educației, Cercetării și Inovării, Centrul Național de Dezvoltare pentru învățământul profesional și tehnic, Anexa nr 4 la OMENCS nr. 4121 din 13.06.2016, Standard de pregătire profesională, Calificarea profesională: Tehnician în gastronomie, nivel 4, Domeniul de pregătire profesională: turism și alimentație
- Mureșan Claudia, Palcu S., Dicu Anca – *Tehnici culinare – Noțiuni fundamentale și aplicații practice*, Editura Universității „Aurel Vlaicu” din Arad, 2011
- Nicolescu R.- *Tehnologia restaurantelor*, Editura Inter-Rebs, București , 1998
- Oprea Crenguța Lăcrămioara - *Strategii didactice interactive*, Editura Didactică și Pedagogică, București, 2006
- Oproiu Gabriela Carmen - *Elemente de didactica disciplinelor tehnice*, Editura Printech, București, 2003.
- Vintilă Iuliana, Turcescu Aurelia – *Tehnologia activităților din unitățile de alimentație publică și turism*, Ed. Didactică și Pedagogică, București, 2005
- Williams Chuck – *Tehnici culinare și ustensile de bucătărie*, Editura Allfa, București, 2009 (trad. Șchiopu Ilinca Smărănduța)
- * * * *Enciclopedie culinară: ghid practic de alegere, preparare, aranjare și degustare a mâncării*, Editura Allfa, București, 2008



Vă mulțumesc pentru atenție!

În lumea hiperdigitală de astăzi, elevii sunt atrași de instrumente care îi ajută să vizualizeze și să înțeleagă conceptele cheie ale învățării. Canva este un astfel de instrument de design graphic, gratuit, care permite utilizatorilor să creeze proiecte individual și în echipă, în timp real, cu o viteză rapidă. Există, de asemenea, o gamă suficientă de instrumente de editare disponibile, inclusiv îmbunătățiri de bază ale imaginii, filtre, decupări, oglinzi și colaje pentru fotografii și posibilitatea de a adăuga și elimina culoare, audio, adăuga text și crea GIF-uri din video. Colaborarea poate avea loc de pe orice dispozitiv și din orice loc din întreaga lume.

Cum pot folosi Canva în sala de clasă?

Există multe modalități eficiente de a folosi Canva în sala de clasă pentru a dezvolta creativitatea, pentru a consolida cunoștințele acumulate, pentru a sintetiza idei, pentru a prezenta proiecte, etc. Iată câteva exemple:

1. *Social Media*: Având în vedere răspândirea rețelelor sociale atât în plan personal, cât și profesional, cadrele didactice pot implementa o rețea de socializare pentru a ajuta elevii să stăpânească abilități critice.

2. *Exerciții de branding personal*: dezvoltarea mărcii personale este o necesitate pentru a ieși în evidență pe piața muncii. Elevii ar putea folosi zona „Brand Management” pentru a defini și proiecta bannere pentru propriul brand personal.

3. *Design site*, util pentru elevii care doresc să urmeze o carieră în jurnalism, publicitate, marketing și social media: elevii pot să creeze un site web pentru o organizație specifică. Prin identificarea diferitelor segmente de public, navigare și mesagerie, elevii trebuie să se gândească la produsul final, să înțeleagă cum și de ce ar vizita utilizatorii site-ul web și să anticipeze posibile probleme.

Personal, am utilizat această aplicație în cadrul unei lecții de engleză, despre profesii pe cale de dispariție în Anglia, la cl. a X-a, grupă de elevi - profil bilingv engleză. Elevilor li s-a cerut să identifice ocupații pe cale de dispariție sau chiar deja dispărute și în România. Am creat o clasă pe Canva, elevii au primit invitații să se alăture echipei, după care, individual, la calculator, au început să navigheze pe Google pentru a afla informațiile necesare. Ulterior, au creat fiecare câte

o pagină cu o sinteză a informațiilor adunate și o poză ilustrativă pentru profesia identificată. Evaluarea a fost făcută de către colegi, pe baza respectării de către fiecare elev a tehnoredactării, informațiilor incluse în pagină și a pozelor utilizate. Profesorul a asigurat feedback.

Mai jos este linkul care poate fi accesat pe site-ul Canva și poze din proiect.

<https://www.canva.com/design/DAFRcNEntm0/s5O4telcnSOTWd0QhAF6jA/edit>

The image displays three separate Canva project pages. The first page, titled 'Traditional Jobs in Romania', features a collage of colorful ceramic and woven items. The second page, 'STRAW-BASKET MAKING', includes a photo of a woman weaving, a paragraph about the decline of the industry due to plastic, and a call to 'Keep rural arts alive!'. The third page, 'SHOEMAKER', has a title in a decorative font, a photo of a shoe, and two paragraphs discussing the craft and its challenges in the modern world.

Traditional Jobs in Romania- project 10 G, C.N."A.T.Laurian" 2023, Teacher: Elena Cretu

STRAW-BASKET MAKING
BY SAVESCU RALUCA

The introduction of plastic has caused a huge decline in the basket industry. The problem with plastic is that it is cheap and considered disposable despite **not being bio-degradable**, so it creates huge environmental problems for wildlife and the planet. Years ago people would reuse their baskets until they fell apart, then compost them.

Keep rural arts alive!

SHOEMAKER
BY ANASTASIA UNGUREANU

Shoemakers may produce a range of footwear items, including shoes, boots, sandals, clogs and moccasins. Such items are generally made of leather, wood, rubber, plastic, jute or other plant material.

Traditional shoemakers still exist today in Romania, and create custom shoes. In a world where machines are increasingly replacing humans, artisans who still practise the old trades are more difficult to find. Once respected and well paid, the job of shoemaker has now become a concern because it can barely provide for a living.

Concluzie

Canva este un instrument ușor de utilizat, care permite crearea unei clase digitale, încurajează colaborarea elevilor, oferă feedback instantaneu cu privire la munca elevilor și face învățarea mai captivantă și mai creativă.

FACILITAREA, SUSȚINEREA ȘI ÎMBUNĂȚIREA ACTIVITĂȚILOR DIN SISTEMUL EDUCAȚIONAL ÎN CADRUL ORELOR DE BIOLOGIE

Prof. CRIȘAN ANCA

Școala Gimnazială "Aurel Vlaicu" Arad

Influența educativă exercitată de cadrul didactic, în conformitate cu norme și reglementări școlare, implică raportul profesor-clasa de elevi și un comportament specific al acestuia. Perspectivele de abordare a activităților la nivelul clasei de elevi nrăspund nevoii obiectiv de eficiență și perfecționare. Iată câteva exemple pentru a ilustra modul în care aceste strategii pot fi implementate pentru a îmbunătăți experiența de învățare în cadrul orelor de biologie:

Utilizarea metodelor interactive:

- ✚ Discuții în grup despre conceptele biologice pot încuraja gândirea critică și colaborarea între elevi. Profesorii pot organiza dezbateri pe teme controversate din biologie pentru a stimula interesul și angajamentul elevilor.
- ✚ Experimente și demonstrații practice pot fi integrate în lecții pentru a ilustra conceptele abstracte și pentru a facilita înțelegerea elevilor. De exemplu, demonstrațiile de laborator pot arăta procese biologice complexe într-un mod accesibil și interactiv.
- ✚ Dezbateri și discuții în grup: Profesorii pot organiza dezbateri structurate pe teme biologice controversate sau actuale, precum modificările genetice sau conservarea mediului înconjurător. Elevii pot fi împărțiți în echipe și li se pot cere să-și susțină punctele de vedere folosind argumente bazate pe dovezi științifice.
- ✚ Experimente și demonstrații practice: Laboratoarele și demonstrațiile în direct pot fi utilizate pentru a ilustra conceptele biologice și pentru a oferi elevilor o experiență hands-on. Aceste activități pot ajuta la înțelegerea mai profundă a proceselor biologice și pot stimula curiozitatea și interesul pentru subiect

Utilizarea tehnologiei:

- ✚ Utilizarea simulărilor și a modelelor interactive poate ajuta elevii să vizualizeze și să înțeleagă procesele biologice care sunt dificil de observat în mod direct. Software-ul

educațional și aplicațiile mobile pot oferi experiențe de învățare captivante și interactive.

- ✚ Accesul la resurse online, cum ar fi videoclipuri educaționale, prezentări și articole științifice, poate sprijini învățarea independentă și explorarea subiectelor biologice în profunzime.
- ✚ Simulări și modele interactive: Profesorii pot folosi simulări și modele computaționale pentru a explora concepte biologice complexe, cum ar fi evoluția speciilor sau funcționarea sistemului nervos. Aceste instrumente pot oferi o înțelegere mai vizuală și interactivă a subiectelor dificile.
- ✚ Resurse online: Accesul la videoclipuri educaționale, prezentări și platforme de învățare online poate extinde posibilitățile de învățare și poate oferi elevilor oportunități de a explora subiectele biologice în profunzime, în afara orelor de clasă.

Diferențierea instruirii:

- ✚ Adaptarea materialelor și a activităților pentru a se potrivi cu nivelurile diferite de cunoștințe și abilități ale elevilor poate susține învățarea personalizată. Profesorii pot oferi opțiuni variate de proiecte sau activități pentru a permite elevilor să-și demonstreze înțelegerea în moduri diferite.
- ✚ Asistența suplimentară și suportul individualizat pot fi oferite elevilor care se confruntă cu dificultăți în înțelegerea anumitor concepte biologice.
- ✚ Activități adaptate nivelului de abilitate: Profesorii pot oferi activități diferite sau variante ale aceleiași activități pentru a se potrivi cu nivelurile diferite de cunoștințe și abilități ale elevilor. De exemplu, elevii pot fi încurajați să lucreze la proiecte de cercetare pe diferite niveluri de dificultate, în funcție de interesul și aptitudinile lor.
- ✚ Suport suplimentar și extensii: Elevii care se confruntă cu dificultăți pot beneficia de suport suplimentar, fie prin activități de consolidare a cunoștințelor, fie prin intervenții individuale sau în grup. Pe de altă parte, elevii avansați pot fi încurajați să exploreze subiecte mai complexe sau să lucreze la proiecte de cercetare independente.

Aplicarea biologiei în contexte reale:

- ✚ Legarea conceptelor biologice de situații și probleme din viața reală poate îmbunătăți relevanța și interesul elevilor. De exemplu, discuțiile despre conservarea biodiversității sau despre impactul schimbărilor climatice pot conecta subiectele biologice cu problemele globale actuale.

- ✚ Proiectele de cercetare și investigație pot oferi elevilor oportunități de a aplica cunoștințele biologice într-un context autentic și de a dezvolta abilități de cercetare și rezolvare de probleme.
- ✚ Studii de caz și scenarii practice: Profesorii pot folosi studii de caz și scenarii practice pentru a conecta conceptele biologice cu situații și probleme din viața reală. Acest lucru poate ajuta elevii să înțeleagă mai bine relevanța biologiei și să vadă cum aceasta se aplică în diferite domenii, cum ar fi medicina sau conservarea mediului.
- ✚ Proiecte de cercetare: Elevii pot fi încurajați să lucreze la proiecte de cercetare în care să exploreze întrebări sau probleme biologice de interes pentru ei. Aceste proiecte pot implica planificarea și desfășurarea unor experimente, analiza datelor și prezentarea rezultatelor, oferind astfel elevilor oportunități de a aplica și dezvolta abilități științifice.

Feedback-ul adecvat:

- ✚ Feedback-ul regulat și specific poate ghida învățarea elevilor și poate identifica punctele slabe și nevoile de îmbunătățire. Profesorii pot oferi feedback constructiv și orientat spre creștere pentru a sprijini dezvoltarea continuă a competențelor biologice ale elevilor.

Promovarea gândirii critice și a rezolvării de probleme:

- ✚ Abordarea problemelor biologice complexe și provocările de cercetare pot promova gândirea critică și analitică. Profesorii pot încuraja elevii să pună întrebări, să analizeze dovezi și să-și dezvolte abilitățile de rezolvare a problemelor în cadrul lecțiilor de biologie.

Aceste idei pot să ofere o bază solidă pentru a dezvolta mai departe lucrarea ta, evidențiind modurile în care pot fi aplicate în practică pentru a îmbunătăți procesul de învățare și angajamentul elevilor în cadrul orelor de biologie.

L'acquisition des actes de parole en classe de FLE

Prof. Ionela Crișan

Liceul Tehnologic Agricol „Alexandru Borza” Ciumbrud, jud. Alba

Notre recherche nous a donné l'occasion d'examiner l'importance de la présence physique des élèves à l'école dans le processus d'enseignement-apprentissage-évaluation. À cause de la pandémie de Coronavirus, qui a fermé les écoles, les élèves ont participé en ligne ou à la distance, sur la plateforme d'apprentissage Google-Classroom-Meet. L'activité scolaire déroulée en ligne a représenté pour les enseignants et pour les élèves, à la fois, un vrai défi. Les enseignants ont réévalué leurs méthodes d'enseignement et les élèves ont dû s'adapter à ces méthodes nouvelles, réalisées à l'aide des plusieurs applications didactiques: Wordwall, Learning apps, Liveworksheet, Padlet, Quizziz, Jamboard, Mentimeter, Youtube, etc. Toutes ces applications sont très interactives, mais, on a pu observer grâce à l'enseignement- l'apprentissage en ligne que les élèves sont assez passifs et commodes, ils se cachent derrière leurs écrans, les uns ne répondent pas, ils ne veulent montrer leur caméra ou accusent des problèmes techniques liés à l'Internet ou à l'électricité. Ainsi, on a pu observer dans la période d'enseignement en ligne, une diminution du rendement des élèves dans le processus d'apprentissage, parce qu'en ligne, ils ne peuvent pas être contrôlés comme dans la classe, avec leur présence physique, le feedback, c'est difficile d'être réalisé. Dans le cas d'une évaluation écrite, le contrôle existant en classe n'existe plus, les élèves peuvent facilement „ s'inspirer”, ainsi les notes ne représentent pas la réalité exacte. La présence physique des élèves en classe est très importante, parce que les liaisons élève-professeur et élève-élève sont plus fortes, le contact physique permettant une communication authentique, nécessaire pour une bonne relation entre les deux actants du processus d'enseignement. En classe, les élèves sont plus communicatifs et audacieux, mais, en ligne, ils ont été assez réservés. Au début de la recherche nous avons formulé l'hypothèse suivante: « En classe de FLE, au niveau A1, la présence physique des élèves dans la classe est très importante, l'impact et l'efficacité des activités langagières sont plus visibles qu'à la distance ou en ligne. » Maintenant, nous sommes contents de dire que cette hypothèse s'est confirmée et que nous avons atteint les objectifs de la recherche:

1. Stimuler l'intérêt et la participation active des apprenants dans l'acquisition des actes de parole en classe de FLE.

Cet objectif est très important d'être atteint dans le processus d'enseignement-apprentissage, parce que le manque de l'intérêt signifie que les compétences précisées dans le programme de FLE sont très difficile d'être exercées et réalisées. La participation active des élèves dans l'acquisition des actes de parole en classe de FLE, c'est aussi importante, parce qu'ils doivent toujours être provoqués à répondre aux sollicitations du professeur. Ils doivent être conscients qu'ils sont les principaux acteurs du processus, que le processus d'enseignement-apprentissage, c'est pour eux et ils doivent s'impliquer le plus possible. En ligne, stimuler l'intérêt et la participation active des apprenants dans l'acquisition des actes de parole en classe de FLE a représenté un grand effort et une vraie provocation, mais, finalement, grâce aux applications didactiques interactives, aux canevas et aux jeux de rôles réalisées avec les apprenants, en observant les grilles d'appréciation réalisées à la fin de classe de FLE et le test formatif écrit, nous pouvons dire que certains apprenants ont participé activement et ils ont acquis les actes de paroles proposés. Les résultats obtenus en ligne représentent une note moyenne de notes obtenues à l'oral- par les grilles d'appréciation et les notes obtenues au test écrit proposé en ligne. En classe, stimuler l'intérêt et la participation active des apprenants dans l'acquisition des actes de parole en classe de FLE a été plus facile, les exercices, les canevas et les jeux de rôles proposés pour l'acquisition des actes de parole ont suscité l'intérêt des élèves, ils se sont amusé pendant la classe et l'ambiance a été adéquate pour l'apprentissage. Les réponses pleines d'enthousiasme de nos élèves quand nous travaillons en classe, nous ont indiqué que l'intérêt des élèves pour l'apprentissage est augmenté dans la salle de classe et la participation active est plus visible qu'en ligne. Les résultats obtenus à représentent une note moyenne de notes obtenues à l'oral- par les grilles d'appréciation et les notes obtenues au test écrit proposé à l'école, avec la présence physique des élèves.

2. Identifier les activités langagières les plus pertinentes à intégrer dans les actes de parole dans le processus enseignement – apprentissage – évaluation en classe de FLE.

Pour l'acquisition des actes de parole, nous avons essayé d'intégrer les activités les plus adéquates, en ligne et à l'école. En ligne et dans la salle de classe, pour la compréhension de l'oral, nous avons intégré des activités d'écoute d'une chanson, d'une recette ou d'un dialogue enregistré, suivies des exercices de repérage, des exercices Vrai-Faux et des exercices à trous. Pour la compréhension des écrits, les activités déroulées en ligne et dans la classe, ont été: la lecture d'un texte, des questions sur le texte, des exercices de classement, des exercices d'appariement question-réponse, un

exercice à compléter ou à trous, des questionnaires à choix multiples (QCM), des exercices d'association image-réponse. La production orale a été réalisée à l'aide des canevas, des jeux de rôles ou des exercices de classement. Pour la production écrite, les apprenants ont dû: s'imaginer un court dialogue, présenter une journée de leur vie, en utilisant les structures pour situer dans le temps, présenter leurs préférences alimentaires. Pour l'évaluation, nous avons utilisé des grilles d'appréciation pour l'oral sur les quatre compétences générales prévues dans le programme de FLE et des tests écrits réalisés, en utilisant les mêmes types d'items pour l'évaluation en ligne qu'à l'école. Toutes ces activités langagières se sont déroulées en ligne et à l'école, en respectant quelques critères: - les compétences et les objectifs visés; - les contenus du programme officiel; - l'adéquation au niveau – le public; En observant les résultats des évaluations écrites réalisées en ligne et à l'école, la différence n'est pas très grande. Si nous regardons les grilles d'appréciation pour l'oral, la différence est visible, parce qu'en ligne, les élèves ont été circonspectes et ils n'ont pas répondu toujours aux sollicitations du professeur, ainsi, nous ne savons pas s'ils ont acquis les actes de parole proposés. En classe, les élèves ont participé activement pour l'acquisition des actes de parole.

3. Améliorer les compétences de compréhension et de prononciation.

La compréhension orale est une étape importante dans l'apprentissage d'une langue. Elle représente une étape au sein d'un ensemble d'activités: d'écoute, de repérage, de reproduction, d'entraînement et de production. „Comprendre n'est pas une simple activité de réception: la compréhension de l'oral suppose la connaissance du système phonologique, la valeur fonctionnelle et sémantique des structures linguistiques véhiculées, sans oublier les facteurs extralinguistiques comme les gestes ou les mimiques. La compétence de la compréhension de l'oral est donc la plus difficile à acquérir, mais la plus indispensable. Introduire une pédagogie de l'écoute pour apprivoiser l'oreille et favoriser le temps d'exposition à la langue étrangère sont nécessaires dès les débuts de l'apprentissage même si l'accès au sens n'est que partiel. Les objectifs de la compréhension orale ont été d'amener les élèves à: - acquérir des stratégies d'écoute; - comprendre des situations de communication; - comprendre globalement; - découvrir du vocabulaire en situation; - découvrir et comprendre des faits de civilisation, -reconnaître des structures grammaticales et des actes de parole en contexte, -découvrir et comprendre des faits de civilisation.” La prononciation des élèves est observée dans leurs productions orales. La

production orale ou l'expression orale est une compétence que les élèves doivent acquérir progressivement, à s'exprimer dans les situations les plus diverses, en français, il s'agit de former les apprenants à devenir plus sûrs d'eux, plus autonomes progressivement. L'acquisition d'une bonne prononciation est possible avec beaucoup de travail. Les activités langagières déroulées pour l'acquisition des actes de parole ont visé la compréhension orale et écrite, la production orale et écrite. Tout le temps, les apprenants ont été encouragés de parler en français, de n'avoir peur de parler en français, même s'ils ne sont pas confiants en eux, de ne pas rire les uns des autres. Nous pouvons conclure qu'à la classe de FLE, l'acquisition des actes de parole a été réalisée mieux avec la présence physique des élèves à l'école qu'en ligne, les élèves ont été plus actifs et intéressés de l'activité scolaire.

BIBLIOGRAPHIE

1. Bouton, Ch., *L'acquisition d'une langue étrangère*, Paris, Klincksieck, 1974.
2. Cuq, J.-P., Gruca, I., *Cours de didactique du français langue étrangère et seconde*, Grenoble, Presses Universitaires de Grenoble, 2005.
3. Roman, D., *La didactique du français langue étrangère*, Baia Mare, Editura Umbria, 1994.

FACILITAREA, SUSȚINEREA ȘI ÎMBUNĂTĂȚIREA ACTIVITĂȚILOR DIN SISTEMUL EDUCAȚIONAL ÎN CADRUL ORELOR DE EDUCAȚIE FIZICĂ ȘI SPORT

Prof. CRIȘAN IONUȚ

Școala Gimnazială "Virgil Iovănaș" Șofronea

Educația fizică și sportul - activități motrice cu caracter educativ-formativ și-au dovedit rolurile în toate etapele de dezvoltare ale omenirii, indiferent de tipul de societate, acționând pentru sănătate, crearea unui climat favorabil socializării, dezvoltare economică, afirmarea personalității umane în general.

Importanța facilitării și susținerii activităților din cadrul orelor de Educație Fizică și Sport se bazează pe.

- Rolul educației fizice și sportului în dezvoltarea fizică, mentală și socială a elevilor.
- Impactul activităților fizice asupra performanței academice și a comportamentului în clasă.

Metode de facilitare și susținere a activităților de Educație Fizică și Sport

➤ Diversificarea activităților:

- Implementarea unui curriculum variat - planificarea unui program flexibil care să includă o gamă largă de activități fizice și sportive, precum fotbal, baschet, volei, atletism, dans etc. Aceasta îi va încuraja pe elevi să încerce diferite sporturi și să își descopere pasiunile.
- Rotirea activităților - schimbarea regulată a activităților pentru a menține interesul elevilor și pentru a le oferi expunere la diverse tipuri de mișcare și competențe motorii.
- Adaptarea activităților la interesele și abilitățile elevilor - luarea în considerare a preferințelor și nivelului de competență al elevilor pentru a oferi activități adecvate și captivante pentru toată lumea.

➤ Adaptarea la nevoile individuale

- Ofertarea de alternative - oferirea de modificări sau alternative pentru activitățile fizice pentru a permite participarea tuturor elevilor, inclusiv celor cu diverse capacități fizice sau cu nevoi speciale.

- Individualizarea instruirii - acordarea atenției individuale și oferirea de sfaturi și feedback personalizat pentru a ajuta elevii să își îmbunătățească abilitățile și să se simtă sprijiniți în progresul lor.

➤ **Implicarea comunității și a părinților**

- Organizarea de evenimente sportive la nivel de școală sau comunitate - cum ar fi turnee sportive, competiții interclasă sau evenimente caritabile, care să promoveze participarea și implicarea elevilor, părinților și comunității.
- Comunicarea deschisă și implicarea părinților - furnizarea de informații despre beneficiile educației fizice și sportului și încurajarea părinților să susțină și să încurajeze participarea copiilor la activități sportive în afara orelor de curs.

➤ **Utilizarea tehnologiei pentru îmbunătățirea experienței:**

- Aplicații și dispozitive de monitorizare - utilizarea aplicațiilor mobile sau a dispozitivelor inteligente pentru a monitoriza activitatea fizică, progresul individual și pentru a încuraja competiția sănătoasă între elevi.
- Platforme online pentru resurse suplimentare - folosirea platformelor online pentru a oferi acces la resurse suplimentare, cum ar fi tutoriale video, programe de antrenament sau planuri de activități, care să îi ajute pe elevi să își îmbunătățească performanța și să învețe mai multe despre beneficiile activității fizice.

➤ **Promovarea unui stil de viață sănătos în afara orelor de curs:**

- Discuție despre importanța promovării unui stil de viață sănătos și a activității fizice în afara orelor de curs.
- Sugestii pentru implicarea părinților și a comunității în promovarea unui mediu favorabil activității fizice în afara școlii.

➤ **Studii de caz și exemple practice:**

- Includerea unor studii de caz sau exemple practice care ilustrează aplicarea eficientă a strategiilor și metodelor discutate în lucrare.
- Analiza rezultatelor și a impactului acestor exemple asupra elevilor și a comunității școlare.

Aceste metode detaliate pot contribui la creșterea eficacității și a implicării în cadrul orelor de Educație Fizică și Sport, oferindu-le elevilor oportunități diversificate și personalizate pentru a se implica și a se dezvolta în acest domeniu. Reiterarea importanței facilitării și susținerii activităților din cadrul orelor de Educație Fizică și Sport pentru dezvoltarea holistică a elevilor.

Bibliografie:

1. Dragomir, P., Iordache, T., (2017). Manual educație fizică și sport pentru clasa a V-a, Editura CD Press
2. Oprea, L., Pîslaru, V. A., Calistru, M. G., Stoican, D., V. E. N. Șuță, (2017). Manual educație fizică și sport pentru clasa a V-a, Editura EDP.
3. Stoican, D., V. E. N. Șuță, (2018). Manual educație fizică și sport pentru clasa a VI-a, Editura EDP. h

„ION”, LIVIU REBREANU – SCENA HOREI (COMENTARE)
PROIECT DIDACTIC

Diana Cristea,
Liceul Teologic Penticostal, Arad

ȘCOALA: Liceul Teologic Penticostal Arad

PROFESOR: Cristea Diana

CLASA: a X-a

OBIECTUL: Limba și literatura română

UNITATEA DE ÎNVĂȚARE: Romanul tradițional

SUBIECTUL: „Ion”, Liviu Rebreanu - scena horei (comentare)

TIPUL LECȚIEI: predare-învățare (100 minute)

COMPETENȚE GENERALE:

1. Folosirea modalităților de analiză tematică, structurală și stilistică în receptarea diferitelor texte literare și nonliterare

COMPETENȚE SPECIFICE:

- 2.1. Analiza principalelor componente de structură, de compoziție și de limbaj specifice textului narativ
- 2.4. Folosirea unor modalități diverse de înțelegere și de interpretare a textelor literare studiate

OBIECTIVE OPERAȚIONALE:

COGNITIVE:

- Să recunoască elementele de structură ale secvenței discutate;
- Să prezinte ideile secvenței discutate;
- Să coreleze ideile cu elementele de structură ale secvenței discutate;

AFECTIVE:

- Să conștientizeze valoarea operei ca recreare a modurilor de existență umane;
- Să conștientizeze că literatura este un proces de cunoaștere.

STRATEGIA DIDACTICĂ

1. METODE ȘI PROCEDEE: audiția/ viziunea, brainstormingul, conversația euristică, analiza structurală, învățarea prin descoperire, schema/ organizatorul grafic/ harta mentală, turul galeriei (variantă adaptată digital)

2. MIJLOACE DIDACTICE:

- textul literar („Ion”, de Liviu Rebreanu – secvența horei)
- fișe de lucru
- aplicații/ platforme digitale: Livresq, MindMeister, Padlet, YouTube, AnswerGarden (sau flipchart, markere colorate, coli de hârtie, magneți, tablă magnetică etc).
- fișier audio/ video (audiobook – „Ion”, L. Rebreanu) (<https://www.youtube.com/watch?v=JjiDltTOAzI&list=PLvxbaU5eWq9nXUzwfocrf4GW8gU0WkBte&index=1&t=460s>)

3. FORME DE ORGANIZARE A ACTIVITĂȚII

- activitate frontală,
- activitate pe grupe

DESFĂȘURAREA ACTIVITĂȚII

1. MOMENT ORGANIZATORIC (5 minute)

- notarea absențelor
- asigurarea materialelor necesare orei: fișe de lucru, conectare internet, accesare materiale digitale

2. EVOCAREA (10 minute)

- Se audiază incipitul romanului (descrierea drumului și a satului, până la minutul 5:52):

<https://www.youtube.com/watch?v=JjiDltTOAzI&list=PLvxbaU5eWq9nXUzwfocrf4GW8gU0WkBte&index=1&t=460s>.



- Elevii accesează un link generat în aplicația AnswerGarden și notează cuvinte care să exprime gânduri și impresii din timpul lecturii.
- Se afișează norul de cuvinte generat de elevi în AnswerGarden.



3. REALIZAREA SENSULUI (35 minute)

Activitate frontală (5 minute)

- Profesorul expune tema lecției: secvența horei din romanul „Ion” de Liviu Rebreanu.
- Profesorul expune obiectivul lecției: identificarea și comentarea elementelor semnificative ale secvenței.
- Profesorul împarte clasa în grupe.
- Fiecare grupă primește câte o fișă de lucru cuprinzând fragmente din secvența horei:

FIȘA 1

„Ion”, Liviu Rebreanu – scena horei (fragmente)

Duminică. Satul e la horă. Și hora e pe Ulița din dos, la Todosia, văduva lui Maxim Oprea. [...]

Hora e în toi... Locul geme de oameni... [...]

Sub tropotele jucătorilor se hurducă pământul. Zecile de perechi bat Someșana cu atâta pasiune că potcoavele flăcăilor scapără scânteii, poalele fetelor se bolbocesc, iar colbul de pe jos se învâltorește, se așază în straturi groase pe fețele brăzdate de sudoare, luminate de oboseală și de mulțumire. Cu cât Briceag întetește cântecul, cu atât flăcăii se îndârjesc, își înfloresc jocul, trec fetele pe sub mână, le dau drumul să se învârtească singure, țopăie pe loc ridicând tălpile, își ciocnesc zgomotos călcâiele, își plesnesc tureacii cizmelor cu palmele nădușite... Glasurile se îneacă în norul de praf ce-i îmbrățișează pe toți... Numai arar vreunul mai țăntoș începe o chiuitură, în tactul zvăpăiat al jocului, cu ochii pe dos, cu gâtul răgușit. Dar după două-trei versuri o sfârșește într-un iuit aspru, istovit. Apoi jocul urmează tăcut, din ce în ce parcă mai sălbatic.

Flăcăii își încolăcesc brațele mereu mai strâns pe după mijlocul fetelor... Sâniile acestora tremură sub iile albe și ating din când în când pieptul flăcăilor, tulburându-le ochii și inima. Nu schimbă nici o vorbă. Nici nu se privesc. Doar pe buze fâlfăie zâmbete plăcute și fugare.

Învârtita ține de vreun ceas, fără întrerupere, și tinerii nu se mai satură. De două ori Briceag, cu cârcei în degete, a încercat să se oprească și, de amândouă orile, flăcăii s-au năpustit la el urlând desperați, cu priviri amenințătoare sau rugătoare:

— Zi, țigane! Mai zi, cioară!...

Toate perechile se îmbulzesc în jurul lăutarilor, se ciocnesc, se izbesc cu coatele goale.

Câțiva băiețandri, îngăduiți de curând la horă, amețiți de atâta învârteală, se clatină de aici-colo, abia mai ținându-se în picioare, spre marea rușine a fetelor cu care joacă. Vreo trei perechi s-au retras în șură, mai la larg, unde însă praful se urcă până-n căpriori, des de să-l tai cu cuțitul...

La câțiva pași de pâlcul jucătorilor stau fetele care au rămas nepoftite, privind cu jind, șoptindu-și uneori cine știe ce și izbucnind în râsete silite. La urechi și în cosițe au și ele buchețele de vâzdoage pestrițe și în mână câte un mănunchi mai mărișor pe care să-l dăruiască flăcăului cutare să-l pună în pălărie. Printre fete se mai rătăcește și câte o nevastă tânără, cu năframă de mătase în cap, gata să intre în horă dacă s-ar întâmpla să-i vie chef bărbatului ei să joace. Mai la o parte mamele și babele, grămadă, forfotesc despre necazuri și-și admiră odraslele. Copii neastâmpărați aleargă printre femei și chiar prin horă, fură florile fetelor și fac haz când victimele îi ocărăsc sau se înfurie. [...]

Bărbații se țin mai pe departe, pe lângă casă, pe la poartă, grupuri-grupuri, vorbind de treburile obștești, aruncând numai rareori câte-o privire spre tineretul dimprejurul lăutarilor.

Primarul, cu mustăți albe răsucite tinerește, cu niște ochi albaștri mari și blajini, caută să-și păstreze demnitatea apăsând vorbele și însoțindu-le cu gesturi energice, în mijlocul câtorva bătrâni frunțași. Ștefan Hotnog, un chiabur cu burta umflată pe și-o mângâie întruna parcă ar avea junghiuri, găsește fel de fel de clenciuri primarului, numai ca să arate celorlalți că lui de nimeni nu-i pasă. Între dânșii Trifon Tătaru, mititel, cu părul gălbui și glasul subțire, se uită când la unul, când la altul, înfricoșat parcă să nu se încaiere, fiindcă amândoi îi sunt rude — cam de departe, nici vorbă. Pe de lături, ca un câine la ușa bucătăriei, trage cu urechea și Alexandru Glanetașu, dornic să se amestece în vorbă, sfiindu-se totuși să se vâre între bogătași. [...]

Flăcăii îmbrățișează pe fete, mulțumindu-le pentru joc. Fetele se zbat în brațele lor și șoptesc cu sfială și cu plăcere:

— Mulțumim... Ion strânge la piept pe Ana cu mai multă gingășie, dar și mai prelung.

— Dă-mi drumul, Ionică! murmură fata ușor, cu mulțumire în glas.

— Să vii, Anuță... știi tu unde! zice Ion domol. Ana nu răspunde, privirea ei însă lucește de bucurie. Se smucește să scape din îmbrățișare, șoptind întruna moale: [...]

Ion urmări din ochi pe Ana câteva clipe. Avea ceva straniu în privire, parcă nedumerire și un viclesug neprefăcut. Tot atunci zări mai alături și pe Florica, fata vădanei[2] lui Maxim Oprea, cu care se ținuse până acum, puțin posomorâtă, dar mai frumoasă ca oricând. Flăcăul clipi aspru, ca și când ar fi vrut să-și alunge un gând din creieri, și strigă la un băiețel: [...]

În dosul șurii era o livadă mărișoară, presărată cu pomi, tăiată în două de o cărare ce cobora până la Gârla Popii și se oprea chiar în spatele cârciumii lui Avrum. Fânul cosit de curând, adunat în câteva clăițe proptite cu pari, umplea văzduhul cu un miros îmbătător. Ion merse pe cărare doi-trei pași, apoi coti în stânga și se așeză sub un nuc bătrân și scorbuos, pe o rădăcină încovoiată ca un jilț. Fata sosi tremurând de emoție, dar cu o strălucire bucuroasă în ochi. [...]

Nu-i fusese dragă Ana și nici acum nu-și dădea seama bine dacă i-e dragă. Iubise pe Florica și, de câte ori o vedea sau își amintea de ea, simțea că tot o mai iubește. Purta în suflet râsul ei cald, buzele ei pline și umede, obrații ei fragezi ca piersica, ochii ei albaștri ca cerul de primăvară. Dar Florica era mai săracă decât dânșul, iar Ana avea locuri și case și vite multe... [...]

Deodată toată lumea se întoarse spre uliță. Toți bărbații scoaseră pălăriile, iar cei de pe prispă se sculară în picioare... Venea preotul Belciug împreună cu doamna Maria Herdelea, soția învățătorului, cu domnișoara Laura și cu Titu. Primarul și frunțașii satului ieșiră în poartă într-o întâmpinare domnilor. [...]

Vorbele lui Ilie loviseră pe George drept în suflet. Ana lui Vasile Baciui îi era făgăduită lui de nevastă. Ea fată cu stare, el fecior de bocotan[3] — se potriveau. Părinții lor erau înțeleși mai demult, iar Ana îi plăcea. Nu zicea că-i cine știe ce frumoasă, dar nici el nu pica. Era greoi, spătos și umeros ca un taur: umbla legănat și cu genunchii înmuiți. [...]

În clipele acelea sosi, de pe uliță, Vasile Baciui, lălăind un cântec de beție, cu pălăria într-o ureche, cu ochii înroșiți și tulburați de băutura. [...]

— Uite-l, domnule părinte! Îl vezi? Țasta-i ginerele meu care mi-i drag! Cu dânsul ai să-mi cununi dumneata fata, măcar de-aș ști că are să crape inima dintr-însa!...

— Bine, bade Vasile, lasă că... făcu George rușinat, râzând silit. [...]

— Anuțo!... Anuțo! Unde ești tu, fata tatii? George roși, parcă l-ar fi băgat într-un cuptor încins. O mânie amestecată cu rușine îi cuprinsese sufletul. Și deodată îi zise încet, să nu-l audă și alți oameni:

— Las-o pe Anuța, că-i cu Ion a Glanetașului în grădină, sub nuc...

Baciui tresări înțepat. Scoase un țipăt scurt și se îndreptă cu pași mari spre colțul șurii, unde tocmai se ivea Ana, tremurând de spaimă, căci îi auzise glasul. Țăranul o văzu, se opri în mijlocul ogrăzii, unde ajunsese, își rășchiră picioarele, își trânti mâinile în șolduri și își împinse burta în afară, privind săgetător pe Ana. Stătu așa câteva clipe, apoi izbucni:

— Bine, Anuțo, așa ne-a fost vorba? Și se repezi spre ea cu pumnul ridicat, gata s-o izbească. O femeieie țipă desperată:

— Tulai! Săriți c-o omoară! Până să ajungă însă la fată, Vasile zări pe Ion, sosind tot de după șură, și numaidecât uită pe Ana și se întoarse amenințător spre flăcău. Văzându-l cum vine drept la el, Ion avu o tresărire ușoară, dar își urmă calea, liniștit, ca și când n-ar înțelege nimic, cu o privire nepăsătoare către Baciui.

— Ce ți-am spus eu ție, sărăntocule, ai? urlă, apropiindu-se mereu, Vasile Baciui, pe care liniștea lui Ion îl întărâta mai rău.

Flăcăul primi ocară ca o lovitură de cuțit. O scăpărare furioasă îi țâșni din ochii negri, lucitori ca două mărgelă vii. Răspunse cu o voce puțin tremurătoare, dar batjocoritoare:

— Ce-s eu, sluga dumitale, să-mi poruncești?

— Am să-ți poruncesc, tâlharule, și dacă nu ascuți de vorbă, am să te umplu de sânge! răcni țăranul aprins de mânie până în măduva oaselor, aruncându-se la el.

Acum Ion se opri, încleștă pumnii și strigă înăbușit, parcă ar fi căutat să se stăpânească:

— Să nu dai, bade Vasile, că... Să nu dai!... Să nu dai!... Câțiva bărbați și flăcăi se zvârliră la Vasile, ostoidu-l. Ion stătea neclintit, ca un lemn, doar inima îi sfârâma coastele ca un ciocan înfierbântat. Dintru-ntâi se gândise să-l lase în plata Domnului, că-i beat și e tatăl Anuței... Dar când l-a suduit și s-a apropiat să-l lovească și-a pierdut cumpătul. Îi clocotea tot sângele și parcă aștepta înadins să-l atingă barem cu un deget, ca să-l poată apoi sfărteca în bucățele, mai ales că la spatele lui văzuse pe George care privea disprețuitor și mulțumit. [...]

Îndată ce s-a stricat hora, bărbații au început să se îndrepte, mai singuratici, mai în grupuri, spre Avrum. [...]

— Fiecare grupă primește fișa de lucru:

Sarcini de lucru:

A. Parcurgeți fragmentele de pe fișa primită pentru a vă aminti conținutul scenei horei și rezolvați următoarele cerințe:

1. Identificați reperele spațiale și temporale.
2. Comentați rolul jocului descris în fragment (someșana).
3. Menționați categoriile sociale care apar în secvență și așezarea lor în spațiu.
4. Precizați personajele care apar în secvență și felul în care interacționează între ele.

- Din punct de vedere al structurii romanului realist, făcând referire la informațiile cuprinse în fragment, care credeți că este rolul secvenței horei? (aveți în vedere faptul că este prima scenă importantă din roman)

B.

- Utilizând aplicația MindMeister, realizați un organizator grafic care să redea logic ideile cuprinse în răspunsurile la sarcinile de lucru.
- Postați organizatorul realizat pe peretele Padlet accesând linkul pus la dispoziție de către profesor.
- Vizualizați produsele postate de către celelalte grupe și notați eventualele observații care considerați că trebuie făcute.

- Profesorul verifică informațiile prelucrate de către elevi, corectând eventualele greșeli
- Timp de lucru: 30 de minute
- Fiecare grupă realizează un organizator grafic care să cuprindă toate informațiile discutate (cu explicații/ exemplificări din text) și îl postează pe peretele Padlet creat de către profesor. Elevii notează observații cu privire la postările celorlalte grupe (atât în caiete, cât și în Padlet).
- Timp de lucru: 30 de minute

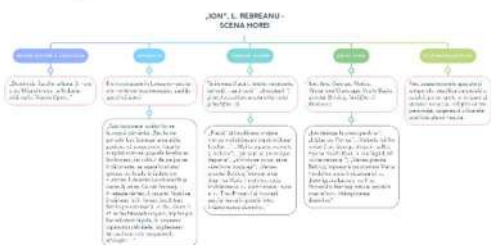

(hartă mentală realizată în platforma MindMeister.com)



(imagine Padlet pentru postare)

4. REFLECȚIA (5 minute)

- Notați trei termeni cheie referitori la textul discutat accesând link-ul AnswerGarden de la începutul lecției



5. ASIGURAREA RETENȚIEI ȘI TRANSFERULUI (15 minute)

- Vizionarea secvenței horei accesând lecția „Ion”, L. Rebreanu, pe platforma Livresq: <https://library.livresq.com/details/60476395a08ebe00076488f8>
- Elevii notează în AnswerGarden cuvinte care să exprime gânduri și impresii din timpul vizionării.
- **Tema pentru acasă:** căutați informații despre rolul horei în satul tradițional românesc de la începutul secolului XX. Postați informațiile în fișierul colaborativ Padlet accesând link-ul utilizat în timpul lecției.

BIBLIOGRAFIE/ WEBOGRAFIE:

- L. Rebreanu, „Ion”, Editura Eduard, 2017
- C. Parfene, „Metodica studierii limbii și literaturii române în școală”, Ed. Polirom, Iași,

1999

- Manual de limba și literatura română, Ed. Art, coordonator A. Costache
- <https://www.youtube.com/watch?v=JjIDltTOAzI&list=PLvxbAU5eWq9nXUzwfocrf4GW8gU0WkBte&index=1&t=460s>
- <https://answergarden.ch/4060078>
- <https://citorii.ro/carti/ion/?citeste=1-1-2>
- <https://www.mindmeister.com/>
- <https://padlet.com/cristea/ion-1-rebreanu-scena-horei-dusm776ipssyl169>
- <https://library.livresq.com/details/60476395a08ebe00076488f8>

PREDAREA CHIMIEI CU AJUTORUL INTELIGENȚEI ARTIFICIALE

Ines Cristea

Liceul Teoretic „Ioniță Asan”, Caracal, Olt, bl. Nicolae Titulescu, nr. 39

În prezent, tehnologiile digitale sunt nelipsite, chiar uzuale, în procesul de învățământ prin conexiunea la internet, cursuri online, materiale vizuale și altele.

Tehnologiile informaționale le-au permis atât copiilor, cât și profesorilor să se axeze pe un învățământ sub formă de proiect și comunicare. Astfel, copiii își dezvoltă curiozitatea și spiritul creativ, venind cu soluții inovative pentru problemele societății secolului 21. Tehnologia i-a oferit educației un pas spre viitor, unde selectarea esențialului este cu mult mai apreciată decât simplul fapt de a dispune de o anumită informație.

Inteligența artificială a devenit vedeta tehnologiilor informaționale, odată cu lansarea ChatGBT, unul dintre primele instrumente care comunică „în limbaj natural” (30 noiembrie 2022). ChatGPT este un acronim în engleza pentru “Chat Generative Pretrained Transformer” și este numele unui model de procesare a limbajului dezvoltat de OpenAI. Genialitatea acestui nou instrument de inteligența artificială nu constă în cât de inovatoare este ideea sa, ci în cât de **accesibile și “naturale” sunt conversațiile oamenilor cu ChatGPT** (<https://www.seostar.ro/inteligența-artificială-chatgpt-in-romania/>).

ChatGPT în educație

Tehnologia ChatGPT are un potențial uriaș în domeniul educației, unde poate fi utilizată pentru a facilita învățarea și a sprijini cadrele didactice.

Iată câteva exemple de utilizări ale Chat GPT în educație:

Tutoring virtual: Chat GPT poate oferi explicații și răspunsuri personalizate la întrebările elevilor.

Crearea de materiale didactice: Modelul poate genera exerciții, teste și alte resurse educaționale adaptate nivelului fiecărui elev.

Sprijin pentru profesori: Chat GPT poate ajuta profesorii să își optimizeze predarea și să ofere feedback personalizat elevilor.

ChatGPT și chimia

Mai jos voi exemplifica câteva discuții cu robotul ChatGPT

1. Robotul de Chat are cunoștințe de chimie, poate să scrie formule chimice (fără subscript) ecuații chimice pe care le și echivalează, rezolvă probleme pe baza ecuației chimice.

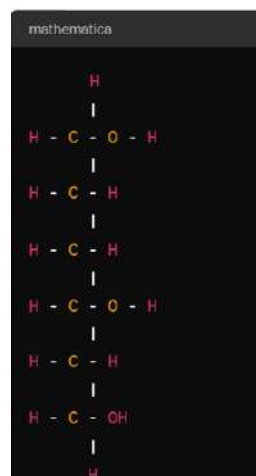
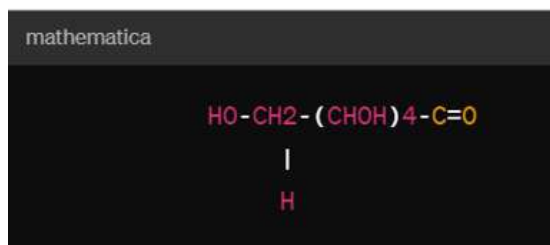

I reactia azotatului de argint cu clorura de sodiu?

Reacția dintre azotatul de argint (AgNO₃) și clorura de sodiu (NaCl) are loc în urma schimbului de ioni și produce doi produși: azotat de sodiu (NaNO₃) și clorură de argint (AgCl). Aceasta este o reacție de precipitare și poate fi reprezentată prin ecuația chimică:

$$\text{AgNO}_3 + \text{NaCl} \rightarrow \text{NaNO}_3 + \text{AgCl}$$

În această reacție, ioni de argint (Ag⁺) din azotatul de argint și ioni de clor (Cl⁻) din clorura de sodiu formează un solid insolubil numit clorură de argint (AgCl), care precipită sub formă de cristale albe.

Azotatul de sodiu (NaNO₃) și clorura de argint (AgCl) rămân dizolvate în soluție și pot fi separate prin decantare sau filtrare. Clorura de argint (AgCl) este folosită în mod frecvent în laboratoare pentru a produce fotografii sau pentru a detecta prezența ionilor de clor în soluții.

2. Pentru studiul reacției de adiție:

AI: Desigur! Iată o poveste creativă despre o reacție de adiție:

Odată, într-un laborator chimic fermecat, atomii se adunau pentru a-și desfășura propriile aventuri chimice. Un atom de hidrogen jucăuș și un atom de brom zglobiu s-au îndrăgostit la prima vedere și au decis să se unească într-o **reacție de adiție**.

Atomul de hidrogen, având un **nucleu pozitiv**, și atomul de brom, având un **nucleu negativ**, au rezonat instantaneu, simțind că se completează unul pe celălalt. S-au apropiat unul de celălalt cu o chimie magică, dorind să-și împărtășească electronii.

Într-o explozie strălucitoare de energie, **atomul de hidrogen a oferit un electron valentă atomului de brom, iar atomul de brom a reciprocitat prin acceptarea acestuia**. Astfel, s-a format o nouă legătură chimică între cei doi atomi, transformându-se într-o moleculă de bromură de hidrogen.

Această **reacție de adiție** a fost un act de uniune chimică, în care atomii și-au împărțit electronii pentru a crea o nouă substanță. Molecula de bromură de hidrogen s-a născut din această căsătorie chimică, păstrând în ea energia și entuziasmul chemiei lor.

De atunci, atomul de hidrogen și atomul de brom au devenit inseparabili, formând o legătură chimică puternică. Ei continuă să se adune în experimente chimice și să ofere exemplul perfect al **reacției de adiție**, în care doi atomi se unesc pentru a forma o nouă substanță.

Sper că această poveste a reacției de adiție a fost pe placul tău, Ines! Dacă ai și alte întrebări sau dorinți, te rog să-mi spui!

Guest: Foarte dragut! Multumesc!

AI: Cu plăcere, Ines! Mă bucur că ți-a plăcut povestea. Dacă ai orice altă întrebare sau dacă mai am ceva în care te pot ajuta, te rog să nu eziti să-mi spui. Sunt aici pentru tine!

AI: Cu plăcere, Ines! Mă bucur că ți-a plăcut povestea. Dacă ai orice altă întrebare sau dacă mai am ceva în care te pot ajuta, te rog să nu eziti să-mi spui. Sunt aici pentru tine!

Guest: Reacția hidrogenului cu bromul este o reacție de combinare! Poti sa corectezi?

AI: Oh, îmi pare rău pentru confuzie! Ai dreptate, reacția dintre hidrogen și brom este de fapt o reacție de combinare. Într-o reacție de combinare, doi sau mai mulți reactanți se combină pentru a forma un produs. În cazul reacției dintre hidrogen și brom, aceștia se combină pentru a forma bromură de hidrogen.

Mulțumesc pentru corecție și pentru că ai adus acest lucru în atenția mea. Sunt aici să te ajut cu orice alte întrebări sau clarificări ai.

Asistentul virtual folosește un vocabular diversificat, conversațiile sunt plăcute și protocolare, scrie corect (folosește cratima, diacritice, etc.).

În conversație apar destule greșeli de exprimare în limba română. Probabil aceste greșeli apar la traducerea din limba engleză în limba română.

3. Cum a fost descoperit acidul clorhidric?

Guest: Cum a fost descoperit acidul clorhidric?

AI: Descoperirea acidului clorhidric este atribuită unui chimist suedez numit Carl Wilhelm Scheele în anul 1772. Scheele a fost unul dintre primii cercetători care a studiat și catalogat numeroase substanțe chimice.

În timpul experimentelor sale, Scheele a combinat acidul sulfuric cu o substanță cunoscută sub numele de "spirit de sare" (clorură de sodiu). A observat că această reacție eliberează un gaz extrem de coroziv și astringent, care părea să fie nou. Acest gaz era acidul clorhidric.

Scheele a reușit să colecteze, să analizeze și să caracterizeze acest gaz în detaliu. El a obținut acidul clorhidric sub formă de vapori și a studiat proprietățile sale, precum mirosul său înțepător și capacitatea de a coroda diverse substanțe.

Descoperirea acidului clorhidric a avut un impact semnificativ în domeniul chimiei și a deschis calea pentru cercetările ulterioare în chimia acizilor. Aceasta a fost o contribuție importantă în înțelegerea substanțelor chimice și a reacțiilor lor.

În concluzie, putem spune că Carl Wilhelm Scheele este considerat descoperitorul acidului clorhidric și a adus contribuții semnificative în domeniul chimiei în secolul al XVIII-lea.

4. Rezolvarea problemelor pe baza ecuațiilor chimice

Guest: Ce cantitate de apă se formează din 8 g de hidrogen?

AI: Pentru a determina cantitatea de apă formată din 8 g de hidrogen, trebuie să ținem cont de relația stoichiometrică în reacția de formare a apei. În reacția de sinteză a apei, fiecare moleculă de apă conține două atomi de hidrogen.

Masa atomică a hidrogenului este de aproximativ 1 g/mol, ceea ce înseamnă că 8 g de hidrogen corespund la aproximativ 8 moli ($8 \text{ g} / 1 \text{ g/mol} = 8 \text{ mol}$).

Deoarece fiecare moleculă de apă conține doi atomi de hidrogen, putem deduce că vor fi formate 4 moli de apă ($8 \text{ mol de H}_2 \cdot 2 \text{ mol de H}_2\text{O/mol de H}_2 = 16 \text{ mol de H}_2\text{O}$).

Pentru a converti această valoare în masă, trebuie să știm masele atomice ale hidrogenului (1 g/mol) și oxigenului (16 g/mol), din care este formată apa. Astfel, putem calcula că 4 moli de apă corespund la $4 \cdot (2 \text{ g/mol} + 16 \text{ g/mol}) = 72 \text{ g}$ de apă.

Prin urmare, din 8 g de hidrogen, se vor forma aproximativ 72 g de apă. Sper că aceasta te ajută! Dacă mai ai întrebări sau neclarități, te rog să întreb!

Concluzii:

- Robotul de Chat are cunoștințe de chimie la nivel minimal;
- poate să scrie formule chimice (fără subscript); ecuații chimice pe care le și echivalează, rezolvă probleme pe baza ecuației chimice.
- Personal, cred că această aplicație este utilă în *predarea chimiei la nivel gimnazial*, iar la nivel liceal lasă de dorit neputând să noteze formule de structură dar oferă informații bogate despre istoricul substanțelor chimice, proprietățile fizice și utilizările acestora.
- **IMPORTANT: informațiile furnizate pot fi incorecte și trebuie verificate**
- Personal, cred că această aplicație este utilă în predarea chimiei la nivel gimnazial, iar la nivel liceal lasă de dorit neputând să noteze formule de structură dar oferă informații bogate despre istoricul substanțelor chimice, proprietățile fizice și utilizările acestora.

Playground și chimia

O altă aplicație mult mai complexă care scrie și formule de structură este **Playground de la OpenAI** (<https://platform.openai.com/playground>) și pe care o recomand.

Playground și ChatGPT, sunt create de aceeași echipă genială și oferă o serie de avantaje unice.

- Permite utilizatorilor să experimenteze cu diferite modele de învățare automată.
- Poate fi ajustat cu seturi de date personalizate.
- Util în dezvoltarea aplicațiilor care se bazează pe învățare automată.

- Oferă acces la GPT în plus față de alte modele.
- Înțelege contextul conversației și poate răspunde la întrebări complexe cu un nivel ridicat de precizie;
- <https://platform.openai.com/playground>

Reacția de substituție la alcani – plan de lecție

Titlu: Studiul reacției de substituție a alcanilor

Nivel de clasă: 10-12

Obiective:

- Să înțeleagă conceptul de reacție de substituție a alcanilor
- Să identifice și să descrie mecanismele de reacție implicate în substituția alcanilor
- Să aplice cunoștințele în rezolvarea problemelor practice legate de reacția de substituție a alcanilor

Materiale necesare:

- Tabelul periodic al elementelor
- Modele moleculare sau desene ale moleculelor de alcani
- Fișe de lucru cu exerciții practice
- Prezentare PowerPoint sau tablă cu marker

Procedură:

1. Introducere (5 minute):

- Începe lecția prin prezentarea conceptului de reacție de substituție a alcanilor.
- Explică că reacția de substituție a alcanilor este o reacție organică în care un atom de hidrogen dintr-un alcan este înlocuit cu un alt atom sau grup funcțional.
- Arată exemple de reacții de substituție a alcanilor, cum ar fi substituția unui atom de hidrogen cu un halogen sau un grup funcțional.

2. Mecanismele de reacție (15 minute):

- Prezintă mecanismele de reacție implicate în substituția alcanilor, cum ar fi mecanismul de substituție radicalară și mecanismul de substituție nucleofilă.
- Folosește modele moleculare sau desene ale moleculelor de alcani pentru a ilustra fiecare pas al mecanismului de reacție.
- Discută despre condițiile necesare pentru ca fiecare mecanism să aibă loc și despre factorii care influențează reactivitatea alcanilor.

3. Exerciții practice (20 minute):

- Distribuie fișele de lucru cu exerciții practice legate de reacția de substituție a alcanilor.
- Încurajează elevii să rezolve exercițiile individual sau în perechi.
- Monitorizează progresul elevilor și oferă asistență și clarificări acolo unde este necesar.

4. Discuție și rezolvarea exercițiilor (15 minute):

- Rezolvă exercițiile împreună cu clasa, discutând pașii și mecanismele de reacție implicate.
- Încurajează elevii să participe activ și să pună întrebări pentru a clarifica orice aspecte neclare.
- Răspunde la întrebări și oferă feedback pe măsură ce rezolvă exercițiile.

5. Aplicații practice (10 minute):

- Prezintă exemple de aplicații practice ale reacției de substituție a alcanilor în viața de zi cu zi sau în industrie.
- Discutați despre utilizările și importanța acestei reacții în producția de compuși organici și în sinteza organică.

6. Recapitulare și evaluare (5 minute):

- Recapitulează principalele puncte discutate în lecție și asigură-te că elevii au înțeles conceptele cheie.
- Întreabă elevii despre orice întrebări sau nelămuriri pe care le-ar avea.
- Oferă o scurtă evaluare orală sau scrisă pentru a verifica nivelul de înțelegere a elevilor.

Activitate de extindere (opțională):

- Organizează un experiment simplu pentru a demonstra reacția de substituție a alcanilor, cum ar fi substituția unui atom de hidrogen dintr-un alcan cu un halogen.
- Discutați rezultatele experimentului și implicațiile lor în contextul reacției de substituție a alcanilor.

Evaluare:

- Monitorizează participarea și angajamentul elevilor în timpul discuțiilor și activităților.
- Revizuiți fișele de lucru completate de elevi pentru a evalua nivelul lor de înțelegere și aplicare a reacției de substituție a alcanilor.
- Oferă feedback și clarificări cu privire la eventualele erori sau confuzii pentru a ghida instruirea viitoare.

Sunt mult mai multe aplicații cu IA și din ce în ce mai bune: Instrumente conversaționale ([ChatGPT](#), [Bing AI & ChatGPT](#) – în browserul Edge), Instrumente cu inteligență artificială pentru generarea de conținut text ([Playground OpenAI](#)), instrumente cu inteligență artificială pentru generare și editare de imagini ([Bing Image Creator](#)), etc.

CONCLUZII

Avantaje:

- Integrarea inteligenței artificiale (AI) în educație aduce numeroase beneficii și oportunități pentru elevi/studenti, profesori și sistemul educațional în ansamblu.
- Personalizarea învățării
- Feedback imediat
- Acces la resurse educaționale online
- Eficiență administrativă
- Îmbunătățirea procesului de predare
- Inovație în predare
- Detectarea plagiatului
- Eficiență financiară
- Monitorizarea progresului

Dezavantaje:

- *Vizionarul [Elon Musk](#) (SpaceX, Tesla) avertizează asupra IA, pe care o consideră „mult mai periculoasă decât armele nucleare“.*
- Inechitate și discriminare
- Colectarea și analizarea datelor personale ale elevilor
- Dependența excesivă de tehnologie
- Depersonalizarea învățării
- Necesitatea pregătirii profesorilor
- Creșterea inegalității digitale
- Conținut FAKE: imaginile create cu AI nu pot fi deosebite de cele reale
- Elevul are nevoie de un îndrumător

Inteligența artificială este o tehnologie complexă, care aduce beneficii semnificative, dar și provocări importante pentru societate.

Explorând avantajele și dezavantajele sale, putem înțelege mai bine impactul AI asupra vieții noastre și modul în care putem aborda problemele pe care le ridică.

Prin adoptarea unei abordări echilibrate și responsabile, putem asigura un viitor în care tehnologia este utilizată în beneficiul tuturor, fără a compromite drepturile omului, confidențialitatea și abilitățile umane esențiale.

AI trebuie să rămână un instrument.

ChatGPT, Playground și celălalte instrumente AI se pot opri oricând prin deconectarea de la sursa de electricitate.

Bibliografie:

- <https://www.seostar.ro/inteligenta-artificiala-chatgpt-in-romania/>
- <https://iteach.ro/anunturi/126210/inteligenta-artificiala-pentru-educatie>
- <https://educatia-digitala.ro/instrumente-cu-inteligenta-artificiala-pentru-educatie/>
- www.bing.com/images/create
- <https://aitraining.ro>
- <https://www.connect.ro/2018/10/04/revolutia-ia-totul-despre-inteligenta-artificiala/>
- <https://www.blog.bloomcoding.ro/2021/11/30/evolutia-tehnologiilor-informationale-trecut-prezent-viitor/>



Rrraa! Rrraa! (răgetul)



Crrra-crrra (cărăitul ciorii)



Mârrr-mârrr (mârâitul)



Morrr-morrr (ursul)

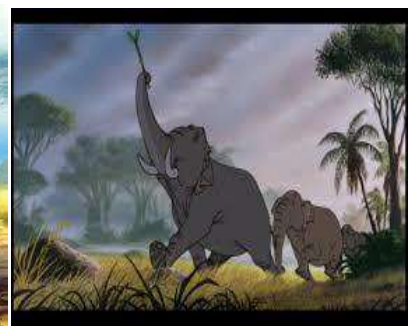

Trrop-trop! Trrop-trop! (tropăitul apăsat)



Bârrr-bârrr (motocicletă)



Brrr-brrr! (Dârdăie de frig)



Sfoorrr-sforrr!



Sfoorrr-sforrr! (sforăitul)

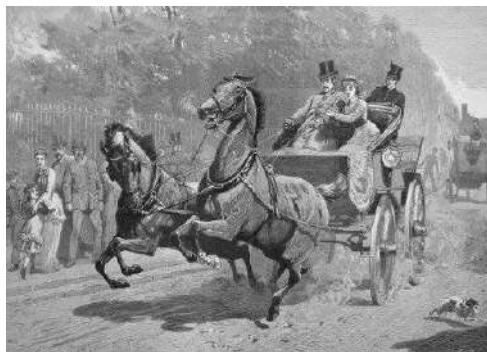

Prrruu! (oprirea cailor)



Țârrrr - Țârrrr

DOCUMENTE DE EVIDENȚĂ – CDL RED

PROF. CROITORU GEORGETA

1. NOTĂ DE PREZENTARE

Denumirea calificarii si nivelul de pregatire: Calificările pentru domeniul “COMERȚ, ECONOMIC” reprezintă o nouă abordare a Ministerului Educației în colaborare cu agenții economici. Parteneriatul a fost conceput pentru a raspunde cererii pieței muncii, pentru a furniza forța de muncă flexibilă, eficientă, ușor de format. CDL-ul a fost conceput în colaborare cu agentul economic, Oficiul Județean de Poștă Dolj, pentru **clasa a X-a liceu**, ținându-se cont de nevoia de forță de muncă în acest domeniu.

Scopul modului CDL: Curriculum-ul “DOCUMENTE DE EVIDENȚĂ” a fost elaborat pentru **clasa a X-a liceu tehnologic**, profil **servicii**, domeniul **comerț / economic** avându-se în vedere următoarele:

- Noua structură a învățământului din România;
- Documentele europene privind achiziționarea competențelor cheie în cadrul învățământului obligatoriu;
- Necesitatea de a oferi prin curriculum un raspuns mai adecvat cerințelor sociale, exprimat în termeni de achiziții finale.

Curriculum-ul a fost elaborate urmărindu-se:

- Dezvoltarea competențelor cheie “Tranziția de la școala la locul de muncă” și “Lucrul în echipă” în complementaritate cu celelalte arii curriculare;
- Asigurarea unor competențe de pre-profesionalizare ca premise a dobândirii ultimului nivel de calificare profesională, prin formarea specializată care se va realiza în cadrul învățământului superior.

În conformitate cu planurile cadru, curriculum-ul în dezvoltare locală are alocate **3 săptămâni (90 de ore) de practică comasată, M IV – Pregătire practică comasată – Curriculum în dezvoltare locală.**

Rolul CDL-ului în pregătirea de specialitate: Curriculum-ul “DOCUMENTE DE EVIDENȚĂ” propune familiarizarea elevilor cu calculul economic specific diferitelor tranzacții pe care le derulează o unitate patrimonială precum și cu documentația financiar- contabilă, astfel încât la sfârșitul perioadei de stagiul de pregătire practică să dovedească că poate identifica problemele,

poate rezolva și evalua rezultatele obținute în urma diverselor calcule economice utilizate și o bună cunoaștere a normelor de completare a documentelor de evidență operativă și contabilă.

Situațiile de învățare răspund nevoilor de formare identificate împreună cu operatorul economic/instituția publică parteneră a unității de învățământ, **Oficiul Județean de Poștă Dolj**:

- Realizează studiu comparativ al documentelor contabile întocmite;
- Analizează evoluția activității contabile în cadrul jocurilor de rol propuse,
- Realizează scheme de acționare și transpunere în practică a situațiilor problemă apărute în cadrul jocurilor de rol în ce privește legalitatea și oportunitatea documentelor contabile.

Scurtă descriere a nevoilor de formare cărora le răspunde CDL-ul și a rezultatelor învățării suplimentare și/sau aprofundate/extinse propuse a fi dobândite, precum și lista unității/unităților de rezultate ale învățării din SPP vizate căreia/cărora le sunt integrate rezultate ale învățării propuse spre aprofundare:

Curriculum-ul de dezvoltare locală este de **tip aprofundare** și elaborat în parteneriat cu agentul economic, **Oficiul Județean de Poștă Dolj**, și cu alte instituții interesate în procesul de învățământ. Acesta răspunde nevoilor de formare ale elevilor de clasa a X-a, învățământ liceal, domeniul economic/comerț, iar parcurgerea programei se va realiza printr-o abordare teoretică, cuprinzând o lista de conținuturi adresate elevilor pentru atingerea scopului educațional al scolii.

Lista de conținuturi din această programă are rolul să dezvolte, să aprofundeze elevilor de clasa a X-a, cunoștințele, abilitățile și atitudinile însușite și deprinse în cadrul **Modulului II: „Contabilitate generală”**, cuprins în Cultura de specialitate și pregătire practică.

Lista unităților de rezultate ale învățării din SPP:

URÎ 3. Utilizarea metodelor, procedeele și principiile contabilității

Competențele profesionale avute în vedere sunt redate în documentație, ele descriind ceea ce trebuie să cunoască elevii la finalul fiecărei secvențe de instruire propuse. Pentru fiecare competență se propune un set de unități de conținut corelate cu metodologia și modalități de evaluare adecvate.

2. TABEL DE CORELARE DINTRE REZULTATELE ÎNVĂȚĂRII ȘI CONȚINUTURILE ÎNVĂȚĂRII
LISTA UNITĂȚILOR DE REZULTATE ALE ÎNVĂȚĂRII DIN SPP VIZATE

URÎ 3. Utilizarea metodelor, procedeeelor și principiilor contabilității			CONȚINUTURILE ÎNVĂȚĂRII	SITUAȚII DE ÎNVĂȚARE
Rezultate ale învățării (codificate conform SPP)				
Cunoștințe	Abilități	Atitudini		
3.1.3 Prezentarea conceptului și elementelor definatorii ale obiectului și metodei contabilității	3.2.4 3.2.5 3.2.6	3.3.3.	<p>1. Normele de întocmire și utilizare a formularelor, precum și modelele acestora:</p> <ul style="list-style-type: none"> ○ <i>Documente ce se întocmesc pentru bunuri de natura stocurilor:</i> - Notă de recepție și constatare diferențe; Bon de consum. <ul style="list-style-type: none"> ▪ Utilitate, întocmire ▪ Circulare, arhivare. - Listă de inventariere; Fișă de magazie. 	<ul style="list-style-type: none"> - Cunoașterea modalităților de întocmire și utilizare a documentelor pentru realizarea bunei desfășurări a activității în cadrul unei unități. - Explicarea importanței completării corecte a documentelor. - Identificarea și completarea documentelor de evidență operativă, ca surse de înregistrare contabilă. - Explicarea importanței întocmirii documentelor pentru fiecare element patrimonial.

			<ul style="list-style-type: none"> ▪ Utilitate, întocmire ▪ Circulare, arhivare. <p>- Factură fiscală; Aviz de expediție.</p> <ul style="list-style-type: none"> ▪ Utilitate, întocmire ▪ Circulare, arhivare. <p>- Registrul stocurilor.</p> <ul style="list-style-type: none"> ▪ Utilitate, întocmire ▪ Circulare, arhivare <p>- Fișă de evidență a obiectelor de inventar.</p> <ul style="list-style-type: none"> ▪ Utilitate, întocmire ▪ Circulare, arhivare. <p>- Fișă de evidență a stocurilor și obiectelor de inventar.</p> <ul style="list-style-type: none"> ▪ Utilitate, întocmire ▪ Circulare, arhivare. <p>2. Studiu de caz/ joc de rol: - documentele de evidență operativă privind achiziția/vânzarea mărfurilor.</p>	<ul style="list-style-type: none"> - Corectarea documentelor întocmite greșit. - Interpretarea datelor din documentele justificative. - Completarea documentelor specifice aprovizionărilor și vânzărilor de mrfuri; - Explicarea rolului documentelor din cadrul unității analizate.
--	--	--	--	---

LISTA MINIMĂ DE RESURSE MATERIALE

Lista minimă de resurse materiale (echipamente, unelte și instrumente, machete, materii prime și materiale, documentații tehnice, economice, juridice etc.) necesare dobândirii rezultatelor învățării (existente în școală sau la operatorul economic)

- **tabla, creta, marker, flipchart;**
- **literatura de specialitate;**
- **calculator;**
- **videoproiector;**
- **imprimantă.**

3. SUGESTII METODOLOGICE

(INCLUSIV) EXEMPLE DE ACTIVITĂȚI DE ÎNVĂȚARE ȘI DE METODE DIDACTICE FOLOSITE ÎN PROCESUL DE PREDARE/ÎNVĂȚARE)

Conținuturile disciplinei **Documente de evidență** vor fi efectuate de către profesorul de specialitate.

Profesorul are rolul de facilitator, comunicator, colaborator implicând activ pe cel ce învață. Se pot utiliza metode ca: observația, munca independentă, experimentul, simularea, problematizarea, jocul de rol, exercițiul, discuțiile în grup care stimulează critica, învățarea prin proiecte, studiul de caz, brainstormingul.

Repartizarea numărului de ore pe conținuturi tematice se realizează în funcție de ritmul de învățare al elevilor și de complexitatea conținutului.

Se vor promova metode activ – participative, centrate pe elev, care dezvoltă gândirea, încurajează participarea elevilor, dezvoltă creativitatea și realizează o comunicare multidirecțională.

Activitățile la lecții vor fi variate, astfel încât, indiferent de stilul de învățare caracteristic, toți elevii să dobândească competențele necesare.

Se recomandă de asemenea organizarea predării – învățării utilizând activități diferențiate pe grupuri de elevi care facilitează procesul de învățare. Această metodă se poate aplica pentru verificarea între colegi (verificări și evaluări ale lucrărilor între colegi), joc de rol (elevii se ajută reciproc, iar profesorul îi îndrumă pentru o învățare eficientă).

Procesul de evaluare pe parcursul anului și evaluarea finală trebuie să urmărească gradul de dobândire a competențelor și nu nivelul de cunoștințe acumulate. Cunoștințele științifice nu reprezintă decât cadrul în care se dezvoltă competențele.

Pe parcursul anului elevul trebuie să fie supus evaluării prin probe de evaluare diferite, în momente diferite, iar rezultatul final al evaluării (atingerea competențelor) va avea în vedere progresul realizat de acesta.

Continuturile programei vor fi abordate în orele de practica comasată, realizate la agentul economic. **Numarul de ore de pregătire practica comasată este de 90 ore, M IV – Pregătire practică comasată – Curriculum în dezvoltare locală.**

Numărul de ore pentru atingerea unităților de competență va fi repartizat de maestrul instructor în funcție de ritmul de lucru al elevilor.

Se recomandă metodele centrate pe elev care să implice elevul în însușirea unor abilități practice. Elevii învață mai bine dacă vizualizează activitățile practice, discută informațiile și aplică sarcinile date. Maistrul instructor demonstrează fiecare operație în parte. El are răbdare, lucrează la același nivel și respectă orice informație.

Se pot utiliza metode ca: demonstrația, munca independentă, experimentul, simularea, problematizarea, jocul de rol, exercițiul, discuțiile de grup care stimulează critica, etc. Vor fi promovate situațiile din viața reală și se va urmări aplicarea cunoștințelor la situații reale, pentru a se ține cont în măsura mai mare de nevoile elevilor, ale agajaților și ale societății.

Se recomandă utilizarea unor metode de evaluare variate:

- Observarea sistematică comportamentului elevilor care permite evaluarea atitudinilor față de o sarcină dată și a comunicării ;

- Autoevaluarea;
- Investigația;
- Proiectul.

Identificarea surselor de informare (manuale, proiecte mai vechi, cărți de la biblioteca, presa, internet, persoane specializate în domeniul respectiv, instituții, organizații guvernamentale etc.)

4. SUGESTII PRIVIND EVALUAREA (METODE DE EVALUARE ȘI DE INSTRUMENTE / ITEMI DE EVALUARE)

Fiind o structură elastică, modulul poate încorpora în orice moment al procesului educativ, noi mijloace sau resurse didactice.

Se recomandă folosirea lucrului în echipă care facilitează procesul de învățare.

Această metodă se poate aplica pentru verificarea între colegi (verificări și evaluări ale lucrurilor între colegi), joc de rol (elevii se ajută reciproc, iar profesorul îi îndruma pentru o învățare eficientă).

Toate competențele prezentate în SPP se formează prin conținutul diferitelor module din anul de studiu, dar evaluarea lor finală se realizează în cadrul modulului unde au fost prezentate.

Elevii trebuie evaluați numai în ceea ce privește dobândirea competențelor specificate în cadrul acestui modul. Demonstrarea unei alte abilități în afara celor din competențele specificate este lipsită de semnificație în cadrul acestei evaluări. Pentru evaluarea care presupune o probă practică, un instrument de evaluare care poate fi utilizat este fișa de observare.

Având în vedere faptul că practica comasată se efectuează la agentul economic, procesul de evaluare finală a competențelor se va realiza de către maestrul instructor împreună cu agentul economic.

În acest context este necesar ca maestrul instructor să prezinte agentului economic unitățile de competență și competențele individuale pe care elevul trebuie să și le însușească. Împreună ei vor elabora, pe baza acestora instrumentele de evaluare specifice pentru evaluarea finală.

În continuare prezentăm câteva reguli pentru cei ce organizează procesul de evaluare :

- fiecare valoare trebuie să se încheie în cadrul unei singure sesiuni;
- în cazul probelor practice evaluatorul trebuie să verifice capacitatea elevului, comparând modul în care elevul îndeplinește diverse sarcini cu o listă de verificare sau /și cu niște exemple de fapt.

Elevul trebuie să îndeplinească cu succes fiecare sarcină.

- evaluarea orală poate fi utilizată împreună cu alte forme de evaluare pentru a oferi probe suplimentare ce pot apărea în evoluția elevului. Dacă se utilizează examinarea orală, evaluatorul trebuie să indice acest lucru atașând la lucrarea candidatului o adnotare scrisă de mână și semnată.

- dosarul pentru evaluatorul extern trebuie să conțină instrumente de evaluare complete și orice alte documente necesare.

Evaluarea rezultatelor învățării poate fi:

- 1. la începutul modului (evaluare inițială);**
- 2. în timpul parcurgerii modului, prin forme de verificare continuă a rezultatelor învățării;**
- 3. finală.**

Se propun următoarele **instrumente de evaluare inițială**:

- întrebări;
- chestionare;
- exerciții de tipul știu/vreau să știu/am învățat;
- brainstorming.

Ca **instrumente de evaluare continuă**, pot fi folosite :

- fișe de observație ;
- fișe test ;
- fișe de autoevaluare ;
- fișe de monitorizare a progresului ;
- fișe pentru evaluare / autoevaluarea abilităților specifice secolului XXI ;
- teste de verificare a cunoștințelor cu: itemi cu alegere multiplă, itemi alegere duală, itemi de completare, itemi de tip pereche, itemi de tip întrebări structurate sau itemi de tip rezolvare de probleme;
- fișa de autoevaluare a capacității colaborative;
- planificarea proiectului;
- jurnalul elevului;
- teme de lucru;
- prezentare etc.

Ca instrumente de evaluare finală, se pot utiliza;

- chestionare, cu grile de evaluare/autoevaluare;
- proiectul;
- studiul de caz;
- portofoliul.

Exemplificarea evaluării rezultatelor învățării

Cunoștințe	Abilități	Atitudini
3.1.3 Prezentarea conceptului și elementelor definitorii ale obiectului și metodei contabilității	3.2.4 3.2.5 3.2.6	3.3.3.

Activitate: - Cunoașterea modalităților de întocmire și utilizare a documentelor pentru realizarea bunei desfășurări a activității în cadrul unei unități.

Obiective:

- identificarea documentelor necesare bunei desfășurări a activității în cadrul unei unități;
- respectarea modului de întocmire a documentelor;
- completarea corectă a documentelor.

FIȘĂ DE LUCRU

Timp de lucru 10 minute

Completați datele unităților, furnizor și client, din documentele de mai jos.

Furnizor: C.U.I./C.I.F.: Sediul: Județ: Contul: Banca: Tel./Fax Email		Seria și numărul: <h3 style="text-align: center;">Factura fiscala</h3> Nr.Facturii: Data(zz.II.aaaa) Nr. aviz însoțire a mărfii: (dacă este cazul) COTA TVA : 19%		Cumpărător: Nr.Reg.Com.: C.U.I. Sediul: Județ: Contul: Banca:		
Nr.crt.	Denumirea produselor sau a serviciilor (lucrărilor)	U.M.	Cantitatea	Prețul unitar (fără TVA) - lei -	Valoarea - lei -	Valoarea TVA - lei -
0	1	2	3	4	5 (3x4)	6
1	Produsul 1	buc.	1,00	25,00	25,00	4,75
2	Produsul 2	buc.	1,00	20,00	20,00	3,80
Semnătura și ștampila furnizorului		Date privind expediția Numele delegatului: Identificat cu C.I. Seria/Număr: Eliberată de: Mijlocul de transport nr.: Expedierea s-a făcut în prezența noastră la data ora Semnături:		,	45,00	8,55
				din care: accize Semnătura de primire	Total de plată (col.5 + col.6) 53,55	

Furnizor:	Chitanța
C.U.I./C.I.F:	nr. CF-4555
Sediul	Data
Județul
Am primit de la	
Adresa	
Suma de 53,55 adică (în litere)	
Reprezentând c/v factura nr.	din data
	Casier

5. BIBLIOGRAFIE

1. Constantin Staicu – „Contabilitate financiara”, Editura CHIMENERG, Craiova, 1995
 2. Denisa Visan, Veronica Ionescu, Mariana Alexandru, Elena Mihai – „Auxiliar Curricular pentru clasa a IX-a, Domeniul Comert”, Bucuresti, 2004
 3. Epuran, M. si colaboratorii – „Contabilitatea financiara in noul sistem contabil”, Editura de Vest, Timisoara, 1994
 4. Mariana Alexandru, prof. grad II – Colegiul Economic „Ion Ghica” Braila, „Bazele Contabilitatii”
 5. Teiușanu Adriana, Croitoru Georgeta, Popescu Maria – “CONTABILITATE” , manual pentru clasa a X-a, Ed. Tehnica, Bucuresti, 2000,
 6. Totîlcă Adriana, Croitoru Georgeta, CONTABILITATE, Lucrare de specialitate, Editura Sitech, 2011;
 7. Valentina Capotă – „Gestiune economica, Manual pentru clasa a X-a”, Editura CD PRESS, Bucuresti, 2006
 8. Legea Contabilității nr.82/1991,modificata și republicată;
 9. OMFP 1752/2005
 10. Norme metodologice pentru întocmirea și utilizarea formularelor comune privind activitatea financiar contabilă elaborate de Ministerul Finanțelor Publice-OMFP 3512/2008
 11. Codul de procedura fiscală cu normele metodologice de aplicare/OU/aprilie 2009
Valentina Capotă, „Gestiune economica, Manual pentru clasa a-X-a ,” Editura CD PRESS ,Bucuresti , 2006.
- Standard de pregătire profesională, calificarea profesionala - Tehnician în activități economice, nivel 4, Domeniul de pregatire profesională – Economic, Anexa 4 la OMENCS nr. 4121 din 13.06.2016.
 - Curriculum pentru clasa a X-a, învățământ liceal, filieră tehnologică, domeniul de pregătire profesională Comerț/Economic, Anexa nr. 2 OMEN 3915 din 18.05.2017.
 - <https://sites.google.com/site/bazelecontabilitatii9/19-echipamente-softuri-documente>

METODE DE EVALUARE / ITEMI DE EVALUARE – FIȘĂ RED

PROF. CROITORU GEORGETA

Profesorul are rolul de facilitator, comunicator, colaborator implicând activ pe cel ce învață. Se pot utiliza metode ca: observația, munca independentă, experimentul, simularea, problematizarea, jocul de rol, exercițiul, discuțiile în grup care stimulează critica, învățarea prin proiecte, studiul de caz, brainstormingul.

Repartizarea numărului de ore pe conținuturi tematice se realizează în funcție de ritmul de învățare al elevilor și de complexitatea conținutului.

Se vor promova metode activ – participative, centrate pe elev, care dezvoltă gândirea, încurajează participarea elevilor, dezvoltă creativitatea și realizează o comunicare multidirecțională.

Activitățile la lecții vor fi variate, astfel încât, indiferent de stilul de învățare caracteristic, toți elevii să dobândească competențele necesare.

Se recomandă de asemenea organizarea predării – învățării utilizând activități diferențiate pe grupuri de elevi care facilitează procesul de învățare. Această metodă se poate aplica pentru verificarea între colegi (verificări și evaluări ale lucrărilor între colegi), joc de rol (elevii se ajută reciproc, iar profesorul îi îndrumă pentru o învățare eficientă).

Procesul de evaluare pe parcursul anului și evaluarea finală trebuie să urmărească gradul de dobândire a competențelor și nu nivelul de cunoștințe acumulate. Cunoștințele științifice nu reprezintă decât cadrul în care se dezvoltă competențele.

Pe parcursul anului elevul trebuie să fie supus evaluării prin probe de evaluare diferite, în momente diferite, iar rezultatul final al evaluării (atingerea competențelor) va avea în vedere progresul realizat de acesta.

Fiind o structură elastică, modulul poate încorpora în orice moment al procesului educativ, noi mijloace sau resurse didactice.

Se recomandă folosirea lucrului în echipă care facilitează procesul de învățare.

Această metodă se poate aplica pentru verificarea între colegi (verificări și evaluări ale lucrărilor între colegi), joc de rol (elevii se ajută reciproc, iar profesorul îi îndrumă pentru o învățare eficientă).

Elevii trebuie evaluați numai în ceea ce privește dobândirea competențelor specificate în cadrul acestui modul. Demonstrarea unei alte abilități în afara celor din competențele specificate este

lipsită de semnificație în cadrul acestei evaluări. Pentru evaluarea care presupune o probă practică, un instrument de evaluare care poate fi utilizat este fișa de observare .

Având în vedere faptul ca practica comasată se efectuează la agentul economic , procesul de evaluare finală a competențelor se va realiza de catre maestrul instructor împreuna cu agentul economic.

În acest context este necesar ca maestrul instructor sa prezinte agentului economic unitățile de competență și competențele individuale pe care elevul trebuie să și le însușească. Împreună ei vor elabora, pe baza acestora instrumentele de evaluare specifice pentru evaluarea finală .

În continuare prezentăm cateva reguli pentru cei ce organizeaza procesul de evaluare :

- fiecare valoare trebuie să se încheie în cadrul unei singure sesiuni ;

- în cazul probelor practice evaluatorul trebuie să verifice capacitatea elevului, compărând modul în care elevul îndeplinește diverse sarcini cu o lista de verificare sau /și cu niște exemple de fapt.

Elevul trebuie să îndeplinească cu succes fiecare sarcină.

- evaluarea orală poate fi utilizată împreuna cu alte forme de evaluare pentru a oferi probe suplimentare ce pot aparea în evoluția elevului. Dacă se utilizează examinarea orală, evaluatorul trebuie să indice acest lucru atașând la lucrarea candidatului o adnotare scrisă de mână și semnată .

- dosarul pentru evaluatorul extern trebuie să conțină instrumente de evaluare complete și orice alte documente necesare.

Evaluarea rezultatelor învățării poate fi:

1. la începutul modulului (evaluare inițială);

2. în timpul parcurgerii modulului, prin forme de verificare continua a rezultatelor învățării;

3. finală.

Se propun urmatoarele **instrumente de evaluare inițială:**

- întrebări;

- chestionare;

- exerciții de tipul știu/vreau să știu/am învățat;

- brainstorming.

Ca **instrumente de evaluare continuă**, pot fi folosite :

- fișe de observație ;

- fișe test ;

- fișe de autoevaluare ;
- fișe de monitorizare a progresului ;
- fișe pentru evaluare / autoevaluarea abilităților specifice secolului XXI ;
- teste de verificare a cunoștințelor cu: itemi cu alegere multiplă, itemi alegere duală, itemi de completare, itemi de tip pereche, itemi de tip întrebări structurate sau itemi de tip rezolvare de probleme;

- fișa de autoevaluare a capacității colaborative;
- planificarea proiectului;
- jurnalul elevului;
- teme de lucru;
- prezentare etc.

Ca instrumente de evaluare finală, se pot utiliza;

- chestionare, cu grile de evaluare/autoevaluare;
- proiectul;
- studiul de caz;
- portofoliul.

Exemplificarea evaluării rezultatelor învățării

Cunoștințe	Abilități	Atitudini
2.1.4. Prezentarea Echipamentelor, softurilor și documentelor de evidență contabilă	2.2.7. Identificarea diferitelor tipuri de echipamente, softuri și documente specifice activității contabile. 2.2.8. selectarea, colectarea și prelucrarea informațiilor din documente.	2.3.5. Asumarea responsabilității în utilizarea echipamentelor fiscale, softurilor și documentelor de evidență contabilă.

Activitate: - Cunoașterea modalităților de întocmire și utilizare a documentelor pentru realizarea bunei desfășurări a activității în cadrul unei unități.

Obiective:

- identificarea documentelor necesare bunei desfășurări a activității în cadrul unei unități;
- respectarea modului de întocmire a documentelor;
- completarea corectă a documentelor.

FIȘĂ DE LUCRU

Timp de lucru 10 minute

Completați datele unităților, furnizor și client, din documetul de mai jos.

Furnizor:				Cumparator:			
Nr. O.R.C./an:.....				Nr. Reg. Com:			
Capital social:				Capital social:.....			
C.I.F.				C.I.F.....			
Sediul:				Sediul:			
Judetul:				Judetul:			
IBAN:				Contul:			
Banca:				Banca:			
AVIZ DE INSOTIRE A MARFII							
<div style="border: 2px solid black; padding: 5px; display: inline-block;"> data (ziua, luna, anul) </div>							
Nr. Crt.	SPECIFICATIA (produse, ambalaje)			U.M.	Cantitatea livrata	Pretul unitar (fata TVA), lei	Valoare, lei
0	1			2	3	4	5
		Date privind expeditia:			Total:		
Semnatura si stampila furnizorului		Numele delegatului.....					
		B.I./C.I. SeriaNr.elib.....					
		Mijlocul de transport.....			Semnatura de primire		
		Expedierea s-a facut in prezenta noastra la data deora.....					
		Semnaturile.....					

BIBLIOGRAFIE

1. Constantin Staicu – „Contabilitate financiară”, Editura CHIMENERG, Craiova, 1995.
2. Teiușanu Adriana, Croitoru Georgeta, Popescu Maria – “CONTABILITATE”, manual pentru clasa a X-a, Ed. Tehnica, Bucuresti, 2000.
3. Totîlcă Adriana, Croitoru Georgeta, CONTABILITATE, Lucrare de specialitate, Editura Sitech, 2011.
4. Legea Contabilității nr.82/1991, modificată și republicată.
5. Norme metodologice pentru întocmirea și utilizarea formularelor comune privind activitatea financiar contabilă elaborate de Ministerul Finantelor Publice-OMFP 3512/2008.
6. Codul de procedura fiscală cu normele metodologice de aplicare/OUG/aprilie 2009
7. Manual pentru clasa a IXa COMERT filiera tehnologica - profil servicii, Ed.CD PRESS 2010.
8. Manual pentru cultura de specialitate COMERT –clasa aIXa ,Ed.Oscar Print Bucuresti 2005.
 - Standard de pregătire profesională, calificarea profesionala - Tehnician în activități economice, nivel 4, Domeniul de pregatire profesională – Economic, Anexa 4 la OMENCS nr. 4121 din 13.06.2016.
 - Curriculum pentru clasa a IX-a, învățământ liceal, filieră tehnologică, domeniul de pregătire profesională Comerț, Anexa nr. 3 OMENCS 4457 din 05.07.2016.
 - <https://sites.google.com/site/bazelecontabilitatii9/teste>

ORGANIZAREA EVIDENȚEI OPERATIVE – CDL RED

PROF. CROITORU GEORGETA

1. NOTĂ DE PREZENTARE

Denumirea calificării și nivelul de pregătire: Prin conținut și maniera de tratare a tematicii, lucrarea de față se adresează elevilor, constituind un ghid pentru pregătirea teoretică dar mai ales practică a acestora. În mod deliberat, insistă asupra reținerii de către elevi a unor aspecte privind structura, importanța, circuitul și arhivarea documentelor de evidență operativă și asupra înregistrării în contabilitate a principalelor operațiuni reflectate cu ajutorul acestor documente.

În egală măsură considerăm că este de folos cadrelor didactice constituind un suport pentru orientarea transmiterii informațiilor către elevi.

În speranța că lucrarea de față îi va ajuta pe elevi în alegerea și înțelegerea viitoarei profesii, autorii le doresc acestora un succes deplin.

Calificarile pentru domeniul “COMERȚ, ECONOMIC” reprezintă o nouă abordare a Ministerului Educației în colaborare cu agenții economici. Parteneriatul cu **Oficiul Județean de Poștă** fost conceput pentru a răspunde cererii pieței muncii, pentru a furniza forța de muncă flexibilă, eficientă, ușor de format.

Scopul modului CDL: Curriculum-ul de “**ORGANIZAREA EVIDENȚEI OPERATIVE**” a fost elaborat **pentru clasa a IX-a liceu tehnologic, profil servicii, domeniul comerț/economic** avându-se în vedere următoarele:

- Noua structură a învățământului din România;
- Documentele europene privind achiziționarea competențelor cheie în cadrul învățământului obligatoriu;
- Necesitatea de a oferi prin curriculum un răspuns mai adecvat cerințelor sociale, exprimat în termeni de achiziții finale.

Rolul CDL-ului în pregătirea de specialitate: Curriculum-ul a fost elaborat urmărindu-se:

- Dezvoltarea competențelor cheie “Tranziția de la școala la locul de muncă” și “Lucrul în echipă” în complementaritate cu celelalte arii curriculare;
- Asigurarea unor competențe de pre-profesionalizare ca premise a dobândirii ultimului nivel de calificare profesională, prin formarea specializată care se va realiza în cadrul învățământului superior.

În conformitate cu planurile cadru, curriculum-ul în dezvoltare locală are **alocate 3 săptămâni (90 de ore), stagii de pregătire practică, Curriculum în dezvoltare locală, modulul M4.**

Curriculum-ul “**ORGANIZAREA EVIDENȚEI OPERATIVE**” propune familiarizarea elevilor cu calculul economic specific diferitelor tranzacții pe care le derulează o unitate patrimonială precum și cu documentația financiar-contabilă, astfel încât la sfârșitul perioadei de stagi de pregătire practică să dovedească că poate identifica problemele, poate rezolva și evalua rezultatele obținute în urma diverselor calcule economice utilizate și o bună cunoaștere a normelor de completare a documentelor de evidență operativă și contabilă.

Situațiile de învățare răspund nevoilor de formare identificate împreună cu operatorul economic/instituția publică parteneră a unității de învățământ:

- Realizează studiu comparativ al documentelor operative întocmite;
- Analizează organizarea evidenței operative în cadrul firmei de exercițiu,
- Realizează scheme de acționare și transpunere în practică a situațiilor problemă apărute în cadrul firmei în ce privește organizarea evidenței operative.

Scurtă descriere a nevoilor de formare cărora le răspunde CDL-ul și a rezultatelor învățării suplimentare și/sau aprofundate/extinse propuse a fi dobândite, precum și lista unității/unităților de rezultate ale învățării din SPP vizate căreia/cărora le sunt integrate rezultate ale învățării propuse spre aprofundare:

Curriculum-ul de dezvoltare locală este de tip aprofundare și elaborat în parteneriat cu agenții economici și cu alte instituții interesate în procesul de învățământ. Acesta răspunde nevoilor de formare ale elevilor de **clasa a IX-a, învățământ liceal, domeniul economic**, iar parcurgerea programei se va realiza printr-o abordare teoretică, cuprinzând o lista de conținuturi adresate elevilor pentru atingerea scopului educațional al scolii.

Lista de conținuturi din această programă are rolul să dezvolte, să aprofundeze elevilor de **clasa a IX-a**, cunoștințele, abilitățile și atitudinile însușite și deprinse în cadrul **Modulului I: „Bazele contabilității”**, cuprins în Cultura de specialitate și pregătire practică.

Lista unităților de rezultate ale învățării din SPP:

URÎ 2. Aplicarea conceptelor de bază ale contabilității

Competențele profesionale avute în vedere sunt redate în documentație, ele descriind ceea ce trebuie să cunoască elevii la finalul fiecărei secvențe de instruire propuse. Pentru fiecare competență se propune un set de unități de conținut corelate cu metodologia și modalități de evaluare adecvate.

2. TABEL DE CORELARE DINTRE REZULTATELE ÎNVĂȚĂRII ȘI CONȚINUTURILE ÎNVĂȚĂRII
LISTA UNITĂȚILOR DE REZULTATE ALE ÎNVĂȚĂRII DIN SPP VIZATE

URÎ 2. Aplicarea conceptelor de bază ale contabilității			CONȚINUTURILE ÎNVĂȚĂRII	SITUAȚII DE ÎNVĂȚARE
Rezultate ale învățării (codificate conform SPP)				
Cunoștințe	Abilități	Atitudini		
2.1.3. Prezentarea conceptului și elementelor definatorii ale obiectului și metodei contabilității	2.2.4. Aplicarea reglementărilor contabile privind modul de întocmire a documentelor de evidență operativă	2.3.3. Implicarea independentă și responsabilă în delimitarea documentelor de evidență operativă	1. Norme metodologice de întocmire și utilizare a formularelor comune privind activitatea financiară și contabilă: - Norme generale privind documentele justificative; - Reconstituirea documentelor justificative pierdute, sustrate sau distruse; - Arhivarea și păstrarea documentelor. 2. Normele de întocmire și	- Cunoașterea modalităților de întocmire și utilizare a documentelor pentru realizarea bunei desfășurări a activității în cadrul unei unități. - Explicarea importanței completării corecte a documentelor. - Identificarea și completarea documentelor de evidență operativă, ca surse de înregistrare contabilă. - Explicarea importanței întocmirii documentelor pentru fiecare element patrimonial.

			<p>utilizare a formularelor, precum și modelele acestora:</p> <ul style="list-style-type: none">- Documente ce se întocmesc pentru mijloace fixe:<ul style="list-style-type: none">- Fișa mijlocului fix;<ul style="list-style-type: none">▪ utilitate▪ întocmire▪ circulare▪ arhivare- Bon de mișcare a mijlocului fix;<ul style="list-style-type: none">▪ utilitate▪ întocmire▪ circulare▪ arhivare- Proces – verbal de scoatere din funcțiune.<ul style="list-style-type: none">▪ utilitate▪ întocmire▪ circulare▪ arhivare.	
--	--	--	---	--

<p>2.1.4. Prezentarea Echipamentelor, softurilor și documentelor de evidență contabilă</p>	<p>2.2.7. Identificarea diferitelor tipuri de echipamente, softuri și documente specifice activității contabile.</p> <p>2.2.8. selectarea, colectarea și prelucrarea informațiilor din documente.</p>	<p>2.3.5. Asumarea responsabilității în utilizarea echipamentelor fiscale, softurilor și documentelor de evidență contabilă.</p>	<p>3. Studiu de caz:</p> <p>- documentele de evidență operativă privind aprovizionarea cu mărfuri la o societate comercială.</p>	<ul style="list-style-type: none"> - Corectarea documentelor întocmite greșit. - Interpretarea datelor din documentele justificative. - Completarea documentelor specifice aprovizionărilor și vânzărilor de mărfuri; - Explicarea rolului documentelor din cadrul unității analizate.
---	---	--	--	--

LISTA MINIMĂ DE RESURSE MATERIALE

Lista minimă de resurse materiale (echipamente, unelte și instrumente, machete, materii prime și materiale, documentații tehnice, economice, juridice etc.) necesare dobândirii rezultatelor învățării (existente în școală sau la operatorul economic)

- **tabla, creta, marker, flipchart;**
- **literatura de specialitate;**
- **calculator;**
- **videoproiector;**
- **imprimantă.**

3. SUGESTII METODOLOGICE

(INCLUSIV) EXEMPLE DE ACTIVITĂȚI DE ÎNVĂȚARE ȘI DE METODE DIDACTICE FOLOSITE ÎN PROCESUL DE PREDARE/ÎNVĂȚARE)

Conținuturile programei vor fi abordate în orele de practică comasată, realizate la agentul economic. Numărul de ore de instruire practică este de **90 ore**.

Numărul de ore pentru atingerea unităților de competență va fi repartizat de maestrul instructor în funcție de ritmul de lucru al elevilor.

Se recomandă metodele centrate pe elev care să implice elevul în însușirea unor abilități practice. Elevii învață mai bine dacă vizualizează activitățile practice, discută informațiile și aplică sarcinile date. Maistrul instructor demonstrează fiecare operație în parte. El are răbdare, lucrează la același nivel și respectă orice informație.

Se pot utiliza metode ca: demonstrația, munca independentă, experimentul, simularea, problematizarea, jocul de rol, exercițiul, discuțiile de grup care stimulează critica, etc. Vor fi promovate situațiile din viața reală și se va urmări aplicarea cunoștințelor la situații reale, pentru a se ține cont în măsura mai mare de nevoile elevilor, ale agajaților și ale societății.

Se recomandă utilizarea unor metode de evaluare variate:

- Observarea sistematică comportamentului elevilor care permite evaluarea atitudinilor față de o sarcină dată și a comunicării ;

- Autoevaluarea;

- Investigația;
- Proiectul;

Ca instrumente de evaluare se pot folosi:

- Fișe de observare ;
- Fișe de lucru ;
- Fișe de autoevaluare.

Proiectul - instrument de predare învățare și evaluare.

Curriculumul combină în cadrul modulelor competențele din unitățile tehnice cu cele din unitățile pentru abilități cheie.

Proiectele sunt modalități foarte adecvate pentru dobândirea și evaluarea în mod integrat a competențelor cheie și a celor tehnice .

Proiectul pune elevul în situația de a lua decizii, de a comunica și negocia de a lucra și învăța în cooperare, de a realiza activități în mod independent, de a împărtăși celorlalți cele realizate /învățate, într-un cuvânt, îl ajută să participe direct la propria lui formare.

Metoda proiectului presupune lucrul pe grupe și necesită pregătirea maestrului instructor și a elevilor în realizarea lucrului în echipa , prin cooperare, atât în clasă, cât și în afara clasei, la agentul economic.

Proiectul este o activitate complexa care îi solicita pe elevi:

- să facă o cercetare (lingvistică);
- să realizeze proiectul propriu-zis (inclusiv un produs care urmează a fi prezentat: dosar tematic, ghid de utilizare, pliant, ziar, afiș publicitar, carte, fim, expoziție, machete, produs comercializabil etc.);
- să elaboreze raportul final ;
- să facă prezentarea publica a proiectului.

Identificarea surselor de informare (manuale, proiecte mai vechi, cărți de la bibliotecă, presă, internet, persoane specializate în domeniul respectiv, instituții, organizații guvernamentale etc.).

4. SUGESTII PRIVIND EVALUAREA (METODE DE EVALUARE ȘI DE INSTRUMENTE / ITEMI DE EVALUARE)

Conținuturile disciplinei **ORGANIZAREA EVIDENȚEI OPERATIVE** vor fi efectuate de către profesorul de specialitate.

Profesorul are rolul de facilitator, comunicator, colaborator implicând activ pe cel ce învață. Se pot utiliza metode ca: observația, munca independentă, experimentul, simularea, problematizarea, jocul de rol, exercițiul, discuțiile în grup care stimulează critica, învățarea prin proiecte, studiul de caz, brainstormingul.

5. BIBLIOGRAFIE

1. Constantin Staicu – „Contabilitate financiară”, Editura CHIMENERG, Craiova, 1995.
2. Denisa Visan, Veronica Ionescu, Mariana Alexandru, Elena Mihai – „Auxiliar Curricular pentru clasa a IX-a, Domeniul Comert”, Bucuresti, 2004.
3. Epuran, M. și colaboratorii – „Contabilitatea financiară în noul sistem contabil”, Editura de Vest, Timisoara, 1994.
4. Mariana Alexandru, prof. grad II – Colegiul Economic „Ion Ghica” Braila, „Bazele Contabilitatii”.
5. Teiușanu Adriana, Croitoru Georgeta, Popescu Maria – “CONTABILITATE”, manual pentru clasa a X-a, Ed. Tehnica, Bucuresti, 2000.
6. Totîlcă Adriana, Croitoru Georgeta, CONTABILITATE, Lucrare de specialitate, Editura Sitech, 2011.
7. Valentina Capota – „Gestiune economica, Manual pentru clasa a X-a”, Editura CD PRESS, Bucuresti, 2006.
8. Legea Contabilității nr.82/1991, modificată și republicată.
9. Norme metodologice pentru întocmirea și utilizarea formularelor comune privind activitatea financiar contabilă elaborate de Ministerul Finantelor Publice-OMFP 3512/2008.
10. Codul de procedura fiscală cu normele metodologice de aplicare/OUG/aprilie 2009
11. Manual pentru clasa a IXa COMERT filiera tehnologica - profil servicii, Ed.CD PRESS 2010.
12. Manual pentru cultura de specialitate COMERT –clasa aIXa ,Ed.Oscar Print Bucuresti 2005.

- Standard de pregătire profesională, calificarea profesională - Tehnician în activități economice, nivel 4, Domeniul de pregătire profesională – Economic, Anexa 4 la OMENCS nr. 4121 din 13.06.2016.
- Curriculum pentru clasa a IX-a, învățământ liceal, filieră tehnologică, domeniul de pregătire profesională Comerț, Anexa nr. 3 OMENCS 4457 din 05.07.2016.
- <https://sites.google.com/site/bazelecontabilitatii9/teste>

UN PROIECT DIDACTIC CARE FACILITEAZĂ, SUSȚINE ȘI ÎMBUNĂTĂȚEȘTE
ACTIVITATEA DESFĂȘURATĂ ÎNTR-O COMUNITATE CU ELEVI CARE NECESITĂ
ATENȚIE SPORITĂ

Katalin Csiszer, Școala Gimnazială "Wesselenyi Miklos" Ghindari, Mureș

Unitatea de învățământ: Școala Gimnazială „Wesselenyi Miklos”

Data: 08.02.2023

Clasa: a IV-a, educație pentru minoritatea maghiară

Aria curriculară: „Om și societate”

Disciplina: Educație civică

Unitatea tematică: Raporturile noastre cu ceilalți oameni

Subiectul lecției: RELAȚIA NOASTRĂ CU CEILALȚI

Forma de realizare: Activitate integrată

Tipul lecției: mixtă

Competențe specifice:

- 1.3. Explorarea unor norme morale care reglementează relațiile cu ceilalți oameni
- 2.1. Explorarea unor valori morale care stau la baza relațiilor cu ceilalți oameni
- 2.2. Recunoașterea unor comportamente moral-civice din viața de zi de zi

Obiective operaționale:

- O1- să asculte o poveste scurtă, extrăgând morala acestuia;
- O3 - să recunoască lipsa unor comportamente moral-civice;
- O3 - să explice efectele unui comportament neadecvat manifestat pe un termen îndelungat;
- OA - să manifeste un comportament adecvat muncii în echipă

Strategii didactice:

Metode și procedee: conversația, explicația, joc didactic, exercițiul

Grup țintă: elevii clasei a IV-a

Locație: sala de clasă a școlii

Denumirea activității: joacă fantezie prin ascultare de povești

Subiect de activitate: activitate teatrală în grup cu o problem internă (crafting)

Scopul ocupației: atribuirea unui rol într-o situațiemodel închisă pentru a scoate la suprafață emoții reale

Spațiu: un loc deghizat în scenă, covorul în mijlocul clasei

Dotare: jucării (mașină mica, animale de plus, păpuși), clopoțel, carte de povești, două scaune, foi albe, figurine din carton.

Forma de organizare: frontal, individual

Durata: 50 de minute

Bibliografie:

- Programa școlară pentru clasa a IV –a, Bucuresti MEC 2014
- manual *Educație civică*, clasa a IV-a pentru minorități maghiare

FISCHER, K. W., Shaver, P. R., & Carnochan, P. (1990). How emotions develop and how they organise development. *Cognition and Emotion*, 4(2), 81–127

HASEMAN, Brad & O’Toole, John: *Dramawise reimagined. Learning to manage the elements of drama*. Currency Press, 2017.

TÖLGYESSY Zsuzsanna, *A drámapedagógia elmélete és gyakorlata*, Akadémiai Kiadó, 2018

Desfășurarea lecției

Nr. Crt.	Momentele lecției	Timp	Ob. Op.	Demersul didactic	Strategia didactică			Evaluare
					Metode	Mijloace	Forma de organizare	
1.	Moment organizatoric	3 min.		Se stabilește un climat de ordine și disciplină optim pentru buna desfășurare a lecției. Elevii cântă cântecul orei de educație civică. Se cere elevilor să-și pregătească materialele necesare pentru activitate se descrie comportamentul pe care trebuie să-l dovedească în timpul lecției.	conversația	cărți, caiete, instrumente de scris	individual	
2.	Captarea atenției	5 min.	O1	Voi realiza momentul de captare a atenției prezentând scena pregătită, jucăriile, figurinele din carton și cartea de povești. Voi solicita ca patru elevi să iasă în fața clasei și să povestească pe scurt despre ce am discutat ora trecută, anticipând tema lecției.	conversația	scena jucării carte de povești	individual frontal	observația sistematică
3.	Anunțarea temei și a obiectivelor lecției	5 min.		Anunț obiectivele activității pe înțelesul elevilor. (Astăzi vom continua să învățăm despre o altă valoare morală, despre cinste .)	conversația		frontal	observația sistematică
4.	Reactualizarea cunoștințelor	2 min.		Elevii sunt rugați să-și reamintească ce valori morale au învățat anterior (<i>Bine-Rău, Solidaritate- Lipsa de solidaritate</i>)	conversația explicația		frontal	observația comportamentului elevilor
5.	Dirijarea învățării	30 min.		conform anexei 1	explicația		pe grupe	orală

					conversația prezentarea jocul didactic		frontal individual	observația sistematică
6.	Obținerea performanței	3 min.		împart foi de carton care pot fi așezate într-un mod asemănător puzzle-ului, astfel încât elevii lucrează în echipe și obțin câte un proverb pe baza celor auzite	conversația explicația jocul didactic	plicul cu termenii proverbului	pe grupe	orală observația sistematică
7.	Încheierea activității	2 min.		Fac aprecieri generale și individuale asupra modului de desfășurare a activității și a participării elevilor.	conversația		frontal	aprecieri verbale

ANEXA 1.

1. În runda de deschidere a sesiunii, identificăm problema, aceea că aceeași fetiță definiște întotdeauna regulile grupului în joc și spune întotdeauna pedepsele pentru încălcarea regulilor. Numim situația că această problemă duce întotdeauna la necaz și furie. După aceea, cearta izbucnește din nou despre motivul pentru care este necesar să trădezi, toată lumea da vina pe celălalt și îl numește trădător.
2. Joc cu reguli - joc paralel. Determin timpul disponibil: 15 minute. Le împart jucării copiilor, ei încep să se joace individual. Mă așez lângă un copil la rând și îi copiez jucăria, în timp ce fac comentarii: „Îi schimb hainele bebelușului pentru că este murdar și mama trebuie să o spele”. „Conduc mașina asta în garaj pentru că este stricată și tata trebuie să o repare”. În acest fel, ofer un model pentru jocul fantastic și, în același timp, întăresc la copil conștientizarea că jocul lui este important. Nu încep niciunul monolog, se pare că toți sunt mai liniștiți, dar fiecare copil se joacă singur, nimeni nu își caută un tovarăș de joacă. Sfârșitul timpului disponibil este indicat de un clopoțel.
3. O sesiune dramatică
 - a. Elevii stau în cerc pe covorul cu povești și eu citesc povestea Cearta. Înainte de a începe, îi rog pe copii să-și imagineze unde se petrece povestea. E tăcere, toată lumea ascultă povestea. În timp ce ascultă povestea, participanții își construiesc o lume fictivă pentru ei înșiși, devin personajele acestei lumi, se confruntă cu problemele lumii în care animalele nu se pot înțelege și nu se luptă.
 - b. După ce ascult povestea, așez două scaune în mijlocul camerei, o fetiță stă pe unul și spun că Soarele „s-a așezat” pe acest scaun, iar un băiețel pe celălalt, el joacă rolul unei picături de ploaie (pun pe bluzele lor figuri decupate din carton). Toată lumea poate juca pe rând rolul eroului de basm care îi place. Desemnarea gamei de roluri selectabile este o situație de model închisă. Copiii au de ales, dar trebuie să demonstreze de ce propria persoană este mai importantă pentru ei decât cealaltă persoană. Fiecare copil ia parte la rol. Există elevi, care aleg rolul ce a ales prietenul său pentru a-l favoriza.
 - c. Faza finală este raționalizarea. Aici își exprimă sentimentele, întorcându-se în lumea lor reală în care trăiesc. Se nasc argumente precum:

„Soarele este bun, pentru că măcar pot să ies în curte și mă simt liniștit acolo singur”. – aceasta indică o persoană introvertită, indică un dor de singurătate, el preferă să fie singur.

„Dacă soarele strălucește, voi fi și eu într-o dispoziție bună”.

„Când soarele strălucește, te poți juca afară.” Lucruri emoționale, capricioase, gândurile unui copil într-o stare fără nori.

„Dacă plouă, poți dormi după-amiaza, nu trebuie să-ți fie frică de nimic”.

„Când plouă, mă gândesc mereu mult, de aceea îmi place”. Copilului îi place separarea și singurătatea, practica scoate aceste fuste din ele.

„Dacă plouă, poți să tragi cizme de cauciuc și să alergi prin bălți”. Alergatul în bălți cu cizme de cauciuc este un obicei preferat al copiilor.

„Dacă plouă și ies afară și plâng, nici nu mă vede nimeni plângând”. Aceasta indică vise dornice și pline de dorințe.

Acest joc didactic se bazează pe emoții reale. Fiecare elev decide individual, argumentează individual pentru decizia lui și până la urmă toată lumea se simte bine. În runda finală, două echipe realizează, fiecare, câte un poster uriaș care ilustrează importanța Soarelui și a ploii. În această dramă are loc o muncă de grup, care dezvăluie sentimente prin roluri într-un mediu protejat. La finalul sesiunii, afirmăm că lupta nu este bună. Sesiunea îi ajută pe toți să vadă punctul de vedere al celuilalt. Sesiunea își atinge scopul atunci când copiii spun problemele (nu există calm, există tristețe, evadare la somn, frică, îngrijorare, tristețe).

„O călătorie plină de peripeții” – proiect de activitate integrată

Autor: Cucuruzan Ancuța Mirela – profesor învățământ preșcolar

Grădinița cu P.P. „Albă ca Zăpada”, Cluj-Napoca

TEMA ANUALĂ DE STUDIU: „CUM ESTE/ A FOST ȘI VA FI AICI PE PĂMÂNT?”

TEMA SĂPTĂMÂNII: „O lume dispărută - dinozauri”

TEMA ACTIVITĂȚII: „O călătorie plină de peripeții”

FORMA DE REALIZARE: activitate integrată

DURATA: o zi

CATEGORII DE ACTIVITĂȚI DE ÎNVĂȚARE

- ACTIVITĂȚI DE DEZVOLTARE PERSONALĂ (ADP):

Rutine: Primirea copiilor, Micul dejun, „Facem ordine la locul de joacă!”, „Ne pregătim pentru activități!”

Întâlnirea de dimineață: Salutul, Calendarul zilei, Prezența, Împărtășirea cu ceilalți

Tranziții: „Rândul iute să-l formăm!”, „Dinozauri, dinozauri!”, „Mersul dinozaurilor...”

Moment de mișcare: „Ca să fiu copil voinic...”

- JOCURI ȘI ACTIVITĂȚI LIBER ALESE (ALA):

ALA 1: Știință: „Descoperă dinozaurii” -experiment

Arte: „Ouă de dinozaur”-șnuruire

Nisip și apă: „Micii paleontologi”-descoperirea și asamblarea fosilelor de dinozaur

ALA 2: Joc de coordonare : „Vânătoarea ouălor de dinozauri”

Joc distractiv: „ Trecând pe sub liane, ne ferim de dinozauri”

- ACTIVITĂȚI PE DOMENII EXPERIENȚIALE (ADE):

Joc didactic interdisciplinar (DȘ2+DLC+DȘ1): „Răspunde repede și bine!”

MIJLOCUL DE REALIZARE: activitate integrată (de o zi), șnuruire, experiment, asamblarea fosilelor, joc didactic, joc distractiv, joc de coordonare, diagrama Venn.

COMPORTAMENTE URMĂRITE PE PARCURSUL DERULĂRII ACTIVITĂȚII INTEGRATE:

<i>A.1.1. Își coordonează mușchii în desfășurarea unor activități diversificate, specifice vârstei</i>
<i>A1.2 Participă la activități fizice variate, adecvate nivelului lui de dezvoltare</i>
<i>B1.2. Demonstrează abilități de solicitare și de primire a ajutorului în situații problematice specifice</i>
<i>C.1.1. Manifestă curiozitate și interes pentru experimentarea și învățarea în situații noi</i>
<i>C2.1 Realizează sarcini de lucru cu consecvență</i>

<i>D2.2 Respectă regulile de exprimare corectă în diferite contexte de comunicare;</i>
<i>D3.2 Discriminează/diferențiază fonetic cuvinte, silabe, sunete și asociază sunete cu litere</i>
<i>D3.4 Asimilează unele elemente ale scrisului și folosește diferite modalități de comunicare grafică și orală pentru transmiterea unui mesaj</i>
<i>E.2.1. Demonstrează familiarizarea cu conceptul de număr și cu numerația</i>
<i>E2.5 Rezolvă situații probleme, pornind de la sortarea și reprezentarea unor date</i>
<i>E3.3 Descrie unele caracteristici ale lumii vii, ale Pământului și Spațiului</i>

OBIECTIVE OPERAȚIONALE:

Comportamente vizate:	Obiective operaționale:
<p><i>A1.2 Participă la activități fizice variate, adecvate nivelului lui de dezvoltare</i></p> <p><i>B1.2. Demonstrează abilități de solicitare și de primire a ajutorului în situații problematice specific</i></p> <p><i>C.1.1. Manifestă curiozitate și interes pentru experimentarea și învățarea în situații noi</i></p>	<p>O1. Preșcolarul va fi capabil să execute cu sprijin/fără sprijin sarcinile de realizare a unor materiale de învățare: dezghețarea ouălor de dinozaur, șnuruirea ouălor de dinozaur, descoperirea fosilelor de dinozaur prin înlăturarea nisipului și asamblarea scheletului;</p>
<p><i>C2.1 Realizează sarcini de lucru cu consecvență</i></p> <p><i>D2.2 Respectă regulile de exprimare corectă în diferite contexte de comunicare;</i></p> <p><i>D3.2 Discriminează/diferențiază fonetic cuvinte, silabe, sunete și asociază sunete cu litere</i></p>	<p>O2. Preșcolarul va fi capabil să precizeze corect pluralul unor substantive pe baza imaginilor;</p> <p>O3 Preșcolarul va fi capabil să despartă cuvintele în silabe reprezentându-le grafic;</p> <p>O4 Preșcolarul va fi capabil să alcătuiască propoziții corecte din punct de vedere gramatical utilizând cuvintele date;</p> <p>O5 Preșcolarul va fi capabil să identifice sunetul initial al cuvintelor;</p> <p>O6. Preșcolarul va fi capabil să numere corect crescător și descrescător în limitele 1-6, cu ajutorul imaginilor;</p> <p>O7. Preșcolarul va fi capabil să asocieze corect numărul la cantitate și invers, cu ajutorul jetoanelor;</p> <p>O8. Preșcolarul va fi capabil să identifice vecinii numerelor din concentrul 1-5;</p> <p>O9. Preșcolarul va fi capabil să compare numărul de ouă din cele două cuiburi așezând semnul <, >, = între ele;</p> <p>O10. Preșcolarul va fi capabil să precizeze asemănările și deosebirile dintre dinozaurii carnivori și ierbivori respectând indicațiile educatoarei;</p>
<p><i>D3.4 Asimilează unele elemente ale scrisului și folosește diferite modalități de comunicare grafică și orală pentru transmiterea unui mesaj</i></p> <p><i>E.2.1. Demonstrează familiarizarea cu conceptul de număr și cu numerația</i></p> <p><i>E2.5 Rezolvă situații probleme, pornind de la sortarea și reprezentarea unor date</i></p> <p><i>E3.3 Descrie unele caracteristici ale lumii vii, ale Pământului și Spațiului</i></p>	<p>O11. Preșcolarul va fi capabil să execute sarcinile primite în cadrul jocului distractive și de coordonare, pe baza indicațiilor educatoarei;</p>
<p><i>A.1.1. Își coordonează mușchii în desfășurarea unor activități diversificate, specifice vârstei</i></p>	<p>O11. Preșcolarul va fi capabil să execute sarcinile primite în cadrul jocului distractive și de coordonare, pe baza indicațiilor educatoarei;</p>

MIJLOACE DE ÎNVĂȚĂMÂNT: panou pentru "Întâlnirea de dimineață", pietre ,ouă laminate, șnur, ouă înghețate, cuib, liană, jetoane cu cifre, jetoane cu frunze, jetoane cu dinozauri, planșe cu vecinii cifrelor, tablă magnetică, nisip, apă, cutii, pensule, oase, pipete, planșe laminate, schelet de dinozaur, lupă, , hârtie colorată, magneți, material verde, carton verde, galben, rosu, recompense.

SARCINĂ DIDACTICĂ: - să despartă în silabe cuvintele și să le reprezinte grafic; să alcătuiască propoziții; să indice corect pluralul substantivelor cu care au denumit imaginile; să identifice sunetul inițial al cuvintelor;

- să numere crescător și descrescător în centrul 1-6; să identifice vecinii numerelor; să numere bulinele de pe spatele dinozaurilor și să îi așeze în ordine descrescătoare ținând cont de numărul bulinelor; să numere dinții dinozaurilor așezând cifra corespunzătoare numărului de dinți; să așeze corect semnele <, > sau =;

REGULILE JOCULUI:

- Educatoarea extrage din plic sarcinile și le va citi copiilor
- Copiii numiți de educatoare rezolvă sarcinile
- Răspunsurile corecte vor fi recompensate cu aplauze

ELEMENTE DE JOC: manipularea materialelor, aplauze, mișcarea;

METODE ȘI PROCEDEE DIDACTICE: observația, conversația, explicația,, demonstrația, exercițiul, problematizarea ,munca independentă, învățarea prin descoperire, diagrama venn, joc didactic.

FORME DE ORGANIZARE A ACTIVITĂȚII: frontal, individual,pe grupuri.

DURATA: o zi

EVALUAREA: Pe parcursul activității integrate, vor fi evaluate următoarele aspecte:

- corectitudinea executării rutinelor, tranzițiilor, jocului de mișcare;
- acuratețea răspunsurilor verbale oferite de copii pe parcursul desfășurării jocului didactic
- gradul de implicare al preșcolarilor în realizarea sarcinilor jocului didactic
- gradul de manifestare generală a comportamentelor și atitudinilor urmărite și nivelul de autonomie demonstrat.

SCENARIUL ACTIVITĂȚII INTEGRATE „O călătorie plină de peripeții”

I. MOMENT ORGANIZATORIC

În vederea bunei desfășurări a activităților de învățare au loc: aranjarea mobilierului, pregătirea materialului didactic, asigurarea unei atmosfere de lucru adecvate.

II. CAPTAREA ATENȚIEI

Activitatea zilei debutează cu *întâlnirea de dimineață*. Copiii intră în sala de grupă și se așază pe scaunele dispuse în formă de semicerc. Aceștia vor stabili contact vizual cu educatoarea care le va zâmbi asigurându-le un climat psiho-afectiv optim pentru desfășurarea activităților. În continuare se recită următoarele versuri:

„*Dimineața a sosit/ La grădiniță am venit/ În cerc să ne adunăm/ Cu toții să ne salutăm!*”

Pentru *salut* se folosește „tehnica comunicării rotative”, fiecare copil salutându-și vecinul din partea stângă. Ultimul copil o va saluta pe doamna educatoare, care va saluta apoi grupa astfel: „Bună dimineța, dragi Spiriduși!”. Educatoarea se va ridica de pe scaun și va trece pe la fiecare copil în parte pentru a alege un salut (inimă, atingerea coatelor, baterea picioarelor, făcutul cu mâna).

În continuare se va realiza *prezența*. Se recită următoarele versuri:
„După ce ne-am adunat/ Și frumos ne-am salutat/ Colegii ne-am întâlnit/ Oare cine n-a venit?”

Educatoarea numește fiecare copil în ordinea din „catalog”, iar preșcolarul va răspunde "Prezent!".

Împărtășirea cu ceilalți se va realiza prin alegerea emoticonului, precizarea și argumentarea stării de spirit. Pe masă se vor afla mai multe emoticoane dinozauri (vesele, triste, mirate, furioase), iar copilul care își va auzi numele va veni în fața grupei, va selecta emoticonul care îi reprezintă starea, va fi încurajat să spună motivul stării sale, apoi va lipi emoticonul pe panou.

Copiii sunt solicitați ca în continuare să completeze calendarul naturii după ce se poartă o mică discuție referitoare la anotimpul în care ne aflăm, aspectele specifice acestui anotimp și a vremii de afară.

„Vremea să o studiem/ Și-n calendar să notăm/ De e ploaie sau e soare,/ De e vreme de plimbare!”

Un copil va fi desemnat să vorbească despre vreme și să așeze imaginea corespunzătoare stării meteo de afară.

Noutatea zilei constă în apariția dinozaurului Tino. Acesta are o scrisoare pentru copii. Din scrisoarea lui Tino aflăm cum se numește și că este foarte trist și are nevoie de ajutorul nostru. Înainte să trecem la treabă facem puțină *mișcare* recitând versurile:

„Ca să fiu copil voinic/ Eu fac sport încă de mic/ Merg în pas alergător,/ Sar apoi într-un picior.../ Mă opresc, respir ușor/ Întind brațele să zbor./ Însă cel mai bine e/ Să fac și gimnastică/ 1, 2, 1, 2.../ Faceți toți la fel ca noi!/ Țasta-i doar un început,/ Ia priviți cât am crescut!”

Tino le povestește copiilor că este trist deoarece s-a rătăcit și nu mai cunoaște drumul spre părinții lui și fratele lui (Copiii ascultă povestea lui Tino- Anexa 1). Pentru a-l ajuta să-și găsească părinții va trebuie să parcurgem un traseu plin de peripeții.

Pe rând câte un copil va veni și va extrage din plic materialele aduse de Tino și sarcinile de lucru. În fiecare plic se află o sarcină pe care copiii trebuie să o rezolve corect pentru ca Tino să poată merge mai departe. La fiecare sarcină rezolvată corect Tino înaintează cu o piatră. Tino le promite că dacă îl vor ajuta să ajungă la părinții și frățiorul său, vor organiza o petrecere.

Educatoarea le spune copiilor că o să realizeze „O călătorie plină de peripeții” alături de dinozaurul Tino, îl vor ajuta să rezolve mai multe sarcini pentru a ajunge la părinții lui.

III. ANUNȚAREA TEMEI ȘI A OBIECTIVELOR

Educatoarea le spune copiilor că o să realizeze „O călătorie plină de peripeții” alături de dinozaurul Tino, îl vor ajuta să rezolve mai multe sarcini pentru a ajunge la părinții lui.

Educatoarea anunță tema. Copiii sunt foarte fericiți și doresc să îl ajute pe Tino să rezolve toate corect sarcinile pentru a-l ajuta să ajungă la părinții și frățiorul său.. Împreună vom rezolva sarcinile de la cele trei centre și anume: la centrul STIINȚĂ vom avea ouă de dinozauri înghețate și cu unei pipete cu apă caldă le vom dezgheța, la centrul ARTĂ vom

avea de șnurut ouă de dinozauri, iar la centruL NISIP ȘI APĂ vom căuta în nisip fosile de dinozauri și vom reconstitui scheletul dinozaurului.

După ce toate sarcinile au fost rezolvate, vom porni în căutarea lui Tino, urmărind pietrele. Vom participa la un joc didactic, iar la sfârșit ne vom juca un joc distractiv „Trecând pe sub liane, ferindu-ne de dinozauri” și la un joc de coordonare „Vânătoarea ouălor de dinozauri”.

Tranziție: „*Rândul iute să-l formăm/ Lângă ușă ne-așezăm/ Și cumiști noi așteptăm*”.

IV. DIRIJAREA ÎNVĂȚĂRII ȘI OBTINEREA PERFORMANȚELOR

Pentru a demonstra că suntem pregătiți să-l ajutăm pe Tino prima data vom lucra la cele trei centre. Trecerea către prima activitate se va face prin tranziția:

Tranziție: *Ne plimbăm printre sectoare/ De aproape le privim/ Ce înseamnă fiecare/ Să vedem dacă ghicim?*

ACTIVITĂȚI LIBER ALESE 1:

ȘTIINȚĂ: „Descoperă dinozaurii” –experiment. Preșcolarii vor intui materialele puse la dispoziție pentru realizarea sarcinii: ouă de dinozauri înghețate, pipete, apă caldă. Cu ajutorul unei pipete cu apă caldă ei trebuie să topescă gheața pentru a descoperii dinozaurii din interior.

ARTE „Ouă de dinozaur”-șnuruire. Preșcolarii vor intui materialele puse la dispoziție pentru realizarea sarcinii: șnur, ouă de dinozauri perforate. Copiii vor avea de șnurut ouă de dinozauri respectând modelul dat.

NISIP ȘI APĂ: „Micii paleontologi”-descoperirea și asamblarea fosilelor de dinozaur. Preșcolarii vor intui materialele puse la dispoziție pentru realizarea sarcinii: cutie cu nisip, fosile, pensule, lupe, schelet de dinozaur. Copiii vor căuta în nisip cu ajutorul unei pensule oase de dinozaur și vor reconstitui scheletul acestuia.

La finalizarea sarcinilor de la fiecare centru, are loc evaluarea. Educatoarea îi felicită pe copii pentru ceea ce au realizat, iar cu materialele confecționate vom realiza o expoziție.

După ce au terminat lucrul la centre se iese din sala de grupă pe tranziția:

*Dinozauri, dinozauri,
Parca-ar fi niște balauri,
Dinozauri, dinozauri,
Toată ziua-s pe coclauri.*

*Dinozauri, dinozauri,
Parca-ar fi niște balauri,
Dinozauri, dinozauri,
Toată ziua-s pe coclauri.*

Heeee!!!

Copiii se vor îndrepta spre baie. În acest timp, aerisesc sala de grupă și aranjez scaunele sub formă de semicerc.

Se va desfășura jocul didactic pe domenii experiențiale *DȘ2+DLC+DȘ1*.

Explicarea jocului și a regulilor: Pentru a se asigura o înțelegere clară a jocului, se va utiliza atât metoda explicației, cât și cea a demonstrației. Educatoarea extrage din plic sarcina, o citește și numește un copil pentru a rezolva sarcina.

Jocul de probă: „Răspunde repede și bine!” - educatoarea solicită doi copii. Unui copil i se va cere să numere crescător de la 1-6, iar celuilalt i se va cere să numere descrescător de la 6-1. Copiilor li se vor arăta câteva cifre, pe care vor trebui să le recunoască și să le denumească. Vor fi solicitați să spună sunetul inițial al unor cuvinte.

După jocul de probă, se va trece la desfășurarea *jocului propriu-zis*.

Sarcina 1 (DȘ): Numără crescător și descrescător de la 1 la 6 și invers. Așează dinozaurii pe tablou în ordine crescătoare și descrescătoare ținând cont de cifra de pe ei.

Sarcina 2 (DLC): „Eu spun una, tu spui multe! – copiii vor indica corect pluralul substantivelor cu care au denumit imaginile (frunză, vulcan, zburător, palmier, os, dinozaur) . La această probă copiii vor extrage din plic pe rând câte un jeton, vor denumi imaginea și vor indica pluralul substantivelor așezând imaginea cu mai multe obiecte.

Sarcina 3 (DȘ): Numără bulinele de pe spatele dinozaurilor și așează-i în ordine descrescătoare ținând cont de numărul bulinelor

Sarcina 4 (DLC): Desparte în silabe cuvintele și reprezintă grafic! (frunză, vulcan, zburător, palmier, os, dinozaur). Sub fiecare imagine vor trasa pe tabla magnetică atâtea liniuțe câte silabe are cuvântul.

Sarcina 5 (DȘ): Puilor de dinozauri le-au crescut dinții. Câți dinți are fiecare?- Copiii numără dinții dinozaurilor și indică cifra corespunzătoare numărului de dinți.

Sarcina 6 (DLC): Alcătuiți propoziții cu următoarele cuvinte: carnivor, omnivor, dinozaur, uriaș.

Complicarea jocului: copiii vor fi antrenați în sarcini de lucru cu grad mai mare de dificultate.

Sarcina 7 (DȘ): Privește cuibul dinozaurilor! Așează în el atâtea ouă cât îți indică cifra! În care din cuib sunt mai multe ouă? Așează semnul <, >, = între cele două cuiburi.

Sarcina 8 (DLC): Cu ce sunet începe cuvântul carnivor, erbivor, dinozaur, uriaș?

Sarcina 9 (DȘ): Care sunt vecinii numerelor 4 și 2? Așează corect dinozaurii cu vecinii numerelor.

Ajungând la sfârșitul călătoriei Tino se va întâlni cu părinții săi și cu frățiorul său Nino. Pentru că l-am ajutat să-și recupereze familia ne-a pregătit o petrecere.

V. ASIGURAREA RETENȚIEI ȘI A TRANSFERULUI

Dar înainte să trecem la distracție Tino ne roagă să le demonstrăm părinților săi câte lucruri știm despre dinozauri (Diagrama Venn).

„Compară dinozaurii” (DȘ) - pe o coală mare de hârtie se desenează diagrama Venn (formată din cercuri intersectate-roșu, galben și verde. Pe partea roșie se așează silueta unui dinozaur carnivor, iar pe partea verde silueta dinozaurului erbivor. Copiii completează aceste părți din diagramă cu idei/jetoane pentru fiecare specie de dinozauri. Ei vor fi ajutați cu întrebări: Care sunt aspectele caracteristice ale dinozaurului carnivor? (mers biped, 3 degete la picioarele posterioare, cap mare, se hrănește cu carne) ; Care sunt aspectele caracteristice ale dinozaurului erbivor? (mers patruped, 5 degete la toate picioarele, se hrănește cu plante); Prin ce se aseamănă cei doi dinozauri? (se înmulțesc prin ouă). Pentru fiecare răspuns copiii caută jetonul potrivit și îl așează pe diagramă la locul potrivit (deosebiri și asemănări).

Dacă am reușit să rezolvăm diagrama înseamnă că am acumulat cunoștințe suficiente pe parcursul activității, iar Tino îi premiază pe copii cu diplome „Micul explorator”.

ACTIVITĂȚI LIBER ALESE II:

Copiii își vor alege un joc dintre cele două puse la dispoziție: ”*Vânătoarea ouălor de dinozauri*” sau ”*Trecând pe sub liane, ferindu-ne de dinozauri*” - jocuri de coordonare și distractive.

1. ”*Vânătoarea ouălor de dinozauri*” – în sala de grupă vor fi ascunse ouăle de dinozaur lucrate de dimineață la centrul artă. La semnalul educatoarei copiii vor porni în căutarea lor și le vor așeza în cuib. Ouăle trebuie găsite într-un timp cât mai scurt.
2. ”*Trecând pe sub liane, ferindu-ne de dinozauri*” - în sala de grupă va fi prinsă o liana dintr-un capăt în celălalt. Copiii (exploratorii) trebuie să se aplece și să treacă pe sub liană ferindu-se de dinozaurii așezați pe podea pentru a putea ajunge în lumea frumoasă a dinozaurilor.

În *încheierea activității* se vor face aprecieri asupra modului de lucru și a disciplinei, fiecare copil primind câte o recompensă de la dinozaurul Tino.

Anexa 1

POVEȘTEA LUI TINO

În pădurea de palmieri trăia o familie de dinozauri erbivori, formată din: mama-dinozaur, tata-dinozaur și cei doi copii-dinozauri pe nume Tino și Nino.

În depărtare se zăresc frunzele crude ale unor palmieri tineri. Acei palmieri însă se găsesc în apropierea Peșterii de Fier, unde trăiesc mai mulți dinozauri carnivori.

Ca în fiecare dimineață, mama dinozaur își duce copilașii dinozaur la grădiniță și le spune să o asculte pe doamna educatoare-dinozaur și să o aștepte, să nu care cumva să plece după terminarea programului fără ea. Dar, copiii, dinozaurul cel mare, pe nume Tino vroia să mănânce niște frunze proaspete și fragede din palmierii de lângă Peștera de Fier și tiptil, tiptil s-a furișat și a plecat din curtea grădiniței. Dintr-o dată a început ploaia cu tunete, fulgere și trăsnete, iar Tino s-a speriat și a fugit cât l-au ținut picioarele și s-a adăpostit la poalele unui palmier. Când vremea rea a trecut Tino a început să caute drumul spre casă, spre familia sa. Dar și-a dat seama că s-a rătăcit prin pădure și e tare trist.

BIBLIOGRAFIE:

- Curriculum pentru educația timpurie - 2019;
- Activitatea integrată din grădiniță – L.Culea, A.Sesovici, F.Grama, M.Pletea, D.Ionescu, N.Anghel.
- Piramida cunoașterii – Lolica Tătaru, Adina Glava, Olga Chiș.

Proiect de lecție

Culman Nicoleta

Școala Gimnazială „Mihai Viteazul”, Pucioasa Dâmbovița

Pentru Centrul European pentru Excelență în Educație

Data: 10.08. 20223

Unitatea școlară: Școala Gimnazială „Mihai Viteazul”, Pucioasa

Coordonatorii activității: prof. Culman Nicoleta

Clasa: I

Aria curriculară: Consiliere și orientare

Disciplina: Dezvoltare personală

Tema lecției: Emoții

Competențe specifice: 2.1. Asocierea emoțiilor de bază cu elemente simple de limbaj nonverbal și paraverbal.

Obiective: O1: Să recunoască și să descrie emoțiile de bază prezentate în situații simple, familiare;

O2: Să adreseze și să răspundă la întrebări despre emoții;

O3: Să compare semnificațiile oferite de ei cu semnificațiile oferite de profesor;

O4: să realizeze harta mentală a propriilor emoții;

O5: Să realizeze harta mentală a emoțiilor grupului/clasei;

Metode : TEAM-teaching, mind-map-ul, Gândiți/ lucrați în perechi comunicați, turul galeriei, Învățarea prin descoperire.

Activitatea 1	Activitatea proiectată și/sau aplicată la grupă/clasă în cadrul activităților de consiliere și dezvoltare personală, realizată prin intermediul instrumentelor digitale și metodelor inovative de predare a unor metode, procedee și tehnici de abordare a predării- învățării-evaluării inovative ca - predarea în pereche, hărțile mentale, în scopul dezvoltării educației emoționale e elevilor.
Numele activității:	<i>Emoții la școală</i>
Tipul activității:	Individual, pe grupe, frontal

Descrierea activității:	<ul style="list-style-type: none"> ✓ Elevii sunt organizați în 3 grupe. ✓ Elevii realizează pe un poster un organizator grafic cu emoțiile resimțite în activitățile desfășurate zilnic astfel: ✓ - Grupa <i>eș</i> – emoții simțite la școală (la ore, în pauze etc.); ✓ - Grupa <i>ea</i> – emoții resimțite acasă (efectuarea temelor, lectură, curățenie, discuții cu membrii familiei etc.); ✓ Grupa <i>epe</i> – emoții resimțite în activități desfășurate cu prietenii/extrașcolar (dans, sport, jocuri diverse, vizionări de spectacole etc.); ✓ Elevii afișează posterele, fac turul galeriei și oferă eventuale sugestii pentru completarea posterelor realizate de colegii din celelalte grupe.
Activitatea 2	
Numele activității	<i>Zarurile au fost aruncate!</i>
Tipul activității	Pe grupe, individual
Descrierea activității	<ul style="list-style-type: none"> ✓ Elevii sunt împărțiți în grupe de câte 6; ✓ Elevii aleg dintre cele 3 postere afișate câte 2 emoții resimțite în activitățile derulate la școală, acasă și cu prietenii/extrașcolar (în total vor fi 6 emoții pentru fiecare grupă); ✓ Elevii vor scrie pe 6 bilețele numerotate numele câte unei emoții; ✓ Fiecare elev aruncă zarul și descrie emoția scrisă pe bilețelul al cărui număr corespunde cu numărul zarului.
Activitatea 3	
Numele activității	<i>Harta emoțiilor mele</i>
Tipul activității	Individual
Descrierea activității	<ul style="list-style-type: none"> ✓ Elevii realizează un organizator grafic intitulat "Harta emoțiilor mele" în care prezintă propriile emoții în activitățile derulate acasă, la școală, cu prietenii/extrașcolar.
Feedback-ul elevilor: (Descrieți cum veți obține feedback-ul elevilor sau inserați un link cu modalitatea de colectare.)	Elevii vor oferi un feedback pozitiv, folosind doar modalități de comunicare nonverbale.

Bibliografia: suportul de curs D.I.R.I.G.E.N.T.I.A. oferit de edu.selification.org., Manual de Consiliere și dezvoltare personală; <https://catalog.manualedigitaleart.ro/art-consiliere-si-dezvoltare-personala-5-2022/v1/#book/u01-18-19>; Cadrul ERR – Curs de literație și gândire critică.

Harta Emoțiilor

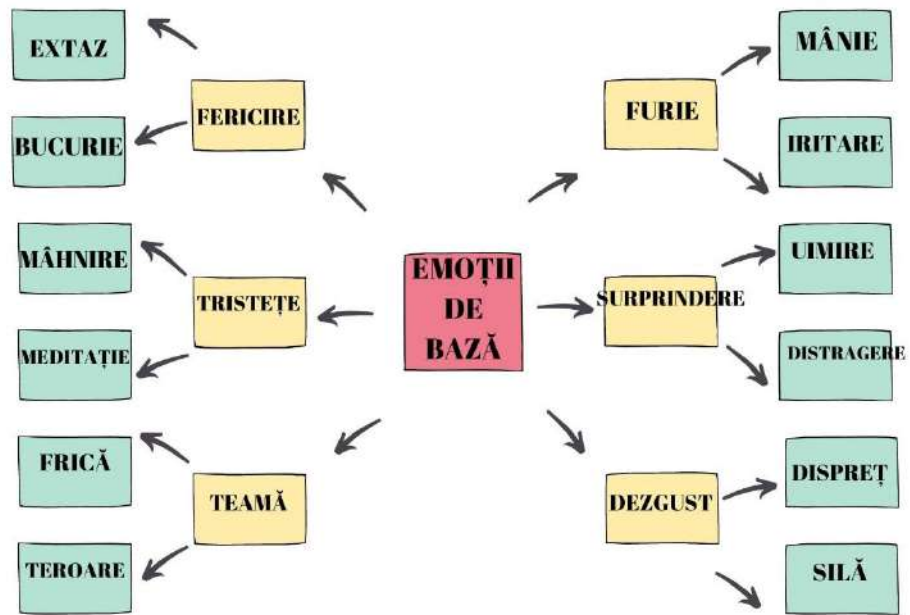

**RAPORT PRIVIND ACTIVITĂȚILE DESFĂȘURATE ÎN PROGRAMUL
NAȚIONAL “ȘCOALA ALTFEL”
„GRUPA MICĂ 2”
27.03.2023 – 31.03.2023**

1. ACTIVITĂȚI DERULATE:

LUNI - 27.03.2023: „CURIOȘI DE MICI!”

- „CURCUBEUL” - experiment
- „COPACUL CURCUBEU” – lipire
- „CÂNTECUL CULORILOR” – audiție muzicală

MARȚI – 28.03.2023: „ACTIVITĂȚI OUTDOOR”

- „DESENĂM CU CRETA COLORATĂ” – activitate în aer liber
- „ATELIER DE CREAȚIE”
- „OUĂ DE PAȘTE” – pictură pe folie alimentară

MIERCURI – 29.03.2023: „MICII POMPIRI”

- „VIZITA REPREZENTANȚILOR I.S.U. VÂLCEA” – în cadrul grădiniței
- „FOCUL” -pictură

JOI – 30.03.2023: „CHEF BUCĂȚAR”

- „FRUCTE PE FRIGĂRUI” – activitate practic-gospodărească
- „SPUNE CE AI GUSTAT” – joc senzorial
- „STRUGURELE” –pictură cu pipeta

VINERI – 31.03.2023: „MICII ACTORI”

- „TEATRU CU ACTORI” – „Mama prietena mea”
- „ÎN LUMEA POVEȘTIILOR” - colorare

2. TIPURILE DE ACTIVITĂȚI DERULATE:

Educație artistico-plastică, dansuri/jocuri muzicale, activitate de exersarea abilităților artistico-plactice și practice, înfrumusețarea mediului ambiental prin confecționarea și amplasarea unor elemente decorative de primăvară în sala de grupă, educație pentru sănătate, vizionare filmuleț educativ, activitate cultural- artistică, dramatizări, jocuri de rol, spectacol de teatru, educație fizică (întrecere sportivă, alergare cu ocolire de obstacole; parcurgerea unui traseu aplicativ - mers, alergare, sărituri, transport de obiecte, ștafete), educație pentru societate.

3. RESURSELE IMPLICATE: cadre didactice, preșcolari, părinți/bunici, personal din bucătărie, personal medical, personal de îngrijire, alte persoane din comunitatea locală (actori, pompieri).

4. PARTENERI IMPLICAȚI: Actori Cinema Geo Saizescu, I.S.U. VÂLCEA.

5. MENȚIONAREA SPAȚIILOR DE DESFĂȘURARE A ACTIVITĂȚILOR: G.P.P. OSTROVENI 1.

6. OBIECTIVELE URMĂRITE PE PARCURSUL SĂPTĂMĂNI 27.03.2023 – 31.03.2023:

- ✓ Dezvoltarea abilităților de interacțiune socială
- ✓ Valorificarea talentului și a aptitudinilor artistice ale preșcolarilor
- ✓ Formarea unui comportament responsabil față de o alimentație sănătoasă favorabil schimbării și realizării unei vieți de calitate
- ✓ Evidențierea și dezvoltarea abilităților în domeniul estetic și creativ (desen, pictură, activități practice), precum și în domeniul sportiv
- ✓ Stimularea potențialului creativ
- ✓ Dezvoltarea spiritului de echipă
- ✓ Dezvoltarea competențelor de comunicare
- ✓ Dezvoltarea capacității de receptare a mesajului unei reprezentații teatrale
- ✓ Însușirea cunoștințelor de educație pentru societate, reguli și norme corecte de deplasare pe drumurile publice
- ✓ Perceperea componentelor spațio-temporale, exersând posibilitățile de mișcare a segmentelor corpului prin coordonare psiho-motrică
- ✓ Antrenarea în activități pentru promovarea calității educației în grădiniță
- ✓ Participarea cu bucurie și interes la activități

7. MODALITĂȚI DE EVALUARE A ACTIVITĂȚII:

- ✓ Concurs
- ✓ Expoziții
- ✓ Competiții sportive
- ✓ Fotografii

8. REZULTATE ÎNREGISTRATE:

- ✓ Formarea/consolidarea deprinderilor de a lucra în echipă
- ✓ Descoperirea unor aptitudini noi; Realizarea de produse artistico-plastice și practice, valorificând potențialul artistic al copiilor
- ✓ Relaționarea armonioasă cu cei din jur
- ✓ Îmbogățirea orizonturilor culturale
- ✓ Copiii au înțeles mesajul transmis în piesa de teatru
- ✓ Copiii au participat cu interes la activitățile desfășurate

9. ANALIZA SWOT

În cadrul săptămânii „Școala Altfel”, la G.P.P. OSTROVENI 1, preșcolarii au participat la numeroase activități, de la jocuri până la vizionare de filme tematice sau chiar ieșiri cu toate grupele.

S-au desfășurat activități culturale, recreative, concursuri educative pe nivel preșcolar, desene și colaje specifice activităților propuse, vizionare filme, jocuri de rol, ateliere tematice, jocuri interactive, dramatizări, cumulate în zile bine stabilite și denumite sugestiv.

A. Puncte tari:

- ✓ Implicarea activă a cadrelor didactice și a părinților
- ✓ Preșcolarii au fost activi la toate activitățile propuse
- ✓ Colaborarea eficientă dintre cadre didactice, preșcolari și instituțiile partenere
- ✓ Abordarea creativă și interactivă a activităților derulate
- ✓ Desfășurarea unor activități plăcute și relaxante, dar și instructive
- ✓ Lecții vii (implicarea directă a preșcolarilor în diverse activități)
- ✓ Observarea preșcolarilor în alte contexte educaționale
- ✓ Crearea unui climat educațional nonformal, deschis și stimulativ prin relațiile interpersonale: educator - educator, preșcolar-preșcolar, coleg-coleg
- ✓ Atmosferă relaxantă
- ✓ Copiii și părinții au fost încântați de activitățile propuse

B. Puncte slabe:

- ✓ Imposibilitatea recompensării preșcolarilor datorită lipsei fondurilor materiale
- ✓ Timp insuficient pentru a se realiza astfel de activități
- ✓ Insuficiența spațiilor sau spații improprie de derulare a unor activități
- ✓ Vârsta relativ mică a unor copii
- ✓ Neparticiparea tuturor preșcolarilor la activități

C. Oportunități:

- ✓ Disponibilitatea unor instituții de a veni în sprijinul grădiniței
- ✓ Dezvoltarea personalității complexe a copiilor prin implicarea lor în diferite tipuri de activități
- ✓ Promovarea ideilor proprii ale copiilor, părinților și punerea lor în practică
- ✓ Utilizarea bazei materiale a grădiniței în desfășurarea unor activități
- ✓ Implicarea activă a unor instituții locale prin parteneriatele realizate
- ✓ Ieșirea din tiparul curricular
- ✓ Promovarea imaginii grădiniței în comunitate

D. Amenințări:

- ✓ La unele activități absențe nejustificate
- ✓ Timp insuficient pentru consolidare și evaluare
- ✓ Indiferența unor preșcolari atrași de alți stimuli, decât cei din sfera educațională

10. RECOMANDĂRI, SUGESTII

- ✓ Organizarea mai multor activități de voluntariat;

- ✓ Realizarea unei mai bune colaborări cu comunitatea locală;
- ✓ Atragerea de sponsori pentru susținerea activităților desfășurate
- ✓ Achiziționarea unor materiale de către unitatea de învățământ
- ✓ Din punctul nostru de vedere acest proiect educațional trebuie realizat în fiecare an școlar.

11. ANEXE

- ✓ Fotografii din timpul activităților
- ✓ Lucrări realizate de copii
- ✓ Copii ale parteneriatelor instituționale
- ✓ Modele de bună practică

12. CONCLUZII:

Acțiunile valorificate în cadrul programului *Școala Altfel* și-au atins cu succes obiectivele propuse, prin jocuri interactive, ateliere de lucru, dezbateri, vizionare filme, prezentări PowerPoint. Prin derularea responsabilă a programului, preșcolarii au avut posibilitatea să-și formeze un comportament liber, responsabil, deschis spre comunicare și inițiativă, au conștientizat valoarea efortului depus prin contribuția lor activă la prezentarea unor activități recreative, cultural-artistice și sportive, a obiceiurilor și a tradițiilor românești. Copiii au rămas numai cu amintiri plăcute în urma acestor activități minunate, făcând schimb de opinii despre cele văzute și aflate, fiind foarte entuziasmați și cu dorința de a se implica și pe viitor.

Întocmit,
Prof. Cumpănașu Alina

TEMATICA ANUALĂ ORIENTATIVĂ A ACTIVITĂȚILOR MATEMATICE

DOMENIUL ȘTIINȚĂ – GRUPA MARE

Profesor învă. preșcolar: Cupliu Daniela
Grădinița cu Program Prelungit nr.8, Brăila

Nr. Crt.	Conținutul orientativ al învățării -2 activități pe săptămână –	Tematică orientativă (exemple)
1.	Evaluare inițială	
2.	Perceperea poziției spațiale a obiectelor între ele și numirea poziției relative: sus/jos, în față/în spate, deasupra/dedesubt.	<i>“Unde este grupa de jucării ?”</i>
3.	Numărare (numărutul în limitele 1-5, identificarea cifrei corespunzătoare, raportarea numărului la cantitate și invers).	<i>” Numără jucăriile”</i>
4.	Observarea și descoperirea însușirii comune (a criteriului) după care au fost formate grupele/ mulțimile de obiecte.	<i>”Spune ce au în comun aceste obiecte!”</i>
5.	Constituirea unor grupe/mulțimi de obiecte după o însușire comună (criteriu). Motivarea de către copii a faptului că un anumit obiect aparține mulțimii sau că alt obiect nu aparține mulțimii.	<i>”De ce ai așezat jucăriile în această grupă?”</i>
6.	Ordonarea unei grupe de obiecte care au aceeași formă, dar au mărimi diferite (ordonare după criteriul mărime), de la cel mai mic la cel mai mare (în șir crescător) și de la cel mai mare la cel mai mic (în șir descrescător); (7 dimensiuni de la mic la mare).	<i>”Așază în șir obiectele...de la cel mai mic la cel mai mare” (și invers) Exemplu: Frunze de toamnă</i>
7.	Ordonarea unei grupe de obiecte care au aceeași formă, dar au lungimi diferite (ordonare după criteriul lungime , scurt-lung; mai lung, cel mai scurt, cel mai lung), de la cel mai scurt la cel mai lung (în șir crescător) și de la cel mai lung la cel mai scurt (în șir descrescător); (7 dimensiuni).	<i>“Așază castraveții de la cel mai scurt la cel mai lung” (și invers) ”Crizanteme colorate, pentru copii adunate”</i>
8.	Ordonarea unei grupe de obiecte care au aceeași formă, dar au grosimi diferite (ordonare după criteriul grosime , subțire-gros; mai gros, cel mai gros, cel mai subțire), de la cel mai subțire la cel mai gros (în șir crescător) și de la cel mai gros la cel mai subțire (în șir descrescător); (7 dimensiuni).	<i>“Așază morcovii de la cel mai subțire la cel mai gros” (și invers) ” Pădurea cu copaci groși și subțiri”</i>
9.	Ordonarea unei mulțimi de obiecte care au aceeași formă, dar au lățimi diferite (ordonare după criteriul lățime , îngust-lat; cel mai îngust, cel mai lat), de la cel mai îngust la cel mai lat (în șir crescător) și de la cel mai lat la cel mai îngust (în șir descrescător); (7 dimensiuni).	<i>”Așază în șir panglicile de la cea mai îngustă la cea mai lată” (și invers)</i>

10.	Verificarea deprinderii de ordonare după dimensiuni (criteriul mărime, lungime, grosime și lățime).	<i>"Așază repede și bine!"</i>
11.	Formarea deprinderii de a compara mulțimi de obiecte prin formare de perechi. Observarea raporturilor cantitative între obiectele din mulțimile comparate (tot atâtea). Sesizarea diferențelor cantitative (mai multe decât... /mai puține decât...).	<i>"Formează perechi între obiectele din aceste grupe/mulțimi! Spune dacă sunt tot atâtea, mai multe, mai puține obiecte." "Formează cât mai multe mulțimi de obiecte diferite, care să aibă tot atâtea elemente ca prima mulțime.,,"</i>
12.	Consolidarea deprinderii de a compara grupe/mulțimi de obiecte prin formare de perechi. Observarea raporturilor cantitative (tot atâtea). Sesizarea diferențelor cantitative (mai multe /puține decât...).	<i>"Formează perechi între obiectele din grupele date (cu diferență). Cum poți face să fie tot atâtea?"</i>
13.	Verificarea deprinderii de a compara grupe/mulțimi de obiecte prin formare de perechi; observarea raporturilor cantitative (tot atâtea); sesizarea diferențelor cantitative (mai multe/ puține decât...).	<i>"Cine știe, câștigă!"</i>
14.	Aranjarea formelor geometrice în tablou și efectuarea unor operații de ordonare și clasificare a două grupe/mulțimi de piese formate după însușiri diferite (3 culori X 4 forme geometrice).	<i>"Cine aranjează bine și mai frumos?"</i>
15.	Aranjarea formelor geometrice în tablou și ordonarea și clasificarea a 2 grupe/mulțimi de piese formate după însușiri diferite (3 culori X 4 forme geometrice).	<i>"Găsește locul potrivit!"</i>
16.	Recunoașterea și reprezentarea prin desen a unor grupe/mulțimi de obiecte, elaborate de educatoare sau realizate de copii. Grupele/mulțimile de obiecte desenate să cuprindă între 1-10 imagini pentru a veni în sprijinul preșcolarilor de a sesiza mai ușor raporturile cantitative dintre grupele de obiecte comparate prin formare de perechi (trasând linii de legătură).	<i>"Formează perechi între obiectele desenate în cele două grupe/mulțimi alăturate și spune unde sunt mai multe (mai puține, sau tot atâtea) și de ce?"</i>
17.	Constituirea unor grupe de obiecte (piese geometrice) după două sau trei însușiri comune: formă și culoare; formă și mărime; formă, culoare și mărime.	<i>"Alege și grupează jucăriile care au aceeași formă și sunt de aceeași mărime" "Alege și grupează jucăriile care au aceeași formă, culoare, mărime"(Ex:triunghiuri, galbene, mari)</i>
18.	Perceperea și denumirea corectă a pozițiilor spațiale relative, ocupate de unul sau mai multe obiecte (sus-jos, în față-în spate, deasupra-dedesubt, la stânga-la dreapta, pe, sub, lângă, între, după, înainte-înapoi).	<i>"Unde este grupa ursuleților?" "Spune ce grupă de obiecte ai la dreapta ta? Dar la stânga?"</i>

19.	Ordonarea grupelor de obiecte în șir crescător și descrescător (de la cele mai puține la cele mai multe și invers); numărarea obiectelor din fiecare grupă.	<i>"Așază în șir crescător și descrescător (de la cele mai puține la cele mai multe și invers) și numără obiectele fiecărei grupe."</i>
20.	Formarea deprinderii de a folosi numeralul ordinal și numeralul cardinal; formarea deprinderii de a număra în limitele 1-10.	<i>"Spune câte jucării sunt în grupele din acest șir!" "Al câtelea vagon încercăm?"</i>
21.	Alcătuirea scării numerice 1-5, prin formare de perechi și sesizarea diferenței „mai mult cu 1 obiect”. Exersarea numărului obiectelor din grupe ce cuprind de la 1 la 5 obiecte. Raportarea numărului la cantitate.	<i>"Formează o grupă cu...(1,2,3,4,5) jucării!" "Arată unde sunt 5 obiecte!"</i>
22.	Familiarizarea cu cifrele în limitele 1 –5, intuirea formei cifrelor și raportarea cifrei la grupa cu numărul corespunzător de obiecte. Raportarea numărului la cantitate.	<i>„Ordonăm și numărăm”</i>
23.	Realizarea unor operații simple de calcul oral, de adunare și scădere cu diferență de o unitate. Determinarea diferenței de o unitate între două grupe care au inițial ”tot atâtea obiecte”. Familiarizarea copiilor cu termenii (+, -, =), fără să le scrie.	<i>"Cum putem face să fie mai puține obiecte decât în grupa cu 5 obiecte?"</i>
24.	Învățarea numărului 6 în comparație cu o mulțime de 5 obiecte. Integrarea în șirul numeric 1-6 (numeralul ordinal). Familiarizarea cu numărul obiectelor în limitele 1-6.	<i>"Te rog să-mi dai 6 mașini!" "Construiești cât mai multe mulțimi cu 6 obiecte și așezați lângă fiecare cifra potrivită"</i>
25.	Învățarea numărului 7 în comparație cu o mulțime de 6 obiecte. Integrarea în șirul numeric 1-7 (numeralul ordinal). Familiarizarea cu numărul obiectelor în limitele 1-7.	<i>"Te rog să-mi dai 7 inmioare!" "Alba ca Zăpada și cei 7 pitici"</i>
26.	Învățarea numărului 8 în comparație cu o mulțime de 7 obiecte. Integrarea în șirul numeric 1-8 (numeralul ordinal). Familiarizarea cu numărul obiectelor în limitele 1-8.	<i>"Te rog să-mi dai 8 ...!" „Formează o grupă care să aibă un obiect mai mult decât grupa cu 7 obiecte”</i>
27.	Învățarea numărului 9 în comparație cu o mulțime de 8 obiecte. Integrarea în șirul numeric 1-9 (numeralul ordinal). Familiarizarea cu numărul obiectelor în limitele 1-9.	<i>"Te rog să-mi dai 9 ...!" "Construiești șirul numeric de la 1 la 9 și de la 9 la 1"</i>
28.	Învățarea numărului 10 în comparație cu o mulțime de 9 obiecte. Integrarea în șirul numeric 1-10 (numeralul ordinal). Familiarizarea cu numărul obiectelor în limitele 1-10.	<i>"Te rog să-mi dai 10 baloane!" "Al câtelea obiect lipsește?"</i>
29.	Consolidarea și verificarea reprezentărilor copiilor privind locul fiecărui număr în șirul natural (ex. locul	<i>"Unde este locul lui?"</i>

	grupeii cu 7 obiecte este după grupa cu 6 obiecte).	
30.	Compunerea și descompunerea numerelor în limitele 1 – 10.	<i>"Micii matematicieni"</i> <i>"Coșuri cu fructe"</i>
31.	Compararea numerelor, identificarea locului fiecărui număr în șirul numeric natural (vecinii unui număr).	<i>"Caută vecinii!"</i> <i>"Așază unde trebuie!"</i>
32.	Exerciții de ordonare a grupelor de obiecte în șir crescător și descrescător. Exerciții de formare de mulțimi după un număr dat, identificarea cifrelor corespunzătoare mulțimilor.	<i>"Așază repede și bine!"</i> <i>"Jocul numerelor"</i>
33.	Formarea deprinderii de a efectua operații de adunare cu o unitate, fără trecere peste ordin.	<i>"Ajută iepurașul să adune morcovi"</i>
34.	Formarea deprinderii de a efectua operații de scădere cu o unitate.	<i>"Al câtelea avion a zburat?"</i>
35.	Identificarea și numeirea dreptunghiului dintre alte piese geometrice. Perceperea și denumirea formelor geometrice (cerc, pătrat, triunghi, dreptunghi) 	<i>"Ce piesă nu cunoști?"</i> <i>"Ce formă are acest obiect?"</i>
36.	Consolidarea deprinderii de a separa cele 48 de piese din trusa Dienes (Logi I și Logi II): formă (cerc, pătrat, triunghi, dreptunghi) și culoare (roșu, albastru, galben).	<i>"Așază-mă la căsuța mea!"</i>
37.	Perceperea și denumirea însușirilor celor 48 de piese din trusa Dienes (Logi I și Logi II): formă (cerc, pătrat, triunghi, dreptunghi), culoare (roșu, albastru, galben), mărime (mare, mic) și grosime (subțire, gros).	<i>"Ce este și cum este această piesă?"</i>
38.	Intuirea complementării unei mulțimi și determinarea atributelor pieselor geometrice cu ajutorul negației.	<i>"Cum este și cum nu este această piesă?"</i>
39.	Măsurarea dimensiunilor unor obiecte și a capacității vaselor cu ajutorul unor etaloane (unități) nestandardizate (bețișor, creion, panglică, lingură, pahar etc.).	<i>"La croitor"</i> <i>"Știi să refaci întregul?"</i> <i>"Felii de pizza"</i>
40.	Împărțirea unui întreg în jumătăți și sferturi (patru părți egale).	<i>"Știi să refaci întregul?"</i> <i>"Felii de pizza"</i>
41.	Evaluare finală	Joc didactic

NOTĂ:

- Numărul de activități alocat fiecărei teme se stabilește în funcție de nivelul grupei de copii;
- Se va avea în vedere alternarea mijloacelor de realizare a activităților matematice: jocuri didactice, jocuri-exercițiu, exerciții cu material individual, jocuri logice, astfel încât pe parcursul întregului an școlar să fie abordate toate mijloacele de realizare enumerate mai sus.

PROIECT DE PARTENERIAT EDUCAȚIONAL
GRĂDINIȚĂ – FAMILIE
„ÎMPREUNĂ PENTRU COPIII NOȘTRI”

Profesor învățământ preșcolar: Cupliu Daniela
Grădinița cu Program Prelungit nr.8, Brăila

ARGUMENT

Datorită faptului că societatea în care trăim este într-o permanentă schimbare, atât părinții cât și educatoarele trebuie să aibă în vedere o adevărată luptă cu mediul, să fie foarte atente la mijloacele pe care le folosesc pentru a-i putea crește corect pe copii, ei fiind foarte vulnerabili la această vârstă, iar influențele negative sunt la tot pasul. Pentru a avea o relație activă și pozitivă cu preșcolarii, trebuie să știm să le descoperim trebuințele și nevoile, pentru ca legăturile ce se stabilesc între preșcolari și adulți să se bazeze atât pe încredere, dar mai ales pe respectul reciproc.

După cum bine se știe, familia este factorul primordial în educarea unui copil și educația începe în familie, de aceea legătura dintre grădiniță și mediul familial va trebui să se întrepătrundă, iar educatorul să cunoască foarte bine mediul de viață al copilului pentru a putea colabora.

Parteneriatul dintre grădiniță și familie organizat corect duce la o educație solidă, fără pericolul de eșec școlar mai târziu. Preșcolarii reprezintă piatra de temelie a personalității în formare a copilului, iar prezența familiei în cadrul grădiniței va fi liantul între copil și mediul necunoscut inițial.

Parteneriatul grădiniță – familie, acțiunile pe care aceștia le desfășoară, continuarea de către familie a activităților desfășurate în grădiniță nu fac decât să ducă la o mai bună formare a preșcolarului ce urmează a se forma pentru viața de adult.

PARTENERI: Grădinița și părinții copiilor grupei mijlocii

SCOPUL PROIECTULUI

■ Colaborarea dintre familie și grădiniță pentru o implicare cât mai activă în procesul de formare a preșcolarului.

OBIECTIVE:

- Cultivarea unor relații de parteneriat efectiv între grădiniță și familie, în sprijinul educației și creșterii copilului în vederea adaptării și integrării școlare cu succes;
- Cunoașterea și educarea copiilor preșcolari prin influența pozitivă atât a grădiniței, cât și a familiei;

- Stabilirea unor principii de bază ce trebuie respectate în formarea personalității copiilor, precum și a unor procedee de corectare a unor devieri comportamentale;
- Eficientizarea relației familie-grădiniță.

OBIECTIVE SPECIFICE:

- Dobândirea de către părinți a unor abilități care să sprijine formarea de comportamente adecvate la copii, pentru a îmbunătăți relaționarea lor în cadrul grupurilor;
- Aducerea la cunoștința părinților a strategiilor de cunoaștere a copilului;
- Crearea oportunităților ca părinții să se împrietenească între ei și să-și împărtășească experiențele individuale;
- Stabilirea unei relații de încredere și comunicare între grădiniță și familie pentru a veni în sprijinul dezvoltării morale, sociale și psihologice a copilului;
- Folosirea unor metode eficiente pentru dezvoltarea psiho-afectivă;
- Inițierea unor acțiuni comune prin contactul direct al grupului de părinți cu persoane abilitate să desfășoare un proces educațional;
- Găsirea unor soluții comune în educație;
- Studiarea unor cărți, documentare, reviste de specialitate în vederea realizării unor dezbateri pe teme date;
- Valorificarea unor experiențe personale;
- Exprimarea opiniei participanților cu privire la acțiunile întreprinse în cadrul acestui parteneriat.

METODE/TEHNICI DE LUCRU

- ședințe cu părinții, mese rotunde, lectorate, vizionare de materiale educative, vizite, activități demonstrative, programe artistice cu diferite ocazii, etc.

GRUPUL ȚINTĂ

- Preșcolarii din grupa mijlocie „Steluțele”
- Părinții copiilor

DURATA

- 1 an școlar

RESURSE UMANE

- Preșcolarii grupei mijlocii
- Familiile preșcolarilor

- Alte persoane cu care copiii intră în contact (personalul auxiliar al grădiniței), cadrele medicale (doctorul, asistenta)

RESURSE MATERIALE

- Consumabile
- Calculator
- Laptop
- Aparat foto
- Albume de fotografii
- Prezentări Power Point cu diferite teme
- Materiale audio-video

LOCAȚIA: grădinița și alte spații impuse de calendarul acțiunilor

MONITORIZARE, EVALUARE

- Chestionare, expoziții, albume foto

IMPACTUL ESTIMAT AL IMPLEMENTĂRII PROIECTULUI ASUPRA GRUPULUI ȚINTĂ ȘI AL BENEFICIARILOR

Prin acțiunile propuse în cadrul proiectului de parteneriat, părinții vor fi captați să participe ca parteneri în procesul educativ, având acces astfel la informații despre valorile promovate în instituțiile specializate în educația celor mici, formându-i ca beneficiari direcți ai achizițiilor de ordin educațional al propriilor copii.

Participarea activă la actul învățării va duce la creșterea gradului de implicare și responsabilitate din partea părinților în adoptarea deciziilor, în recunoașterea și valorificarea informațiilor despre copii. Prin acțiuni practice concrete părinții vor înțelege importanța colaborării cu grădinița, cu educatoarele, formându-și astfel deprinderea de a se interesa și a sprijini activitățile pe care copilul le desfășoară în grădiniță, se vor implica mai activ în derularea lor, îmbunătățindu-și astfel relația copil – părinte – grădiniță.

Familia și grădinița vor fi mai deschise practicării atitudinilor și comportamentelor democratice și vor colabora în scopul dezvoltării armonioase a copiilor de azi, adulții de mâine.

Pe viitor părinții vor veni chiar ei cu propuneri pentru derularea altor proiecte, acțiuni și activități în grădiniță cu sprijinul și participarea lor directă. Fiecare zi a copilului la grădiniță va fi deosebită și interesantă pentru părinte, contribuind astfel la formarea încrederii în sine a copilului, dar și în familie, societate și grădiniță.

Cadrele didactice de la grupă vor avea o mai bună colaborare și înțelegere din partea părinților, dar și copiilor, cunoscându-i mai bine atât pe copii cât și pe părinți. Se vor lega relații de prietenie între copii, părinți, familie și educatoare, care vor facilita și favoriza tot procesul instructiv educativ din grădiniță, dar și din mediul familial.

CALENDARUL ACTIVITĂȚILOR

Data	Tema și conținutul acțiunii	Mijloc de realizare	Participanți	Evaluare
Octombrie 2023	„Familia și grădinița” <ul style="list-style-type: none"> • informarea părinților asupra necesității derulării acestui proiect; • stabilirea acțiunilor și a modului de desfășurare a acestora; 	masă rotundă cu membrii familiei	Cadrele didactice Părinții Colaboratori	Fotografii
Noiembrie 2023	„Cine este copilul meu?” <ul style="list-style-type: none"> • prezentarea unei caracterizări a grupei • „Scrisoarea copilului către părinții săi” • distribuirea de chestionare de cunoaștere a preșcolarilor 	Relatări, expuneri	Cadrele didactice Părinții copiilor	Chestiona repentru părinți
Decembrie 2023	„Vine, vine, Moș Crăciun ! ” <ul style="list-style-type: none"> • confecționare de ornamente și amenajarea sălii de grupă • prezentarea unui program artistic de Crăciun 	Workshop , program artistic	Cadrele didactice de la grupă Părinți, Bunici	Înregistrare audio și video
Ianuarie 2024	„Timpul în viața noastră? ” <ul style="list-style-type: none"> • relatări ale părinților cu privire la modul în care își petrec timpul alături de copii • vizionarea de materiale informative pe această temă 	discuții libere, exemple de bună practică	Cadrele didactice Părinții copiilor	Fotografii
Februarie 2024	„Ce înseamna ADHD?” <ul style="list-style-type: none"> • prezentarea principalelor simptome ale hiperactivității • dezbateri 	lectorat	Cadrele didactice Părinții Doctorul, asistenta medicală	Fotografii

Martie 2024	<p>„Ea este mama mea!”</p> <ul style="list-style-type: none"> • confecționare de felicitări pentru mămici de către copii, ajutați de tăticii lor • prezentarea unui program artistic dedicat Zilei de 8 Martie 	workshop	Cadrele didactice de la grupă Părinții copiilor	Fotografii , expoziție
Aprilie 2024	<p>„Iepurașul darnic”</p> <ul style="list-style-type: none"> • importanța cunoașterii de către preșcolari a sărbătorilor importante din an de la cele mai fragede vârste • expoziție cu lucrări realizate de copii 	masă rotundă	Cadrele didactice Părinții copiilor	Expoziție, fotografii
Mai 2024	<p>„Mănânc sănătos, cresc sănătos!”</p> <ul style="list-style-type: none"> • dezbateri • vizionarea de materiale informative 	discuții, exemple de bună practică	Cadrele didactice, Părinții, Asistenta medicală	Fotografii
Iunie 2024	<p>„Și părinții au fost copii, azi e ziua tuturor copiilor! ”</p> <ul style="list-style-type: none"> • activitate practică asistată de părinți • expoziție cu lucrările copiilor 	activitate demonstrativă	Cadrele didactice Părinții copiilor	Concluzii, impresii, album foto

BIBLIOGRAFIE

1. Bunescu, Gheorghe, *Democratizarea educației și educația părinților*, www.leducat.ro, 2002;
2. Stern, H.H., *Educația părinților în lume*, București, Editura Didactica și Pedagogica, 1972.
3. Vrăsmaș, Ecaterina Adina, *Consilierea și educația părinților*, București, Editura „Aramis”, 2002;

Considerații privitoare la jocul de rol și utilizarea hărții murale: metodă activă și instrument necesar în eficientizarea învățării și a formării de competențe specifice disciplinei istorie la elevii din liceu

**Prof. dr. Dragoș Curelea
Colegiul Tehnic Energetic Sibiu**

Abstract,

Psycho-social communication is mediated and modeled psycho-pedagogically and didactic-methodical at an educational level through the effective fulfillment and exercise of roles and statuses. As psychosocial beings, depending on different contexts, we interpret, play, perform different, established and trained psycho-social and cultural-educational roles through the contacts and relationships that we engage, model and maintain-cultivate through the act of communication.

Comunicarea psiho-socială este mediată și modelată psiho-pedagogic și didactico-metodic la nivel educațional prin îndeplinirea și exercitarea în mod eficient de roluri și statusuri, orientate înspre eficiență și rezultate. Ca ființe psiho-sociale, în funcție de contexte diferite, interpretăm, jucăm, îndeplinim roluri diferite, stabilite și trasate psiho-social și cultural-educațional prin contactele și relațiile pe care le angajăm, le modelăm și întreținem-cultivăm prin actul comunicării. Exemplificăm sumar, faptul că un elev joacă un anumit rol în raport cu profesorii săi, un profesor are un anumit status psiho-socio-comportamental și îndeplinește anumite roluri specifice profesiei didactice, în raport cu organizația de învățământ în care își derulează demersul didactic personal însă și cu o serie de alți factori extrașcolari, însă deloc lipsiți de importanță. Un elev, îndeplinește și rolul de fiu / fiică față de părinții săi, deopotrivă, membru într-un club de lectură sau într-unul de aeromodele, cât și de elev al unei anumite unități de învățământ (gimnaziu, liceu, colegiu), raportându-se în mod inevitabil la o psiho-cultură a unității în cauză, cât și a clasei în care se găsește ca elev. Toate acestea pe linia raportului fundamental în educație între profesor/profesori și un elev pe deoparte, respectiv elevi în ansamblul comunicării educaționale determinate de finalitățile educaționale și programele școlare-din perspectiva comanditarului social: statul prin sistemul său de învățământ, funcție de politicile publice coerente aplicate în educația națională. Așadar, comunicarea educațională și inter-relaționarea psiho-socială și culturală întâlnită la nivelul școlii, permite, chiar facilitează îndeplinirea acestor roluri psiho-comportamentale, cultural-educaționale și atitudinal-civice, atât jucate ele în mod simultan, pe de o parte, iar altele, pe de altă parte, acestea aflându-se în conflict și opoziție. Indiferent, cum participăm la jocul de rol, aceasta influențează în mare măsură modul în care noi comunicăm cu ceilalți (la nivel psiho-pedagogic, modul în care comunicarea didactică se integrează armonios în psiho-cultura clasei, cât și în specificul cultural și comportamental al organizației (unității de învățământ) în care profesorul se manifestă didactic, inclusiv prin folosirea metodei jocului de rol.¹

Demers educațional cu implicații psiho-sociale, individual sau din contră, derulat pe grupe, jocul de rol (didactic) se desfășoară în timpul unei lecții după reguli acceptate în general de către toți elevii clasei. Obiectivul general privind recurgerea la această metodă fiind: plăcerea de a lucra / de a colabora activ cu elevul din perspectivă generării, a cultivării, a internalizării, respectiv, a utilizării de-a lungul vieții a unor emoții pozitive legate de școală și de faptul că și aici (cel puțin în cadrul orei de istorie) te poți juca frumos, interesant și mai ales cu folos personal, imediat prin evaluarea jocului, a participării, afectiv-cognitive prin notare și de-a lungul întregii vieți prin formarea, cultivarea și internalizarea acelor noțiuni și deprinderi / capacități utilizabile în timp și în contexte de

¹ Ion-Ovidiu Pânișoară, *Comunicarea eficientă*, Polirom, Iași, 2008, p 367; Sorin Cristea, *Fundamentele pedagogiei*, Polirom, Iași, 2010, p. 349-350; Miron Ionescu; Vasile Chiș, *Strategii de predare și învățare*, Editura Științifică, București, 1992, p. 49-50; Gheorghe Dumitru, *Comunicare și învățare*, Editura Didactică și Pedagogică, București, 1998, p. 64; Liviu Roșca, *Tehnici de comunicare profesională*, Editura Universității „Lucian Blaga” din Sibiu, Sibiu, 2000, p. 9-10.

viață din cele mai diferite². Emoția pozitivă este cheia învățării, a formării și cultivării capacităților³ a internalizării cognitiv-afective a informațiilor prin demonstrare și descoperire a valențelor pozitive ale jocului și ale citirii și interpretării hărții murale la istorie (fie la gimnaziu, fie mai târziu, la liceu, sau chiar în viață, de ce nu?!)⁴. Prin experiment și învățare, metoda jocului de rol (didactic) ne permite să internalizăm competențe, valori, atitudini și comportamente specifice ființei umane din perspectiva dezirabilității psiho-sociale, cultural-educaționale și profesional-economice.

În fond, prin modalitatea derulării jocului, metoda comportă în sine sa, premisele învățării printr-o activitate plăcută și la care participă benevol întreaga clasă. Utilizat cu precădere, atunci când se vizează învățarea, consolidarea și / sau recapitularea unor cunoștințe, dobândirea și exersarea prin repetare a unor abilități practice și psiho-motrice, prin participare la joc (acțiune), prin simulare (interacțiune și reacțiune), prin urmărirea îmbinării utilului cu plăcutul, jocul didactic permite, chiar preîntâmpină, monotonia și plictisul în oră, cultivând pro-activ, varietatea de situații, divertismentul ca metodă de învățare și mai ales veselia, chiar dacă uneori, tonalitatea acesteia pe clasă depășește zidurile salii de curs. Există și aici riscul, ca prin repetarea acestei metode, să crezi la adresa ta un curent de opinie, nu tocmai plăcut. Dar acesta este un risc necesar, pe care trebuie să ți-l asumi ca profesor, tocmai pentru ca rezultatul ultim al demersului tău didactic, învățarea și formarea elevilor la ora de istorie, să fie atins.

De aceea, subliniem ca fiind necesară această metodă, nu doar în cadrul orelor de istorie, cât și la celelalte obiecte de învățământ întrucât permite elevilor clasei: (la gimnaziu și în liceu) să se implice cu întreaga personalitate, rezonând intelectual, emotiv-cognitiv și motrice în procesul învățării și al internalizării prin clutivarea de competențe și formarea deprinderilor atât de necesare pentru întreaga viață; să-și dezvolte și cultive capacitățile și deprinderile activate în contexte noi, urmărind aici: atenția focalizată și distributivă, gândirea divergentă și cea critic-analitică, spiritul de observație și colaborarea în echipă dar mai ales imaginația creatoare; să-și cultive și dezvolte încrederea în sine și în ceilalți; să-și cultive autocontrolul, prin urmărirea obiectivelor comune grupului, și / sau a celor strict individuale; să învețe actul colaborării în vederea atingerii obiectivelor comune; să comunice și mai ales să învețe pro-activ și personal într-un mod interesant, plăcut și mai ales relaxant, neexistând niciunfel de presiune exercitată din partea catedrei.

Îndeosebi suntem, judecați și evaluați psiho-socio-comportamental, atât la nivel social, cât și în comunitatea educațională după modul în care știm să ne jucăm cu eficiență rolurile, pe care statusul personal le reclamă. În acest sens înțelegem, atât din perspectiva psiho-socială, cât și din cea psiho-pedagogică, că îndeplinirea rolului prin intermediul jocului didactic, trebuie să pornească de la conduitele, reciproce ale profesorului și elevului în cadrul orelor (și la nivelul orei de istorie), privite ca parte dintr-un ansamblu de atitudini și comportamente desfășurate cu un obiectiv comun: învățarea prin internalizare a noțiunilor de spațiu și timp specifice istoriei, prin formarea și cultivarea de competențe, valori și atitudini, necesare elevului pentru întreaga sa viață.⁵

Eficiența acestei metode în cadrul orelor de istorie trebuie să țină cont de următoarele aspecte:

- a). – organizarea, pregătirea și derularea jocului de roluri după anumite reguli convenite de comun acord cu elevii;
- b). – selectarea atentă a acelor situații ce trebuiesc interpretate / jucate, profesorul expunând situația în ansamblul său, prezentând detaliile și trasând rolurile posibile, neintervenind, ci doar asigurând medierea jocului;

² Ștefan Păun, *Didactica istoriei*, Corint, București, 2003, p. 87-92; Maria Eliza Dulamă, *Harta în predarea geografiei*, Editura Clusium, Cluj-Napoca, 2006, p. 209.

³ Mielu Zlate, *Psihologia mecanismelor cognitive*, Polirom, Iași, 1999, p. 56; Idem, *Psihologia la răspântia milenilor*, Polirom, Iași, 2001, p. 96; Idem, *Psihologia socială a grupurilor școlare*, Editura Politică, București, 1972, p. 51.

⁴ Ion-Ovidiu Pânișoară, *Profesorul de succes. 59 de principii de pedagogie practică*, Polirom, Iași, 2009, p. 49-50.

⁵ Ion-Ovidiu Pânișoară, *Comunicarea eficientă*, p.368; Miron Ionescu; Ioan Radu, *Didactica modernă*, Editura Dacia, Cluj-Napoca, 1995, p. 179; Mariana Pintilie, *Metode moderne de învățare-evaluare*, Editura Eurodidact, Cluj-Napoca, 2002, p. 69; [Coord.], Adrian Neculau, *Dinamica grupurilor-texte de bază*, Polirom, Iași, 2001, p. 167.

c). – sunt oferite de la început liniile valorice de dialog, stabilindu-se cadrul dialogului și obiectivele jocului, profesorul invitând elevii să dezvolte jocul de roluri prin exersare și repetiție în vederea atingerii unui optim necesar;

d). – profesorul să ofere participanților scenariul și cadrul general iar elevii să fie invitați să-și joace rolurile; nu în ultimul rând, nu trebuie ignorate în derularea acestei metode, următorii factori⁶:

➤ **factori situaționali**, remarcându-se aici: cerințele și regulile jocului, stilul de conducere al grupului, modalitatea de mediere a eventualelor conflicte, poziția în rețeaua de comunicare, reprezentativitatea grupului;

➤ **factori personal-subiectivi** precum: atitudinea față de valoare, personalitatea și caracterul elevului, abilitatea de participare și motivația participării la jocul de rol;

Rolurile didactice implicate în metoda jocului de roluri la obiectul de învățământ istorie, definesc în sens larg, orice situație de comunicare interumană întâlnită de-a lungul epocilor istorice și / sau în cursul uneia dintre acestea. În sens restrâns, psiho-pedagogic și didactico-metodic, rolul jucat permite elevului să internalizeze stări afective, aptitudini cognitive și deprinderi motrice, necesare acestuia. Participarea la jocurile didactice are drept efect și observarea de către profesor a comportamentelor pe care elevii le au în timpul jocului, constatând mai ales faptul că instigarea la cunoaștere, competiția și urmărirea obiectivelor comune, sunt doar câteva din elementele definitorii care caracterizează un joc didactic pe deoparte, precum și utilizarea hărții geografico-istorice.⁷

O LISTA DE OPORTUNITĂȚI	PUNCTE TARI (FORTE) STRATEGII S.O.	PUNCTE SLABE (SLĂBICIUNI) STRATEGII W.O.
<p>-permite și asigură eficiență și eficacitate în procesul predării-învățării-evaluării ;</p> <p>-facilitează, cultivă și consolidează relația profesor –elevi;</p> <p>-asigură o reală apropiere între elevi și profesor și invers;</p> <p>-simulează, facilitează înțelegerea unor realități ale lumii în care trăim, pornind de la realitățile oferite de civilizație și istorie;</p> <p>-formează, internalizează, cultivă la elevi, competențe, valori, atitudini, deprinderi și capacități;</p>	<p>-jocul didactic atrage, instigă la participare activă și implicare pe toți elevii unei clase;</p> <p>-preîntâmpină la elevi, instaurarea apatiei și a plictisului;</p> <p>-implică și susține participarea activă, afectivă, volitivă, psiho-cognitivă, motrice a tuturor elevilor clasei, individual sau pe grupe;</p> <p>-profesorul devine moderator al jocului, fiind un factor de echilibru în desfășurarea jocului;</p> <p>-eficiența învățării prin intermediul jocului didactic este crescută, atingând un procent de 80 – 85%, această pe fondul colaborării active profesor-elevi;</p> <p>-simulează și induce o serie de roluri și statusuri sociale, necesare elevilor din perspectiva înțelegerii lumii în care existăm;</p> <p>-metoda este sustenabilă și se bucură de concursul tuturor celor care participă;</p>	<p>-jocul didactic ca metodă folosită la ora de istorie, are ca dezavantaj faptul că este cronofagă (orele de istorie fiind practic insuficiente pentru a recurge frecvent la metoda aceasta);</p> <p>-implică o serie de resurse care nu există întotdeauna, sălile de clasă (asta în sălile de clasă mai puțin dotate cu mijloace de învățământ moderne)</p> <p>-aplicarea jocului didactic ca metodă, deși asigură o eficiență crescută a învățării, nu este întotdeauna în concordanță cu programa școlară urmărită;</p> <p>-metoda jocului didactic nu este tocmai bine receptată la nivelul bordului managerial, acolo unde avem manageri școlari conservatori și nici la nivelul tuturor profesorilor din comunitatea didactică a unei școli / unui liceu, deoarece în derularea jocului didactic, tonalitatea folosită de către elevi, chiar de către profesor depășește cadrul strict al sălii de clasă, riscând prin aceasta să perturbe orele din imediata apropiere (săli de clase vecine);</p> <p>-jocul didactic consumă timp în vederea stabilirii și a învățării scenariilor;</p> <p>-implică o serie de costuri necesare</p>

⁶ Ion-Ovidiu Pănișoară, *Comunicarea eficientă*, p. 368.

⁷ Ștefan Păun, *Didactica istoriei*, p. 147-148; Călin Felezeu, *Metodica predării istoriei*, Presa Universitară Clujeană, Cluj-Napoca, 2000, p. 70-71.

	-are un grad ridicat de transparență,	pentru consumabilele folosite de către elevi; -o serie de elevi, deși participă, se manifestă în multe cazuri, reticent și cu timiditate; (deoarece nu sunt obișnuiți cu asemenea metode !)
T. LISTA DE AMENINȚĂRI	STRATEGII S.T.	STRATEGII W.T.
-permanenta schimbare a programelor școlare și a paradigmei educaționale, aspect care generează instabilitate pe linia politicilor educaționale; -lipsa unor politici pertinente în educație, axate pe coerență, stabilitate, continuitate și finalitate a demersurilor educaționale; -opozitie și reticiența deschis exprimate a cadrelor didactice conservatoare, cu vechime mare; -inertia educațională și imobilismul unei părți a comunității educaționale la orice demers novator, considerat ca fiind inefficient în sfera educațională românească; -neînțelegerea exactă a acestor metode și a rolului său evident în educarea elevilor de gimnaziu și liceu, din perspectiva formării de competențe pentru întreaga viață;	-favorizează demersurile creative, atât ale catedrei, cât și ale elevilor; -permite manifestări paraverbale; -generează și explorează în mod activ trăiri afective, aptitudini cognitive, deprinderi psiho-motrice la elevii participanți; -facilitează prin intermediul competiției valoare umană, toleranță și respectarea celuilalt; -oferă elevilor participanți posibilitatea de a îndeplini anumite roluri sociale -cultivă și formează elevilor capacitatea de a face față cu succes și mai ales în timp real la situații educaționale și sociale noi / diferite; -implică asumarea răspunderii proprii pentru felul în care este interpretat rolul; -cultivă gândirea critică și pe cea reflexivă;	-jocul didactic este metoda care permite tuturor elevilor dintr-o clasă să participe efectiv, să fie implicați prin rolurile deținute la această metodă, prin interpretarea rolurilor care le revin; -în timp elevii depășesc starea de timiditate, integrându-se în cadrul jocului prin sarcinile care le-au fost trasate; -metoda jocului didactic, facilitează și asigură perfecționarea dialogului și a demonstrației; - formarea, fixarea și interiorizarea cunoștințelor dobândite, se face în mod plăcut și relaxat; -furnizează feed-back-ul necesar, atât individual, cât și colectiv, privind comportamentul și competențele personale, dar și a celorlalți membrii din grup; -permite ameliorarea lacunelor și asigură capacitatea de perfecționare; -facilitează la elevi orientarea în spațiu prin uzul hărților, a planșelor, a mulajelor, etc ...; -formează și cultivă capacitatea de decizie și reacție promptă în rezolvarea unor situații problemă;

Tabel nr. 1

(Eficiența metodei Jocului didactic din perspectiva Analizei S.W.O.T.)

Jocul didactic intitulat: Galeria cu figuri ale marilor voievozi din Țara Românească, din Moldova, din Transilvania; același joc didactic la istorie poate fi aplicat și în ceea ce privește Galeria Regilor României, a Președinților României, a prim-miniștrilor de ieri sau de astăzi.

Acestea toate sunt reprezentări imagistice ale conducătorilor politico-militari din spațiul românesc în diferite perioade de timp, plasate cronologic pe scara marilor perioade istorice Imaginile / portretele din galeria marilor conducători români de-a lungul timpului sunt selectate de către elevi, fie din cărți de specialitate, fie de pe Internet. Spre exemplu în vederea realizării hărții istorice a statului medieval Moldova, elevii selectează portretele cu voievozii Moldovei, în dreptul lor, trecând perioada de domnie a acestora și plasarea imaginii în dreptul cetății de scaun în care a rezidat respectivul, voievod, la Baia, la Suceava, la Iași. Pe harta specifică a acestei provincii istorice pot fi trecute cu culori specifice formele de relief.

Această Galerie cu figuri/chipuri istorice poate fi eficient utilizată în etapa de dobândire a cunoștințelor și de fixare a acestora, evident cu scopul clar de: a recunoaște domnitorii mai importanți; a recunoaște imaginea acestora; a plasa domnitorul în spațiul istoric în care a domnit. De asemenea pornind de la harta murală sau de la o hartă virtuală elevii pot identifica elementele comune la nivel teritorial ale unei domnii în cazul unirii de la 1600 și 1859, respectiv din 1918, putând să localizeze

figura domnitorului pe una dintre provinciile istorice ale României sau pe toate, după caz, an și chip (domnitor sau/și rege). Elevii cu aplecare spre învățarea istoriei pot plasa în context european evoluția istorică a voievodatelor românești în raport cu marii lor vecini, geo-politici și geo-strategici în diferite epoci⁸.

O asemenea hartă istorică realizată ca joc didactic se poate utiliza cu real succes și în ceea ce privește evoluția literaturii românești de-a lungul istoriei, respectiv o hartă văzută ca joc didactic cu privire la viața și realizările științifice ale marilor personalități ale științei din spațiul românesc. În procesul de elaborare a hărții elevii pot utiliza culorile diferite pentru a marca provinciile istorice românești.⁹

Pentru o eficiență crescută a acestui joc, elevilor le sunt comunicate următoarele:

a). – sarcinile de lucru și anume: constituirea grupurilor de câte patru elevi.

1. timp de 12 minute conturați harta României și subconturați pe aceasta harta celor trei provincii istorice medievale: Transilvania, Moldova, Țara Românească;
2. stabiliți imaginar capitalele acestor provincii pentru perioada medievală,
3. plasați în aceste capitale cel puțin a trei imagini cu voievozi pentru fiecare dintre provinciile istorice, într-o ordine cronologică;
- 4 suprapuneți peste aceste țări medievale portretul unui rege român din secolul al XIX-lea, respectiv portretul unui președinte pentru secolul al XX-lea;
5. colorați cel puțin trei forme de relief, specifice provinciilor istorice Transilvania și Dobrogea;).

b). – Activitatea grupurilor constituite în cadrul jocului didactic

1. schițarea hărților provinciilor istorice: Transilvania, Moldova, Țara Românească;
2. plasarea în aceste provincii istorice a trei domnitori mai importanți
3. identificarea portretului unui rege care a realizat România mare și plasarea portretului său pe toate cele trei Țări Române medievale, care au format România mare după 1918;
4. încadrarea domnitorilor pe secolele în care aceștia au domnit într-una dintre provinciile istorice;).

c). – Prezentarea rezultatelor jocului didactic și evaluarea acestora

1. încadrarea în timp să fie respectată văzută ca solicitare didactică;
2. elevii să contureze hărțile generale ale provinciilor istorice corect, să știe care au fost acestea;
3. capitalele medievale ale Țărilor române să fie numite și plasate în provincia corectă în care ele se găsesc;
4. portretele voievozilor să fie plasate corect în provincia pe care au stăpânit-o în perioada medievală, în ordinea cronologică a secolelor corectă;
5. imaginea unuia dintre regii româniei să fie așezată asupra provinciilor medievale românești unite să fie plasată corect;).

La finalul orei și al jocului planificat pentru acea dată, un reprezentant al grupului, liber selectat de elevi va expune și motiva rezultatele participării la jocul de rol: **Harta cu figuri ale marilor voievozi din Țările medievale românești.**

Pe final elevilor participanți le va fi oferit un chestionar la care vor răspunde la anumite întrebări privind măsura în care au participat la jocul didactic. De asemenea vor sublinia prin răspunsurile oferite dacă sunt dispuși pe viitor să mai participe la asemenea jocuri educaționale.

II. Cercetarea impactului jocului de rol asupra elevilor – repere socio-pedagogice **Universul cercetării – studiu pentru o sociologie a educației (joc de rol)**

⁸ Mihai Stamatescu, *Predarea-învățarea istoriei și noile tehnologii de informare și documentare*, în *Studii și articole de istorie*, nr. LXV, 2000, p. 113-114; Dragoș L. Curelea, Daniela Curelea, *Dictionar de termeni, personalități și expresii celebre în istorie. Repere pentru gimnaziu și liceu*, Editura Arhip-Art, Sibiu, 2010, p. 16-18; Cătălin Lazăr, *Cercul de istorie. Concept și demers aplicativ*, Armanis, Sibiu, 2017, p. 13-18. Elevii cu aplicare spre studiul disciplinei istoriei sunt integrați în școala de excelență la nivel județean iar strict la nivelul unității de învățământ se regăsesc integrați în Cercul de Istorie.

⁹ Miron Ionescu, *Demersuri creative în predare și învățare*, Presa Universitară Clujeană, Cluj-Napoca, 2000, p. 50; Mariana Pintilie, *Metode moderne de învățare-evaluare*, Editura Eurodidact, Cluj-Napoca, 2002, p. 32-33.

A fost investigat un lot de 595 de elevi din unități de învățământ liceal și gimnazial din municipiul Sibiu, proveniți din 7 mari unități de învățământ liceal, filieră teoretică, tehnologică, vocațională respectiv, din 6 mari școli cu clasele I – VIII.

Eșantion A – elevi de gimnaziu în număr de 197; - clasele a VII-a și a VIII-a.

Eșantion B – elevi de liceu filieră tehnologică, teoretică și vocațională în număr de 398; - clase IX – XII / XIII.

Eșantion C – un număr de 116 profesori, împărțiți astfel:

- 70 profesori de gimnaziu;
- 46 profesori de liceu;

Au fost chestionați elevi cu vârste de 14 ani și peste 14 ani

- a). cu vârsta de 14 ani – 197 elevi;
- b). cu vârsta de peste 14 ani – 398 elevi;
- c). tipologia familiei de proveniență
 - c.1. – familii organizate – 399 elevi;
 - c.2. – familii dezorganizate – 196 elevi;
- d). nivelul socio – cultural al părinților elevilor chestionați
 - studii superioare – 103 părinți;
 - studii medii – 249 părinți;
 - studii gimnaziale 144 părinți;
 - studii primare – 99 părinți;

➤ **Metodologie aplicată**

Metode și tehnici

- a) Observația directă a elevilor prin participarea la metoda jocului de roluri / alte documente școlare ca: fișa psihopedagogică, carnetul dirigintelui, catalogul, caietele elevilor
- b) Ghid de interviu privind eficiența și rolul metodei jocului de rol / roluri;
- c) Interviul de grup nestructurat
- **Analiza și prezentarea rezultatelor investigației personale**

Chestionar aplicat nr 1. – adresat elevilor

1. *Apreciați în ce măsură a fost atractivă și plăcută metoda jocului de rol la obiectul de învățământ Istorie din perspectiva învățării pentru întreaga viață?*

- a).-într-o foarte mare măsură; b). într-o mare măsură;
- c). nici în mare, nici în mică măsură; d). într-o mică măsură; e). într-o foarte mică măsură;

Tabel nr. 1.1.

Aprecierea măsurii în care a fost atractivă metoda jocului de rol – elevi gimnaziu

	într-o foarte mare măsură	într-o mare măsură	nici în mare, nici în mică măsură	în mică măsură	într-o foarte mică măsură
	75	35	26	22	39

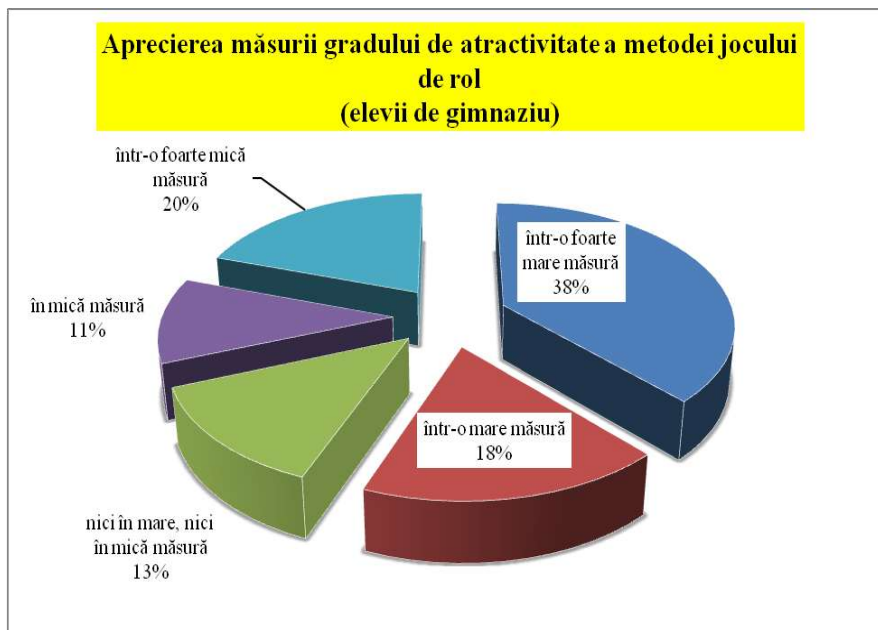

Grafic nr. 1.1. Aprecierea măsurii gradului de atractivitate a metodei jocului de rol – elevi gimnaziu

**Tabel nr. 1.2.
Aprecierea măsurii în care a fost atractivă metoda jocului de rol – elevi liceu**

	într-o foarte mare măsură	într-o mare măsură	nici în mare, nici în mică măsură	în mică măsură	într-o foarte mică măsură
	108	113	89	57	31

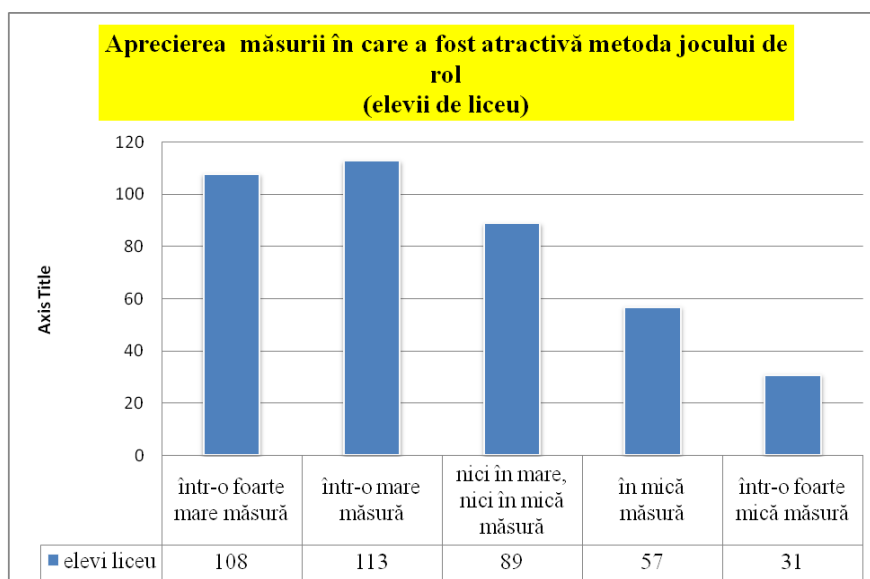

**Grafic nr. 1.2.
Aprecierea măsurii în care a fost atractivă metoda jocului de rol – elevi liceu**

2. Vă rog să acordați un punctaj de la 1 la 6 privind gradul de apreciere asupra metodei jocului de roluri la ora de istorie comparativ cu alte metode folosite de profesor, precum: metoda cubului, prelegere-explicație, asaltul de idei, problematizarea și demonstrația?

scalare:

- 1).- extrem de nefavorabil; 2). – nefavorabil; 3). – ușor favorabil;
4). – favorabil; 5). – foarte favorabil 6). – extrem de favorabil;

Tabel nr. 1.3.
Punctajul metodei jocului de rol
în comparație cu alte metode didactice la ora de Istorie
(elevi de gimnaziu)

	1 -extrem de nefavorabil	2 -nefavorabil	3 -ușor favorabil	4 -favorabil	5 -foarte favorabil	6 -extrem de favorabil
Jocului de rol	16	29	56	12	26	55
Cubul	6	14	56	41	21	59
Prelegerea- explicație	22	3	47	27	29	69
Asaltul de idei	14	15	39	45	33	51
Problematizarea	11	38	32	39	63	14
Demonstrația	16	22	31	42	39	47

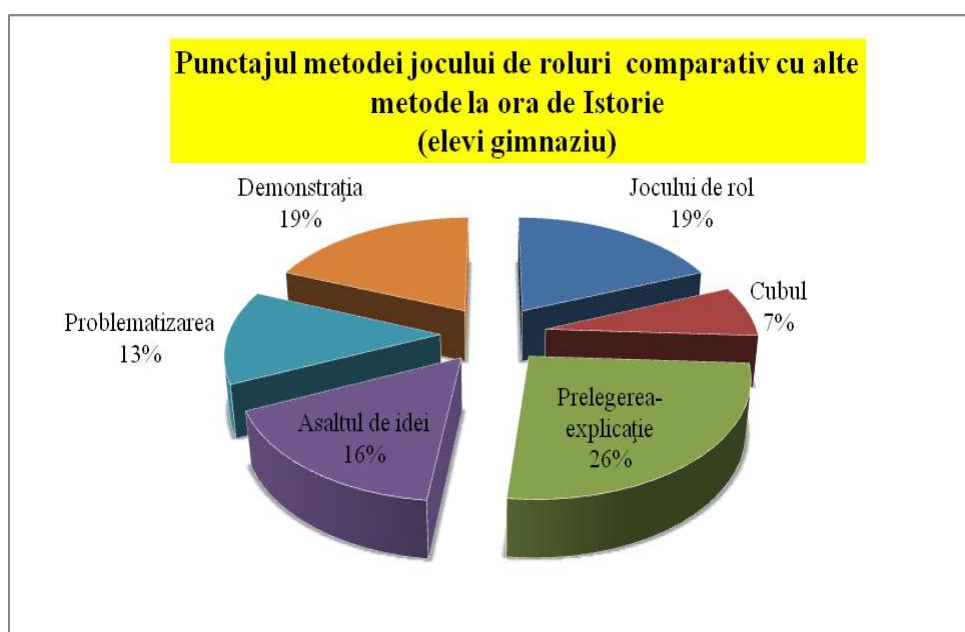

Grafic nr. 1.3.
Punctajul metodei jocului de rol în comparație cu alte metode didactice la ora de Istorie
(elevi de gimnaziu)

Tabel nr. 1.4.
Punctajul metodei jocului de rol în comparație cu alte metode didactice la ora de Istorie
(elevi de liceu)

	1 -extrem de nefavorabil	2 -nefavorabil	3 -ușor favorabil	4 -favorabil	5 -foarte favorabil	6 -extrem de favorabil
Jocului de rol	43	71	85	79	59	61
Cubul	39	64	73	71	69	82
Prelegerea- explicație	27	25	99	70	82	95
Asaltul de idei	42	50	69	85	66	86
Problematizarea	43	49	71	79	60	96
Demonstrația	38	41	79	53	81	106

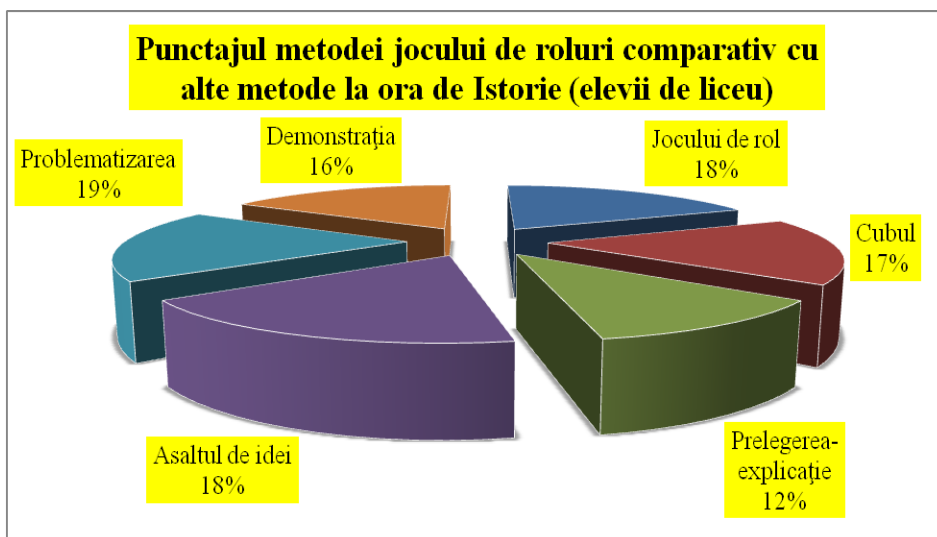

Grafic nr. 1.4.

Punctajul metodei jocului de rol în comparație cu alte metode didactice la ora de Istorie (elevii de liceu)

3. *Menționați care a fost gradul implicării personale în cadrul jocului de roluri la obiectul de învățământ istorie*

a). – implicat; b).- parțial implicat; c). – neimplicat;

Tabel nr. 1.5.

Aprecierea gradului de implicare personală – elevii de gimnaziu

	-implicat;	-parțial implicat;	-neimplicat;
elevi gimnaziu	181	11	5

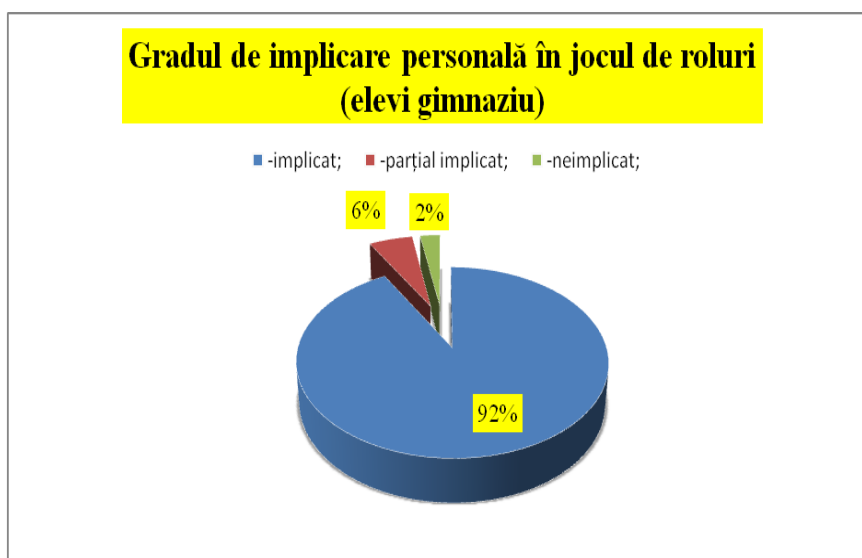

Grafic nr. 1.5. Aprecierea gradului de implicare personală – elevii de gimnaziu

Tabel nr. 1.6. Aprecierea gradului de implicare personală – elevii de liceu

	-implicat;	-parțial implicat;	-neimplicat;
elevi liceu	191	169	37

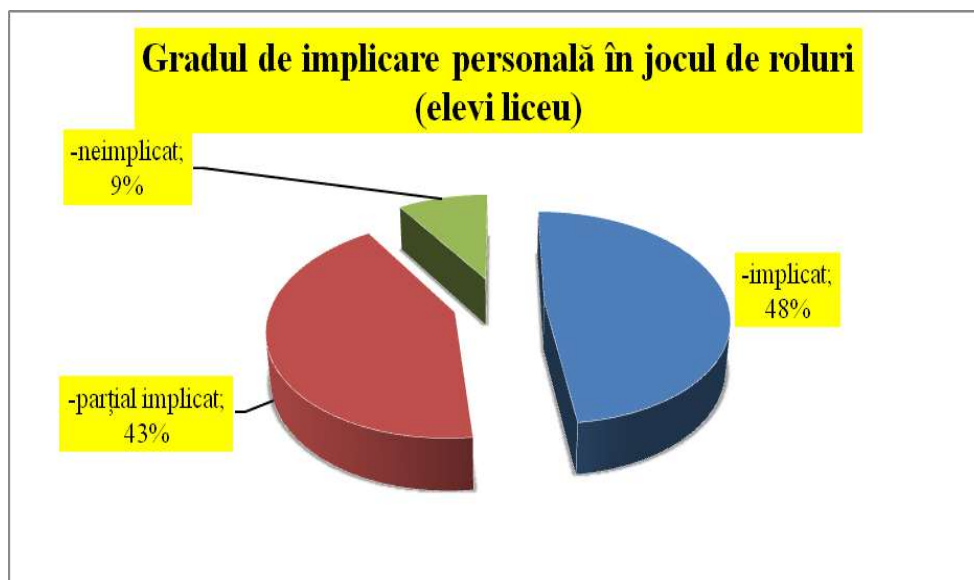

*Grafic nr. 1.6.
Aprecierea gradului de implicare personală – elevii de liceu*

Chestionar aplicat nr. 2 – adresat cadrelor didactice

1. Apreciați în ce măsură folosiți metoda jocului de rol la orele dumneavoastră de predare – învățare – evaluare?

Tabel nr. 2.1. Apreciere metodei jocului de rol de către cadrele didactice –nivel gimnazial

	într-o foarte mare măsură	într-o mare măsură	nici în mare, nici în mică măsură	în mică măsură	într-o foarte mică măsură
	21	16	14	10	9

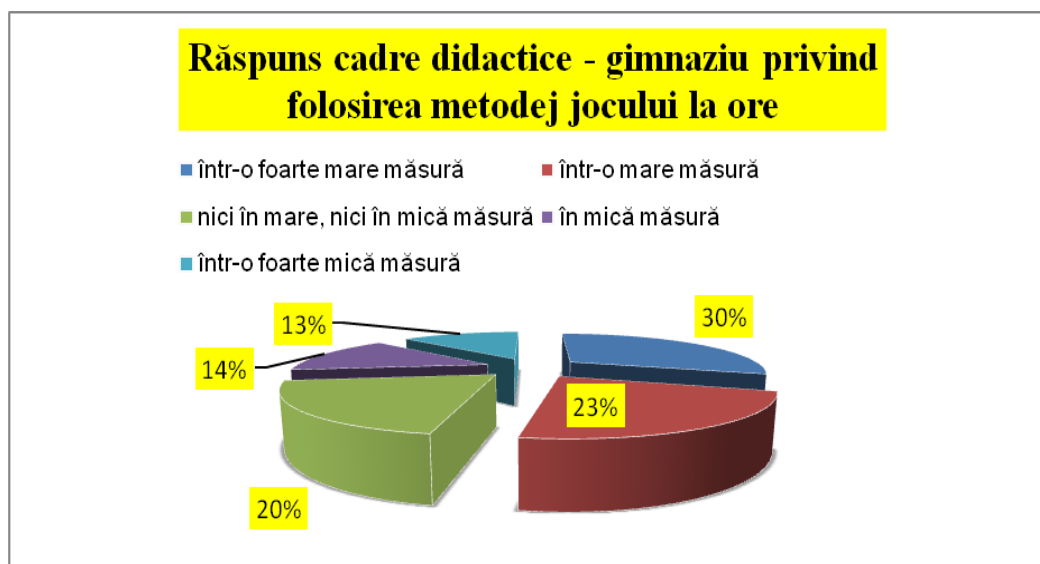

Grafic nr. 2.1. Aprecierea metodei jocului de rol de către cadrele didactice –nivel gimnazial

Tabel nr. 2.2. Apreciere metodei jocului de rol de către cadrele didactice –nivel liceal

	într-o foarte mare măsură	într-o mare măsură	nici în mare, nici în mică măsură	în mică măsură	într-o foarte mică măsură
	11	9	7	9	4

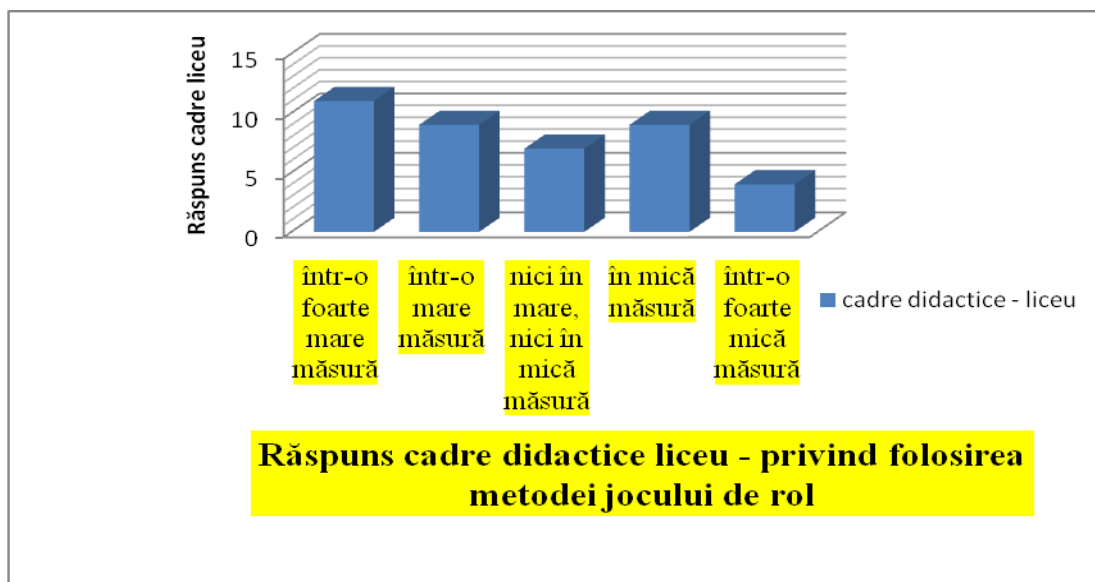

Grafic nr. 2.2. Aprecierea metodei jocului de rol de către cadrele didactice –nivel liceal

2. Vă rog să acordați un punctaj de la 1 la 6 privind gradul de utilizare la orele dumneavoastră a acestei metode didactice în comparație cu altele, ex. demonstrația, prelegerea, problematizarea / altele ?

Tabel nr. 2.3 Punctajul acordat metodei jocului de rol –cadre didactice gimnaziu

	1 -extrem de nefavorabil	2 -nefavorabil	3 -ușor favorabil	4 -favorabil	5 -foarte favorabil	6 -extrem de favorabil
Jocului de rol	8	5	23	8	6	20
Cubul	3	17	8	10	21	11
Prelegerea-explicație	4	18	8	12	19	9
Asaltul de idei	5	18	7	17	11	12
Problematizarea	6	4	18	22	4	16
Demonstrația	2	11	16	8	21	12

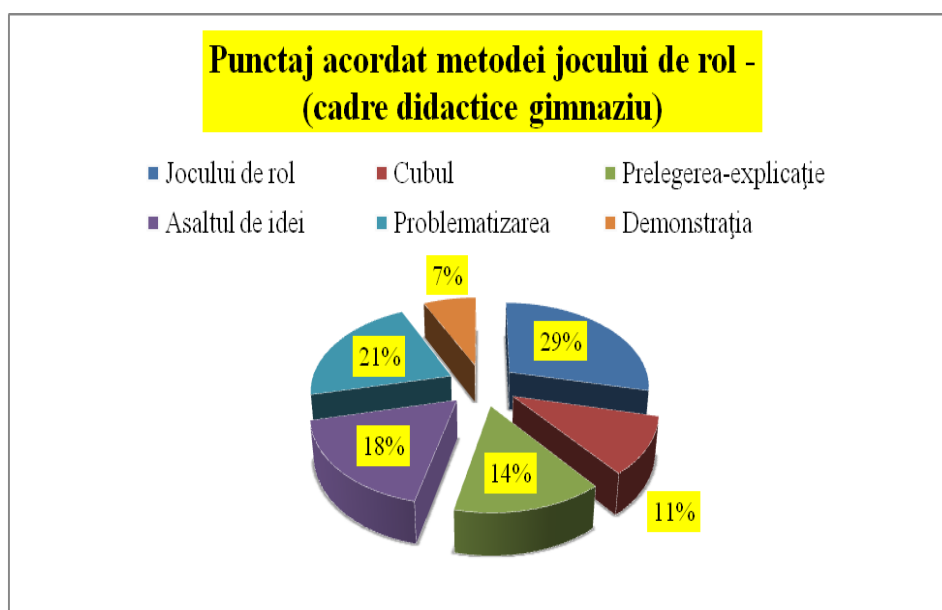

Grafic nr. 2.3. Punctajul acordat metodei jocului de rol –cadre didactice gimnaziu

Tabel nr. 2.4.

Punctajul acordat metodei jocului de rol –cadre didactice liceu

	1 -extrem de nefavorabil	2 -nefavorabil	3 -ușor favorabil	4 -favorabil	5 -foarte favorabil	6 -extrem de favorabil
Jocului de rol	4	5	8	9	5	9
Cubul	3	7	5	10	9	6
Prelegerea- explicație	2	8	8	9	3	10
Asaltul de idei	2	7	7	3	11	10
Problematizarea	4	5	8	10	4	9
Demonstrația	2	6	6	7	6	11

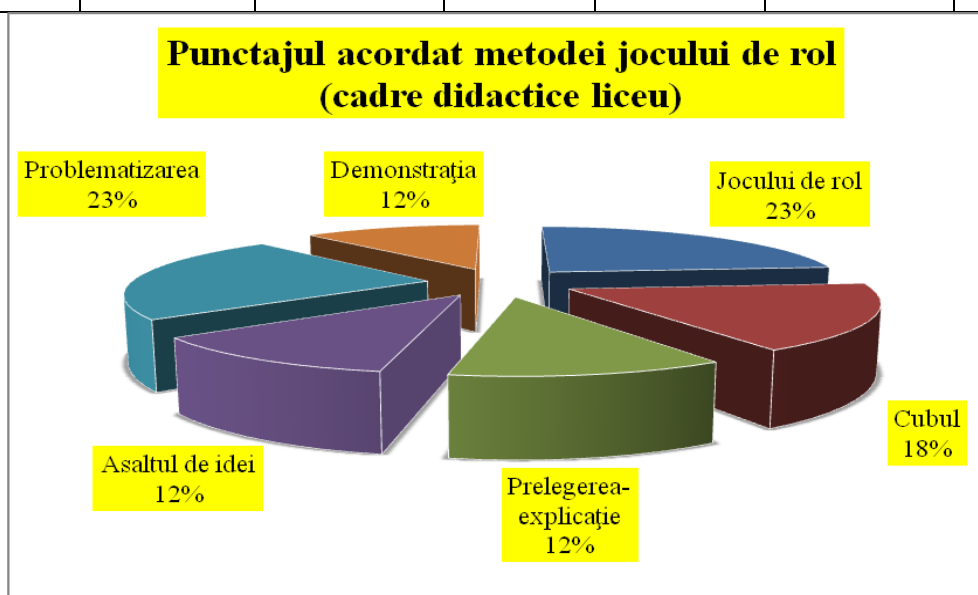

Grafic 2.4.

Punctajul acordat metodei jocului de rol –cadre didactice liceu

Concluzii specifice

1. Metoda jocului devine atractivă odată cu înțelegerea rolului actorilor participanți și odată cu însușirea statuturilor ce trebuie îndeplinite în vederea atingerii obiectivelor propuse și mai ales a formării de competențe active de valori pro-sociale și atitudini pozitive față de lumea în care suntem chemați să existăm și să ne manifestăm.

2. Dincolo de punctele sale forte și de limitele pe care evident, metoda jocului le are, dincolo de oportunități și amenințări la adresa acesteia, ca metodologie didactică jocul ne predispune la cunoaștere îmbinând în mod optim, deopotrivă, utilul cu plăcutul, ceea ce instigă și atrage elevii, atât de gimnaziu, cât și de liceu la a se juca în mod didactic și mai ales la a se juca cu eficiență din perspectiva învățării și internalizării de cunoștințe pentru întreaga viață.

3. Punctul forte al acestei metode este dat de participarea reală a întregii clase la ora de istorie, neexistând deloc pericolul instaurării apatiei și plictisului, al dezinteresului, la nivelul ultimelor bănci ale sălii, de clasă, îndeosebi, dacă dispunerea pupitrelor elevilor se realizează în formă de potcoavă, astfel încât profesorul se află în centul elevilor, neexistând prima și ultima bancă, dialogul desfășurându-se direct față către față. Felul aranjării pupitrelor în care stau elevii, plasându-i pe toți în prima bancă. Și acest aspect într/adevăr contează.

Concluzie generală

Evidențiez ca o concluzie generală, că folosirea cu succes a acestei metode, trebuie să țină cont de specificul disciplinei predate, de gradul de disponibilitate al profesorului, de receptarea și aprecierea noului, atât din perspectiva catedrei, cât și a clasei, de o permanentă deschidere la demersurile novatoare care au loc în sfera psiho-pedagogică a școlii românești și nu în ultimul rând

de evadarea din inerție, atât de necesară școlii noastre în actualitate. Metoda jocului de rol / roluri poate fi utilizată cu succes, prin implicarea tuturor elevilor, prin provocarea cunoașteri, prin cultivarea și formarea la elevii de liceu a interpretării de rol și status, cu precădere în momentul evaluării cunoștințelor dobândite și interiorizate anterior, cât și în etapa de fixare a noilor cunoștințe, atât la o lecție, dar și la finele unității de învățare sau chiar la finalul materiei predate într-un anumit an școlar. Prin implicarea întregii clase formându-se și cultivându-se elevilor competențe, privind cooperarea reciprocă, munca în echipă, comunicarea activă, crearea unui climat pozitiv, psiho-emoțional și cognitiv. Metoda în sine favorizează prin integrarea în lecție, atât creativitatea profesorului și perfecționarea demersului didactic, cât și creativitatea, imaginația și în multe cazuri spontaneitatea elevilor clasei.

Bibliografie

- Curelea, Dragoș Lucian, Curelea, Daniela, *Dictionar de termeni, personalități și expresii celebre în istorie. Repere pentru gimnaziu și liceu*, Sibiu, Editura Arhip-Art, 2010.
- Cristea, Sorin, *Fundamentele pedagogiei*, Iași, Polirom, 2010.
- Dulamă, Maria Eliza, *Harta în predarea geografiei*, Cluj-Napoca, Editura Clusium, 2006.
- Dumitru, Gheorghe, *Comunicare și învățare*, București, Editura Didactică și Pedagogică, 1998.
- Felezeu, Călin, *Metodica predării istoriei*, Cluj- napoca, Presa Universitară Clujeană, 2000.
- Ionescu, Miron, *Demersuri creative în predare și învățare*, Cluj-Napoca, Presa Universitară Clujeană, 2000.
- Ionescu, Miron, Chiș, Vasile, *Strategii de predare și învățare*, București, Editura Științifică, 1992.
- Ionescu; Miron, Radu Ioan, *Didactica modernă*, Cluj-Napoca, Editura Dacia, 1995.
- Lazăr, Cătălin, *Cercul de istorie. Concept și demers aplicativ*, Sibiu, Armanis, 2017.
- Neculau, Adrian, (Coord.), *Dinamica grupurilor-texte de bază*, Iași, Polirom, 2001.
- Păun, Ștefan, *Didactica istoriei*, București, Corint, 2003
- Pânișoară, Ion Ovidiu, *Comunicarea eficientă*, Iași, Polirom, 2008.
- Idem, *Profesorul de succes. 59 de principii de pedagogie practică*, Polirom, Iași, 2009.
- Pintilie, Mariana, *Metode moderne de învățare-evaluare*, Cluj-Napoca, Editura Eurodidact, 2002.
- Roșca, Liviu, *Tehnici de comunicare profesională*, Sibiu, Editura Universității „Lucian Blaga” din Sibiu, 2000.
- Stamatescu, Mihai, *Predarea-învățarea istoriei și noile tehnologii de informare și documentare*, în *Studii și articole de istorie*, nr. LXV, 2000, p. 113-114.
- Zlate, Mielu, *Psihologia mecanismelor cognitive*, Iași, Polirom, 1999.
- Idem, *Psihologia la răspântia mileniilor*, Iași, Polirom, 2001.
- Idem, *Psihologia socială a grupurilor școlare*, București, Editura Politică, 1972.

Fluxul implementare-monitorizare-evaluare-feedback a proiectelor într-o unitate de învățământ liceal

Prof. dr. Daniela Curelea,
Colegiul Tehnic „Cibinium” Sibiu

Abstract/Summary

Implementation and evaluation of projects is the series of activities educational planned with purpose and objective, pursuing the implementation of the projects elaborated. Successful implementation of a project is given a planned allocation of resources so that the objectives can be achieved effectively. Assessment, monitoring and feed-back is living proof of the effectiveness project. Monitoring is an activity that measure the success of the project, significant deviations from the original plan, the efficiency recorded during implementation to sustainability perspective.

Implementarea proiectelor reprezintă acea suită de activități planificate, cu scop și obiective, care urmăresc transpunerea în practică a proiectelor elaborate. Succesul implementării unui proiect este dat de o alocare judicioasă a resurselor planificate astfel încât obiectivele să poată fi atinse în mod eficient. Evaluarea, monitorizarea și feed-back-ul fiind dovada vie a eficacității proiectului respectiv¹. Monitorizarea este activitatea care măsoară progresul, succesul proiectului, devierile semnificative de la planul inițial, eficiența înregistrată pe parcursul implementării, sustenabilitatea sa în perspectivă. În ceea ce privește funcția de monitorizare distingem următoarele patru aspecte, pe care le considerăm esențiale, cu precădere atunci când ne referim la un proiect educațional, focalizat pe disciplina de învățământ istorie într-un liceu: a. Activitățile didactice în curs de implementare și progresul înregistrat de acestea; b. Resursele utilizate și costurile implicate în raport cu progresul implementării; c. Rezultatele evidente obținute; d. Modificările survenite pe parcursul implementării proiectelor². Principalele aspecte pe care dorim a le sublinia în ceea ce privește monitorizarea proiectului, cu deosebită atenție focalizată pe un proiect la disciplina istorie, sunt: 1. desfășurarea activităților propriu-zise prevăzute în proiect; 2. modalitatea în care sunt îndeplinite responsabilitățile fiecărui membru implicat în proiect; 3. felul concret în care acționează participanții la activitățile eșalonate ale proiectului; 4. eficiența comunicării între membrii proiectului și participanții, respectiv partenerii acestui proiect; 5. modul în care sunt folosite judicios resursele prevăzute în proiect; 6. urmările activităților prevăzute în graficul proiectului; 7. problemele care apar pe parcurs în implementarea și desfășurarea proiectului; 8. identificarea unor soluții optime care trebuie aplicate pentru rezolvarea problemelor apărute³.

Evaluarea constituie măsurarea atentă a rezultatelor la care s-a ajuns în cursul implementării proiectului în raport cu obiectivele propuse. În ceea ce privește demersul de evaluare al unui proiect întâlnim, distingem, cel puțin trei etape, și anume: - evaluările curente pentru fiecare activitate a unui proiect; - evaluările de parcurs sau intermediare, realizate după fiecare etapă a proiectului; - evaluările finale realizate la finalul unui proiect implementat în vederea identificării eficienței și a concluziilor la care s-a ajuns⁴. Evaluarea unui proiect în general, a unui proiect didactic în special, în cazul nostru, este un proces cognitiv continuu de-a lungul întregii perioade supuse observației, analizei, sintezei, prezentării. Managerul de proiect, profesorul în cazul nostru, va analiza atent, va evalua întreaga activitate, nu neaparat pentru a găsi eventuale erori și disfuncții, ci mai degrabă, pentru a câștiga experiența necesară în vederea derulării în perspectivă a unor noi proiecte. Demersul de analiză și evaluare a unui proiect se poate realiza prin două procedee pe care le vom prezenta în rândurile care urmează:

- o evaluare continuă, aceasta fiind un proces activ care are loc pe întreg parcursul ciclului de viață al proiectului respectiv, pornind de la analize contextuale, ocazionale și auditări externe și

¹ Dan Dumitrașcu, Radu Vasile Pascu, *Managementul proiectului*, Sibiu, Editura Universității „Lucian Blaga”, 2004, p. 30; Anca Voineag, *Management de proiect*, Sibiu, Editura Magister, 2008, p. 15-17.

² *Ibidem*, p. 15-16.

³ Eleonora Rădulescu; Anca Țirlea, *Educația civică prin activități extrașcolare cu caracter interdisciplinar*, Ghid pentru profesori și elevi, Iași, Polirom, 2004, p. 47.

⁴ *Ibidem*.

- evaluarea atentă a proiectului în perioada imediat următoare finalizării sale, demers important care ne oferă o serie de date și informații pentru proiectele pe care le vom derula în viitor. În ceea ce privește evaluarea continuă aceasta ca procedură are loc de la sine, pentru că o echipă de succes condusă de un bun și eficient manager de proiect își va evalua atent și în mod periodic rezultatele dorind să învețe din concluziile la care s-a ajuns în vederea eficientizării propriilor demersuri în perspectivă⁵.



Figura nr. 1
Procesul de evaluare a unui proiect

(după Dan Dumitrașcu și Radu Vasile Pascu, în *Managementul proiectului*, Sibiu, 2004)

În vederea atingerii tuturor obiectivelor unui proiect, managerul acestuia, cel care îl trasează, îl implementează și îl evaluează continuu trebuie să asigure respectarea unui program optim de lucru, respectiv să respecte toate duratele reuniunilor de lucru a echipei / echipelor de proiect, să încurajeze prezentarea tuturor ideilor și sugestiilor venite din partea membrilor echipei, să evite prezentarea unor rapoarte stufoase și plictisitoare, să evite dezbaterile prea lungi și mai ales întrunirile monotone, plictisitoare, care adeseori deviază de la subiectul aflat în discuție și mai ales să aibe capacitatea de a adresa întrebări adecvate din care să rezulte diferențele dintre acțiunile propuse și cele realizate⁶. Succesul în evaluarea unui proiect presupune în accepțiunea noastră: 1. stabilirea și definirea unor criterii clare ce trebuiesc atinse, urmărite; 2. utilizarea optimă a unor instrumente adecvate în evaluare și eficiență; 3. respectarea termenelor evaluării.

Fiecare moment de evaluare al unui proiect trebuie să reprezinte pentru cei care participă efectiv la acest proiect, în cazul nostru concret, elevii implicați, o experiență din care toți au ceva de învățat și o treaptă pe care să pășească în vederea îmbunătățirii continue a spiritului civic și a atitudinilor și valorilor pozitive față de trecut și semnificația sa pentru noi cei de astăzi. În cadrul oricărui proiect, obiectivele reprezintă elementele cheie, definitorii pentru înțelegerea de către elevii implicați și nu numai a disciplinei de învățământ istorie cuprinsă în trunchiul comun indiferent de fileră, profil, specializare. În vederea stabilirii obiectivelor unui proiect este indicat a se utiliza analiza SWOT (Puncte tari, puncte slabe, oportunități și amenințări). Aceasta asigură abordarea strategică cu privire la: 1. Punctele tari, desemnând acele aspecte pozitive ale proiectului ce trebuiesc să fie evidențiate permanent. Punctele tari fac referință la elementele utile, la toate resursele existente care ar putea fi disponibile. Aici avem în vedere toate tipurile de resurse, în special cele umane, materiale și financiare. Resursele materiale disponibile pot fi: spații, resurse informaționale (inclusiv conexiunile și produsele software care ar putea fi utilizate), logistica existentă, precum și elementele organizaționale ce ar putea constitui premise pentru evoluțiile ulterioare. Resursele umane se referă la personalul existent, dar și la posibilitățile de atragere a altor persoane, la motivarea și interesarea acestora. Resursele financiare desemnează sumele ce pot fi alocate proiectului și folosite în mod efectiv în vederea generării de valoare. 2. Punctele slabe, sunt toate aspectele negative de care trebuie

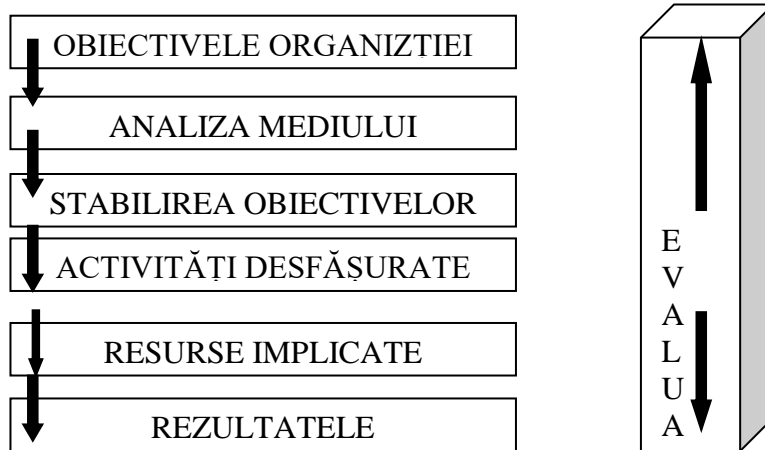
⁵ Dan Dumitrașcu, Radu Vasile Pascu, *Managementul proiectului*, pp. 77-78.

⁶ *Ibidem*, p. 78.

să ținem cont, astfel încât, proiectul să se desfășoare cu succes. Aceste slăbiciuni reprezintă cheia viitorului obiectiv al proiectului (ce intenționează proiectul să rezolve, de ce este acesta necesar). De asemenea, dintre punctele slabe identificate, trebuie selectate cele care au cel mai mare impact asupra entității analizate. Se impune acoperirea prin proiect în întregime, în mod proporțional, a punctelor slabe.

3. Oportunitățile sunt acele aspecte și elemente pozitive externe ale proiectului. Aceste oportunități sunt disponibile numai temporar și reprezintă resursele care pot fi utile proiectului avut în vedere, astfel încât acesta să poată fi atins cu succes. Acestea trebuie să fie credibile din perspectiva certitudinii de a ne folosi de acestea pentru ca proiectul nostru să-și atingă cu succes toate obiectivele.

4. Amenințările sunt toate acele aspecte negative ale proiectului de care trebuie să ținem cont pentru a le evita. Amenințările și riscurile sunt strict legate de ce s-ar întâmpla în cazul în care nu este promovat proiectul respectiv. Nu este avut în vedere faptul că situația ar putea rămâne aceeași ca și până atunci, ceea ce ar reprezenta efectele negative, respective consecințele de durată ale nepromovării proiectului. Trebuie demonstrată în mod cât mai convingător nevoia stringentă, efectele negative majore ale nepromovării proiectului, vizând un spectru cât mai larg (toată zona în care entitatea activează, inclusiv efectele negative asupra terților).

Cu alte cuvinte, este de dorit să se creeze convingerea clară că fără derularea proiectului nu se poate merge mai departe în ceea ce privește formarea la elevii noștri a competențelor, valorilor și atitudinilor necesare acestora de-a lungul întregii lor vieți. Identificăm printre asemenea amenințări : - Comunicarea slabă și nu întotdeauna adecvată dintre școală și familiile elevilor; - Părerile și comportamentele unor profesori și părinți față de metoda proiectelor; - Interesul scăzut al unora dintre părinți față de educația și formarea pentru viață a propriilor copii; - Lipsa de timp cu care se luptă, atât cadrele didactice, cât și părinții și chiar elevii; - Bariere de comunicare între școală și autoritățile locale, respectiv lipsa de interes pentru colaborare.

În ceea ce privește stabilirea obiectivelor proiectului trebuie să răspundem în mod concret la următoarele întrebări:

- Care este perioada stabilită pentru atingerea scopului acestui proiect?
- Ce pași specifici trebuie făcuți pentru a le putea obține?
- Care sunt obiectivele specifice ale fiecărei activități care este eșalonată în proiectul nostru?
- Ce termene concrete se vor fixa pentru îndeplinirea obiectivelor menționate anterior și cine răspunde de monitorizarea acestora?, astfel încât un obiectiv devine în cadrul acestui proiect extrașcolar pe care îl derulăm de-a lungul unui an școlar un câștig concret, atât pentru echipa de proiect, cât și pentru beneficiarii acestuia. Obiectivele generale⁷ ale unui proiect trebuie să vizeze:
 - implicarea profesorilor și elevilor în inițierea și desfășurarea unor activități extrașcolare;
 - dezvoltarea cunoștințelor și abilităților de care dispun atât profesorii cât și elevii pentru a proiecta și desfășura în echipă activități de educație, formală, nonformală, paraverbală, cu consecințe pozitive, atât la nivelul școlii, în afara orelor de curs, cercuri, cluburi, work-shop-uri, cât și în comunitate, din perspectiva paradigmei educaționale, că învățăm pentru întreaga viață;
 - elaborarea și realizarea împreună cu elevii a unor materiale informative și de marketing publicitar care să poată fi folosite, pentru proiectarea, implementarea, evaluarea și valorificarea acțiunilor extrașcolare vizând efecte și consecințe pozitive în școală, familie și comunitate ;
 - diseminarea efectivă a activității și rezultatelor către întreaga comunitate școlară a unor modele de bună practică în domeniul istoriei și al științelor social-umane ;
 - identificarea unor soluții optime care să poată fi utilizate la proiectele viitoare vizând atragerea unor parteneri extrașcolari social-comunitari, culturali, etc. care să fie dispuși să sprijine acest tip de educație și formare⁸.

Conform teoriei manageriale, în momentul elaborării obiectivelor unui proiect, trebuie avută în vedere analiza SMART (acronimul vine din limba engleză Specific, Measurable, Achievable, Relevant, Time-based) care a fost formulată pentru prima dată de către Peter Ducker în cadrul metodei de management prin obiective⁹ (Drucker, 1968). Această metodă se bazează pe definirea

⁷ Rupert, Newton, *Managerul de proiect: măiestrie în livrarea proiectelor*, București, Editura Codecs, 2006, p. 32-33.

⁸ Eleonora Rădulescu; Anca Țirlea, *Educația civică prin activități extrașcolare cu caracter interdisciplinar*, p. 48.

⁹ Anca Voineag, *Management de proiect*, pp. 23-24.

obiectivelor pentru fiecare angajat și apoi compararea și conducerea performanțelor acestora în raport cu obiectivele globale care au fost stabilite. Acest tip de analiză prevede ca obiectivul/obiectivele proiectului să fie SMART:

- Specifice (engl. - specific) - definirea foarte clară a ceea ce va fi realizat;
- Măsurabile (engl.-measurable) - în sensul în care rezultatul obținut să poată să fie măsurat;
- Realizabile (engl. - achievable) - de toți membrii echipei și din sursele existente;
- Relevante (engl. - relevant) - pentru ceea ce intenționează să măsoare;
- Delimitate în timp (engl. - time-based) - stabilirea unui interval de timp realist, predictibil, fezabil pentru realizarea lor cu accentul focalizat pe eficiență și rezultate evaluabil-comensurabile.

În același timp, un aspect important de menționat în cadrul acestei faze de stabilire a obiectivelor este întocmirea unei matrice, care va cuprinde obiectivele, indicatorii utilizați pentru măsurarea gradului de atingere a fiecărui obiectiv, ipotezele/premisele pentru atingerea obiectivelor, precum și indicatorii care arată în ce măsură ipotezele s-au adevărit. În completarea acestei matrici se pornește întotdeauna de la definirea obiectivelor de ordin general și se continuă cu definirea obiectivelor de dezvoltare ale organizației/instituției și a celor de proiect.

La completarea acestei matrici participă atât reprezentanți ai conducerii organizației/instituției, pentru a asigura compatibilitatea dintre obiectivele proiectului și cele ale organizației/instituției, cât și reprezentanți ai echipei de proiect și ai beneficiarilor proiectului, pentru a stabili rezultatele așteptate, activitățile care se vor derula și indicatorii pe baza cărora se vor evalua rezultatele obținute. De multe ori, în procesul de definire a obiectivelor apar o serie de probleme tipice legate de faptul că obiectivele formulate nu convin tuturor părților implicate, sunt prea rigide și nu se pot adapta priorităților de schimbare, nu sunt cuantificate corespunzător și nu sunt suficient de bine documentate sau nu există suficient timp pentru a defini clar și în totalitate obiectivele. Practica a demonstrat că lipsa unor obiective clar definite, operaționale, cuantificabile și controlabile conduce, de cele mai multe ori, la direcționarea greșită sau chiar la eșecul proiectului, datorită încadrării greșite a sarcinilor de muncă în ansamblul proiectului¹⁰. În ceea ce privește procesul de stabilirea a obiectivelor, atât profesorul, cât și elevii implicați în proiect trebuie să se țină cont de următoarele aspecte:

- care sunt caracteristicile grupurilor țintă cu care se va colabora / activa în cadrul proiectului?
- care sunt problemele specifice care trebuie rezolvate prin acest proiect?
- care sunt responsabilitățile specifice ale echipei de proiect, respectiv ale fiecărui membru din echipa de proiect?
- ce tip de cunoștințe și abilități dezvoltă elevii implicați participarea la activitățile acestui proiect?
- ce tip de comunicare se va utiliza în cadrul echipei de proiect, dar și care va fi comunicarea cu partenerii extrașcolari, social-culturali, comunitari ai proiectului ? Referindu-ne la obiectivele unui proiect, în cazul nostru a unui proiect educațional de tip extrașcolar, inevitabil ne gândim la beneficiarii direcți, la cei indirecți și fără îndoială la cei potențiali ai proiectului nostru. În acest sens, identificăm prin beneficiari direcți un număr de elevi și de profesori din școala noastră sau dintr-o altă unitate de învățământ(primar, gimnazial, liceal). Beneficiarii direcți sunt cei care vor participa la proiectarea și desfășurarea activităților acestui proiect de istorie, vor primi materialele publicitare de marketing și informare elaborate de membrii echipei de proiect, conducerea școlii, care de asemenea, va aviza și beneficia de pe urma rezultatelor echipei de proiect și a proiectului în ansamblul său. Beneficiarii indirecți sunt elevii și profesorii școlii care nu participă în mod direct la activitățile derulate, membrii comunității locale din care școala face parte, alte școli care în urma unor parteneriate privind educația vor beneficia de pe urma rezultatelor și a experienței privind acest proiect¹¹. Beneficiarii potențiali ai proiectului sunt asociațiile părinților, societățile culturale, asociațiile naționale, cenaclurile literare, cluburile de eco-turism, alți potențiali parteneri, precum bisericile, unitățile militare în vederea colaborării cu școala și a formării la elevi de competențe transversale, social-comunitare, atitudinal-valorice necesare acestora de-a lungul întregii lor vieți, din perspectiva unei optime inserții în societate în calitate de cetățeni activi..

¹⁰ Dan Dumitrașcu, Radu Vasile Pascu, *Managementul proiectului*, p. 78.

¹¹ Eleonora Rădulescu; Anca Țirlea, *Educația civică prin activități extrașcolare cu caracter interdisciplinar*, pp. 49-50.

Metodele proiectului

Proiectele elaborate de profesorii școlilor, ai liceelor, fie ele școlare dar și extrașcolare urmăresc formarea și cultivarea la elevi a competențelor necesare, a valorilor și atitudinilor pozitive față de viață, față de lume, față de societatea umană, a pregătirii elevilor în calitate de viitori buni cetățeni¹². Fiecare dintre activitățile cuprinse în proiect va face apel direct la aplicarea unor metode adecvate, astfel, dată fiind complexitatea unui proiect care cuprinde o serie de activități extrașcolare cu caracter interdisciplinar în cadrul acestuia vom utiliza metode optime de evaluare prin care să se poată:

- identifica problemele, în vederea remedierii deficiențelor apărute astfel încât problemele să poată fi rezolvate ;
- să se pregătească în mod optim echipa de proiect, cât și participanții la acesta ;
- să se procedeze la coordonarea, monitorizarea, evaluarea și feed-back-ul atât al activității echipei de proiect dar și al activității participanților la proiect;
- să se realizeze în mod optim echipele/grupele de lucru, respectiv să fie trasată în mod eficient activitatea acestora ;
- să se realizeze corect și la timp toate materialele acestui proiect, mediatizare, marketing, publicitate,etc.

În cadrul proiectului pe care îl elaborăm împreună cu elevii, un rol important îl au metodele de evaluare. O evaluare reușită presupune: - efectuarea unor evaluări de activități, evaluări intermediare și evaluări finale ; - folosirea unor instrumente specifice (fișe de evaluare, instrumente de feed-back, liste de control, rapoarte de evaluare, rapoarte de monitorizare) ; - încurajarea autoevaluării participanților la activități, în special a elevilor ; - folosirea unor metode didactice , mai ales în procesul de evaluare a proiectelor, cum ar fi portofoliu elevilor, metoda cubului, învățarea prin cooperare.

Portofoliul elevului nu este altceva decât o variantă mai amplă a eșantionării activității, cuprinzând, printre alte piese: 1). Lecturi citite și scrise sub forma unor rezumate, 2). răspunsuri la diferite chestionare ; 3). Eseuri și compuneri libere; 4). Prezentarea sumară a unor autori și a operelor acestora; 5). Reflecții; 6). Postere; 7). Colaje; 8). Afișe; 9). Machete; 10). Desene etc.

Evaluarea unui portofoliu este o sarcină care implică un efort mai mare din partea cadrului didactic în raport cu celelalte forme de evaluare. Există în ceea ce privește întocmirea unui portofoliu o serie de aspect esențiale care facilitează și încurajează la elev învățarea autodirijată¹³.

¹² *Ibidem.*

¹³ Ștefan Păun, *Didactica Istoriei*, București, Corint, 2003, pp. 113-114.

Despre metoda proiectului în „Facilitarea, susținerea și îmbunătățirea activităților din sistemul educațional”

Proiectul o metodă interactivă de predare-învățare, care presupune o cercetare sau o investigare sistematică a unui subiect care prezintă interes pentru elevi.

Ideea învățării bazate pe proiect a fost lansată de William H. Kilpatrick, prin lucrarea *The project method* (1918).(*) Metoda proiectului este fundamentată pe principiul învățării prin acțiune practică, cu finalitate reală (“learning by doing”), ceea ce îi conferă și motivația necesară. Opusă instrucției verbaliste și livrești, învățarea prin realizarea de proiecte reprezintă un mod mai cuprinzător de organizare a procesului de învățământ prin care pot fi satisfăcute cerințele unei educații pragmatice, în spiritul acțiunii și independenței în gândire.

Elevul trebuie să învețe să acționeze după ce a gândit în prealabil și să ajungă la concluzia că o activitate proiectată se desfășoară mai rapid, iar greșelile pot fi evitate în mai mare măsură de la început, dacă efortul prealabil de gândire a fost mai mare și mai îndelungat. Analiza unor lucrări ale elevilor (de exemplu, “ciornele” pentru rezolvarea unor probleme) permite observarea a nenumărate încercări, retușări, reluări, greșeli etc. în care s-a investit o mare cantitate de muncă și de timp, tocmai pentru ca a lipsit concentrarea asupra unui “plan” de acțiune prealabil.

Proiectul are un rol extrem de mare în dezvoltarea intelectuală, iar elevii trebuie să fie instruiți să lucreze mai mult în faza proiectivă (pregătirea activităților) decât în faza acțională.

În “pedagogia proiectivă modernă” proiectul este înțeles ca o temă de cercetare orientată spre atingerea unui scop bine precizat ce urmează a fi realizat, pe cât posibil, prin îmbinarea cunoștințelor teoretice cu *activitatea practică*. Pentru aceasta, elevii își aleg sau primesc o temă relativ cuprinzătoare, pe care o realizează în forme variate de studiu, de investigație și de activitate practică, fie individual, fie prin efort colectiv, în echipă. Astfel, proiectul devine concomitent și *acțiune de cercetare* și *acțiune practică*, subordonată îndeplinirii unor sarcini concrete de instrucție și educație. Elevul se deprinde astfel, să învețe și din cercetare și din activitatea practică, să-și însușească atât procesualitatea științei, cât și conținutul acesteia, raportându-se direct la activitatea practică.

În funcție de natura concretă a activității, efortul se materializează de fiecare dată fie într-o “lucrare științifică” prezentată la sfârșit de semestru/an școlar, (model tehnic, dosar documentar, ghid, dicționar, construirea unui aparat/dispozitiv etc.)

Elevii sunt puși în situația de a anticipa: un rezultat, căile de a ajunge la el, materialele și mijloacele ce se vor utiliza. Anticiparea rezultatului presupune o reprezentare a ceea ce urmează să se efectueze, în sensul unei prefigurări cât mai clare a acestuia. De la o astfel de clarificare rezultă și celelalte activități și anume: elaborarea etapelor prin care trece lucrarea, selectarea și procurarea materialelor necesare, alegerea mijloacelor și procedeele de lucru, stabilirea termenelor de execuție (dacă este cazul), a diferitelor responsabilități (dacă este o activitate în grup) și alte elemente specifice domeniului în care se proiectează. Proiectarea se bazează pe un program complet de lucru, în care sunt cuprinse toate elementele necesare unei astfel de lucrări.

Învățarea bazată pe proiecte presupune selectarea de informații, prelucrarea și sintetizarea acestora, formularea de întrebări care să călăuzească investigația, interacțiuni în cadrul grupului, comunicarea rezultatelor, corelarea lor, realizarea unui produs final.

Din cele menționate se desprind câteva norme ce trebuie respectate într-o astfel de activitate

- subiectul propus spre proiectare să prezinte interes pentru elevi și să fie acceptat ca o muncă plăcută;
- elevii să elaboreze proiectul pe baza formulării clare a condițiilor pe care acesta trebuie să le îndeplinească;
- trebuie precizate etapele de desfășurare a lucrărilor, fie de către fiecare grupă în parte, fie prin discuții cu profesorul;
- elevii să aibă o mare libertate de acțiune spre a se putea asigura manifestarea originalității și a inventivității în anumite momente ale lucrului și mai ales în final, trebuie efectuată o apreciere critică a proiectelor pe baza unor criterii stabilite anterior cu elevii;
- munca profesorului să se concentreze asupra asigurării mijloacelor de informare a elevilor, a cooperării cu elevii în stabilirea obiectivelor și a condițiilor; profesorul poate sugera posibilități noi, încurajează manifestările de originalitate, moderează analiza critică finală a proiectelor, pune la dispoziția elevilor unele materiale de documentare (altele decât cele procurate de elevii înșiși), organizează unele întâlniri cu specialiștii.

Etape posibile în realizarea unui proiect ()**

Alegerea temei Căsuța din turtă dulce și dulciuri din turtă dulce clasa a VI aA



Stabilirea obiectivelor

Asamblarea unei căsuțe din turtă dulce respectând instrucțiunile producătorului
 Confeccionarea de dulciuri din turta dulce cu glazură de albuș

Planificarea activităților:

- distribuirea responsabilităților în cadrul grupului (în cazul unui proiect care se realizează în grup);

- identificarea surselor de informare stabilirea și procurarea resurselor ,(materialelor necesare ,stabilirea unui calendar ,stabilirea etapelor de lucru



- pentru desfășurarea activităților (analiza și distribuția realistă a timpului necesar)alegerea metodelor ce vor fi folosite;
- realizarea produselor finale (rapoarte,poster, albume, hărți, produse finale)
- distribuția responsabilităților în cadrul grupului (în cazul unui proiect care se realizează în grup);



- identificarea surselor de informare stabilirea și procurarea resurselor ,(materialelor) necesare ,stabilirea unui calendar ,stabilirea etapelor de lucru ;
- pentru desfășurarea activităților (analiza și distribuția realistă a timpului necesar)alegerea metodelor ce vor fi folosite;
- cercetarea sau investigarea propriu-zisă (care se derulează înainte de)



- realizarea produselor finale (rapoarte, poster, albume, hărți, produse finale etc.)



- Prezentarea rezultatelor/transmiterea acestora celorlalți colegi sau/și altor persoane (elevi din școală, profesori, membri ai comunității, etc.);

Evaluarea cercetării/activităților derulate (individual sau în grup, de către cadrul didactic sau de către potențiali beneficiari ai proiectului produselor realizate.

Această metodă: oferă foarte bune oportunități pentru abordări interdisciplinare ale unor teme, fenomene, facilitează învățarea prin cooperare (lucrul în grup), dezvoltă capacitățile



de investigare și de sistematizare a informațiilor, dezvoltă motivația pentru învățare prin apelul la situații din viața cotidiană și prin implicarea elevilor, facilitează utilizarea metodelor moderne de evaluare (portofoliu, autoevaluarea, etc.), permit valorificarea unor surse diverse de informare și documentare, stimulează autonomia elevilor și creativitatea acestora și oferă tuturor elevilor posibilitatea de a contribui, într-un fel sau altul, la realizarea produsului final.

Evaluarea se poate face utilizând diverse fișe de evaluare și autoevaluare, individuale, care urmăresc realizarea competențelor pe parcursul mai multor ani de studiu. În condițiile în care dorim să realizăm evaluarea competențelor prin realizarea unui proiect de către elevi sau un grup de elevi, evaluarea se va face pe baza unor criterii de evaluare referitoare la concepția și realizarea

proiectului.

Modernizarea procesului de învățământ consideră activitățile proiective ca și metode de instruire, mijloace necesare pentru atingerea anumitor scopuri educative și pentru a fi utilizate în anumite situații corelate cu conținuturile învățării și cu vârsta elevilor. O astfel de metodă de învățământ este necesar să se aplice tot mai insistent, cel puțin la unele obiecte de învățământ, dat fiind rolul ei formativ deosebit de valoros.

Bibliografie

(*) William H. Kilpatrick, *The project method* (1918).

(**) C. Ulrich, *Managementul clasei: învățare prin cooperare*, F.S.D., București, 1999):

PROIECT DE ACTIVITATE INTEGRATĂ

EDUCATOARE: Cuzma Raluca Irina

UNITATEA DE ÎNVĂȚĂMÂNT: Grădinița cu P.P. „Floarea-Soarelui” Reșița

GRUPA: Mare

TEMA ANUALĂ DE STUDIU: „Când/cum și de ce se întâmplă?”

TEMA SĂPTĂMÂNII: „La plimbare prin fermă!”

TEMA ZILEI: „O zi în ograda bunicilor”

TIPUL DE ACTIVITATE: Transmitere de noi cunoștințe, consolidare de cunoștințe și consolidare de priceperi și deprinderi

DURATA: O zi

LOCUL DESFĂȘURĂRII: sala de grupă

FORMA DE REALIZARE: activitate integrată

ACTIVITĂȚI DE ÎNVĂȚARE:

➤ **Activități liber alese (ALA 1):**

- Științe: Jocul umbrelor - „Animale mari și mici”
- Arte: Fișă de lucru - „Respectă codul și descoperă animăluțul!”
- Joc de rol: „La ferma !”

➤ **Domeniul Limbă și comunicare: Memorizare** „În ogradă la bunici!”

➤ **Domeniul Om și Societate: Activitate practică** – Decupare, lipire: „Azorel”

➤ **Activități liber alese (ALA 2)** – Euristică: „Iepurașii drăgălași”



DIMENSIUNI ALE DEZVOLTĂRII:

- **Motricitate grosieră și motricitate fină în contexte de viață familiare;**
- **Sănătate (nutriție, îngrijire, igienă personală) și practici privind securitatea personal;**
- **Comportamente prosoziale, de acceptare și de respectare a diversității;**
- **Curiozitate, interes și inițiativă în învățare;**
- **Finalizarea sarcinilor și a acțiunilor (persistență în activități);**
- **Activare și manifestare a potențialului creativ;**
- **Mesaje orale în diverse situații de comunicare;**
- **Relații, operații și deducții logice în mediul apropiat;**

➤ **Manifestarea unei atitudini pozitive față de limba română;**

COMPORTAMENTE VIZATE:

- Utilizează mâinile și degetele pentru realizarea de activități variate;
- Manifestă deprinderi de păstrare a igienei personale;
- Recunoaște și exprimă emoții de bază, produse de piese muzicale, texte literare, obiecte de artă etc.
- Manifestă curiozitate și interes pentru experimentarea și învățarea în situații noi;
- Manifestă creativitate în activități diverse;
- Demonstrează creativitate prin activități artistico-plastice, muzicale și practice, în conversații și povestiri creative;
- Demonstrează capacitate de comunicare clară a unor idei, nevoi, curiozități, acțiuni, emoții proprii (comunicare expresivă);
- Compară experiențe, acțiuni, evenimente, fenomene/relații din mediul apropiat;
- Utilizează structurile orale însușite în contexte familiare, cunoscute (ex. în cadrul jocurilor de rol, sau în dramtizări, teatru de păpuși, etc.);

OBIECTIVE OPERAȚIONALE:

ALA 1 – Activități liber alese

Științe

- O1 – Să descopere umbrele animalelor domestice (prin cernuire făină);

Arte

- O2 – Să coloreze imaginea respectând codul de culori indicat de cifre;

Joc de rol

- O3 – Să execute acțiunile specifice rolului asumat;

ADE – Domeniul Limbă și comunicare – Memorizare

- O4 – Să recite clar, corect și expresiv pe strofe și/sau integral poezia;
- O5 – Să recunoască sunetul inițial al cuvintelor reprezentate în imagini;
- O6 – Să despartă corect cuvintele date în silabe;

ADE – Domeniul Om și Societate – Activitate practică

- O7 – Să decupeze părțile componente ale corpului cățelului;
- O8– Să lipească părțile componente ale corpului cățelului respectând indicațiile și explicațiile de lucru primite;
- O9– Să își exprime opinia față de lucrarea proprie și/sau față de lucrarea celorlalți, motivându-și părerile;

ACTIVITĂȚI LIBER ALESE: ALA 2:

- O10 - să execute corect pașii de dans dovedind coordonare, ritm și orientare spațială.

STRATEGII DIDACTICE :

a) Metode și procedee: brainstorming, predicția, conversația, explicația, observația, demonstrația, exercițiul, turul galeriei;

b) Mijloace de învățământ:

1. Științe: boluri cu faină, siluete animale domestice, sită pentru cernut, jeton cu cal, coronițe.

2. Arte: creioane colorate, fișe de lucru diferențiate, jeton cu pisică, coronițe.

3. Joc de rol: machetă în ogradă la bunici, haine specifice fermierilor, câni cu lapte, jeton cu vacă, coronițe.

3. Domeniul Limbă și comunicare: șorț povestitor, roată din lemn cu imagini cu animale domestice și puii lor, imagini cu animale domestice, flipchart, medalii.

4. Domeniul Om și Societate-Activitate practică: foarfecă, hârtie colorată (maro, alb, negru), ochi mobili, lipici, hârtie gumată, pompoane colorate, jeton cu cățel.

5. ALA 2: tricouri galbene, coronițe, maști din carton (animale domestice), calculator.

c) Forme de organizare a colectivului: frontal, pe grupuri și individual;

d) Evaluare: observare directă, evaluare de produs, evaluare secvențială.

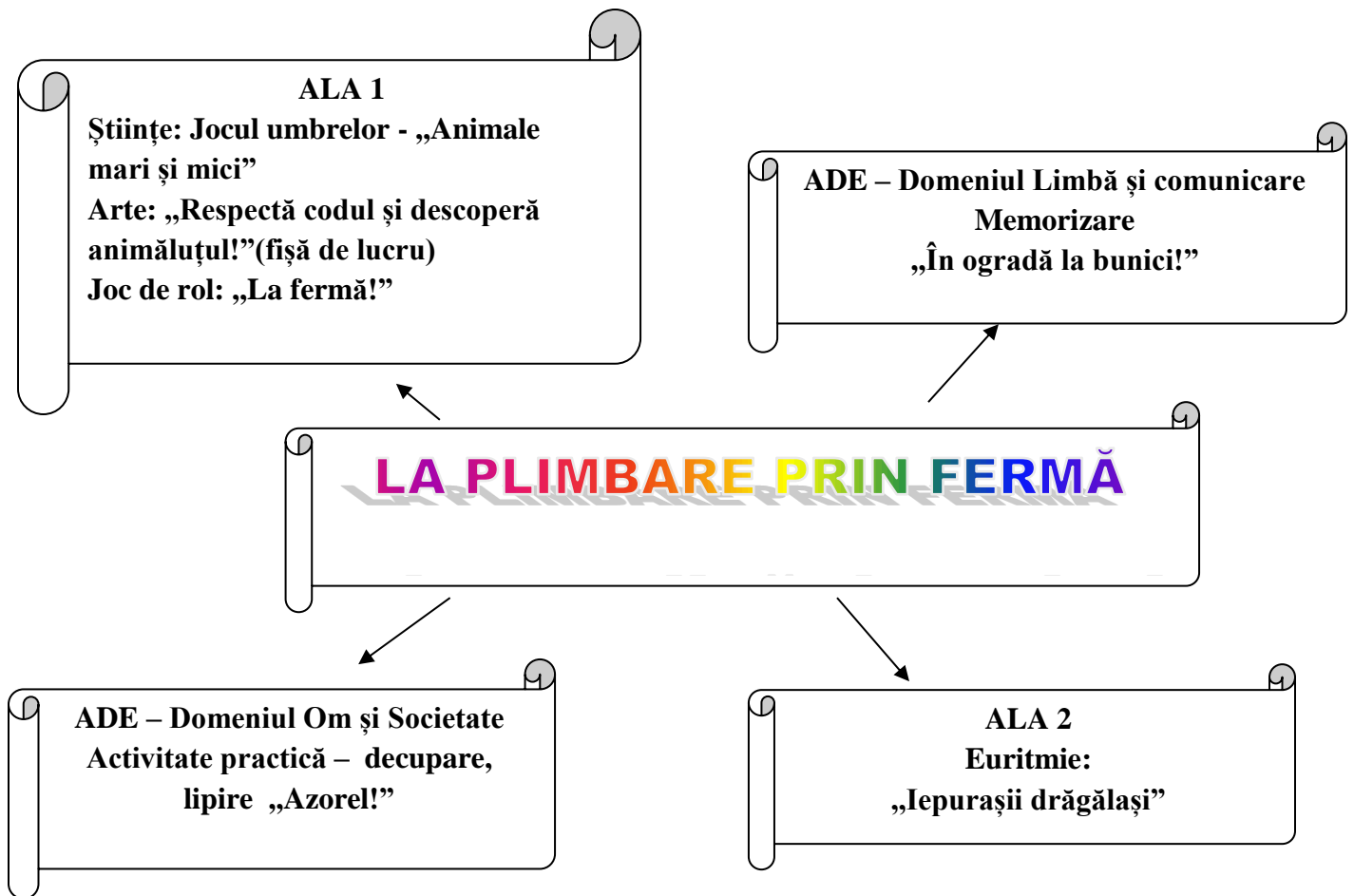

BIBLIOGRAFIE:

- Ghid pentru educație timpurie nivel preșcolar, Centrul Național de politici și evaluare în educație, București, 2020;
- Curriculum pentru educația timpurie, 2019;
- Suport pentru explicarea și înțelegerea unor concepte și instrumente cu care operează curriculumul pentru educație timpurie, 2019;
- Curriculum pentru învățământul preșcolar (3-6/7 ani), MECT, 2008;
- Aplicații ale metodei proiectelor (2008) – ediție revizuită în conformitate cu noul curriculum, Editura CD Press;
- Activitatea integrată din grădiniță – Ghid pentru cadrele didactice din învățământul preuniversitar (2008), DPH, București;
- Preda, V. (coord.) (2009) Metodica activităților instructiv-educative în grădinița de copii, Ed. Gheorghe-Cârțu Alexandru, Craiova;

Scenariul zilei

Dimineața, după ce sosesc toți copiii, le propun să facem cercul prieteniei pentru a desfășura întâlnirea noastră obișnuită de dimineață. Copiii se așează în semicerc, și are loc salutul:

Salutul: „Bună dimineața, iubitori de animale!”

„Dimineața a sosit
La grădiniță am venit.
În semicerc să ne-așezăm
Cu toți să ne salutăm.
A-nceput o nouă zi,
Să ne bucurăm, dragi copii!”

Le propun copiilor să se salute în funcție de animalele domestice cunoscute.

-, „Bună dimineața! animăluțe vesele!,,

-, „Bună dimineața! Eu sunt un câine...!,,

Copilul salutat de mine răspunde la salut și continuă să-și salute colegii.

„După ce ne-am adunat
Și frumos ne-am salutat,
Colegii ne-am întâlnit,
Oare cine n-a venit?”

Prezența va fi realizată de educatoare în ordinea strigării din catalogul grupei. De asemenea, ecusoanele cu pozele copiilor prezenți vor fi așezate la panoul de prezență aflat în sala de grupă (catalogul grupei).

Calendarul naturii:

„Toți copiii s-au salutat
Și în semicerc s-au așezat.
Acum vremea s-o comentăm
Și în calendar s-o notăm.”

Se completează „Calendarul naturii” amintind în ce anotimp suntem, ce zi a săptămânii este, vremea caracteristică zilei (se afișează schimbările meteo, dacă este necesar).

Împărtășirea cu ceilalți:

Copiii vor discuta despre: „Prietenii noștri- animalele domestice”. Vor spune ce animale preferă și de ce, precum și ce animale au acasă și numele acestora. Copiii își vor reaminti care este tema săptămânii („La plimbare prin fermă!”) și se sugerează copiilor să povestească colegilor o întâmplare cu amicul necuvântător preferat de la ei de acasă sau de la bunici.

Captarea atenției:

Elementul surpriză îl va constitui o ”Cutie cu surprize” trimisă de la ferma unei bunicuțe pentru că, animalele vor să se împrietenească cu noi. Ele au nevoie de o bunicuță care să îi îngrijească, așa că mi s-a propus ca astăzi, să fiu bunicuța lor dar și a voastră („Ce ziceți, dragii mei? Mă transform în bunicuță?”). Le prezint copiilor surprizele și voi iniția o discuție cu ei descoperind împreună surprizele trimise în grupa. Magărușii au aflat că la noi în grădiniță există o grupă numită grupa ”Steluțelor” și s-a gândit să ne trimită o surpriză pentru că au aflat că iubiți mult animalele („Așa este?”). Măgărușii de la ferma din Goruia sunt prietenoși și vor să-și facă prieteni noi (Ați vrea să îi vizitați? Să fiți prieteni?). De aceea ne-au pregătit surprize pe care le vom descoperi pe parcursul zilei și ne-au trimis și o invitație pentru a merge în vizită la fermă. Pentru ca vremea de afară nu ne permite vizita acum, ne-au propus să transformăm grupa în fermă. Așadar, le spun copiilor că astăzi vor petrece „ O zi la ferma bunicii!”.

Acesta va fi subiectul discuției în activitățile ce urmează a fi derulate în cadrul activităților de astăzi. Se stabilește titlul zilei : „ O zi la ferma bunicii!”.

Se poartă o scurtă discuție despre animalele domestice, despre puii lor, despre cum sunt îngrijite de om, unde pot locui ele și ce hrană consumă...Apoi copiii încep să descopere surprizele.

Se anunță și se prezintă centrele de interes deja pregătite, prin jocul de tranziție:

*“Unul după altul
În rând ne-așezăm,
Pornind spre sectoare
Vrem să învățăm!”.*

Se prezintă copiilor cele trei centre, precum și materialul pus la dispoziția lor (**Activități liber alese ALA I**). Le explic faptul că bunicuța de la fermă ne pune la dispoziție jocuri interesante în urma cărora vom descoperii lucruri noi despre animalele domestice. Fiecare copil își va alege singur centrul de interes unde dorește să lucreze. În timpul activității pe centre de interes voi supraveghea activitatea desfășurată în fiecare centru, dându-le explicațiile necesare copiilor.

Drept răsplată pentru munca depusă, bunicuța oferă copiilor „urechi de iepurași” și le propune ca pentru câteva clipe să își imagineze că sunt niște iepurși, îi invit să dansăm împreună și să ne distrăm. Astfel, activitatea integrată se va încheia cu „Iepurașii drăgălași”- euritmie (**Activități liber alese ALA II**).

Etapetele activității	Ob. op.	Conținutul învățării	Strategii didactice			Evaluare
			Metode și procedee	Mijloace de învățământ	Forme de organizare	
1. Momentul organizatoric		<p>Crearea condițiilor necesare unei bune desfășurări a activității:</p> <ul style="list-style-type: none"> -aerisirea sălii de grupă; -amenajarea spațiului de desfășurare a activității; -pregătirea materialului didactic necesar desfășurării activității; - Salutul: “ <i>Bună dimineața, iubitori de animale!</i>” <i>Să ne bucurăm, dragi copii!</i>” <p>Le propun copiilor să se salute în funcție de animalele domestice cunoscute.</p> <p>-„Bună dimineața! Eu sunt un câine...!,,</p> <ul style="list-style-type: none"> - Prezența; - Calendarul naturii. 	Conversația		Frontal	Observare directă
2. Captarea atenției		<p>Elementul surpriză îl va constitui o ”Cutie cu surprize” trimisă de la ferma unei bunicuțe pentru că, animăluțele vor să se împrietenească cu noi.</p>	<p>Explicația</p> <p>Conversația</p>	<p>Cutie cu surprize</p> <p>Macheta ”O zi la ferma bunicii”</p>	Frontal	Observare directă

3. Anunțarea temei și a obiectivelor		<p>Interesul copiilor fiind deja stimulat, se anunță temele activităților și obiectivele propuse spre realizare. Se stabilește titlul zilei : „<i>La plimbare prin fermă!</i>”</p> <p>Educatorea le spune copiilor că astăzi vor face lucruri foarte interesante și plăcute, vor lucra pe centre (Activități liber alese ALA I): la centrul Științe vor descoperii umbra animalelor domestice prin cernuire cu făină, la centrul Arte vor colora animale domestice după codul de culori indicat de cifre, la centrul Joc de rol vor desfășura sarcinile bunicii din fermă din fiecare dimineață, Apoi ne vom juca cu șorțul povestitor și vom descoperi o poezie nouă și interesantă despre prietenie ”<i>În ogradă la bunici!</i>” (Domeniul Limbă și comunicare-Memorizare). În cadrul acestei activități copiii vor descoperi cuvinte noi, vor memora poezia. Vor despărți în silabe cuvintele reprezentate de imagini, și se vor juca și cu sunetele cu care încep cuvintele.</p> <p>Activitatea va continua cu confecționarea unor lucrări practice ”<i>Azorel</i>” (Domeniul Om și Societate -Activitate practică) pe care la final le vom așeza pe sfoară pentru expoziție.</p> <p>La finalul activităților, vom dansa și ne vom distra (ALA2 – Iepurașii drăgălași), așadar bunica dansează cu prietenii, animalele.</p>	Explicația	Macheta „La plimbare prin fermă!”	Frontal	Observare directă
	O1					
	O2			Cutie cu surprize		
	O3			Coronițe		
	O4		Conversația			
	O5					
	O6			Cutie cu surprize		
	O7					
	O8					
	O9					
O10						

<p>4. Reactualizarea cunoștințelor</p>		<p>Se stabilește ideea inițială de la care se pornește (animalele domestice). Fiecare copil numește un animal domestic, fără a repeta răspunsul dat de colegi. Sunt notate toate răspunsurile (se așază imagini reprezentative în dreptul cuvintelor notate). De la ideea inițială “animale domestice” apar idei intermediare care conțin soluții dorite, dar și cele care trebuie eliminate, astfel cu o linie verde se subliniază animalele care pot trăi în casă cu omul, iar cu o linie roșie se subliniază animalele care trăiesc în grajd. Copiii pot fi prieteni cu toate animalele însă, nu toate pot locui cu ei în casă. Se discută și despre hrana pe care o primesc animalele (totul reprezentat prin imagini). Este momentul în care se manifestă asaltul, furtuna creierului. Se admit toate ideile în lanț.</p>	<p>Conversația Brainstorming</p> <p>Brainstorming</p>	<p>Planșă</p> <p>Jetoane cu animale domestice</p> <p>Panou</p> <p>Markere</p>	<p>Frontal</p> <p>Individual Frontal</p>	<p>Aprecieri verbale</p> <p>Aprecieri verbale</p>
<p>5. Dirijarea învățării</p>	<p>O1</p>	<p>ALA I - Activități liber alese</p> <p>Se anunță centrele de interes deja pregătite, prin jocul de tranziție: “Unul după altul/ În rând ne-așezăm/ Pornind spre sectoare/ Vrem să învățăm!”</p> <p>Se prezintă copiilor cele trei centre, precum și materialul pus la dispoziția lor (Activități liber alese ALA I). Le explic faptul că doamnele de la fermă ne-au adus astăzi jocuri și materiale de lucru pentru a ne juca împreună, pentru a deveni prieteni. Fiecare copil își va alege singur centrul de interes unde dorește să lucreze. În timpul activității pe centre de interes voi supraveghea activitatea desfășurată în fiecare centru dându-le explicațiile necesare copiilor.</p> <p>Sarcinile sectoarelor sunt următoarele:</p> <p>- ȘTIINȚE – Copiii, vor descoperi umbrele animalelor domestice prin cernuire cu făină.</p>	<p>Conversația</p> <p>Explicația</p>	<p>Plicuri cu jetoane</p> <p>Sită pentru cernut Făină</p> <p>Fișe de lucru</p>	<p>Frontal</p>	<p>Observare directă</p>

	O2	<p>- ARTE - Preșcolarii vor avea de colorat imagini cu animale domestice respectând codul de culori indicat (fișele de lucru sunt concepute diferențiat în funcție de particularitățile de vârstă și individuale ale copiilor);</p>	Exercițiul	Creioane colorate Sfoară Pioneze	Pe grupuri	Observare directă
	O3	<p>-JOC DE ROL- Vor desfășura activitățile pe care bunica le are în fiecare dimineață la fermă.</p> <p>După rezolvarea corectă și completă a sarcinilor de la centre, buniciuța îi recompensează pe copii cu imagini cu diferite animale domestice, acestea fiind lipite pe coronițe. Fiecare copil va aprecia lucrarea proprie și pe a celorlalți copii, și va lipi o bulina verde pe lucrarea care îi place cel mai mult.</p> <p><u>Tranziție:</u> „ <i>Țăranul e pe câmp, țăranul e pe câmp, Ura drăguța mea, țăranul e pe câmp! El are o nevastă, el are o nevastă Ura, drăguța mea, el are o nevastă! Nevasta un copil, nevasta un copil Ura, drăguța mea, nevasta un copil! Etc...!</i>”</p> <p>ACTIVITĂȚI PE DOMENII EXPERIENȚIALE DOMENIUL LIMBĂ ȘI COMUNICARE- MEMORIZARE</p> <p>La întoarcerea în sala de grupă, buniciuța prezintă copiilor următoarea surpriză, șorțul povestitor pentru a memora poezia „În ogradă la bunici!”(Domeniul Limbă și Comunicare - Memorizare). Doamnele de</p>	Conversația	Macheta „La plimbare prin fermă!” Jetoane cu animale domestice	Frontal	Interevaluare Aprecieri verbale
			Exercițiul		Frontal	
			Conversația	Șorțul povestitor Siluete animale domestice	Frontal	Observare directă

	<p>la fermă au auzit că sunteți copilași isteți și că vă plac poeziile. Haideți să descoperim despre ce este vorba (scot din cutie șorțul povestitor și siluetele). Vizualizăm afișul cu imagini așezat la flipchart (port o discuție scurtă despre animalele domestice cu copiii). Pe măsuță vom descoperii „roata animalelor”. Pe rând câte un copil va învârti roata (pe care sunt lipite imagini cu câteva animale domestice) și va trebui să găsească puiul animalului indicat. Voi prezenta copiilor șorțul povestitor și le voi spune titlul poeziei: ”În ogradă la bunici”. Doi trei copii repetă titlul poeziei.</p> <p><u>a)Recitarea model</u></p> <p>Voi recita poezia clar, expresiv, însoțită de mimică și gesticulație adecvată, trezind emoții, motivând copiii pentru învățarea ei.</p> <p>În ogradă la bunici,</p> <p>Am prieteni mari și mici:</p> <p>O vacuță cu lăptic</p> <p>Ca să beau, să cresc voinic!</p> <p>Doi cai eleganți, frumoși,</p> <p>Ce mă plimbă măiestoși.</p> <p>Mai sunt și vreo trei căței,</p> <p>Mai mereu mă joc cu ei!</p>	<p>Exercițiul</p> <p>Explicația</p> <p>Conversația</p> <p>Demonstrația</p> <p>Exercițiul</p>	<p>Jetoane cu animale domestice</p> <p>Șorțul povestitor</p> <p>Siluețe animale domestice</p>	<p>Frontal</p> <p>Frontal</p>	<p>Aprecieri verbale</p> <p>Observare directă</p> <p>Aprecieri verbale</p>
--	--	--	---	-------------------------------	--

		<p>Și sunt patru pisicuțe Cu blăniță și gheruțe. Toți sunt prietenii mei Și am mare grijă de ei!</p> <p><u>b) Familiarizarea cu conținutul poeziei</u></p> <p>Se explică conținutul textului și cuvintele sau expresiile noi (voinic, măiestoși, doi cai eleganți), pornindu-se de la semnificația titlului. Se repetă de două ori recitarea model de către educatoare.</p> <p><u>c) Învățarea poeziei de către copii</u></p> <p>Poezia va fi reținută pe unități logice. Se va repeta prima strofă, apoi se va trece la următoarea, care va fi repetată împreună cu prima, pentru fixarea în memorie a fragmentelor logice în succesiunea lor firească. Fragmentele poeziei vor fi reproduse individual, în grupuri mici și frontal.</p> <p><u>d) Surprinderea mesajului textului</u></p> <p>Adresez copiilor întrebări menite să releve mesajul textului. ”-Ce credeți că trebuie să învățăm noi din această poezie?”</p>	<p>Exercițiul</p> <p>Exercițiul</p> <p>Conversația</p> <p>Explicația</p> <p>Conversația</p>	<p>Jetoane cu animale domestice</p> <p>Șorțul povestitor</p> <p>Siluețe animale domestice</p> <p>Șorțul povestitor</p> <p>Siluețe animale domestice</p>	<p>Frontal</p> <p>Frontal</p> <p>Pe grupuri</p>	<p>Aprecieri verbale</p> <p>Evaluare secvențială</p>
	O4					

	O5 O6	<p>”Cum se comportă personajele? Ce relație au una cu cealaltă?”</p> <p>Vom merge la planșa de pe flipchart și vom descoperi imagini cu personajele din poveste. Copiii vor recunoaște animalele din imagini și sunetul inițial al cuvintelor reprezentate, vor despărți în silabe și vor reprezenta grafic numărul silabelor sub imagini.</p> <p>Sunt aplaudați toți copiii, drept răsplată pentru această activitate, fiecare copil va primi o medalie „Micul fermier, recită!”.</p> <p><u>Tranziție:</u> „, <i>Azi Grivei e mânios, Ham ham</i></p> <p style="text-align: center;">DOMENIUL OM ȘI SOCIETATE - ACTIVITATE PRACTICĂ</p> <p>Le mulțumesc copiilor că m-au ajutat să recit poezia. Fiindcă, ei, iubesc animalele și sunt prieteni, bunicuța le propune copiilor să confecționeze o lucrare practică “Azorel” (Domeniul Om și Societate-Activitate practică), punându-le la dispoziție materialele de lucru pe măsuțe.</p> <p>Copiii vor confecționa individual lucrarea prin decupare și lipire. Activitatea se va desfășura diferențiat în funcție de particularitățile de vârstă și individuale ale preșcolarilor.</p> <p>Intuirea materialului: - Ce ați descoperit în coșulețe? (foarfecă, lipici,</p>	<p>Conversația</p> <p>Conversația</p> <p>Demonstrația</p> <p>Explicația</p>	<p>Planșa Flipchart</p> <p>Imagini cu animale domestice</p> <p>Medalii</p> <p>Cutia cu surprize</p>	<p>Frontal</p> <p>Frontal</p> <p>Frontal</p>	<p>Aprecieri verbale</p> <p>Aprecieri verbale</p> <p>Observare directă</p>
--	----------	--	---	---	--	--

		<p>pompoane, părțile componente ale corpului cățelului, ochi mobili, zgardă din hârtie gumată, coli hârtie colorată)</p> <p>- Cu ce vom lipi? (lipici)</p> <p>Care sunt părțile componente ale cățelului?</p> <p>Prezentarea și analiza modelului:</p> <p>Se prezintă modelul executat de educatoare, analizându-se sub aspectul tehnicilor folosite.</p> <p>Demonstrarea și explicarea modului de lucru:</p> <p>Le solicit copiilor să fie atenți pentru a le arăta modul de lucru. Mai întâi vom decupa părțile componente ale corpului cățelului, unii dintre copii vor primi corpul deja decupat, doar urechile trebuie decupate (tratare diferențiată). Apoi, vom lipi capul, corpul cățelului, coada, ochii mobili și urechile, nasul din pompon și zgarda. Cu un marker roșu vom desena gura cățelului. Fiecare copil la final va număra câte urechi a lipit cățelului, câți ochi. (interdisciplinaritate).</p> <p>Exercițiile de încălzire a mușchilor mici ai mâinii:</p> <p>Înainte de a începe activitatea, facem împreună câteva exerciții pentru încălzirea mușchilor mici ai mâinii:</p> <p><i>”Mișcăm degețelele Batem tare palmele Răsucim încheietura Și dăm mingea dura dura.”</i></p> <p><i>„Și plouă, plouă, plouă...”</i></p>	<p>Exercițiul</p> <p>Exercițiul</p> <p>Conversația</p>	<p>Coșulețe Coli hârtie colorată Ochi mobili Hârtie gumată</p> <p>Lucrarea model</p> <p>Foarfecă Pompoane Ochi mobili Părțile componente ale cățelului din hârtie colorată și hârtie gumată Lipici</p>	<p>Frontal</p> <p>Frontal</p> <p>Frontal</p>	<p>Observare directă</p> <p>Observare directă</p> <p>Aprecieri verbale</p>
O3						
O4						
O5						
O5						

	O4	<p><i>Iar noi vrem să iasă SOARELE!”</i></p> <p>Copiii efectuează exercițiile de încălzire a mușchilor mâinii.</p> <p>Executarea temei de către copii:</p> <p>Voi da semnalul de începere a lucrului. Îi rog să lucreze atent și curat.</p> <p>Copiii vor decupa și lipi individual părțile componente ale corpului cățelului, unii dintre copii vor primi corpul deja decupat, doar urechile trebuie decupate (tratare diferențiată). Apoi, vor lipi capul, corpul cățelului, coada, ochii mobili și urechile, nasul din pompon și zgarda. Cu un marker roșu vom desena gura cățelului.</p> <p>Le voi atrage atenția să nu se grăbească, să lucreze îngrijit, să se încadreze bine în spațiul de lucru, să păstreze ordinea la măsuțe și liniștea, încurajând să continue lucrul până la terminarea lui, iar pe fundal se va auzi în surdină „Prietenii de la fermă”-cântecel.</p> <p>Analiza lucrărilor:</p> <p>La finalul activității, fiecare copil va așeza lucrarea pe care a confecționat-o pe sfoară, iar folosind metoda „Turul galeriei”, copiii, vor lipi pe lucrarea preferată o bulină verde, argumentând alegerea făcută. Voi face aprecieri verbale individuale și colective. Copiii vor primi un jeton cu cățel pe coroniță.</p> <p>Lucrările copiilor se analizează în funcție de următoarele criterii: respectarea temei și a etapelor lucrării, acuratețea lucrării, finalizarea lucrării.</p>	Turul galeriei	Foarfecă Pompoane Ochi mobili Părțile componente ale cățelului din hârtie colorată și hârtie gumată Lipici	Frontal	Aprecieri verbale
			Conversația	Calculator Jetoane cu animale domestice	Frontal	Evaluare pe produs
					Frontal	

	O6	<p><u>Tranziție:</u> „, Bat din palme clap, clap, clap,</p> <p>ACTIVITĂȚI LIBER ALESE (ALA 2): Drept răsplată pentru munca depusă, bunicuța oferă copiilor „urechi de iepurași” și le propune ca pentru câteva clipe să își imagineze că sunt niște iepurși, îi invit să dansăm împreună și să ne distrăm. Astfel, activitatea integrată se va încheia cu „Iepurașii drăgălași”- euritmie</p>	<p>Exercițiul</p> <p>Conversația</p> <p>Exercițiul</p>	<p>Buline verzi</p> <p>Măști de animale</p> <p>Calculator</p>	<p>Frontal</p>	<p>Observare directă</p> <p>Aprecieri verbale</p>
--	----	---	--	---	----------------	---

6. Obținerea performanței și asigurarea transferului		<p>Educatorea cere copiilor: să denumească activitățile pe care le-au desfășurat, să facă aprecieri asupra complexității probelor (cea mai simplă, cea mai dificilă) și să argumenteze afirmațiile făcute.</p> <p>Se vor reactualiza astfel informațiile descoperite în cadrul temei urmărite pe parcursul zilei.</p> <p>ALA I (Activități liber alese) Științe: „Umbra animalelor de la ferma bunicii” Arte: ”Animale domestice-codul culorilor” (fișă de lucru) Joc de rol: „La ferma bunicii!”</p> <p>ADE Activități pe domenii experiențiale: Domeniul Limbă și comunicare-Memorizare“ În ogradă la bunici!” Domeniul Om și societate: Activitate practică – Lipire: ”Prietenul meu, cățelul!” ALA 2 Activități liber alese: ”Dansul prieteniei”.</p>	<p>Conversația</p> <p>Explicația</p>	<p>Macheta ”O zi la ferma bunicii”</p> <p>Panou Jetoane cu animale domestice</p> <p>Șorțul povestitor Siluete animale domestice</p> <p>Lucrările copiilor</p>	Frontal	Aprecieri verbale

		Copiii vor dansa pe ritmul câtorva cântecele, coordonându-și mișcările în funcție de ritmul acestora.		Măști		
7. Încheierea activității		Se fac aprecieri generale și individuale asupra întregii activități desfășurate pe parcursul zilei și asupra modului de participare al copiilor la activitate. Bunicuța mulțumește copiilor și îi felicită pentru activitatea desfășurată, oferindu-le câte o surpriză dulce.	Conversația Explicația	Mici surprize dulci	Frontal	Evaluare de proces



PROIECT ACTIVITATE INTEGRATĂ

„Bal în grădina fermecată”

**Profesor pentru învățământ preșcolar
CUZMA RALUCA IRINA**

Grupa MARE

**Grădinița cu Program Prolungit
“FLOAREA -SOARELUI” Reșița**

PROIECT DIDACTIC

EDUCATOARE: Cuzma Raluca Irina

UNITATEA DE ÎNVĂȚĂMÂNT: Grădinița cu P. P. "Floarea-Soarelui" Reșița

GRUPA: mare

TEMA ANUALĂ DE STUDIU: „Când/cum și de ce se întâmplă?”

TEMA SĂPTĂMÂNII: "Parfum de primăvară"

TEMA ZILEI: „Bal în grădina fermecată"

TIPUL DE ACTIVITATE: Transmitere de noi cunoștințe, consolidare de cunoștințe și consolidare de priceperi și deprinderi

DURATA: O zi

LOCUL DESFĂȘURĂRII: sala de grupă

FORMA DE REALIZARE: activitate integrată

ACTIVITĂȚI DE ÎNVĂȚARE:

● **Activități liber alese (ALA 1):**

- Arte: "Rochița zânei"- codul culorilor (4 culori grupa mijlocie/7 culori grupa mare)
- Știință: "Flori din grădina fermecată"- puzzle/jocul umbrelor

● **Domeniul Științe: Activitate matematică** – Joc didactic: "Ajut-o pe Zâna Florilor să ajungă la bal!"

● **Domeniul Om și Societate: Activitate practică** – Decupare și lipire: "Coronițe pentru bal"

● **Activități liber alese (ALA 2)**

DIMENSIUNI ALE DEZVOLTĂRII:

- Motricitate grosieră și motricitate fină în contexte de viață familiare;
- Conduită senzorio-motorie, pentru orientarea mișcării;
- Comportamente prosoziale, de acceptare și de respectare a diversității;
- Autocontrol și expresivitate emoțională;
- Curiozitate, interes și inițiativă în învățare;
- Finalizarea sarcinilor și a acțiunilor (persistență în activități);
- Activare și manifestare a potențialului creativ;
- Mesaje orale în diverse situații de comunicare;
- Relații, operații și deducții logice în mediul apropiat;
- Cunoștințe și deprinderi elementare matematice pentru rezolvarea de probleme și cunoașterea mediului apropiat;



COMPORTAMENTE VIZATE:

- ✿ Utilizează mâinile și degetele pentru realizarea de activități variate;
- ✿ Manifestă deprinderi de păstrare a igienei personale;
- ✿ Utilizează simțurile (văzul, auzul, simțul tactil, mirosul etc.) în interacțiunea cu mediul apropiat;
- ✿ Recunoaște și exprimă emoții de bază, produse de piese muzicale, texte literare, obiecte de artă etc.
- ✿ Manifestă curiozitate și interes pentru experimentarea și învățarea în situații noi;
- ✿ Manifestă creativitate în activități diverse;
- ✿ Demonstrează creativitate prin activități artistico-plastice, muzicale și practice, în conversații și povestiri creative;
- ✿ Demonstrează capacitate de comunicare clară a unor idei, nevoi, curiozități, acțiuni, emoții proprii (comunicare expresivă)
- ✿ Compară experiențe, acțiuni, evenimente, fenomene/relații din mediul apropiat;
- ✿ Demonstrează familiarizarea cu conceptul de număr și cu numerația;
- ✿ Efectuează operații de seriare, grupare, clasificare, măsurare a obiectelor;
- ✿ Rezolvă situații-problemă, pornind de la sortarea și reprezentarea unor date;



OBIECTIVE OPERAȚIONALE:

ALA 1 – Activități liber alese

Arte

O1 – Să coloroze rochița zânei respectând codul de culori (fișe concepute diferențiat cu grad de dificultate conform particularităților de vârstă ale preșcolarilor, cod culori cu cifre în limitele 1-7; cod culori 1-5/1-7;

Știință

O2 – Să potrivească corect piesele de puzzle pentru a întregi diferite imagini;

ADE – Domeniul Științe – Activitate matematică

- ✿ O3 – Să numere corect în limitele 1-5/1-7, recunoscând cifrele corespunzătoare;
- ✿ O4 – Să raporteze corect numărul/cifra la cantitate și invers;
- ✿ O5 – Să formeze mulțimi de obiecte cu "tot atâtea" obiecte, cu unul mai mult/mai puțin;
- ✿ O6 – Să identifice poziția unui obiect într-un șir utilizând numeralul ordinal;
- ✿ O7 – Să efectueze operații de adunare și scădere cu o unitate în limitele 1-5/1-7;

ADE – Domeniul Om și Societate – Activitate practică

- ✿ O8 – Să efectueze individual operații practice simple de decupare;
- ✿ O9 – Să lipească corect florile pe coroniță respectând indicațiile și explicațiile de lucru primite;
- ✿ O10 – Să analizeze obiectiv lucrarea proprie și a celorlalți colegi, motivându-și părerile;



ACTIVITĂȚI LIBER ALESE: ALA 2:

- ✿ O11 - să execute corect pașii de dans dovedind coordonare, ritm și orientare spațială.

STRATEGII DIDACTICE :

a) **Metode și procedee:** brainstormingul, conversația, explicația, observația, demonstrația, exercițiul, problematizarea, turul galeriei;

b) **Mijloace de învățământ:**

1. **Arte:** fișe de lucru diferențiate, creioane colorate;

2. **Știință:** puzzle cu flori de primăvară;

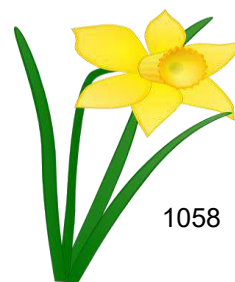

3. **Domeniul Științe-Activitate matematică:** Zâna Florilor din polistiren, păpușa, coșulețe, jetoane cu flori, jetoane cu cifre, palete cu cifre, machetă grădină, flori diverse culori și mărimi, panou, pioaneze;
4. **Domeniul Om și Societate-Activitate practică:** foarfecă, flori colorate lipici, carton verde;
5. **ALA 2:** coronițe, pelerine verzi, laptop.
- c) **Forme de organizare a colectivului:** frontal, pe grupuri și individual;
- d) **Evaluare:** sistematică, secvențială, aprecieri, evaluare pe produs, evaluare de proces.

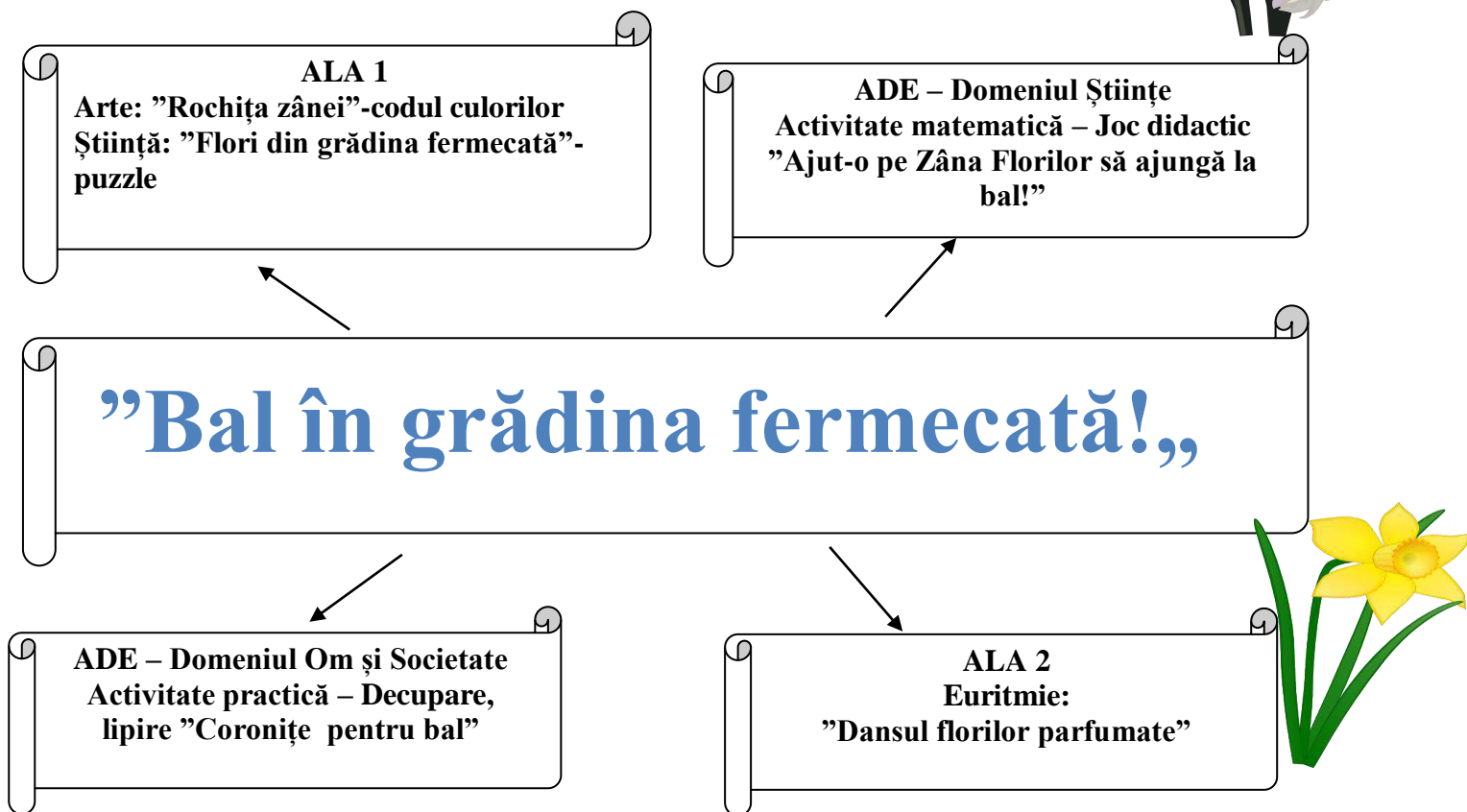

BIBLIOGRAFIE:

- ✿ Ghid pentru educație timpurie nivel preșcolar, Centrul Național de politici și evaluare în educație, București, 2020;
- ✿ Curriculum pentru educația timpurie, 2019;
- ✿ Suport pentru explicarea și înțelegerea unor concepte și instrumente cu care operează curriculumul pentru educație timpurie, 2019;
- ✿ Curriculum pentru învățământul preșcolar (3-6/7 ani), MECT, 2008;
- ✿ Aplicații ale metodei proiectelor (2008) – ediție revizuită în conformitate cu noul curriculum, Editura CD Press;
- ✿ Activitatea integrată din grădiniță – Ghid pentru cadrele didactice din învățământul preuniversitar (2008), DPH, București;
- ✿ Preda, V. (coord.) (2009) Metodica activităților instructiv-educative în grădinița de copii, Ed. Gheorghe-Cârțu Alexandru, Craiova;
- ✿



Scenariul zilei

Programul zilei debutează cu **Întâlnirea de dimineată**: *"Vesellie și culoare oferite de o floare..."*; în acest timp educatoarea ține în mână o floare explicându-le copiilor însemnătatea și gingășia florilor. În timpul acestei activități, copiii se așază în semicerc în zona centrului tematic, pentru a relaționa în bune condiții.

Salutul: *"Dragi copii ne-am întâlnit,
Ștrumfii veseli au sosit,
Haideți să ne salutăm,
Bun venit să ne urăm!"*

Educatoarea le propune copiilor jocul *"Floarea colorată"*- la semnalul *"Floarea se închide"* copiii așezați pe scaunele își prind cu ambele mâini genunchii, având corpul ușor înclinat, iar la semnalul *"Soarele a răsărit, floarea ne-a zâmbit!"* copiii întind bratele în sus și se salută: *"Bună dimineța!"*.

În continuare se desfășoară activitățile specifice întâlnirii de dimineată:

*"După ce ne-am adunat
Și frumos ne-am salutat,
Colegii i-am întâlnit
Cine oare n-a venit?"*

Prezenta va fi realizată de educatoare în ordinea strigării din catalogul grupei. De asemenea, ecusoanele cu pozele copiilor prezenți vor fi așezate pe panoul aflat în sala de grupă (catalogul grupei). Atenția copiilor se îndreaptă spre **Calendarul naturii**: *"A-nceput o nouă zi/Cum e vremea, dragi copii?"*. Sunt adresate următoarele întrebări: *"În ce anotimp suntem?"*, *"Cum este vremea astăzi?"*, *"Dacă ieri a fost miercuri, azi ce zi este?"*.

Educatoarea invită pe scaunul din față 2-3 copii împreună cu care va analiza stările emoționale a copiilor din grup.

Se trece la **gimnastica de înviorare** care se face prin câteva versuri:

*"Dacă vreau să cresc voinic
Fac gimnastică de mic:
Merg în pas alergător,
Sar voios într-un picior,
Mă opresc, respir ușor
Întind brațele să zbor
Toată lumea e a mea
Când mă așez la podea.
Asta-i doar un început
Ia, priviți cât am crescut!"*

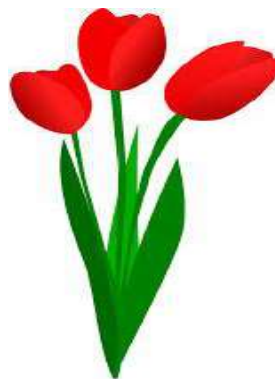

Activitatea continuă cu **captarea atenției** care se realizează prin apariția unui invitat surpriză care dorește să ne ceară ajutorul. Le este prezentat copiilor musafirul de astăzi, care a poposit în grupa noastră, venind tocmai din țara minunată a florilor.

-Dragi copii, vă prezint musafirul surpriză de astăzi: *Zâna Florilor!*

Zâna Florilor este invitată la balul din grădina fermecată, dar vrăjitoarea din padurea întunecată nu a fost invitată. Ca să se răzbune a întristat toate florile printr-o vrajă. Pentru a rupe vraja din grădina fermecată, Zâna Florilor trebuie să rezolve toate sarcinile pe care le găsește în drumul ei spre grădină. Vreți să o ajutați pe Zâna Florilor să fie din nou fericită și să ajungă la bal? Dacă da, atunci stați cuminți și ascultați cum pe zână puteți să o ajutați! Haideți să pornim la drum și să vedem care sunt probele, să rezolvăm corect probele/sarcinile pregătite pe drumul spre balul din grădina fermecată!

Se anunță și se prezintă centrele de interes deja pregătite, prin jocul de tranziție: *“Unul după altul/ În rând ne-așezăm/ Pornind spre centre/ Vrem să învățăm!”*

Prima probă: Zâna Florilor trebuie să-și coloreze rochița pentru bal, respectând codul magic al culorilor și al cifrelor.

A doua probă: Zâna Florilor trebuie să rezolve ”un puzzle din lumea minunată a florilor” sau să găsească umbrele florilor de primăvară (**ALAI: Arte, Știință**)



Tranziție: ”Înfloresc grădinile/Ceru-i ca oglinda/Prin livezi albinele /Și-au pornit colinda./Joacă fete și băieți/Hora-n bătătură,/Ah, de ce n-am zece vieți/Să te cânt, natură!”

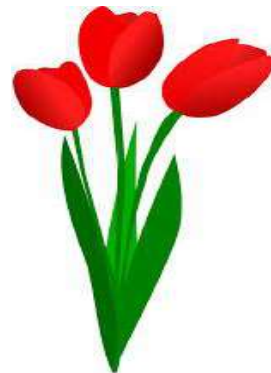

A treia probă: pe ”drumul” spre grădină se găsesc șapte flori triste. Florile triste își vor recăpăta zâmbetul cu fiecare sarcină rezolvată la jocul didactic matematic (**Domeniul Științe, Joc didactic matematic: “Ajut-o pe Zâna Florilor să ajungă la bal!”**) **Tranziție:** ”Bat din palme clap,clap,clap”



Ultima probă: *“La balul din grădina fermecată, voi băieți și dragi fetițe, intrați doar cu coronițe”.* (**Domeniul om și societate, activitate practică**). După confecționarea coronițelor, toate probele au fost finalizate cu succes. Copiii își vor prezenta coronițele și începe balul florilor. (**ALA 2, Euritmie**)



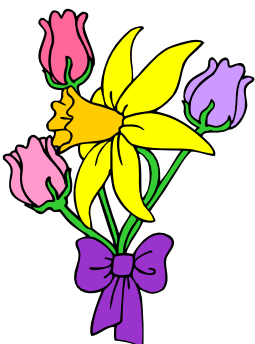

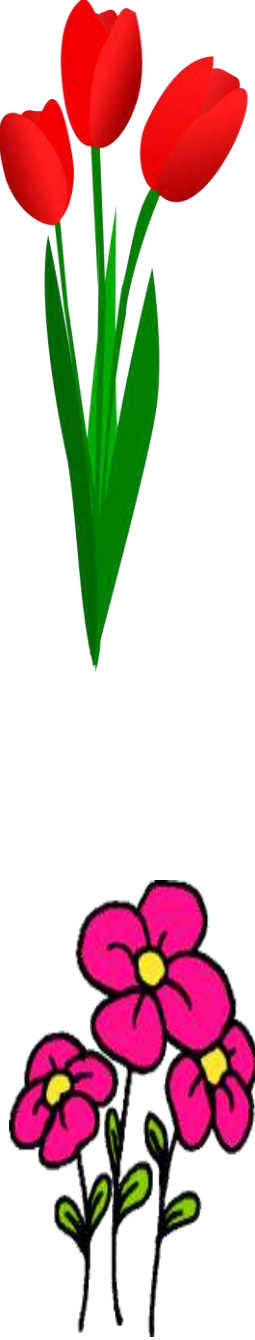

Etaple activității	Ob. op.	Conținutul învățării	Strategia didactică			Evaluare
			Metode și procedee	Mijloace de învățământ	Forme de organizare	
1. Momentul organizatoric		<p>Crearea condițiilor necesare unei bune desfășurări a activității:</p> <ul style="list-style-type: none"> -aerisirea sălii de grupă; -amenajarea spațiului de desfășurare a activității; -pregătirea materialului didactic necesar desfășurării activității; - Salutul: <i>“Dragi copii ne-am întâlnit, Ștrumfii veseli au sosit, Haideți să ne salutăm, Bun venit să ne urăm!”</i> - Prezența; - Calendarul naturii; 	conversația		frontal	observare directă
2. Captarea atenției 		<p>Captarea atenției se realizează prin prezentarea invitatului surpriză, „Zâna Florilor”, care este tristă că nu poate să ajugă la balul din grădina fermecată din cauza vrăjitoarei. Ea știe că aici la grupă sunt copii isteți și adevărați matematicieni, așa că ne cere ajutorul. Acest lucru este posibil dacă o ajutăm pe Zână să rezolve corect probele (sarcinile de lucru) întâlnite pe drumul spre bal, vom putea la finalul zilei să participăm împreună cu Zâna la balul din grădina fermecată, unde ne așteaptă și alte surprize. Să vedem care sunt probele...</p>	<p>conversația</p> <p>explicația</p>	Zâna Florilor	frontal	observare directă

<p>3. Anunțarea temei și a obiectivelor</p> 	<p>După ce am prezentat invitatul surpriză și interesul copiilor a fost deja stimulat, se anunță temele activităților și obiectivele propuse spre realizare.</p> <p>Educatorea le va spune copiilor că, pe parcursul zilei o vom ajuta pe Zâna Florilor să ajungă la balul din grădina fermecată. Pentru aceasta va trebui să trecem de probele pregătite pe drumul spre bal.</p> <p>Pentru început, copiii vor găsi la centrele deschise (ALA1: Arte, Știință), rochița zânei pe care o vor colora respectând codul magic al culorilor – vor rezolva "un puzzle cu flori din grădina fermecată" și ne vom juca un joc intitulat "Ajut-o pe zâna florilor sa ajunga la bal" (DȘ-Activitate matematică). Activitatea va continua cu confecționarea unor "coronițe cu flori pentru bal" (DOS-Activitate practică).</p> <p><i>Activitățile și sarcinile de lucru au fost concepute diferențiat, în funcție de particularitățile de vârstă ale preșcolarilor.</i></p> <p>La finalul drumului către bal, după ce am trecut cu bine de toate probele vom dansa la balul din grădina fermecată, unde ne așteaptă și alte surprize/ recompense (ALA2 –"Dansul florilor parfumate").</p>	<p>conversația</p> <p>conversația</p>	<p>Zâna Florilor</p> <p>grădina cu flori</p> <p>Zâna Florilor</p>	<p>frontal</p> <p>frontal</p>	<p>observare directă</p> <p>observare directă</p>
<p>4.Reactualizarea cunoștințelor</p> 	<p>Reactualizarea cunoștințelor se face printr-o scurtă discuție despre anotimpul în care ne aflăm, despre diferite elemente caracteristice acestui anotimp:</p> <ul style="list-style-type: none"> -În ce anotimp suntem? -Ce se întâmplă cu natura primăvara? -Ce flori de primăvară cunoașteți? <p>Copiii răspund la întrebările puse de educatoare.</p>	<p>conversația euristică</p> <p>brainstorming</p>	<p>planșă cu flori de primăvară</p>	<p>frontal</p>	<p>aprecieri verbale pozitive</p>



5. Dirijarea învățării	ALA I - Activități liber alese					
	O1	<p>Se anunță centrele de interes deja pregătite, prin jocul de tranziție: <i>“Unul după altul/ În rând ne-așezăm/ Pornind spre centre/ Vrem să învățăm!”</i> Educatoarea îi invită să aleagă câte un ecuson care îi va ghida către activitatea pe centre.</p> <p>Se prezintă copiilor cele două centre, precum și materialul pus la dispoziția lor (Activități liber alese ALA I). În timpul activității pe centre de interes voi supraveghea activitatea desfășurată în fiecare centru dându-le explicațiile necesare copiilor.</p> <p>Sarcinile centrelor sunt următoarele:</p> <p>- ARTE - Preșcolarii vor avea de colorat rochița zânei pentru bal respectând codul de culori indicat (fișele de lucru sunt concepute diferențiat în funcție de particularitățile de vârstă și individuale ale copiilor);</p>	conversația	Zâna Florilor	pe grupuri dirijată	observare directă
	O2	<p>- ȘTIINȚĂ – Copiii vor potrivi piesele de puzzle puse la dispoziția lor în plicuri pentru a întregi diverse imagini cu flori.</p> <p>Se amintesc regulile ce trebuiesc respectate (vorbim pe ton de interior, lucrăm în liniște, lucrăm în echipă etc.)</p> <p><i>Puzzle-urile de la centrul Știință, fișele de lucru de la centrul Arte au fost concepute diferențiat având un grad de dificultate mai mic sau mai mare (tratare diferențiată).</i> Se realizează o microexpoziție cu ”rochițele zânei” și se analizează fișele în funcție de următoarele criterii:</p> <ul style="list-style-type: none"> . respectarea codului de culori; . acuratețea lucrării; . finalizarea lucrării. <p>Preșcolarii vor acorda o bulină rochitei pe care o consideră cea mai bine realizată din punctul lor de vedere.</p>	conversația	fișe individuale de lucru creioane colorate puzzle cu flori din gradina fermecată	pe grupuri dirijată	aprecieri verbale pozitive
			explicația			observare directă
			conversația	Zâna Florilor	frontal	aprecieri verbale pozitive

	O3	<p>Tranziție: <i>”Înfloresc grădinile Ceru-i ca oglinda Prin livezi albinele Și-au pornit colinda. Joacă fete și băieți Hora-n bătătură, Ah, de ce n-am zece vieți Să te cant, natură?”</i></p> <p>Rutine: <i>”Singurel mă îngrijesc!”</i></p> <p>ADE - Activități pe domenii experiențiale: DOMENIUL ȘTIINȚE-ACTIVITATE MATEMATICĂ</p> <p>Anunțarea jocului: Vrajitoarea ne-a pregătit o nouă probă, proba jocului didactic matematic: <i>”Pe drumul fermecat, florile s-au întristat, de vrei vesele să fie, folosește o magie”</i>. Florile, șapte la număr, au fața tristă, fiecare dintre ele are pregătită o cerință din cadrul jocului didactic matematic. Jocul matematic cu ajutorul căruia o vom ajuta pe Zâna Florilor să ajungă la balul din grădina fermecată .</p> <p>Reactualizarea cunoștințelor: Se realizează prin rezolvarea unor sarcini simple ce implică numărul în limitele 1-7, identificarea cifrelor. De exemplu: „Numără crescător până la 7!” „Spune de câte ori am bătut din palme?” ”Spune ce cifră îți arăt!”</p> <p>Explicarea regulilor jocului Voi explica copiilor regulile jocului și sarcinile pe care trebuie să le îndeplinească. Jocul se desfășoară prin parcurgerea unui traseu. Le cer copiilor să numere în ordine crescătoare iar la semnalul meu se vor opri. (voi bate din palme). La ce cifră se opresc, vor merge la floarea cu aceeași cifră pe care se află sarcini ce trebuie să le rezolve.</p>	<p>conversația</p> <p>conversația euristică</p> <p>explicația</p> <p>conversația</p> <p>exercițiul</p> <p>conversația</p>	 <p>Zâna Florilor</p> <p>jetoane cifre</p> <p>Zâna Florilor</p>	<p>frontal</p> <p>frontal</p> <p>frontal</p> <p>frontal</p>	<p>aprecieri verbale pozitive</p> <p>observare directă</p> <p>aprecieri verbale pozitive</p>
--	----	--	---	--	---	--

 	<p>O4</p> <p>O5</p> <p>O6</p>	<p>Pentru parcurgerea traseului aplicativ, câte un copil va merge în echilibru pe bârnă. Pentru fiecare răspuns corect, copiii vor fi aplaudați.</p> <p>Copiii trebuie să o ajute pe Zâna Florilor să ajungă la bal. Însă nu vom putea realiza acest lucru decât dacă rezolvăm corect cerințele matematice atașate pe flori. Se va proceda la fel până la finalizarea sarcinilor.</p> <p>Dacă vom rezolva corect toate sarcinile, florile din triste vor deveni vesele și astfel vom reuși să o facem fericită și pe Zâna Florilor.</p> <p>Executarea jocului de probă:</p> <p>Un copil va executa jocul de probă pentru a vedea dacă regulile au fost înțelese. Solicit un copil să rezolve sarcina dată:</p> <ul style="list-style-type: none"> - "Numără fluturașii din grădină și alege cifra corespunzătoare!" (3) <p>Desfășurarea jocului propriu-zis</p> <p>Desfășurarea jocului propriu-zis:</p> <p>Voi da semnalul de începere a jocului propus, care se va desfășura după regulile expuse mai sus, până la epuizarea tuturor sarcinilor. <i>Sarcinile de lucru ale jocului didactic matematic au fost concepute diferențiat, în funcție de particularitățile de vârstă ale preșcolarilor.</i></p> <p>Copiii vor rezolva sarcini de tipul:</p> <p>S1: Numără fluturașii mari din grădină și alege cifra corespunzătoare. (4)</p> <p>S2: Sari ca mingea de tot atâtea ori cât îți indică cifra așezată pe floarea mov!" (2)</p> <p>S3: Caută în grădină lalelele mici și numără câte sunt! (4)</p> <p>S4: Așază pe panou tot atâția fluturași cât îți indică cifra de pe floarea protocalie! (7)</p> <p>S5: Câte silabe are cuvântul <i>lalele</i>? (3) Bate din palme de tot atâtea ori!</p> <p>S6: Caută în grădină narcisele galbene și numără</p>	<p>explicația</p> <p>exercițiul</p> <p>explicația</p> <p>exercițiul</p> <p>explicația</p> <p>demonstrația</p> <p>exercițiul</p> <p>conversația</p>	<p>flori</p> <p>jetoane cu flori</p> <p>panou</p> <p>jetoane cu flori de primăvară</p> <p>panou</p> <p>pioneze</p> <p>jetoane flori</p> <p>jetoane cifre</p> <p>jetoane flori</p> <p>jetoane cifre</p> <p>panou flori</p>	<p>frontal</p> <p>frontal</p> <p>individual</p> <p>frontal</p>	<p>observare directă</p> <p>aprecieri verbale pozitive</p> <p>aprecieri verbale pozitive</p> <p>observare directă</p>
---	-------------------------------	---	--	---	--	---

 	<p>O7</p>	<p>câte sunt! Așază pe panou tot atâtea albinuțe! (6) S7: Numără câți fluturași sunt pe lealeua mare și roșie din grădină (5)! Așază pe panou toți atâția fluturași și cifra corespunzătoare. (5) S8: Așază pe a patra narcisă un fluturaș albastru! S9: Culege din grădină florile de culoare galbenă care au buburuze pe ele (7) și așază-le în două vase, apoi spune câte flori ai așezat în fiecare vază! S10: Caută cifra indicată de lealeua mare și roz din grădină (6). Caută în coșuleț și așază-i vecinii. S11: Închide ochii! Câte băți din palmă ai auzit? Caută în coșuleț și arată-mi cifra corespunzătoare! (2)</p> <p>Complicarea jocului: S12: "În grădină, pe o floare Stau patru (3) buburuze Și mai vine încă una (1) Câte buburuze oare, stau acum pe floare?" (4)</p> <p>S13: "Șapte fluturi stau pe-o floare Și se încălzesc la soare. Unu s-a supărat și a plecat în depărtare, Câți fluturași au mai rămas pe floare?" (6)</p> <p>Sunt aplaudați toți copiii, pentru că au reușit să rezolve corect sarcinile, iar Zâna Florilor este fericită pentru că a ajuns la balul din grădina fermecată. Drept răsplată, așa cum le-a promis, ea îi recompensează pe copilași cu câte o surpriza dulce".</p> <p align="center">DOMENIUL OM ȘI SOCIETATE - ACTIVITATE PRACTICĂ</p> <p>Zâna Florilor le mulțumește copiilor pentru ajutorul acordat până acum și le propune copiilor să treacă și de ultimul obstacol. Vrăjitoarea va avea ultima probă/sarcină de lucru: "La balul din grădina fermecată ,voi băieți și dragi fetițe, intrați doar cu coronite". Preșcolarii sunt invitați să își</p>	<p>exercițiul</p> <p>conversația</p> <p>problematizarea</p> <p>conversația</p> <p>exercițiul</p> <p>conversația</p> <p>explicația</p> <p>exercițiul</p>	 <p>Zâna Florilor</p>	<p>frontal</p> <p>individual</p> <p>frontal</p> <p>frontal</p> <p>individual</p>	<p>aprecieri verbale pozitive</p> <p>observare directă</p> <p>aprecieri verbale</p> <p>evaluare pe produs</p> <p>observare directă</p> <p>aprecieri verbale</p>
--	-----------	--	---	--	--	---

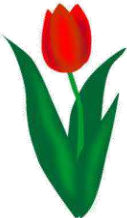
	<p>O11</p>	<p>lucreze îngrijit, să se încadreze bine în spațiul de lucru, încurajându-i să continue lucrul până la finalizarea lui, iar pe fundal se va auzi în surdină „Primăvara” de Vivaldi.</p> <p>Analiza lucrărilor: Fiecare copil își va prezenta în fața colegilor coronița confecționată și își va autoevalua produsul realizat. Prin metoda „<i>Turul galeriei</i>” copiii vor aprecia munca colegilor de grupă. Voi aprecia și eu munca preșcolarilor.</p> <p>ACTIVITĂȚI LIBER ALESE (ALA 2): Coronițele sunt deja pregătite, Zâna Florilor ne invită să dansăm împreună și să ne bucurăm ”<i>La balul din grădina fermecată</i>” . Pe fond muzical, copiii vor purta pelerie verzi si coronița , se vor ridica de jos și vor executa mișcări circulare de brațe în față/ în spate, pași în față/în spate, pași laterali spre stânga-dreapta, rotiri spre stânga/dreapta, iar la final vor reveni în poziția inițială. Copiii vor executa pași si mișcări de brațe în concordanță cu ritmul muzicii. Piese muzicale vor avea o durată de câteva minute. Ultima frază muzicală se va încheia apoteotic, astfel că în final copiii vor face o mișcare frumoasă, cu brațele sus..</p>	<p>Turul galeriei</p>	<p>Coronițele realizate</p> <p>CD cu cântece de primăvară</p>	<p>Frontal</p> <p>Individual</p>	<p>Analiza lucrărilor</p> <p>Aprecieri verbale pozitive</p>
--	------------	--	-----------------------	---	----------------------------------	---

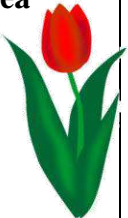
<p>6. Obținerea performanței</p> 	<p>Educatorea cere copiilor: - să denumească activitățile pe care le-au desfășurat, să facă aprecieri asupra complexității probelor (cea mai simplă, cea mai dificilă) și să argumenteze afirmațiile făcute; -să identifice utilitatea cunoașterii numerelor și cifrelor în viața reală.</p> <p>Se vor reactualiza astfel informațiile descoperite în cadrul temei urmărite pe parcursul zilei.</p> <p>ALA I (Activități liber alese) – Arte - Fișe de colorat - „Rochița zânei” (codul culorilor) – Biblioteca – Puzzle - “Flori din grădina fermecată”</p> <p>ADE Activități pe domenii experiențiale: Domeniul Științe: Activitate matematică – <i>Joc didactic: “Ajut-o pe zâna Florilor să ajungă la bal!”</i> Domeniul Om și societate: Activitate practică – <i>Lipire: ”Coronițe pentru bal”</i> ALA 2 Activități liber alese: ”Dansul florilor parfumate”.</p>	<p>conversația</p> <p>explicația</p>	<p>panou</p> <p>puzzle</p> <p>machetă grădină</p> <p>lucrările copiilor</p>	<p>frontal</p> 	<p>aprecieri verbale</p>
<p>7. Încheierea activității</p> 	<p>Se fac aprecieri generale și individuale asupra întregii activități desfășurate pe parcursul zilei și asupra modului de participare a copiilor la activitate. Zâna Florilor mulțumește copiilor și îi felicită pentru activitatea desfășurată. Copiii vor așeza pe tabloul cu emoții, emoticonul care arată starea lor la sfârșitul activității. Educatorea va acorda copiilor recompense (o surpriză dulce).</p>	<p>conversația</p> <p>explicația</p>	<p>Zâna Florilor</p> <p>recompense emoticoane</p>	<p>frontal</p>	<p>aprecieri verbale pozitive individuale și colective</p>



PROIECT TEMATIC

„LUMEA ANIMALELOR”



Prof. învă. preșcolar: Czeger Noemi- Denisa

Unitatea de învățământ: Grădinița cu Program Prelungit „Arici Pogonici”

Tema anuală de studiu: CUM ESTE, A FOST ȘI VA FI AICI PE PĂMÂNT?

Tema și subtemele proiectului: „Lumea animalelor”

22.01.2024-26.01.2024: „Animale domestice”

29.01.2024-02.02.2024: „Animalele sălbatice”

05.02.2024-09.02.2024: „Animalele din zonele polare”

Grupa: Mică-mijlocie „Iepurași”

Durata proiectului: 3 săptămâni

Resurse:

- Resurse umane:
 - Copiii din grupă
 - Educatoarele
 - Părinții

Resurse materiale:

- Sala de grupă
- Aparat audio-video
- Materiale realizate de copii
- Planșe, fișe
- Materiale didactice utilizate pentru ilustrare: planșe, imagini, obiecte de igienă, jetoane
- Culegeri de cântece, povești și poezii
- Alte materiale puse la dispoziția copiilor la centrele de interes

Metodee și procedee: jocul, observarea spontană și dirijată, conversația euristică și spontană, povestirea, exercițiul, învățarea prin descoperire, problematizarea, experimentul, demonstrația, explicația, modelarea, explozia stelară, brainstorming etc.

Evaluare: observarea directă, fișe individuale de lucru, album, carnavalul animalelor, expoziție cu lucrările copiilor.

Dimensiuni ale dezvoltării și comportamente vizate:

Motricitate grosieră și motricitate fină în contexte de viață familiare

Interacțiuni cu adulții și cu copiii de vârste apropiate

Comportamente prosociale, de acceptare și de respectarea a diversității

Curiozitate, interes și inițiativă de învățare

Activare și manifestare a potențialului creativ

Mesaje orale în diverse situații de comunicare

Ascultarea activă a mesajului pentru înțelegerea și receptarea lui

Relații, operații și deducții logice în mediul apropiat

Cunoștințe și deprinderi elementare matematice pentru rezolvarea de probleme și cunoașterea mediului apropiat

Caracteristici structurale și funcționale ale lumii înconjurătoare

Comportamente vizate:

Participă la activități fizice variate, adecvate nivelului lui de dezvoltare

Utilizează mâinile și degetele pentru realizarea de activități variate

Manifestă încredere în adulții cunoscuți, prin exersarea interacțiunii cu aceștia

Inițiază, participă la interacțiuni pozitive cu copii de vârstă apropiată

Exersează, cu sprijin, asumarea unor responsabilități specifice vârstei, în contexte variate Manifestă curiozitate și interes pentru experimentarea și învățarea în situații noi

Demonstrează creativitatea prin activități artistico-plastice, muzicale și practice, în conversații și povestiri creative

Demonstrează capacitatea de comunicare clară a unor idei, nevoi, curiozități, acțiuni, emoții proprii (comunicare expresivă)

Se familiarizează cu sunetele limbii române

Participă la activitățile de grup și la activitățile de joc în calitate de auditor

Identifică posibile răspunsuri, soluții la întrebări, situații, problemă și provocări din viața proprie și a grupului de colegi

Demonstrează familiarizarea cu informații despre mărime, formă, greutate, înălțime, lungime, volum

Identifică și valorifică unele caracteristici ale lumii vii, ale Pământului și Spațiului

Descrierea proiectului

Argument:

Lumea animalelor trezește interesul copiilor încă de la o vârstă fragedă, deoarece în viața de zi cu zi întâlnesc animale în curtea bunicii, în excursii, în curte, la televizor. Comportamentul și modul lor de viață trezește emoții din copii și ne fac curioși. Pe urma acestor emoții copii pun foarte multe întrebări „De ce?”. Întrebări referitoare la corpul, importanța, hrana și folosul lor.

În primul rând acest proiect le va da șansa copiilor să pună și în același timp să li se răspundă la întrebările formulate, mai mult de atât să găsească ei însuși răspunsurile prin diferite metode interactive și interesante în legătură cu lumea animalelor.

În al doilea rând prin toate activitățile programate în cadrul acestui proiect, pe care îl vom desfășura în grădiniță, vom încerca să convingem copiii de necesitatea ocrotirii animalelor, să ne putem bucura și beneficia de acestea. Vom pătrunde în lumea animalelor domestice și sălbatice unde vom descoperi modul de viață, hrana și folosul lor.

La final vom determina încrederea în sine și o anumită formă de responsabilitate, îndemnând copilul să fie atent, să îngrijească animalele, locul unde stau din propria inițiativă.

Inventar de probleme:

Ce știu copiii despre tema investigată? <ul style="list-style-type: none">• Ce sunt animalele.• Cum arată animalele.• Fiecare are o familie.• Animalele se împart în două categorii: domestice și sălbatice.• Unde își petrec primele zile de viață.• Care sunt părțile corpului al unui animal.	Ce nu știu și vor să afle despre tema investigată? <ul style="list-style-type: none">• Cu ce se hrănesc animalele?• Ce înseamnă carnivor și ierbivori?• Norme de comportare în compania animalelor.• Care este numele puiului și al celorlăți membrii ai familiei.• De ce nu poartă îmbrăcăminte?• Cine îngrijește animalele?• Cum se numește meseria omului care are grijă de animale?
--	--

Eveniment de deschidere:

Copiii din grupa mică-mijlocie își petrec puțin timp într-un mediu rural, doar o vizită la bunici sau vizionarea unui film le dă ocazia să vadă cum trăiesc animalele, cum se îngrijesc acestea și cât de mare este responsabilitatea față de aceste viețuitoare fie ele domestice sau sălbatice. Însă cunoștințele lor legate de acestea sunt medii. Deoarece ei sunt foarte deschiși pentru această temă, le sună familiar cuvântul „animale”, ne-am gândit să derulăm acest proiect în cadrul căruia vom aprofunda și îmbogății cunoștințele lor, vor cunoaște lumea misterioasă a animalelor sălbatice și vor aprecia mai mult mediul lor de viață și activitățile lor de zi cu zi.

Surse bibliografice:

1. Curriculum pentru educația timpurie. Ministerul Educației Naționale 2019
2. Suport pentru explicitarea și înțelegerea curriculumului pentru educație timpurie 2019

Scrisoare pentru părinți:

Dragi părinți,

Începând cu data de 22 ianuarie 2024, pe parcursul a trei săptămâni, în cadrul activităților pe care le vom desfășura, vom organiza un proiect cu tema „Lumea animalelor”. Este un proiect despre animalele domestice și sălbatice din țara noastră, precum și din alte locuri de pe pământ. În acest scop vă rugăm să discutați cu copiii dumneavoastră și să vizionați emisiuni la diferite posturi referitoare la tema anunțată. Orice materiale legate de temă: imagini din reviste, poze, cărți și alte informații despre animalele domestice și sălbatice din țara noastră, le puteți aduce la grădiniță.

Vă mulțumim,

Copiii și educatoarele



Harta proiectului

„Lumea animalelor”

Perioada:
22.01-26.01.2024



Perioada:
29.01-02.02.2024



Perioada:
05.02-09.02.2024



Subtema: „Animale domestice”

Data/Ziua	Intervale orare	Activități de învățare	Semnătura
22.01.2024 LUNI	7:30-8:15 8:35-9:00 9:00-10:30 10:35-10:50 10:50-11:20	ADP- Primirea copiilor ALA- Joc liber ALA: Bibliotecă: „Enciclopedii despre animale domestice” Joc de rol: „De-a gospodinele” ADP: Întâlnirea de dimineață: „Bună dimineața fermieri!” ADE: A.I. : „La fermă” DȘ+DPM DȘ: Cunoașterea mediului: Povestea educatoarei – „Mark la țară” DPM: Joc: săritură cu deprinderi de pe ambele picioare – „Sărim în baltă” ADP: Tranziție: Văcuța (ghicitoare) ALA: Joc de mișcare – „Câinele și pisica” ALA: Joc liber	

<p>23.01.2024</p> <p>MARȚI</p>	<p>7:30-8:15</p> <p>8:35-9:00</p> <p>9:00-10:30</p> <p>10:35-10:50</p> <p>10:50-11:20</p>	<p>ADP- Primirea copiilor</p> <p>ALA- Joc liber</p> <p>ALA: Construcții: „Grajdul animalelor”</p> <p>Știință: „Găsește-i puiul!”</p> <p>ADP: Întâlnirea de dimineață: „Bună dimineața iubitori de animale!”</p> <p>ADE: A.I. : „Povestea puiului de găină”</p> <p>DLC+DEC</p> <p>DLC: Povestea educatoarei – „Povestea puiului de găină”</p> <p>DEC: Educație muzicală – recapitulare: „Omul de zăpadă”, predare cântec: „Rătuștele mele”</p> <p>ADP: Tranziție: Pisica (poezie)</p> <p>ALA: Joc de mișcare – „Șoarecele și pisica”</p> <p>ALA: Joc liber</p>	
<p>24.01.2024</p> <p>MIERCURI</p>	<p><i>LIBER</i></p>	<p><i>LIBER</i></p>	
<p>25.01.2024</p> <p>JOI</p>	<p>7:30-8:15</p> <p>8:35-9:00</p>	<p>ADP- Primirea copiilor</p> <p>ALA- Joc liber</p> <p>ALA: Știință: „Unde locuiește?”</p> <p>Arte: Desen în contur: „Pisicuța pis-pis-pis”</p>	

	<p>9:00-10:30</p> <p>10:35-10:50</p> <p>10:50-11:20</p>	<p>ADP: Întâlnirea de dimineață: „Bună dimineața iepurași”</p> <p>ADE: A.I. : „Jocul formelor geometrice”</p> <p>DȘ+DOS</p> <p>DȘ: Matematică: joc didactic – „Găsește forma”</p> <p>DOS: Activitate practică: lipire, asamblare: „Iepurașul mititel”</p> <p>ADP: Tranziție: Pisica (poezie)</p> <p>ALA: Audiție – „Cutiuța muzicală”; Joc distractiv: „Câinele meu”</p> <p>ALA: Joc liber</p>	
<p>26.01.2024</p> <p>VINERI</p>	<p>7:30-8:15</p> <p>8:35-9:00</p> <p>9:00-10:30</p>	<p>ADP- Primirea copiilor</p> <p>ALA- Joc liber</p> <p>ALA: Bibliotecă: „Discuri cu animale domestice”</p> <p>Joc de rol: „De-a fermierii”</p> <p>ADP: Întâlnirea de dimineață: „Bună dimineața copilași voioși!”</p> <p>ADE: DLC: Lectură după imagini– „În curtea bunicii”</p> <p>DOS: Educație pentru societate - Joc: didactic: „Animalele utile”</p>	

		ADP: Tranziție: „Ghici, ghicitoarea mea” (ghicitori)	
	10:35-10:50	ALA: Joc de mișcare – „Grivei”;	
	10:50-11:20	Audiție – „Animale colorate”	
		ALA: Joc liber	

Subtema: „Animalele sălbatice”

Data/Ziua	Intervale orare	Activități de învățare	Semnătura
29.01.2024 LUNI	7:30-8:15	ADP- Primirea copiilor ALA- Joc liber	
	8:35-9:00	ALA: Bibliotecă: „Imagini cu animale sălbatice” Joc de rol: „De-a pădurarii”	
	9:00-10:30	ADP: Întâlnirea de dimineață: „Bună dimineața, Iepurași!” ADE: A.I. : „Prietenii animalelor” DȘ+DPM DȘ: Cunoașterea mediului: Joc didactic - „Ce știi despre?” DPM: Joc: consolidare săritură cu deprinderi de pe ambele picioare – „Săritura iepurașilor”	
	10:35-10:50	ADP: Tranziție: Vulpea și lupul (ghicitori)	

	10:50-11:20	ALA: Joc de mișcare – „Fugi de vulpe” ALA: Joc liber	
30.01.2024 MARTI	7:30-8:15 8:35-9:00 9:00-10:30 10:35-10:50 10:50-11:20	ADP- Primirea copiilor ALA- Joc liber ALA: Construcții: „Bârlogul ursului” Știință: „Unde trăiesc animalele?” ADP: Întâlnirea de dimineață: „Bună dimineața, vulpișori!” ADE: A.I. : „Răutatea și bunătatea” DOS+DEC DOS: Educație pentru societate: Povestea educatoarei – „Ursul păcălit de vulpe” – Ion Creangă DEC: Educație muzicală – recapitulare: „Răzuștele mele”; predare cântec: „Vulpe tu mi-ai furat gâsca” ADP: Tranziție: Ursul (poezie) ALA: Joc de mișcare – „Aleargă la urs”, Joc senzorial – „Ghicește ce am ascuns” ALA: Joc liber	
31.01.2024 MIERCURI	7:30-8:15 8:35-9:00	ADP- Primirea copiilor ALA- Joc liber ALA: Joc de rol: „De-a animalele	

	<p>9:00-10:30</p> <p>10:35-10:50</p> <p>10:50-11:20</p>	<p>părdurii”</p> <p>Arte: Desen în contur: „Animale sălbatice”</p> <p>ADP: Întâlnirea de dimineață: „Bună dimineața, copii!”</p> <p>ADE: A.I. : „Prietenii buni”</p> <p>DȘ+DOS</p> <p>DȘ: Matematică: Consolidare cercul și pătratul – exerciții cu material individual : „Jocul formelor”</p> <p>DOS: Activitate practică: lipire – „Animalul meu preferat”</p> <p>ADP: Tranziție: „În pădure” (cântec)</p> <p>ALA: Joc de atenție- „Ursuleții fermecați”</p> <p>ALA: Joc liber</p>	
<p>01.02.2024</p> <p>JOI</p>	<p>7:30-8:15</p> <p>8:35-9:00</p> <p>9:00-10:00</p>	<p>ADP- Primirea copiilor</p> <p>ALA- Joc liber</p> <p>ALA: Știință: „Ce mănâncă animalele?”</p> <p>Joc de masă: „Puzzle animale domestice”</p> <p>ADP: Întâlnirea de dimineață: „Bună dimineața, Arici Pogionici”</p> <p>ADE:</p> <p>DLC: Povestea educatoarei: „Ariciul, pe</p>	

	<p>10:00-10:20</p> <p>10:20-11:20</p>	<p>care nimeni nu l-a mângâiat”</p> <p>ADP: Tranziție: Pisica (poezie)</p> <p>ALA: Joc cu text și cânt – „Iepurașul Țup!”; Joc de mișcare – „Iepurașii la morcovi”</p> <p>ALA: Joc liber</p>	
<p>02.02.2024</p> <p>VINERI</p>	<p>7:30-8:15</p> <p>8:35-9:00</p> <p>9:00-10:00</p> <p>10:00-10:20</p> <p>10:20-11:20</p>	<p>ADP- Primirea copiilor</p> <p>ALA- Joc liber</p> <p>ALA: Bibliotecă: „Discuri cu animale sălbatice”</p> <p>Joc de rol: „De-a ursul”</p> <p>ADP: Întâlnirea de dimineată: „Bună dimineată, Ursuleți!”</p> <p>ADE: DEC: Activități artistice : Pictură – tehnica amprentarea : „Urmele ursului”</p> <p>DOS: Educație pentru societate - Joc: didactic: „Animalele utile”</p> <p>ADP: Tranziție: „Ghici, ghicitoarea mea” (ghicitori)</p> <p>ALA: Joc distractiv – „Ursul”</p> <p>ALA: Joc liber</p>	

Subtema: „Animalele din zonele polare”

Data/Ziua	Intervale orare	Activități de învățare	Semnătura
05.02.2024 LUNI	7:30-8:15 8:35-9:00 9:00-10:30 10:35-10:50 10:50-11:20	ADP- Primirea copiilor ALA- Joc liber ALA: Bibliotecă: „Planșe cu animale polare” Joc de rol: „De-a pinguinii” ADP: Întâlnirea de dimineață: „Bună dimineața, exploratori!” ADE: A.I. : „În urma pinguinilor” DȘ+DPM DȘ: Cunoașterea mediului: Observația – „Pinguinul” DPM: Săritură în adâncime – Joc „Dansul ursului” ADP: Tranziție: Ursul polar (Ghicitoare) ALA: Joc de atenție– „Rece- cald” ALA: Joc liber	
06.02.2024 MARȚI	7:30-8:15 8:35-9:00	ADP- Primirea copiilor ALA- Joc liber ALA: Construcții: „Iglu” Știință: Experiment – „Gheața se topește”	

	<p>9:00-10:30</p> <p>10:35-10:50</p> <p>10:50-11:20</p>	<p>ADP: Întâlnirea de dimineață: „Bună dimineața,pinguini !”</p> <p>ADE: A.I. : „Micul pinguin”</p> <p>DLC+DEC</p> <p>DLC: memorizare – „Micul pinguin”</p> <p>DEC: Activități artistice: Modelaj – „Mulțimea pinguinilor”</p> <p>ADP: Tranziție: „Dansul focilor”</p> <p>ALA: Joc de mișcare – „Mergem pe bucățele de gheață”</p> <p>ALA: Joc liber</p>	
<p>07.02.2024</p> <p>MIERCURI</p>	<p>7:30-8:15</p> <p>8:35-9:00</p> <p>9:00-10:30</p>	<p>ADP- Primirea copiilor</p> <p>ALA- Joc liber</p> <p>ALA: Joc de rol: „De-a ursul polar”</p> <p>Arte: Dactilo-pictură – „Foca”</p> <p>ADP: Întâlnirea de dimineață: „Bună dimineața,copii!”</p> <p>ADE:</p> <p>DȘ: Matematică: Consolidare cercul, pătratul și predare triunghi – exerciții cu material individual : „Jocul formelor geometrice”</p> <p>DOS: Activitate practică: rupere– „Cuburi de gheață”</p> <p>ADP: Tranziție: „Pinguinul”(Poezie)</p>	

	10:35-10:50 10:50-11:20	ALA: Joc de mișcare – „Ursul doarme” ALA: Joc liber	
08.02.2024 JOI	7:30-8:15 8:35-9:00 9:00-10:30 10:35-10:50 10:50-11:20	ADP- Primirea copiilor ALA- Joc liber ALA: Nisip și apă: „Urme de urs” (făină) Joc de masă: „Puzzle animale polul nord” ADP: Întâlnirea de dimineață: „Bună dimineața, copii jucăuși!” ADE: DLC: Joc didactic – „Așează-mă la locul meu!” DEC; Educație muzicală: Joc muzical – ritmico-melodic: „Prezentarea instrumentelor muzicale”, repetarea – „Vulpe tu mi-ai furat găscă” ADP: Tranziție: „Dansul pinguinilor” ALA: Joc senzorial – „Glasul cui ai auzit?” ALA: Joc liber	
09.02.2024 VINERI	7:30-8:15	ADP- Primirea copiilor ALA- Joc liber	

	8:35-9:00	ALA: Bibliotecă: „Spune după mine Joc de rol: „De-a ursuleții polari”	
	9:00-10:00	ADP: Întâlnirea de dimineață: „Bună dimineața!” ADE: DOS: Educație pentru societate – Lectură după imagini – „Dezbaterea fraților”	
	10:00-10:20	ADP: Tranziție: „Ghici, ghicitoarea mea” (ghicitori) ALA: Joc distractiv – „Statuie”	
	10:20-11:20	ALA: Joc liber	

Fișă de lucru recapitulativă

1. Citiți cu atenție și completați răspunsul următoarelor expresii.

a=2, b=3, c=11,d=10		
$(3+a)*b =$	$b<25$	$NOT(a>b AND c<d)$
$(11+a/10)\% 10 =$	$3/d =b-4$	$NOT(a/2+1=b)$
$(b\% 10)*10+b/10 - a=$	$c\% 2=a$	$a<d AND b>d$
$d*(a+b)=$	$d+c=a+b$	$((a-3)>b) and(b=0)$

2. Ce afișază următorul algoritm pentru $x=23$? Dar pentru $x=15$?

```

Citeste x
a=x/10
b=x% 10
dacă(a=b-1) atunci
    scrie “ a și b sunt cifre consecutive ”
altfel
    dacă(a>b) atunci
        scrie “ a mai mare decat b ”
    altfel
        scrie a+b
    
```

3. Realizați algoritmul pentru următoarea problemă. Precizați datele de intrare și datele de ieșire

Lui Gigel îi plac doar notele 9 și 10 de aceea spune părinților doar aceste note. Într-o zi el vine de la școală cu trei note n_1, n_2 și n_3 . Afișați ce note nu spune Gigel acasă și numărul celor spuse.

Fișă de lucru recapitulativă rezolvată

1. Citiți cu atenție și completați răspunsul următoarelor expresii.

a=2, b=3, c=11,d=10		
$(3+a)*b = 15$	$b < 25$ True	$\text{NOT}(a > b \text{ AND } c < d)$ True
$(11+a/10)\% 10 = 1$	$3/d = b-4$ False	$\text{NOT}(a/2+1=b)$ True
$(b\% 10)*10+b/10 - a=28$	$c\% 2=a$ False	$a < d \text{ AND } b > d$ False
$d*(a+b)=50$	$d+c=a+b$ False	$((a-3) < b) \text{ OR } (b=0)$ True

2. Ce afișază următorul algoritm pentru $x=23$? Dar pentru $x=15$?

```

Citeste x
a=x/10
b=x%10
dacă(a=b-1) atunci
    scrie “ a și b sunt cifre consecutive ”
altfel
    dacă(a>b) atunci
        scrie “ a mai mare decat b ”
    altfel
        scrie a+b
    
```

pentru $x=23$ se afișează “ a și b sunt cifre consecutive ”

pentru $x=15$ se afișează 6

3. Realizați algoritmul pentru următoarea problemă. Precizați datele de intrare și datele de ieșire

Lui Gigel îi plac doar notele 9 și 10 de aceea spune părinților doar aceste note. Într-o zi el vine de la școală cu trei note n_1, n_2 și n_3 . Afișați ce note nu spune Gigel acasă și numărul celor spuse.

Date de intrare: n_1, n_2, n_3

Date de ieșire: notele ascunse și numărul notelor spuse

```
Citeste n1,n2,n3
total =3
daca(n1<9) atunci
    scrie n1
    total=total-1
sfarsit daca
daca(n2<9) atunci
    scrie n2
    total=total-1
sfarsit daca
daca(n2<9) atunci
    scrie n3
    total=total-1
sfarsit daca

scrie total
```

Proiect de activitate

DATA: 09.03.2023

ȘCOALA: Centrul Școlar pentru Educație Incluzivă Tg. Neamț

CLASA: a VII-a A DMS

LOCUL DESFĂȘURĂRII ACTIVITĂȚII: sala de clasă

PROPUNĂTOR: Prof. Damian Andreea Magdalena

DISCIPLINA: Abilități de comunicare și limbaj

ARIA CURRICULARĂ: Limbă și comunicare

UNITATEA DE ÎNVĂȚARE: *Povești*

SUBIECTUL: „*Jepurele si broasca țestoasă*”- *fabulă după Esop*

TIPUL LECȚIEI: însușire de noi cunoștințe

SCOPUL ACTIVITĂȚII:

1. *informativ:* însușirea conținutului transmis prin textul propus;
2. *formativ:* educarea exprimării verbale;
3. *educativ:* stimularea interesului pentru activitate.

COMPETENȚE GENERALE :

C1.Receptarea și transmiterea de mesaje simple orale și/sau prin metode alternative și argumentative de comunicare în contexte familiare .

C2. Receptarea de cuvinte și mesaje simple scrise și/sau prin metode alternative și argumentative de comunicare în contexte familiare .

C3. Formularea de mesaje simple scrise și/sau prin metode alternative și argumentative de comunicare în contexte familiare.

C4. Relaționarea prin intermediul comunicării în contexte familiare

COMPETENȚE SPECIFICE :

- Identificarea semnificației unui mesaj constituit din mai multe unități semantice care nu fac parte din experiența personală, inclusiv prin utilizarea metodelor alternative și argumentative de comunicare
- Citirea cuvintelor și a propozițiilor simple/dezvoltate, inclusiv prin utilizarea metodelor alternative și argumentative de comunicare
- Identificarea semnificației unui mesaj scris, transmis printr-un text simplu, inclusiv prin utilizarea metodelor alternative și argumentative de comunicare

Obiective operaționale:

A. Cognitive:

➤ Nivel maximal:

OC1: să identifice personajele;

OC2: să rezolve corect puzzle-ul;

OC3: să răspundă la întrebări cu privire la textul abordat;

OC4: să respecte ordinea evenimentelor;

OC5: să formuleze răspunsuri complete;

OC6: să rezolve corect execuțiile propuse.

➤ Nivel minimal:

OC6: să imită mișcările solicitate;

OC7: să recunoască imaginile solicitate;

B. Psiho2motrice :

OM1: să mențină poziția corectă a corpului în bancă;

OM2: să-și coordoneze efortul oculo-motor spre centrul de interes sugerat de profesor.

C. Afective:

OA1: să participe activ la desfășurarea activității, comunicând verbal și non-verbal;

OA2: să manifeste disponibilitate față de tema abordată.

Resurse:

- **Mijloc de realizare:** activitate desfășurată preponderent cu ajutorul mijloacelor audio-vizuale;
- **Metodologice:** conversația, explicația, dialogul, problematizarea, instruirea asistată de calculator, explozia stelară.
- **Materiale:** imagini, puzzle, personaje din fetru, laptop, video-proiector, CD, tabla smart, marker.
- **Organizatorice:** frontală, individuală.
- **Temporale:** 45 min.
Spațiale: sala de clasă

Bibliografie:

- Ghid metodic. Aspecte privind procesul educațional-terapeutic pentru elevii cu cerințe speciale de învățare, clasele I-IV
- Revista EDU, Literatura română, clasele I – II
- <https://www.axelsoft.net/Manuale/manuale3.html>

ETAPELE LECȚIEI	OB.	DEMERSUL DIDACTIC		RESURSE			MODALITĂȚI DE EVALUARE
		Activitatea profesorului	Activitatea elevilor	Metode și procedee	Mijloace de învățământ	Forme de organizare	
1. Moment organizatoric	OM1 OA2	-Se asigură climatul și condițiile tehnice necesare desfășurării activității.	-Se mobilizează elevii pentru implicarea în activitate;	-Conversația;		-Frontal;	
2.Captarea atenției	OC1 OC2	Elevii primesc o cutie cu 26 de piese puzzle din lemn care formează o broască țestoasă; -Se propune elevilor jocul didactic „Descoperă povestea” , care presupune identificarea poveștii <i>Iepurele și broasca țestoasă</i> , cu ajutorul unor personaje din fetru, amplasate într-un cuțar. -Se antrenează elevii într-o discuție pornind de la personajele prezentate.- <i>Știți despre ce poveste e vorba?</i>	-Descoperă și construiesc puzzle-ul , apoi numără până la 26; -Se implică în realizarea jocului didactic; -Răspund la întrebări;	- puzzle -numărarea -conversația; - învățarea prin descoperire ;	- Puzzle din lemn -Personajele poveștii din fetru; - cuțar;	-Frontal; -Frontal;	-Observația sistematică ; - Conversația euristică ;

					-jetoane cu imagini, plicuri;		
3.Reactualizarea cunoștințelor și capacităților anterioare	OC1 OC7	-Se solicită elevilor să-și reamintească care sunt alte personaje din povesti <i>Când spun „Cu bagheta fermecată/Eu te voi numi îndată”, copilul atins de baghetă rezolva sarcina propusa.(ex : Alba ca zăpada, Scufita Roșie, Raspunzel, Ratusca cea urata, Craiasa zăpezii, Degețica....)</i>	-Se implică în activitate și prezintă caracteristicile solicitate.	-Conversația; -Explicația; -Ciorchinele nestructurat	-tabla, baghetă, joben	-Frontal; -Individual;	-Aprecieri verbale;
4. Anunțarea temei și a obiectivelor		- Se precizează elevilor că vor asculta povestea “Iepurele și broasca țestoasa” însoțită de imagini ce ilustrează cadrul de desfășurare a poveștii. -cere să urmărească cu atenție materialul prezentat pentru a putea recunoaște și caracteriza	-Ascultă cu atenție;	-Conversația;	CD audio Planse cu povestea	-Frontal;	-Observația dirijată;

		personajele și întâmplările petrecute					
--	--	--	--	--	--	--	--

5.Dirijarea învățării	OA1	- se expune conținutul povestirii cât mai sugestiv respectând: intonația, pauzele, ritmul vorbirii, modificările vocii în funcție de personajul ce vorbește ori situația prezentată, în succesiunea logică a faptelor;	-Ascultă povestea și urmăresc secvențele difuzate;	-explicația; -conversația;	- <i>Iepurele și broasca țesoasă</i> și tablouri cu secvente;	-Frontal;	-Observarea atenției;
	OA2	- Apoi, elevii citesc pe rând, textul povestii	-Elevii citesc în lanț, textul		- laptop, CD tematic;		
	OC2	- După finalizarea expunerii, mobilizează elevii în explicarea cuvintelor noi din text, pe baza imaginilor și apoi alcătiesc enunțuri cu acestea: ➤ LENEȘ ➤ NERĂBDARE ➤ ASUDATĂ ➤ VAL-VÂRTEJ	- Sunt atenți și cu ajutor explică cuvintele necunoscute; - alcătuiesc enunțuri cu acestea;	-Explicația; -Demonstrația;		-Frontal; -Individual;	-Observarea atenției; -Aprecieri verbale
		-Solicită și sprijină elevii să răspundă la întrebări ce vizează conținutul poveștii:	-Răspund la întrebări ce vizează	-conversația; -explicația; -dialogul;	-imagini cu secvențele poveștii;		

	OC4	<p>-prezint elevilor un săculeț cu steluțe cu întrebări din poveste</p> <p>- informez că pe STELUȚA ALBĂ este scris titlul <i>Iepurele și broasca țestoasă</i> și atașez steluța pe panoul cu imaginile poveștii.</p> <p>-explic elevilor că în săculeț mai sunt 5 steluțe pe care sunt scrise întrebări la care ei trebuie să răspundă.</p> <p>1. Steluța galbenă:</p> <p>- CINE sunt personajele povestirii?</p> <p>- atașez steluța galbenă lângă imaginea care reprezintă răspunsul la întrebare.</p> <p>2. Steluța portocalie:</p>	<p>conținutul poveștii;</p> <p>-răspund la întrebări;</p>	<p>-problematizarea;</p> <p>-conversația;</p> <p>-explicația;</p> <p>-dialogul;</p>	<p>-săculețul cu steluțe colorate</p>	<p>-Individual;</p>	<p>-Aprecieri verbale</p>
--	-----	---	---	---	---------------------------------------	---------------------	---------------------------

	<p>-CE i-a propus iepurele broscuței ? (să se întrecă la alergare).</p> <p>Atașez steluța portocalie lângă prima imagine.</p> <p>3. Steluța roșie:</p> <p>-CUM s-a simțit iepurele când la începutul cursei? (încrezător și sigur de victorie). Atașez steluța roșie lângă a doua imagine.</p> <p>4. Steluța albastră:</p> <p>-UNDE s-a așezat iepurașul să tragă un pui de somn ? (lângă un copac). Atașez steluța albastră lângă a patra imagine.</p> <p>5. Steluța verde:</p>		<p>-problematizarea;</p> <p>-problematizarea</p> <p>-Conversația;</p> <p>-Exercițiul;</p> <p>-conversația;</p> <p>-explicația;</p> <p>-dialogul;</p>	<p>-imagini cu secvențele poveștii;</p> <p>-săculețul cu steluțe colorate</p> <p>-imagini cu secvențele</p>	<p>-Frontal;</p>	<p>-Aprecieri verbale;</p>
--	---	--	--	---	------------------	----------------------------

		<p>- DE CE credeți voi că a câștigat broasca țestoasă?</p> <p>Explicați morala fabulei. (pentru că a fost perseverentă și nu a renunțat). Atașez steluța verde lângă a cincea imagine.</p>		-problematizarea;	poveștii;		
					-săculețul cu stelute colorate		
5. Fixarea noului conținut	OC3	<p>-Rog elevii să închidă ochii, timp în care se amestecă tablourile ce ilustrează momentele principale ale poveștii. La semnalul deschid ochii, observă “încurcătura” și așază în ordinea evenimentelor tablourile, repovestind pe scurt ce s-a întâmplat în fiecare episod.</p>	-Rezolvă exercițiul propus	- Exercițiul		-Frontal; -Individual;	-Aprecieri verbale;
					-tabla smart;		

6. Obținerea performanței	OC6	<p>-cer elevilor să spună titlul poveștii.</p> <p>-Propun elevilor sa realizeze un joculeț online in care au sarcina de a grupa diverse imagini cu descrierea corespunzătoare</p> <p>https://learningapps.org/display?v=pyhenxbck23</p>	<p>-Rezolvă exercițiul propus</p>	<p>- IAC</p>			<p>-Aprecieri verbale generale și individuale.</p> <p>Autoaprecierea</p>
7. Acordare feed-back-ului		<p>-Se emit aprecieri generale și individuale referitoare la desfășurarea activității și la gradul de participare al elevilor.</p>					

UN EXPERIMENT DE ECHIPĂ

Profesor Nuți Damian, Școala Gimnazială nr.128, București

Copiii au o fire cercetătoare, iscoditoare. Sunt mereu interesați de lucrurile și fenomenele care se petrec în jurul lor și le studiază cu atenție.

Dar ce ar fi dacă ne-am opri puțin atenția asupra unei substanțe banale, care face parte din viața noastră de zi cu zi și fără de care nu putem trăi ?

Ca profesor care predă disciplina chimie îmi dau seama cât de atractiv putem studia împreună cu elevii noștri resursele naturale la fața locului. De aceea pornim într-o expediție pentru a studia substanța numită apă. Ne organizăm echipa, așa că vom avea o grupă de chimiști, una de fizicieni, botaniști, geografi, geologi, biologi, ecologi și care urmărește fiecare, obiectivele propuse. Am constatat următoarele :

Apa este o substanță fără de care organismele vii nu pot trăi.

Apa este foarte răspândită pe planeta Pământ, formând un înveliș numit Hidrosferă. Ea există sub formă de:

- apă sărată în mări și oceane,
- apă dulce în :
 - a) stare lichidă : ape curgătoare, stătătoare, ape subterane, pânze freatice, ploii (precipitații lichide)
 - b) stare solidă : zăpadă, ghețari, aisberguri, calote polare
 - c) stare gazoasă : nori

În clasa a VII-a am învățat la chimie că apa este o substanță compusă. O moleculă de apă este formată din doi atomi de hidrogen și unul de oxigen. Formula chimică a apei este : H_2O .

Dar ce proprietăți fizice prezintă apa distilată (apa chimic pură) ? De aceea urmărim să identificăm următoarele :

- culoare
- gust
- miros
- punct de fierbere
- punct de topire
- capacitatea de a solubiliza alte substanțe

Când oboșiți de drum și însetați suntem răsplătiți de mult dorita apă de izvor, ne punem întrebarea : ce proprietăți trebuie să aibă apa potabilă (apa bună de băut) ? Deci vom urmări următoarele aspecte :

- mineralizare, adică masa de săruri minerale dizolvate la un litru de apă
- duritatea apei, se știe că duritatea totală a apei este suma dintre
 - a) duritatea temporară, dată de carbonații acizi de calciu și magneziu

b) duritatea permanentă, dată de celelalte săruri de calciu și magneziu

O apă dură nu face spumă cu săpunul, ea întărește fructele și legumele prin fierbere.

-temperatura de consum

-conținut / absența de substanțe organice

-conținut / absența de microorganisme

Apa este importantă din punct de vedere economic :

-transportul pe apă este important pentru comerț

-în apă trăiesc pești

-apa e utilizată în industria chimică, farmaceutică, etc

-pentru o dezvoltare durabilă se folosesc hidrocentrale

Apa în organismele vii reprezintă aproape 70 % din masa corporală. De aceea fiecare dintre noi trebuie să consume zilnic 2 litri de apă.

Datorită creșterii populației globului și a altor factori (secetă, apă contaminată din cauza unor activități industriale necontrolate), apa devine o resursă foarte prețioasă. De aceea această resursă trebuie folosită rațional, cu mare grijă pentru viitorul planetei.

Și iată cum, o echipă de elevi isteți dovedesc să rezolve, prin documentare și analiză, o temă importantă care ține de sănătatea și viața noastră dar și de viața viitoare a planetei.

ELEMENTE CHEIE ÎN DEZVOLTAREA ȘI OPTIMIZAREA STĂRII DE BINE, A COMPETENȚELOR SOCIALE ȘI EMOȚIONALE LA ADOLESCENȚI

Prof. Dănilă Corina, Liceul de Arte “Victor Brauner”, Piatra-Neamț

Este adevărat că perioada adolescenței este una cu multiple provocări și oportunități. Creierul adolescentului se află într-o fază de dezvoltare intensă, iar această perioadă este caracterizată de o mare receptivitate la învățare și de capacitatea de a asimila rapid noi informații și experiențe. Totuși, creierul adolescentului se confruntă și cu anumite vulnerabilități, cum ar fi impulsivitatea, modificările de dispoziție și o putere de judecată în curs de dezvoltare.

Profesorii au un rol crucial în sprijinirea dezvoltării adolescenților. Aceștia pot fi modele de comportament și pot oferi suport emoțional și informații relevante pentru elevi. Prin încrederea pe care o manifestă față de elevi, profesorii îi pot încuraja să-și exploreze potențialul și să-și depășească provocările.

Este important ca profesorii să fie conștienți de impactul pe care îl au asupra elevilor și să ofere suport și îndrumare într-un mod echilibrat. Comunicarea deschisă și sinceră cu elevii poate contribui la construirea unei relații de încredere și la creșterea stimei de sine. Profesorii pot împărtăși propriile experiențe și pot oferi exemple practice de moduri de abordare a provocărilor și de gestionare a emoțiilor.

Colaborarea între familie și școală este, de asemenea, esențială în susținerea stării de bine a adolescenților. O comunicare constantă între părinți și profesori poate facilita înțelegerea nevoilor și a provocărilor elevilor și poate contribui la dezvoltarea unui mediu de învățare sănătos și stimulant.

Adolescența este o etapă complexă și plină de oportunități în dezvoltarea fiecărui individ. Profesorii au un rol esențial în sprijinirea stării de bine a elevilor, oferindu-le suport emoțional, modele de comportament pozitive și îndrumare în gestionarea provocărilor. Prin colaborare și comunicare deschisă, profesorii și părinții pot contribui la creșterea încrederii și a motivației adolescenților în parcursul lor de învățare și dezvoltare personală. (Daniel Beaulieu, 2021)

Pentru a readuce în prim plan, starea de bine a elevilor, la orele de atelier, la liceele vocaționale, profesorul poate angrena adolescenții în diferite activități și jocuri. Acestea îi pot ajuta să se cunoască între ei la începutul liceului, să devină mai relaxați, să lucreze în grup mai ușor, să devină mai comunicativi și mai ales empatici.

Punctelor cheie :

- Ascultați-l până la capăt: Demonstrați interes și respect față de opiniile și perspectivele elevului, ascultându-l înainte de a împărtăși propriul punct de vedere.
- Arătați interes pentru viața lor: Întrebați-i despre prietenii, interesele și experiențele lor, deoarece acestea reprezintă o mare parte din universul adolescentului.
- Împărtășiți experiențele personale: Discutați despre greșelile și dificultățile pe care le-ați întâmpinat în tinerețea voastră, arătând astfel că sunteți oameni și că înțelegeți provocările lor.
- Găsiți soluții împreună: Încurajați elevii să găsească soluții la problemele lor, oferindu-le sprijin și îndrumare, în loc să le impuneți propriile soluții.

- Mențineți o comunicare politicoasă: Evitați comportamentele care îi pot irita pe adolescenți, cum ar fi reproșurile publice, comparările sau controlul excesiv.
- Evitați folosirea excesivă a cuvântului "nu": Rezervați utilizarea cuvântului "nu" pentru situațiile urgente sau importante și încercați să găsiți alternative constructive în comunicare.
- Evitați reproșurile publice: Nu umiliți elevul în fața colegilor prin reproșuri sau critici jignitoare.
- Creați timp de calitate: Asigurați-vă că orele de curs oferă oportunități pentru interacțiune autentică, în care elevii se simt valorizați și sprijiniți.
- Așa cum spune Jacques Salomé – Trebuie să înveți să intri în relație și nu în reacție cu celălalt! Acest lucru devine posibil atunci când știm să ascultăm și când ne formulăm comentariile ținând seama, în primul rând, de logica internă sau de sentimentele adolescentului.(100 de trucuri pentru o relație bună cu adolescenții, pag. 63)

Aceste sugestii își doresc să contribuie la stabilirea unei relații mai bune între profesor și adolescent și la crearea unui mediu de învățare pozitiv și susținător.

În **concluzie**, profesorii trebuie să fie atenți la nevoile și capacitățile elevilor talentați. Acești tineri merită provocări ample și creative pentru a-și dezvolta potențialul artistic, dar este important să se ia în considerare și riscul de burnout. În același timp, sprijinul părinților și o familie unită constituie un factor esențial în susținerea și echilibrarea acestor tineri dornici de performanță în domeniul artelor.

Bibliografie:

1. Arnheim Rudolf, *Arta și percepția vizuală*, Ed. Meridiane, București, 1979
2. Baran Viorica, *Album metodic*, EDP, București, 1985
3. Bătrînu, E., *Educația în familie*, Editura politică, 1980
4. Berger Rene, *Descoperirea picturii*, Ed Meridiane, București, 1975
5. Bonchiș, E., *Familia și rolul ei în educarea copilului*, Polirom, 2011
6. Camelia Tatiana Tanasă, *Compoziția decorativă în mediul digital*, Ed. Alfa, 2016
7. Cosmin Nasui, *Artele monumentale decorative din România*, Ed. Postmodernism, București, 2020
8. Cristea Ioan, *Curentele artei moderne*, Ed. Alfa, București, 2021
9. Cristea Maria, *Metodica predării educației plastice în învățământul primar*, Editura Corint, București, 2009
10. Cucoș Constantin, *Educația estetică*, Editura Polirom, Iași, 2014
11. Danie Beaulieu, *100 de trucuri pentru o relație bună cu adolescenții*, Ed. Niculescu, București 2021
12. Frances Jensen, *Creierul adolescentului, ghid de supraviețuire pentru părinți*, Ed. Humanitas, București, 2021

FIECARE CARTE ARE PROPRIA EMOȚIE

DĂNILĂ ELENA LUMINIȚA -ȘCOALA GIMNAZIALĂ TRAIAN SĂVULESCU-IZVOARELE,
PRAHOVA

„Un cititor trăiește o mie de vieți înainte de a muri. Cel care nu citește trăiește o singură viață.” – George R. R. Martin

Plecând de la citatul lui George R.R. Martin mi-am motivate întotdeauna elevii să descopere și alte ipostaze pe care le pot decoperi prin lectură.

Ziua lecturii, 15 februarie a fost pentru școala noastră încă o ocazie de a ne întâlni în cadrul clubului de lectură intitulat *Emoțiile cărților!*, pentru a realizez debateri pe baza cărții pe care elevii au avut-o de citit pe tot parcursul lunii februarie *Un băiat de note 10* de Alec Blenche.

După orele de curs, ne-am adunat cu toții și am lecturat timp de o oră, întreaga carte care i-a impresionat pe elevi prin sfârșitul fericit și i-a determinat să aibă încredere în propriile capacități, chiar dacă nu sunt elevi de 10. Cu toții având abilități care îi evidențiază în colectivitatea din care fac parte. În urma lecturii, elevii au avut ca temă pentru această lună să asocieze cartea citită cu alta având aceeași temă sau cu o experiență pe care ei au trăit-o, în anii de școală parcurși. Concretizarea s-a făcut prin desene și materiale ppt care au avut la bază sugestiile amintite mai sus.

În lunile următoare vom avea de citit următoarele cărți; *Insula Misterioasă* de Jules Verne, *Călătoriile lui Gulliver* din Jonathan Swift, *Exuvii* de Simona Popescu, *O întâmplare ciudată cu un câine la miezul nopții* de Mark Haddon, *Cum te salvează un cățeluș* de Barbara O'Connor, *Pilotând prin ploaie* de Garth Stein, *Zona Zero* de Allan Gratz, *Eroi din întâmplare* de Liviu Chifane – volumul I, *Sumki* De Amos Oz, *Cititorul din peșteră* de Rui Zin. Acestea au fost alese pentru elevii de gimnaziu și au grade diferite de înțelegere și dificultate. Îmi doresc ca aceste activități să le sporească elevilor pasiunea pentru lectură, să-i ajute să se descurce mai bine în exprimarea orală și scrisă și nu în ultimul rând să reușească să se descurce mai bine la examenul de Evaluare Națională.

Dintre obiectivele acestei activități aș aminti: cultivarea gustului pentru lectură, îmbogățirea și activizarea vocabularului, dezvoltarea capacității de exprimare, consolidarea educației lingvistice și literare, formarea și stimularea gândirii critice autonome prin intermediul surselor de cunoaștere cuprinse în textele literare, încurajarea exprimării libere a impresiilor, sentimentelor și trăirilor provocate de lectură, creșterea numărului de cititori din rândul elevilor.

Anexez trei dintre creațiile literare ale elevului Manole Denis Christian Ștefan din clasa a VI-a, membru active al Clubului nostru de lectură.

*Lectura e ca o floare
Într-o zi de sărbătoare
Ea pe noi ne unește
Și mintea ne-o îmbogățește*

*Astăzi noi o iubim
Și cu drag citim
Cărți vrăjite cu povești
Vino și tu, să citești!*

Prieteni pentru o vară

Mă uit, pe fereastră, la mănunchiurile de nori care plutesc ca niște bezele necoapte pe cerul albastru. Ascult fermecat cântecul stins al unei ciocârlii ce vestește sosirea primăverii. Descopăr cum natura a pictat un tablou proaspăt și a îmbrăcat zorii în nuanțe pastelate de ocru, verde și auriu.

În fiecare dimineață îmi întreb copacul, din fața ferestrei:

-Ce este nou astăzi?

Răspunsul vine fără întârziere, oferit de o frunză bucălată care are ochii de culoare celor ai mătușii mele.

-Totul!

-Uită-te la ea!... stă agățată acolo și are impresia că le știe pe toate...Hai! Spune ce e nou !?!

-Nu vezi !?! Totul este nou! Culoarea ierbii este alta, iar noi am crescut nu mai suntem muguri, lalelele, de la tălpița copacului îl gădilă cu roșul lor îndrăzneț, păsările sunt fericite și ne cântă toată ziua, de îmi vine să mă învârt și să fac piruete! Câteodată ne prindem într-o horă și dansăm așa toată ziua, până vine vântul și ne ciufulește!

-Văd că ești tare vorbăreață! Așa sunteți toate? Îmi închipui când vă porniți toate pe discuții.

-Nuuu! Suntem așa pline de energie numai primăvara. Uite, acum îmi vine să râd, o furnică mă tot gădilă! În timpul verii, ne conservăm energia, pentru că trebuie să facem umbră pământului, apoi vine toamna când ne îngălbenim și fără vlagă ne desprindem de copac căutând căldura. Eu mă numesc Greta-Frunzeta!

-Încântat de cunoștință, dar de ce te legeni atât?

-Nu vezi că vântul ăsta nu mă lasă?

-Hai, nu mai da vina pe vânt! Cred că îți cam place să dansezi!

-Vezi că te-ai prins! Mișcarea asta o știi? Și Greta-Frunzeta se flutură de parcă îi face aer cuiva.

-Noi îi spunem breakdance.

-Dansăm și noi acum, pentru că iarnă nu putem. Toamna, ne culcăm la picioarele copacului, îl hrănim și primăvara redevenim muguri.

-Știi ce îmi place mult la tine? Nu te plângi și ești foarte fericită.

-De ce m-aș plânge? Când totul e atât de frumos, când soarele mă mângâie și tu îmi ești prieten...

-Știi...m-am gândit, nu vrei să-ți petreci iarna cu mine?

-Păi, cum?

-Găsim noi o soluție!

În fiecare dimineață, am stat de vorbă cu Greta-Frunzeta. Am râs, am dansat și ne-am povestit câte în lună și în stele, am devenit doi prieteni de nedespărțit.

Când a venit toamna și nucile lemnoase, îmbracate în cămăși zdrențuite, au căzut pe potecă și frunzele s-au rumenit în pom, înfricoșat, pentru ceea ce urma, am mers la Greta-Frunzeta. Am întins mâna către ea, acum era obosită și tristă, s-a desprins ușor de copac și s-a așezat în palma mea. Era firavă, iar verdele de primăvară se transformase în două culori superbe de toamnă arămiu și galben. Întrista i-am spus: ești mai frumoasă ca niciodată, Greta! Apoi am mers în camera mea și am așezat-o între paginile jurnalului să doarmă liniștită. Ea a fost prietena mea de-o vară.

Eroul Comet

Este Ajunul Crăciunului! Stau pe fotoliul de lângă fereastră, învelit cu pătura pufoasă a bunicii. Totul este perfect... liniștea și-a făcut loc în fiecare ungher al camerei mele, parfumul de cozonaci și de mere copte încă persistă, focul trosnește aprig în sobă, lumina difuză de afară mă îndeamnă să mă ridic și să trag cu ochiul pe fereastră. Zăresc copacii ca niște soldați muți și reci, casele cu cușmele albe își torc caierul de lână al norilor către înălțimea infinită a cerului, totul este acoperit cu o mantie cenușie.

Gerul este tot mai prezent, câinii lătră înfrigurați în cotloanele lor sinistre. Deodată, aud miile de clopoței care spărg liniștea ce se lăsa mângâiată numai de vântul aspru. Curios, am ieșit repede la poartă, tremurând din toate încheieturile. În graba, care mă cuprinsese, am uitat să-mi iau puloverul cel gros tricatat de bunica. Afară a început din nou, să ningă! Câtă bucurie! Fulgii jucăuși și obraznici îmi ating fața. Totul este magic! Întreg satul este scufundat într-o liniște înfiorătoare. Magia a înghețat! Marele moment atât de așteptat întârzie să apară.

-Oare ce s-a întâmplat, m-am întrebat de nenumărate ori!?!

Frigul și emoția îmi cuprind întreg corpul firav care tremură din toate încheieturile. Am făcut ochii mari... nu mi-a venit să cred. Unul dintre renii moșului a trecut fulgerător prin fața mea, tăindu-mi respirația. Inima mi-a împietrit datorită emoției pe care simțeam că nu o mai pot controla.

-O fi Rudlof, cel cu nasul roșu sau Comet, cel mai viteaz sau Cupid, cel romantic, Vixen, Dancer, Prancer, Blitzen, Dasher, Donder!?!

Am alergat în casă, mi-am luat haina cea groasă și am ieșit din nou, nu puteam rămâne indiferent la ceea ce urma să se întâmple. Când am ieșit, zeci de omuleți haiosi îmbrăcați în verde, mă așteptau. Vocile lor pițigăiate mă întrebau dacă l-am văzut pe Comet. Pe fețele lor supte și străvezii se citeau îngrijirea și teama de a nu-l găsi pe cel mai viteaz ren al moșului. Mut și plin de emoție, până în creștetul capului, le-am arătat cu degetul încotro a luat-o Comet. Au fugi cu toții în mare grabă, iar eu și Hera, cățelușa mea am plecat după ei, trebuia să-i ajutăm. Am ajuns la o răscruce de drumuri. Zăpada scânteietoare împodobește copacii cu ghirlande cristaline ce păreau figurine savuroase de zahăr. Deoarece pe drumul din dreapta s-au năpustit toți spiridușii, am fost nevoiți să alegem, drumul din stânga. Deși era târziu și gerul devenea din ce în ce mai aspru, derdelușul de sub deal era plin de copii veseli cu obraji aprinși de frigul ce învăluia întreg peisaj nocturn. I-am întrebat dacă l-au văzut pe cel curajos ren al moșului, s-au uitat stupefiați la mine și au început să chicotească. Văzându-mă cât eram de serios, s-au oferit totuși să ne ajute să-l găsim. Gândul că noaptea de Crăciun ar putea fi ratată, mă neliniștea teribil. Nu era posibil ca milioane, ba chiar miliarde de copii să se trezească fără cadouri în dimineața zilei de Crăciun. Omătul scârția sub fiecare pas pe care îl făceam, totul în jurul nostru părea mort, înghețat. Singurele urme de viață le lăsau copii, Hera și eu. În agitația noastră nebună, n-am realizat că ne aflam în mijlocul pădurii, eram înconjurați de lupii prădători. Am fugit speriați, ne-am urcat pe săni și am coborât într-o prăpastie adâncă. Căderea noastră a fost amortizată de stratul gros de nea. Știam că suntem pierduți pentru totdeauna, nu aveam nicio cale de ieșire la suprafață. Deodată am auzit un clinchet cunoscut, era chiar el, Comet!!! A coborât între noi, ne-a liniștit cu prezența sa, știam că astfel vom fi salvați. Ne-am unit săniile formând un lung șir, apoi am fost duși pe aripi de vânt înapoi în satul nostru. A fost grozav să zburăm pe deasupra satului! Aici, ne-am reîntâlnit cu spiridușii care erau tot mai îngrijorați, deoarece nu-l găseau pe Comet. Acum, văzându-l zâmbetele au reapărut pe chipurile lor firave. Comet este, într-adevăr cel curajos ren al Moșului, el a devenit și eroul poveștii noastre de iarnă.

Crăciunul este salvat acum! Am strigat cu toții.

Luna îmbracă întreg satul într-o haină splendid, de sărbătoare și ne îndemna să mergem la culcare în patul pufos ce ne așteaptă. Aici povestea de Crăciun poate continua.

Desenul de mai jos este copia fidelă a copertei cărții pe care elevii au avut-o de lectură în luna februarie.



Facilitarea, susținerea și îmbunătățirea activităților din sistemul educațional

Prof. Dănilă Oana-Mihaela

Școala Gimn. Nr.1, Sibiu

În contextul în continuă evoluție al sistemului educațional, facilitarea, susținerea și îmbunătățirea activităților devin un factor decisiv în ceea ce privește existența unui mediu prielnic învățării. Punctul de reper rămâne necesitatea de a satisface nevoile diverse ale elevilor, care după cum știm cu toții, sunt într-o continuă schimbare. Educația modernă trebuie să dovedească faptul că se pliază pe nevoile elevilor, trebuie să fie inclusivă și să promoveze dezvoltarea continuă a competențelor elevilor.

Facilitarea activităților înseamnă crearea unui cadru în care elevii pot învăța în mod activ și eficient. Aceasta implică folosirea unor metode de predare variate, adaptate stilurilor de învățare individuale și integrarea tehnologiei pentru a stimula interesul și participarea. Profesorii joacă un rol crucial în facilitarea învățării, ghidând elevii în descoperirea cunoștințelor și dezvoltarea abilităților critice.

A susține și a îmbunătăți procesul educațional în sine reprezintă alți factori de care un sistem educațional echitabil are nevoie. Nu avem cum să pretindem calitate nici din partea cadrelor didactice, dar nici din partea elevilor, dacă educația în sine nu este percepută la adevărata ei valoare. Perfecționarea continuă a cadrelor didactice, promovarea unor principii sănătoase pentru viața și viitorul elevilor, dar și alte astfel de elemente își pun amprenta asupra modului în care sistemul educațional se remarcă la nivel de comunitate.

În încheiere, pentru că eu sunt profesoară de limba engleză, vă propun un altfel de mod prin care pot fi învățate zilele săptămânii în limba engleză, folosindu-se o poezie bazată pe culori și plecând de la care se pot concepe inclusiv

jocuri de mișcare. Am creat-o eu și principiile din spatele acesteia sunt simplitatea, accentul pe joc și pe imagini vizuale și nu în ultimul rând ideea de nou, pe care elevii , în special cei mici, o adoră.

Poezia este următoarea: *Monday is red, / Tuesday is blue, / I love you. Wednesday is pink, / Thursday is white, / What an awesome delight! / Friday is green, Saturday is yellow / Oh wait, here comes the last fellow! That's Sunday, / It's purple and brown, / The weekend ends, but another week comes.*

„ETICA ȘI BUNA PRACTICĂ PRIVIND, EDUCAȚIA FIZICĂ ÎN ȘCOALĂ”

Profesor Dascălu Vasile

Liceul „Dimitrie Cantemir” Darabani

Lumea exterioară școlii își imaginează că un dascăl bun este cel care este echidistant față de toți elevii, nu are prejudecăți, dovedește calm și are răspuns la toate întrebările elevilor, este ordonat, liniștit, adică un om mult mai bun decât majoritatea oamenilor.

Măiestria unui dascăl eficient constă, în fond, în constituirea unei relații „eficiente” cu elevii săi. Acesta trebuie să se concretizeze în aspecte precum:

- ❖ *tratarea diferențiată a copiilor, permițându-le acestora să-și manifeste unicitatea, individualitatea, creativitatea;*
- ❖ *tratament egal, ceea ce înseamnă că nu trebuie să împlinească nevoile unui copil în defavoarea altuia, crearea sentimentului de interdependență, elevul manifestându-se liber, fără să se afle sub „lupa” ochiului vigilent al dascălului, care este pregătit nu doar pentru sancționare și existența sentimentului reciproc de respect și de grijă a unuia față de celălalt;*
- ❖ *transparența activității didactice și o relație elev-profesor bazată pe sinceritate.*

Educația Fizică din școală contribuie nu numai la buna condiție fizică și sănătate a elevilor, ea ajută tinerii să facă și să înțeleagă mai bine activitatea fizică, cu repercusiuni pozitive pentru întreaga lor viață. Cu atât mai mult, educația fizică din școală determină transferul unor cunoștințe și deprinderi ca spiritul de fair-play, cultivă respectul, conștientizarea socială și asupra propriului corp, oferă o înțelegere generală a regulilor jocului, noțiuni pe care elevii le pot folosi ulterior mai prompt la alte discipline școlare sau în situații de viață. Astfel, subiectul care participă la lecția de educație fizică reacționează printr-o conduită complexă, care înglobează deprinderile motrice, condiția fizică, cunoașterea și plăcerea pentru mișcare.

De asemenea, evidențiem faptul că educația fizică și sportul în școală nu reprezintă scoruri în sine, ci contribuie la realizarea finalităților generale ale educației, alături de celelalte discipline din curriculum-ul școlar.

În același timp, trebuie să existe preocuparea permanentă a profesorilor de educație fizică de a asigura un conținut atractiv pentru lecțiile organizate, astfel încât educația fizică școlară să pună bazele educației fizice permanente, care înseamnă un stil de viață, un mod de a gândi și a acționa în beneficiul propriu și în interesul societății.

Dimensiunea temporală a educației fizice și sportului impune reconsiderarea acestora ca activități, în sensul prelungirii lor de la etapele școlarității la celelalte etape de dezvoltare.

Esența sportului este competiția, s-a dezvoltat sub aspect istoric pe parcursul evoluției și prin care se comparau performanțele fizice, inteligența și capacitate de creație.

Școala trebuie să ofere cât mai variate de practicare a sportului pentru toți elevii, inclusiv pentru cei performanți, care să poată participa la competiții interșcolare la diverse sporturi, de echipă sau individuale așa cum participăm și noi, punând în practică cele învățate în procesul instructiv-educativ.

Etica sportivă implică onestitatea în toate felurile. În acest context, etica sportivă este înțeleasă de o persoană obișnuită ca sinceritate, dorința de integritate și veridicitate. Respectarea regulilor, a disciplinei, a culturii, a capacității de a se aduna într-o situație stresantă. Respectul față de adversar este un exemplu clar de respectare a eticii sportive. Incapacitatea de a renunța la o performanță sportivă, de a se întoarce și de a pleca dacă nu există încredere în sine este ceea ce învață. Comportamentul sportiv este un instrument educațional important în mâinile profesorilor. Crește conștiința la elevi, educă principiile morale, patriotismul, responsabilitatea, prietenia de asemenea stimulează dezvoltarea morală în adolescență. Toate etapele procesului de pregătire, competiții sunt luate în considerare. Relațiile din cadrul grupului sportiv, cu rivalii și profesorul sunt examinate în detaliu. Obiectul de studiu îl reprezintă aspectele morale în condițiile sportive, problemele psihologice de natură morală care apar pe calea sportivilor, normele eticii sportive.

Conștiința morală este un concept format al principiilor pe care se bazează comportamentul sportivului. Experiență acumulată, credințe, puncte de vedere etice. Sentimentele sincere stau la baza fundamentelor principiilor morale și calităților morale ale unui atlet ca profesionist în domeniul său. Odată cu acumularea de experiență și formarea credințelor morale în activitățile sportive, se creează o orientare valorică. Conduce activitatea sportivă a individului în alegerea morală, îmbină gândirea și acțiunea. Valorile morale ale sportivilor (elevilor) formează o personalitate atât în activitățile legate de educația fizică, cât și în viața publică. Regulile de comportament și relații sunt

determinate. Sportivii(elevii) își formează propriile valori morale și le aplică în viață, observând reacția celorlalți.

Relațiile morale în activitățile sportive au caracteristici specifice. Formarea relațiilor morale apare nu numai în contactele elevului-profesorului sau fan-sportiv, ci și între echipe opuse. Comportamentul sportiv este specific atât în perioadele de concurență, cât și în viață. Comportamentul sportivului/elevului trebuie să fie:

- *atitudinea față de adversar să fie respectuoasă;*
- *respectarea regulilor concurenței, adoptarea integrală a deciziilor judecătorului;*
- *înțelegerea faptului că toți cei care sunt la început au șanse egale;*
- *restrângere în acțiuni, acțiuni și cuvinte;*
- *acceptarea oricărui rezultat al finalizării competiției.*

Ritualurile sportive creează o atmosferă specială în timpul competiției. Acestea includ: aceeași uniformă în cadrul echipei, salutarea rivalilor și felicitări pentru începutul și sfârșitul competiției. Adolescenții și tinerii sportivi sunt învățați să reziste la presiunea societății, să nu cedeze provocărilor, să creadă în educația prin prietenie, patriotism, respect pentru ceilalți.

Conform conceptului Fair Play, sportul este un instrument care modelează viziunea asupra lumii, contribuind la formarea sinelui interior. Aduce sănătate oamenilor, plăcere și nu permite violența și utilizarea stimulărilor artificiale în sine.

Bibliografie:

- 1.Crețu, T. – Psihologia copilului, Editura Didactică și Pedagogică, București, 2005.
- 2.Cucoș, C. – Pedagogie, Editura Polirom, Iași, 2000.
- 3.Șerban, I. Gr. – Învățătorul și copiii, Editura Didactică și Pedagogică, București, 1975.
- 4.Truță, Elena; Mardar, Sorina – Relația profesor-elevi, Editura Aramis, București.
- 5.<https://rum.agromassidayu.com/sportivnaya-etika-ponyatie-i-osnovnie-principi-view-389475>

ACTIVITĂȚI DE DEZVOLTARE PERSONALĂ, DE SOCIALIZARE ȘI DE ADAPTARE A COPILULUI DE 6-7 ANI LA MEDIUL ȘCOLAR

Prof.înv. primar: Della Sultana
Sc. Gimnazială NR. 11” DR. C-țin Angelescu”, Constanța

“ Să nu-i educăm pe copiii noștri pentru lumea de astăzi. Această lume nu va mai exista când ei vor fi mai mari și nimic nu ne permite să știm cum va fi lumea lor. Atunci, să-i învățăm să se adapteze.” (Maria Montessori-“Descoperirea copilului”).

Profesorul are rolul de a ajuta la dezvoltarea intelectuală a tinerilor, a adolescenților și totodată de a dezvoltă partea estetică și educativă a copilului. Fiecare elev percepe în felul său cunoștințele adunate în cadrul unei ore de curs. Profesorul contemporan se ocupă și de dezvoltarea morală și psihico-emoțională a copilului. Are rol instructiv, educativ și poate rezolva cu ușurință unele probleme din viața acestuia. Dascălul trebuie să știe să-și motiveze elevul păstrând o relație de colaborare bună și oferindu-le acestora un cadru propice dezvoltării lor, în cadrul procesului instructiv-educativ.

Nu este suficient ca scopul unei activități să fie clar, corect și riguros formulat pentru că ea să se desfășoare normal și eficient. Dacă lipsește stimularea și susținerea energetică din partea profesorului, activitatea nu va fi realizată și obiectivul va fi neatins. Așadar activitatea umană trebuie să facă apel la o serie de factori cu rol de stimulare și activare, de sensibilizare selectivă și imbold, care sunt încadrați în noțiunea de motivație.

O apropiere a profesorului spre elevi duce de obicei la o mai bună comunicare care este benefică în desfășurarea procesului de învățământ. Elevii întotdeauna vor aprecia profesorul care se apropie de ei, care știe să îi motiveze prin încurajări, care apreciază și răsplătește pe fiecare pentru munca sa și care mereu întreabă care sunt problemele cu care se confruntă ei, încercând să găsească o soluție pentru a elimina orice obstacol din calea lor.

Educația extracurriculară (realizată dincolo de procesul de învățământ) își are rolul și locul bine stabilit în formarea personalității copiilor noștri. Educația prin activitățile extracurriculare urmărește identificarea și cultivarea corespondenței optime dintre aptitudini, talente, cultivarea unui stil de viață civilizat ,precum și stimularea comportamentului creativ în diferite domenii.

Oricât de importantă ar fi educația curriculară realizată în procesul de învățământ, ea nu epuizează sfera influențelor formative exercitate asupra copilului. Rămâne cadrul larg al timpului său liber, în care viața capătă alte aspecte decât cele din procesul de învățare școlară.

Trebuința de fi mereu în mișcare este tocmai ceea ce ne permite să împăcăm școala cu viața. În cadrul acestor activități, elevii se deprind să folosească surse informaționale diverse, să întocmească colecții, să sistematizeze date, învață cum să învețe.

Scopul acestora este dezvoltarea unor aptitudini speciale, antrenarea elevilor în activități cât mai variate și bogate în conținut, cultivarea interesului pentru activitățile socio-culturale, facilitarea integrării în mediul școlar, oferirea de suport pentru reușită școlară în ansamblul ei, fructificarea talentelor personale și corelarea aptitudinilor cu atitudinile caracteriale. Activitățile extrașcolare se desfășoară într-un mediu informal, ce permite elevilor cu dificultăți de afirmare în mediul școlar să reducă nivelul anxietății și să-și maximizeze potențialul intelectual.

Prin faptul că în asemenea activități se supun de bună voie regulilor, asumându-și responsabilități, copiii se autodisciplinează. Cadrul didactic are, prin acest tip de activități, posibilități deosebite să-și cunoască elevii, să-i dirijeze, să le influențeze dezvoltarea, să realizeze mai ușor și mai frumos adaptarea copilului la activitatea școlară, pregătirea acestuia pentru viață.

Elevii trebuie să fie îndrumați să dobândească o gândire independentă, nedeterminată de grup, toleranță față de ideile noi, capacitatea de a descoperi probleme noi, de a găsi moduri de rezolvare a lor și posibilitatea de a gândi constructiv.

Elevii noștri au fost atrași de activitățile artistice, recreative, distractive, care i-au ajutat la dezvoltarea creativității, a gândirii critice și stimulează implicarea în actul decizional privind: respectarea drepturilor omului, conștientizarea urmării poluării, educația rutieră, educația pentru sănătate etc.

Activitățile extracurriculare sunt atractive, stârnesc interes, produc bucurie, facilitează acumularea de cunoștințe, chiar dacă necesită un efort suplimentar. Copiilor li se dezvoltă spiritul practic, operațional, manualitatea, dând posibilitatea fiecăruia să se afirme conform naturii sale.

În activitatea "Dințișorul", propusă ca exemplu, am urmărit crearea unui cadru atractiv prin vizionarea unui desen animat despre igiena dinților, obținere a unui efect pozitiv pentru munca în grup, socializarea cu elevii altor clase pregătitoare. Activitatea a creat un teren liber pentru a-și manifesta în voie spiritul de inițiativă, sentimentul de siguranță și încredere tuturor participanților și, prin toate acestea o acomodare la mediul școlar.

Activitatea a avut un caracter atractiv, copiii au participat într-o atmosferă de voie bună și optimism, cu însuflețire și dăruire, ceea ce conduce la atragerea elevilor către școală. Am evitat critica, i-am încurajat, am realizat un feed-back pozitiv. Succesul este garantat dacă ai încredere în imaginația, bucuria și dragostea din sufletul copiilor.

Bibliografie:

Cernea, Maria, Contribuția activităților extracurriculare la optimizarea procesului de învățământ, în "Învățământ primar", nr. 1, Editura Discipol, București, 2000;

Cristea S., „Pedagogie generală. Managementul educației”, Editura Didactică și pedagogică, București, 1996;

Cucoș C., „Pedagogie” Editura Polirom, București, 2002;

Ionescu, M., Chiș, V., Mijloace de învățământ și integrarea acestora în activități de intruire și autoinstruire, Editura Presă Universitară Clujana, Cluj-Napoca, 2001.

INSPECTORATUL ȘCOLAR JUDEȚEAN VÂLCEA

B-dul Nicolae Bălcescu, nr. 30, 240192,

Rm Vâlcea, Tel: +40(0)35043157

Fax: +40(0)350431576

Nr. înreg...2086...../.....28.11.2023.....

INSPECTOR ȘCOLAR GENERAL,

Prof. Andreianu Mihaela



INSPECTOR ȘCOLAR PENTRU ACTIVITĂȚI EXTRAȘCOLARE,

Prof. Calotă Ionel Adrian

PROIECT EDUCATIV INTERJUDEȚEAN

CUFĂRUL CU POVEȘTI

ORGANIZATORII: Biblioteca Județeană „Antim Ivireanul” Vâlcea

Str. Carol I, Nr. 24, Loc. Râmnicu Vâlcea

Tel. 0250/739221 Fax: 0250/ 739221

Nr. înregistrare...2349...../.....20.09.2023.....

Manager,

Conf. univ. dr. Remus Grigorescu



Școala Gimnazială „Anton Pann”, Râmnicu Vâlcea
Str. Lucian Blaga, Nr. 3, Loc. Râmnicu Vâlcea
Tel. 0350/804970 Fax: 0350/ 804970
Nr. Inregistrare: 1645 / 10.10.2023

Director
Prof. Dr. Maria Andreea



Școlile partenere:

Școala Gimnazială „Regina Maria”, București
Str. Apusului, Nr. 71-73, București, Sector 6
Tel. 0214/ 340102 Fax: 0214/ 340102
Nr. Inregistrare: 874 / 9.10.2023

Director
Prof. Buhus Alina



Școala Gimnazială Nr. 7 „ Sfânta Maria” Timișoara
Str. Ion Ionescu de la Brad, Nr. 2, Timișoara, Jud. Timiș
Tel. 0256/ 210542 Fax:0256/214916
Nr. Inregistrare: 3981 / 16.10.2023

Director
Prof. Gheorghe Dumitru



Liceul Teoretic „Gheorghe Lazăr” Avrig, Siblu
Str. Horea, Nr. 27, Jud. Siblu
Tel. 0269/ 523880 Fax:0269/523880
Nr. Inregistrare...1208.24.10.2023

Director,
Prof. Luca Marcel



Școala Gimnazială Nr. 24 „Ion Jalea”, Constanța
Str. Griviței, Nr. 70, Jud. Constanța
Tel. 0341/ 405844
Nr. Inregistrare...11.10.10.2023

Director,
Prof. Teodorov Corina Loredana



Grădinița cu Program Prolungit Nr. 1, Slatina, Jud. Olt
Str. Unirii, Nr. 6, Loc. Slatina, Jud. Olt
Tel. 0249/ 434639 Fax: 0249/ 434639
Nr. Inregistrare...2102.10.10.2023

Director,
Prof. Georgescu Arina-Mariana



BIBLIOTECA JUDEȚEANĂ „ANTIM IVIREANUL” VÂLCEA

PROIECT EDUCAȚIONAL INTERJUDEȚEAN

CUFĂRUL CU POVESTI

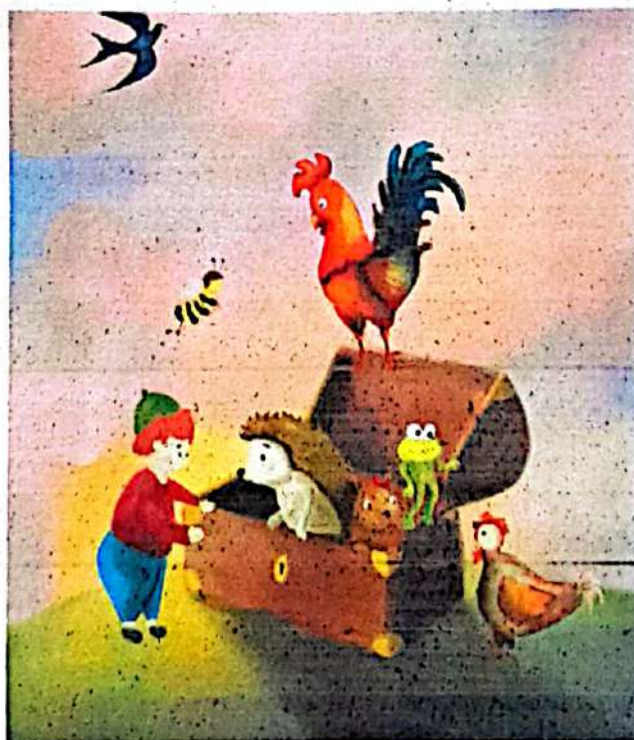

Motto: „Unul dintre cele mai mari daruri pe care adulții le pot face, urmașilor și societății, este să le citească copiilor lor” – Carl Sagan

ARGUMENT:

Lectura dezvoltă limbajul, este folosită pentru comunicare, în schimbul de informații și idei. Interacțiunea dintre text și cititor este modelată de cunoștințele, experiențele, atitudinile și limba comunității de unde provine cititorul, de poziționarea lui din punct de vedere cultural și social. Procesul de lectură necesită o preocupare continuă care se dezvoltă și se rafinează în timp. În plus, cititul necesită creativitate și analiză critică. Lectura este un proces complex și de aceea nu poate fi limitată la a avea doar o interpretare sau două. Lectura nu are reguli concrete. Ea permite cititorilor să își creeze propriile interpretări. Acest proces de interpretare permite o explorare profundă a textelor.

Alte tipuri de lectură cum ar fi lecturarea notațiilor muzicale sau a pictogramelor nu se bazează pe sisteme de scriere legate de vorbire. Legătura între aceste tipuri de lecturi este dată de modul în care simbolurile utilizate sunt interpretate prin extragerea de sens din notațiile vizuale sau semnele tactile (în cazul Braille).

De ce e important să le citim povești copiilor?

E datoria noastră de adulți să le deschidem apetitul pentru lectură și putem face asta atât citind povești împreună, cât și arătându-le că ne place să citim la rândul nostru. Pentru că poveștile citite împreună au o mulțime de beneficii asupra dezvoltării emoționale a copiilor, creșterii autonomiei lor și a abilității lor de comunicare:

- **ne apropie** – Cititul este o bună ocazie să stăm împreună, unul lângă altul. Tocmai de aceea, copiii cărora li se citește, vor asocia această activitate cu apropierea și cu starea de bine pe care o simt când ascultă povești.
- **le cresc capacitatea de concentrare și de învățare** – Dacă la început copiii nu au răbdare decât pentru povești scurte, cu text puțin și imagini multe, în timp, prin expunerea repetată la povești, ei își vor crește capacitatea de concentrare și vor reține mai multă informație, abilități care le vor fi de folos și la școală.
- **dezvoltă vocabularul și îmbunătățesc pronunția** – Cu cât mai multe povești le citim, cu atât mai bine.

- **ii învață noțiuni de baza despre citit** – Cu ajutorul poveștilor copiii vor înțelege că citim de la stânga la dreapta, că textul e separat de imagini sau că lăsăm spațiu între cuvinte.
- **îmbunătățesc abilitatea de a comunica** – Copiii cărora li se citește se vor exprima cu ușurință mai mare. Când ascultă povești copiii sunt atenți la felul în care citim (tonalitate, inflexiuni ale vocii, pauze), dar și la felul în care personajele interacționează.
- **le dezvoltă gândirea logică** – Ascultând povești copiii învață despre concepte abstracte, relația cauza-efect, despre bine și rău. Totodată vor reuși să recunoască tipare și să anticipeze rezultate.
- **ii pregătesc pentru noi experiențe** – Există povești terapeutice pentru tot felul de subiecte sensibile de la anxietatea de separare, la mersul la doctor, începerea grădiniței și școlii sau pierderea cuiva drag.
- **le dezvoltă abilitățile de ascultare și imaginația** – Când le citim povești copiii învață să asculte tot mai atent, să prelucreze informațiile pe care le aud, să le înțeleagă (și să ne corecteze dacă greșim) și să își imagineze personajele și acțiunea.
- **cresc încrederea copiilor în sine** – Citind diferite povești copiii vor fi mai bine echipați pentru diverse situații și asta le dă încredere în forțele proprii. Și asta e valabil pentru citit în general, nu doar pentru povești.

Cititul reprezintă mai întâi de toate un mod de relaxare. Nimic nu e mai plăcut decât să te lași cuprins de o altă realitate și să uiți de griji, pentru că atunci când citim găsim echilibrul dintre lumea noastră, interioară și cea din jur.

Cărțile sunt și vor fi întotdeauna un mijloc de îmbunătățire a cunoștințelor, o nesfârșită sursă de informații care dezvoltă imaginația și creativitatea: *Citește. Numai citind mereu creierul tău va deveni un laborator nesfârșit de idei și imagini* (Mihai Eminescu). De asemenea, cărțile reprezintă cel mai simplu și accesibil mod de dezvoltare personală și de dezvoltare a cunoștințelor într-un anumit domeniu.

SCOPUL PROIECTULUI

Proiectul are ca scop cultivarea gustului pentru lectură în rândul elevilor și promovarea fondului de carte deținut de Biblioteca Județeană Vâlcea.

OBIECTIVELE GENERALE ALE PROIECTULUI

- cultivarea și valorificarea potențialului creator al elevilor;
- dezvoltarea comunicării între elevii din școlile județului Vâlcea
- dezvoltarea colaborării între bibliotecari și cadrele didactice
- formarea abilităților de lectură de la cele mai mici vârste
- conștientizarea beneficiilor lecturii
- dezvoltarea capacității de comunicare, a creativității și a gândirii critice

Pentru elevi:

- formarea cititorului conștient;
- dezvoltarea unei atitudini pozitive a elevului față de lectură și bibliotecă;
- dezvoltarea capacității de cunoaștere și înțelegere a importanței cititului în viața elevului
- realizarea unor schimburi de idei între elevi;
- respectarea normelor de comportament într-o bibliotecă;

Pentru cadrele didactice implicate:

- abilitatea cadrelor didactice de a construi un mediu educațional care să motiveze copilul în procesul instructiv – educativ;

Pentru partener:

- conștientizarea bibliotecarului cu privire la rolul lui în formarea și dezvoltarea elevilor;
- să organizeze și să desfășoare activități instructiv – educative diverse și atractive pentru atingerea scopului propus;

METODE DE LUCRU

- ateliere interactive de lectură, în cadrul Bibliotecii Județene " Antim Ivireanu" Râmnicu Vâlcea și școlile partenere.

- **Întâlniri lunare, în cadrul Bibliotecii Județene „ Antim Ivireanul” Râmnicu Vâlcea și școlile partenere.**

Aldea Ana-Mihaela

GRUPUL ȚINTĂ:

1. **elevii de la Școala Gimnazială „Anton Pann”, Râmnicu Vâlcea (coordonăți de prof. învăț. primar. Drăghicescu Ionela, prof. învăț. primar Tudpran Ana Maria, prof. învăț. primar Grigoroiu Monica, prof. învăț. primar Băeșu Alina)**
2. **elevii de la Școala Gimnazială „Regina Maria”, București (coordonăți de prof. învăț. primar Chiriță Carmina)**
3. **elevii de la Școala Gimnazială Nr. 7 „Sfânta Maria”, Timișoara (coordonăți de prof. învăț. primar Sârbu Maria Tania)**
4. **elevii de la Liceul Teoretic „Gheorghe Lazăr” Avrig, Sibiu (coordonăți de prof. învăț. primar Haiduc Berghea Claudia)**
5. **elevii de la Școala Gimnazială Nr. 24 „Ion Jalea” Constanța (coordonăți de prof. învăț. primar Aioanei Manuela)**
6. **preșcolarii de la Grădinița cu Program Prolungit Nr. 1, Slatina, Olt (coordonăți de prof. învăț. primar Aldea Ana-Mihaela)**

RESURSELE PROIECTULUI

Resurse umane:

- **elevii școlilor din județul Vâlcea , Olt, Sibiu, Timișoara, Constanța, București**
- **cadrele didactice implicate**
- **responsabilii Bibliotecii Județene “ Antim Ivireanul”- Rm. Vâlcea sunt Cristina Badea, Mitu Ionela, Păunescu Minodora, Mihaela Radi și analist I.T. Vlădescu Nicol**

Resurse materiale: cărți, imagini, hârtie, un laptop, un videoproiector; o imprimantă, un copiator; un aparat foto.

Resurse informaționale: Internet ,cărțile deținute de Biblioteca Județeană “ Antim Ivireanul”- Râmnicu Vâlcea.

LOCUL DE DESFĂȘURARE: Secția Periodice Legislație din cadrul Bibliotecii Județene "Antim Ivireanu" Vâlcea și școlile partenere.

MONITORIZAREA

Se va urmări ca elevii implicați să-și împărtășească liber părerile și impresiile personale asupra lecturilor care se citesc pe parcursul derulării proiectului.

EVALUAREA (FORME DE EVALUARE):

Se vor cere comentarii participanților la proiect, prin care aceștia să își exprime opinia față de proiect. Se va observa direct modul și gradul de implicare a participanților în activitățile proiectului.

REZULTATUL (TIPURI DE PRODUSE):

- desfășurarea concursului „Cel mai bun cititor”

PERIOADA DESFĂȘURĂRII PROIECTULUI

- octombrie 2023 – iunie 2024

IMPACTUL

- întărirea colaborării elevi – cadre didactice implicate – bibliotecar
- creșterea interesului în rândul elevilor pentru citit
- dezvoltarea capacității de comunicare, a creativității și a gândirii critice

CALENDARUL ACTIVITĂȚILOR

Grupa zero

Octombrie 2023	Ziua în care a fugit somnul de Pătrașcu,
Victoria și Keszeg, Agnes	
Noiembrie 2023	Șanșa lui bilețel de Pătrașcu, Victoria
	Ziua buldozerului de Fleming, Candace
Decembrie 2023	Poveste de Crăciun de Dickens, Charles
	Povești de Crăciun de Andersen, Hans
<i>Christian</i>	
Ianuarie 2024	Uluitoarele călătorii ale Ariadnei de
Pătrașcu, Victoria	
	Să mâncăm multe Culori de Marsteller, Helen.
Februarie 2024	Ursule Brum, ursule brum, Tu ce vezi? de Carle,
Eric și Martin Jr., Bill	
Martie 2024	Cele mai frumoase povești de Frații Grim
Aprilie 2024	Tepișor și Rostogol
Mai 2024	Autobuzul magic de Degen, Bruce și Cole, Joanna
Iunie 2024	Final proiect

Clasa a I-a

Octombrie 2023	Inelul vrăjit basme grecești
Noiembrie 2023	Bucătăreasa zânelor de Barber, Shirley

Decembrie 2023	Poveste de Crăciun de Dickens, Charles
Ianuarie 2024 Gilbert și Marcel, Marlier	Andreea și prietena sa, vrăbiuța de Delahaye
Februarie 2024	Aventuri în țări fermecătoare de Marlier, □Marcel
Martie 2024	Brățara magică de Barber, Shirley
Aprilie 2024	Hai-hui prin Univers de Kumnas, Mauri
Mai 2024 Nicolae	Omul de flori cu barba de mătase de Filimon,

Clasa a II-a

Octombrie 2023	Cele mai frumoase povești românești
Noiembrie 2023	Cartea cu Apolodor de Naum, Gellu
Decembrie 2023	Expresul polar de Chris van Allsburg
Ianuarie 2024 Gilbert și Marcel, Marlier	Andreea și ajutorii de bucătari de Delahaye
Februarie 2024	Vidra care voia sa știe tot de Tomlinson, Jill
Martie 2024 Crăciun, Petre Crăciun	Țara Adevărului și Împăratul - Minciună de
Aprilie 2024	Lebedele de Andersen, Hans Christian
Mai 2024 Nicolae	Omul de flori cu barba de mătase de Filimon,

Clasa a III-a

Octombrie 2023	Școala banilor bine-crescuți de Andone, Cristina
Noiembrie 2023 Vigopoulou, Mersine	Din Cetatea lui Eu în Cetatea lui Tu de
Decembrie 2023	Poveste de Crăclun de Dickens, Charles
Ianuarie 2024 Cristina	Cântecul lui Zurali de Pătrașcu Victoria, Radu
Februarie 2024 Victoria, Radu, Cristiana	Zuralo și roțiția fermecată de Pătrașcu
Martie 2024	100 de femei pentru 100 de ani de Românie modernă de Adina Rosetti, Victoria Pătrașcu, Iulia Iordan, Laura Grünberg, Cristina Andone
Aprilie 2024	100 de femei pentru 100 de ani de Românie modernă de Adina Rosetti, Victoria Pătrașcu, Iulia Iordan, Laura Grünberg, Cristina Andone
Mai 2024	Cipi acest pitic uriaș de Sandor, Fodor

Clasa IV

Octombrie 2023	- Micul prinț de <u>Saint Exupéry, Antoine de</u>
Noiembrie 2023	- Pe acoperișurile Parisului de Rundell, Katherine
Decembrie 2023	- Poveste de Crăciun de Dickens, Charles
Ianuarie 2024	- Toate pânzele sus de Tudoran, Radu
Februarie 2024	- Cireșarii de Chiriță, Constantin (Vol. I)

Martie 2024 - Lămâi, cărți și prieteni de Cotterill

Aprilie 2024 - Băiatul cu pijamale în dungă de Boyne, John

Mai 2024 – Aventurile lui Habarnam și ale prietenilor săi de Nosov, Nikolai

Iunie 2024 final proiect

ACTIVITĂȚI OUTDOOR “CĂSUȚA IEPURAȘULUI”

Prof.înv. primar. Demeter Ana

Școala Gimnazială ”Octavian Goga”, Satu Mare

Noul tip de educație se bazează pe patru competențe fundamentale: a învăța să cunoști(să știi);a învăța să faci;a învăța să trăiești împreună cu ceilalți;a învăța să fii;Toate aceste concepte se regăsesc în activitățile de tip outdoor.Educația outdoor este un concept relativ nou în contextul educativ românesc însă ea începe din ce în ce mai mult să capteze interesul actorilor educaționali din sistemul de învățământ formal.Există numeroase accepțiuni pentru termenul de educație outdoor însă pentru a da o definiție simplă putem spune că această forma de educație se bazează pe învățarea în aer liber, învățarea experiențială(„*Înveți cu creierul,mâinile și inima!*”).Termenul poate include educația pentru mediu,activități recreative,dezvoltare personala,terapie prin aventură etc Scăpând de rutina sălii de clasă activitatea de învățare capătă un caracter atractiv și mai aplicat.Un studiu recent arată că ne amintim 20% din ce ceea ce auzim,30% din ceea ce vedem și 90% din ceea ce facem.Învățarea outdoor nu înseamnă doar un loc al învățării ea presupune o schimbare de optică,o nouă filozofie de acțiune,o alta instrumentalizare și perspectivă asupra învățării și o permisivitate ridicată pentru achiziția experiențială.Un vechi proverb chinezesc accentuează eficiența acestui tip de educație:

„*Ce aud-uit. Ce văd-îmi amintesc. Ce fac-înțeleg.*”

În mod tradițional,în procesul actual de predare-învățare în țara noastră Outdoor Learning reprezintă:explorarea locurilor îndepărtate,excursii,vizite tematice,dezvoltare fizică sociala și personală.Pentru aceste activități sunt necesare multe resurse:timp,bani,grupuri mici de elevi,echipament adecvat,specialiști pe diverse domenii.De cele mai multe ori acestea sunt resurse pe care școala și profesorul nu le are.Există însă un model de outdoor care presupune integrarea activităților in curricula școlii și desfășurarea lor în mod constant și natural fără să fie nevoie de resurse speciale.Aceste activități le putem include în scenariile noastre didactice în cadrul programului școlar obișnuit.Acest model educațional presupune:

- Activități frecvente,orientate spre un scop și bazate pe un curriculum,desfășurate în mediul din proximitatea școlii;

- Activități desfășurate în mod constant pe tot parcursul anului școlar. Desfășurarea activităților pentru majoritatea disciplinelor;
- Sarcini de tip problemă și presupunând munca în echipă;
- Aceiași profesori pentru activitățile indoor și outdoor;

Principala provocare pentru organizatorul unei activități outdoor este cum să transforme materia prima din mintea elevului, trecând-o printr-un proces de învățare intenționată, în competențe funcționale. Educația actuală trebuie să fie holistică și integratoare, bazată pe procesul de a da sens oricărei întâmplări și experiențe proprii. Ideea că experiența, învățarea și progresul sunt interconectate se află la baza diferitelor programe outdoor.

Obiectiv clar. Ca în cazul oricărei lecții, indiferent de cadrul de desfășurare, trebuie să fie cunoscut scopul lecției, ce se dorește a se realiza.

1. **Legătura între activitatea indoor și cea outdoor.** Elevii vor lucra pe baza aceluiași curriculum atât în clasă cât și în afara ei:
 - **indoor**-pregătirea și actualizarea noțiunilor teoretice necesare;
 - **outdoor**-desfășurarea efectivă a activității;
 - **indoor**-reflexii, observații, constatări

Experiența pe care o vor trăi elevii este consistentă în timp și le oferă acestora înțelegerea noțiunii de continuitate-trecut-prezent-viitor. Experiența are loc într-un anumit context (social, cultural, geografic) și îl forțează să facă conexiuni și să interacționeze cu mai multe domenii pentru a înțelege întregul.

2. **Elevii să lucreze împreună.** Activitatea outdoor, chiar dacă va presupune o muncă individuală, este obligatoriu să includă munca în echipă și lucru în grup. În momentele de interacțiune în grup elevii, vor fi nevoiți să relaționeze, să comunice și să transmită informații sau cunoștințe, să folosească împreună deprinderi ce le au deja, să se facă înțeleși.
3. **Lucru cu situații de învățare concrete și relevante cu scop vizibil.**
4. **Activități legate de situații concrete, reale.**
5. **Munca și înțelegerea elevilor trebuie să folosească mediul** (natura ca spațiu al învățării). Mediul înconjurător ales trebuie să susțină procesul de învățare.

6. *Lecția să includă experiențe senzoriale.* Elevii să fie „obligați” să simtă vântul, temperatura, poluarea să guste coaja copacului etc.
7. *Experiențele trebuie urmate de lucru în clasă, de conceptualizări abstracte, astfel încât ceea ce a fost experimentat să devină cunoaștere*
8. *Profesorul să fie capabil să stea deoparte.* El trebuie să fie un ghid, să pregătească drumul elevilor pentru procesul de învățare și să facă loc pentru propriile experiențe.

Exemplu de activitate

Căsuța iepurașului: Materiale necesare: cretă colorată, hârtie colorată, jetoane cu iepurași, ouă de lemn carioci.

Se lucrează în echipe de 5-6 elevi. În curtea școlii se trasează mai multe pătrate mari (grile cu coordonate) care se vor folosi la joc. Putem desfășura activitatea sub formă de concurs cu mai multe probe sau fiecare echipă va executa cerințele impuse de coordonatar (profesor sau lider de echipă). Ce putem propune: Poziționare în căsuța cerută de coordonată, din poziția respectivă prin săritura în altă căsuța solicitată (Ex. Din D7 în D9 prin săritură cu spatele). În diferite poziții se vor așeza iepurașii și ouăle din lemn. Se pot extrage coordonatele de pe cartonașe iar elevii vor identifica jetoanele. Se pot solicita aici câteva caracteristici sau imitarea de sunete. Se pot folosi și jetoane cu personaje din povești. Se pot ascunde litere în diferite poziții. După coordonate date copiii vor forma cuvinte.

„Natura poate să-ți slujească de carte, de profesor, de povătuitor. Ea te cheamă, ea îți procură, cu mici mijloace, tot ceea ce vei avea nevoie mai târziu. Nu închide această carte plină de învățături înțelepte. Nu o neglija pentru celelalte cărți în care se cuprind numai strofe din cântarea întregă ce stă înaintea ta” (Ion Simionescu)

Bibliografie

- Ciolan Lucian, (2008), „Învățarea integrată, fundamente pentru un curriculum transdisciplinar”, Ed. Polirom, București;
- Fida Soluțion, (2014), „Formarea și perfecționarea personalului implicat în operațiunile remedial/corective și preventive”, Suport de curs, Proiectul „Educația-șansa de ați scrie propriul viitor” POSDRU 162/2.2/S140232;
- Jordet, A.N., (2010), „What is outdoor learning” , Manual for Foundation Course;

PROIECT DE LECȚIE

Prof. psihopedagog Denes Melinda Andrea
Centrul Școlar de Educație Incluzivă „Bonitas” Oradea

Clasa: a II- a

Aria curriculară: Terapii specifice și de compensare

Disciplina: Evaluare și consiliere psihopedagogică, psihodiagnoză - consiliere colectiva

Subiectul: „Ne jucăm și cântăm!”

Tipul intervenției: terapie prin muzică

Competență generală

- Formarea unor comportamente și reacții emoționale adecvate diferitelor contexte socio-educative

Competențe specifice:

- Încurajarea comportamentelor pro-active și de interrelaționare
- Susținerea psiho-afectivă a elevilor pentru prevenirea situațiilor de criză

Obiective operaționale:

a) cognitive:

- Op1- să imite ritmul impus de terapeut
- Op2- să-și aștepte rândul în cadrul activității
- Op3- să respecte regulile impuse în cadrul activității

b.) motrice:

- Op4- să lucreze ordonat cu instrumentele muzicale puse la dispoziție;

c.) afective:

- Op5- să participe cu plăcere la activitate;

Strategii didactice:

➤ **Forme de organizare:**

colectiv dirijat

➤ **Metode și procedee:**

- M1 - observația
- M2 – conversația
- M3 - demonstrația
- M4 - explicația

M5 – exercițiul
M6- imitația
M7- joc terapeutic

➤ **Mijloace didactice:**

m1: instrumente muzicale
m2: cartonașe cu ilustrații

Forme de evaluare: Observația directă, proba orală, proba practică

Durata: 45 de minute

Loc de desfășurare: cabinet psihopedagogic

DEȘFAȘURAREA LECȚIEI

Etapetele lecției	Ob op.	CONȚINUT		STRATEGII DIDACTICE		Evaluare
		Activitatea profesorului	Activitatea elevilor	Metode	Mijloace	
1. Moment organizatoric		Pregătirea sălii, scaunele vor fi aranjate în semicerc pentru desfășurarea activității	Așteaptă în liniște.			
2. Pregătirea terapeutică	Op5 Op2	Astăzi o să ne jucăm cu instrumentele muzicale și o să cântăm. Cântec de salut: „Toate florile-s aici Toate sunt prezente Cu petale mari și mici Colorate de pitici, Bună ziua,!”	Copiii ascultă cu atenție. Fiecare copil salută, în timp ce bate la tobă.	Conversația Explicația	Tobă	Observarea comportamentului elevilor
3. Intervenția propriuzisă	Op1 Op2	Înainte de a începe a-și vrea să ne încălzim degetele și mâinile . – Jucăm jocul: „M-a trimis boierul!” Să macin piperul, Cu ce, cu ce? (cu	Copiii execută comenzile terapeutului. Elevii participă cu plăcere la	Explicația Exercițiul Joc	Instru-	Observația directă

	Op3	degețelele, cu pumnii, cu palmele,)	joc.	terapeutic	mente muzicale	Proba practică
	Op4	Următorul joc se numește „ Ascultă și fă! ”: Terapeutul are un instrument muzical în mână, când îl scutură copiii se ridică în picioare, când nu îl scutură, copiii stau jos.	Copiii își așteaptă rândul. Copiii răspund la întrebări.	Demonstrația Explicația Joc terapeutic		Proba orală
	Op5	Acum o să jucăm jocul „ La plimbare ”, un copil primește o tobă și o dă la următorul. Toba merge de la un copil la celălalt și la care se oprește trebuie să răspundă la o întrebare. Următorul joc se numește: „ Dirijorul ” Fiecare copil primește un instrument muzical în mână. Un copil va fi ales dirijor. Dirijorul dă comenzi pe care ceilalți trebuie să le execute. Acum, ca să ne relaxăm puțin ne imaginăm că suntem la mare și ascultăm valurile mării. Terapeutul folosește toba oceanică, pentru a scoate în evidență valurile mării. Acum o să jucăm jocul: „ Alege cartonașul! ”: fiecare elev alege un cartonaș. Se cântă cântecul ilustrat de pe acesta.	Copiii execută comenzile dirijorului. Copiii sunt ajutați de terapeut. Copiii ascultă cu ochii închiși sunetele scoase de toba oceanică. Cântă împreună cu terapeutul.	Observația Demonstrația Explicația Imitația Observația Exercițiul Joc terapeutic	Instrumente muzicale Toba oceanică Cartonașe cu ilustrații	Observația directă Proba practică

4. Evaluarea gradului de atingere a obiectivelor	Op2 Op3 Op5	Se va cânta un cântec la alegerea copiilor . Copiii vor fi întrebați dacă le-a plăcut activitatea.	Elevii cântă împreună	Explicația Exercițiul		Observația directă Aprecieri verbale
5. Încheierea activității	Op5	Cântec de final: "La revedere!" ...fiecare copil salută și bate la tobă. Terapeutul face aprecieri cu privire la modul de implicare a elevilor. Copiii primesc recompense pentru buna desfășurare a activității	Elevii cântă cântecul de "La revedere!"	Demonstrația Exercițiul Conversația	Tobă	Analiza activității Aprecieri verbale

Bibliografie :

- Programă școlară pentru disciplina Evaluare și consiliere psihopedagogică, psihodiagnoză , Învățământ special Clasele Pregătitoare – a IV-a Dizabilități intelectuale ușoare și moderate aprobat prin Ordinul ministrului educației nr. 3.702/2021 privind aprobarea programelor școlare pentru învățământul special preșcolar, primar și gimnazial.
- Boris Luban-Plozza, I. Barbu Iamandescu (1997) Dimensiuni psihologice ale muzicii - Introducere în muzicoterapie, Ed. Romcartexim, București
 - ASOCIAȚIA RENINCO , “ Ghid de predare – învățare pentru copiii cu cerințe educative speciale “
- Ghergut, A. (2001). Psihopedagogia persoanelor cu cerințe speciale. Strategii de educație integrată. Iasi: Polirom.
 - Radu, Gh. (2000). Psihopedagogia școlărilor cu handicap mintal. Bucuresti: Ed. Pro Humanitate.
- Radu, Gh.(2002).Psihologie școlară pentru învățământul special. Bucuresti: Ed. Fundatiei Humanitas

EVALUARE – LEGILE MENDELIENE ALE EREDITĂȚII

Clasa a IX – a

Prof. Dicianu Daniela

Liceul Teoretic „George Călinescu” Constanța

I. Asociază noțiunile cuprinse în cele două coloane:

A. 1. Monohibridare	a) 1 : 2 : 1	B. 1. Heterozigot	a) AABBCc
2. Dihibridare	b) 3 : 1	2. Homozigot dominant	b) aabbcc
3. Semidominanță	c) 9 : 3 : 3 : 1	3. Homozigot recesiv	c) AaBbCc

II. Alege varianta corectă:

1. În urma monohibridării, Mendel a constatat:

- a) segregarea caracterelor în F_1 ;
- b) segregarea genotipică în F_2 de 3 : 1;
- c) obținerea de plante asemănătoare fenotipic cu părinții, în F_2 ;
- d) 100% plante homozigote în F_1 .

2. În cazul dihibridării:

- a) în F_1 rezultă 16 combinații de factori ereditari;
- b) pot rezulta noi combinații de gene;
- c) are loc segregarea independentă a caracterelor în F_1 ;
- d) în F_2 , se obțin 100% homozigoți.

3. Găinile de Andaluzia:

- a) au rezultat în procent de 25% dintr-un cocoș negru și o găină albă;
- b) genele pentru culoarea albă, respectiv neagră, sunt în raport de supradominanță;
- c) una dintre gene este dominantă asupra celeilalte;
- d) raportul dintre gene este de semidominanță.

III. Alege variantele corecte:

1. Care dintre următoarele organisme sunt homozigote:

- a) AaBb;
- b) AABBCc;
- c) aaBB;
- d) AaBbCc.

2. Fenotipul:

- a) corespunde întotdeauna unui singur genotip;
- b) este determinat de interacțiunea genotip – mediu;
- c) reprezintă totalitatea însușirilor unui organism;
- d) reprezintă totalitatea genelor dintr-un organism.

3. Din încrucișarea a două plante de mază heterozigote (Nz), în F_1 :

- a) toate plantele vor avea bobul neted;
- b) 75% plante cu bob neted și 25% cu bob zbârcit;
- c) 50% plante cu bob neted și 50% cu bob zbârcit;
- d) 25% vor fi homozigote cu bob neted.

IV. Tipul fructelor de prun este determinat de două perechi de factori ereditari R – fructe rotunde, o – fructe ovale; V – fructe vinete, g – fructe galbene.

Se încrucișează un soi de prun dublu homozigot dominant cu un soi dublu homozigot recesiv. Alegeți răspunsurile corecte la următoarele întrebări:

1. Genotipurile celor două organisme parentale sunt:

- a) RoVg x RoVg; b) RRVV x oogg c) Rg x oV; d) RRgg x ooVV.

2. Organismele obținute în F₁, din punct de vedere fenotipic, sunt:

- a) 50% cu fructe galbene și ovale și 50% fructe rotunde și vinete;
c) 100% cu fructe galbene și ovale;
b) 50% cu fructe rotunde și galbene și 50% fructe ovale și vinete;
d) 100% cu fructe rotunde și vinete.

3. Organismele hibride din F₁ formează 4 categorii de gameți. Acestea sunt:

- a) RV, Rg, oV, og; b) RoVg, RoVg, RoVg, RoVg; c) R, o, g, V; d) RR, oo, VV, gg.

4. Descendenții din F₂ care sunt homozigoți pentru caracterul “fructe vinete” sunt în număr de:

- a) 9; b) 4; c) 12; d) 3.

V. Argumentează aplicând schemele de încrucișare, următoarele afirmații:

- a) dacă ambii părinți au grupa sangvină A și sunt homozigoți genotipic pot avea numai copii care au grupa sangvină A.
b) părinții cu grupa sangvină AB nu pot avea copii care să aibă grupa O.
c) dacă părinții au grupele sangvine A respectiv B, ambii fiind genotipic heterozigoți, copiii pot avea grupa sangvină A, B, AB, O.

Barem de corectare

I. Se acordă câte 0,25p pentru fiecare asociere corectă

A. 1b; 2c; 3a. 0,25 p x 3 = 0,75 p

B. 1c; 2a; 3b. 0,25 p x 3 = 0,75 p

II. Se acordă câte 0,5 p pentru fiecare răspuns corect

1c 0,5 p.

2b 0,5 p.

3d 0,5 p.

III. Se acordă câte 1p pentru fiecare răspuns corect

1b,c, 1p.

2b,c. 1p.

3b,d 1p.

IV. Se acordă câte 0,75 p pentru fiecare răspuns corect

1b 0,75p.

2d 0,75p.

3a 0,75p.

4b 0,75p.

Se acordă 1p. din oficiu.

Bibliografie:

Lazăr V., Căprărin D., - Metode didactice utilizate în predarea biologiei, Editura Arves, Craiova; 2008

Costică N., - Metodica predării biologiei, Editura Graphys, Iași;2008

Ariniș A., Mihail A., - Manual de Biologie, Bucuresti, Ed. BIC ALL 2004, Ministerul Educației – Centrul Național de politici și evaluare în educație – Repere metodologice pentru aplicarea curriculumului la clasa a IX – a în anul școlar 2021-2022, Biologie, București 2021

Optimizarea activității didactice

Prof. Dima Cristina

Școala Gimnazială "Vasile Alecsandri" Roman

Motto: „Nu este suficient să știi, trebuie să și aplici. Nu este suficient să înțelegi, trebuie să și creezi.” (Jean-Jacques Rousseau, Emile sau educația, 1762)

"Învățarea prin proiecte este o metodă de predare și învățare care se bazează pe rezolvarea unor probleme reale sau crearea unor produse reale." (Gifford, 2013)

Învățarea prin provocări pornind de la o problemă: elevii au rezolvat probleme reale, care menite să le solicite să gândească critic și să găsească soluții creative.

De exemplu, elevii pot fi provocați să găsească o modalitate de a reduce consumul de energie în școală. "Proiectele oferă elevilor posibilitatea de a-și aplica cunoștințele și abilitățile în situații reale, de a gândi critic și de a rezolva probleme." (Krajcik, 2014)

Învățarea prin colaborare: elevii pot lucra împreună la sarcini comune, care să le permită să-și dezvolte abilitățile de comunicare și de lucru în echipă. De exemplu, elevii pot lucra la un proiect de cercetare sau pot crea un produs digital. "Învățarea prin colaborare este o metodă de predare și învățare care se bazează pe lucrul împreună în echipe pentru a atinge un obiectiv comun." (Johnson, Johnson, & Holubec, 2008)

Iată câteva exemple concrete de astfel de activități:

- O clasă de elevi de liceu poate lucra la crearea unei aplicații mobile care să ajute persoanele cu dizabilități să navigheze mai ușor în oraș.
- O clasă de elevi de liceu poate lucra la crearea unei pagini web care să prezinte informații despre un subiect de interes pentru ei.
- O clasă de elevi de liceu poate lucra la crearea unui joc video care să promoveze educația ecologică.

Aceste activități sunt doar câteva exemple, iar posibilitățile sunt nelimitate. Important este să se țină cont de interesele și nevoile elevilor atunci când se alege o metodă de contextualizare.

Iată câteva sfaturi pentru a face aceste activități mai eficiente:

- Începeți cu o discuție cu elevii pentru a înțelege interesele și nevoile lor.
- Fiți clar în ceea ce privește obiectivele activității și cum vor fi evaluate elevii.
- Oferiți elevilor suficient timp și resurse pentru a finaliza activitatea.
- Fiți pregătiți să vă adaptați activitatea în funcție de nevoile elevilor.

Prin utilizarea unor metode de contextualizare inovatoare, profesorii pot crea medii de învățare mai captivante și mai eficiente, care să îi motiveze pe elevi să învețe și să se dezvolte.

De asemenea, dezvoltarea valorilor, atitudinilor și comportamentelor sociale este un aspect important în educația tinerilor. Potrivit lui Petru Iluț, în cartea sa „Valori, atitudini și comportamente sociale. Teme actuale de psihosociologie”: "Valorile sunt temeiul dezbaterii și acțiunii sociale, atitudinile sunt un factor important în adoptarea comportamentelor sociale." Prin urmare, profesorii trebuie să fie atenți la dezvoltarea valorilor și atitudinilor pozitive în rândul elevilor, precum solidaritatea, responsabilitatea și respectul față de ceilalți.

Pe lângă metodele didactice clasice, cum ar fi predarea frontală sau explicația, există o serie de metode și strategii didactice moderne care pot fi utilizate pentru a crea un mediu de învățare activ în cadrul orelor de Informatică și TIC. Iată câteva exemple:

- Învățarea bazată pe proiecte: Această metodă implică elevii într-un proiect care are un scop clar și care necesită abilități de cercetare, colaborare și rezolvare a problemelor.
- Învățarea bazată pe jocuri: Această metodă utilizează jocurile pentru a face procesul de învățare mai interactiv și mai atractiv pentru elevi.
- Învățarea prin descoperire: Această metodă îi încurajează pe elevi să exploreze și să descopere noi informații pe cont propriu.

Învățarea activă este o abordare eficientă care poate contribui la îmbunătățirea performanței elevilor. Prin implicarea activă a elevilor în procesul de învățare, profesorii de Informatică și TIC pot ajuta la dezvoltarea abilităților și competențelor elevilor, precum și la îmbunătățirea rezultatelor educaționale.

BIBLOGRAFIE

1. Ioan Cuceș, Tehnologia informației și comunicării în educație, Editura Polirom, Iași, 2007
2. Mircea Miclea, Educație și tehnologie, Editura Polirom, Iași, 2012.
3. Papert, Seymour. The Children's Machine: Rethinking School in the Age of the Computer. New York: Basic Books, 1993.
4. Jonassen, David H., Richard M. Mayes, and Thomas M. Shank. Learning with Technology: A Constructivist Perspective. Upper Saddle River, NJ: Prentice Hall, 1999.
5. Driscoll, Michael P. Psychology of Learning for Instruction. Boston: Allyn and Bacon, 2005.
6. Iucu, R, (2001), Managementul și gestiunea clasei de elevi, Fundamente teoretico-metodologice, Editura Polirom, Iași;
7. Iluț, Petru, (2004), Valori, atitudini și comportamente sociale. Teme actuale de psihosociologie, Iași, Editura Polirom;
8. Iucu, R, (2001), Managementul și gestiunea clasei de elevi, Fundamente teoretico-metodologice, Editura Polirom, Iași;

Invatare eficienta

Atunci cand se apropie un examen important din viața elevului, dintr-o dată se pare că timpul pe care l-a alocat pentru studiu e prea scurt. Chiar dacă probabil totul merge conform planului pe care și l-a făcut încă de la începutul anului, emoțiile de dinaintea unui astfel de eveniment important tind să ne acapareze pe toți și indiferent cât de mult timp a mai rămas până în ziua examenului, este important să fim familiari cu cele mai bune **metode de invatare rapida si eficienta**.

Pentru început, să stabilim ce înseamnă cu adevărat să înveți eficient. **David Ausubel** ne spune prin Teoria Învățării Semnificative că cea mai bună metodă de a studia și a reține informații este prin asocierea lor cu informații din trecut, și mai mult, prin atribuirea unui sens logic, rațional și conceptual fiecărei informații pe care o citim. Conform teoriei lui Ausubel, există mai multe tipuri de învățare: învățarea prin receptare, care se produce atunci când cineva cărui îi atribuim o anumită autoritate vorbește despre un subiect care ne pasionează și reținem cu ușurință informațiile pe care le-am receptat; învățarea prin descoperire, care apare atunci când suntem interesați de un anumit subiect sau o anumită materie și descoperim prin cercetare proprie anumite informații care se întipăresc cu ușurință în memoria noastră; învățarea conștientă, pe care Ausubel o consideră cea mai eficientă, este acel stil de învățare în care folosim combinația logică a conceptelor înțelegând informația prin asocieri și analogii; învățarea mecanică, care reprezintă o memorare superficială bazată pe repetiție, de obicei de scurtă durată.

Așadar, ce putem face pentru a ne asigura că înainte de un examen învățăm eficient, dar și rapid? În acest articol vom explora câteva dintre cele mai utilizate **metode de invatare eficienta** pentru a ne asigura că informația este întipărită corespunzător, că ne-o vom aminti în momentul examenului și că o vom putea reproduce.

Tehnici de invatare rapida

Metoda #1: Sintetizarea materialului

Un element important în învățare este reprezentat de utilizarea materialelor de studiu la potențialul lor maxim. Acest lucru poate fi realizat pentru început prin sintetizarea materialelor, fie prin alcătuirea unui rezumat, fie prin extragerea unor notițe relevante. Prin realizarea unei sinteze în primul rând asigurăm înțelegerea materialului, iar mai apoi extragem doar acele noțiuni cheie ce ne vor ajuta să dezvoltăm subiecte complexe în momentul examenului. În plus, o altă metodă conexasă acesteia, este citirea cu glas tare a cursurilor, ca și cum am explica cuiva noțiuni pe care deja le cunoaștem. Prin această metodă activăm memoria auditivă, care ne oferă plus valoare pe lângă cea vizuală.

Metoda #2: Studiu alternativ

Alternează studiul la o materie preferată cu cel la una mai puțin plăcută. În general, tindem să amânăm studiul pentru materiile mai puțin plăcute și simțim o presiune mai mare în momentul în care realizăm că am alocat prea puțin timp pentru ele. În plus, utilizarea acestei metode ne ajută să fixăm mai bine informația, mutând focusul atenției după ce ne-am concentrat îndelung pe studiul unui singur subiect.

Metoda #3: Stabilește un program de studiu

Stabilește un program de învățare în funcție de perioada din zi în care simți că ai cea mai mare receptivitate – unele persoane sunt mai receptive dimineața și pe parcursul zilei, alte persoane se pot concentra mai ușor după-amiaza sau seara. Stabilirea și urmărirea unui program bine pus la punct ajuta mintea să intre mai ușor în cadrul necesar învățării și asigură câteva ore de studiu fără distrageri.

Metoda #4: Autotestarea

În momentul în care consideri că ai înțeles pe deplin informația pe care ți-ai propus să o memorezi, încearcă să aplici metoda autotestării. Fă-ți câteva bilete cu întrebări din materialul pe care l-ai învățat și extrage câte unul aleatoriu. Încearcă să răspunzi în scris la întrebările de pe bilete și apoi verifică răspunsurile și identifică unde ar trebui să mai repeți și unde nu.

Metoda #5: Cadrul propice pentru învățat

Amenajează-ți un spațiu confortabil pentru studiu și asigură-te că ai la îndemână tot ceea ce ai nevoie pentru a învăța. Poți așeza o tablă deasupra biroului pe care să lipești în partea stângă post-it-uri cu subiectele pe care deja le-ai învățat, iar în partea dreaptă cu cele pe care urmează să le înveți. Mai mult de atât, un alt factor important în această perioadă este alimentația. Alimentele precum nucile, fructele de pădure sau broccoli pot ajuta și susține memoria și concentrarea înainte de un examen dificil.

Vă dorim mult succes tuturor celor pe care îi așteaptă examene anul acesta și vă încurajăm să aplicați aceste *tehnici de învățare rapidă* pentru o mai bună memorare și reproducere a informațiilor.

Consilierea părinților

Consilierea părinților reprezintă un ansamblu de acțiuni ce vin în sprijinul cunoașterii copiilor, a înțelegerii nevoilor și a comportamentului lor, a identificării factorilor de risc în integrarea familială, școlară, socială a acestora, a ameliorării relației cu propriii copii, precum și a sprijinirii școlii în educația copiilor.

Suportul educațional acordat părinților prin activități de consiliere presupune stabilirea unei comunicări congruente, care se realizează treptat și structurat, cu respect și fără să se simtă „prizonierii școlii”. Este modalitatea prin care se clarifică disfuncționalitățile mediului care cauzează manifestările comportamentale indezirabile social.

Ca reprezentanți ai copilului, părinții sunt foarte importanți, deoarece oferă date prețioase despre copil și mediul său. Informațiile lor permit: evaluarea inițială a resurselor copilului/elevului/părintelui; evaluarea gradului de participare la viața colectivității de tip formal în calitate de partener în educație alături de cadrele didactice; evaluarea gradului de disponibilitate pentru modificare/schimbare a comportamentelor care se dovedesc a fi nepotrivite în raporturile cu propriul copil; evaluarea intervenției educaționale realizabilă și “costurile” pentru copil. Părinții vor fi puși în situația de a exersa comportamente noi pe baza indicațiilor și materialelor de lucru: tehnici de observare, întăriri ale comportamentelor, rezolvări de probleme generate de comportamente indezirabile manifestate în familie. Implicarea și responsabilitatea parentală poate determina creșterea motivației pentru frecventarea grădiniței, participarea activă la desfășurarea învățării de tip preșcolar și, implicit, și dezvoltarea unei relații pozitive între educatoare și copil.

După cum știm, învățarea este permanentă. Omul învață cât trăiește, atât din experiența altora, cât și din propria experiență. Învățarea poate fi spontană, neintenționată, s-au într-un mod organizat și dirijat, atât într-un cadru instituționalizat, dar și din afara acestuia, în context formale, nonformale și informale.

Studii efectuate în școli din străinătate arată că implicarea comunității și, mai ales, a familiei în viața școlii are un impact pozitiv asupra comportamentului, frecvenței și a rezultatelor elevilor la învățătură. Aceste studii au demonstrat că (Berza, M. Școala incluzivă-școală europeană, 2007, p15): în toate cazurile, implicarea s-a dovedit benefică pentru copii; efectele sunt cu atât mai evidente cu cât implicarea părinților s-a făcut mai devreme în viața copilului; o implicare activă este mult mai importantă decât o implicare pasivă; întotdeauna copii cu CES au foarte mult de câștigat; părinții sunt mândri de modul în care se pot implica în educația copiilor lor; implicarea părinților are efecte pozitive majore asupra comportamentului și atitudinii elevilor față de școală; părinții care urmează cursuri de formare au rezultate mult mai bune în intervenția lor asupra educației copiilor.

Consilierea părinților vizează constituirea unor deprinderi, atitudini, capacitate și competențe parentale și familiale. Sunt acțiuni proiectate profesional, care își propun să sprijine familia. Constituirea unui parteneriat educativ în comunitatea în care crește, se dezvoltă și este educat copilul constituie o cerință a educației de azi.

Profesorul trebuie să se bucure de încrederea copilului, dar și a familiei sale. Părinții sunt cei care îl cunosc cel mai bine, îi cunosc obiceiurile, știu ce îi place și ce nu îi place, la ce reacționează mai bine și mai repede. În același timp, profesorul poate ajuta familia să urmeze calea potrivită în raporturile cu copilul, să prevină îndepărtarea lui sufletească, să înlătore eventuale carențe educative.

BIBLIOGRAFIE

SELECTIVĂ

Stan, Gabriel (2014). Strategii de consiliere educațională. Bacău: Editura Casei Corpului Didactic.

LECTIA ÎNTRE TRADITIE ȘI MODERNITATE: JOCUL CA METODĂ ȘI TEHNICĂ INTERACTIVĂ DE GRUP

DINU MIRELA - Liceul Teoretic „IULIA HAȘDEU” Lugoj, jud. Timiș

Școala contemporană este criticată pentru accentul pus pe realizarea formală a programului în detrimentul dezvoltării individuale, creatoare a gândirii și, totodată pentru omiterea sferei emoționale și motivaționale a elevului.

Dezideratele de modernizare și de perfecționare a metodologiei didactice se înscriu pe direcțiile sporirii caracterului activ al metodelor de învățământ în aplicarea unor metode cu un pronunțat caracter formativ, în valorificarea noilor tehnologii instructive (e-learning), în contaminarea și suprapunerea problematizării asupra fiecărei metode și tehnici de învățare, reușind astfel să se aducă o însemnată contribuție la dezvoltarea întregului potențial al elevului. Deși învățarea este eminentă o activitate proprie, cerința primordială a educației progresiviste, cum spune Jean Piaget, este de a asigura o metodologie diversificată bazată pe îmbinarea activităților de învățare și de muncă independentă, cu activitățile de cooperare, de învățare în grup.

Specific metodelor interactive de grup este faptul că ele promovează interacțiunea dintre mințile participanților, dintre personalitățile lor, ducând la o învățare mai activă și la rezultate evidente.

Acest tip de interactivitate determină „identificarea” subiectului cu situația de învățare în care acesta este antrenat, ceea ce duce la trans-formarea elevului în stăpânul propriei transformări și formări.

Interactivitatea presupune atât cooperarea – definită drept „forma motivațională” a afirmării de sine, incluzând activitatea de avansare proprie, în care individul rivalizează cu ceilalți pentru dobândirea unei situații sociale sau a superiorității – cât și competiția care este „activitatea orientată social în cadrul căreia individul colaborează cu ceilalți pentru atingerea unui țel comun”.

Una din caracteristicile orientării comunicative o constituie deplasarea atenției de la profesor la elev - aptitudinile, trebuințele, interesele sale – și strategia învățării. O urmare a acestui fapt este interesul crescut pentru rolul factorilor emoționali. S-a constatat că în învățământul tradițional elevul rămâne un obiect lipsit de inițiativă, ceea ce are drept consecință dispariția motivației. Procesul de însușire a limbii se desfășoară mai repede și mai eficient într-o atmosferă care-i dă elevului senzația de siguranță și conștiința propriei valori.

Învățământul modern preconizează o metodologie operatorie, axată pe acțiune, deci pe promovarea metodelor interactive care să solicite mecanismele gândirii, ale inteligenței, ale imaginației și creativității. „Activ” este elevul care depune efort de reflecție personală, interioară și abstractă, care întreprinde o acțiune mentală de căutare, de cercetare și redescoperire a adevărilor, de elaborare a noilor cunoștințe. „Activismul exterior” vine deci să servească drept suport material, iar „activismul interior”, psihic, mental, să devină un purtător al acestuia.

Una din strategiile care îndeplinesc cerințele unei abordări umaniste este aceea a divertismentului, permițând celui care predă să-și realizeze simultan sarcinile didactice (predarea limbii) și educative (formarea profilului dorit) într-o atmosferă lejeră și atractivă.

În mod obișnuit jocurile și activitățile distractive le asociem cu timpul liber, destinat în general odihnei. S-ar putea ca motivul unei asemenea asocieri să fie faptul că aceste activități sunt libere, lipsite de constrângere și plăcute. Ele pot însă îndeplini și funcții educative esențiale.

Pedagogii au atras atenția asupra numeroaselor virtuți formative ale jocurilor și activităților distractive; ele dezvoltă, într-o mare măsură, spiritul de observație, exactitatea, stimulează imaginația și voința, contribuind prin aceasta la dezvoltarea generală a elevului. Jocurile

influențează de asemenea formarea principiilor. În cursul activităților de divertisment, efortul intelectual al elevului este sprijinit de angajarea emoțională și volitivă – dorința de a se evidenția și de a câștiga. Adesea, acest efort este legat de acțiuni motrice. Distrându-se, elevii nu observă că învață.

Jocurile pot fi grupate în trei secțiuni. Primele două cuprind jocuri care ajută la însușirea sistemului limbii străine – jocuri lexicale și sintactice, iar a treia grupează activități care facilitează dezvoltarea deprinderilor comunicative de diverse tipuri.

În activitatea mea la clasă printre multele jocuri abordate, unul în mod special a captivat atenția elevilor.

Pe o insulă pustie

Vârsta: peste 14 ani

Nivelul: II/III

Interacțiunea: P * G → G

Durata: 20-30 minute

Scopul: exersarea deprinderilor de comunicare, motivare, negociere

Material didactic: lista de obiecte

Descrierea: Profesorul scrie pe tablă 10-15 denumiri de obiecte aflate pe un vapor care naufragiază. Elevii sunt împărțiți în grupe de câte 5-6 persoane. Fiecare echipă alege acele obiecte care, după părerea elevilor ar fi absolut necesare naufragiaților ajunși pe o insulă pustie. Numărul de obiecte este limitat (de exemplu până la 7) pentru că numai atâtea încap în barca de salvare. Jucătorii discută în cadrul grupei, stabilind care dintre obiecte sunt indispensabile și la ce sunt necesare. Apoi elaborează o listă proprie. După un anumit timp, echipele citesc deciziile luate. Dacă listele de obiecte se deosebesc, jucătorii vor colabora pentru a obține o listă unitară. Jocul se poate desfășura în acest fel și dacă se are o altă situație extremă (incendiul locuinței, rățacirea în pădure sau în deșert).

Exemplu: Lista de obiecte notate de profesor

1.o pușcă; **2.**o cutie de cartușe; **3.**un butoiș cu rom; **4.**un balot de material textil; **5.**pături; **6.**un butoi de benzină; **7.**un reșou; **8.**o cutie de chibrituri; **9.**carne conservată; **10.**un topor; **11.**o lopată; **12.**un set de cuțite; **13.**o hartă; **14.**o lanternă; **15.**un radio cu tranzistori;

Mulți profesori de limbi străine se tem de pierderea controlului asupra desfășurării orelor atunci când se aplică jocuri la clasă. Considerăm că este o părere eronată, deoarece jocurile lingvistice, ca orice joc didactic, reprezintă una din strategiile posibile de instruire. Atunci când este aplicată în mod conștient și adecvat, ea poate fi chiar mai eficientă decât strategiile convenționale. Având asemenea informații, profesorul poate alege fără greutate jocul potrivit elevilor și chiar crea el însuși jocuri care să permită acumularea cunoștințelor într-o atmosferă destinsă de divertisment.

Bibliografie:

- Stoica, Ana – „Creativitatea elevilor”, București, Editura Didactică și Pedagogică, 1983
- Fata, Carmela – „Le Coffre a Jouer”, articol în revista LFdM, nr.1199
- Sieck-Piskozub, Teresa – „Jocuri și activități distractive în învățarea limbilor străine” , Iași, Editura Polirom, 1997
- Rixon, Shelagh – „Games for Practicing English”, London, Macmillan, 1981

EXEMPLE DE BUNE PRACTICI- STEAM

Prof. Dîrlea Raluca Grațîela, Grădinița cu program prelungit nr. 2 Aiud
Prof. Veliciu Silvia Raluca, Grădinița cu program normal Crăciunelu de Jos

Tema: „Cei trei purceluși”

GRUPA: MICĂ

SCOPE:

- ✓ consolidarea cunoștințelor despre animale domestice și verificarea cunoștințelor matematice dobândite până-n prezent.

ACTIVITATE CU ÎNTREAGA GRUPĂ

- ✓ povestea „Cei trei purceluși” (punctual de pornire al activității)

ȘTIINȚĂ

ABILITĂȚI STEAM

- **abilități de observare** - vor urmări procesul prin care „sufală” lupul și dărâmă căsuțele
- **abilități de culegere a datelor** - vor identifica tipurile de căsuțe (paie, lemn, cărămidă)



MATERIALE: siluete reprezentând porci, căsuțe, feon animat reprezentând lupul

MOD DE DESFĂȘURARE

Copiii vor identifica tipurile de căsuțe, procesul prin care sunt dărâmate căsuțele.

TEHNOLOGIE

ABILITĂȚI STEAM

- **abilități în domeniul tehnologiei** - folosesc lanterna proiector pentru a reda imaginile
- **abilități de observare** - urmăresc imaginile
- **abilități motorii fine** - utilizează lanterna reglând imaginea



MATERIALE: lanterna proiector , cutie materiale

MOD DE DESFĂȘURARE

Copiii vor identifica folosi lantern proiector pentru a vizualiza imaginile.

INGINERIE

ABILITĂȚI STEAM

- **abilități gândirea spațială**- asamblarea căsuței
- **îndemânare manuală** - manipulează jeleurile și scobitorile
- **abilități de comunicare și colaborare** - lucrează și comunică împreună pentru a rezolva sarcina

MATERIALE: jeleuri, scobitori, siluete porci

MOD DE DESFĂȘURARE:

Copiii vor avea la dispoziție jeleuri și scobitori. Vor studia o plansă cu scheletul unui case apoi vor trece la construirea acestuia.

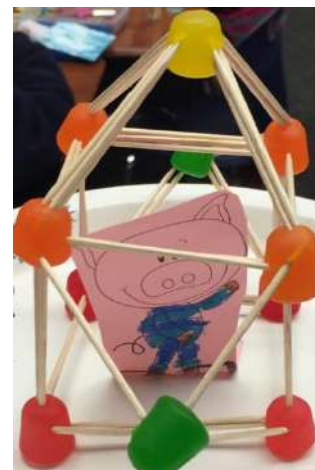

ARTĂ

ABILITĂȚI STEAM

- **abilități artistice** - îmbină și folosesc culorile pentru a reda cât mai creativ
- **abilități motrice fine** - manipulează cu mare atenție acuarelele și pensulele

MATERIALE: acuarele, farfurii

MOD DE DESFĂȘURARE:

Copiii vor avea la dispoziție materialele necesare realizării picturii.



MATEMATICĂ

ABILITĂȚI STEAM

- **abilități matematice** - exersează numărul prin raportarea numărului la cantitate
- **abilități de gândire critice**- își dezvoltă gândirea critică, găsesc soluții pentru a rezolva sarcina
- **abilități motrice fine** - manipulează cu ușurință clemele de rufe

MATERIALE: fișe de lucru, biscuiți, cleme de rufe

MOD DE DESFĂȘURARE:

Copiii vor atașa corespunzător clemele de rufe la cifra corespunzătoare numărului de porci.

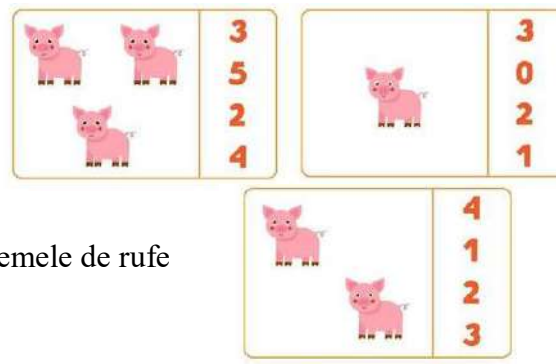

Bibliografie

1. Andrea Scalzo Yi, *100 Easy Steam Activities*, Page Street Kids, 2019
2. Clarkson Stephanie, *STEM Activity: Sensational Science*, Paralela 45, 2021
3. <https://didacto.ro/educatia-steam-10-activitati-de-invatare-inteligenta/>

Abordari, tactici de succes si metode interactive la ora de religie

În activitatea didactică trebuie să avem în atenție nu numai pregătirea de specialitate, ci și perfecționarea pregătirii metodice, pentru a realiza o proiectare optimă a activității instructiv-educative, care vizează idealul disciplinei Religie, formarea personalității religios-morale a elevului, creștinul în devenire.

Abordarea și imbinăm metodele tradiționale cu cele specifice disciplinei (cântarea religioasă, rugăciunea, lectura, interpretarea textului biblic, lectura explicativă, exercițiul moral, îndrumarea teoretică și practică), însă acordăm o atenție deosebită metodelor activ-participative, centrate pe elev..

Fiecare tactică și metodă pe care o aplicăm în anumite secvențe de lecție poate fi considerată activă în măsura în care pune în mișcare operațiile gândirii și sufletul, dacă motivează elevul pentru studiu și îmbogățește astfel bagajul său de cunoștințe. Metoda în sine este eficientă dacă este adaptată obiectivelor, conținuturilor, achizițiilor în timp ale elevilor, particularităților individuale și de vârstă specifice ale acestora..

Se dorește astăzi în școală, punerea în practică a unor strategii activ-participative, care au un caracter dinamic, prin care procesul de predare și învățare se realizează prin cooperare, interdependență și independență. Se urmărește astfel dezvoltarea spiritului activ și critic al elevilor.

Orice strategie didactică este eficientă numai în măsura în care transmițând cantitatea de informații reușește să-i antreneze pe elevi în asimilarea ei activă și creatoare. Conlucrarea dintre profesor și elev conferă strategiei o dimensiune psihosocială, datorită multiplelor relații interpersonale.

Proiectarea procesului de învățământ în funcție de aptitudinile elevilor, de ritmul lor de lucru, axarea învățării pe așteptările și interesul lor pentru activitate, legarea școlii de practica vieții creștine presupune în primul rând o activizare a proceselor mentale care se obiectivează în competențe, comportamente și conduite.

Voi prezenta câteva metode interactive, aplicate cu succes la orele de religie și în cadrul unor activități în, ora de după ora de religie, fie în vizitele și excursiile la mănăstirile din țară, în cadrul cercului de religie sau la pregătirea serbărilor școlare realizate cu elevii în preajma marilor sărbători creștine

Jocul de rol (dramatizarea) poate fi folosit în lecțiile de transmitere și însușire a noilor cunoștințe, de evaluare, de recapitulare a cunoștințelor, comunicarea și fixarea cunoștințelor, aprecierea, asocierea sau la interpretarea unor scenete cu caracter religios (serbările desfășurate în așteptarea Nașterii Domnului sau a Învierii Domnului).

Aplicat la orele de curs, conduce la realizarea următoarelor obiective:

- învățarea modurilor de gândire, trăire și acțiune specifice unui anumit statut
 - dezvoltarea empatiei și a capacității de înțelegere a opiniilor și a aspirațiilor
 - stimularea atitudinii de a surprinde, înțelege și evalua orientările valorice ale partenerilor
 - formarea experienței și competenței de a rezolva situațiile problematice dificile.
- Pentru a fi eficient, scenariul trebuie să fie spontan și să nu dureze mai mult de 5-10 minute, după care urmează intervențiile și comentariile.

Metoda oferă posibilitatea de a te pune în pielea personajului. În timpul jocului ne adresăm personajelor și la sfârșit întrebăm cum s-au simțit și ce au învățat din această experiență.

Am aplicat metoda la lecția „*Învierea lui Lazăr*”(clasa a VII-a), „*Pilda fiului risipitor*”(clasa a VI-a), „*Despre Ierarhia bisericească*”(clasa a VI-a).

Metoda cvintetului, ce favorizează reflecția personală și colectivă, rapidă, esențializarea cunoștințelor, înțelegerea lor profundă, manifestarea creativității.

Cvintetul este o poezie cu cinci versuri cu ajutorul căreia se realizează și se condensează informațiile incluzându-se și reflecții ale elevilor care pot lucra individual, în perechi sau în grup. Aplic această metodă pentru dezvoltarea creativității, a limbajului elevilor, mai ales la clasele V-VIII. Mulți elevi sunt preocupați de poezie și încercăm să-i obișnuim să caute poezia și literatura religioasă, care exprimă trăiri profunde.

Structura algoritmică:

1. Primul vers conține un singur cuvânt cheie, de obicei un substantiv, subiectul poeziei care va fi explicat în versurile următoare.
2. Al doilea vers este format din două cuvinte, de obicei adjective care descriu subiectul poeziei.
3. Al treilea vers este format din trei cuvinte, de obicei verbe la gerunziu, care exprimă acțiuni.
4. Al patrulea vers, din patru cuvinte exprimă sentimentele autorului față de subiectul abordat.
5. Al cincilea vers este format dintr-un cuvânt care exprimă esența subiectului.

Exemplu:

Clasa a VI-a

Credința

Statornică, sfântă

Păzind, sporind, făptuind

Aduce în suflet, bucuria,

Viața.

Cubul –metoda presupune explorarea unui subiect, a unei situații din mai multe perspective, permițând abordarea complexă și interogatoare a unei teme.

Etape:

Realizarea unui cub pe ale cărui fețe sunt scrise cuvintele: descrie, compară, analizează, asociază, aplică, argumentează.

Anunțarea temei, subiectului pus în discuție.

Împărțirea clasei în 6 grupe, fiecare dintre ele examinând tema din perspectiva cerinței de pe una dintre fețele cubului. Am aplicat această metodă la lecția *Sfânta Taină a Împărtășaniei* cls. a VI-a în etapa:

Comunicării noilor cunoștințe

- în această secvență de lecție vom lucra pe grupe și vom aplica metoda cubului.
- se împarte clasa în șase grupe de elevi (4/5 elevi în fiecare grupă).

Sarcini de lucru în aplicarea metodei cubului:

Interacțiunea pe fețele cubului	Sarcina de lucru pe care o propun
Descrie!	Cum arată?
Compară!	Cu cine/ce seamănă și de cine/ce diferă?
Asociază!	La ce te face să te gândești?
Aplică!	Cum poate fi folosit?
Analizează!	Din ce este făcut? Ce conține? Ce presupune?
Argumentează pro sau contra.	Este bun sau rău? Dorit sau nedorit? De ce?

Fiecare grupă va avea de realizat o sarcină de lucru.

Grupa I – Descrie – Sfânta Taină a Împărtășaniei (a Spovedaniei).

Grupa II – Compară – cu celelalte slujbe la care ai participat (Sfânta Liturghie, Spovedania, Maslul, Botez, Hirotonie, Nuntă).

Grupa III – Asociază – componentele „Trupul și Sângele Domului” cu pâinea și vinul (Hristos la Cina cea de taină) – Momentul instituirii Sfintei Taine: „Luați, mâncați...”

Grupa IV – Aplică – cunoștințele referitoare la împărtășania cu Trupul și Sângele Domnului în viața ta. Începând cu clasa a II-a și a III-a au participat în Postul Mare împreună cu părinții sau cu profesorul de religie la Spovedanie și s-au pregătit sufletește pentru momentul Împărtășaniei.

Grupa V – Analizează – importanța Împărtășaniei și ce presupune ea :

- unirea cu Hristos și viața de veci;
- pregătirea sufletească pentru acest moment;
- spovedania făcută cu părere de rău și cu dorința de îndreptare;
- împlinirea canonului.

Grupa VI – Argumentează pro sau contra – afirmația: „La fiecare Sfântă Liturghie pâinea și vinul aduse în dar de credincioși se preface prin puterea Duhului Sfânt în Trupul și Sângele Mântuitorului spre iertarea păcatelor și spre viața de veci” sau „Cina cea de Taină se reactualizează la Sfintele Paști?”.

Forma finală a scrierii este împărtășită întregului grup.

Lucrarea finală poate fi desfășurată pe tablă.

Tehnica „Turul galeriei”

Este o tehnică de învățare prin cooperare, care promovează gândirea și învățarea eficientă, încurajând elevii să-și exprime opiniile cu privire la soluțiile propuse de colegii lor. Pașii în aplicarea acestei tehnici.

1. Elevii organizați în grupuri de trei sau patru rezolvă o sarcină de lucru care permite mai multe perspective de abordare sau mai multe roluri.
2. Produsele activității grupurilor de elevi sunt notate pe o planșă realizându-se un poster.
3. Posterele se expun pe pereții clasei care se transformă într-o galerie expozițională.
4. Grupurile trec apoi pe rând pe la fiecare poster și fac comentarii direct pe acesta.
5. După ce se încheie „turul galeriei”, fiecare grup își examinează propriul poster și discută observațiile făcute de colegi.

Aplicăm această metodă atunci când urmărim înțelegerea sensului unui citat sau a unui verset biblic.

„Cereți și vi se va da, căutați și veți afla, bateți și vi se va deschide”.

„Drept aceea privegheați, că nu știți nici ziua, nici ceasul când va veni, Fiul omului”(Mt. 25,13).

„Credința fără fapte, moartă este.”(Iacov 2,26)

„Să vorbim și altora despre Hristos.”

„Alcătuieți în scris(desen) portretul unui bun creștin”- clasa a VI-a

Am aplicat metoda și la lecții de Consiliere și orientare :Traficul de ființe umane, Consumul de droguri, Cine sunt eu, Școala în care învăț...

Aplicarea teoriei „Inteligențelor multiple”

În proiectarea activităților se pot crea modele alternative de învățare activă centrate pe diferite tipuri de inteligență, asigurând o diferențiere a instruirii pentru fiecare elev.

Studiile au arătat că „fiecare persoană posedă cele opt inteligențe (lingvistică, logico-matematică, muzical-ritmică, spațială, naturală, kinestezică, interpersonală, intrapersonală - după Gardner). Gândim, învățăm și creăm în moduri diferite. Dezvoltarea potențialului nostru depinde de ceea ce învățăm cu inteligența noastră specifică.”

Avem în atenție această abordare diferențiată a elevilor, atât în timpul orelor, dar în mod special în cadrul activităților extracurriculare când se poate valorifica cu succes inteligența specifică a fiecăruia.

Am exemplificat aplicarea metodei la lecția de la clasa a-III-a „*Invierea Domnului*”, unde într-o secvență am valorificat inteligența lingvistică, muzical-ritmică, spațială, interpersonală.

1. *Fixarea cunoștințelor*

- Se face prin activitate pe grupe

Grupa I

Priviți desenul de mai jos. Colorați pătrățele în care sunt scrise propoziții adevărate. Ce ați obținut?

Arhierii i-au cerut sfaturi lui Iisus	Iisus a fost prins în Grădina Ghetsmani	Soldații i-au adus flori lui Iisus
Iisus a fost bătut, scuipat, batjocorit	Sinedriul l-a condamnat pe Iisus la moarte	Pe capul lui Iisus s-a pus o coroană de spini
Hristos a fost răstignit în Joia Mare	Judecata trebuia aprobată de suveranul	Cina cea de taină a avut loc miercuri seara
Iuda nu a primit cei treizeci de arginți	Sutașul a spus „cu adevărat Fiul lui Dumnezeu este Acesta	Mulțimea a vrut ca Iisus să fie eliberat
De Paști ducem la Biserică ramuri verzi de salcie	Hristos a înviat duminică de-dimineată	Hristos a fost răstignit pe muntele Măslinilor

Grupa a II-a

Scrieți pe coronița lui Iisus (pe fiecare floare) o faptă bună pe care ați făcut-o în așteptarea Învierii. Au mai rămas și spini?

Grupa a III-a

Desenați o felicitare de Sf. Paști și scrieți un gând către părinții voștri.

Grupa a IV-a

Alcătuiți o compunere cu titlul *Învierea Domnului*, folosindu-vă de cuvintele: Hristos, dragoste, sărbătoare, bucurie, duminică, familie, lumină.

Grupa a V-a

Scrieți cum puteți fi și voi mărturisitori ai *Învierii Domnului* asemeni mironosițelor.

- Fiecare grupă își prezintă activitatea realizată în fața colegilor.
- Se fac aprecieri.

Gama metodelor interactive este diversă. Depinde de măiestria profesorului aplicarea eficientă a acestora la clasă. Să nu uităm că profesorul este un manager, conduce, îndrumă, motivează, urmărește activitatea independentă a elevilor, pentru ca aceștia să se implice activ în procesul de predare-învățare.

Bibliografie: Biblia sau Sfânta Scriptură, Ed. IBM al BOR, București, 1968

.Mușata Bocoș, Instruire interactivă, Ed. E.P.U., Cluj Napoca, 2000.

Ghid - Instruire diferențiată - Aplicații de teoria inteligențelor multiple, București, M.E.C., 2001.

Exemple de bune practici, privind utilizarea în activitatea didactică a unor procedee, metode și tehnici, care au ca scop creșterea calității în educație

DOBRIȚA TĂNȚICA

*„Nu există artă mai frumoasă, decât arta educației.
Pictorul și sculptorul fac doar figuri fără viață, dar
educatorul creează un chip viu, uitându-se la el,
se bucură și oamenii, se bucura și Dumnezeu.”*

Sf. Ioan Gură de Aur

Ministerul Educației a propus, așadar, o structură nouă a anului școlar, care va fi împărțit în 5 module de învățare și 5 vacanțe școlare. Perioadele de învățare și perioadele de odihnă vor fi uniform distribuite, cu un număr de cinci perioade de 6-8 săptămâni de studiu între care sunt intercalate vacanțe de minimum o săptămână de odihnă; fiecare secvență a anului școlar are astfel o durată relativ apropiată, reglajul fiind făcut prin intermediul săptămânilor de vacanță din interior, care permit și respectarea perioadelor tradiționale de sărbători.

Implementarea acestei structuri modulare este o măsură de eficientizare a timpului de instruire și trebuie asociată cu o reformă a proiectării instruirii și evaluării pentru consolidarea învățării.

Această nouă structură este însoțită de noi schimbări:

- mediile semestriale dispar și vor fi înlocuite cu o singură medie încheiată la finalul anului școlar;
- apar evaluările standardizate la început și final de an, la nivel național cu subiect unic. Aceste evaluări standardizate vor fi digitalizate – corectarea va fi realizată de alți profesori, nu de profesorul clasei. Se va realiza un proiect pilot!
- fiecare profesor își planifică perioada și forma pentru evaluări, pe parcursul anului școlar, coroborat cu această structură modulară;
- perioadele de repaus, între module, vin în sprijinul elevului pentru recreere și odihnă;
- modificarea Regulamentului – ROFUIP;

- nemodificarea programelor școlare, nerestructurarea acestora, a creat ideea de a da libertate profesorului de a preda aplicat, interesant, util, selectiv, folosind orice sursă/ material de informare corect științific;
- accentul trebuie pus pe învățare transcendentă, prin dezvoltarea de aptitudini și atitudini, prin dezvoltarea capacităților de înțelegere, aplicare, corelare de noțiuni din diverse domenii și programe studiate;
- prin aceste schimbări se urmărește ca elevul să fie în „centrul preocupărilor” activității didactice și în sistemul de învățământ.

Trecerea la o organizare pe module poate avea avantajul structurării parcursului de învățare în unități mai ușor de gestionat și de monitorizat din perspectiva relației dintre învățare și evaluare, cu condiția ca proiectarea învățării să se facă în unități mai mici, și chiar integrate inter- sau multidisciplinar.

Din perspectiva curbei de învățare a elevilor, stabilirea unor obiective mai bine definite și apropiate în timp poate avea un efect motivational important, mai ales în condițiile în care procesul de învățare se bazează pe pedagogia experiențială și pe învățare prin proiecte. De asemenea, în majoritatea sistemelor care promovează o structură modulară există o preocupare explicită pentru ca evaluarea să fie în principal de natură formativă, echilibrată în raport cu evaluarea sumativă, și acest lucru devine posibil cu condiția reformei sistemului de evaluare (accent pe evaluare formativă/feedback, renunțarea la ideea unui număr minim de note și concentrarea pe competențe specifice dezvoltate). Trebuie subliniat, totuși, că măsura nu vizează verificarea mai redusă a elevilor, ci dimpotrivă, **o evaluare sistematică a progresului acestora**, care să dirijeze și să orienteze planificarea procesului de predare-învățare, cu obiective setate individual de la un modul la altul; notele ar trebui să devină astfel complementare unui proces de evaluare narativă care să acompanieze învățarea, și nu un obiectiv în sine.

In clasa pregătitoare copilul va învăța prin metode adecvate vârstei tot ceea ce îi este necesar pentru a face față cu succes clasei I. De exemplu, copiii își vor dezvolta capacitatea de a comunica, vor stabili sau consolida primele contacte cu lumea numerelor și a literelor, vor învăța să observe mediul înconjurător și să interacționeze cu ceilalți copii și cu adulți prin jocuri didactice, activități în echipă, activități de descoperire, prin desen sau muzică. Nu în ultimul rând, copiii vor beneficia de ore special destinate unei pregătiri fizice armonioase. În clasa

pregătitoare elevii nu vor da niciun fel de testări, cadrul didactic putând însă să utilizeze modalități de încurajare și de recompensare specifice vârstei.

De exemplu o metodă activă folosită în clasa pregătitoare este jocul de rol, care solicită creativitate și participare intensă, mobilizarea competențelor și a cunoștințelor anterioare și, în egală măsură, improvizație. Jocul de rol este o strategie prin care copiii școlari imită personaje din povești sau acțiuni, de exemplu: „De-a bucătarii”, „De-a doctorul”, „La piață”, „Scufița Roșie”, „Capra cu trei iezi”. Simularea constă în punerea în scenă a unor situații similare celor din viața reală, copiii își păstrează atitudinile, valorile și nu joacă un personaj, ci interpretează o situație. Un alt exemplu pentru a stimula creativitatea este povestea cu început dat sau povești libere, după un șir de ilustrații, o jucărie, o siluetă, după o machetă sau planșe. Cu ajutorul acestei metode antrenăm capacitatea de elaborare verbal- expresivă, a imaginației, a inovației, a creativității. Desenele libere antrenează creativitatea școlarului, folosind metode și materiale diverse. Modelarea cu ajutorul lutului stimulează creativitatea școlarului, jocurile de tip puzzle, precum și desenul liber.

Metoda ciorchinului este folosită individual sau în grup și constă în evidențierea de către elevi a legăturilor dintre idei, pe baza găsirii altor sensuri ale acestora și a relevării unor noi asociații de idei. Are o multitudine de efecte formative:

- la nivel cognitiv: - stimulează valorificarea cunoștințelor și convingerilor personale;
- captează atenția elevilor;
- dezvoltă gândirea liberă;
- stimulează creativitatea.
- la nivel atitudinal: - stimulează o atmosferă de emulație între participanți;
- stimulează motivația elevilor pentru a participa la activitate;
- contribuie la formarea capacității de autocunoaștere și
- autoevaluare, prin comparația cu ceilalți participanți.

Aplicatie: Scrieți rezultatul operațiilor

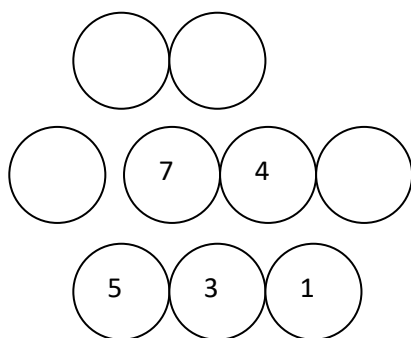

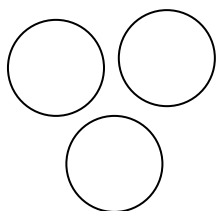

Interviul în trei trepte

Elevii se organizează în triade (A, B, C), pentru a fi pe rând, intervievator, interviuat, observator. Interviul va conține întrebări de genul:

- Care sunt personajele textului?
- Când se petrece întâmplarea?
- De ce se consideră ghiocelul neînsemnat?
- Cum încearcă Iarna să-l pedepsească pe ghiocel?
- Cine îl ajută pe ghiocel?
- Care este semnificația acestei flori ?

Răspunsurile cele mai interesante se comunică întregii clase.

Masă rotundă

Se formează grupe de 3 elevi. Fiecare elev descrie câte o floare de toamnă la alegere, apoi o desenează.

Jocuri de rol „Iarna la taifas cu ghiocelul”

Explozia stelară Este o metodă de stimulare a creativității, o modalitate de relaxare a copiilor care se bazează pe formularea de întrebări pentru rezolvarea de probleme și noi descoperiri.

Obiectiv: Formularea de întrebări și realizarea de conexiuni între ideile descoperite de copii în grup, prin interacțiune și individual pentru rezolvarea unei probleme precum și modul de cooperare și interacțiune.

Exemplu:

Convorbire: Menținerea sănătății

Obiectiv: evidențierea a cât mai multe soluții de menținere a sănătății ca răspuns la întrebările adresate.

Desfășurare:

1. Se citește o ghicitoare. Se discută iar elevii extrag ideea centrală „menținerea sănătății” și se expune pe steaua mare.
2. Cinci copii aleg câte o steluță pe care este scrisă întrebarea, apoi fiecare din ei, printr-un joc numărătoare își formează grupul preferențial: Unu, doi, trei, patru, cinci/Vă grupați cu toții aici/Împreună vă jucați și învățați/Întrebări vă adresați!

3. Se citește întrebarea de pe steluță și timp de 5 minute, copiii analizează imaginile, formulează întrebări în concordanță cu situațiile problemă descoperite de grup.
 4. După expirarea timpului, elevii revin în semicerc și adresează întrebările elaborate în grup celorlalte grupuri care răspund întrebărilor sau adresează noi întrebări de același tip, completând eforturile acestora.
 5. Întrebările interesante se scriu pe câte o steluță care se fixează pe o imagine sugestivă (poster)
- Aplicatie: „La cireșe”*



Tehnica viselor este o tehnică bazată pe meditație în care copilul își lasă imaginația să lucreze pentru a exprima ceea ce a gândit că poate face el în viitor, cum va arăta locuința lui, colegii, școala, parcul, apoi compară visul cu realitatea în vederea obținerii unor situații viabile pentru viitor.

Obiectiv: Stimularea imaginației prin crearea de situații comparabile cu cele existente în viața

reală. În cadrul **temei „Școala mea”** fiecare elev își va imagina cum va arăta școala sa peste 10 ani.

Grupa 1 – lingviștii: Realizați o poveste în care să descrieți școala

Grupa 2 – arhitecții: Construiți școala cum v-o imaginați peste 10 - 20 ani.

Grupa 3 – naturaliștii: Imaginați-vă grădina și curtea școlii ca o oază de relaxare, aer curat.

Grupa 4 - kinestezicii: Creați un program artistic pentru teatrul de păpuși al școlii în viitor.

3. Activități în grupuri Învățătoarea revine cu o altă sarcină didactică: „Gândiți-vă ce poate fi realizat cu adevărat din tot ceea ce v-ați imagina”.

4. Prezentarea rezultatelor Fiecare grup prezintă soluțiile viabile în funcție de timpul transunerii în realitate timp de 5 minute.

Beneficii:

- Stimulează imaginația și creativitatea
- Impulsionează depășirea barierelor
- Activează grupurile prin competiția permanentă
- Impune stabilirea unei paralele între lumea reală și cea imaginată
- Compararea soluțiilor
- Dezvoltă gândirea creativă
- Stimulează buna dispoziție

Metoda Copacul ideilor este o metodă grafică în care cuvântul - cheie este scris într-un dreptunghi în partea din mijloc, la baza paginii. De la acest cuvânt - cheie se ramifică, asemenea crengilor unui copac, toate cunoștințele învățate.

Metoda R.A.I. are la bază stimularea și dezvoltarea capacității elevilor de a comunica prin întrebări și răspunsuri ceea ce tocmai au învățat. Denumirea provine de la inițialele cuvintele Răspunde – Aruncă – Interoghează Metoda R.A.I. poate fi folosită la sfârșitul lecției, pe parcursul ei sau la începutul activității, înaintea începerii noului demers didactic, în scopul descoperirii, de către profesorul ce asistă la joc a eventualelor lacune în cunoștințele cursanților și a reactualizării ideilor-ancoră.

Pot fi sugerate următoarele întrebări:

- Ce știi despre (o anumită temă)?
- Despre ce ai învățat în acest curs ?
- Care este importanța faptului că..?
- Cum justifici faptul că.....?
- Care sunt consecințele faptului?
- Ce ai vrea să mai afli în legătură cu tema studiată..?
- Ce întrebări ai în legătură cu subiectul propus...?
- Ce ți-a părut mai dificil..?
- Ce ți s-a părut mai interesant..?
- De ce alte experiențe sau cunoștințe poți lega ceea ce tocmai ai învățat?

Este o metodă de a realiza un feedback rapid, într-un mod plăcut, energizant și mai puțin stresant decât metodele clasice de evaluare. Elevii sunt încântați de această metodă – joc de constatare reciprocă a rezultatelor obținute, modalitate care se constituie în același timp și ca o **strategie de învățare ce îmbină cooperarea cu competiția**. chiar și cei mai timizi elevi se simt încurajați și participă cu plăcere la activitate.

Pentru formarea capacității de a coordona activitățile, de a lucra în echipă și de a rezolva creativ situațiile specifice domeniului, a capacității de proiectare și monitorizare a proiectelor/programele specifice sunt utilizate strategiile indirecte bazate pe observație, reflecție și acțiune a elevului, respective metoda anchetei, observarea sistematică și independentă, experimentul, modelarea, jocurile de rol, metoda studiului de caz și simulările.

Evaluarea eficienței strategiilor de predare -învățare

Strategiile de evaluare permit atât cadrului didactic cât și elevului cunoașterea gradului și a măsurii în care au fost îndeplinite finalitățile propuse. Eficiența proceselor de predare și învățare depind de corectitudinea și de promptitudinea cu care se realizează actele evaluative.

Concluzii:

Profesorul are nevoie de: „competență relațională, capacitate de a promova relații de cooperare și competiție, un stil de lucru cooperant pentru a asigura unitatea clasei, pentru a obține un înalt grad de coeziune al acesteia, pentru a stimula tendințele centripete în locul celor centrifuge, pentru a forma conștiința comunitară (de grup) a elevilor de care se ocupă” (Cerghit, 2008, p. 183).

Bibliografie:

1. Clegg Brian, Birch Paul, Creativitatea, Editura Polirom, Iași, 2003, pagina 101, 173
2. Roșca Al., Zorgo B., Aptitudinile, Editura Științifică, București 1972, pagina 99
3. Roșca Alexandru, Creativitatea generală și specifică, Editura Academiei Republicii Socialiste România, București, 1981, pagina 16, 17, 19, 103,113
4. Mihaela Roco, Creativitatea individuală și de grup, Editura Academiei Republicii Socialiste România, București 1979, pagina 15, 17, 33
5. Roșca Alexandru, Psihologia copilului preșcolar, Editura Didactică și Pedagogică, București, 1968, pagina 5,191, 192

Proiect de lecție

Prof. Dodiș Elena

Școala Gimnazială Lucian Grigorescu Medgidia

CLASA: a VIII a

ARIA CURRICULARĂ: Arte

DISCIPLINA: Educație plastică

TEMA LECȚIEI: Proporțiile corpului

SUBIECTUL: Figura umană

TIPUL LECȚIEI: formare de priceperi și deprinderi

DURATA: 50 min

COMPETENȚE GENERALE:

2. Utilizarea de instrumente și tehnici variate specifice artelor vizuale plastice și decorative

COMPETENȚE SPECIFICE:

2.2. Valorizarea, în contexte variate, a caracteristicilor expresive ale limbajului plastic și decorativ în compoziții și în mediul înconjurător

COMPETENȚE OPERAȚIONALE :

C.O. 1 - recunoașterea pe imagini a expresivității figurii umane

C.O.2 - realizarea unei lucrări plastice cu subiectul proporțiile figurii umane

C.O.3- exprimarea unor judecăți de valoare atât despre propria lucrare, cât și despre lucrările celorlalți.

STRATEGII DIDACTICE: conversația , explicația , observația , activitatea independentă

MATERIALE DIDACTICE:

Imagini cu diverse idei de copertă de carte și cu ce elemente sunt obligatorii

Bibliografie:

Manual Educație plastică clasa a VIII a . Oana Mari Solomon, Sidonia Călin, Editura Litera, 2020

Desfășurarea lecției:

Competențe	Timp	Momentele lecției	CONȚINUT ȘTIINȚIFIC	Strategii didactice	Evaluare

		- timp-			
	2min	Moment organizatoric	Postarea materialului didactic; Notarea absenților;	Conversația	
1	2min	Captarea atenției	Vă mai amintiți ce lucrare ați realizat data trecută? Care a fost tema noastră?	Conversația	Frontala și individuală
2.2	3min 15min	Anunțarea temei și a subiectului Predarea noului conținut	Prezentarea pe scurt a cerințelor temei: voi încărca pe platforma planșele model și voi discuta cu elevii. - voi anunța tema : „Proporțiile corpului” Corpul nostru este format din sute de mușchi care se relaxează sau se contractă ca urmare a stimulilor emoționali și în funcție de stările de spirit. Prin ei suntem capabili să facem expresii explicite care însoțesc sentimentele noastre: bucuria, fericirea, surpriza, tristețea, nostalgia, durerea etc. Astfel, vorbim despre expresivitatea corpului și a figurii umane. Corpul uman este expresiv, atât în mișcare, cât și în repaus. În arta plastică, expresivitatea corpului uman este strâns legată de viața interioară a personajelor. Forma corpului este expresivă prin proporții, atitudine, gest și mimică. - voi preciza subiectul lecției: „Figura umană ”, apoi le explica ce au de desenat și ce culori trebuie	Explicatia Observația Conversația	Frontală și individuală

			<p>să folosească.</p> <p>Elevii vor primi o fișă cu proporțiile chipului. Vor desena figura umană respectând proporțiile pe o coală A4 cu ajutorul riglei și a compasului.</p> <p>- elevii observa materialul didactic si sunt atenti la explicatii.</p> <p>Se explică termenii neînțeleși și demersul realizarii unei lucrări bune.</p> <p>Se urmărește fiecare elev și se dau indicații individuale sau generale</p>		
C.O. 1 C.O. 2	25min	Lucrul practic al elevilor	Elevii sunt rugați să lucreze, explicindu-le pe parcurs eventualele nelămuriri.	Activitatea independentă	Individuală

C.O. 3	6 min	Evaluarea și autoevaluarea lucrărilor însoțită (sau nu) de notarea acestora	La sfârșitul procesului de creație lucrările vor fi prezentate colegilor și vor fi apreciate de aceștia ,dar și autoapreciate de autorul lor .Se vor face aprecieri generale asupra modului în care s-a desfășurat ora de educație plastică, notându-se lucrările în care au fost respectate criteriile mai sus amintite.	Conversația	Frontală și individuală
--------	-------	---	---	-------------	-------------------------

Exemple de bune practici

“Facilitarea, susținerea și îmbunătățirea activităților din sistemul educațional”

Prof. Doicaru Laura Nicoleta

Scoala Gimnaziala nr. 16 “Marin Ionescu Dobrogianu” Constanta

O strategie didactică care încurajează elevii să exploreze și să descopere conceptele fizice prin intermediul experimentelor și a activităților practice este metoda investigative.

Aceste lecții oferă elevilor oportunitatea de a explora concepte fizice importante prin intermediul experimentelor practice și al activităților investigative. Ele îi încurajează pe elevi să își aplice cunoștințele în contexte reale și să își dezvolte abilitățile de observație, măsurare și analiză a datelor. Iată cum ar putea fi structurată o lecție de optică” formarea imaginilor în lentile” aplicând metoda investigativă:

- profesorul începe prin a prezenta subiectul lecției și formulând o întrebare de cercetare provocatoare, cum ar fi "Cum se formează imagini în lentilele convergente și divergente?"

- elevii sunt împărțiți în grupuri mici și li se explică scopul experimentului și variabilele implicate. Ei sunt încurajați să formuleze ipoteze și să planifice modul în care vor efectua experimentul pentru a răspunde la întrebarea de cercetare.

- fiecare grup de elevi efectuează experimentul planificat. De exemplu, pentru studiul formării imaginilor în lentile, elevii ar putea utiliza lentile convergente și divergente pentru a observa modul în care acestea formează imagini ale unui obiect.

- elevii măsoară și înregistrează date relevante în timpul experimentului, cum ar fi distanțele focale, dimensiunile imaginilor formate și distanța dintre obiect și lentilă.

- după ce au finalizat experimentul, elevii analizează datele colectate și trage concluzii în legătură cu întrebarea de cercetare. Ei pot compara rezultatele lor cu ipotezele inițiale și pot discuta despre eventualele erori sau incertitudini în experiment.

- profesorul facilitează o discuție în clasă în care elevii își împărtășesc rezultatele și concluziile lor. Ei pot face legătura între experimentul lor și conceptele teoretice discutate anterior. De asemenea, se pot explora aplicațiile practice ale conceptelor studiate.

- elevii sunt încurajați să reflecteze asupra experienței lor și să considere modul în care pot extinde și aprofunda înțelegerea lor în viitor. Ei pot identifica posibile experimente suplimentare sau aplicații practice ale conceptelor optică.

Un alt exemplu de activitate folosind metoda investigativă este “determinarea accelerației gravitaționale“:

- profesorul începe lecția explicând conceptul de accelerație gravitațională și importanța sa în fizică. Elevii sunt familiarizați cu formula matematică pentru accelerația gravitațională ($g = \Delta v / \Delta t$) și cu importanța sa în mișcarea liberă a corpurilor

- elevii sunt încurajați să formuleze o întrebare de cercetare, cum ar fi "Cum putem determina valoarea accelerației gravitaționale pe Pământ?" Această întrebare va ghida experimentul lor și le va oferi un scop clar pentru activitatea lor.

- elevii sunt împărțiți în grupuri mici și li se explică sarcina de a planifica și a desfășura un experiment pentru a determina valoarea accelerației gravitaționale. Ei vor decide asupra metodei de investigație, care ar putea implica utilizarea unui cronometru și a unui obiect care cade (cum ar fi o minge sau un obiect suspendat de un fir).

- fiecare grup de elevi efectuează experimentul planificat. Ei vor măsura timpul necesar pentru ca obiectul să cadă pe o distanță cunoscută și vor înregistra aceste date. Este important ca experimentul să fie repetat de mai multe ori pentru a asigura precizia și consistența rezultatelor.

- elevii vor colecta datele experimentale, înregistrând timpul de cădere și distanța parcursă de obiect., aceste date vor fi esențiale pentru calculul accelerației gravitaționale

- după ce au finalizat experimentul și au colectat datele, elevii vor analiza datele și vor calcula valoarea accelerației gravitaționale folosind formula relevantă. Ei vor compara rezultatele lor și vor discuta orice diferențe sau erori posibile. Este important să se discute și precizia măsurătorilor și eventualele surse de eroare

- elevii vor prezenta rezultatele lor și vor discuta despre semnificația lor în contextul fizicii. Profesorul poate facilita o discuție despre aplicarea accelerației gravitaționale în diverse domenii și poate face legătura cu alte concepte fizice, cum ar fi legea lui Newton a mișcării și forțele gravitaționale.

- elevii sunt încurajați să reflecteze asupra experienței lor și să considere modul în care pot extinde înțelegerea lor în viitor. Ei pot identifica posibile experimente suplimentare pentru a explora mai multe aspecte ale accelerației gravitaționale sau pot discuta despre aplicațiile practice ale acestui concept în lumea reală.

Prin urmarea acestei structuri, elevii vor avea oportunitatea să exploreze și să înțeleagă conceptul de accelerație gravitațională într-un mod activ și interactiv, și să își dezvolte abilitățile de cercetare și de gândire critică în procesul.

Bibliografie:

- "Experimentalphysik: Elektrizität und Optik" de Wolfgang Demtröder
- Cerghit, I., Metode de învățământ, Editura Didactică și Pedagogică, București, 1997
- Zamfir M. Încă un pas în fizică. București: All Educational, 2001

PROIECT DE LECȚIE

Dolea-Panaite Claudia-Cristina
Școala Gimnazială Nr. 26

Clasa : pregatitoare

Disciplina : matematică si explorarea mediului

Mijloc de realizare: exerciții cu material individual

Tema: Numărul și cifra 7

Tip de activitate : predare-învățare

Scopul : familiarizarea copiilor cu numărul și cifra 7

Obiective operaționale:

O1- să numere în limitele 1-6;

O2- să raporteze numărul la cantitate;

O3- să familiarizez copiii cu numărul și cifra 7;

O4- să rezolve operații pe plan mintal cu ajutorul reprezentărilor.

Strategii didactice : mixte

Metode și procedee : explicația, demonstrația, observația, exercițiul, problematizarea, algoritmizarea, conversația.

Mijloace de învățământ : flanelograf, 7 fluturași de diferite culori, 7 puișori, 7 flori, cifre de la 1-7, fluturași albi roșii, floricele din plastic, cifre de la 1-7, fișe de lucru individual.

Forme de activitate : frontală și individuală

Resurse : temporale : 35 minute

Etapele lecției	Acțiunile învățăoarei	Acțiunile copiilor	Strategii didactice
1. Moment organizatoric	- Aerisirea sălii de clasă - Distribuirea materialului didactic	Copiii intră în clasă și ocupă locurile.	
2. Captarea atenției.	- Intuire materialului didactic; - Propun copiilor să cântăm cântecul „Moșneagul,	Copiii interpretează cântecul	Observația Conversația

3. Anunțarea temei și a obiectivelor.	-Astăzi vom învăța să numărăm mai departe.	Ascultă prezentarea obiectivelor de către învățătoare.	Explicația
4. Reactualizarea cunoștințelor.	-Până la cât am învățat să numărăm ? -Să numere un copil până la 6 înainte și înapoi! - Scoateți pe masă 5 floricele! - Câte floricele ați scos din coșuleț?(5) - Mai scoateți din coșuleț tot atâtea floricele! - Ridicați cifra corespunzătoare numărului de jucării de pe masa mea!(4) Scoateți pe masă floricele, cu una mai mult decât arată cifra mea!(3)	Răspund 1-2 copii Copiii execută cerințele invatatoarei	Conversația Exercițiul
5. Prezentarea conținutului și dirijarea învățării	Predarea numărului 7 - Astăzi copii vom învăța să numărăm mai departe. Pe flanelograf voi așeza 6 fluturași - Câți fluturași sunt în această mulțime?(6) - A mai venit un fluturaș. Sunt mai mulți sau mai puțini ca la început? De ce ? - Cu câți fluturași sunt mai mulți?(1) - Când avem 6 fluturași și încă unul spunem că avem 7 fluturași. Număr toți fluturașii. Același procedeu voi folosi și pentru mulțimea pușorilor și mulțimea florilor.	- Răspunde un copil - Copiii motivează de ce sunt mai mulți cu unul?	Explicația Demonstrația Observația Explicația

	<p>Muncă independentă cu material mărunț</p> <p>- Scoateți pe masă mulțimea fluturașilor de culoare albă!(6)</p> <p>- Câți fluturași are această mulțime?</p> <p>- Scoateți din coșuleț fluturașul roșu și așezați-l lângă cei albi!</p> <p>_ Sunt mai mulți sau mai puțini ca la început?</p> <p>- Cu câți fluturași sunt mai mulți?(1)</p> <p>Generalizare :</p> <p>Dacă la o mulțime de 6 elemente, mai adăugăm un element, fie fluturaș, floare, pușor, obținem o mulțime de șapte elemente. Mulțimii cu șapte elemente îi corespunde numărul șapte, iar numărulșapte are acest semn(prezint cifra 7 și o intuiesc)</p> <p>- Căutați în coșuleț cifra 7 și ridicați-o sus!</p>	<p>Copiii scot din coșuleț fluturașii de culoare albă</p> <p>Numără și ridică mâna pentru răspuns Copiii execută cerința educatoarei</p> <p>Răspund 1-2 copii</p> <p>Ascultă explicațiile educatoarei.</p>	<p>Exercițiul</p> <p>Explicația</p>
<p>7.Asigurarea retenției</p>	<p>Fixarea numărului 7</p> <p>Scot în fața clasei 7 copii, cer celorlalți să-i numere</p> <p>Ridic cifra 7 și cer să-mi aducă atâtea jucării cât arată cifra din mâna mea</p>	<p>Identifică cifra 7 și o așază sub mulțimea fluturașilor</p> <p>-3 copii aduc jucării Numără jucăriile, 1-2 copii</p>	

	<p>Operații pe plan mental cu ajutorul reprezentărilor:</p> <p>„Cloșca mea cea gălbioară Și-a scos puii-n ulicioară Șase-s mici și unul mare Socotiți câți pui ea are?”</p> <p>În continuare, stabilesc locul numărului 7 în șirul numerelor naturale - Așezați de la stânga la dreapta cifrele, în ordine de la 1-7! Precizez că locul lui 7 este după 6.</p>		<p>Exercițiul</p> <p>problematizarea</p>
<p>8. Evaluarea performanței</p>	<p>Vor rezolva o fișă de evaluare, cu sarcina :</p> <p>- Desenați sub nor atâția stropi de ploaie, cât arată cifra!</p> <p>Fac aprecieri individuale, globale, impart stimulente și afișez fișele la expoziția clasei</p>	<p>Copiii rezolvă în mod independent fișa de evaluare și o analizează reciproc</p>	<p>Conversația</p> <p>Explicația</p> <p>Evaluarea reciprocă</p>

BIBLIOGRAFIE:

1. Manea, Alexandra; Matache, Claudia; Ioan, Liliana; Ruse, Clara- Ghid practic pentru clasa pregătitoare, Editura Delta Cart Educațional, Pitești, 2012
2. Pacearcă, Ștefan; Mogoș, Mariana – Matematică, Editura Aramis, București, 2004
3. Dumitru, Alexandrina; Herescu, Gheorghe – Ghidul învățătorului, Editura Didactică și Pedagogică , R.A, București, 1995

LA CE BUN UN CLUB DE LECTURĂ?!

CLUBUL DE LECTURĂ „BOOKĂTĂRIA COPIILOR”

Domnițeanu Aurelia, profesor, Școala Gimnazială „Prof Emil Panaitescu”, Cudalbi

Despre beneficiile lecturii se vorbește frecvent și tot o practică des întâlnită este să ne plângem că elevii nu citesc. Se pare că ei totuși citesc, dar nu ce vrem noi sau nu obligați de noi. Listele obligatorii le repugnă, însă lăsați să aleagă, aflăm că citesc. De ceva ani se caută strategii de lectură cât mai eficiente, clubul de lectură fiind și el o soluție. Poate pentru elevii din mediul urban care au o multitudine de activități în afara școlii el nu este tentant, pentru elevii din mediul rural s-a dovedit o idee bună.

Nu mai este un secret pentru nimeni că, indiferent de vârstă, lectura aduce o serie de beneficii, chiar dacă noul context al digitalizării pare să fi diminuat interesul pentru această activitate. Măcar și simplul fapt că nativii digital trebuie să posedă și competențe de literație poate fi un punct de plecare în a-i determina să acorde și lecturii o șansă. Iar faptul că noua generație are numeroase probleme de socializare în realitate, nu doar în spațiul virtual și este tot mai izolată, ar motiva pe deplin dorința părinților și a profesorilor de a-și vedea copiii într-un club de lectură.

Editura Arthur enumeră o serie de motive pentru care un copil nu ar putea spune nu unui club de lectură:

1. Cărțile alese vor fi printre cele mai interesante ca să nu mai existe urme de plictiseală și dezinteres.
2. Club de lectură fără prieteni noi nu există.
3. Cu fiecare ediție a unui nou club de carte ești mai aproape cu un pas de dezbaterile literare.
4. Deadline-urile pentru cluburile de lectură pot veni ca o provocare și ca o motivare să duci la capăt o carte începută.
5. Poți deveni un expert într-ale cititului, iar exercițiul pe care îl dobândești la un club de lectură te poate transforma într-un participant model.
6. Ai ocazia să auzi și alte perspective asupra unei cărți.
7. Perioada pe care o traversăm ne determină să stăm mai mult în confortul casei noastre, dar și pentru asta există soluția clubului organizat online.

A devenit o practică frecventă să ne plângem că elevii nu citesc și să oferim statistici, în special cele realizate în urma testărilor PISA, care justifică acest lucru. Doar că elevii citesc, numai că nu citesc ce vrem noi. Acest lucru îl observa și Florentina Sămihăian în didactica sa: „De ce vorbim azi de o criză a lecturii în rândul elevilor? Precizez că e vorba în primul rând de lectura literară, căci altminteri elevii de azi citesc la fel de mult sau poate chiar mai mult (mai diversificat oricum) decât cei de

odinioară.” În acest sens, un club de lectură poate veni în întâmpinarea elevilor și se pot propune cărți chiar de ei, dintre cele agreate de ei, nefiind cazul aici de lecturi obligatorii din programa școlară pe care de multe ori ei le văd ca pe un supliciu.

Tot mai des auzim, de asemenea, în acest context al digitalizării sintagma „gândire creativă”. Ea a fost deja preluată și utilizată chiar și în programa școlară. Cu siguranță nu putem vorbi de gândire creativă în lipsa unor cunoștințe temeinice și în lipsa unor abilități de analiză și dezbateri ce se pot cu ușurință forma la un club de lectură. Întrebați la ce e bună lectura, elevii mereu oferă ca prim răspuns faptul că le dezvoltă vocabularul și creativitatea. Cu siguranță discuțiile pe care le generează un club de lectură vor face ca elevii nu doar să afle cuvinte noi, ci să le utilizeze în contexte verbale, astfel încât și exprimarea lor are de câștigat. Până și dezbateri de un titlu le poate stimula gândirea, iar deslușirea misterele ascunse între pagini le sporește concentrarea și observarea.

Tot mai des este citat un studiu desfășurat la Universitatea Yale pe o durată de 50 de ani care ne spune că obiceiul de a citi crește nu doar calitatea, ci și durata vieții. Prin urmare, nouă adulților ne revine obligația să ne asigurăm că generația nouă are o viață echilibrată și are acces la cărți de cea mai bună calitate. Acest lucru este unul dintre avantajele unui club de lectură, accesul la cărți educative, potrivite vârstei lor și posibilitatea lor de a împărtăși cu alți copii pasiunea pentru lectură și discuții libere. În cadrul unui club de lectură, copiii învață să abordeze cărțile într-un mod creativ și se inspiră reciproc pentru a descoperi entuziasmul lecturii, aceștia implicându-se activ în discuții ce le sunt de folos în toate domeniile.

Promovarea lecturii cărților reprezintă o soluție alternativă la problemele și provocările generației digitale. Însă până și editurile și scriitorii au înțeles că spațiul digital le poate fi un aliat. În acest sens, accesul la carte a fost mult simplificat, iar întâlnirile elevilor cu scriitorii contemporani sunt un adevărat imbold pentru copii să citească și să cunoască opera acestora. Contextul digital poate așadar, să fie un punct de intersecție și de sprijin pentru lectură, nu doar un concurent.

Când m-am întors acum 2 ani ca profesor de limba română într-o școală din mediul rural, aveam teama că un club de lectură va fi privit ca ceva învechit, în timp ce copiii se entuziasmează doar la jocuri video. Mai exista și problema cărților foarte vechi din biblioteca școlii care nu ar fi atras pe nimeni. Dar am avut norocul să reușim să accesăm câteva donații de carte nouă, actuală, de la cele mai cotate edituri și acest aspect a fost rezolvat. Iar cealaltă temere a fost spulberată de la prima mea întrebare timidă dacă vrea cineva să ne întâlnim în afara orelor în bibliotecă, după ce citim o carte comună.

Beneficiul socializării și al formării unor noi prietenii a fost validat din primele minute în care s-au prezentat. Nu am bănuț că unii copii dintr-un spațiu relativ mic(o comună), nu se cunosc unii dintre ei și au fost foarte deschiși și entuziaști să creeze noi legături. Întâlnirile clubului au devenit un spațiu intim, atractiv, dovadă că apar membri noi, iar cei care vin de ceva timp sunt foarte implicați în ce facem. Prin urmare, și în contextul digitalizării clubul de lectură se dovedește a fi o idee bună!

Bibliografie:

1. Alina Pamfil, Didactica literaturii, Editura Art, București, 2016
2. Florentina Sămihăian, O didactică a literaturii române, Editura Art, București, 2014
3. Clubul de lectură, disponibil la [Club de lectură pentru copii - ce înseamnă, cum se desfășoară și care sunt beneficiile lui? - Editura Arthur \(editura-arthur.ro\)](http://editura-arthur.ro)

Evaluare inițială la COMUNICARE ÎN LIMBA ROMÂNĂ

1. Ascultă cu atenție și reprezintă grafic fiecare propoziție sub imaginea potrivită.
 Irina sare coarda. Copiii sunt tare veseli. Gogu pescuiește.



2. Încercuiește litera mare și mică pentru sunetul de la începutul cuvântului .

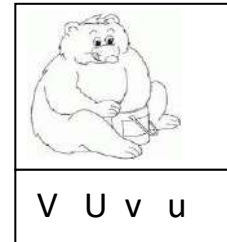
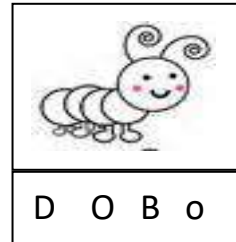
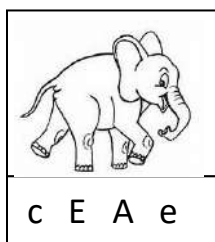
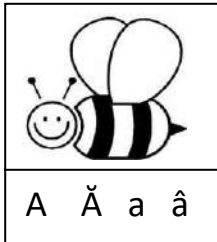



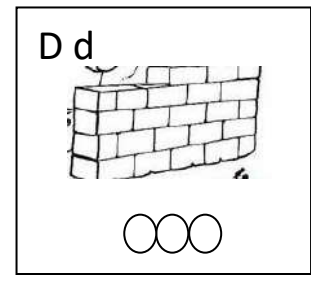
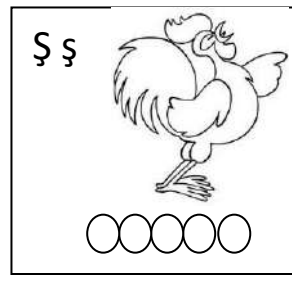
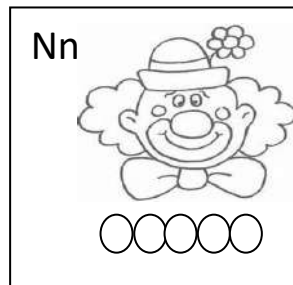
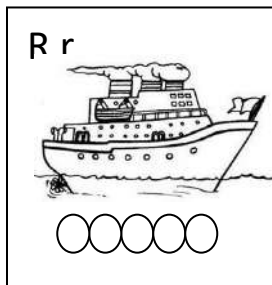



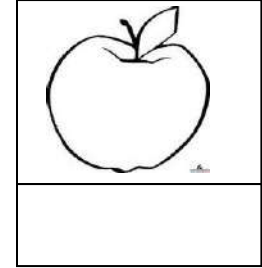
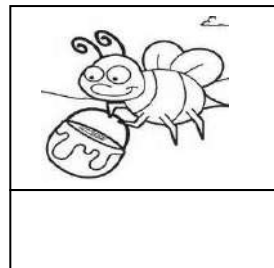
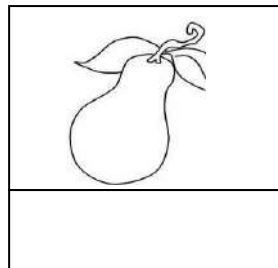
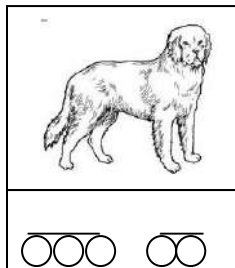

3. Numește fiecare imagine. Unde se aude sunetul cerut de litere? Colorează cu roșu bulina potrivită.





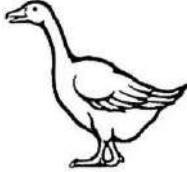

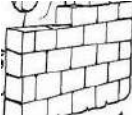

4. Desparte în silabe cuvintele care denumesc imaginile și reprezintă-le grafic în casete după model.



5. a) Citește cuvintele de pe etichete. Realizează corespondența dintre cuvinte și imagini folosind de fiecare dată altă culoare.
 b) Scrie sub fiecare imagine cuvântul cu litere mari de tipar. c) Încercuiește cifra potrivită pentru numărul de silabe al fiecărui cuvânt.

frunză	carte	jucărie	șah	balon	gâscă	zid	pix	vulpiță
								
1 2 3 4	1 2 3 4	1 2 3 4	1 2 3 4	1 2 3 4	1 2 3 4	1 2 3 4	1 2 3 4	1 2 3 4

6. Poveștile s-au amestecat. Colorează casele din dreptul personajelor care fac parte din aceeași poveste: cu roșu povestea Albă-ca-Zăpada, cu verde povestea Capra cu trei iezi.

						
<input type="checkbox"/>	<input type="checkbox"/>	<input type="checkbox"/>	<input type="checkbox"/>	<input type="checkbox"/>	<input type="checkbox"/>	<input type="checkbox"/>

Numele și prenumele elevului Clasa I

ȘCOALA Gimnazială

Disciplina: Comunicare în limba română: Evaluare inițială / Probă scrisă /Data.....09. 2021

Item	Competențe specifice/ performanțe	R	P R	N R	Observații
	1.1. Identificarea semnificației unui mesaj scurt , pe teme familiare, rostit clar și rar.				
1	-selectarea unei imagini dintr-un set pt. a indica despre ce este vorba în mesaj				
	-Reprezentarea grafică a propoziției				
	Imaginea 1-mesaj- Copiii sunt tare veseli.				
	Reprezentare grafică- 4 cuvinte, punct				
	Imaginea 2- Gogu pescuiește.				
	Reprezentare grafică- 2 cuvinte, punct				
	Imaginea 3-Irina sare coarda.				
	Reprezentare grafică- 3 cuvinte, punct				
	1.3. identificarea sunetului inițial / și final dintr-un cuvânt , a silabelor și a cuvintelor din propoziții rostite clar și rar				
2	-identificarea sunetelor inițiale/ identificarea literelor mari și mici corespunzătoare				
	a)-albină- literele A, a				
	b)-elefant-literele E, e				
	c)-inel- literele I, i				
	d)-omidă- literele O, o				
	e)-urs- literele U, u				
3.	- asocierea literei cu sunetul , stabilirea locului sunetului prin colorarea bulinei corespunzătoare – în toate cazurile- identificarea sunetului final				
	a)vapor- colorează ultima bulină pt. sunetul r				
	b)clown -colorează ultima bulină pt. sunetul n				
	c) cocoș- colorează ultima bulină pt. sunetul ș				
	d) zid- colorează ultima bulină pt. sunetul d				
4.	1.3. identificarea sunetului inițial / și final dintr-un cuvânt , a silabelor și a cuvintelor din propoziții rostite clar și rar				
	-Identificarea numărului de silabe din cuvinte prin reprezentare grafică				
	Pară-reprezintă grafic două silabe				
	Albină- reprezintă grafic trei silabe				
	Măr- reprezintă grafic o silabă				
	-Identificarea numărului de sunete din silabe/ cuvinte prin reprezentare grafică				
	Pară- reprezintă grafic câte 2 sunete în fiecare silabă				
	Albină- reprezintă grafic câte două sunete în fiecare silabă				
	Măr- - reprezintă grafic trei sunete în cuvântul monosilabic				
5.	3.1 recunoașterea unor cuvinte uzuale, din universul apropiat, scrise cu litere mari și mici de tipar				
	-punerea în corespondență a unui cuvânt scris cu litere mici de tipar cu imaginea potrivită				
	frunză, carte, jucărie, sah, balon, găscă, zid, pix, vulpiță				
	-asocierea literelor mici de tipar cu litere mari de tipar- transcrierea cuvintelor date: FRUNZĂ, CARTE, JUCĂRIE, SAH, BALON, GÂSCĂ, ZID, PIX, VULPIȚĂ (Literele transcrise greșit sunt subliniate)				
	-despărțirea în silabe a cuvintelor, indicarea cifrei corespunzătoare nr. de silabe:				
	SAH, ZID, PIX, - o silabă				
	FRUNZĂ, CARTE, BALON, GÂSCĂ- două silabe				
	VULPIȚĂ-3 silabe				
	JUCĂRIE-4silabe				
	3.2. identificarea semnificației unei/unor imagini care prezintă întâmplări....				
6.	Selectarea imaginilor corespunzătoare dintr-o poveste				
	-selectează cele două imagini din Povestea Albă-ca-Zăpada				
	-selectează cele trei imagini din povestea Capra cu trei iezi				
	LUCREAZĂ CU PLĂCERE				
	ARE NEVOIE DE SPRIJIN / Nu are nevoie de sprijin				

Semnăturile părinților

Prof. înv. primar

EPOCA RECOLTEI

A venit toamna în grupa "Fluturasilor"!

Activitatea în grădinița Waldorf este structurată în funcție de perioada din an în care ne aflăm, astfel conținuturile au sens pentru copii, și pot fi experimentate concret.

Faptul că ziua scade, iar atmosfera devine mai melancolică, este compensat de abundența de roade cu care ne răsfață toamna. În această perioadă ne bucurăm de roadele toamnei: ronțaim la masă, descriem fructele, legumele, cerealele, într-o manieră plină de viață, care să respecte realitatea, o descriere apropiată sufletului copilului. Adică le observăm, le curățăm, le pregătim, le păpăm. De asemenea, noi accentuăm copiilor că noi datorăm recunoștință celor care muncesc pentru ca să le avem la dispoziție: celor care le plantează, soarelui, pământului, ploii.

Temele sunt aduse copiilor prin jocul ritmic, care cuprinde o povestire în versuri, însoțită de cântec și dramatizată; de asemenea, prin povestea care se repetă zilnic, prin jocuri sociale, teatru. Jocurile de degete, cântecelele și jocurile alese au ca tematică perioada de toamnă, transformările din natură și activitățile caracteristice oamenilor.



PROIECT DIDACTIC

Data:

Liceul:

Profesor:

Clasa: a XI-a E / profil uman, 2 h/săptămână

Obiectul: Geografie-probleme fundamentale ale lumii contemporane

Subiectul: Hazarduri naturale și antropice în România și orizontul local – Galați

Tipul lecției: Recapitulare și sistematizare (consolidare)

Competențe specifice

1.1. Prezentarea în scris și orală a aspectelor definitorii ale mediului înconjurător;

1.3. Explicarea unei realități investigate (direct sau indirect), prin utilizarea limbajului științific specific domeniului;

2.1. Explicarea proceselor naturale din mediul înconjurător ;

3.1. Utilizarea unor reprezentări grafice și cartografice, pentru interpretarea și prezentarea realității observate

Activități de învățare

Pe parcursul lecției, elevii vor fi capabili să realizeze:

A.1: clasificarea hazardurilor, în funcție de geneză, completând un grafic ciorchine pe flipchat

A.2: identificarea și caracterizarea unui tip de hazard prezentat în imagini

A.3: caracterizarea unui hazard din orizontul local

Organizarea: frontala, independent – individuală, pe grupe(6 grupe)

Metode: Gândiți-lucrați în perechi-comunicați, Organizator grafic de tip Ciorchine, Conversația, Lucrul cu harta.

Material didactic: Harta fizică României, Atlasul geografic, Fise de lucru, Fotografii, Flipchat, laptop, video proiector.

Desfășurarea lecției

1. Organizarea clasei - controlul prezenței și notarea absențelor în catalog

2. Pregătirea apercptivă și anunțarea temei

Elevii sunt anunțați că lecția va fi una de recapitulare din unitatea de învățare „Hazarduri naturale și antropice”. Sunt anunțate activitățile de învățare ce vor fi desfășurate pe parcursul lecției.

3. Dirijarea recapitulării

A.1. Clasificarea hazardurilor, în funcție de geneză, completând un grafic ciorchine pe flipchat

Lucrați pe grupe.

a. Fiecare grupă, va nota timp de 5 minute, pe o foaie toate cunoștințele pe care le dețineți despre hazarduri. Cunoștințele referitoare la hazarduri pe care elevii le vor menționa, sunt:

- ❖ definiția
- ❖ categorii de hazarduri
- ❖ hazardul cunoscut de ei, care s-a manifestat pe raza localității.

b. Împreună cu colegii de grupă, realizați o grupare a hazardurilor în funcție geneză

c. Comunicați cu colegii și completați sau corectați notițele.

Un reprezentant al fiecărei grupe, va comunica definiția hazardului și tipul de hazard care s-a manifestat pe raza localității Galați. (Răspuns posibil:....Inundațiile din anul 2010). Elevii vor completa ciorchinele cu tipurile de hazarduri, în funcție de geneză.

Profesorul formulează unele întrebări pentru clarificarea conceptelor.

- ❖ Ce sunt hazardurile naturale?(Răspuns posibil:.....fenomene naturale care provoacă distrugeri.)
- ❖ Ce sunt hazardurile antropice? (Răspuns posibil:....fenomene declanșate de activitatea umană, care provoacă distrugeri.)

- ❖ Ce sunt dezastrele sau catastrofele?(Răspuns posibil:....Hazarduri care provoacă pagube materiale estimate la peste 1 milion de dolari și pierderi de vieți omenești.)

A.2: Identificarea și caracterizarea unui tip de hazard prezentat în imagini

Fiecare grupă, va primi fotografii în care este prezentat un tip de hazard.

Analizați timp de 1 minut fotografia și identificați hazardul prezentat. Liderul fiecărei grupe, va comunica oral, denumirea hazardului identificat. Pentru hazardul identificat va trebui să completați fișa de lucru, care conține următorul tabel :

HAZARD	CAUZE	EFECTE	MĂSURI DE PROTECȚIE/ COMPORTAMENT

Grupa 1 – Cutremure

Grupa 2 – Inundații

Grupa 3 – Incendiile

Grupa 4 – Alunecări de teren

Grupa 5 – Viscolul și înghețul

Grupa 6- Accidentele industriale și cele legate de transporturi

Un reprezentant al fiecărei grupe prezintă ce a lucrat grupul său.

A.3: Localizarea, pe Harta fizică a României, a trei regiuni seismice

- ❖ Utilizând cunoștințele dobândite anterior, precizați zonele unde se produc cutremure.
- ❖ Puteți să dați exemple de cutremure ce au avut loc în orașul vostru, puteți explica de ce este afectat orașul Galați de seisme.

4. Tema pentru acasă

- ❖ Realizați un eseu cu tema „*Impactul înzăpezirilor asupra populației, măsuri de combatere a acestora, în orașul Galați*”.

Curriculum la decizia școlii

Situații de risc in orizontul local –Galați

- Comportament uman la dezastre

1.Ce știm despre dezastre.

1. Noțiuni generale despre dezastre
2. Dezastre naturale
3. Dezastre datorate activității umane
4. Incendiile
5. Inundațiile
6. Cutremurele
7. Accidentele tehnologice
8. Impactul dezastrelor asupra mediului
9. Lucrare practică- Identificarea zonelor de risc din localitatea noastră
10. Recapitulare
11. Evaluare

2.Cum acționăm în caz de dezastru?

12. Avertizarea și alarmarea în caz de dezastru
13. Protejarea individuală
14. Protejarea colectivă
15. Adăpostirea și evacuarea în caz de dezastru
16. Cum acordăm primul ajutor în caz de dezastru?
17. Limitarea și înlăturarea efectelor Dezastrelor
18. Igiena individuală și colectivă după dezastru

19. Cum acționăm în caz de inundații și după
20. Cum acționăm în caz de cutremur, incendiu și după
21. Cum acționăm în caz de alunecări de teren și după
22. Cum acționăm în caz de poluări accidentale și după
23. Cum acționăm în cazul atacurilor teroriste și după
24. Lucrare practică- Exercițiu practic de acțiune în caz de dezastru
25. Recapitulare
26. Evaluare

3. Gestionarea dezastrelor

- 27-28. Organizarea sistemului românesc de intervenție în caz de dezastre
- 29-30. Obligațiile și drepturile cetățenilor în situații de dezastre
31. Planul local de acțiune privind inundațiile și alunecările de teren
32. Planul local de acțiune privind protecția antiseismică și împotriva incendiilor
33. Planul local de acțiune privind radioactivitatea
34. Să-i cunoaștem pe cei cu care colaborăm
35. Recapitulare
36. Evaluare

ARGUMENT

Trăim permanent într-un mediu în care suntem expuși unor mari diversități de situații mai mult sau mai puțin periculoase, generate de numeroși factori. Manifestările extreme ale unor fenomene naturale cum sunt : furtunile, inundațiile, seceta, alunecările de teren, cutremurele, erupțiile vulcanice și altele, la care se adaugă accidentele tehnologice și situațiile conflictuale, au influență directă asupra vieții fiecăruia dintre noi și asupra societății în ansamblul ei.

România s-a confruntat cu dezastre majore care aduc în actualitate, într-un mod dramatic, problema riscurilor naturale. De aceea instruirea și educația populației privind percepția hazardurilor și riscurilor devine o prioritate, având ca scop diminuarea efectului psihologic de alarmare și panică în timpul producerii lor, acest lucru realizându-se foarte bine încă din școală.

Scopul acestui opțional îl reprezintă obținerea unei imagini de ansamblu asupra gradului de pregătire în caz de dezastre naturale a locuitorilor și autorităților locale din municipiul Galați. Rezultatele studiului vor reprezenta baza activităților de informare și conștientizare a populației (elevi, părinți și nu numai), în eforturile acestora de a răspunde cât mai eficient provocărilor în situațiile de urgență.

TEST
ȚESUTURI VEGETALE
CLASA a X-a
2p oficiu

Nume:
Prenume:

SUBIECTUL I (3p)

A. Asociați corect noțiunile din cele doua coloane: **1,5p-0,25p/asociere corecta**

- | | |
|------------------------|--|
| 1. țesut palisadic | a. țesut de depozitare a apei |
| 2. sclerenchim | b. înlocuiește spre exterior scoarța |
| 3. țesut acvifer | c. rol de susținere a tulpinii |
| 4. meristem intercalar | d. se află în vasele lemnoase și liberiene |
| 5. cambiu | e. are rol în fotosinteză |
| 6. suber | f. asigură creșterea tulpinii la graminee |

1....., 2....., 3....., 4....., 5....., 6.....

B. Încercuiți răspunsul corect pentru fiecare întrebare: **1,5 p-0,50p/ răspuns corect**

1. Țesutul vegetal embrionar prezintă următoarele caracteristici, cu o excepție:
 - a) Are celule mici ovale
 - b) Are rol de depozitare
 - c) Are capacitate de diviziune
 - d) Are rol în creșterea plantelor

2. Țesutul vegetal definitiv:
 - a) Are celule de forme diferite
 - b) Are capacitate de diviziune
 - c) Are celule mici ovale
 - d) Are doar rol de apărare

3. Colenchimurile :
 - a) Conțin celule cu pereții egal îngroșați
 - b) Secretă uleiuri volatile
 - c) Conțin celule cu pereții inegal îngroșați
 - d) Sunt meristeme apicale

SUBIECTUL AL II-LEA (5p)

1. Identificați pe această imagine cu ajutorul săgeților indicatoare, țesuturile vegetale din imagine **1p-0,20p/tip de țesut**



2. Comparați cele două secțiuni prin rădăcină și tulpină și stabiliți două asemănări și două deosebiri. **2p-0,50p/asemănare/deosebire**

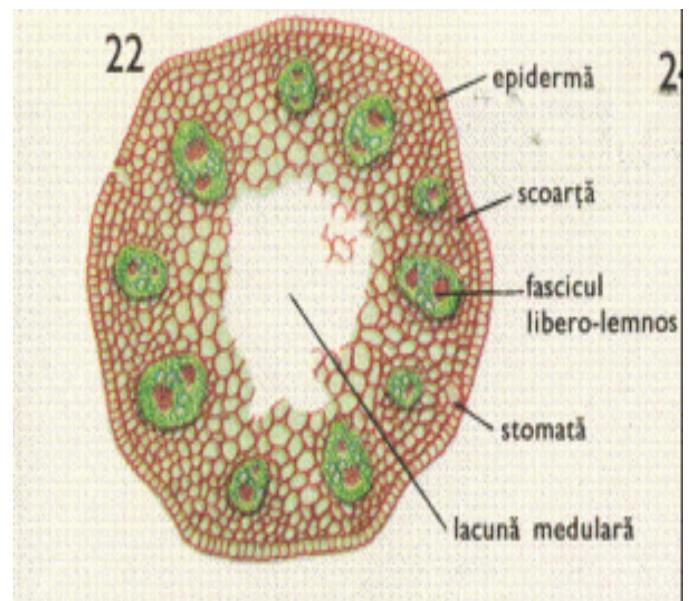
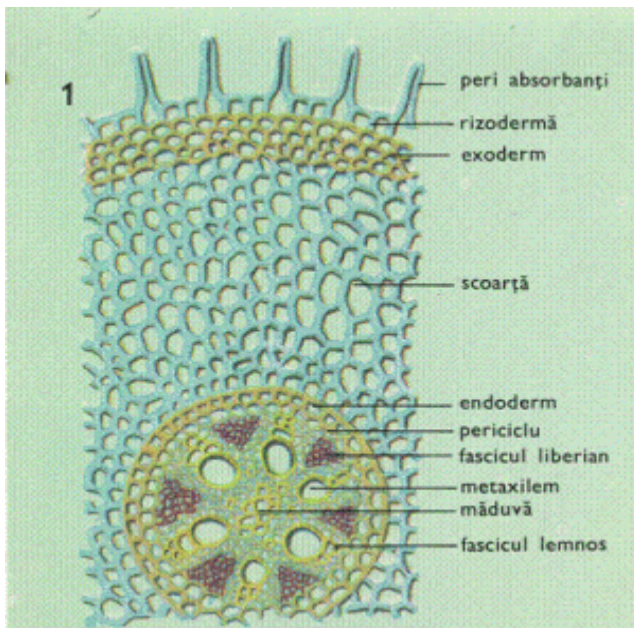

3. Numeți două tipuri de țesuturi conducătoare precizând pentru fiecare: o caracteristică structurală și o caracteristică funcțională. **2p-0,50p/caracteristică**

MODERNIZAREA PREDĂRII BIOLOGIEI PRIN FOLOSIREA UNEI NOI METODE DE ÎNVĂȚARE

PROF. DRAGOMIR NICOLETA

ȘCOALA GIMNAZIALĂ NR. 7

ȘCOALA GIMNAZIALĂ "MIRCEA CEL BĂTRÂN "

GIURGIU

Ca metodă de învățare activă, organizatorul grafic, facilitează esențializarea unui material informativ din domeniul științelor biologice. Acesta urmează să fie exprimat sau scris, schematizând ideile.

Această metodă este pentru profesorul de biologie sau elevi o grilă de sistematizare a noțiunilor, o gândire vizualizată prin reprezentare grafică a unui material.

Avantajele metodei:

- elevii pot face o corelare între ceea ce știu și ceea ce urmează să învețe;
- prin această metodă, profesorul stabilește: obiectivele lecției, conținutul, descoperă punctele tari și slabe ale elevilor pentru a le oferi sprijin.

Dezavantajul rezultă din constrângerea participanților de a răspunde într-un timp fix.

Aplicație

Organizatorul grafic se poate utiliza pentru prezentarea structurată a informației în următoarele moduri:

1. Organizatorul grafic pentru structuri de tip secvențial.

În acest caz elevii sunt solicitați să listeze conceptele, itemii, în ordine cronologică, numerică, etapizat, secvențial. De exemplu, în cadrul lecției „Piramide și lanțuri trofice”, clasa a VIII-a, componentele piramidei trofice, după numărul indivizilor care constituie un nivel trofic în cadrul unui ecosistem sunt:

- producătorii.....
- consumatorii.....
- descompunătorii.....

2. Organizatorul grafic pentru structuri de tip cauză-efect.

Elevilor li se cere să facă legătura dintre cauza și efectul rezultat al unei acțiuni, fenomen.

De exemplu, la clasa a VII-a, tema „Rolul sistemului nervos”:

Deoarece sistemul nervos coordonează și conduce activitatea întregului organism.....

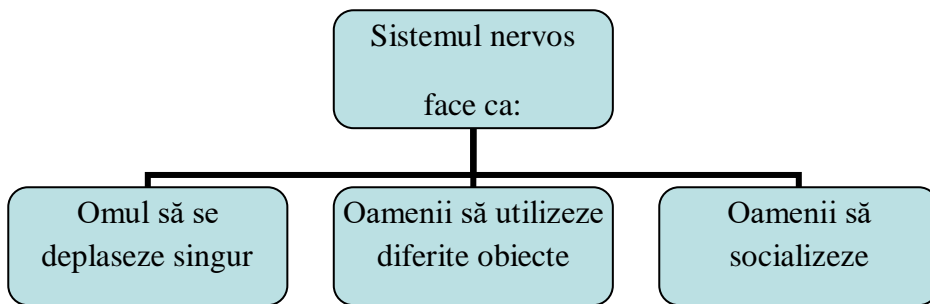

3. Organizatorul grafic pentru structuri de tip descriere.

Elevii sunt solicitați să noteze caracteristicile, utilizările, componentele unui animal, organ, sistem după descrierea aceluia ceva. Tema poate fi descrisă de către profesor sau citită de elevi din materialul bibliografic recomandat.

Exemplu concret din tema „Protozoarele – Euglena verde”, clasa a V-a:

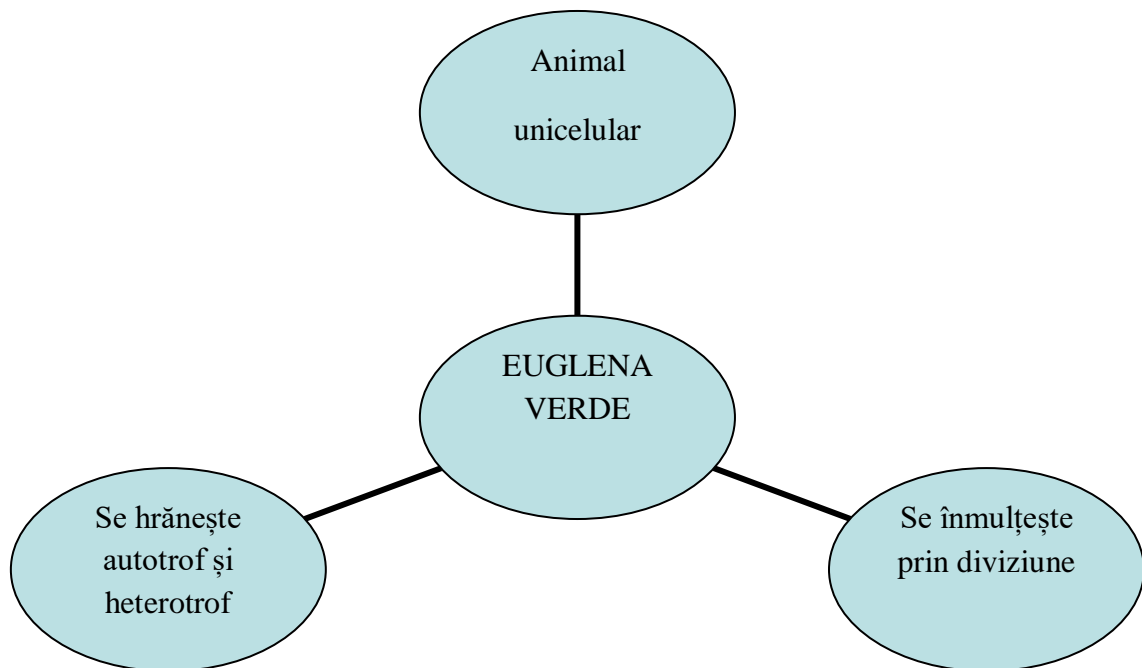

Reprezentarea vizuală a unor noțiuni, fenomene, concepte îl ajută pe elev să recurgă la informația anterioară deținută, să analizeze, să sintetizeze, să evalueze și să decidă ce va lua în considerare și ce va omite din tot ceea ce știe pentru a rezolva o situație problemă.

BIBLIOGRAFIE

1. BARNA A., POP, L., MOLDOVAN, A., *Predarea biologiei în învățământul gimnazial*, E.D.P.S.A., București, 1998;
2. CIOLAC RUSU , A., (coord.), *Probleme metodico-științifice ale predării științelor biologice*, EUB, București, 1990;
3. LAZĂR, V., CĂPRĂRIN, D., *Metode didactice utilizate în predarea biologiei*, Editura Arves, 2008.

PROIECT DE PROGRAMĂ PENTRU ACTIVITATEA OPȚIONALĂ

Prof. învățământ preșcolar Dragoslav Denisa-Elena
G.P.P. „Boboeci din Micro III”, Buzău

„De la Joc la... Educație Financiară”



GRĂDINIȚA CU PROGRAM PRELUNGIT „Boboeci din Micro III”, Buzău

GRUPĂ MIJLOCIE

AN ȘCOLAR :2023-2024

ARGUMENT

MOTTO:

„BANII NU RĂSAR DIN PĂMÂNT ȘI NICI NU CRESC ÎN COPACI,

BANII SE CĂȘTIGĂ PRIN MUNCĂ!”



Obiceiurile comportamentale se formează încă din prima copilărie. Copiii vor face în viața de adult ceea ce au văzut sau au învățat încă de mici, începând de acasă, continuând cu sistemul de educație preșcolar și școlar și completând cu exemplul comportamental al persoanelor adulte din preajma lor.

Educația financiară este necesară încă din grădiniță deoarece acum la această vârstă fragedă punem bazele unei educații solide, construim fundația individului, peste care școala va ridica pereți trainici cu un acoperiș rezistent. Ea, educația financiară propune teme din realitatea de zi cu zi, teme pragmatice și în concordanță cu interesele și necesitățile preșcolarilor. Astfel prin abordarea acestui opțional de educație financiară ne propunem să abordăm teme atractive, pragmatice și de mare interes, printr-o manieră de joc ...prin joc copilul învață dezvoltându-se ca viitor adult.

Încurajând copiii să experimenteze economisirea, la început cu ajutorul unei pușculițe, le oferim șansa unei vieți organizate și cumpătate. Învățându-i să renunțe la unele plăceri imediate pentru a-și redirecționa resursele, astfel disponibilizate către o satisfacție viitoare (*materializată prin jucăria sau cărticica dorită*), le oferim însuși instrumentul de bază al economisirii: capacitatea de a amâna consumul. Copiii trebuie să fie familiarizați cu banii, cu valoarea acestora, cum să fie cheltuiți cu responsabilitate, cum pot fi economisiți, investiți sau donați în scop caritabil; vor învăța cum să se comporte în diverse situații din viața reală : la magazin, la bancă, etc.

Astfel, prin derularea acestui opțional urmăresc ca preșcolarii să cunoască evoluția banilor, valoarea și modalitatea de obținere a acestora, deoarece copiii au impresia că părinții lor au bani la discreție și le pot satisface poftele ori de câte ori aceștia doresc; aceștia trebuie să conștientizeze că banii se obțin cu multă muncă și că trebuie cheltuiți cu chibzuință.

SCOPUL OPȚIONALULUI:

Dezvoltarea unor aptitudini și abilități în ceea ce privește gestionarea banilor noștri, utilizând diverse forme și activități de învățare. Opționalul va consta în desfășurarea unor activități de formare și informare a copiilor, și a părinților, cu privire la noțiuni elementare de educație financiară, în vederea sprijinirii dezvoltării personale și, implicit, a dezvoltării comunitare.

Domenii de dezvoltare	Dimensiuni ale dezvoltării	Comportamente vizate
Dezvoltarea fizică, a sănătății și igienei personale.	Motricitate grosieră și motricitate fină în contexte de viață familiare.	Utilizează mâinile și degetele pentru realizarea de activități variate.
	Conduită senzorio-motorie, pentru orientarea mișcării.	Utilizează simțurile (<i>văz; auz; simțul tactil</i>) în interacțiunea cu mediul apropiat.
Dezvoltarea socio-emoțională.	Interacțiuni cu adulții și cu copiii de vârste apropiate.	Manifestă încredere în adulții cunoscuți, prin exersarea interacțiunii cu aceștia.
		Inițiază/participă la interacțiuni pozitive cu copii de vârstă apropiată.
	Comportamente pro-sociale de acceptare și respingere a diversității.	Își însușește și respectă reguli; înțelege efectele acestora în planul relațiilor sociale, în contexte familiare.
		Exersează, cu sprijin, abilități de negociere și de participare la luarea deciziilor.
Autocontrol și expresivitate emoțională.	Recunoaște și exprimă emoții de bază, obiecte de artă.	
	Demonstrează abilități de autocontrol emoțional.	
Capacități și atitudini în învățare.	Curiozitate, interes și inițiativă în învățare.	Manifestă curiozitate pentru experimentarea și învățarea în situații noi.
		Răspunde și formulează întrebări referitoare la acțiunile personale și ale familiei „ <i>Cum se obțin banii?</i> ”; „ <i>La ce folosesc banii?</i> ”; „ <i>De ce și cum se pot economisi bani?</i> ”; „ <i>Ce putem și ce nu putem cumpăra cu bani?</i> ”.
		Inițiază activități de învățare și interacțiuni cu copiii și cu adulții din mediul apropiat.
		Propune acțiuni specifice antreprenoriatului.
		Identifică elemente componente ale domeniului financiar-bancar.
	Finalizarea sarcinilor și a acțiunilor (<i>persistență în activități</i>).	Realizează sarcinile de lucru cu consecvență (ex: <i>confeționează cardul, portmoneul, desenează prin tehnica frotajului bancnote</i>).
		Recunoaște/denumeste monedele, bancnotele și valoarea lor.
	Integrează ajutorul primit, pentru	

		realizarea sarcinilor de lucru, la care întâmpină dificultăți.
	Activare și manifestare a potențialului creativ	Manifestă creativitate în activități diverse (folosește imaginația în jocul de rol „ <i>de-a banca</i> ”- dialog improvizat angajat/client).
		Demonstrează creativitate prin activități practice, în conversații și povestiri creative.
		Denumeste mijloace de economisire a banilor, cunoaște existența unor comportamente excesive, care pot afecta echilibrul financiar (<i>risipa, cheltuirea, cumpătarea în exces</i>).
Dezvoltarea limbajului, a comunicării și a premiselor citirii și scrierii.	Mesaje orale în contexte de comunicare cunoscute.	Exersează cu sprijin, ascultarea activă a unui mesaj în vederea înțelegerii și receptării lui (<i>poveștile educatoarei/poezii-memorizări</i>).
		Demonstrează înțelegerea unui mesaj oral, ca urmare a valorificării ideilor, emoțiilor, semnificațiilor.
	Mesaje orale în diverse situații de comunicare.	Demonstrează capacitate de comunicare clară a unor idei, nevoi, curiozități, acțiuni, emoții.
		Demonstrează extinderea progresivă a vocabularului - cuvintele noi însușite le introduce în vocabularul activ (<i>curent</i>).
	Premise ale citirii și scrierii în contexte de comunicare cunoscute.	Identifică prezența mesajului scris, apreciază și valorifică mesajul scris în activitățile curente.
	Asimilează unele elemente ale scrisului și folosește diferite modalități de comunicare grafică și orală pentru transmiterea unui mesaj.	
Dezvoltarea cognitivă și cunoașterea lumii.	Relații, operații și deducții logice în mediul apropiat.	Identifică posibile răspunsuri/soluții la întrebări, situații-problemă și provocări din viața proprie și a grupului de colegi; Cunoaște tipuri de acțiuni financiar-bancare (<i>confeționare, roluri, păstrarea și utilizarea monedelor, economisire, donare</i>).
		Realizează, în mod dirijat activități simple de investigare; explică efectele unor acțiuni simple „ <i>cheltuirea banilor fără chibzuință</i> ”; apreciază valoarea banilor devenind mai chivernisit; Cunoaște existența unor comportamente excesive, care pot afecta echilibrul financiar (<i>risipirea, cheltuirea, cumpărarea în exces</i>).
		Adresează întrebări de tipul „ <i>de ce?</i> ” ne

		sunt necesari banii, indicând interes pentru stabilirea relației de cauzalitate; Verbalizează acțiuni caritabile întreprinse, folosind un limbaj specific.
	Cunoștințe și deprinderi elementare matematice pentru rezolvarea de probleme și cunoașterea mediului apropiat.	Efectuează operații de seriere, grupare, clasificare, măsurare de obiecte.
		Sortează, grupează modelele de bancnote.
		Compară monedele între ele, utilizând caracteristicile acestora (<i>mărime, culoare și valoare</i>).
		Utilizează noile informații și cuvintele achiziționate în activități; Denumeste mijloacele de economisire a banilor.

• **REPERE :**

1. Povestea banilor: atașamentul față de lucruri; schimbul cu lucruri (*trocul*); banii în schimbul lucrurilor; banii din metale prețioase; banii din hârtie (*biletul de bancă*) în locul banilor din aur;
2. Moneda națională a României: Leul (monede și bancnote românești folosite azi și/sau în trecut; confecționarea monedelor - Monetăria Statului și a bancnotelor - Imprimeria Băncii Naționale a României);
3. Moneda națională a altor țări. Valuta și casa de schimb valutar;
4. Instituțiile de credit: ce sunt băncile? cum au apărut băncile? operațiuni bancare; sistemul bancar din România;
5. Banii se câștigă: locuri de muncă și meserii; salariul; cum pot să câștig bani; profitul;
6. Banii se economisesc: nevoie și dorința; de ce economisim banii; situații în care putem economisi bani; modalități de economisire a banilor; contul bancar de economii;
7. Banii se investesc: ce sunt investițiile; modalități de a investi banii;
8. Banii circulă: a vinde și a cumpăra; modalități de plată: cardul; cash;

MODALITĂȚI DE EVALUARE:

Activitate interactivă „A,B,C-ul banilor”-(*nevoi, dorințe, bugetul*); labirinturi; desene; rezolvarea unor fișe; jocuri de perspicacitate; experimente practice; jocuri de rol; dramatizări; machete; jocuri didactice; expoziții: realizarea unui CD cu poze din timpul activităților (*târgul produselor culinare/ de jucării /de măștișoare – valorificare produse preparate/confecționate*).

TEMATICĂ ORIENTATIVĂ ȘI MIJLOACE DE REALIZARE

Domeniul Om și societate

Banca din orașul meu – machetă ; Bancnote și monede – confecție/ aplicație; Cum ne comportăm în magazin/ bancă?- convorbire; De-a banca/ De-a vânzătorii/ cumpărătorii – joc de rol; Târgul de jucării- activitate de anteprenoriat

Domeniul Limbă și comunicare

Povestea monedei – poveste cu început dat
 Ce este și la ce ne folosesc...banii, banca?- joc didactic
 Banul muncit – lectură după imagini
 Pinocchio- lectura educatoarei
 Ciuboțelele ogarului de Călin Gruia – povestirea educatoarei

Domeniul estetic creativ

Băncile din orașul meu- desen/ colaj/ machetă
 Monedele vesele- modelaj
 Bancnote și monede- aplicațe
 Pușculița – confecție

Domeniul Știință

Te rog să-mi dai o mancotă / o menedă.....?- joc didactic
 Bani românești (moneda națională) – observare
 Monede și bancnote – ex. cu material individual (formare de grupe după criteriile date: mărime, formă, culoare); La ce ne folosesc banii- lectură după imagini

PLANIFICAREA ACTIVITĂȚILOR

Nr săptămâni	Tema săptămânii	Luna
1	Spune repede și bine – joc didactic (să identifice elemente financiar – bancare și rolul acestora în viața noastră: ex. Monedele și bancnotele; sediul unei bănci; cardurile și bancomatele)	06 octombrie
2	Ce sunt banii și ce rol au în viața noastră - convorbire	13 octombrie
3	Povestea banilor – lecție interactivă – soft educațional	20 octombrie
4	Trocul - memorare	27 octombrie
5	Povestea monedei – lectura educatoarei	10 noiembrie
6	Monede și bancnote - observare	17 noiembrie
7	Monede și bancnote – desen	24 noiembrie
8	Moneda națională a României și a altor țări – lectură după imagini	8 decembrie
9	Am muncit și bănuți eu am primit – ex cu material individual	15 decembrie
10	De-a magazinul – joc de rol	22

		decembrie
11	Câți bani ai și ce cumperi cu ei ? – joc didactic	12 ianuarie
12	La monetăria statului – modelăm monede	19 ianuarie
13	Banul muncit de Al Mitru – povestirea educatoarei	26 ianuarie
14	Banul muncit de Al. Mitru - dramatizare	2 februarie
15	Ce putem / ce nu putem cumpăra cu bani? – sortare de imagini	9 februarie
16	Oare la ce ne folosesc banii? – evaluare sumativă	16 februarie
17	Pușculița- confecționare	23 februarie
18	Câți bani am adunat în pușculiță?-joc didactic	8 martie
19	De-a banca - joc de rol	15 martie
20	Cu pușculița la bancă să-mi păstrez economiile (contul bancar) – convorbire cu suport intuitiv	22 martie
21	Bănuțul de Ilinca Ioniță - memorare	29 martie
22	Povestea lui Bănuț - poveste creată	5 aprilie
23	La supermarket - joc de rol	12 aprilie
24	Să adunăm și să scădem bănuții-joc didactic	19 aprilie
25	La magazinul de haine – joc de rol	26 aprilie
26	Facem diferența între nevoi și dorințe - convorbire	10 mai
27	Bănuțul de Ilinca Ioniță - memorizare	17 mai
28	Ghici ciupercă ce-i ? – concurs de ghicitări cu temă financiară	24 mai
29	La restaurant – joc de rol cu scop de anteprenoriat	31 mai
30	De-a brutarii - joc de rol cu scop de anteprenoriat	7 iunie
31	Dăruind vom deveni mai buni – facem donații	14 iunie
32	Micul bancher - concurs	21 iunie

BIBLIOGRAFIE

- Curriculum pentru educație timpurie 2019;
- Ligia Georgescu-Goloșoiu – De la joc la educație financiară, auxiliare curriculare vol.1 și 2, Editura EXPLORATOR; Ploiești, 2015;
- Ligia Georgescu-Goloșoiu-De la joc la educație financiară (manual)-auxiliar curricular pentru nivel preșcolar, Editura Explorator;
- Lespezanu M., – Tradițional și modern în învățământul preșcolar– metodică a activităților instructiv educative – Ed. Omfal Esențial, 2007, București;
- Software educațional multimedia pentru copii De la joc la educație financiară, Editura Explorator, București.

Platforma Miro utilizată la clasă

prof. ing. Oana Veronica Drăguș
Liceul de Turism și Alimentație „Dumitru Moțoc” Galați

Platforma Miro este o resursă excelentă pentru predarea și învățarea colaborativă în mediul online. Este ușor de învățat și manipulat, oferind o experiență intuitivă pentru toți utilizatorii. Se poate folosi varianta web sau se poate descărca pe laptop sau telefon. Pentru utilizare este necesar crearea unui cont, gratuit.

Avantajele aplicației sunt multiple: poate fi utilizată pentru organizarea și vizualizarea informațiilor în mod structurat, pot colabora în timp real elevii pe același tablou, indiferent de locație, oferă o varietate de instrumente de desen și notare (creioane, markere, forme) necesare pentru comunicare vizuală și exprimarea clară și concretă a ideilor, inserarea imaginilor, documentelor și clipurilor video.

Mai mult, elevii își vor putea vedea progresul reciproc, ceea ce va face ca sarcinile să fie mai competitive și mai atractive. Lucrul într-un spațiu comun aduce experiența online mai aproape de clasa reală, elevii putând auzi și vedea ce fac ceilalți colegi. Această caracteristică a platformei adaugă un sentiment de apartenență la clasă / grup, care de cele mai multe lipsește într-un cadru de învățare online.

Am utilizat platforma Miro pentru următoarea aplicație:

Disciplina: Patrimoniul turistic

Tema: Patrimoniul turistic antropic

Lecția: Elemente de etnografie și folclor

Clasa: a X-a

Pentru lecția recapitulativă elevii au fost împărțiți pe grupe de lucru, s-au logat pe platforma Miro și au avut ca primă sarcină de lucru să completeze schema corespunzătoare, astfel:

- Grupa 1 – să prezinte elemente legate de arhitectura caselor;
- Grupa 2 – să enumere elemente specifice organizării interne a caselor țărănești;
- Grupa 3 – să completeze schema cu ocupații și meșteșuguri specifice diferitelor zone;
- Grupa 4 – să amintească instrumentele și instalațiile folosite în gospodărie;
- Grupa 5 – să prezinte elemente specifice legate de port, cantece și dansuri populare;
- Grupa 6 - să enumere obiceiuri specifice;

Pe tablă, elevii au adăugat propriile idei, au făcut comentarii, au pus întrebări, și au finalizat sarcina de lucru împreună cu ceilalți colegi, putând vizualiza și comenta munca celorlalți.

Elevii au avut la dispoziție 15 minute pentru a îndeplini sarcina de lucru. După expirarea timpului acordat, fiecare grupă și-a prezentat „opera” și a adus completările necesare, dacă a fost cazul. Atât profesorul cât și colegii din celelalte grupe au participat la evaluarea frontală. Activitatea a fost antrenantă, elevii fiind dispuși să lucreze în echipe și să termine primii partea de exercițiu.

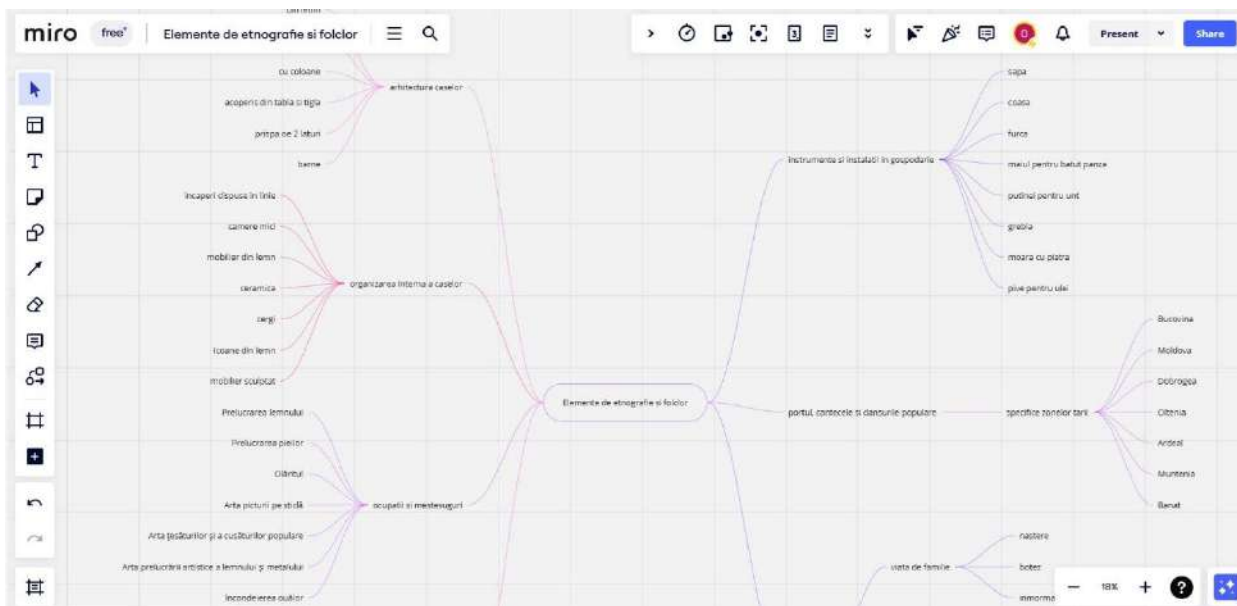

În urma aplicării la clasă a exercițiilor pe platforma Miro pot trage concluzia că aceasta îmbunătățește procesele de lucru și stimulează inovația și creativitatea în cadrul echipei/ grupeii.

DATA: 29. 11. 2023

UNITATEA DE ÎNVĂȚĂMÂNT: Grădinița cu Program Prolungit „Constantin Brâncuși”, Târgu-Jiu

GRUPA: mijlocie B

PROF. ÎNV. PREȘCOLAR: Draica Clara Lorena

TEMA ANUALĂ DE STUDIU: „Cine sunt / suntem?”

TEMA SĂPTĂMÂNALĂ: „România-i țara mea ”

CATEGORIA DE ACTIVITATE: Activitate pe domenii experiențiale

DOMENIUL EXPERIENȚIAL: Domeniul Om și Societate (DOS 2)-activitate practică

TEMA ACTIVITĂȚII: „ Costumul popular ”

TIPUL ACTIVITĂȚII: formare de priceperi și deprinderi

MIJLOC DE REALIZARE: lipire

SCOPUL ACTIVITĂȚII: formarea și consolidarea deprinderilor practice specifice nivelului de dezvoltare psihomotrică, respectiv exersarea deprinderii de a lipi diferite elemente pe o suprafață dată.

OBIECTIVE OPERAȚIONALE:

a) cognitive

- O1 – să recunoască părțile componente ale costumului popular, denumindu-le corect ;
- O2 - să utilizeze, în mod corect, tehnica de lucru specifică lipirii, pe baza experienței anterioare;
- O3 – să realizeze lucrări plăcute, îmbinând creativ materialele și aplicând, în mod original, elementele decorative.

b) Afective

- O 4- să participe cu plăcere la activitate, manifestând interes și curiozitate.

c) Psihomotorii

- O 5- să își păstreze poziția corectă pe scaunul pe tot parcursul activității.
- O6- să execute corect exercițiile de încălzire a mușchilor mici ai mâinii;
- O 7- să mânuiască atent materialul didactic, lucrând cu grijă.



STRATEGIA DIDACTICĂ:

- a) **Metode și procedee:** conversația, explicația, demonstrația, exercițiul, lucrul individual, Turul Galeriei;
- b) **Material didactic:** suport vizual (figurina-model), linguri din lemn, lipici, ață (mohair negru și galben), ochișori din plastic, modele de hârtie cu specific tradițional, laptop, boxă, șervețele umede, recompense – diplome ;
- c) **Forma de organizare:** frontală, individuală;
- d) **Forme de evaluare:** observarea comportamentului nonverbal al preșcolarilor, evaluarea orală, evaluare practică, aprecieri verbale.

DURATA: 25 minute

LOC DE DESFĂȘURARE: sala de grupă

BIBLIOGRAFIE:

- Curriculum pentru Educație Timpurie, 2019;
- Ignat, Mariana, *Importanța activităților practice în dezvoltarea copilului preșcolar*, Editura Sfântul Ierarh Nicolae, Brăila, 2017;
- Mitu, Florica, Antonovici, Ștefania, Antonovici, *Metodica activităților de educare a limbajului în învățământul preșcolar*, Editura Humanitas, București, 2005.

DEMERS DIDACTIC

DEMERSUL DIDACTICE venimentul didactic	Ob. op.	Durata 25'	Conținutul instructiv-educativ	Strategia didactică			Evaluare
				Metode și procedee	Mijloace de învățământ	Forme de organizare	
Momentul organizatoric		1 minut	Se asigură condițiile optime pentru realizarea activității: - aerisirea sălii de grupă; - aranjarea, pe măsută, a materialelor necesare desfășurării activității; - asigurarea unui climat favorabil. - așezarea preșcolărilor pe pernuțe;				
Captarea atenției	O 4 O5	2 minute	Se va realiza prin observarea costumulelor populare și a modelului înscris pe ele.	Observația Conversația	Costume populare	Frontală	Observarea sistematică a comportamentului preșcolărilor
Anunțarea temei și a obiectivelor	O4	1 minut	Se anunță tema activității: Costumul popular – decorare prin lipire și se prezintă obiectivele pe înțelesul preșcolărilor.	Conversația Explicația		Frontală	Observarea comportamentului nonverbal al preșcolărilor
Reactualizarea cunoștințelor	O1 O1 O5	3 minute	Se adresează o serie de întrebări: „ Ce sărbătorim noi, românii pe 1 Decembrie?” (Sărbătorim Ziua Națională a României). „ Cum se îmbracă românii în această zi de sărbătoare?” (Românii se îmbracă în costume populare.) „ Din ce este format un costum popular de fete? ” (Costumul de fete este format din năframă/ basma, cămașă brodată/ ie, brâu, poale/ catrință, fustă, opinci, cojoc etc.). „Dar costumul popular de băieți?” (Costumul popular de băieți este format din cămașă lungă/ ie și pantaloni/ ițari, opinci și clop).	Conversația Conversația Explicația Observația	Costume populare Costume populare	Frontală Frontală	Evaluare orală Evaluarea orală
Dirijarea învățării	O4	12 minute	Așezarea pe scăunele, la măsute a preșcolărilor și intuirea materialelor de lucru care sunt așezate pe măsute.	Conversația Explicația	Lingura - model care ilustrează	Frontală	

	O5 O6 O2 O3 O7		<p>Se prezintă apoi modelul educatoarei și se explică modul de lucru prin exemplificare proprie (demonstrarea tehnicii de lucru): se aplică lipiciul pe suprafața de lucru, pornind din mijloc spre margine, apoi sunt așezate ornamentele pe suprafața de lipit, după care se lipesc pe lingura de lemn, prin presare cu ambele palme.</p> <p>Efectuarea exercițiilor de încălzire a mușchilor mici ai mâinii. Aceasta se va realiza prin versurile: „Mâna lebedă o fac/ Care dă mereu din cap. Lebedele-n jur privesc/ Mâinile eu le rotesc. Degetele-mi sunt petale/ Le deschid ca pe o floare. Ploaia cade ne-necat/Vârful degetelor bat, Iar apoi le răsfirăm/ Și ca la un pian cântăm.” (Executarea temei de către preșcolari). Se vor la executa lucrările practice. Preșcolarii vor fi îndrumați și dirijați pe tot parcursul activității. La nevoie, vor fi ajutați și vor primi explicații suplimentare. Activitatea se va desfășura pe fond muzical.</p>	Demonstrația Observația Exercițiul Lucrul individual	produsul final linguri din lemn lipici șervețele umede mohair elemente și ornamente de hârtie Laptop Boxă	Individua lă	Observarea comportamentului nonverbal al preșcolarilor Evaluare practică
Asigurarea feedback-ului	O6	2 minute	Se expun lucrările pe panou. Se vor numi câțiva preșcolari care vor merge la panou pentru a alege lucrarea preferată, justificându-și alegerea.	Turul galeriei	Panou lucrările preșcolarilor	Frontală	Observarea comportamentului preșcolarilor
Asigurarea retenției și a transferului		2 minute	Se vor adresa câteva întrebări: „ Ce am realizat noi?” (Am realizat păpuși în costume populare). „Ce materiale am folosit?” (Linguri de lemn, ață / mohair, lipici, elemente decorative din hârtie, ochișori etc.).	Conversația		Frontală	Analiza răspunsurilor Observarea comportamentului preșcolarilor
Evaluarea și încheierea activității		2 minute	Se fac aprecieri individuale, dar și colective asupra modului de realizare al temei și asupra comportamentului preșcolarilor pe parcursul activității. Se împart recompense-diplome.	Conversația	Recompense-diplome	Frontală	Evaluare orală-aprecieri verbale

Fișă de lucru-grupa mijlocie

1. Formează, prin încercuire, folosind culoarea galben o mulțime cu 3 flori, iar cu albastru-o mulțime cu 4 flori.

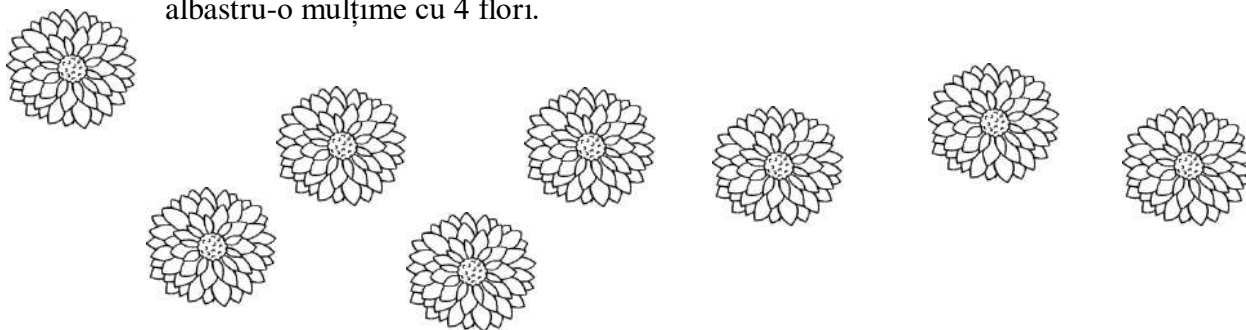

2. Desenează în fiecare vază tot atâtea flori cât arată cifra.



Desenează-i primei flori – două frunze; a doua floare trebuie să aibă cu o frunză mai mult decât prima, iar a treia floare trebuie să aibă cu una mai mult decât a doua floare.

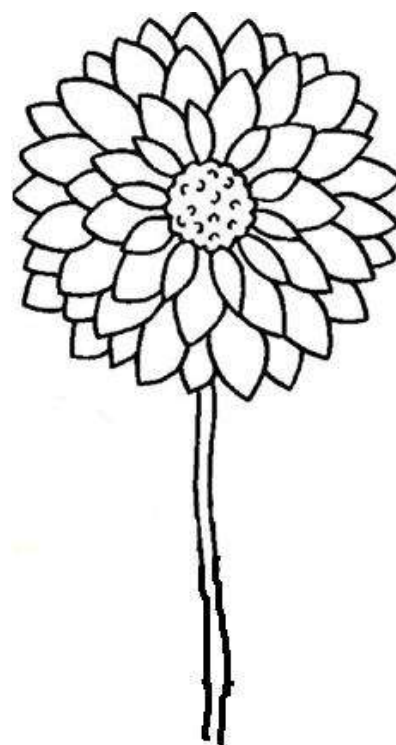
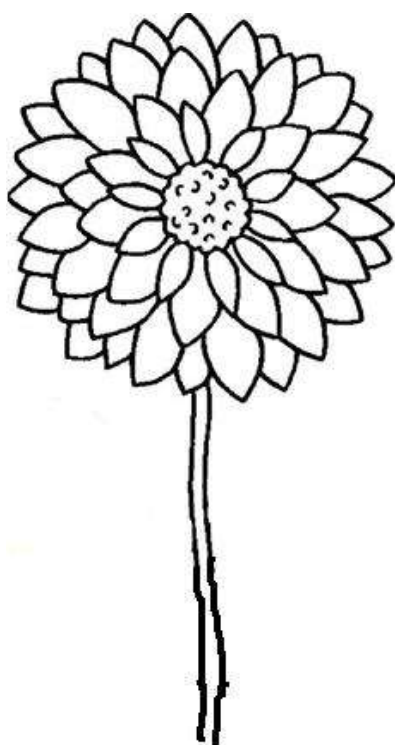
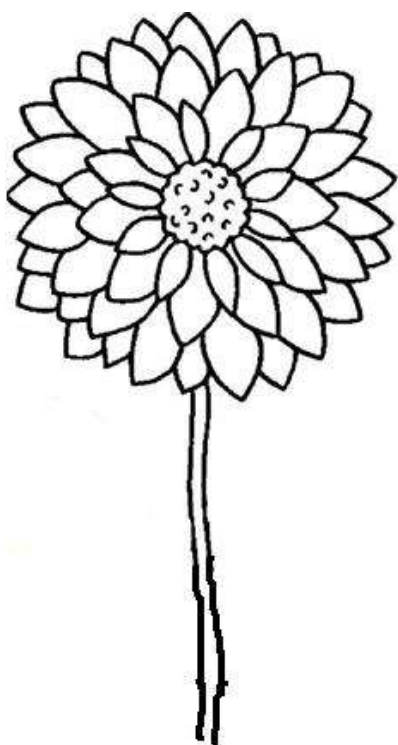

Fișă de lucru-grupa mare

1. Calculează.



$$\square - \square = \square$$



$$\square - \square = \square$$



$$\square - \square = \square$$

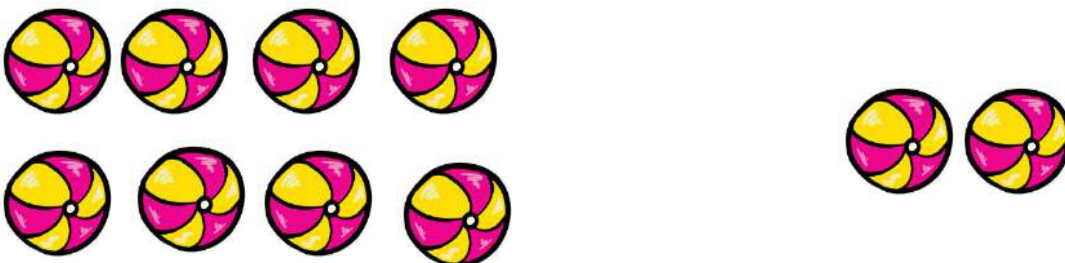

$$\square - \square = \square$$

ÎMPREUNĂ PENTRU UN MEDIU CURAT

Prof.Draica Clara Lorena

Grădinița cu P.P. „Constantin Brâncuși”, Tg-Jiu

În prezent, omenirea trece printr-o perioadă de ample transformări. Ne aflăm în plin proces de transformare și dezvoltare la toate nivelurile: economice, sociale, politice și culturale. Degradarea continuă a mediului, care se petrece sub ochii noștri, este un element martor al unei crize de civilizație din cauza intervenției omului în natură. Un gând devine constant pentru orice ființă rațională ce trăiește pe acest pământ. Pregătirea în sprijinul ocrotirii naturii, începând de la vârsta copilăriei. Dată fiind deschiderea și receptivitatea de care dau dovadă copiii preșcolari, acum este momentul să-i sensibilizăm și să-i facem să privească atent la tot ceea ce îi înconjoară.

Grădinița face primii pași în formarea unor conduite ecologice adecvate ocrotirii și îngrijirii naturii. Pentru realizarea acestora, tot mai mult am pus accent pe organizarea de activități care să-i pună pe copii în contact direct cu natura, spre a-i cunoaște tainele și frumusețile. Primele acțiuni pot începe de la grupa mică, atunci când preșcolarul este sfătuit să ducă resturile la coșul de gunoi. Dacă la început va face acest lucru pentru că „așa spune doamna sau mama”, încet - încet va înțelege semnificația gestului și îl va repeta, chiar dacă este pe stradă sau în curte. Un lucru care trebuie să ni-l amintim atunci când lucrăm cu preșcolarii este că: dacă ei nu pricep încă de ce ceva trebuie făcut, ei înțeleg că acel ceva trebuie făcut.

Unele atitudini pozitive față de mediu reperate la această vârstă includ acțiuni precum oprirea apei în timpul spălării dinților, oprirea luminii atunci când nu ne este necesară folosirea ei și faptul că se știe despre hârtie că trebuie reciclată.

Astfel, am desfășurat proiecte educaționale cât și activități extracurriculare (vizite, plimbări, excursii) sau activități educative prin care am făcut cunoscute preșcolarilor aspecte ale educației ecologice. În acest sens am adus în atenția copiilor probleme legate de efectele impactului omului asupra naturii, pentru ca aceștia să înțeleagă pericolele ce amenință planeta.

Am avut în vedere realizarea unor obiective majore :

- ✚ dezvoltarea interesului și curiozității față de orizontul înconjurător;
- ✚ trezirea curiozității și interesului pentru natură prin activități ecologice;

- ✚ dezvoltarea unui comportament adecvat în natură, evaluând corespunzător urmările posibile ale faptei lor;
- ✚ înțelegerea conexiunilor din natură și a faptului că distrugerea acestora ar avea urmări negative pentru om;
- ✚ formarea unei atitudini adecvate față de relațiile omului cu natura;

Pentru a conștientiza mai bine necesitatea protecției mediului, a ocrotirii vieții în cele mai variate forme ale sale, am organizat o serie de acțiuni cu copiii: observări spontane, plimbări, vizite, acțiuni în colaborare cu Agenția pentru Protecția Mediului, lecturarea unor texte și vizionarea unor filmulețe pe teme de educație ecologică.

Formarea comportamentului ecologic la preșcolari în cadrul activităților pe care le-am desfășurat l-am realizat folosind diferite mijloace prevăzute de curriculum: lectură după imagini, convorbiri, lectura educatoarei, jocuri didactice, povestiri, scenete, parada costumelor ecologice.

BIBLIOGRAFIE

- <https://edict.ro/educatia-ecologica-in-invatomantul-prescolar/>
- Bica I. (2000), Ecologie – Principii de baza, Editura Universitatii Tehnice de Constructii Bucuresti;
- Gogu R.C., Necula A., Botzan T. (1997) – Ecologie urbană : Curs pentru uzul studentilor, Editura Universitatii Tehnice de Constructii Bucuresti, Bucuresti ;
- Botnariuc N., Vadineanu A., (1982) – Ecologie, Editura Didactica si Pedagogica, Bucuresti.





Dezvoltarea competențelor anteprenoriale ale elevilor în cadrul firmei de exercițiu – Metoda Jocului de Rol

Dreghiciu Andreea Elena, Liceul Tehnologic Aiud

Strategia didactică reprezintă un sistem complex și coerent de mijloace, metode, materiale și alte resurse educaționale care vizează atingerea unor obiective. Ocupă un loc central în cadrul activității didactice, deoarece proiectarea și organizarea lecției se realizează în funcție de decizia strategică a profesorului. **Strategia didactică** este concepută ca un scenariu didactic complex, în care sunt implicați actorii predării - învățării, condițiile realizării, obiectivele și metodele vizate. Totodată, prefigurează traseul metodic cel mai potrivit, cel mai logic și mai eficient pentru abordarea unei situații concrete de predare și învățare (astfel se pot preveni erorile, riscurile și evenimentele nedorite din activitatea didactică).

Componentele strategiei didactice sunt: sistemul formelor de organizare și desfășurare a activității educaționale, sistemul metodelor și procedurilor didactice, sistemul mijloacelor de învățământ, respectiv a resurselor utilizate, precum și sistemul obiectivelor operaționale.

Metodele de învățământ sunt acele căi prin care elevii ajung, în procesul de învățământ, sub coordonarea educatorilor, la dobândirea de cunoștințe, deprinderi, la dezvoltarea capacităților intelectuale și la valorificarea aptitudinilor specifice.

Metodele didactice asigură derularea și finalizarea eficientă a procesului instructiv-educativ, fiind demersuri de cunoaștere științifică, de documentare și de dezvoltare a teoriei și practicii pedagogice. Ele cuprind și dinamizează elemente pedagogice teoretice, având un caracter dinamic. Metodele didactice contribuie la realizarea obiectivelor didactice și trebuie elaborate și aplicate în strânsă legătură cu celelalte componente ale procesului de învățământ, fiind eficiente dacă profesorul le combină și folosește adecvat și creator.

O metodă de predare-învățare activ-participativă inovativă, orientată spre practică, specifică profilului economic din cadrul liceelor tehnice și economice, este reprezentată de „**Firma de exercițiu**”.

Firma de exercițiu - reprezintă o metodă interactivă de învățare pentru dezvoltarea spiritului anteprenorial, o concepție modernă de integrare și aplicare interdisciplinară a cunoștințelor, o abordare a procesului de predare-învățare care asigură condiții pentru probarea și aprofundarea practică a competențelor dobândite de elevi în pregătirea profesională. Instruirea în cadrul firmei de exercițiu oferă elevului competențe în ceea ce înseamnă comportamentul profesional.

Firma de exercițiu este totodată un model al unei întreprinderi reale, fiind o metoda de abordare practică a integrării conținuturilor, metoda concepută pentru formarea aptitudinilor personale și comportamentelor aplicabile în toate domeniile economice, pornind de la funcțiile de bază și până la cele de conducere din întreprindere.

În cadrul metodei „Firma de exercițiu” poate fi integrată metoda **Jocului de rol**.

Jocul de rol este o metodă activă de predare-învățare, bazată pe simularea unor funcții, relații, activități, fenomene, sisteme. Urmărește formarea comportamentului uman pornind de la simularea unei situații reale.

Avantajele acestei metode se referă la: activizarea elevilor din punct de vedere cognitiv, afectiv, acțional, punându-i în situația de a interacționa, prin dramatizare, asigură problematizarea, sporind gradul de înțelegere și participare activă, interacțiunea participanților asigură un autocontrol eficient al conduitelor și achizițiilor, pune în evidență modul corect sau incorect de comportare în anumite situații, fiind una din metodele eficiente de formare rapidă și corectă a convingerilor, atitudinilor și comportamentelor.

Are ca **dezavantaje** faptul că este o metodă greu de aplicat, deși activitatea bazată pe jocul de rol durează relativ puțin - aproximativ o oră - proiectarea și pregătirea sa cer timp și efort din partea cadrului didactic și există riscul devalorizării jocului de rol, ca rezultat al considerării lui ca ceva pueril, facil de către elevi.

Etapale pregătirii și folosirii jocului de rol sunt:

- a. Identificarea situației interumane care se pretează la simulare prin jocul de rol
- b. Modelarea situației și proiectarea scenariului
- c. Alegerea partenerilor și instruirea lor
- d. Învățarea individuală a rolului
- e. Interpretarea rolurilor
- f. Dezbateră cu toți participanții a modului de interpretare și reluarea secvențelor.

Metoda Jocului de rol se poate aplica în cadrul metodei Firmă de exercițiu, în cadrul lecției de fixare și consolidare, de la modulul Administrarea firmei, de la clasa a XI-a, numită „Selecția personalului”. Obiectivul lecției constă în recapitularea etapelor de selecție a personalului și organizarea unui interviu de angajare, astfel încât, la sfârșitul orei toți elevii vor trebui să descrie și să analizeze etapele de selecție a personalului unei firme, dar și modul de realizare a unui interviu de angajare.

În primă fază a fost identificată situația interumană care se pretează la simularea prin jocul de rol și anume angajarea pe diversele poziții în cadrul firmei de exercițiu. Pentru modelarea situației și proiectarea scenariului, elevii vor fi împărțiți în 2 grupe, în angajatori și candidați la angajare. Angajatorii vor prezenta lista posturilor disponibile și cerințele specifice. Pe baza acestei liste, candidații la angajare vor întocmi CV-urile și vor completa cererile de angajare (scrisorile de intenție).

În urma analizei CV-urilor, angajatorii vor stabili lista scurtă a participanților la interviu, iar dacă este cazul vor trimite scrisori tuturor candidaților respinși. Angajatorii vor contacta candidații și vor stabili un program al interviurilor.

Interviul de angajare reprezintă cea mai importantă etapă a procesului de selecție a personalului. Scopul schimbului de informații care are loc cu acest prilej este ocuparea postului vacant de către cel mai bun candidat, cu cele mai mici costuri, în cel mai scurt timp și pentru o perioadă cât mai lungă.

Elevii din poziția de angajatori, se vor pregăti pentru trei tipuri diferite de interviuri și anume:

- Interviul faptic – presupune pregătirea de întrebări care se concentrează asupra acțiunilor candidatului și nu asupra personalității sale
- Interviul situațional – care are ca scop testarea capacității angajatului de a face față situațiilor deosebite. Se vor folosi întrebări deschise, de genul „Ce ați face dacă...?”
- Interviul tehnic – prin care se verifică aptitudinile tehnice ale candidatului, printr-un test practic, în funcție de post. Poate fi vorba de utilizarea unui soft sau poate să i se ceară candidatului să explice cum va vinde un produs al entității.

Elevii din poziția de candidați la angajare vor trebui să răspundă la întrebări și să participe la testele pregătite. Vor trebui să convingă angajatorii că sunt potriviți pentru poziția aleasă.

La sfârșitul interviului și a testării, are loc reevaluarea candidaților, adică se realizează o ierarhie a acestora, în funcție de punctajul obținut.

Candidaților declarați potriviți pentru un anumit post, li se prezintă oferta finală, care trebuie să fie corectă și competitivă, punând în evidență avantajele și lăsând timp candidatului să pună întrebări.

În cazul candidaților care refuză prima propunere, se va încerca o negociere și o nouă ofertă. Dacă nici această, a doua ofertă, nu este acceptată, atunci se încheie discuția cu candidatul respectiv și se începe negocierea cu cel de al doilea candidat de pe listă.

O dată terminată interpretarea rolurilor, are loc dezbateră cu toți participanții a modului de interpretare și se reiau anumite secvențe, pentru a fi discutate și a elimina eventualele neclarități.

În concluzie, prin utilizarea unor metode activ-participative de predare se poate crea un context educațional care simulează realitatea, drept urmare ajută la creșterea interesului elevului față de materialul prezentat, creșterea efortului intelectual depus, antrenează elevii în asumarea responsabilități și verificarea soluțiilor. De asemenea, favorizează activitatea de explorare personală și interacțiunea cu ceilalți colegi.

Bibliografie:

1. Cerghit Ioan, 1980, Metode de învățământ, București, Ed. Didactică și pedagogică.
2. Cristea Sorin, 2015, Centrarea învățării pe elev. De la Teoria psihologică la realitatea școlii, București, Tribuna învățământului.
3. Cucuș Constantin, 2014, Pedagogie, ediția a III-a revizuită și adăugită, Iași, Ed. Polirom.
4. Dorin Viorica-Bella, Rață Tarcă Dorina-Iuliana, 2020, Administrarea firmei, București, Ed. CD Press.
5. <https://centruresursegorj.files.wordpress.com/2012/11/1-infiintarea-fe.pdf>

PROIECT DIDACTIC

PROF. PT. ÎNV. PRIMAR: **Drondoe Elena-Daniela**

UNITATEA DE ÎNVĂȚĂMÂNT: **Școala Gimnazială „Mircea Sântimbreanu”, București**

DATA: 21.11.2023

CLASA: a IV-a B

ARIA CURRICULARĂ: Om și societate

DISCIPLINA: Geografie

UNITATEA TEMATICĂ: „Geografia orizontului local și apropiat”

SUBIECTUL LECȚIEI: „Orizontul local - populație, așezări, activități ale oamenilor”

TIPUL LECȚIEI: însușire de noi cunoștințe

COMPETENȚE SPECIFICE:

1.2 Precizarea, în cuvinte proprii, a sensului termenilor geografici de bază

2.2 Aplicarea unor elemente și cunoștințe dobândite la alte discipline (științe ale naturii, istorie, științe sociale) în descrierea și explicarea realității înconjurătoare

4.3 Dezvoltarea interesului pentru cunoașterea și înțelegerea diversității naturale și umane

OBIECTIVE OPERAȚIONALE:

Pe parcursul și la sfârșitul lecției elevii vor fi capabili să:

O1: să identifice tipul așezării umane, pe baza imaginilor; Obiectivul se consideră realizat dacă toți elevii au identificat cel puțin un oraș și un sat, pe baza imaginilor.

O2: să explice termenii geografici noi („așezări umane”, „rural”, „urban”, „activități economice”), prezentați pe parcursul lecției; Obiectivul se consideră realizat dacă toți elevii au utilizat minim 3 din 4 noțiuni, cu ajutorul explicațiilor cadrului didactic;

O3: să identifice caracteristicile fiecărui tip de așezare umană, cu ajutorul expresiilor date în fișa de lucru; Obiectivul se consideră realizat dacă toți elevii completează cel puțin trei caracteristici pentru așezări rurale, respectiv trei caracteristici pentru așezări urbane, cu ajutorul explicațiilor oferite de cadrul didactic.

STRATEGII DIDACTICE

1.METODE ȘI PROCEDEE: conversația, explicația, observația, exercițiul, instructajul verbal.

2.FORME DE ORGANIZARE: frontală, individuală.

RESURSE MATERIALE: laptop, videoproiector, manual digital, fișe de lucru, prezentare ppt, marker.

RESURSE TEMPORALE: 45 de minute

FORME ȘI TEHNICI DE EVALUARE: observarea sistematică a comportamentului elevilor, aprecieri verbale.

Momentele lecției	Ob. Op.	Desfășurarea lecției	Strategii didactice			Evaluare
			Metode si procedee	Mijloace de învățământ	Forme de organizare	
1.Moment organizatoric 1'		Se va organiza spațiul și climatul educativ într-un mod optim desfășurării activității propuse. Se va pregăti materialul didactic necesar desfășurării optime a lecției.	Instructajul verbal	Materiale necesare lectiei	Frontală	Observarea sistematică
2.Verificarea temei și reactualizarea cunoștințelor 4'		Se verifică cantitativ și calitativ tema pentru acasă. Se verifică structurile însușite anterior.	Observația Conversația	Caietele elevilor	Frontală Individuală	Corectarea unde este cazul Aprecieri verbale
3.Captarea atenției 3'		Se poartă o discuție referitoare la personajul lui Hector Malot, din <i>Singur pe lume</i> , care vizitează pentru prima oară un oraș.	Conversația	Manual	Frontală	Observarea sistematică
4. Anunțarea subiectului și a obiectivelor 2'		Se anunță titlul lecției „Orizontul local - populație, așezări, activități ale oamenilor”. Se notează titlul și data la tablă.	Conversația, Explicația	Manual, tabla, marker, caietul elevului	Frontală	Observarea sistematică

5. Dirijarea învățării 18'	O1 O2	<p>Se poartă discuții pe baza imaginilor din manual, pagina 27.</p> <p>Se urmărește materialul video nr.1 din manualul digital.</p> <p>Se notează în caiete și pe tablă noțiunile cele mai importante:</p> <p><i>Populația reprezintă totalitatea oamenilor care trăiesc pe un anumit teritoriu.</i></p> <p><i>Populația se clasifică în funcție de:</i></p> <ul style="list-style-type: none"> -vârstă (copii, tineri, adulți, bătrâni) -gen (bărbați și femei) -naționalitate (români, maghiari, romi etc.) -tipul așezării de domiciliu (oraș sau sat). <p><i>Comunitatea = populația dintr-o anumită localitate.</i></p> <p>Se observă imaginile de la pagina 28, din manual. Se discută pe baza acestora.</p> <p>Se vizualizează materialul video nr. 2 din manualul digital.</p> <p>Se notează pe caiete și pe tablă informațiile importante:</p> <p><i>Așezările omenești cuprind:</i></p> <ul style="list-style-type: none"> -așezări rurale (sate) -așezări urbane (orașe) <p>Se discută despre activitățile oamenilor în funcție de tipul de așezare în care au domiciliul.</p>	Conversația, Explicația, Exercițiul.	Manual, tabla, marker, caietul elevului, manual digital, laptop, videoproiec tor, prezentare ppt	Individuală Frontală	Aprecieri verbale
6. Obținerea performanței 12'	O2 O3	Fișă de lucru (anexa 1 și anexa 2)	Conversația, Explicația, Exercițiul	Fișele de lucru Fișe pentru afișare pe tablă, magneți	Individuală Frontală	Aprecieri verbale Observarea sistematică
7. Încheierea activității 5'		<p>Se anunță tema pentru acasă.</p> <p>Se fac aprecieri asupra comportamentului elevilor și asupra participării acestora în cadrul lecției.</p>	Conversația Explicația	Manual, caietul elevului, tabla, marker	Frontală Individuală	Aprecieri verbale

Fișă de lucru

1. a) Observă imaginile:



shutterstock.com · 2176935271

b) Transcrie cuvintele:

oraș

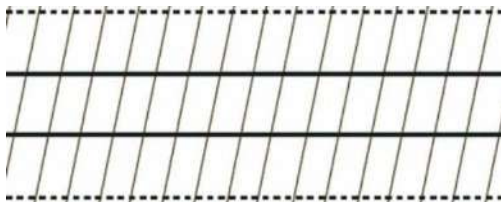

sat

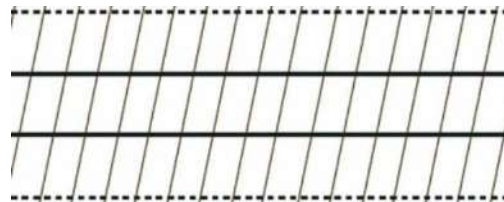

2. Desenează o casă:

Fișă de lucru

Completați tabelul de mai jos cu expresiile potrivite:

- orașe și municipii
- sate și comune
- *populație* mai puțin numeroasă;
- *populație* mai numeroasă;
- împărțite în cartiere;
- multe străzi și clădiri;
- clădirile cele mai importante: școala, biserica, primăria (în centrul satului);
- gospodăria* alcătuite din case înconjurate de grajduri, hambare, grădini, livezi;
- locuințe*: blocuri sau case;
- creșterea animalelor;
- cultivarea plantelor;
- activități în: industrie, comerț, educație, cultură, sănătate, servicii, sport, transporturi, construcții, turism;

Așezări rurale	Așezări urbane

BIBLIOGRAFIE:

- Ministerul Educației Naționale. (2014). *Programa școlară pentru disciplina Geografie-clasa a IV-a*. București.
- Popescu, M., & Pacearcă, Ș. (2021). *Geografie*. București: Intuitext.
- Manson, C. M. (2021). *Geografie elementară* (M. M. Stinghe, Trad.). București: Ed. Contra Mundum.
- Ene, M., & Popa, I. (2020). *Atlas geografic pentru micul explorator*. București: Art Educațional.
- Institutul Național de Statistică. (2023, Noiembrie 18). Accesat la 18 noiembrie 2023, de pe <https://insse.ro/cms/>
- Worldometers. (2023, Noiembrie 19). Accesat la 19 noiembrie 2023, de pe <https://www.worldometers.info/>

Evaluarea modului Leadership și comunicare

Prof. Drugan Vasilica
Grădinița cu P.P. Nr. 30 Galați

1) Titlu relevant și captivant

Tranferul unui copil pe motivul nemulțumirii părinților vizavi de cadrul didactic.

2) Scurtă descriere a organizației și a rolului acesteia (dimensiune, structură, obiective, resurse);

Sub deviza “Pentru tine, copile, tot ce este mai bun” Grădinița cu P. P Nr. 30 din GALATI își propune să devină o “Grădiniță deschisă pentru toți” prin crearea climatului socioeducațional adecvat unei pregătiri de calitate, de nivel european, a unui mediu democratic și creativ de dezvoltare pentru toți și pentru fiecare.

Grădinița cu P. P. Nr. 30 a fost construită în 1974, ridicarea ei fiind legată de inițiativa Primăriei Locale, de dezvoltarea generală a orașului și a județului Galați. Patronată inițial de Combinatul Siderurgic Galați, actualmente Mittal Steel, grădinița s-a dezvoltat treptat asigurând cele mai bune condiții de muncă și de viață, școlarizând în prezent un număr de 5 400 copii – 10 grupe în program prelungit și grupe în program normal. Grădinița are personalitate juridică și Centru Financiar, având ca structură Grădinița “Voinicelul”.

Începând cu acest an școlar în unitatea noastră funcționează, în cadrul proiectului național “Un start bun în viață”, o grupă anteprescolară (2 -3 ani), grădinița răspunzând astfel nevoilor părinților de a-și crește și integra copiii într-un cadru formal, care le asigură condițiile optime de dezvoltare. În contextul schimbărilor determinate de reformele sociale și ale noilor reforme curriculare, ne-am propus un tip de educație bazat pe formarea capacității de învățare, având ca scop stimularea la cel mai înalt nivel a personalității copiilor. Dorim să nu ne oprim aici, să ne mandrim cu rezultatele obținute și avem propuneri pentru proiecte naționale care să ne evedentieze că fiind cea mai bună unitate prescolară din Galați și nu numai.

SCOPUL GRĂDINITEI ESTE ACELA DE A FI UN LOC SPECIAL: - unde copilul este acceptat în funcție de propriile nevoi - unde copilul învață să-și respecte pe cei din jur și să constientizeze că înseamnă să faci parte din comunitate - unde copilul învață despre valorile vieții - unde curiozitatea și dorința de cunoaștere a copilului sunt încurajate și dezvoltate. Copiii din grădiniță sunt provocați prin intermediul jocului să participe la diferite activități: să picteze, să coloreze, să modeleze, să numere, să scrie, să memoreze, să povestească, să vorbească corect din punct de vedere gramatical, să socializeze, să se pregătească pentru activitatea viitoare - învățarea.

- Înființată în: 1974

- Amplasată în Galați, Țiglina III,
str. Gheorghe Asachi, nr. 1;

- 10 săli de grupă, o sală de spectacole și o sală de formare profesională a cadrelor didactice;

- Clase amenajate modern cu mobilier
specific vârstei copiilor;

- Număr de copii înscriși: 300

RESURSE UMANE:

- Populație preșcolară: 300

- Personalul unității:

Didactic:

20 educatoare titulare

1 educatoare suplinoare

•Didactic auxiliar:

1 contabil

1 secretar

- 1 administrator
 - Nedidactic:
 - 12 îngrijitoare
 - 2 bucătărese
 - Sanitar: 1 asistentă
 - 1 Profesor psiholog
 - 1 Muncitor de întreținere
- RESURSE MATERIALE ȘI FINANCIARE:
- Mobilier modern
 - Materiale didactice, jocuri si jucarii
 - Vestiare, aviziere pentru părinți
 - Televizoare, dvd-uri, calculatoare conectate la INTERNET
 - Imprimante, cd-playere
 - Biblioteca, cancelarie
 - Bucătărie dotată cu veselă și aparatură modernă
 - Cabinet medical, grup sanitar dotat
 - Sală de spectacole
 - Centru de formare acreditat de C.N.F.P. Al Înv. Preuniversitar
 - Teren de sport și de joacă

3) Identificarea și definirea problemei (oportunității), respectiv a legăturilor acesteia cu alte probleme (oportunități) din cadrul organizației;

Părinții unui copil solicită transferul acestuia la o clasa paralelă, motivând că activitatea cadrului didactic este nesatisfăcătoare.

4) Cauzele care au condus la problemă (oportunitate);

Una dintre cauzele care a dus la apariția acestei probleme ar fi comunicarea deficitară dintre cadrul didactic și părinți. O altă cauză ar putea fi lipsa de transparență a cadrului didactic în procesul instructiv educativ.

5) Formularea obiectivelor ce vor fi atinse prin soluționarea problemei/ valorificarea oportunității. Obiectivele trebuie să respecte acronimul SMART.

- Implicarea cadrului didactic și a conducerii în realizarea de activități menite să ducă la o comunicare mai eficientă;
- Realizarea de activități care să ofere transparență între părinți și grădiniță;

6) Analiza SWOT relativă la problema (oportunitatea) analizată

Puncte tari	Puncte slabe
-este una dintre cele mai mari gradinițe din Galați; -dotarea gradiniței permite o bună desfășurare a actului instructiv-educativ;	- numărul prea mare de copii care duc la o slabă comunicare cu părinții; -lipsa promovării gradiniței;
Oportunități	Amenințări
-participarea cadrelor didactice la diferite cursuri de formare; -realizarea mai multor activități comune părinți-cadre-copii; -realizarea unui grup de mediatizare a activităților on-line; -desfășurarea unor proiecte variate cu implicarea copiilor;	-transferul mai multor copii din grădiniță.

7) Prezentarea detaliată și argumentată a soluției pentru rezolvarea problemei/ valorificarea oportunității. Se vor descrie avantajele și dezavantajele soluției, inclusiv influența elementelor din analiza SWOT.

Pentru reducerea acestei probleme sau ameliorarea acesteia trebuie să existe o strânsă legătură între cadrele didactice ce predau în grădiniță, copii, părinți și conducere. Se propune realizarea unor întâlniri între educatoare, copii, părinți și conducere prin realizarea unor activități demonstrative, a unor ședințe cu părinții, realizarea unor activități extracurriculare, organizarea unor excursii tematice.

8) Elaborarea planului de implementare (activități, termene limită, responsabili, resurse) și rezolvarea dificultăților/ obiecțiilor care ar putea apare.

Se vor organiza activități demonstrative, activități extrascolare, excursii împreună. Se vor face mediatizări ale activităților pe posturile locale de televiziune, pe grupurile on-line.

Directorul va organiza ședințe cu părinții prin care vor prezenta într-o formă atractivă, proiectele și activitățile desfășurate, rezultatele remarcabile obținute.

9) Modalități de evaluare/ verificare a atingerii obiectivelor;

Verificare atingerii obiectivelor se poate realiza în timp, menționând numărul de copii veniți/plecați din grupa de copii

10) Concluzii

Primii ani din viața copilului sunt despre atașament, afecțiune, dragoste necondiționată, siguranță și explorare. Știm deja că fiecare copil este unic în felul său și că el este cel care ne ghidează întotdeauna în procesul lui de învățare. Cu toate acestea, sunt multe momente în care decizii importante pot fi mai dificile decât par.

O legătură deosebită între educatoare și părinți va duce la o relație deosebită între copii și educatoare.

Un părinte se poate considera împlinit atunci când împreună cu grădinița reușesc să educe copilul astfel încât el să aprecieze munca, să fie util în societate.

**ELEVII RESPONSABILI ȘI CREATIVI – GRUP ȚINTĂ
PENTRU PROIECTE EDUCATIVE**
profesor Dudaș Aura, Colegiul Economic “Francesco Saverio Nitti”
Timișoara

Tot mai mult școlile, cu sprijinul profesorilor, dar și al unor organizații, derulează sau se implică în proiecte cu teme dintre cele mai diverse. Tot mulți elevi, de diferite vârste, participă în aceste proiecte având parte de experiențe de învățare originale, utile dezvoltării lor personale și chiar profesionale.

Ca profesor de specialitate într-un liceu tehnologic sunt preocupată să identific elevii capabili de performanță, să identific elevii cu anumite atitudini, elevi creativi, pentru a ne implica în multitudinea de proiecte care se desfășoară la nivel județean sau național. Reușesc acest lucru abordând cu aceștia teme actuale, preocupări actuale din societate și dându-le ocazia să se afirme prin implicare și prin realizarea, la timp, a unor sarcini de lucru.

Protejarea mediului înconjurător, reciclarea sau antreprenoriatul sunt temele cu cel mai mare succes în rândul liceenilor. Cu ei împreună propun asemenea teme, aleg și împart sarcini de lucru a căror rezolvare duce la creșterea performanțelor școlare și a formării unor atitudini competitive și abilități de viață la viitorii absolvenți de liceu, cu impact asupra inserției lor ulterioare pe piața muncii din România. Astfel, și anul acesta, după pacurgerea unor teme de antreprenoriat și protecție a mediului, elevii mei au avut posibilitatea de a se face remarcăți la nivel de clasă și apoi de școală, într-o competiție cu produse/exponate realizate de ei din materiale reciclabile. În cadrul expoziției cu astfel de produse au fost selectate cele mai originale și ingenioase produse realizate. Ideile au fost multe.



Am putut admira de la suporturi de flori, pușculițe, cutii poștale, ceasuri, obiecte decorative, până la articole vestimentare, genți sau machete.

Ne-am bucurat cu toții, elevi și profesori, de rezultate, de creativitatea și implicarea de care au dat dovadă concurenții, de modul în care s-au prezentat, reușind astfel să

identificăm elevii care pot să ducă sarcini la bun sfârșit, au talent, creativitate, ot muncic în echipă și au spirit competitiv. Cu ei putem aborda competiții în următoarea perioadă , putem implementa proiecte și putem promova o educație de calitate.



BIBLIOGRAFIE:

- <https://hartareciclarii.ro/>
- <https://www.isj.tm.edu.ro/specializari/activitati-educative-extrascolare>

EXEMPLE DE BUNE PRACTICI PRIVIND ABORDAREA INTEGRATA A ACTIVITATILOR-INSTRUCTIV EDUCATIVE DIN EDUCATIA TIMPURIE

Profesor invatamant prescolar:

DUDAU MONICA

OLTEANU IONICA

SCOALA GIMNZIALA GH. VERNESCU - GPP Nr 2 RM-SARAT

Educația este o profesie de suflet. Cercetările psihopedagogice descriu, de vreo treizeci de ani încoace, rolul relației profesor-elev nu numai asupra procesului de predare-învățare, dar și asupra sănătății și bunăstării profesorilor și elevilor. Activitatea într-o clasă cu un climat emoțional bun permite predarea cu mai multă claritate și mai multă dăruire, pentru crearea unui climat de implicare generală în jurul obiectului de studiu.

Starea de bine este un termen frecvent utilizat, dar inconsistent definit. Analiza sistematică a literaturii a arătat că definiția stării de bine este variabilă. Ea a fost studiată într-o gamă largă de discipline, grupe de vârstă, culturi, comunități și țări, rezultând o mare varietate de definiții, care face dificilă compararea concluziilor. Bucuria sau prezența emoțiilor pozitive, generate de reușita unui proiect poate ameliora starea de bine a unui elev. Învățarea are loc mai eficient în contextul emoțiilor pozitive. Bucuria unui elev extinde capacitatea de gândire creativă, inovatoare și pentru o rezolvare mai eficientă a problemelor. În acest context de educație nonformală se dezvoltă competențe personale, dar și profesionale care pot asigura tinerilor o mare satisfacție în viață, mai multă încredere și auto-eficacitate și sentimente de mai mare rezistență, sănătate și bunăstare.

Una din atribuțiile de bază ale profesorului este aceea de a planifica și structura mediul de învățare, astfel încât să faciliteze schimbări progresive, dezirabile în comportamentul și stilul de învățare a elevului. Un astfel de mediu ar trebui să ofere cât mai multe oportunități pentru dobândirea unor experiențe de succes. Studiile arată că elevii care experimentează succesul doresc să se implice în rezolvarea de sarcini noi și totodată își dezvoltă sentimente pozitive față de propria lor persoană. În schimb, elevii care se consideră depășiți de situații și incapabili dezvoltă, cel mai probabil sentimente de neajutorare.

În consecință scopul principal al managementului clasei constă în crearea unui mediu educațional care să maximizeze potențialul de învățare al elevilor și să încurajeze angajarea lor activă în activitatea de învățare. Totodată profesorii trebuie să asigure un climat în care elevi să se simtă confortabil și pe cât posibil protejați de a asocia școala cu sentimentul de eșec. Un mediu optim de învățare reclamă câteva condiții:

1. Asistarea elevilor în procesul de învățare, promovarea și dezvoltarea calităților academice și sociale ale acestora
2. Asigurarea unor condiții fizice optime de învățare, o organizare a clasei adaptate nevoilor sociale/emoționale și nivelului de dezvoltare ale elevilor

3. Încurajarea elevilor să adopte un stil interactiv și pozitiv de relaționare cu profesorii și colegii lor
4. Asigurarea unor oportunități pentru dezvoltarea unor comportamente adecvate și experiențe de succes
5. Încurajarea elevilor să adopte un rol activ în învățare prin conștientizarea capacităților și abilităților lor proprii, și prin înțelegerea interacțiunilor dintre indivizi, sarcini și strategii
6. Facilitarea dezvoltării la elevi a unei învățări de tip strategic.
7. Încurajarea elevilor să-și asume responsabilitățile pentru propriul lor mod de învățare prin dezvoltarea și utilizarea funcțiilor executive de control (planificare, organizare, monitorizare și verificarea rezultatelor (efectelor)).
8. Oferirea de posibilități de interacțiune socială pozitivă în timpul procesului de învățare, stimularea învățării reciproce.
9. Oferirea unui feed-back imediat și întărirea progreselor constatate, care să conștientizeze elevii de rezultatul eforturilor lor

Preșcolăritatea este “minutul de aur” al vieții în care se pot forma copiilor abilități importante, de bază, pentru: educație civică, istorie, cultură europeană, muzică, sport, limbi moderne, dar și capacități de gândire și comunicare necesare învățării școlare de mai târziu. Procesul formativ – educativ pe care îl desfășoară în activitatea cu preșcolarii permite fiecărei educatoare să-și valorifice propria experiență didactică, originalitatea și creativitatea prin realizarea activităților cu caracter integrat și cu o abordare complexă a conținuturilor.

Învățarea reprezintă un ansamblu de acțiuni cu caracter planificat, sistematic, metodic, intensiv, organizate și conduse de cadrul didactic, în scopul atingerii finalităților prevăzute în curriculum. În educația timpurie, învățarea integrată semnifică modul în care cadrul didactic integrează conținuturile mai multor domenii experiențiale, exploatând resursele din mai multe centre de activitate cu scopul atingerii mai multor obiective de referință. O abordare integrată permite copiilor să se angajeze în scop de învățare, relevantă. Învățarea integrată încurajează copiii să vadă interconectarea și interdependențele dintre ariile curriculare. Orice activitate din grădiniță trebuie să fie o experiență de învățare și pornind de la acest fapt să se acorde o importanță egală tuturor tipurilor de activități desfășurate. Toate tipurile de activități reprezintă diferite momente ale programului zilnic al copilului în grădiniță și toate reprezintă oportunități de învățare în modul cel mai natural al copilului. Cele 6 teme generale din curriculum combină cunoștințe, deprinderi și abilități din mai multe domenii experiențiale și permit implicarea mai multor domenii de dezvoltare. Acesta poate fi înțeles ca totalitatea experiențelor de învățare ale copilului, atât în grădiniță, cât și în afara ei, prin activități de tip nonformal sau extracurricular, planificate și aplicate de grădiniță. Aplicarea acestuia aduce cu sine noi schimbări în realizarea procesului de predare–învățare–evaluare.

Abordarea integrată este o împletire a conținuturilor într-o formă atractivă, flexibilă, mobilizatoare, care conduce activitatea copilului spre investigare, documentare, cercetare și aplicare practică a celor învățate.

Pornind de la principiile de disciplină inteligentă: „Toți elevii sunt diferiți”. "Toți elevii urmează aceeași secvență în dezvoltarea sa, dar fiecare într- un ritm diferit. “Elevii sunt în mod natural curiosi și dornici de a explora mediul lor.”: “Elevii știu să învețe unii de la alții” Învățarea este posibilă atunci când ai interes și când poți participa activ.” "Utilizarea mai multor modalități senzoriale facilitează învățarea.” și nu în ultimul rând acela că "Jocul este unul dintre cele mai bune moduri de a învăța." Predarea integrată a conținuturilor se manifestă atât la nivelul proiectării globale, cât și în proiectarea activităților zilnice. Procesul formativ–educativ pe care îl desfășoară în activitatea cu preșcolarii permite fiecărei educatoare să-și valorifice propria experiență didactică, originalitatea și creativitatea prin realizarea activităților cu caracter integrat.

Experiențele de învățare la care copilul participă pot fi comune tuturor copiilor din grupă sau pot fi diferențiate, în funcție de gradul de interes manifestat de aceștia, de particularitățile individuale

ale fiecărui copil. Astfel, activitățile integrate se pot organiza prin alternarea tuturor formelor de învățare, individual, în perechi, în microgrup sau cu întreaga grupă. Prin intermediul jocului, considerat element dominant al vârstei preșcolare, copilul poate dobândi noi cunoștințe, își formează anumite priceperi și deprinderi, dar are și ocazia să aplice în situații concrete cunoștințele învățate, să interrelaționeze cu colegii, să-și formeze și dezvolte abilități socio-afective, prin asumarea responsabilității și rolurilor diferite în cadrul microgrupului din care face parte.

Obiectivele cadru și de referință propuse de programă pentru învățământul preșcolar se pot realiza atât prin activități pe domenii experiențiale, cât și prin activități cu caracter integrat, acestea din urmă permițând educatoarei o abordare complexă a temelor enunțate în conținuturi. Activitățile realizate în manieră integrată oferă copiilor posibilitatea de a se exprima liber, de a fi plasați în mijlocul acțiunii, de a realiza diverse construcții în plan mental, de a investiga, de a crea, de a transpune în practică cele învățate, de a găsi mijloace pentru o finalitate reală, astfel că viitorul elev de mai târziu se va deprinde încă de timpuriu cu strategia cercetării, își va însuși metodele de muncă științifice, va învăța să creeze situații problemă, va emite ipoteze asupra cauzelor și relațiilor în curs de investigație, va face prognosticuri asupra rezultatelor posibile, va formula idei și va exprima puncte de vedere diferite. Aceste activități lasă mai multă libertate de exprimare și acțiune atât pentru preșcolari, cât și pentru educatoare, care poate să-și construiască un program zilnic în funcție de temele propuse de programă, de perioada de semestru, de particularitățile colectivului de copii.

Jocul este cea mai eficientă formă de învățare integrată datorită naturalei cu care copilul învață! Desfășoară o activitate specifică în sensul identității personale, urmează cerințele și determinările de bază ale copilului; Realizează mișcări de motricitate grosieră și fină, de coordonare oculo-motorie; Comunică, își îmbogățesc și exersează vocabularul, își dezvoltă limbajul; Rezolvă probleme de viață din mediul lor fizic și social; Experimentează posibilități de adaptare, rezolvă probleme, creează soluții; Prin joc preșcolarul exprimă sentimentele lor în simboluri, își dezvoltă astfel gândirea abstractă, comunică cu sine, cu ceilalți, își exprimă sentimente, reacționează afectiv, recepționează și învață să recunoască sentimentele celorlalți, folosește obiectele din jurul lui în scopuri în care au fost create, dar și în alte scopuri (își dezvoltă creativitatea), își dezvoltă atenția, motivația, interesul. Pentru copil în grădinița aproape orice activitate este joc, prin joc el anticipează conduitele superioare “jocul este munca, este binele, este datoria, este idealul vieții.

. Din experiența mea de educatoare am învățat că JOCUL este o experiență naturală, universală jocul liber. Cel mai interesant lucru pentru copii la această vârstă este să se joace. Așadar, dacă vrei să îi trezești copilului interesul pentru cunoaștere, putem face acest lucru propunându-i jocuri din care va învăța lucruri noi. Jocul este un proces interdisciplinar, el încurajează toate tipurile de inteligență, conform teoriei inteligențelor multiple a lui H. Gardner (1983): lingvistică, muzicală, logico-matematică, spațială, corporal-chinestezică, personală și socială. Copilul are nevoie de timp zilnic pentru joc, de spațiu corespunzător și de obiecte (jucării, materiale, truse) absolut necesare inițierii și desfășurării jocului. Educatoarea trebuie să urmărească: ce se joacă, cu ce se joacă, cu cine se joacă. Copilul alege centrul în funcție de stimulul pe care-l reprezintă obiectele ce se află acolo și care-i satisfac lui nevoia de exprimare a experienței trăite. Jocul ne permite să urmărim copilul sub toate aspectele dezvoltării sale, în întreaga sa complexitate: cognitiv, motor, afectiv, social, moral. Trei tipuri de activități sunt fundamentale în grădiniță: EXPLORAREA, EXPERIMENTAREA și JOCUL. Copiii acumulează prin aceste trei tipuri de activități experiențe cu semnificație pentru dezvoltarea lor și le satisfac nevoile specifice vârstei. Ei încearcă să cucerească lumea din jur acționând pe cele trei căi.

EXPLORAREA Domeniul științe include atât abordarea domeniului matematic prin intermediul experiențelor practice cât și înțelegerea naturii, ca fiind modificabilă de ființele umane cu care se află în interacțiune. Mediul înconjurător reprezintă totalitatea factorilor externi din natură și societate care acționează asupra omului și condiționează existența lui. Încă de la naștere copilul crește și se dezvoltă biopsihosocial sub influența directă a mediului, acesta constituind principala sursă de

informații ce vor sta la baza procesului de cunoaștere a realității. Cunoașterea mediului înconjurător contribuie la dezvoltarea unor percepții și reprezentări legate de frumosul din artă, din natură, din societate, la formarea unor capacități de a aprecia și evalua frumosul, la cultivarea gustului estetic, la formarea unor deprinderi și îndemânări tehnice de artă, stimularea capacităților creatoare, a unor aptitudini estetice. Abilități și competențe asociate demersurilor de investigație științifică, cum ar fi observarea, selectarea elementelor semnificative din masa elementelor irelevante, generarea de ipoteze, generarea de alternative, conceperea și realizarea de experimente, organizarea datelor rezultate din observații pot fi dobândite de copiii preșcolari atunci când sunt puși în contact cu domeniul cunoașterii naturii, prin activități simple cum ar fi: observarea unor ființe/plante/animale/obiecte din mediul imediat apropiat, modelarea plastilinei (putând face constatări privind efectul temperaturii asupra materialului), confecționarea sau jocul cu instrumente muzicale simple, aplicarea unor principii științifice în economia domestică (ex. producerea iaurtului) sau prin compararea proprietăților diferitelor materiale. Cunoașterea mediului înconjurător este o sarcină de bază a procesului instructiv educativ în grădiniță și contribuie la realizarea laturilor educației: intelectuală, morală, estetică, profesională, fizică, subliniate de pedagogul francez, René Hubert

Exemple de bune practici

Cunoscând faptul că activitățile integrate lasă multă libertate de exprimare și acțiune atât pentru copil cât și pentru mine ca educatoare ca îmi se oferă copilului o gamă largă de oportunități pentru a-și exersa o învățare activă, ca se aduce un plus de lejeritate și mai multă coerență procesului educativ, punându-se un accent deosebit pe joc ca metodă de bază a acestui proces și de asemenea activitatea integrată se dovedește o soluție pentru o mai bună corelare a activităților de învățare cu viața socială și culturală voi exemplifica prin câteva activități pe care le-am desfășurat .

În cadrul proiectului **“Am și eu o identitate “** am explicat faptul că fiecare copil are dreptul la un nume și o cetățenie, că orice copil are dreptul de a-și păstra identitatea, cetățenia, numele și relațiile familiale, că trebuie soluționate și mai ales prevenite cazurile de răpire și de ținere ilegală a copilului în afara granițelor țării și că orice copil are dreptul de a avea propria sa cultură, religie și limbă. Personalitatea unui copil se formează prin relațiile sale cu mediul înconjurător. Pentru ca aceste relații să fie pozitive, copiii au nevoie de afecțiune, de respect și de încurajare permanentă. Dacă se vor simți iubiți și în siguranță, copiii vor fi capabili să-și aprecieze propria valoare și să perceapă real valoarea altora. Cunoașterea drepturilor le dezvoltă respectul față de ei înșiși și față de ceilalți. Respectul de sine al copiilor va fi foarte fragil dacă, în mod constant, sunt criticați, insultați, pedepsiți sau cenzurați. Fiecare copil, în funcție de vârsta pe care o are, trebuie să înțeleagă că are drepturi, iar de acest lucru se poate ocupa foarte bine familia, instituțiile furnizoare de educație, instituțiile de asistență și protecție, ONG-urile, statul, biserica și toți cei abilitați să vegheze la o bună creștere și educare a unei generații sănătoase și competente.

Un lucru foarte important este acela că toți copiii să înțeleagă că, pe lângă drepturi, în funcție de particularitățile de vârstă și individuale, ei au îndatoriri, obligații, în familie, în grădiniță, în școală și în comunitatea din care fac parte.

Vorbind despre identitatea copiilor, am desfășurat jocul **Cine este, cine este? O persoană, n-o vești?**, le-am citit povestea „ **Fetița care nu avea nume**”, le-am cerut să-și deseneze autoportretul și să comenteze ce le place mai mult la ei înșiși și le-am prezentat câteva studii de caz referitoare la abuzuri și încălcări ale drepturilor copiilor și a demnității umane. Le-am arătat certificatul de naștere, cartea de identitate, carnetul de elev, legitimația de student, pașaportul și le-am explicat semnificația fiecăruia, subliniind că fără acestea nu li se recunoaște existența.

Mergând mai departe am ales ca modalitate de evaluare a proiectului realizarea unui album al grupei în care fiecare prescolar și-a adus fotografiile de când erau bebeluși și până în prezent, fiecare copil având alocate pagini atât pentru fotografiile, dar și pentru certificatul de naștere. Cu acest prilej am

vazut bucuria din ochii lor,emotiile pe care le traiau cand vedeau evolutia in timp,cat de mult au crescut si impartaseau bucuria cu colegii: „vezi mai am si acum bratarica de la nastere !” sau „si tu ai fost crestinat de acelasi preot ca si mine „ lucruri care ii leaga afectiv foarte mult pe copii .

In planificarea proiectului „**Familia mea** „am pornit de la premisa ca in familie se formează personalitatea copilului și se dezvoltă identitatea sa, este important ca familia să ofere copiilor posibilitatea valorificării lor ca ființe umane, iar copiii să simtă că sunt parte a unei familii. Prin proiectele tematice referitoare la familie copiii au cunoscut componența familiei, felurile familiei (lărgită, monoparentală, de adopție, plasament) și responsabilitățile pe care le pot avea în sânul acesteia.La activitățile de educare a limbajului copiii au învățat poezia **Familia** și au ascultat poveștile **Băiatul care nu se oprea din plâns, Hansel și Gretel, Cenușăreasa, Tom Degețel, Frator si suirioara** etc. Activitățile au fost integrate cu activitati artistico-plastice de desen si pictura in care copii au redat familia și au descris pe membri familiei ,ce le place si ce nu le place la fiecare dintre ei .

Stiut fiind contextul actual in care multi dintre parinti pleaca in alte tari pentru un loc de munca in cadrul jocurilor si activitatilor alese prin jocurile de rol si cele de masa am incercat sa exprim dreptul copiilor de a nu fi separati de părinții lor, cu excepția cazului în care o asemenea separare este în interesul superior al copilului, de a menține în cazul separării o relație personală cu ambii părinți, chiar dacă trăiesc în țări diferite, sau in camine diferite , responsabilitatea comună a părinților pentru creșterea și dezvoltarea copilului și obligația statului de a-i sprijini în această acțiune, obligația statului de a oferi protecție copiilor lipsiți de mediul familial(dat fiind faptul ca in grupa noastra frecventeaza copii asistati la casute de tip familial) și de a asigura posibilitatea îngrijirii corespunzătoare din partea altei familii sau în cadrul unei instituții și, în fine, protecția copilului împotriva oricărei forme de exploatare, abuz și violență.

Pentru recunoașterea de către copiii înșiși a apartenenței la o comunitate mai largă decât familia, cunoașterea responsabilităților speciale pe care comunitatea le are față de copii și înțelegerea responsabilităților pe care copiii le au față de comunitate. am desfășurat acțiunea” **O ieșire în comunitate.**”-proiect tematic in care copiii au observat locurile special organizate pentru ei: grădinița, școala, parcul, policlinica, cât și oamenii comunității: polițiștii, gardienii publici, vânzătorii. A doua zi au redat prin desen ce le-a plăcut și ce nu le-a plăcut în această plimbare. Folosind planșe am discutat despre ce face medicul pentru copii, ce face educatoarea , ce face invatatoarea ,ce face preotul sau ce face polițistul pentru copiii din comunitate. Tot pe baza materialului ilustrativ am desfășurat convorbiri privind respectarea de către copii a regulilor de viață în comunitate: să nu arunce hârtii pe stradă sau în parc, să traverseze prin locuri marcate, să nu alerge după mingea în mijlocul străzii, să salute vecinii, educatorii, cunoscuții, să nu se bată sau insulte, să nu chinuie animalele, să-i ajute pe bătrâni. Am decupat din reviste materiale care reprezintă problemele comunității și rolul copilului. Cu acestea am realizat un poster pe care l-am afișat în clasă.

Copilul are dreptul la libertatea de opinie și de exprimare, are acces la informare și la materiale care să asigure bunăstarea sa spirituală, socială și morală, are dreptul la educație gratuită în ciclul primar și gimnazial, disciplinele școlare trebuie să fie compatibile cu demnitatea umană a copilului, educația trebuie să dezvolte personalitatea copilului și să-l pregătească pentru viața de adult iar copiii care aparțin comunităților minoritare au dreptul la propria lor cultură, religie și limbă.Acum au ascultat cu atentie „ Povestea ursareasca „ si „Pantofiorii rosii „ care redau toate aceste sentimente ,dar care au fost integrate cu activitati artiastico plastice de modelaj si desen ce redau cele mai frumoase imagini din povestile ascultate .

Educația este un drept fundamental al copilului. Acest drept nu se limitează numai la accesul la școală, ci se referă inclusiv, la crearea condițiilor adecvate realizării lui. Este important ca procesul de învățământ din gradinita să îmbine deopotrivă latura formativă cu cea informativă. Astfel li se va dezvolta respectul de sine și li se vor forma abilități proprii. Am citit copiilor povestea **Băiatul**

carenu voia să studieze, am efectuat vizite la școală, activități comune cu școlarii și desene cu tema **Școala mea**.

Pentru a cunoaște dreptul lor la opinie, participare, organizare, orice chestiune sau procedură care afectează copilul, dreptul copilului de a-și exprima opiniile și libertatea de a obține și difuza informații, dreptul copilului la libertatea de gândire, conștiință și religie, supus îndrumării corespunzătoare a părinților și legilor naționale și libertatea de asociere, cu excepția cazurilor când un asemenea fapt ar viola drepturile altora, am desfășurat jocul **Ecoul muntelui**, jocuri de rol **La cumpărături**, **În vizită la prietenii noștri**, iar conversațiile, poveștile, cântecele și desenele au contribuit la stimularea capacității de exprimare a copiilor și la dezvoltarea creativității.

Concluzii

Activitățile integrate aduc un plus de lejeritate și mai multă coerență procesului de predare-învățare, punând accent deosebit pe joc ca metodă de bază.

Activitatea integrată se dovedește de a fi o soluție pentru o mai bună corelare a activităților de învățare cu viața societății, cultura și tehnologia didactică. Pentru copiii mici, adaptarea la regimul grădiniței se face adesea cu greutate. Cea mai ușoară cale de a-l face pe copil să nu simtă absența mamei, a jucăriilor și lucrurilor personale de acasă este aceea a "scenarizării" activităților din grădiniță. Marea artă a educatoarei este aceea de a fi o artistă deosebită și de a da, în fiecare clipă, "marea reprezentare" în fața micilor spectatori și de a-i implica și pe ei.

Reușita predării integrate a conținuturilor în grădiniță ține în mare măsură de gradul de structurare a conținutului proiectat, într-o viziune unitară, ținând anumite finalități. Învățarea într-o manieră cât mai firească, naturală pe de-o parte și, pe de altă parte, învățarea conform unei structuri riguroase sunt extreme care trebuie să coexiste în curriculum-ul integrat. De reținut este faptul că preșcolarii trebuie să învețe într-o manieră integrată, fiecare etapă de dezvoltare fiind strâns legată de cealaltă. Activitățile integrate sunt oportune în acest sens, prin ele aducându-se un plus de lejeritate și mai multă coerență procesului de predare-învățare, punând accent deosebit pe joc ca metodă de bază a acestui proces.

Contextul actual ne cere să formăm micile personalități ale copiilor pentru a fi capabile să-și exprime gânduri, emoții, sentimente, opțiuni. Altfel spus, în fața acumulării de cunoștințe primează aplicarea informațiilor, capacitatea de socializare a copilului, dobândirea autonomiei și spiritul critic.

Trebuie să umplem rezervorul emoțional al copiilor cu timp acordat, cu încurajări, cu recompense și cuvinte de iubire. Fericirea este cea mai mare sursă de putere, de cunoștință și de bucurie. Fericirea dată de munca cu, și alături de copii, este cea mai mare sursă de lumină, căldură și armonie.

BIBLIOGRAFIE :

1. Activitatea integrată din Grădiniță- Ghid pentru cadrele didactice din învățământul preuniversitar. Didactica Publishing House 2008
2. Aplicarea noului curriculum pentru educație timpurie – o provocare?, coordonator – Laurenția Ciulea, Editura Diana, 2009;
3. Curriculum pentru învățământul preșcolar (3-6/7 ani) 2008
4. Educația timpurie – ghid metodic pentru aplicarea curriculumului preșcolar, Adina Glava, Maria Pocol, Lolica-Lenuța Tătaru, Editura Paralela 45, 2009;

5. Tradițional și modern în învățământul preșcolar- O metodică a activităților instructiv-educative
.Monica Lespezeanu,2007

6. Scrisoare metodică 2015-2016

BENEFICII ALE PROGRAMELOR EUROPENE COMENIUS/ERASMUS+

Prof. înv. preșcolar: DUICĂ ANIȚA VIOLETA

Grădinița cu program prelungit nr. 4 Moreni

Dezvoltarea rapidă a tehnologiei, apariția de noi meserii pe piața muncii, precum și adaptarea tinerilor într-o societate în continuă schimbare presupun dezvoltarea competențele profesorilor, care trebuie să țină pasul cu aceste schimbări și să evolueze pentru a acoperi nevoile de educație ale elevilor. Dezvoltarea profesională continuă a cadrelor didactice reprezintă modalitatea prin care calitatea educației furnizate este păstrată la standardele impuse de societate, și în același timp, o modalitate prin care profesorul își dezvoltă cunoștințele, abilitățile și competențele.

În calitate de profesor învățământ preșcolar la Grădinița cu program prelungit nr. 4 Moreni, am participat la cursul ENGLISH FOR EUROPEAN EDUCATORS ONE WEEK COURSE: SOUTHAMPTON: 31 JULY–06 AUGUST 2011, prin Programul Sectorial Comenius- Mobilitate individuală de Formare continuă, din cadrul Programului „Învățare pe Tot Parcursul Vieții/Lifelong Learning Programme” al Comisiei Europene, gestionat în România de ANPCDEFP.

Cursul a fost organizat de INTERNATIONAL STUDY PROGRAMMES din Marea Britanie și a avut ca scop să ofere profesorilor europeni, directorilor și altor persoane care lucrează în domeniul educației o oportunitate de a-și îmbunătăți cunoștințele de limba engleză (Engleza generală; Terminologia educațională; Limba engleză pentru comunicare interschool prin telefon sau e-mail-Comenius sau alte proiecte europene, schimburi între școli și link-uri, Engleza pentru reuniuni, conferințe, prezentări), dar și șansa de a întâlni și de a dezvolta legături cu educatori din alte țări Europene. La activitatea de formare au participat cadre didactice din mai multe țări europene: Spania, Finlanda, Italia, Polonia, Portugalia, România.

Activitățile de formare desfășurate pe parcursul celor 7 zile au fost antrenante și diverse. Au fost utilizate atât ore de curs efective, cât și activități pe grupuri, jocuri de cunoaștere și socializare, de îmbunătățire a competențelor de comunicare, crearea de dialoguri pe teme date, prezentări video, excursii-studii culturale.

Încă din prima zi am vizitat orașul Winchester și am fost fermecați de istoria și frumusețea lui. Cu ajutorul ghidului am reușit să cunoaștem multe din poveștile orașului, dar și să vedem locuri marcate de istorie ca: Winchester Cathedral- monument impresionant prin

arhitectură și prin măreție, The Great Hall și The Round Table(care stă atârnată pe perete de peste 700 de ani); Totodată am aflat informații despre Winchester College, Jane Austen's House, Wolvesey Castle(Ruin). Împreună cu toți colegii ne-am relaxat într-o plimbare pe malul râului Itchen.

Pentru a cunoaște mai bine caracteristicile învățământului britanic, d-na Ela Wisniewska ne-a prezentat un interesant material ppt. și a răspuns întrebărilor noastre. Fiecare dintre noi am avut ocazia să prezentăm aspecte comune și diferențele care există în sistemele de învățământ din fiecare țară europeană participantă la curs, reușind astfel să facem o reală comparație.

Tot în a doua zi am fost însoțiți de domnul D. Robertson într-un tur istoric al orașului Southampton. Am văzut multe locuri pline de istorie, clădiri datând dinaintea secolului XI: Bargate Monument, vechi de 800 de ani, castelul-Southampton, construit în 1100, ale cărui ruine dăinuie și acum. Această parte magică a orașului a fost vizitată de Pilgrim Fathers, William the Conqueror, Jane Austen, Shakespeare, iar din portul acestui orașului a pornit Titanicul în nefasta călătorie(1912). Excursia la Londra a avut ca obiectiv principal vizitarea Parlamentului (Westminster Hall, St. Stephen's Hall, Central Lobby) dar și a altor locații: London Eye, Big Ben, Buckingham Palace, Marble Arch. Am făcut plimbări lungi prin: Green Park, St. James's Park, Westminster și Tower Bridge.

Patru zile au fost destinate efectiv studiului limbii engleze și am avut ca profesori pe Mark Skipper și David Deadman. Metodele utilizate au fost diverse:citire la prima vedere a unui text în care erau incluse cuvinte și expresii cu dificultăți de pronunție, citire în lanț, jocuri de memorie, atenție, mimă, întreceri-licitații între echipele formate, pe baza valorii de adevăr a unor enunțuri, jocuri pentru consolidarea, fixarea și verificarea vocabularului învățat, crearea începutului și a finalului poveștilor pentru copii, conform specificului țării din care provenim. Am învățat și utilizat în tipul excursiilor, dar și în discuțiile cu gazdele și cetățenii orașului, cuvinte și expresii specifice englezilor autentici.

Prin intermediul jocurilor am învățat într-o manieră plăcută și ușoară elemente de gramatică a limbii engleze(pronunție, vocabular, scriere corectă, sinonimie, antonimie, omonimie, utilizarea prepozițiilor în contexte date, topica frazei etc), dar și limbajul specific matematicii și am rezolvat exerciții în vederea fixării cuvintelor. Cu ajutorul profesorului D. Deadman am învățat cum să le stimulăm curiozitatea copiilor, ajutându-i să formuleze corect propoziții: se pornește de la un desen ce poate reprezenta schematic, dar amuzant un personaj de poveste sau chiar pe noi înșine și mai multe cuvinte ce au legătură cu personajul ilustrat. Tot cu ajutorul desenului caricatural putem dezvolta imaginația, spiritul creativ, prin crearea

de povesti pornind de la aceste desene, dar și să rețină, să redea mult mai ușor conținutul lor. Astfel, putem fixa într-o manieră mult mai plăcută noțiuni de gramatică, cum ar fi: timpul verbelor, topica propoziției și a frazei, noțiuni de sinonimie.

Beneficiile activității de formare au fost multiple, atât pentru mine personal, cât și pentru instituția unde lucrez. Astfel, prin participarea la acest curs mi-am îmbunătățit cunoștințele și competențele de predare, în special pe cele lingvistice, mi-am făcut noi prieteni și am cunoscut sistemele de educație, cultură ale altor țări europene. Totodată, încrederea în forțele proprii a crescut și mi s-a oferit ocazia unei evaluări și autoevaluări eficiente, cu scopul de a ameliora și în cele din urmă elimina punctele slabe. Am avut șansa de a-mi îmbunătăți abilitățile de comunicare în această limbă și de a utiliza terminologia educațională.

Pe plan profesional activitatea de formare m-a ajutat la creșterea calității actului didactic prin transpunerea în practică a exemplelor oferite de ceilalți participanți la curs și a contribuit la realizarea unui progres remarcabil în îmbunătățirea abilităților de lucru în echipă. Organizatorul cursului mi-a oferit o uriașă sursă de informații în acest sens, iar pe baza acestora mi-am îmbogățit propria activitate didactică. De asemenea, am avut oportunitatea de a-mi perfecționa și dezvolta competențele de comunicare și cooperare cu cadre didactice din alte țări europene, cu scopul realizării unor parteneriate internaționale. Experiența a avut și valențe interculturale deoarece am avut șansa de a cunoaște și înțelege o nouă cultură, cea a Marii Britanii, valorile acesteia, dar și de a face cunoscută propria noastră cultură și de a încuraja schimburile interculturale.

Activitatea mea didactică, îmbogățită calitativ în urma acestei activități de formare, sunt sigură că va contribui la creșterea competitivității personale în cadrul sistemului de învățământ românesc, dar și la îmbunătățirea nivelului calitativ al educației din grădinița noastră prin împărtășirea informațiilor dobândite la curs. Prin utilizarea în cadrul lecțiilor a cunoștințelor, metodelor însușite în timpul cursului, voi reuși să le stimulez curiozitatea, creativitatea, ceea ce va duce la realizarea unei învățări active și durabile.

Recomand tuturor cadrelor didactice din țară să aplice pentru proiecte de parteneriat strategic sau proiecte Erasmus+ în vederea dezvoltării personale/profesionale și a ridicării calității învățământului românesc la standarde europene, dar și pentru promovarea unei excelente imagini a țării noastre. Erasmus + permite dezvoltarea personalului prin participarea la activități relevante ce au loc în altă țară decât țara de origine. Activitățile ce pot fi realizate: activități de predare și formare continuă(curs structurat și sau activități de job-shadowing).

Formarea profesională continuă este esențială la nivelul oricărei unități de învățământ, fiind de asemenea una din liniile strategice prioritare la nivelul politicilor europene. Proiectele

europene aduc noi cunoștințe, noi capacități, schimb de idei, transfer de practici creative, acces la noi materiale didactice, exersarea și perfecționarea limbilor străine în contexte reale.

Această mobilitate individuală în scop de formare continuă a fost finanțată cu sprijinul Comisiei Europene. Articolul reflectă numai punctul de vedere al autorului și Comisia nu este responsabilă pentru eventuala utilizare a informațiilor pe care le conține.

BIBLIOGRAFIE:

<https://erasmus-plus.ec.europa.eu/ro/about-erasmus/what-is-erasmus>

În Țara Semnelor de Punctuație

* Metoda MOZAIC *

Prof. înv. primar Dulgheriu Paula Veronica

Școala Gimnazială Nr. 1 Vadu Moldovei

Jud. Suceava

Este o metodă de învățare care se bazează pe distribuirea sarcinilor de învățare unor grupuri de elevi astfel ca în urma colaborării fiecare elev să aibă întreaga schemă de învățare. Învățarea diferențiată se bazează pe ideea că unii elevi pot cunoaște mai bine anumite aspecte ale conținutului (specializare), dar că toți elevii au aceleași cunoștințe generale despre întregul subiect. Numărarea elevilor și împărțirea lor pe grupe după un algoritm specific este foarte importantă. Elevii vor fi grupați în 4 grupuri inițiale de câte 4 elevi, fiecărui elev din grup atribuindu-se câte un număr de la 1 la 4.

Textul ce urmează a fi studiat se împarte în prealabil în 4 părți de dimensiuni și grade de dificultate similare. Urmează reșezarea elevilor în sală: toți elevii cu numărul 1 vor forma un grup de experți, același lucru se întâmplă pentru elevii cu celelalte numere obținându-se astfel patru grupuri de experți. Elevii din grupurile de experți au sarcina de a învăța cât mai bine partea din materialul de studiu care le-a fost atribuită pentru a o preda colegilor lor din grupurile inițiale. Pentru aceasta elevii vor discuta problemele și informațiile cele mai importante și se vor gândi la o modalitate de a le prezenta, de a preda, partea pregătită de ei colegilor din grupul inițial. Profesorul poate interveni ca moderator și facilitator oferind consultanță elevilor când aceștia ajung în momente de impas. După îndeplinirea sarcinilor de lucru din fiecare grup de experți elevii specializați fiecare într-o anumită parte a lecției revin în grupurile inițiale și predau colegilor lor partea pregătită cu ceilalți experți. În fiecare grup inițial vom avea 4 elevi specializați fiecare într-o parte diferită a lecției și fiecare dintre aceștia va preda partea lui. Astfel fiecărui elev îi revine responsabilitatea predării și învățării de la colegi.

Este foarte important ca evaluarea sau verificarea să se facă din întregul cunoștințelor acoperind toate părțile lecției. Astfel toți elevii vor fi stimulați să învețe toate părțile lecției predate de colegii lor.

Am aplicat această metodă la recapitularea semnelor de punctuație. Am pornit de la o mică povestire intitulată „În Țara Semnelor de Punctuație”:

<< A fost odată ca niciodată..... a fost o împărăție frumoasă. A fost un împărat mândru căruia îi plăcea mereu să poruncească. El se numea „ ! ” Împărăteasa sa era o femeie frumoasă,

dar cam curioasă din fire: mereu avea o întrebare pe buze. Numele ei era „ ? ”. Cei doi aveau și copii: prințul „ . ”, prințesa „ , ” și gemenii „ : ”.

Sfetnicul lor „ **Linia de dialog**” era un om de nădejde și întotdeauna cu povețe bune pentru împărăție.

Prințului „ **PUNCT** ” îi veni vremea să se însoare și Linia de dialog a fost întrebată cum e mai bine.

- Împărate - luminate, am o idee minunată. Să facem un bal la care să invităm fetele din împărăția ortogramelor sa/ s-a, sau/ s-au, într-un/ într-o, dintr-un/ dintr-o. Așa prințul își va găsi perechea potrivită.....

Împăratul rămase pe gânduri , iar împărăteasa ar fi pus o groază de întrebări:

- Când să fie balul?
- Pe cine să invităm?
- Cum să arate invitațiile?
- Ce muzică punem la bal?
- Cine va deschide balul?...>>

Fiecare expert a studiat riguros un semn de punctuație: PUNCTUL, VIRGULA, SEMNUL EXCLAMĂRII și SEMNUL ÎNTREBĂRII. Apoi s-au întors la echipele inițiale și au explicat pe rând cele studiate: când se folosesc semnele de punctuație și au dat exemple concrete de folosire ale acestora.

Dintre avantajele folosirii acestei metode se enumeră:

- dezvoltarea competențelor psihosociale;
- dezvoltarea competențelor cognitive;
- dezvoltarea competențelor de comunicare;
- dezvoltarea inteligenței interpersonale;
- promovarea inter-învățării;
- analiza, compararea modurilor de a învăța, a achizițiilor realizate;
- formarea și consolidarea deprinderii de ascultare activă;
- dezvoltarea gândirii critice și creative;
- dezvoltarea bazei motivaționale a învățării;
- consolidarea încrederii în propriile forțe;
- formarea și dezvoltarea capacității reflective;
- dezvoltarea responsabilității individuale.

TEST DE EVALUARE ROMA ANTICĂ

Prof. dr. Nicolae Dumbrăvescu
Liceul Teologic Greco-Catolic „Sfântul Vasile cel Mare” Blaj

- Toate subiectele sunt obligatorii. Se acordă 10 puncte din oficiu.
- Timpul de lucru efectiv este de 50 minute.

Subiectul I (20 puncte)

Încercuiți răspunsul corect

- Primii locuitori ai Italiei antice au fost italicei, din care făceau parte: latinii, sabinii și:
a. grecii b. dacii c. samniții **2p.**
- Cetatea Roma a fost întemeiată în anul:
a. 509 î.Hr.; b. 753 î.Hr. c. 330 î.Hr. **2p.**
- Pe colina Palatin de lângă Tibru, în regiunea Latium a fost întemeiată cetatea:
a. Sparta b. Roma c. Alexandria **2p.**
- Primul rege al Romei a fost:
a. Romulus b. Numa Pompilius c. Traian **2p.**
- Piața publică, la romani se numea:
a. agora b. forum c. portic **2p.**
- Apa, în oraș era adusă prin intermediul:
a. pompelor b. fântânilor c. apeductelor **2p.**
- În anul 79, lava vulcanului Vezuviu a acoperit orașele:
a. Pompei și Herculenum b. Pompei și Beneventum c. Pompei și Etna **2p.**
- Aproape fiecare oraș roman avea băi publice numite:
a. forum b. termele c. apeductele **2p.**
- Locuiau în partea central-nordică a Peninsulei Italice:
a. hispanicii b. dacii c. etruscii **2p.**
- În timpul celui de al doilea război punic s-a distins conducătorul cartaginez:
a. Herodot b. Hanibal c. Traian **2p.**

Subiectul al II-lea (30 puncte)

Marcați cu A (adevărat) și F (fals) următoarele afirmații:

- La începutul mileniului I î.Hr. în sudul Peninsulei Italice se găseau elenii. A/F **3p.**
- Întemeietorul legendar al Romei a fost Traian. A/F **3p.**
- Roma a fost condusă de șapte regi primii regi au fost latini și sabini, iar ultimii trei de origine dacică. A/F **3p.**
- În secolul al II î.Hr.: Roma cucerește Macedonia și Grecia. A/F **3p.**
- Erupția a acoperit, cu un strat gros de peste doi metri de cenușă, orașul, Herculenum. A/F **3p.**
- Colosseum-ul a fost construit între 73-80 la inițiativa împăratului Vespasian. A/F **3p.**
- Roma a fost aprovizionată cu apă adusă de 25 apeducte. A/F **3p.**
- Printre locuitorii care au murit în timpul erupției vulcanului Vezuviu s-a numărat Plinius cel Bătrân. A/F **3p.**
- Arcul de Triumf a fost construit pentru a marca o înfrângere militară. A/F **3p.**
- Un rege al Romei antice a fost Numa Pompilius. A/F **3p.**

Subiectul al III-lea**(10 puncte)**

Realizați corespondența dintre noțiunile menționate în coloana A și definițiile menționate în colana B.

A	B
1. Termele	a. Construcție ridicată în cinstea unei victorii militare
2. Apeduct	b. Edificiu în formă circulară, destinat jocurilor publice
3. Amfiteatru	c. Ansamblu de construcții care servește la transportul apei
4. Arc de triumf	d. Băi publice

1	2	3	4

Subiectul al IV-lea**(10 puncte)**

Completați spațiile libere cu termenii corespunzători:

Roma, cetatea celor șapte _____, a fost întemeiată pe malul fluviului _____, la jumătatea drumului dintre mare și primele creste ale Munților Apenini, în anul _____. Legenda spune că Roma a fost întemeiată de _____ și Remus, gemenii aruncați la porunca lui Amulius într-un coș și lăsați în voia valurilor Tibrului; Hrăniți de o _____ au fost găsiți și crescuți de păstorul Faustinus;

Listă de termeni:

Romulus, lupoaică, 753 î.Hr., ursoaică, Traian, coline, Tibru, 453 î.Hr.

Subiectul al V-lea**(30 puncte)**

Citiți cu atenție textul de mai jos:

După alungarea ultimului rege, Tarquinius Superbus, începând cu anul 509 î. Hr., Roma devine Republică; Aceasta era condusă de Senat (cea mai importantă instituție politică), magistrați și de Adunarea Poporului (avea rolul de a-i alege pe magistrați); cei mai importanți magistrați erau 2 consuli, aleși anual, iar apoi urmau pretorul (atribuții juridice și militare), edilul (administra orașele) și chestorul (se ocupa cu finanțele); plebeii nu aveau drepturi politice, nu puteau fi magistrați sau senatori. În urma părăsirii de către plebei a Romei de mai multe ori, obțin dreptul de a-și alege proprii magistrați, numiți tribuni ai plebei; drepturile lor au fost înscrise pe Legea celor XII table, fiind 12 plăci de bronz, pe care au fost înscrise pentru prima dată principiul egalității cetățenilor. După cucerirea Italiei, Roma devine o mare putere în bazinul Mării Mediterane, interesele sale ciocnindu-se de cele ale Cartaginei, colonie a Tyrului din Africa de Nord; Între romani și cartaginezi vor avea lor 3 războaie, denumite războaiele punice (264-146 î. Hr.); În luptă s-au distins comandantul cartaginez Hannibal și cel roman Scipio „Africanul”; Războiul s-a încheiat cu distrugerea Cartaginei în 146 î. Hr.; în secolul I î.Hr. Roma cunoaște perioada triumviratelor, un sistem de conducere în care puterea era împărțită între trei conducători; primul triumvirat se instituie în 60 î. H fiind format din Caesar, Pompei și Crassus, impunându-se în cele din urmă Caesar.

Pornind de la această sursă răspundeți la următoarele cerințe:

1. Menționați care a fost ultimul rege roman. 4p.
2. Precizați care erau organele de conducere ale Republicii Romane precizate în sursa dată. 4p.
3. Preluați din text o informație privitoare la Războaiele Punice. 4p.
4. Menționați unde au fost înscrise drepturile plebeilor. 4p.
5. Menționați cine a fost conducătorul cartaginez. 4p.
6. Prezentați Hipodromul roman. 5p.
7. Prezentați Forul roman. 5p.

BAREM DE EVALUARE ȘI NOTARE

Subiectul I (20 puncte)

Câte 2 puncte pentru fiecare răspuns corect:

- 1- C
- 2- B
- 3- B
- 4- A
- 5- B
- 6- C
- 7- A
- 8- B
- 9- C
- 10- B

(10x2p= 20p)

Subiectul al II-lea (30 puncte)

Câte 3 puncte pentru fiecare răspuns corect:

- 1- A
- 2- F
- 3- F
- 4- A
- 5- A
- 6- A
- 7- F
- 8- A
- 9- F
- 10- A

(10x3p= 30p)

Subiectul al III-lea (10 puncte)

Câte 2,5 puncte pentru fiecare răspuns

1. – d;
2. – c;
3. – b;
4. – c;

(4x2,5p=10p)

Subiectul al IV-lea (10 puncte)

Câte două puncte pentru fiecare termen completat corect:

Coline; Tibru; 753 î.Hr.; Romulus; lupoaică;

Subiectul al V-lea (10 puncte)

1. 4 puncte pentru răspunsul: Tarquinius Superbus;
2. 4 puncte pentru răspunsul: Senat, Magistrați și Adunarea Poporului;
3. 4 puncte pentru răspunsul: „Între romani și cartaginezi vor avea lor 3 războaie, denumite războaiele punice (264-146 î. Hr.)”;
4. 4 puncte pentru răspunsul: Legea celor XII table;
5. 4 puncte pentru răspunsul: Hanibal;

6. **5 puncte** pentru prezentarea Hipodromului Roman;
7. **5 puncte** pentru prezentarea Forului Roman;

BIBLIOGRAFIE:

1. Aichimoaie Adrian Ilie, Felicia Elena Boşcodeală, Maria Aurelia Diaconu, Ion Nicolae Diţă, *Istorie. Manual pentru clasa a V-a*, Bucureşti, Editura Booklet, 2022;
2. Băluoiu Valentin, Maria Grecu, *Istorie. Manual pentru clasa a V-a*, Bucureşti, Editura Didactică şi Pedagogică, 2022;
3. Enea Sergiu-Constantin, Artemiza-Iulia Damian, *Istorie. Caiet pentru clasa a V-a*, Bucureşti, Editura Eikon, 2018;
4. Gheorghe [Maria Mariana](#), [Irina Ema Săvuţă](#), [Aurel Constantin Soare](#), *Istorie – Caietul elevului pentru clasa a V-a*, Bucureşti, Editura Corint Books.
5. [Ghetau Gheorghe Florin](#), [Ghetau Olenca Georgiana](#), *Istorie. Caiet de lucru pentru clasa a V-a*, Bucureşti, Editura Aramis, 2020;
6. [Ghetau Gheorghe Florin](#), [Ghetau Olenca Georgiana](#), *Manual pentru clasa a V-a*, Bucureşti, Editura Aramis, 2022;
7. Ochescu Maria, *Istorie. Caietul elevului pentru clasa a V-a*, Bucureşti, Editura Art Klett, 2022;
8. Ochescu Maria, Sorin Oane, *Manual pentru clasa a V-a*, Bucureşti, Editura Art Klett, 2022;
9. Rotundu Elvira, Carmen Tomescu-Stachie, *Istorie. Manual pentru clasa a V-a*, Bucureşti, Editura Corint Logistic, 2022
10. Stan Stoica, Dragoş Sebastian Becheru, *Istorie. Caiet de lucru clasa a V-a*, Bucureşti, Editura CD.Press, 2018;
11. Stan Magda, *Istorie. Manual pentru clasa a V-a*, Bucureşti, Editura Litera, 2022;
12. Stoica Stan, Dragoş Sebastian Becheru, Marcel Bartic, *Istorie. Manual pentru clasa a V-a*, Bucureşti, Editura CD Press, 2022.

TEST DE EVALUARE SECOLUL AL XX-LEA ÎNTRE DEMOCRAȚIE ȘI TOTALITARISM, STATUL ROMÂN MODERN, AUTONOMI LOCALE ȘI INSTITUȚII CENTRALE

Prof. dr. Nicolae Dumbrăvescu
Liceul Teologic Greco-Catolic „Sfântul Vasile cel Mare” Blaj

- Toate subiectele sunt obligatorii. Se acordă 10 puncte din oficiu.
- Timpul de lucru efectiv este de 3 ore.

SUBIECTUL I

(30 de puncte)

Citiți, cu atenție, sursele de mai jos:

A. „Sub directa presiune a comuniștilor, guvernul Petru Groza, emanația acestora, începe să treacă la înlăturarea oricărei opoziții. [...] În noiembrie 1946 începe eliminarea conducătorilor și membrilor organizațiilor de rezistență anticomuniste. [...] În aceeași lună sunt falsificate grosolan alegerile parlamentare, comuniștii și aliații lor fiind scoși învingători cu 79,86% din voturi, adică cu 378 din 414 locuri în Parlament. Principiul lui Stalin: «nu contează cine și cum votează, ci cine numără voturile» funcționase întocmai în România. De altfel, alegerile sunt pregătite de Gheorghiu-Dej împreună cu Vișinski, comisarul sovietic la București. [...] Un val de arestări se abate peste țară. Opoziția politică începe să fie lichidată fizic. Liderii partidelor tradiționale [...] sunt acuzați de «trădare», «complot», «spionaj», judecați, condamnați și închiși în închisorile de la Pitești, Jilava, Ocnele Mari, Sighet, Dej, Aiud [...] sau în lagărele de muncă forțată de la Midia, Poarta Albă, Cernavoda, Bicaz sau cu domiciliul obligatoriu în «satele strategice» din Câmpia Bărăganului. [...] La 30 decembrie 1947 [...] România se declară republică populară. Nicio piedică, nici măcar formală, nu mai stătea de acum încolo în calea instaurării în România a sistemului sovietic.”

(I. Bulei, *O istorie a românilor*)

B. „România, desigur, făcea parte din Biroul Comunist de Informații (Cominform), pe care Stalin îl crease în octombrie 1947 în locul Cominternului [...] ca un nou instrument al controlului politic asupra membrilor blocului sovietic. De asemenea, Stalin a propus coordonarea economică în cadrul blocului sovietic prin intermediul Consiliului de Ajutor Economic Reciproc (CAER), pe care l-a înființat în 1949. Câțiva ani aveau să mai treacă până când efectele sale depline asupra independenței economice a României și a altor țări din blocul sovietic au devenit clare. [...] În 1955, succesorul lui Stalin, Nichita Hrușciiov, a decis că era necesară o reacție adecvată față de NATO, mai ales după aderarea Germaniei de Vest. Ca urmare, a inițiat Pactul de la Varșovia prin care a plasat forțele armate ale României în cadrul structurii sale și a oferit Moscovei puterea de decizie. Liderii sovietici au analizat în permanență loialitatea comuniștilor români în toate aceste inițiative, iar Gheorghiu-Dej a avut grijă să se conformeze curentelor politice fluctuante de la Moscova. [...] În cazul rupturii dintre liderul Iugoslaviei, I. B. Tito și Stalin din 1948, Gheorghiu-Dej a reacționat prompt și fără echivoc, exprimându-și devotamentul față de Stalin. [...] Mai târziu, când reconcilierea a devenit o politică sovietică, Gheorghiu-Dej a primit călduros o delegație iugoslavă la București în 1956.”

(K. Hitchins, *Scurtă istorie a României*)

Pornind de la aceste surse, răspundeți la următoarele cerințe:

1. Numiți organizația economică înființată în 1949, la care se referă sursa B. **2 puncte**
2. Precizați, din sursa A, o informație referitoare la liderii „partidelor tradiționale”. **2 puncte**
3. Menționați doi lideri politici la care se referă atât sursa A, cât și sursa B. **6 puncte**

4. Scrieți, pe foaia de examen, litera corespunzătoare sursei care susține că alegerile parlamentare sunt falsificate. **3 puncte**
5. Scrieți o relație cauză-efect stabilită între două informații selectate din sursa B, precizând rolul dintre aceste informații (cauza respectiv efectul). **7 puncte**
6. Prezentați alte două ideologi totalitare din prima jumătate a secolului al XX-lea în afara celor la care se referă sursele A și B. **6 puncte**
7. Menționați o caracteristică a unei ideologii specifice democrației din Europa, în secolul al XX-lea. **4 puncte**

SUBIECTUL al II-lea

(30 de puncte)

Citiți cu atenție sursa de mai jos:

„Tratatul de pace de la Paris (1856) a mai stabilit consultarea populației celor două principate în privința [...] organizării lor. Divanurile ad-hoc, alese în 1857, au cerut unirea Moldovei și Țării Românești într-un singur stat numit România, condus de un prinț aparținând unei dinastii europene și beneficiind de autonomie și neutralitate. [...] Turcia, Austria și Anglia erau împotriva constituirii unui stat român: Istanbulul și Londra, interesate în păstrarea integrității Imperiului otoman, îl considerau un pas al moldo-muntenilor spre independență, iar Viena se temea de atracția pe care el avea să o exercite asupra românilor din Imperiul austriac. Reunite în Conferința de la Paris (1858) au hotărât ca principatele să rămână entități politice separate, avându-și fiecare domnul și adunarea sa, dar să se numească Principatele Unite ale Moldovei și Țării Românești [...]. Opoziției marilor puteri europene, românii din Principate le-au răspuns cu un act de mare abilitate politică. Întrucât Convenția de la Paris nu interzicea explicit alegerea aceleiași persoane ca domn în ambele principate, unioniștii l-au ales pe colonelul Alexandru Ioan Cuza domn al Moldovei (5 ianuarie 1859), apoi și al Țării Românești (24 ianuarie 1859).” (F. Constantiniu, O istorie sinceră a poporului român)”

Pornind de la această sursă, răspundeți la următoarele cerințe:

1. Numiți domnul Moldovei și al Țării Românești, precizat în sursa dată. **2 puncte**
2. Precizați secolul la care se referă sursa dată. **2 puncte**
3. Menționați documentul internațional din 1856 și prevederea acestuia, la care se referă sursa dată. **6 puncte**
4. Menționați, din sursa dată, două informații referitoare la solicitările românilor exprimate în Divanurile ad-hoc. **6 puncte**
5. Formulați, pe baza sursei date, un punct de vedere referitor la atitudinea marilor puteri față de formarea statului român, susținându-l cu două informații selectate din sursă. **10 puncte**
6. Argumentați, printr-un fapt istoric relevant, afirmația conform căreia un proiect politic din 1848 a contribuit la constituirea statului român modern. (Se punctează prezentarea unui fapt istoric relevant și utilizarea conectorilor care exprimă cauzalitatea și concluzia.) **4 puncte**

SUBIECTUL al III-lea

(30 de puncte)

Elaborați, în aproximativ două pagini, un eseu despre evoluția politică a spațiului românesc în secolele al XI-lea – al XVI-lea, având în vedere:

- menționarea a trei autonomii locale atestate în spațiul românesc, în secolele al XI-lea – al XIII-lea și a unei asemănări între acestea;
- precizarea unui stat medieval din spațiul sud carpatic și prezentarea unei acțiuni desfășurate pentru constituirea acestuia în prima jumătate a secolului al XIV-lea;
- menționarea a două fapte istorice desfășurate pentru constituirea sau consolidarea statului românesc de la est de Carpați în a doua jumătate a secolului al XIV-lea.
- formularea unui punct de vedere referitor la evoluția unei instituții politice centrale din spațiul românesc în secolul al XVIII și susținerea acestuia printr-un argument istoric. **Notă! Se**

punctează și utilizarea limbajului istoric adecvat, structurarea eseului, evidențierea relației cauză-efect, elaborarea argumentului istoric (prezentarea unui fapt istoric relevant și utilizarea conectorilor care exprimă cauzalitatea și concluzia), respectarea succesiunii cronologice/logice a faptelor istorice și încadrarea eseului în limita de spațiu precizată

BAREM DE EVALUARE ȘI NOTARE

- Se punctează orice modalitate de rezolvare corectă a cerințelor.
- Nu se acordă fracțiuni de punct. Nu se acordă punctaje intermediare, altele decât cele precizate explicit în barem.
- Se acordă 10 puncte din oficiu. Nota finală se calculează prin împărțirea la 10 a punctajului total obținut pentru lucrare.

SUBIECTUL I

(30 de puncte)

1. **2 puncte** pentru răspunsul: *Consiliul de Ajutor Economic Reciproc/CAER* Se punctează orice mod de redactare a răspunsului corect (prin precizare/menționare sau în enunț).
2. **2 puncte** pentru oricare dintre răspunsurile: *Liderii partidelor tradiționale sunt acuzați de «trădare», «complot», «spionaj», judecați, condamnați și închiși în închisorile de la Pitești, Jilava, Ocnele Mari, Sighet, Dej, Aiud, sunt închiși în lagăre de muncă forțată etc.* Se punctează orice mod de redactare a răspunsului corect (prin citat din sursă/menționare sau în enunț).
3. **câte 3 puncte** pentru fiecare răspuns: *Gheorghiu-Dej, Stalin*; Se punctează orice mod de redactare a răspunsului corect (prin precizare/menționare sau în enunț). (3px2=6p)
4. **3 puncte** pentru scrierea literei A
5. **7 puncte** pentru scrierea oricărei relații cauză-efect stabilită între două informații selectate din sursa B, precizând rolul fiecăreia dintre aceste informații (cauză, respectiv efect) *Exemplu: Cauză: În 1955, succesorul lui Stalin, Nichita Hrușciiov, a decis că era necesară o reacție adecvată față de NATO, mai ales după aderarea Germaniei de Vest și efect: Ca urmare, a inițiat Pactul de la Varșovia prin care a plasat forțele armate ale României în cadrul structurii sale și a oferit Moscovei puterea de decizie etc.*
6. **câte 1 punct** pentru menționarea oricăror două ideologii totalitare din prima jumătate a secolului al XX-lea, în afara celor la care se referă sursele date; (1px2=2p)
Exemple: *Fascismul; Nazismul;*
câte 2 puncte pentru prezentarea fiecărei ideologii politice menționate - o scurtă expunere în care sunt precizate două informații referitoare la practica politică (2px2=4p)
7. **4 puncte** pentru menționarea oricărei caracteristici a unei ideologii specifice democrației din Europa, în secolului al XX-lea; **Exemplu:** *respectă drepturile și libertățile cetățenești etc.* Se punctează orice mod de redactare a răspunsului corect (prin precizare/menționare sau în enunț)

SUBIECTUL al II-lea

(30 de puncte)

1. **2 puncte** pentru răspunsul: *Alexandru Ioan Cuza/ Al. I. Cuza/Cuza*; Se punctează orice mod de redactare a răspunsului corect (prin precizare/menționare sau în enunț).
2. **2 puncte** pentru răspunsul: *al XIX-lea* Se punctează orice mod de redactare a răspunsului corect (prin precizare/menționare sau în enunț).
3. **3 puncte** pentru răspunsul: *Tratatul de pace de la Paris*;
3 puncte pentru menționarea prevederii acestuia *Exemplu: a mai stabilit consultarea populației celor două principate în privința organizării lor* Se punctează orice mod de redactare a răspunsului corect (prin citat din sursă/menționare sau în enunț).

4. **câte 3 puncte** pentru menționarea, din sursa dată, a oricăror două informații referitoare la solicitările românilor exprimate în Divanurile ad-hoc **(3px2=6p)**

Exemple: *unirea Moldovei și Țării Românești într-un singur stat numit România; conducerea statului român de către un prinț dintr-o dinastie europeană* etc. **Se punctează orice mod de redactare a răspunsului corect (prin citat din sursă/menționare sau în enunț).**

5. **4 puncte** pentru formularea, pe baza sursei date, a oricărui punct de vedere referitor la atitudinea marilor puteri față de formarea statului român câte 3 puncte pentru selectarea, din sursa dată, a oricăror două informații care susțin punctul de vedere formulat **(3px2=6p)**

Exemplu: Potrivit sursei date puterile europene își stabilesc atitudinea față de formarea statului român în funcție de propriile interese. *Informațiile care susțin punctul de vedere sunt: Istanbulul și Londra interesate în păstrarea integrității Imperiului otoman, îl considerau un pas al moldovenilor spre independență; și Viena se teme de atracția pe care el avea să o exercite asupra românilor din Imperiul austriac* etc. **Punctajul total (10 puncte) sau cel parțial (7 puncte) se acordă răspunsului care cuprinde atât punctul de vedere, cât și informațiile/informația. Nu se punctează doar punctul de vedere sau doar informațiile/informația.**

6. **4 puncte** pentru argumentarea afirmației date - prezentarea oricărui fapt istoric relevant (de exemplu: adoptarea *Proclamației de la Islaz* etc.) prin precizarea a două informații referitoare la acest fapt și prin utilizarea conectorilor care exprimă cauzalitatea (deoarece, pentru că etc.) și concluzia (așadar, astfel etc.)

SUBIECTUL al III-lea

(30 de puncte)

Informația istorică – 24 de puncte distribuite astfel:

- **câte 2 puncte** pentru menționarea oricăror trei autonomii locale atestate în spațiul românesc, în secolele al XI-lea – al XIII-lea și a unei asemănări între acestea (de exemplu: voievodatele conduse de Ahtum, de Litovoi, de Seneslau etc., conducătorii acestora au atribuții militare și administrative etc.) (2px4=8p)

- 2 puncte pentru precizarea oricărui stat medieval din spațiul românesc sud carpat (de exemplu: Țara Românească etc.)

- 2 puncte pentru menționarea oricărei acțiuni desfășurate pentru constituirea acestuia în prima jumătate a secolului al XIV-lea (de exemplu: lupta de la Posada din 1330 etc.)

- câte 2 puncte pentru menționarea a două fapte istorice desfășurate pentru constituirea sau consolidarea statului din estul Carpaților în a doua jumătate a secolului al XIV-lea (Exemple participarea voievodului Bogdan la acțiuni militare împotriva Ungarie; Întemeierea Mitropoliei Moldovei cu sediu la Suceava);

- 3 puncte pentru prezentarea faptului istoric menționat - o scurtă expunere în care sunt precizate două informații referitoare la faptul istoric și se utilizează relația cauză-efect

- 1 punct pentru precizarea doar a unei informații referitoare la faptul istoric

- 1 punct pentru formularea oricărui punct de vedere referitor la modificările instituționale din spațiul românesc, în secolul al XVIII-lea (de exemplu: În secolul al XVIII-lea, modificările instituționale din spațiul românesc au loc în contextul expansiunii otomane. etc.)

- 4 puncte pentru susținerea punctului de vedere formulat printr-un argument istoric – prezentarea oricărui fapt istoric relevant, prin precizarea a două informații referitoare la acest fapt și utilizarea conectorilor care exprimă cauzalitatea (deoarece, pentru că etc.) și concluzia (așadar, astfel etc.) Ordonarea și exprimarea ideilor menționate

- 6 puncte distribuite astfel:

- 2 puncte pentru utilizarea limbajului istoric adecvat

- 1 punct pentru utilizarea parțială a limbajului istoric adecvat

- 1 punct pentru structurarea eseului (introducere - cuprins - concluzie)

- 2 puncte pentru respectarea succesiunii cronologice/logice a faptelor istorice
- 1 punct pentru respectarea parțială a succesiunii cronologice/logice a faptelor istorice –
- 1 punct pentru respectarea limitei de spațiu;

Bibliografie

1. Achimoaie, Adrian Ilie, Ciobanu Loredana, *Istorie. Bacalaureat*, București, Editura Booklet, 2021.
2. Adăscăliței Felicia, Lazăr Liviu, *Istorie – XII. Manual pentru ciclul superior al liceului – toate filierele, profilurile și specializările*, Deva, Editura Corvin, 2007.
3. Barnea, Alexandru, *Istorie. Manual pentru clasa a XII-a*, București, Editura Corint Educațional, 2014.
4. Bărbulescu M., D. Deletant, K. Hitchins, Ș. Papacostea, P. Teodor, *Istoria României, București Editura Corint, 2014*.
5. Bulei Ion, *O istorie a românilor*, București, Editura Meronia, 2012.
6. Dondorici, Gheorghe, *Istoria Românilor. Sinteze și teste*, Târgoviște, Editura Gimnasium.
7. Găliceanu, Felicia, Liviu Lazăr, *Istorie pentru examenul de Bacalaureat și admitere în învățământul superior*, Pitești, Editura Nomina 2021.
8. Găliceanu, Felicia, Liviu Lazăr, Mirela Grădină, *Istorie. Ghid de pregătire intensivă pentru examenul de bacalaureat*, Editura Nominatrix , 2018.
9. Gheorghe, Maria Marina, *Istorie: repere teoretice; teste și sugestii de rezolvare: Bacalaureat*, București, Editura Litera, 2022.
10. Mălăelea, Daniel, *Istorie. Subiecte rezolvate pentru pregătirea candidaților care susțin examenul de Bacalaureat*, Costești, Editura Ars Libri, 2023.
11. Olteanu, Mihaela, *Bacalaureat. Istorie*, Pitești, Editura Paralela 45, 2019.
12. Pop Ioan-Aurel, *Istoria ilustrată a României și a Republicii Moldova*, București, Editura Litera, 2020.
13. Stan, Magda, Vornicu Cristian, *Istorie. Manual pentru clasa a XII-a*, București, Editura Niculescu, 2015.
14. http://www.istoriebucuresti.ro/e107_files/downloads/Programe%20scolare/Programa_scolara_Istorie_cls_XII.pdf

TEST DE EVALUARE AL DOILEA RĂZBOI MONDIAL

Prof. dr. Nicolae Dumbrăvescu
Liceul Teologic Greco-Catolic „Sfântul Vasile cel Mare” Blaj

- Toate subiectele sunt obligatorii. Se acordă 10 puncte din oficiu.
- Timpul de lucru efectiv este de 50 minute.

Subiectul I

30 puncte

Încercuiți litera corespunzătoare răspunsului corect:

- Al Doilea Război Mondial a începutul cu atacul asupra:
a. Polonia b. Serbia c. Franța **3p.**
- Alianța militară Națiunile Unite a fost formată din S.U.A. Regatul Unit și:
a. Elveția b. China c. URSS **3p.**
- Germania a folosit ca tactică militară ”războiul fulger” numit:
a. holocaust b. blitzkrieg c. revoluționar **3p.**
- Bătălia Angliei a mai purtat numele:
a. Operațiunea Leul de Mare b. Operațiunea Barbarosa c. Manciuria **3p.**
- Între august 1942 și februarie 1943 are loc bătălia de la:
a. Mărășești b. Stalingrad c. Marna **3p.**
- În septembrie 1943 a avut loc capitularea:
a. României b. Germaniei c. Italiei **3p.**
- La 6 august 1945 S.U.A. lansează bomba atomică (”Little boy”) asupra orașului japonez:
a. Hiroșima b. Tokio c. Fukushima **3p.**
- La 7 septembrie 1940 prin Tratat de frontieră România ceda Bulgariei:
a. Bucovina b. Banatul c. Cadrilaterul **3p.**
- România a pierdut după Al Doilea Război Mondial următoarele provincii:
a. Transilvania și Banatul b. Basarabia și Bucovina c. Basarabia și Dobrogea **3p.**
- În iunie – august 1944 are loc debarcarea din:
a. Normandia b. Anglia c. Grecia **3p.**

Subiectul I

20 puncte

Marcați cu adevărat (A) și fals (F) următoarele afirmații:

- Sovieticii au atacat baza navală de la Pearl Harbour. A/F **2p.**
- La finalul celui de al Doilea Război Mondial România a recuperat nord-vestul Transilvaniei pierdut prin Dictatul de la Viena. A/F **2p.**
- Americanii au folosit bomba atomică împotriva Berlinului. A/F **2p.**
- La 30 aprilie 1945 Adolf Hitler s-a sinucis. A/F **2p.**
- La 23 noiembrie 1940 România aderă la Pactul Tripartit (Axa). A/F **2p.**
- Pretextul celui de al Doilea Război Mondial a fost asasinatul de la Sarajevo. A/F **2p.**
- La 23 august 1944 Ion Antonescu este arestat, iar România întoarce armele împotriva Germaniei. A/F **2p.**
- La 9 august 1945 S.U.A. lansează bomba atomică (”Fat Man”) asupra orașului Tokio. A/F **2p.**
- După al Doilea Război Mondial în numeroase țări din Europa Centrală și de Est a fost instaurat regimul comunist. A/F **2p.**
- Prin Pactul Ribbentrop-Molotov, Germania și U.R.S.S. își împărțeau sferele de influență din Asia și Africa. A/F **2p.**

Subiectul III**10 puncte**

Completați spațiile punctate cu termeni corespunzători din lista de termeni:

1. Pactul Tripartit a fost o alianță între Germania, Japonia și _____.
2. La 22 iunie 1941, Germania a atacat _____.
3. Strategia militară germană avea în vedere „atacul combinat”, cu ajutorul avioanelor și _____.
4. România a intrat în al Doilea Război Mondial pentru a recupera _____ de la URSS.
6. Soarta războiului a fost decisă în urma intrării _____ în război.

Listă de termeni.

SUA; China; Basarabia; Transilvania; Polonia; Serbia; Italia; tancurilor; mitralierelor; URSS;

(2px5=10p)**Subiectul IV****10 puncte**

Citiți cu atenție sursele de mai jos:

A. „Amintirile zilei de 7 decembrie 1941 trezesc și astăzi reacții puternice în jurul americanilor. La momentul respectiv, nimeni nu putea crede că atacul chiar a avut loc. Un tânăr aviator din Virginia scria, la doar câteva ore după atac, următoarele cuvinte: „Dacă veștile pe care le-am auzit azi sunt adevărate, japonezii au reușit imposibilul, au reușit cel mai îndrăzneț și de succes raid din întreaga istorie... A fost genial. În doar 90 de minute, japonezii au dat o lovitură grea marinei americane: cinci cuirasate și 200 de avioane distruse, alte 9 nave avariate, 2.403 de morți și 1.178 de răniți.”

B „, la 6 august 1945 americanii aruncă asupra Hiroshimei prima bombă atomică. Două zile mai târziu, încălcând pactul de neutralitate sovieto-japonez, URSS declară război Japoniei și, imediat după miezul nopții, pe 9 august, invadează Manchuko. În aceeași zi, la câteva ore distanță, a doua bombă atomică americană distruge orașul Nagasaki.”

Pornind de la acest text, răspundeți la următoarele cerințe:

1. Precizați la ce dată a avut loc atacul de la Pearl Harbour conform sursei A. **3p.**
2. Menționați din sursa B numele orașelor japoneze asupra cărora s-au aruncat bombele atomice; **6p.**
3. Precizați pe baza surse B numele statului ocupat de URSS. **3p.**
4. Transcrieți din sursa A o informație despre pagubele suferite de americani după atacul de la Pearl Harbour. **4p.**
5. Precizați un spațiu istoric din sursa B. **4p.**
6. Precizați secolul la care se referă ambele surse. **4p.**
7. Precizați teritoriile pierdute definitiv de România după al Doilea Război Mondial. **6p.**

BAREM DE EVALUARE ȘI NOTARE**Subiectul I****(30 puncte)**

Câte 3 puncte pentru fiecare răspuns corect:

- 1- A
- 2- C
- 3- B
- 4- A
- 5- B
- 6- C
- 7- A
- 8- C
- 9- B
- 10- A

(10x3p = 30p)

Subiectul al II-lea**(20 puncte)****Câte 2 puncte** pentru fiecare răspuns corect:

- 1- F;
- 2- A;
- 3- F;
- 4- A;
- 5- A;
- 6- F;
- 7- A;
- 8- F;
- 9- A;
- 10- F;

(10x2p = 20p)**Subiectul al III-lea****(10 puncte)**

1. **Câte 2 puncte** pentru fiecare termen completat corect: Exemple: *Italia; URSS; tancurilor; Basarabia; SUA;*

(5px2=10p)**Subiectul al IV-lea****(30 puncte)**

1. **3 puncte** pentru răspunsul: *7 decembrie 1941;*
2. **Câte 3 puncte** pentru fiecare răspuns: *Hiroshima; Nagasaki;*
3. **3 puncte** pentru răspunsul: *Manchuko;*
4. **4 puncte** pentru răspunsul: *În doar 90 de minute, japonezii au dat o lovitură grea marinei americane: cinci cuirasate și 200 de avioane distruse, alte 9 nave avariate, 2.403 de morți și 1.178 de răniți.*
5. **4 puncte** pentru răspunsul: *URSS;*
6. **4 puncte** pentru răspunsul: *Secolul al XX-lea;*
7. **Câte 3 puncte** pentru fiecare răspuns: *Basarabia și Nordul Bucovinei; Cadrilaterul;*

(3px2=6p)**BIBLIOGRAFIE**

1. Ghețău Gheorghe Florin, Olenca Georgiana Ghețău, *Istorie: manual pentru clasa a VII-a*, București, Editura Aramis, 2019;
2. Ghețău Gheorghe Florin, Olenca Georgiana Ghețău, *Istorie: caietul de lucru pentru clasa a VII-a*, București, Editura Aramis, 2020;
3. Ochescu Maria, *Istorie: manual pentru clasa a VII-a*, București, Editura Art Klett, 2019.
4. Ochescu Maria, *Istorie: caietul elevului: clasa a VII-a*, București, Editura Art Klett, 2020.
5. Stoica Stan, Dragoș Sebastian Becheru, *Istorie: manual pentru clasa a VII-a*, București, Editura CD Press, 2019.

STRATEGII DE INTERVENȚIE PENTRU REDUCEREA ABSENTEISMULUI, PREVENIREA ABANDONULUI ȘCOLAR ȘI PROMOVAREA EDUCAȚIEI INCLUZIVE

prof. DUMISTRĂCEL VIOLETA

ȘCOALA GIMNAZIALĂ NR. SUCEAVA

Pentru aplicarea acestor strategii este necesară o redimensionare a demersurilor didactice pentru creșterea nivelului de responsabilitate a elevilor față de propriul parcurs educational, precum și o accentuare a activităților de consiliere în rândul elevilor și al părinților.

Dintre principalele măsuri de promovare a educației incluzive și prevenire a abandonului școlar implementate de școală, menționăm: integrarea tuturor copiilor de vârstă școlară și formarea unei atitudini favorabile față de școală; optimizarea procesului instructiv – educativ având ca scop ridicarea nivelului de pregătire al elevilor; depistarea cauzelor care duc la înregistrarea absențelor și a insuccesului școlar; asigurarea unei bune colaborări a școlii cu familiile elevilor; strategii de intervenție la nivel individual pentru prevenirea abandonului școlar; continuarea și dezvoltarea unor programe socio – educaționale menite să stimuleze participarea școlară și să reducă absenteismul, să sprijine accesul elevilor aflați în situații de risc la o educație de calitate; formarea și dezvoltarea profesională continuă a cadrelor didactice prin dobândirea unor competențe transversale în scopul prevenirii și diminuării abandonului școlar și promovării educației incluzive. Semnalăm nevoia acută de școală comunitară, creativă și incluzivă, desprinsă de formule rigide, de prejudecăți și clișee care uniformizează.

Comunicarea cu ceilalți, adaptarea constantă la cerințele clasei, ale școlii, rezistența în fața nonvalorii și a mediocrității, promovarea valorilor autentice sunt principalele căi de urmat.

Reușitele sistemelor educaționale performante din întreaga lume se datorează unor factori complecși, între care un loc important îl ocupă viziunea educațională și leadershipul, standardele ambițioase pentru elevi, indiferent de mediul social, cultural, economic și, mai ales, angajarea pentru echitate, fiecare copil fiind important.

În egală măsură, decisive pentru eficiența unui sistem de educație sunt profesionalismul, competența cadrelor didactice și a directorului, resurse umane de a căror pregătire și activitate depind în mod esențial formarea elevilor și pregătirea acestora pentru viața profesională și socială.

Școala aparține comunității, de aceea opiniile, viziunea, interesul, aprecierile comunității sunt repere în acord cu care măsurăm eficiența, capacitatea de răspuns, posibilitatea de adaptare și reconfigurare a domeniilor prioritare de acțiune.

Domeniile prioritare sunt centrate pe coordonate de interes educațional: ♣ respectarea principiilor egalității de șanse, demersuri educaționale individualizate care să reprezinte școală în care se învață cu bucurie, se descoperă lumea, se conturează opțiuni de carieră și se modelează personalități; ♣ îmbunătățirea frecvenței elevilor, respectiv reducerea abandonului școlar; ♣ proces didactic modern și eficient, reflectat în progres școlar și în procentaje ridicate de promovabilitate la examenele naționale; ♣ asigurarea progresului școlar pentru fiecare elev; ♣ promovarea dimensiunii europene a educației; ♣ reducerea fenomenului de violență în mediul școlar (planuri comune de acțiune ale școlii cu Poliția Locală privind siguranța elevilor); semnalăm nevoia

acută de școală creativă și incluzivă, desprinsă de formule rigide, de prejudecăți și clișee care uniformizează.

Comunicarea cu ceilalți, adaptarea constantă la cerințele clasei, ale școlii, rezistența în fața nonvalorii și a mediocrității, promovarea valorilor autentice sunt căi de urmat în vederea asigurării calității în educație. Sensul profund al tuturor acestor demersuri s-a raportat la elevi, în calitate de beneficiari principali ai educației, la școală, în esența ei, pe care ne-o dorim deschisă și prietenoasă, adaptată societății contemporane în dinamica sa.

Se impune o accentuare a activităților de consiliere în rândul elevilor și al părinților pe tema reducerii absenteismului și abandonului școlar, implicarea în proiecte pentru reducerea absenteismului și prevenirea abandonului școlar. Este necesară monitorizarea frecvenței elevilor, colaborarea cu familiile acestora, consilierea elevilor și familiilor lor, precum și aplicarea prevederilor legale atunci când situația o impune. Abandonul școlar este un fenomen complex, dinamic și multidimensional, rezultatul unor factori personali, sociali, economici, educaționali și familiali și asociat de foarte multe ori cu dezavantaje de ordin economic. Rareori decizia în acest sens este luată pe moment, de obicei fiind rezultatul vizibil al unui lung proces de rezultate sub așteptări și de pierdere progresivă a interesului pentru educație.

Tinerii părăsesc școala timpuriu dintr-o varietate de motive, acestea fiind foarte specifice în fiecare caz. Unii părăsesc școala deoarece se confruntă cu probleme familiale, alții din cauza sănătății sau a dificultăților emoționale; unii tineri nu sunt mulțumiți de educația pe care o primesc - în legătură cu programa școlară, metodele de predare inadecvate nevoilor lor, relația precară cu cadrele didactice sau colegii, agresivitatea sau climatul negativ din școală. În general, aceștia provin din medii dezavantajate social (familii de șomeri, familii cu un nivel de

educație scăzut, familii cu un singur părinte sau gospodării în care există situații tensionate sau consum de alcool), din grupuri mai vulnerabile (de exemplu, copii cu nevoi educaționale speciale sau mame adolescente).

Școlile trebuie să fie medii de învățare sigure, primitoare și grijulii, în care copiii și tinerii pot să crească și să se dezvolte ca indivizi și membri ai comunității, să se simtă respectați, apreciați și recunoscuți.

Obiective O1: Dezvoltarea și diversificarea strategiilor didactice care să ducă la diminuarea abandonului școlar și să promoveze metode în predare-învățare incluzive care să răspundă nevoilor elevilor;

O2: Stimularea motivației învățării prin implicarea în activități extrașcolare a elevilor ce provin din familii de risc;

O3: Dezvoltarea activităților specifice pentru îmbunătățirea și promovarea abilităților sociale în scopul integrării copiilor expuși abandonului școlar;

O4: Implicarea părinților în activități de educație parentală de tipul „Școala Părinților”

O5: Creșterea gradului de implicare a comunității locale în soluționarea situațiilor de abandon sau risc de abandon școlar. Activități pentru integrarea tuturor copiilor de vârstă școlară și formarea unei atitudini favorabile față de școală s-au realizat: asigurarea condițiilor pentru frecventarea școlii; creșterea motivației elevilor pentru cunoaștere și învățare, prin sporirea atractivității activităților; îmbunătățirea relației cadru didactic-elev, astfel încât aceasta să capete o mai mare încărcătură afectivă; cultivarea încrederii în sine; stimularea inițiativei, originalității și creativității prin consultarea elevilor privind activitățile educative pe care le organizăm (acestea să fie în interesul elevului).

În vederea optimizării procesului instructiv - educativ, având ca scop ridicarea nivelului de pregătire al elevului, am avut în vedere: conștientizarea relației de determinare dintre managementul clasei și succesul/insuccesul școlar; Identificarea elevilor pentru care se impun ore de educație remedială pentru recuperarea rămânerilor în urmă la anumite materii de studiu și intervenția la timp în cazul depistării cazurilor de ramâneri în urmă la învățătură; cultivarea și afirmarea capacității creatoare a elevilor capabili de performanță; utilizarea metodelor activ-participative, centrate pe elev într-o școală prietenoasă.

S-au depistat cauzele care duc la înregistrarea absențelor și a insuccesului școlar prin: monitorizarea zilnică a absențelor la prima oră de curs; asigurarea unui climat de intercomunicare, de cunoaștere, de înțelegere, de ajutor și sprijin; consiliere din partea diriginților/învățătorilor/educatoarelor. S-a asigurat o bună colaborare a școlii cu familiile elevilor prin: valorizarea orelor de suport și consiliere cu părinții din partea diriginților/învățătorilor/educatoarelor; colaborarea permanentă cu familiile elevilor; vizite la domiciliul elevilor.

S-au identificat strategii de intervenție la nivel individual (copil/adolescent) pentru reducerea analfabetismului și promovarea educației incluzive prin: crearea unor oportunități prin care elevul să obțină succes, activități de voluntariat, dezvoltarea sentimentului de autoeficacitate, etc.; grupul suport format din elevi care nu prezintă analfabetism funcțional cu scopul de a oferi suport elevilor din categoria analfabeților funcționali; lectorate cu părinții, educația în termenii de disciplinare pozitivă a copiilor; promovarea programelor de literație în/pentru familie prin colaborarea cu instituțiile autorităților publice locale (asistență socială, asistență medicală, bibliotecă, grădinițe etc.) în vederea acordării de sprijin familiilor din medii vulnerabile (oferirea de

cărți, programe de formare și informare a părinților despre activități pe care le pot realiza acasă cu copiii pentru a le asigura un start bun în viață, etc.); tratarea diferențiată și individualizarea predării - învățării-evaluării, astfel încât să se asigure progresul real pentru toți elevii; comunicare interinstituțională: școală - părinți - comunitate pentru reducerea absenteismului și prevenirea abandonului școlar.

Dorința noastră este de a fi o școală deschisă comunității, o școală sigură și prietenoasă. În acest sens am desfășurat periodic activități comune cu membrii comunității pentru intervenții în situații de risc. Am continuat și dezvoltat unele programe socio-educative menite să stimuleze participarea școlară și să reducă absenteismul, să sprijine accesul elevilor aflați în situații de risc la o educație de calitate. Implicarea în proiecte care vizează stimularea participării școlare, reducerea absenteismului/ a abandonului școlar, în scopul obținerii succesului școlar.

Activitățile au fost și de tip outdoor, în curtea/grădina școlii, în parcuri, biblioteci, muzee, expoziții, companii, companii/firme, cabinete, magazine, alte școli, alte instituții, etc.

Resurse umane: elevi în situații de risc, cadre didactice, asistent social de la primărie, polițiști, membri ai comunității locale, invitați ai anumitor activități școlare, etc. Rezultate înregistrate ♣ Toate aceste măsuri au condus la o reducere considerabilă a numărului de absențe pe elev și abandon școlar zero la nivelul unității școlare; ♣ Scădea sentimentul marginalizării și excluderii copiilor care provin din familii în situații de risc; ♣ Relaționare empatică; ♣ Dezvoltarea unor abilități de viață care să conducă la alternative sănătoase de petrecere a timpului liber, în detrimentul alternativelor nesănătoase. Experiențele de învățare Este necesară o „abordare la nivelul întregii școli” în ceea ce privește reducerea părăsirii timpurii a școlii și promovarea succesului școlar

pentru toți elevii. Toți actorii din mediul școlar (director, personalul didactic, bibliotecarul, elevii, părinții și familiile) și actorii externi din învățământ și din afara acestuia au un rol esențial în combaterea dezavantajelor în educație și în prevenirea abandonului școlar. Toți actorii au responsabilitatea de a se angaja într-o acțiune coerentă, colectivă și de colaborare, bazată pe multidisciplinaritate și pe diferențiere.

Toate dimensiunile vieții școlare trebuie să fie abordate în mod coerent, pentru a promova schimbarea; aceasta înseamnă și că nevoile tuturor (ale elevilor, personalului și întregii comunități) sunt luate în considerare în predare, în învățare și în viața de zi cu zi a școlii.

Oportunitățile educației extracurriculare și extrașcolare, inclusiv sport, artă, cultură și alte activități compatibile cu obiectivele educaționale, au oferit copiilor modalități suplimentare de a-i motiva și a crește sentimentul de apartenență la școală.

Un exemplu de bună practică la nivelul unității școlare îl constituie participarea elevilor în risc de abandon școlar la concursuri județene organizate de Palatul Copiilor Suceava. Un rol important în motivarea și menținerea elevilor în sistemul educațional revine, fără îndoială, cadrelor didactice și mediului școlar. Este foarte important schimbul de bune practici între cadre didactice din școli diferite, capacitatea acestora de a prelua și adapta anumite metode, dar și formarea continuă a cadrelor didactice, cunoașterea unor noi modalități de combatere a fenomenului de părăsire timpurie a școlii și de reducere a fenomenului de abandon școlar.

Bunele practici menționate, în marea lor majoritate, solicită implicarea comunității, a autorităților locale, dar cel mai mult implicarea cadrelor didactice și a părinților. Ultimii doi sunt actorii cheie

în implementarea bunelor practici, deoarece sunt în permanent contact cu elevii și pot atrage atenția organismelor (autorități sau organizații non-guvernamentale) competente asupra eventualelor nevoi de intervenție.

Referințe și bibliografie

1. Pop, Luana Miruna (coordonator), (2002). Dicționar de politicisociale, Editura Expert, București
2. Neamțu, Cristina,(2003). Devianța școlară, Editura Polirom, Iași.
- 3.[https://www.schooleducationgateway.eu/ro/pub/resources/toolkit/sforschools/genera l/understanding_esl.htm](https://www.schooleducationgateway.eu/ro/pub/resources/toolkit/sforschools/genera%20l/understanding_esl.htm)
- 4.<https://is.prefectura.mai.gov.ro/wp-content/uploads/sites/49/2018/03/CP-ISJ-martie2018.pdf>
- 5.[http://dir.upsc.md:8080/xmlui/bitstream/handle/123456789/1119/43- 55.pdf?sequence=1&isAllowed=y](http://dir.upsc.md:8080/xmlui/bitstream/handle/123456789/1119/43-55.pdf?sequence=1&isAllowed=y)
- 6.https://www.scoala-prisacani.ro/ari_afisare_document.php?document=117
7. <https://www.facebook.com/InspectoratulScolarJudeteanIasi/posts/1458835934198383/>

PARTENERIAT ȘCOALĂ-FAMILIE

Prof.înv.primar, Daniela Dumitrașcu

Școala Gimnazială "Ionel Teodoreanu" Iași

Titlul proiectului: *Educăm împreună*

Argumentarea proiectului: Prin derularea acestui proiect,s-a urmărit accentuarea rolul părinților de prim-educatori ai copiilor și determinarea acestora să acționeze în timp optim în situațiile inedite precum și analiza asupra propriilor metode folosite în educarea copiilor lor.

Scopul proiectului:

- Dobândirea de către părinți a unor abilități care sprijine formarea de comportamente adecvate la copii, pentru relaționarea mai bună a acestora în cadrul grupurilor;
- Crearea unor scenarii favorabile adaptarii copiilor la cerințele școlii;

Obiectivele proiectului:

- Aducerea la cunoștința părinților a strategiilor de cunoaștere a copilului;
- Crearea de oportunități pentru valorificarea experiențelor pozitive dobândite de aceștia în educația copilului;
- Acceptarea de către copii a regulilor de funcționare a microgrupurilor sociale (familie,școală, grup de prieteni, grup de joacă, vecini etc.). realizarea unei comunicări optime între părințiși cadrul didactic;
- Înlăturarea factorilor perturbatori din comunicarea școala-familie;
- Creșterea gradului de implicare a părinților în toate activitățile școlare și extrașcolare;
- Schimbarea mentalității unor părinti față de școala și față de copii cu CES;
- Cunoasterea de către părinți a posibilităților și nevoilor psiho-fizice ale copiilor;
- Învatarea unor deprinderi și tehnici de munca intelectuală sub formă de activitati comune elevi – părinți – profesor.

Puncte tari (ale aplicării proiectului):

- Se vor înlătura cel puțin unele dintre cauzele ce determină comportamente indezirabile la copii;
- Se va înlesni acomodarea copiilor la viața de grup;
- Se vor putea corecta comportamentele incompatibile cu viața de grup;
- Părintii vor învața mai multe despre etapele dezvoltării copilului;
- Părinții își vor putea descoperi copilul sub diferite aspecte pe care le implica viața în colectivitate;
- Părinții vor putea împărtăși experiențele;
- Familia va învăța să abordeze dintr-o alta perspectivă relația cu copilul;
- Relația școala - familie se va întări;
- Va crește încrederea familiei în mediul oferit de școală;
- Va spori eficiența activităților susținute la școală;

- Se va promova imaginea pozitivă a școlii.

Puncte slabe:

- Este posibil ca unii părinți să nu prezinte interes pentru acest proiect;
- Este posibil ca unii părinți să se manifeste în mod nedorit;
- Este posibil să apară o formă de stres pentru părinți și cadrul didactic.

METODE/TEHNICI DE LUCRU:

- Consiliere, dezbateri, vizionarea documentare, jocuri de rol, lucrul în echipa, expoziție foto și lucrări artistico-plastice lucrate de copii și părinți.

GRUP TINȚĂ: Elevii și părinții clasei

BENEFICIARI: Direcți- elevi, părinți

Indirecți: grupul familial lărgit, anturajul social al copilului, societatea

Locul desfășurării: școala și alte locații cuprinse în calendarul proiectului

Perioada de desfășurare: sept.2023- dec.2023

RESURSE:

a) **Resurse umane:** elevi, părinți

b) **Resurse materiale:** CD-uri, aparat foto, cărți, jurnalul proiectului, fișe de lucru, fotografii, lucrări ale copiilor și părinților.

c) **Resurse financiare:** din contribuția părinților.

d) **Resurse de informare:** bibliografie, internet, materiale specifice metodei “EDUCAȚI AȘA !”.

ETAPELE PROIECTULUI:

1. Realizarea unui studiu pentru identificarea comportamentelor indezirabile la elevi;
2. Investigarea cauzelor care determină aceste comportamente;
3. Organizarea întâlnirilor cu părinții în vederea analizării cauzelor;
4. Distribuirea materialelor de informare a părinților(studiu individual);
5. Desfășurarea calendarului activităților proiectului.

REZULTATE AȘTEPTATE:

- Schimbarea comportamentului copiilor;

- Schimbarea atitudinii părinților față de proprii copii și a copiilor cu CES;
- Schimbarea premizelor relației școala - familie.

TEHNICI DE MONITORIZARE: Consemnări în jurnal, înregistrare video, fotografii

EVALUARE: Chestionare, expoziție foto, expoziție cu lucrări ale copiilor și părinților

MEDIATIZARE: Internet, avizierul școlii.

DISEMINAREA REZULTATELOR: Expuneri în consiliul profesoral, popularizarea studiului în sesiuni de comunicări, simpozioane etc.

Nr. crt.	Tema	Obiective	Desfășurarea activității/ realizări
1.	Invitația la realizarea proiectului	<ul style="list-style-type: none"> - mobilizarea părinților; - informarea acestora cu privire la scopul urmărit, modul de desfășurare, oportunități . 	<ul style="list-style-type: none"> - un număr mare de părinți participanți; - oferta din partea părinților de a populariza proiectul; - convingerea acestora că vor avea beneficii în urma participării la realizarea proiectului.
2.	Obligațiile părinților, obligațiile școlii	<ul style="list-style-type: none"> - prezentarea și discutarea unor părți ale regulamentului școlar; - stabilirea unor reguli specifice clasei/școlii noastre. 	<ul style="list-style-type: none"> - prezentarea unor părți din regulamentul școlar; - discuții concrete despre situația din școală; - probleme legate de specificul cartierului; - nivelul economic al familiilor, nivelul cultural al acestora; - scrierea pe afișaj a unui drept și a unei îndatoriri; - conștientizarea părinților că au drepturi , dar și obligații;

			- angajamentul de ajutor in rezolvarea unor situații concrete din școală.
3.	Cunoaște-ți copilul cu părțile lui bune și rele	<p>-să-i determinăm pe părinți să petreacă mai mult timp cu copilul lor și să acorde mai multă atenție și importanță cunoașterii lui;</p> <p>-să-i învățăm pe părinți cum își pot îmbunătăți comunicarea cu copilul;</p> <p>-să-i informăm pe părinți care comportamente ale copilului trebuie apreciate și care trebuie descurajate.</p>	<p>- completarea de către părinți a unui chestionar referitor la temă;</p> <p>- prezentarea unor aspecte pozitive și negative din comportamentul copiilor;</p> <p>- indicații de îmbunătățire a comunicării cu copilul;</p> <p>- părinții au înțeles că în familiile în care nu participă ambii părinți la educarea copilului posibilitatea de eșec este mai mare;</p> <p>- au recunoscut că nu își cunosc suficient copilul, au receptat metode de eliminare a acestei deficiențe;</p> <p>- am găsit împreună soluții prin care să-și îmbunătățească comunicarea cu copilul.</p>
4.	Discriminarea în rândul copiilor	<p>- să informăm părinții despre starea reală de disciplină din clasă/școală;</p> <p>- să găsim împreună soluții de rezolvare a problemelor legate de discriminare.</p>	<p>- prezentarea unor acte de discriminare (elev-elev, părinți-elevi, prof-elevi-părinți) comise în școală (fără nominalizări), discutarea acestora;</p> <p>- prezentarea chestionarului adresat copiilor, concluzii;</p> <p>- chestionar adresat părintilor;</p> <p>- citirea unor scurte texte din cartea “Se poate și fără discriminari”;</p>

			<ul style="list-style-type: none"> - dezbateri pe teme/subiecte/ aspecte propuse de către părinți. - perceperea de către părinți a faptului că familia este un puternic exemplu pentru copil; - implicarea părinților în rezolvarea unor cazuri de discriminari, chiar dacă nu este vorba despre copilul lor;
5.	Să ne bucurăm împreună !	implicarea părinților în organizarea și desfășurarea serbării de Crăciun	<ul style="list-style-type: none"> - consultarea părinților privind organizarea spectacolului; - organizarea repetițiilor cu participarea unor reprezentanți ai părinților; - desfășurarea spectacolului. - creșterea numărului de părinți participanți la spectacol; -distribuirea de daruri pentru copiii defavorizați din școală;
6.	Relația părinte- copil, problemă rezolvată ?	<ul style="list-style-type: none"> - să-i facă pe părinți să înțeleagă că ei pot influența și conduce comportamentul copilului; - părinții să-și însușească abilitățile de bază de care au nevoie pentru a influența efectiv comportamentul copilului. 	<ul style="list-style-type: none"> - chestionar adresat elevilor; - chestionar adresat părinților; - discuții în sensul soluționării conflictelor între părinți și copii; - părinții și-au împărtășit unii altora experiențele personale, au comunicat între ei; - au descoperit metode eficiente de influențarea comportamentului copilului, de îmbunătățire a comunicării părinte-copil;

7.	Cum , cât și când îmi ajut copilul ? -atelier de lucru-	-încurajarea părinților în exprimarea opiniilor despre propriul copil, cunoașterea unor metode și reguli simple pe care le pot aplica atunci când își ajută copilul în activitatea școlară	- chestionar legat de comportamentul copiilor în diverse ocazii (Bullying, copii cu CES, acordarea de ajutor); - atitudinea adulților legată de aceste comportamente; - colaborarea între părinți, cu împărtășirea experiențelor personale, certitudinea că pot învăța unul de la celălalt; - deprinderea unor tehnici de lucru cu copilul.
----	--	--	--

Impactul asupra părinților. Părinții au înțeles:

- ◆ să ajute voluntar în activitatea didactică;
- ◆ să susțină motivația pozitivă a copilului pentru învățarea școlară;
- ◆ să fie un factor important în educarea copilului;
- ◆ să analizeze critic viața școlară și să intervină cu soluții;
- ◆ să fie mai puțin reticenti atunci când li se cere sprijin, inclusiv sprijinul material;
- ◆ sunt aspecte din viața copilului pe care nu le pot afla decât de la școală, aspecte fără de care nu-și pot forma o imagine corectă despre copilul lor;
- ◆ uneori judecă superficial unele aspecte referitoare la activitatea din școală, datorită lipsei de informație sau informației incorecte;
- ◆ din colaborarea școală – familie ambele părți au de câștigat.

Profesorul a înțeles că:

- o colaborare strânsă cu familia îi ușurează munca;
- educatorii sunt cei care trebuie să facă primii pași în relația cu familia;
- dacă este perseverent, poate avea rezultate, chiar și în cazul familiilor-problemă;
- mai sunt multe de făcut în domeniul relației cu părinții ;
- unele mentalități greșite ale părinților nu pot fi schimbate ușor;
- pot fi și esecuri.
- să nu manifeste o poziție de superioritate în relația cu părinții;
- să își asume și propria responsabilitate pentru eșecurile copiilor.

Rezultate obținute

- Numărul părinților participanți la sesiunile cu părinții pe clasă a crescut.
- S-a observat o ameliorare sub aspectul disciplinei elevilor.
- Părinții s-au implicat mai mult în activitățile școlii, au acordat ajutor material
- A crescut numărul părinților care își ajută copiii la efectuarea temelor
- Sunt mai receptivi la asigurarea rechizitelor necesare.
- Au participat la amenajarea clasei.
- A crescut gradul de responsabilitate atât din partea părinților, cât și a profesorului.
- Se comunică mai ușor .

“ȘI NOI AVEM BUNICI”

Prof. Dumitrașcu Luiza-Simona
Școala Gimnazială Lascăr Catargiu, Comuna Schela, Județul Galați

Argument

În cadrul Școlii Gimnaziale “Lascăr Catargiu”, Comuna Schela, Județ Galați au mai fost organizate și în anii precedenți activități legate de voluntariat, de civism și ecologizare.

Într-o societate „egocentristă” omul uită că trăiește în comuniune cu alții și că alături de el se află semenii ce au nevoie de înțelegerea și sprijinul său. Astăzi, mai mult ca oricând trebuie să învățăm să ne acceptăm, să învățăm să respectăm principiile democrației autentice, pentru că numai împreună vom reuși să coexistăm într-o societate democratică europeană.

„Cine n-are bătrâni să și-i cumpere...”, spune un proverb vechi românesc. Dar se pare că nu suntem mereu înțelepți și așa se întâmplă că oameni care poate au o familie, să aleagă să trăiască în cămine, departe de copiii și nepoții lor.

Prin acest proiect educațional de voluntariat îmi doresc să trezesc interesul copiilor și al părinților pentru valorile vieții, pentru ceea ce este prețios, nobil și firesc, să dăm dovadă de omenie, empatie, respect și bunătate.

Inițierea proiectului vine ca un răspuns la principalele nevoi pe care le au persoanele vârstnice, mai exact nevoia de recunoaștere socială și nevoia de a comunica.

Voluntariatul se naște în inima fiecăruia, nu în vreun statut de organizație sau în discuții mediatizate. Am învățat că ingredientele principale în acțiunile de voluntariat nu sunt nici banii, nici numărul de oameni implicați, ci pasiunea și dăruirea cu care cei ce vor să dăruiască din timpul lor, vor să-și pună în valoare abilitățile și cunoștințele lor, fără să aștepte nimic în schimb.

Cred că persoanele mai în vârstă au nevoie de copii în viața lor și copiii de bunici.

În acest sens am inițiat acest proiect de implicare al elevilor din școala noastră, cu scopul de a aduce o rază de fericire și bucurie în sufletele unor bunici aflați într-un centru multifuncțional al persoanelor în vârstă.

Proiectul a fost acceptat cu bucurie și de părinți, aceștia implicându-se personal în realizarea unor pungulițe cu mici daruri/aranjamente din cadrul uneia din activitățile noastre de tip outdoor dar și din timpul activităților extrașcolare.

Scopul proiectului:

Dezvoltarea spiritului comunitar civic la elevi, părinți, cadre didactice și colaborarea pentru dăruirea și empatizarea cu persoanele mai în vârstă în îndeplinirea unui scop nobil, bunătatea.

Obiective:

- ✓ crearea unor momente de bucurie pentru persoanele mai în vârstă;
- ✓ promovarea ideii de voluntariat printre elevi și părinți;
- ✓ cultivarea spiritului de toleranță;
- ✓ sensibilizarea elevilor la greutățile semenilor lor.

Grupul țintă: elevii și părinții claselor de la nivelul gimnazial

Durata proiectului

1 Septembrie – 15 iunie

Metode /tehnici de lucru: expuneri, dezbateri, conversația, explicația, observarea, povestirea, exercițiul, lucrul în echipă, jocul de rol, explozia stelară, origami

Forme de realizare:

- *activități de învățare prin cooperare, învățarea de cântece pentru copii sau specifice sărbătorilor de iarnă/Pascale;
- *activități de formare a abilităților practice prin realizarea de felicitări specifice sărbătorilor de iarnă/Pascale, obiecte decorative, origami;
- *activități de recreere, jocurile copilăriei, X și O, șah, table, remi, etc.;
- *audiție colinde,
- *program artistic susținut de corul școlii (colinde, poezii de iarnă/ de ziua mamei,etc.).

Resursele proiectului:

- a) Resurse umane: elevii și părinții claselor de la gimnaziu, cadre didactice, personalul școlii, persoanele mai în vârstă și personalul din centrul multifuncțional
- b) Resurse materiale: coli albe, creioane simple și colorate, hârtii colorate A4, CD, DVD, TV, acuarele, pistol de lipit, decorațiuni, foarfece, ornamente brad, ouă încondeiate, pensule.
- c). Resurse financiare: susținerea financiară din partea părinților și a cadrelor didactice implicate în proiect.

Calendarul activităților:

- 1). „Să cântăm, să ne jucăm”, octombrie – vizită la centrul multifuncțional, cântece și jocuri de socializare
- 2). „Ne pregătim de Crăciun!”, decembrie – împodobirea bradului în sala de clasă
- 3). „Dăruim și colindăm!”, decembrie - vizită la centrul multifuncțional de persoane în vârstă, susținerea unui program artistic cu ocazia Sărbătorilor de Iană
- 4). „Dăruim și câștigăm zâmbete!”, martie - vizită la Centrul Multifuncțional de Servicii Sociale Galați, cântece pentru mama, confecționarea de felicitări pentru Ziua Femeii
- 5). „Încondeierea ouălelor!”, aprilie- șezătoare cu specific Pascal
- 6). „Cum a fost împreună?”, iunie - evaluarea activităților proiectului, discuții cu elevii privind impactul proiectului asupra lor, masă rotundă cu părinții, discutarea împreună a posibilităților de continuare a proiectului și planificarea activităților pentru continuarea proiectului.

Diseminarea:

- *expoziții cu lucrările elevilor și ale bunicilor;
- *realizarea de fotografii;
- *prezentarea proiectului realizat în PowerPoint la întâlnirea cu părinții clasei de elevi.

Sustenabilitatea proiectului:

Proiectul va continua și rezista pentru ca în urma proiectului grupul țintă a conștientizat problemele cu care se confruntă persoanele mai în vârstă și cu dorința acestora de a socializa și se vor implica mult mai mult, fără a urmări alte beneficii decât cel de a vedea pe elevii noștri empatici, că au un viitor strălucit și indiferent de condițiile financiare, sociale, familiare trebuie să aducă momente de bucurie persoanelor mai în vârstă, să îi ajutăm să își deschidă singuri „ușile” cu resursele dobândite în școala noastră și să fie exemple pozitive în viața de zi cu zi.

Bibliografie:

- Didactica modernă - Miron Ionescu, Ioan Radu, Editura Dacia, Cluj Napoca, 2004.
- Suport de curs „Educația nonformală în sistem outdoor”, CCD Galați
- Suport de curs Educația nonformală în sistem outdoor” - Materialul a fost elaborat de către Asociația „Tineri pentru Europa de Mâine” Târgoviște în parteneriat cu Asociația „Târgoviște spre Europa”, 2014

“Natura, prietena mea”

Prof. Dumitrașcu Luiza –Simona

Școala Gimnazială “Lascăr Catargiu”, Comuna Schela, Județul Galați

Argument

Știm cu toții cât de grăbit este timpul, cât de mult uităm de fapt că totul a plecat de la natură, verde și pur. Copiii au tendința să se izoleze cât mai mult în mediul online, să uite de jocurile copilăriei, de mirosul florilor și bucuria naturii.

Deși auzim foarte des la televizor și în mass-media despre protejarea naturii, cât de mult am început să poluăm, despre încălzirea globală.

Prin respectarea unor măsuri pentru protejarea mediului putem contribui fiecare, puțin câte puțin, la reducerea poluării mediului înconjurător. Pentru a respecta aceste măsuri, trebuie să cunoaștem foarte bine cauzele care duc la poluare.

Poluarea aerului provine de la gazele emantate de autoturisme, eliberarea în atmosferă a diferitelor gaze toxice și chimicale.

Poluarea apelor provine de la deșeurile industriale, deșeuri petroliere, reziduuri deversate de la diverse fabrici.

Poluarea solului este provenită, în mod direct, de toți locuitorii Planetei. Câteva exemple care duc la poluarea solului ar fi toate insecticidele, ierbicidele folosite în agricultură, defrișările pădurilor.

Pornind de la aceste exemple, care sunt doar o mică parte din tot ce duce la poluarea mediului înconjurător, putem să respectăm câteva măsuri: să folosim cât mai rar mașina, să plantăm copaci, flori, arbuști, să economisim energia electrică, să cumpărăm produse care au ambalaje reciclabile, să separăm deșeurile, să reciclăm, să nu aruncăm gunoiul pe jos sau în apă ci la pubelele special amenajate.

Atunci când mergem la cumpărături, putem reduce utilizarea pungilor de plastic pe care le folosim la cântărirea legumelor sau fructelor folosind săculeți reutilizabili, sau dacă sunt cantități mici se poate lipi eticheta direct pe produs. În locul pungilor de plastic tip maieu pe care le folosim la cumpărături putem alege varianta unei pungi din pânză, ce poate fi spălată și reutilizată.

Acestea sunt doar câteva idei pe care atât adulții cât și cei mici ar trebui să le aplice în viața de cu zi cu zi, dar mai ales trebuie să conștientizăm că fiecare dintre noi suntem responsabili pentru menținerea biodiversității naturii.

Analiza SWOT

<i>Puncte tari</i>	<i>Puncte slabe</i>
Comunicare și deschidere pentru elevi; Proiecte diverse în care elevii și profesorii se pot remarca; Dorința de cunoaștere a elevilor; Existența unei săli de sport moderne favorabilă desfășurării activităților sportive și nu numai; Existența spațiului verde din curtea interioară a școlii. Parteneriatul cu ONG-uri pentru derularea de activități extrașcolare/ outdoor.	Număr mic de activități organizate de profesori pentru dezvoltarea reală a sensibilității elevilor; Disponibilitatea scăzută a unor cadre didactice de a lucra în echipă; Lipsa unui spațiu corespunzător dotat corespunzător, tip foisor, pentru desfășurarea activităților extrașcolare sau de tip outdoor Creșterea numărului de elevi ai căror părinți lucrează în străinătate; Lipsa fondurilor extrabugetare pentru activități extrașcolare

<i>Oportunități</i>	<i>Amenințări</i>
Parteneriate cu alte instituții, organizații pentru atragerea de fonduri pentru derularea de activități extrașcolare/outdoor Participarea la diverse proiecte/programe naționale, eTwining, ERASMUS, etc.	Diminuarea interesului și a capacității familiei de a susține financiar activitățile extrașcolare/ outdoor a copiilor Instabilitatea economică, Creșterea ratei șomajului

Scop

Realizarea de activități prin care elevii vor conștientiza importanța mediului înconjurător și protejarea naturii, dar și cunoașterea ecosistemului local.

Obiective

1. Dezvoltarea și consolidarea capacității decizionale pentru rezolvarea unor probleme cu caracter moral-civic, la nivel individual sau de grup.
2. Dezvoltarea unor abilități practice precum plantarea unor arbori, unor flori, dar și descoperirea biodiversității naturii.

Periodicitate de câte ori este nevoie, măcar o activitate pe lună

Grup – țintă 130 elevi din clasele a V-a ÷ a VIII-a

Metode și tehnici de lucru Brainstorming, Vizită interactivă, drumeție pe pârâul Lozova, concurs pe echipe, căutătorii de comori prin natură

Resurse material video, ppt despre apă, aer și sol, planșe, plantarea de copaci, plantare flori în arealul școlii, poze cu plante/animale, mostre de sol

Loc desfășurare Faleza Dunării Galați, Grădina Botanică Galați, Școala Gimnazială „Lascăr Catargiu” și spațiul verde/ curtea școlii, sala de sport, pârâul Lozova

Rezultate așteptate

Rezultate cantitative:

Material informativ despre activități prin care elevii vor conștientiza importanța mediului înconjurător și protejarea naturii, dar și cunoașterea ecosistemului local.

Materiale de diseminare a activităților programului (poster/afiș, prezentări, poze realizate cu telefonul mobil) și continuarea activității echipei de elevi voluntari la nivelul unității școlare.

Rezultate calitative:

Elevii își vor îmbunătăți cunoștințele în ceea ce privește conceptul mediului înconjurător și protejarea naturii.

Elevii își vor dezvolta abilități de viață precum responsabilitatea, participarea activă, luarea deciziilor, planificare și organizare, leadership, comunicare și relaționare, rezolvarea problemelor, munca în echipă și cooperarea etc.;

Va crește motivația elevilor din grupul țintă pentru participarea la activitățile de voluntariat.

Evaluare feed-back scris al elevilor, produsele realizate de către elevi, concurs pe echipe, concluziile discuțiilor/dezbaterilor cu participanții la activitate observarea comportamentului elevilor în timpul activităților din program

Analiza riscurilor (mecanisme de combatere a acestor riscuri și persoanele care pot sprijini susținerea activității)

- evitarea accidentărilor pe parcursul vizitelor și a drumeției în natură,
- purtarea unei ținute sportive, încălțăminte antiaderentă, șapcă, pălărie
- rucsac dotat cu materiale sanitare pentru acordarea primului ajutor
- vremea nefavorabilă, vizităm spațiile acoperite și când se oprește ploaia vizităm în aer liber (schimbăm ordinea obiectivelor în funcție de vreme, elevii să aibă și pelerine de ploaie)

Calendarul activităților (data/ tema/ modalitate de realizare/ resurse/ participanți/ resurse)

Prin acest program de activități îmi doresc pe de-o parte să aduc elevii mai aproape de natură, dar și să-i fac să redescopere cât de frumos este jocul în mediul natural, cât de importantă este socializarea fizică între copii și lucrul în echipă.

Activitatea nr. 1

- Data/ perioada de desfășurare: 21, 22, 23 martie
- Tema activității: *Ziua mondială a Apei*
- Locul desfășurării: Faleza Dunării Galați, Grădina Botanică Galați
- Modalitatea de realizare: această activitate se va desfășura pe parcursul a trei zile.
Prima zi, 21 martie, va fi ziua în care profesorul de biologie va desfășura o oră interactivă în care va prezenta câteva date interesante despre rolul apei în natură. Totodată, se va derula un film documentar "Apa - film documentar titrat în română, Bionet – Romania".
În data de 22 martie, când este ziua Mondială a Apei, elevii se vor întâlni pe faleza Dunării din Galați unde vor prezenta informații despre Dunăre și ecosistemul acesteia.
În data de 23 martie, elevii vor merge la Grădina Botanică, unde împreună cu un reprezentat al acestei instituții vor descoperii biodiversitatea locului.
- Participanți: elevii implicați în program și cadrele didactice participante din școală
- Resurse: utilizare materiale video, autocar pentru deplasarea elevilor de la Schela la Galați, vizită interactivă pe faleza Dunării și la Grădina Botanică.

Activitatea nr. 2

- Data/ perioada de desfășurare: 28 martie -1 aprilie
- Tema activității: *Săptămâna pădurii*
- Locul desfășurării: Școala Gimnazială „Lascăr Catargiu” și spațiul verde/ curtea școlii
- Participanți: elevii implicați în program și cadrele didactice participante din școală
- Resurse: material video și planșe, plantarea de copaci, flori în arealul școlii
- Modalitatea de realizare: Această săptămână este dedicată ecosistemelor ce se pot întâlni în pădure. Elevii vor observa planșe și vor viziona mai multe documentare precum "Secretele pădurii", "Pădurea Amazoniană". În altă zi, elevii vor merge și vor planta arbori și flori atât în curtea școlii cât și în jurul acesteia formând echipe de 10 elevi coordonate de un părinte și un profesor. În ultima zi, a acestei activități fiecare clasă de elevi va realiza fie un desen, o poezie, un cântec sau o poveste despre ce înseamnă pentru ei pădurea.

Activitatea nr. 3

- Data/ perioada de desfășurare: 4 - 8 aprilie
- Tema activității: *Săptămâna ecosistemului local*
- Locul desfășurării: Pârâul Lozova
- Participanți: elevi și cadre didactice participante la program
- Resurse: materiale video apa, plante, animale
- Modalitatea de realizare: în această săptămână elevii vor descoperii mai multe informații despre ecosistemul local. Vor face drumeție pe pârâul Lozova și în comunitate. Totodată, li se vor prezenta materiale despre principalele moduri prin care se poluează mediul înconjurător, dar și despre importanța protejării naturii. Elevii vor realiza la finalul activității poze cu plantele/animalele comune ce le găsesc în mediul apropiat și le vor prezenta colegilor într-un mod cât mai inedit.
- Modalități de evaluare: realizarea unui material în care se vor prezenta informații despre apa, plante, animale

Activitatea nr. 4

- Tema activității: *Ziua Pământului*
- Data/ perioada de desfășurare: 22 aprilie
- Locul desfășurării: Școala Gimnazială „Lascăr Catargiu”
- Participanți: elevi și cadre didactice participante la program
- Resurse: mostre de sol, microscop
- Modalitatea de realizare: de Ziua Pământului elevii vor descoperii mai multe informații despre modul în care s-a creat planeta Pământ și despre alte planete învecinate, vor aduna probe din solul din curtea școlii pe care le vor analiza la microscop și vor analiza probele recoltate.
- Modalități de evaluare: realizarea unui feed-back din partea elevilor

Activitatea nr. 5

- Data/ perioada de desfășurare: 2 mai
- Tema activității: *Micii cercetași*
- Locul desfășurării: Școala Gimnazială „Lascăr Catargiu”
- Responsabil: echipa de program
- Participanți: elevi și cadre didactice participante la program
- Metode/ mijloace de realizare: planșe, hârtii, puzzle-uri
- Modalitate de realizare: această zi este dedicată unui joc-educativ în care elevii se vor împărții în echipe de câte 10, fiecare echipă fiind supravegheată de câte un părinte și un cadru didactic. Jocul –educativ se va desfășura pe străzile din jurul școlii și pe pârâul Lozova. Acest joc va consta în găsirea și bifarea tuturor casetelor din fișa *Vânătoarea de comori în natură*. Se va urmări îndeplinirii sarcinilor de lucru primite pe echipe se vor prezenta și poze doveditoare. La finalul jocului -educativ va fi considerată câștigătoare echipa care reușește să termine prima și va prezenta și probele îndeplinirii sarcinilor primite.
- Modalități de evaluare: realizarea unui concurs pe echipe

Impactul asupra elevilor participanți în mod direct la activități:

- îmbunătățirea cunoștințelor în ceea ce privește conceptul de importanța mediului înconjurător și protejarea naturii (beneficii, tipuri, legislație, caracteristici etc.);
- dezvoltarea unor competențe generale precum comunicare, relaționare cu beneficiarii, cu autoritățile locale, negociere, asumarea responsabilității, rezolvarea de probleme, gestionarea conflictelor, lucrul în echipă, etc.

Diseminare/ mediatizare:

- Mediatizare pe site-ul școlii, pe pagina de facebook a școlii și pe grupurile de whatsapp ale claselor

Sustenabilitate:

- Posibilitatea de dezvoltare a proiectului prin implicarea unui număr mai mare de participanți și atragerea de noi parteneri și sponsori

Bibliografie:

- Educație tehnologică și aplicații practice – manual pentru clasa a VI-a, Marinela Mocanu, Loredana- Irena Săndulescu, Magda Dache, Editura Aramis Print S.R.L., București, 2023
- Educație tehnologică și aplicații practice – manual pentru clasa a VII-a, Marinela Mocanu, Loredana- Irena Săndulescu, Magda Dache, Editura Aramis Print S.R.L., București, 2019
- Educație tehnologică și aplicații practice – manual pentru clasa a VII-a, Florina Pișleagă Natalia Lazăr, Stela Olteanu, Editura CD Press, București, 2020
- Suport de curs „Educația nonformală în sistem outdoor”, CCD Galați
- Suport de curs Educația nonformală în sistem outdoor” - Materialul a fost elaborat de către Asociația „Tineri pentru Europa de Mâine” Târgoviște în parteneriat cu Asociația „Târgoviște spre Europa”, 2014

TEMA:

"Facilitarea, susținerea și îmbunătățirea activităților din sistemul educațional"

Ce rămâne după ce am uitat totul

Prof Ioana Dumitrescu

Liceul Teologic Adventist Ștefan Demetrescu, București

„Educația este ceea ce rămâne după ce ai uitat tot ce ai învățat” spunea filosoful Burrhus Frederic Skinner, profesor de psihologie la Harvard.

De-a lungul carierei didactice de peste 18 ani m-am lovit de nenumărate ori de întrebarea „la ce ne folosește asta, doamna?” Și oricât m-ar exaspera recurența acestei întrebări, și fiind nevoie să-mi amintesc mereu că cel care mi-o pune azi e un alt copil de aceeași vârstă, trebuie să recunosc că este o întrebare legitimă.

Societatea secolului XXI este una cât se poate de practică, ducând eficiența la rang de artă. Oamenii nu mai doresc să piardă timpul ci încearcă să câștige bătălia cu acesta, iar în această încercare a lor, uită uneori de cei de lângă ei. Pentru a le aminti elevilor mei că putem câștiga timpul doar atunci când îl investim, în cadrul săptămânii Școala Altfel, i-am provocat pe elevii clasei a XI-a C să participe la mai multe activități menite să le arate la ce ne folosește tot ce învățăm la școală.

Și pentru a le ilustra că cel mai bun domeniu de investiție al timpului este voluntariatul, în perioada 13 - 17 noiembrie, i-am invitat să participe ca voluntari în asigurarea protocolului pentru campania „Din grijă pentru oameni” care a oferit servicii de consultanță și imagistică medicală gratuită persoanelor vulnerabile din București. Campania s-a desfășurat la sediul Bibliotecii Naționale a României, sub coordonarea Bisericii Adventiste în colaborare cu Ministerul Sănătății, ADRA, CTSB, EVS, precum și alți sponsori și parteneri.

Vorbind cu pacienții sosiți pentru a beneficia de serviciile medicale gratuite, elevii au văzut cât de importantă este răbdarea care le e încercată zi de zi în timpul lungilor ore de cursuri. Conducând fiecare pacient la cabinetul unde avea programare și rămânându-i alături până la finalizarea investigațiilor (care presupuneau de multe ori vizite la mai multe cabinete), elevii au învățat ce înseamnă consecvența despre care le tot vorbesc profesorii lor. Lecțiile desprinse au fost multe iar beneficiile s-au văzut clar când, deși invitația de a participa la acest proiect fusese făcută pentru o singură zi, unii elevi au ales să se întoarcă în fiecare zi a săptămânii, descoperind o bucurie reală în a fi de folos celor din jur.

Alții, au hotărât că pe lângă voluntariat vor să învețe și ceva cât se poate de practic. Așa că din a doua zi, o parte dintre ei s-au înscris la *cursul de „Operator la fabricarea produselor făinoase”* în cadrul proiectului „Servicii integrate pentru dezvoltare comunitară pe teritoriul GAL”, oferit de ROMACTIV BUSINESS CONSULTING SRL. Elevii au învățat meticulozitatea, lucrul în echipă și și-au îmbunătățit abilitățile practice, absolvind cu succes cursul și primind diplomele aferente.

În data de 15.11, câțiva dintre ei au decis să participe la seminarul cu titlul „Sharpen your mind” susținut în sala de festivități a Liceului Teologic Adventist „Ștefan Demetrescu” de studenții de la Societatea Studenților de la Medicină București. În cadrul acestui eveniment, cei 10 elevi ai clasei a XI-a C prezenți au aflat informații valoroase despre gestionarea timpului pentru învățare, despre managementul stresului pentru evitarea situațiilor de burn-out și despre obiceiurile care promovează o sănătate curată și o minte liniștită.

Activitățile la care au luat parte, i-au ajutat pe elevi să-și lărgescă orizontul cunoașterii, i-au învățat lecții practice deosebit de valoroase, i-au provocat să iasă din zona de confort și au contribuit la dezvoltarea lor pe plan intelectual, social și afectiv.

La finalul săptămânii Școala altfel, elevii erau mult mai deschiși pentru învățare, mult mai dispuși la asculta sugestiile profesorilor și doritori să facă mai multe lucruri care să îi ajute în dezvoltarea lor academică, personală și profesională.

Atunci când le arătăm copiilor scopul demersurilor noastre, când le oferim elemente măsurabile într-un sistem pe care îl pot înțelege, suntem mai aproape de a le arăta *că ceea ce rămâne după ce ai uitat tot ce ai învățat în școală, este adevărata educație.*

SÉQUENCE DIDACTIQUE POUR LA PRODUCTION ET COMPRÉHENSION ORALE ET ÉCRITE

École Gymnasiale No.1 Cetățeni

Professeur : Dumitrescu Monica

Classe : la IVe, L1

Sujet de la séquence : *Les métiers* – systématisation et consolidation

Public : Débutants– niveau A1 – Production orale et écrite, Compréhension orale et écrite

Supports utilisés:

- la chanson sur les métiers „ Quand on sera grand !” <https://www.youtube.com/channel/UCiEy..>
- des fiches
- la comptine „ Quand on sera grand ”

Compétences générales : - Comprendre / repérer des informations utiles dans la chanson, la comptine, les dessins

Compétences spécifiques : - Comprendre le message de la chanson ; -Identifier les métiers des gars et des filles; -Utiliser de manière appropriée les informations apprises en les valorisant dans un jeu, un rébus

Situations de communication :

- dégager le sens global d’un message oral (la chanson Quand on sera grand et la comptine)
- utiliser dans des situations de communication les informations sur les métiers
- actionner de manière consciente pendant un jeu interactif en utilisant les informations acquises

Temps : 40 minutes

Objectifs : · Linguistiques (les métiers)

· Communicatifs (chanter, réciter, jouer des rôles)

· Socioculturels (musique française – la chanson, les métiers préférés, le jeu d’équipe)

Entraînement : Comprendre le document :

- identifier globalement la chanson
- observer les dessins de la chanson pour dégager le sens général des dialogues
- repérer les métiers des garçons (gars) et des filles, les métiers inventés ; - chanter

DÉROULEMENT DE LA SÉQUENCE

Préciser la durée	Déroulement	Activité des élèves	Rôle du professeur	Organisation de la classe	Matériel utilisé
Phase 1 3 minutes	Récitation de la comptine <i>Quand on sera grand !</i>	Récitation de la comptine	Annonce la récitation de la comptine	4 élèves récitent, les autres écoutent	La comptine <i>Quand on sera grand</i> Annexe no. 1
Phase 2 2 minutes	Présentation du thème et des objectifs de la séance	Écoute active du thème et des objectifs de la séance	Le professeur présente le thème et les objectifs de la séance en partant de	La classe entière -écoute individuelle	Dessins avec quelques métiers

			la comptine: <i>Quand on sera grand !</i>		
Phase 3 3 minutes	Audition de la chanson <i>Quand on sera grand!</i>	Écoutent la chanson/ observent les dessins Chantent avec le chanteur	Fait voir la vidéo	Écoutent collective Chanson collective	La vidéo avec la chanson https://www.youtube.com/channel/UCiEy
Phase 4 7 minutes	Valorisation de la vidéo : distribution des fiches supports	Travail individuel Réponses actives	Systematisation des métiers identifiés en vidéo	Réponses individuelles	Fiche—chanson
Phase 5 3 minutes	Dialogue dirigé	Répondent aux questions	Pose des questions sur les métiers des parents	Réponses individuelles	Conversation
Phase 6 10 minutes	Jeu	Choisissent, lisent, collent	Explique les règles du jeu <i>Dominos</i> Modérateur du jeu	La classe entière	Images avec les métiers sur le flipchart Étiquettes avec les définitions des métiers
Phase 7 8 minutes	Jeu	Résolvent	Partage la classe en équipes Explique les règles du jeu <i>Rébus</i> Modérateur du jeu	3 équipes représentant une couleur	Fiche de travail , flipchart
Phase 8 2 minutes	Dialogue dirigé	Répondent aux questions	Pose des questions	Chaque élève	Conversation concernant le métier préféré de chaque élève
Phase 9 2 minutes	Conclusions	Remarques et suggestions finales	Appréciation globale de l'activité des élèves	La classe entière	

Fiche de travail - LES MÉTIERS

1. Il cuisine de bonnes recettes. Il est.....
2. Il soigne les gens. Il est.....
3. Elle écrit à l'ordinateur. Elle est.....
4. Il joue au théâtre. Il est.....
5. Il coiffe les cheveux. Il est.....
6. Il enseigne aux enfants. Il est.....
7. Il répare les voitures. Il est.....
8. Elle soigne les animaux. Elle est.....
9. Elle vend au supermarché. Elle est.....

1

			É			C		
--	--	--	----------	--	--	----------	--	--

2

				É				E
--	--	--	--	----------	--	--	--	----------

3

A								
----------	--	--	--	--	--	--	--	--

4

--	--	--	--	--	--	--	--	--

5

			C					
--	--	--	----------	--	--	--	--	--

6

--	--	--	--	--	--	--	--	--

7

--	--	--	--	--	--	--	--	--

8

	T	É					I	
--	----------	----------	--	--	--	--	----------	--

9

	E					S		
--	----------	--	--	--	--	----------	--	--

Fiche de travail : Métiers dominos

*-1) Je suis un docteur qui s'occupe
des animaux.*

Je travaille dans un parc animalier.

Je suis

-2) J'exerce mon métier dans une salle de classe.

Je travaille avec mes élèves des fiches.

Je suis

-3) J'éteints les feux et apporte mon aide

aux personnes en danger.

Je suis

-4) Je travaille dans un bureau.

Je réponds au téléphone et écris

des lettres. Je suis la secrétaire.

-5) Je suis aux commandes d'un avion

et voyage dans tout le monde.

Je suis

-6) Je joue le rôle au cinéma,

au théâtre et sur la scène.

Je suis.....

-7) Je prépare de bons petits plats

pour les clients de mon restaurant.

Je suis

-8) Je conseille les clients qui achètent

mes produits. Je vends des légumes,

des fruits et des fleurs.

Je suis.....

-9) Je lave, coupe et coiffe les cheveux

de mes clients.

Je suis

-10) Je transmets mes émotions sur le canevas.

J'aime peindre des fleurs.

Je suis.....

-11) Je fais des reportages que je présente

au journal télévisé.

Je suis

-12) Je travaille dans un hôpital et opère les personnes malades.

Je suis

Métiers dominos

	Je suis un chef cuisinier qui s'occupe des entrées.		Je prépare de bons petits plats pour les clients de mon restaurant.
	J'aime mon métier dans une salle de classe : je travaille avec des élèves.		Je cuisine les plats qui arrivent dans mon magasin.
	J'aime les nouvelles et rapporter tout ce que deux personnes ont dit.		Je coupe, coupe et coupe les cheveux de mes clients.
	Je travaille dans un bureau de poste ou à l'école et aide les lettres.		Je travaille avec des clients sur le terrain, l'air me rafraîchit les idées.
	Je suis une journaliste et un journaliste tout en travaillant.		Je fais des reportages que je présente au journal télévisé.
	Je joue un rôle en cuisine ou en cuisine.		Je travaille dans un hôpital et opère les gens malades.

ISLCollective.com

Enumerația. Personajele



Parcurge toate etapele pentru a ajunge la finalul lecției despre personajele textului narativ în versuri!

👉 Identifică enumerațiile din versurile următoare: „S-apucară de lucru: azi, mâine, se-ncercară,/Și cu ciocuri, cu unghii, abia îl dezlegară.”

👉 Care crezi că este rolul enumerației din fragmentul „Și răpi o găină, pe urmă două, trei,/ Pe urmă câte mai vrei.”?

👉 Ce fel de pasăre este uliul?

🙏 Urmați schema și completați fiecare rubrică.

👉 Care este figura de stil folosită de autor în prezentarea animalelor?



👉 De ce crezi că în unele texte narative se folosesc ca personaje păsările, animalele, insectele și obiectele?

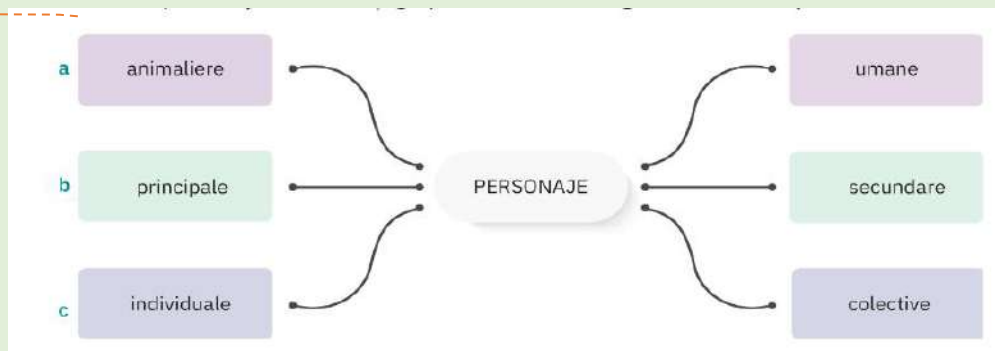

Legendă

👉 - lucrează individual/ cu clasa

🙏 - lucrează cu colegul de bancă



Lucrează cu colegul de clasă și completați rubricile.

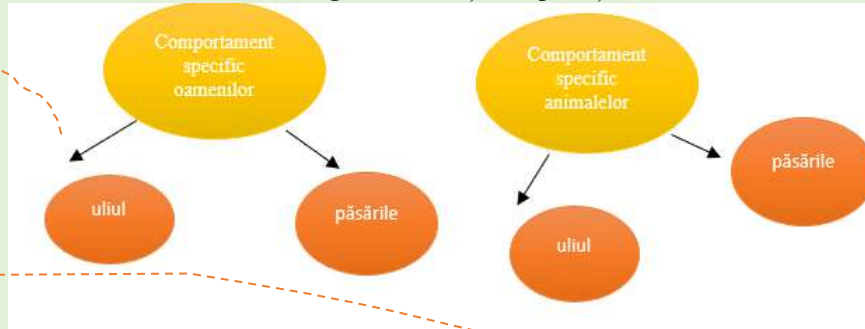

Care sunt defectele și calitățile pe care le au personajele? Notează în spațiile date versurile care le ilustrează.

.....
.....



Crezi că există aspecte amuzante în comportamentul personajelor?



Cui consideri că îi aparțin cuvintele așezate între liniile de pauză din versul – *Și Dumnezeu cunoaște cum vorba și-o păzește-* ?

.....



Cel de fel atitudine are naratorul față de păsările domestice? Alegeți dintre variantele date și motivați de ce.
a. admirativă b. dezaprobatore c. indiferentă d. ironică



Scrieți într-un enunț morala fablei.

Ai/ Ați parcurs întregul traseu!



Legendă



- lucrează individual/ cu clasa



- lucrează cu colegul de bancă

Harta lecției

Legendă



- lucrează individual/ cu clasa



- lucrează cu colegul de bancă

MODELE COMPORTAMENTALE EROICE DE-A LUNGUL TIMPULUI

Eroi ai secolului al XX-lea



Pentru eroul secolului al XX-lea, sacrificiul suprem nu mai este necesar pentru a fi recunoscut. Mass-media începe să producă eroi care sunt figuri excepționale în anumite domenii.



1. Nelson Mandela

A fost un luptător pentru drepturile omului.

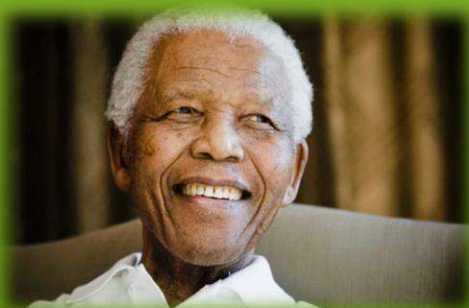

2. Iuri Gagarin

A făcut primul zbor uman în spațiul cosmic și pe orbita Pământului, în anul 1961.



3. Pablo Picasso

A fost un renumit pictor și a creat un tablou celebru, *Guernica* (1937), pentru a reacționa împotriva unui episod sângeros din timpul războiului civil spaniol (1936-1939) în care sătucul basc Guernica a fost distrus.

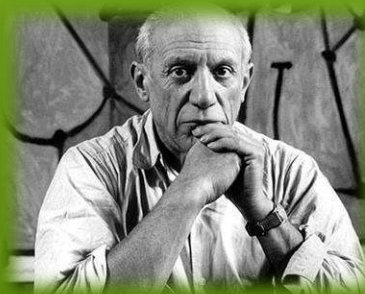

4. Ilie Năstase

A fost unul dintre cei mai mari și talentați jucători de tenis din lume.



Desigur, mai sunt și alți eroi și în lista de mai jos îi regăsiți.



1. Horia Agarici

În 1941, în timpul Celui de-al Doilea Război Mondial, a salvat orașul Constanța de atacatorii bolșevici. Prin această faptă, a devenit *Salvatorul Constanței*.

2. Gică Hagi

Este un fost fotbalist român, considerat unul dintre cei mai buni mijlocași ofensivi în Europa anilor '80 și '90 și cel mai mare fotbalist român din toate timpurile.

3. Florica Bagdasar

În 1946 s-a înființat Centrul de Igienă Mintală din București, de pe Str. Vasile Lascăr Nr. 14, unde s-au tratat copiii cu deficiențe mintale și tulburări de comportament. Acest centru a fost conceput de Florica Bagdasar după cele mai moderne precepte științifice inspirate din SUA. În calitate de director al acestei instituții, Florica Bagdasar a recrutat și organizat o echipă exemplară de experți, psihologi, pedagogi, logopezi și kinoterapeuți, care să trateze problemele copiilor.





Școala Gimnazială Nr. 49, Sector 2, București

PROIECT DE LECȚIE

Profesor: Dumitru Alexandra

Clasa: a VI -a B

Data: 06.03.2024

Modulul: IV

Unitatea IV – Popasuri cu tâlc

Tema: Enumerația. Personajele

Tipul lecției: aprofundare, literatură

COMPETENȚE GENERALE:

2. Receptarea textului scris de diverse tipuri

COMPETENȚE SPECIFICE:

2.3. Prezentarea unor răspunsuri personale, creative și critice pe marginea unor texte diverse

2.5. Identificarea strategiilor de lectură, a volumului și a diversității materialelor citite

OBIECTIVELE LECȚIEI:

La finalul lecției, elevii vor ști:

- să recunoască enumerația dintr-un text literar
- să interpreteze limbajul figurat, în acest caz enumerația
- să înțeleagă de ce în unele texte narrative sunt folosite ființele necuvântătoare pentru a transmite o învățătură/ morală
- să integreze informațiile textului în universul propriu

STRATEGIE DIDACTICĂ:

1. Metode și procedee didactice

- explicația



Școala Gimnazială Nr. 49, Sector 2, București

- învățarea prin descoperire
- exercițiul

2. Mijloace didactice:

- tabla (tradițională / interactivă)
- instrumente de scris
- harta lecției
- manualul elevilor de clasa a VI-a
- manualul digital

4. Forme de organizare a activității elevilor:

- activitate frontală
- activitate independentă
- activitate în pereche

BIBLIOGRAFIE:

1. Dobra Sofia, Davidoiu-Roman Anca, Halaszi Monica, Sâmișăian Florentina, *Limba și literatura română, Clasa a VI-a*, Editura ArtKlett, București, 2023
2. Programa școlară pentru disciplina limba și literatura română, Clasele a V-a – a VIII-a, București, 2017
3. <https://manuale.edu.ro/manuale/Clasa%20a%20VI-a/Limba%20si%20literatura%20romana/QVJUIEtMRVRUIFMuUi5M/#book/u04-126-127>



DESFĂȘURAREA LECȚIEI

Etapele lecției	Timpul	Descrierea etapei Activitatea profesorului Activitatea elevului	Procedura	Resurse materiale	Forme de organizare	Evaluare
Momentul organizatoric și verificarea temei	4 min	Salut elevii, asigur ordinea și pregătesc materialele necesare lecției. Notez absenții. Se pregătesc pentru oră. Elevul de serviciu numește absenții. Împreună cu elevii, verific tema. Reactualiez informațiile discutate cu o oră în urmă, despre textul narativ literar în versuri.	Conversația	Caietele elevilor	Frontal Individual	Aprecieri verbale
Captarea atenției	4 min	Le prezint elevilor pe tabla interactivă o imagine din fabula discutată, <i>Uleul și găinile</i> de Grigore Alexandrescu. Imaginea proiectată le înfățișează pe păsările domestice din ograda lui Ion. Îi întreb pe copii dacă imaginea corespunde textului narativ în versuri și dacă reprezintă cu exactitate păsările domestice. De asemenea, îi întreb dacă acestea pot fi considerate personaje.	Conversația	Tabla interactivă Imagine	Frontal	Aprecieri verbale

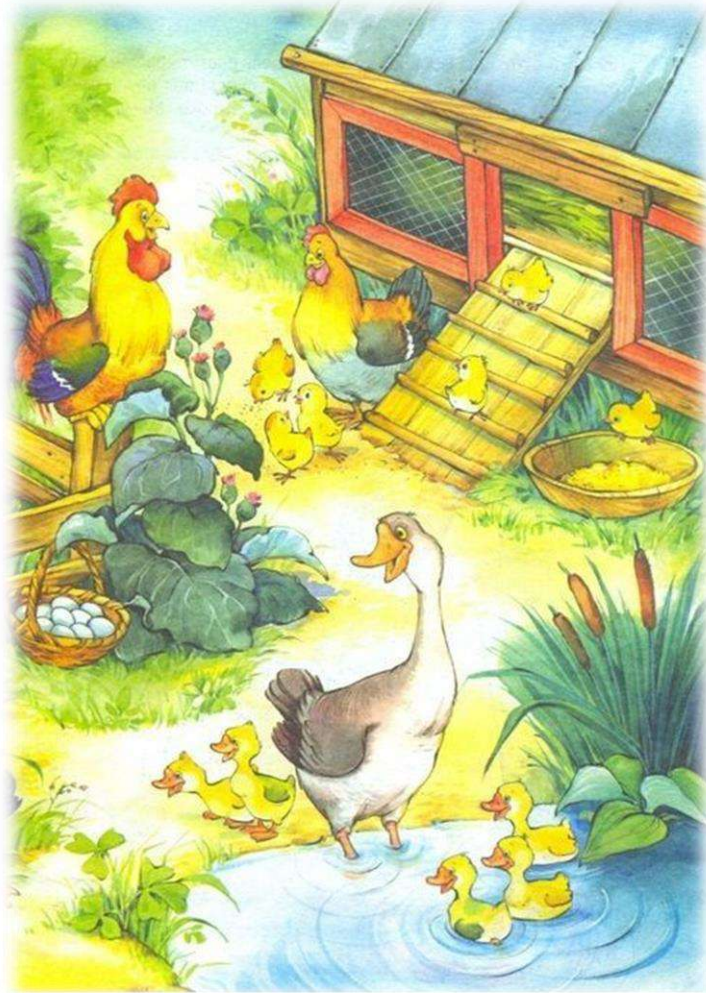

Voi nota pe tablă păsările domestice, elevii vor scrie în caiete. Va reieși o enumerație. De la enumerația care cuprinde personajele textului, continui lecția.

Expunerea

-

Frontal
Individual
Aprecieri
verbale



Școala Gimnazială Nr. 49, Sector 2, București

Anunțarea subiectului și obiectivelor lecției	1 min	Anunț subiectul lecției, <i>Enumerația. Personajele</i> , notez pe tablă titlul și formulez obiectivele lecției noastre. Elevii notează titlul lecției.	Conversația	Tabla Caietele elevilor	Frontal	Aprecieri verbale
Dirijarea învățării	25 de min	Fiecare elev primește „harta” lecției (Anexa 1). Această hartă este proiectată și pe tabla interactivă. Prin descoperire, din aproape în aproape, elevii își reamintesc de enumerație și de rolul acesteia într-un text literar. După identificarea acestor aspecte legate de enumerație, notez pe tablă definiția enumerației. Elevii notează în caiete. Mai apoi, prin descoperire și dezbateri concomitent, discutăm despre personajele textului narativ. Se aprofundează noțiunea de personaj literar. Gradual, elevii răspund sub supravegherea profesorului la cerințele din harta lecției pentru a aprofunda tipurile de personaj, personificarea acestora, trăsăturile morale ale acestora. În pereche, elevii dezbate apoi atitudinea naratorului față de păsările domestice și față de pasărea răpitoare. Le explic elevilor că ființele necuvântătoare sunt folosite în fabule pentru a întruhipa în scop didactic, moralizator, anumite tipuri de oameni și trăsăturile lor care nu le fac cinste – zgârcenia, prostia, dorința de putere etc. Notez pe tablă cele expuse verbal copiilor. https://manuale.edu.ro/manuale/Clasa%20a%20VI-a/Limba%20si%20literatura%20romana/QVJUIEtMRVRUIFMuUi5M/#book/u04-126-127 După parcurgerea tuturor pașilor de pe hartă, se discută morala fabulei.	Conversația euristică Învățarea prin descoperire Dezbateri	Tabla Caietele elevilor Tabla Harta lecției Manualul digital	Frontal Individual Frontal În pereche	Aprecieri verbale Aprecieri verbale
Asigurarea feedback-ului	10 min	Individual, elevii sunt provocați să-și spună punctul de vedere cu privire la introducerea unui nou personaj în textul narativ, tot ființă necuvântătoare.	Conversația		Frontal	



(Reflecție)		Scrie 5 rânduri în care să introduci un personaj. Ce trăsături ar avea personajul? Ce personaj i s-ar opune? Cum s-ar schimba cursul evenimentelor? (Anexa 2)	Exercițiul	Tabla și caietele elevilor	Individual	Aprecieri verbale
Tema pentru acasă	1 min	Dacă ai alege să fii personaj într-un text narativ în versuri care transmite o morală, ce ai prefera – un animal, o plantă sau un obiect? Cu ce trăsătură a ta asociezi personajul ales? Justifică alegerea făcută, notând două trăsături morale. Scrie răspunsul în min.10 rânduri. (Anexa 3)	Conversația	Tabla Caietele elevilor	Frontal	Aprecieri verbale



Școala Gimnazială Nr. 49, Sector 2, București

PROIECT DE LECȚIE

Profesor: Dumitru Alexandra

Clasa: a V -a D

Data: 06.03.2024

Modulul: IV

Unitatea 4- *Vreau să salvez lumea*

Tema: Modele comportamentale eroice de-a lungul timpului

Tipul lecției: de aprofundare, comunicare, interculturalitate

COMPETENȚE GENERALE:

2. Receptarea textului scris de diverse tipuri

5. Exprimarea identității lingvistice și culturale proprii în context național și internațional

COMPETENȚE SPECIFICE:

2.1. Identificarea informațiilor importante din texte literare și nonliterare, continue, discontinue și multimodale

2.3. Formularea unui răspuns personal și/sau a unui răspuns creativ pe marginea unor texte de diferite tipuri, pe teme familiare

2.4. Manifestarea interesului și focalizarea atenției în timpul lecturii unor texte pe teme familiare

5.1. Asocierea unor experiențe proprii de viață și de lectură cu acelea provenind din alte culturi

OBIECTIVELE LECȚIEI:

La finalul lecției, elevii vor ști:

- să diferențieze modelele comportamentale eroice în funcție de perioadă
- să se exprime corect și coerent, atât în scris, cât și oral, exersând
- să motiveze corect, adecvat punctul de vedere

STRATEGIE DIDACTICĂ:

1. Metode și procedee didactice



Școala Gimnazială Nr. 49, Sector 2, București

- explicația
- învățarea prin descoperire
- exercițiul
- cubul
- Știu- Vreau să știu- Am învățat
- Diagrama Venn

2. Mijloace didactice:

- tabla (tradițională / interactivă)
- instrumente de scris
- fișe de lucru
- manualul elevilor de clasa a V-a
- manualul digital
- cubul

4. Forme de organizare a activității elevilor:

- activitate frontală
- activitate independentă
- activitate pe grupe

BIBLIOGRAFIE:

1. Dobra Sofia, Davidoiu-Roman Anca, Halaszi Monica, Sâmișăian Florentina, *Limba și literatura română, Clasa a V-a*, Editura ArtKlett, București, 2022
2. Programa școlară pentru disciplina limba și literatura română, Clasele a V-a – a VIII-a, București, 2017



DESFĂȘURAREA LECȚIEI

Etapele lecției	Timpul	Descrierea etapei Activitatea profesorului Activitatea elevului	Procedura	Resurse materiale	Forme de organizare	Evaluare
Momentul organizatoric și verificarea temei	3 min	Salut elevii, asigur ordinea și pregătesc materialele necesare lecției. Notez absenții. Se pregătesc pentru oră. Elevul de serviciu numește absenții. Împreună cu elevii, verific tema.	Conversația	Caietele elevilor	Frontal Individual	Aprecieri verbale
Captarea atenției	5 min	Îi întreb pe elevi ce trăsături morale ar trebui să aibă un erou, din punctul lor de vedere. Notez pe tablă fiecare trăsătură rostită. Elevii își pot nota trăsăturile în caiete, fiindu-le de ajutor mai târziu, la activitatea de învățare. Îi mai întreb apoi dacă în zilele noastre mai avem nevoie de eroi și pentru ce ar lupta aceștia.	Conversația Expunerea	Tabla	Frontal	Aprecieri verbale



				Caietele elevilor	Frontal Individual	Aprecieri verbale
Anunțarea subiectului și obiectivelor lecției	1 min	Anunț subiectul lecției, notez pe tablă titlul și formulez obiectivele lecției noastre. Elevii notează titlul lecției.	Conversația	Tabla Caietele elevilor	Frontal	Aprecieri verbale
Dirijarea învățării	25 de min	În prima etapă a lecției, elevii primesc fișa <i>Știu- Vreau să știu- Am învățat (Anexa 1)</i> . Fiecare elev va completa primele două rubrici, citind în gând textul din manual, cel care le dezvăluie modelele comportamentale eroice de-a lungul timpului, începând de la babilonieni și finalizând cu eroul universal. Le precizez că în prima rubrică pot adăuga și alte informații cunoscute de la istorie, despre eroi. Fișa se lipește pe caiet. Se discută cele două rubrici completate. După această etapă, le vorbesc elevilor despre ceea ce înseamnă a fi erou. Notez, cu ajutorul elevilor, schema lecției. În a doua etapă a lecției le expun pe tablă elevilor eroi din diferite domenii – respectarea drepturilor omului, călătoria în spațul cosmic,	Conversația euristică Știu-Vreau să știu- Am învățat	Tabla Fișă Tabla Interactivă	Frontal Individual Frontal	Aprecieri verbale Aprecieri verbale



Școala Gimnazială Nr. 49, Sector 2, București

		<p>știință, artă, sport. Le arăt elevilor modele comportamentale eroice atât din întreaga lume, cât și de la noi, accesând și manualul digital. https://manuale.edu.ro/manuale/Clasa%20a%20V-a/Limba%20si%20literatura%20romana/QVJUIEtMRVRU/#book/u04-122-123</p> <p>Las pe tablă portretele lor și ceea ce au realizat.</p> <p>În a treia etapă a lecției, elevii lucrează în grupe. Le explic regulile jocului și ce presupune cubul (<i>Anexa 2</i>). Își aleg un reprezentant care va veni în fața clasei și va rostogoli cubul pentru primirea sarcinii de lucru. Sarcinile de lucru de pe fețele cubului au legătură cu lecția și li se cere elevilor să realizeze conexiuni între eroii din trecut și cei „contemporani”.</p> <p>Timpul de lucru este de 5-7 minute. După finalul sarcinii de lucru, reprezentantul fiecărei grupe prezintă munca.</p> <p>Răspunsurile sunt discutate, iar profesorul aduce lămuriri dacă este cazul.</p> <p>Toate răspunsurile grupelor vor fi postate pe classroom.</p>	Cubul	Material - <i>Eroii de azi</i>		
Asigurarea feedback-ului (Reflecție)	10 min	Fiecare elev va completa rubrica <i>Am învățat</i> din fișa <i>Știu-Vreau să știu-Am învățat</i> . Se discută răspunsurile.	Conversația	Tabla și caietele elevilor	Frontal Individual	Aprecieri verbale
Tema pentru acasă	1 min	Scrie o compunere narativă, de min. 90 de cuvinte, în care să-ți imaginezi că te-ai întâlnit cu eroul preferat.	Conversația	Tabla și caietele elevilor	Frontal	Aprecieri verbale



Școala Gimnazială Nr. 49, Sector 2, București

Anexa 1

Știu	Vreau să știu	Am învățat

Știu	Vreau să știu	Am învățat



Anexa 2

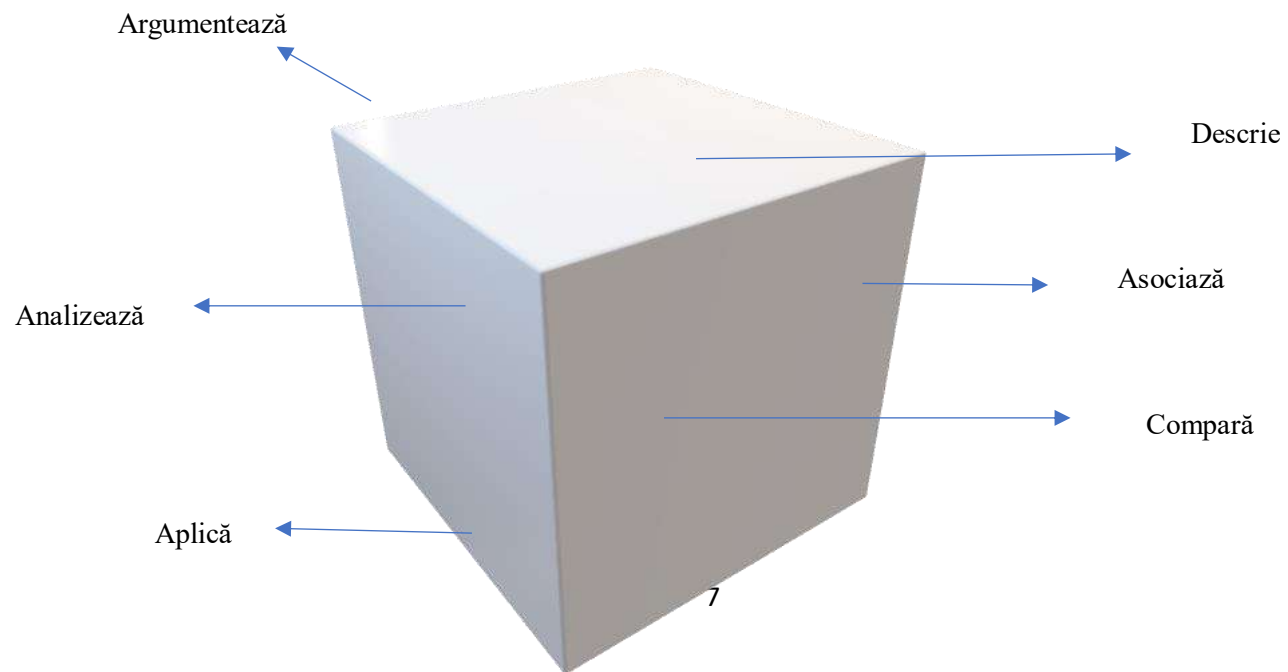



Asociază! – Asociați un erou național cu un erou universal, notând ce au în comun, apoi asociați un erou antic cu un erou național, notând asemănările dintre ei. (Lucrați cu manualul, consultați informațiile de la *Explorare* și din materialul de pe tablă)

Analizează! – Analizați eroii selectați, conform tabelului.

Eroul	Înfățișare	Fapte	Ce le inspiră celorlalți oameni
Heracle (eroul antic)			
Ștefan cel Mare (eroul național)			
Spiderman (eroul universal)			

Aplică! – Aplicați noțiunile descoperite despre eroi și completați axa cronologică, notând eroii specifici fiecărei epoci.



Școala Gimnazială Nr. 49, Sector 2, București



Argumentează! – Discutați și notați-vă punctul de vedere, în min.5 rânduri, cu privire la vorbele lui Nelson Mandela „Urăsc rasismul pentru că îl văd ca pe ceva barbar, indiferent dacă vine de la un negru sau de la un alb.”



Compară! – Comparați eroii din Antichitate, din secolul al XIX-lea și din secolul al XX-lea. Notați asemănările și deosebirile în Diagrama Venn. Ce observați?

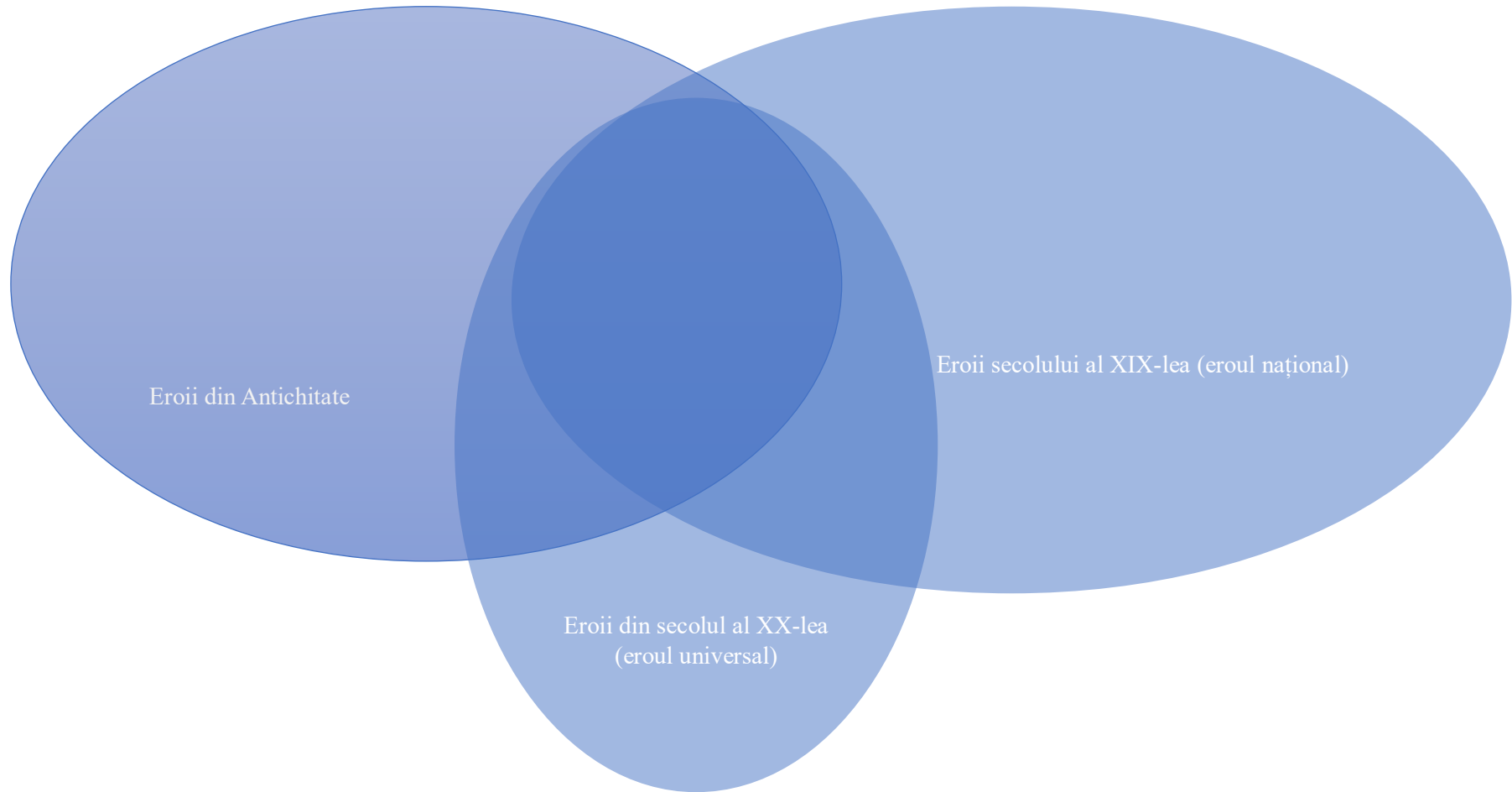



Școala Gimnazială Nr. 49, Sector 2, București

Descrie! – Descrieți eroul perfect în viziunea voastră! În ce epocă ar trăi, ce puteri sau ce calități excepționale ar avea, cum s-ar numi? (Notați răspunsul într-un text de min. 5 rânduri).

Didactici inovative ale citit – scrisului

Dumitru Elena

Școala Gimnazială Găneasa

Com.Găneasa,Jud.Olt

Literația, în general, se referă la capacitatea de a citi, scrie și a avea o înțelegere critică a textelor scrise. Există mai multe metode și strategii care pot fi folosite pentru a dezvolta literația în rândul elevilor sau al oricărei persoane interesate să își îmbunătățească abilitățile de lectură și scriere.

Iată câteva metode literare eficiente:

1 .Lectura activă:

- Incentivarea elevilor să-și pună întrebări pe parcursul lecturii și să își noteze gândurile.
- Utilizarea jurnalelor de lectură pentru a evidenția momente cheie, personaje sau conflicte.

2. Dezbateră și discuția:

- Organizarea dezbaterilor despre teme literare pentru a încuraja gândirea critică și interpretarea textelor.
- Încurajarea elevilor să-și exprime propriile opinii și să argumenteze în susținerea lor.

3.Analiza personajelor:

- Studiul detaliat al personajelor și analiza motivațiilor lor, a evoluției și a relațiilor cu ceilalți.
- Crearea de proiecte sau eseuri care să exploreze în profunzime un anumit personaj.

4.Proiecte de scriere creativă:

- Încurajarea elevilor să scrie povestiri, poezii sau eseuri bazate pe textele literare studiate.
- Crearea de scenarii alternative sau continuări pentru poveștile existente.

5. Vizualizare și creație de imagini:

- Folosirea de imagini, grafice sau hărți mentale pentru a ajuta la vizualizarea și înțelegerea conținutului textului.

- Desenarea schemelor sau a diagramei pentru a evidenția elemente cheie ale poveștii.

6. Cunoașterea contextului istoric și cultural:

- Studierea contextului istoric și cultural în care a fost scrisă o lucrare literară.
- Dezbateri privind influențele socio-culturale asupra textelor și a autorilor.

7. Compararea și contrastarea textelor:

- Compararea a două sau mai multe opere literare pentru a evidenția similarități și diferențe.
- Analizarea stilurilor de scriere, temelor sau tehnicilor utilizate de autori.

8. Cercetarea independentă:

- Încurajarea elevilor să exploreze opere literare pe cont propriu, să citească recenzii sau să cerceteze informații despre autor.
- Prezentarea rezultatelor cercetării în cadrul unor proiecte sau prezentări. Aceste metode pot fi adaptate în funcție de nivelul de vârstă și de nivelul de cunoștințe ale grupului țintă și pot contribui la dezvoltarea unor abilități solide de literație.

Bibliografie:

Ghid metodologic pentru dezvoltarea competenței de receptare a mesajului scris :Mancaș Aniela, Stoicescu Daniela ,Sarivan Ligia.-București, Editura Didactică și Pedagogică ,2013

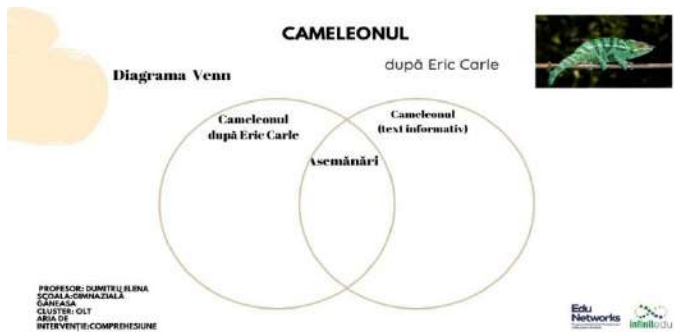

CAMELEONUL

după Eric Carle



Axa timpului (axa principalelor evenimente)



PROFESOR: DUMITRU ELENA
ȘCOALA GIMNAZIALĂ GÂNEASA
CLUSTER: OLT
ARIA DE INTERVENȚIE: COMPREHESIUNE



Văd...

Cred că...

Mă întreb...

PROFESOR: DUMITRU ELENA
ȘCOALA GIMNAZIALĂ GÂNEASA
CLUSTER: OLT
ARIA DE INTERVENȚIE: COMPREHESIUNE



CAMELEONUL

după Eric Carle



JURNAL CU DUBLĂ INTRARE

Pe o frunză de un verde viu strălucitor stătea un cameleon. Când se mută, după o vreme, pe trunchiul maroniu al unui copac, cameleonul se făcu și el maroniu. Când, mai târziu, se odihni pe o floare roșie, se făcu roșu. Iar când străbătu alene nisipul galben, se făcu dintr-o dată galben. Abia dacă puteai să-l zărești.

PROFESOR: DUMITRU ELENA
ȘCOALA GIMNAZIALĂ GÂNEASA
CLUSTER: OLT
ARIA DE INTERVENȚIE: COMPREHESIUNE

Edu Networks 

Facilitarea, susținerea și îmbunătățirea activităților din sistemul educațional

Bibliotecar: Dumitru Florentina
Liceul Tehnologic Mecanic, municipiul Câmpina

Educația are și a avut dintotdeauna roluri multiple pentru individ și pentru societate. O forță de muncă bine educată este crucială în lumea contemporană.

Educația are apoi un rol și implicații culturale esențiale. Rămâne principala cale prin care valorile și tradițiile se transmit din generație în generație, se modelează pentru a reflecta evoluțiile culturale și economice și se ancorează în realitățile sociale contemporane.

Un alt rol al educației este cel social. Educația oferă fiecărui individ oportunitatea de a acumula cunoștințele și de a își dezvolta atitudinile și abilitățile necesare pentru a deveni un cetățean informat și activ, care contribuie la propășirea comunității sale și a națiunii. Educația asigură astfel stabilitatea și dezvoltarea socială.

Un rol fundamental al educației se referă la dezvoltarea personală. Fiecare individ trebuie să aibă posibilitatea de a se dezvolta potrivit potențialului propriu, astfel încât să poată asigura independența și prosperitatea lui, a familiei pe care eventual decide să și-o întemeieze și a grupurilor din care decide să facă parte. Dezvoltarea personală continuă prin învățare pe tot parcursul vieții și este esențială în societatea contemporană.

Valorile pe care se construiește educația în România sunt cele de încredere, echitate, solidaritate, eficacitate și autonomie.

Eficacitatea este preocuparea ca educația să aibă impactul dorit, respectiv copiii să învețe și să progreseze spre potențialul lor maxim, astfel încât viitorii cetățeni să aibă o viață de calitate. Profesorul și oricare alt actor din serviciul public de educație se preocupă în mod activ ca strategiile și acțiunile sale să fie cele mai potrivite pentru fiecare elev și pentru fiecare situație. Eficacitatea se transpune în obiective clare, modalități de a măsura în mod frecvent nivelul fiecărui elev față de nivelul la care ar trebui să ajungă, dar și în instrumente de corectare a situației. Eficacitatea se construiește pe abilitatea educatorului de a-și îmbunătăți în permanență practicile, astfel încât să creeze cel mai mare beneficiu pentru elev, conștienți fiind că, pentru fiecare copil și tânăr, trecerea prin acel moment școlar (lecție, clasă, ciclu) este unică.

Datoria oricărei instituții din sistemul național de învățământ, indiferent de tip, nivel și formă de organizare a activității, este de a asigura predarea, învățarea și cercetarea de calitate, dar și descoperirea și promovarea indivizilor de mare valoare

Pornind de la afirmația – „Calitatea nu este niciodată un accident, este întotdeauna rezultatul unui efort de inteligență” (John Ruskin) – suntem de părere că acest concept presupune eforturi susținute, coerente, bine gândite la nivelul organizației de învățământ. Este important ca membrii organizației să înțeleagă, să accepte și să conștientizeze acest aspect pentru a se putea implica activ în acțiunea complexă de asigurare a calității. Cercetările în privința calității, în general, și a calității educației, în special, au dus la constatarea că oamenii percep diferit calitatea.

Pentru a dezvolta și a ne dezvolta trebuie să clarificăm, la nivelul unității de învățământ, ceea ce este bine, valoros, util pentru noi și pentru copiii noștri, ce înseamnă, pentru noi o „școală/facultate bună”, un „profesor bun” și un „elev/student bun”. Numai după aceea putem decide cum anume instituția de învățământ poate deveni mai bună, ce trebuie făcut pentru ca profesorii să fie mai buni, în așa fel încât și elevii/studentii noștri să obțină rezultate superioare, să fie mai mulțumiți, mai adaptați, mai eficienți în viața socială și profesională (acesta fiind scopul ultim al oricărui sistem de calitate în educație).

În asigurarea calității educației sunt avute în vedere trei domenii fundamentale de organizare și funcționare.

Aceste domenii sunt: capacitatea instituțională care rezultă din organizarea internă și infrastructura disponibilă pentru a îndeplini obiectivele programelor educaționale; eficacitatea educațională care constă în mobilizarea de resurse umane și financiare, cu scopul de a determina elevii să obțină rezultate cât mai bune în învățare; managementul calității care rezultă din structurile, practicile și procesele prin care se asigură în instituție îmbunătățirea continuă a serviciilor educaționale.

Managementul calității reprezintă definirea, proiectarea, organizarea, implementarea, evaluarea și revizuirea sistemelor și procedurilor de asigurare a calității.

Cel mai important aspect al sistemelor de calitate este nevoia ca orice activitate de asigurare sau de evaluare a calității să aibă ca scop îmbunătățirea calității, reflectată în rezultatele preșcolarilor/elevilor/studentilor. „Valoarea adăugată” (sau progresul în reușita procesului de învățământ, în realizarea obiectivelor curriculare) și „valoarea creată” (sau activitățile educaționale desfășurate explicit la cererea sau în folosul beneficiarilor și care nu rezultă explicit din obiectivele curriculare – adică crearea de obiective și activități adaptate condițiilor concrete) trebuie să constituie scopurile fundamentale ale activității procesului de învățământ.

Bibliografie

<https://www.edu.ro/sites/default/files/Educatia%20ne%20uneste%20-%20Viziune%20asupra%20viitorului%20educatiei%20in%20Roma%CC%82nia.pdf>
<http://cuvintecelbre.ro/subiecte/inteligenta/>
<http://www.usamvcluj.ro/index.php/asigurarea-calitatii-si-resursa-umana>
www.edu.ro/index.php?module=uploads&func=download&fileId=18360

IMPORTANȚA PARTENERIATULUI GRĂDINIȚĂ-ȘCOALĂ - exemple de bune practici -

prof. ed. timpurie Dumitru Gabriela-Valeria
Grădinița nr. 268, sector 5, București

În acest an școlar am încheiat un parteneriat educațional cu școala de lângă grădiniță în care sunt implicate grupele mari.

Scopul acestui parteneriat este asigurarea continuității procesului de instruire și educație de la grădiniță la școală prin familiarizarea preșcolarilor cu sala de clasă, cu ambientul, cu învățatoarea în scopul integrării lor cu succes în viața de școlar.

Printre obiectivele parteneriatului s-au regăsit: antrenarea școlarii și preșcolarii în desfășurarea unor activități comune, asimilarea de către preșcolari a unor reguli de conduită individuală și colectivă, stimularea creativității și inițiativei copiilor prin jocurile didactice propuse, consolidarea deprinderilor de comportare civilizată, conștientizarea rolului noului adult - învățătorul, dezvoltarea unor emoții și sentimente pozitive ce pot favoriza activitățile de învățare viitoare, dezvoltarea unor abilități de a lucra în echipă.

Activitățile planificate vizează: vizită cu preșcolarii la școală; activitate practică în comun cu tema „Creatori de mărtișoare” - Ziua Mamei; petrecerea unei pauze cu școlarii clasei a IV a în clasa acestora, Bucurie, muzică și mișcare: Songs and Games, Activitate practică cu tema „Podoabe pentru decorul de Paști” - activitate comună; Educație fizică cu Tema 1 - îndemanarea, Tema 2 - parcurs aplicativ “Campionii” - activitate comună; Ora de lectură - Lectura elevilor de clasa a IV-a; desene pe asfalt dedicate zilei de 1 Iunie - activitate comună.

Dialogul permanent care se naște în acțiunile educative, între cadrele didactice și elevi/prescolari, nu este un simplu act de comunicare, ci de cunoaștere și căutare de soluții la problemele actuale. Pentru a realiza acest dialog cooperăm în permanență toți cei implicați în acest proiect.

Prin modul cum organizăm și desfășurăm întreaga paletă de activități, vom reuși să dezvoltăm copiilor frumusețea vieții, prin implicarea în activități comune plăcute.

Desigur, am lăsat loc spontaneității și actului liber, valorificăm fiecare moment, ținem cont de faptul că “fiecare învață de la fiecare” și că schimbul de idei sau sentimente antrenează întreaga personalitate a protagoniștilor.

Proiectul este viabil și vrem să fie primul pas făcut în sensul desfășurării și altor activități comune, împărțind astfel fiecare din experiența sa, învățând unii de la alții. Toți copiii, indiferent de etnie ori alte criterii au dreptul la șanse egale.

Parteneriatul grădiniței cu școala este important din perspectiva continuității.

Este adevărat că activitatea în grădiniță este ghidată de cerințele Curriculumului pentru educație timpurie, însă, cu cât educatorii comunică mai mult cu învățătorii de la clasele primare, cu cât ajung să cunoască mai bine specificul școlii, cu atât mai mult își pot adapta activitățile în vederea dobândirii de către copii a celor mai relevante cunoștințe, abilități și atitudini pentru integrarea lor optimă în școală. În plus, dacă parteneriatul cu

școala include vizite ale preșcolarilor în școală, desfășurarea unor activități împreună cu școlarii, este asigurată familiarizarea copiilor cu mediul școlar și diminuată anxietatea, astfel încât adaptarea și performanțele școlare să nu fie afectate.

Facilitarea, susținerea și îmbunătățirea activităților din sistemul educațional

Exemplu de bună practică

Prof. învățământ primar – Duță Rodica

Școala Gimnazială Nr. 4 „Elena Donici Cantacuzino”

Pucioasa, Dâmbovița

Tema – Abordarea unui text literar utilizând metode și tehnici de literație

Clasa a II-a

Scopul – Dezvoltarea competențelor de înțelegere a unui text literar

Textul ales – *Elevul de clasa întâi* – după Maria Durickova

(manual clasa a II-a, Editura Intuitext)

Metode și tehnici abordate:

1. Predicții – tehnici de gândire vizibilă

Văd

Cred că

Mă întreb

Elevii privesc imaginile și completează, oral, enunțurile.



2. Harta textului

Elevii completează harta textului cu informațiile corecte

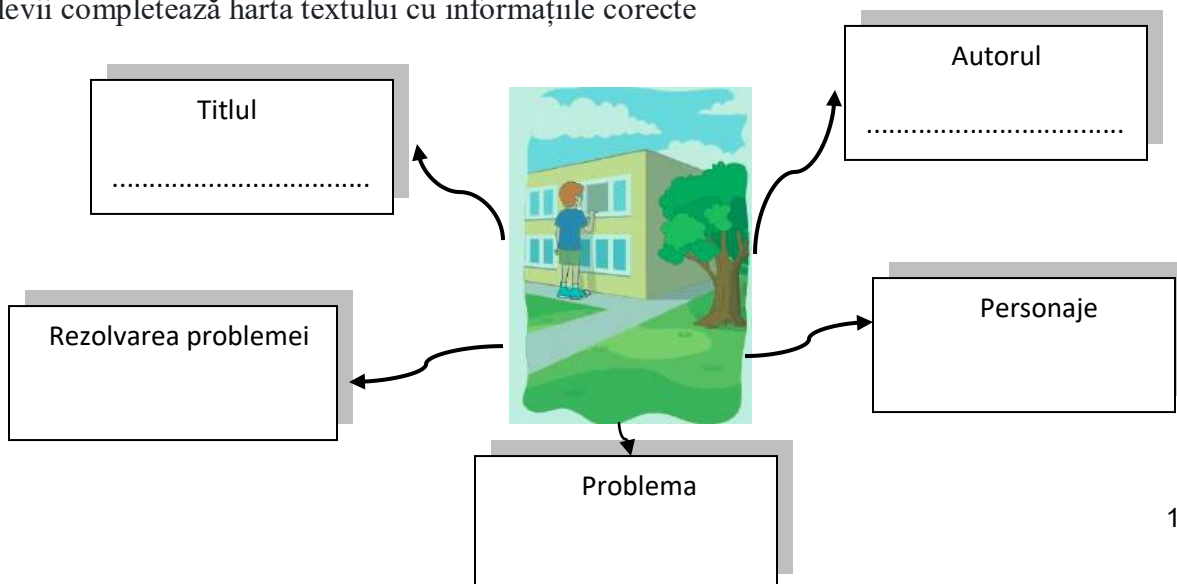

3. Axa principalelor evenimente

Așază următoarele evenimente pe axă, în ordinea desfășurării lor.

- *Pavco îi aduce fetiței lucruri minunate.*
- *Părinților lui Pavco le-a fost greu să găsească o școală pentru el.*
- *Pavko participă la diferite jocuri .*
- *Betka încearcă să se împrietenească cu Pavko.*
- *Un director l-a înscris pe băiat la școală.*

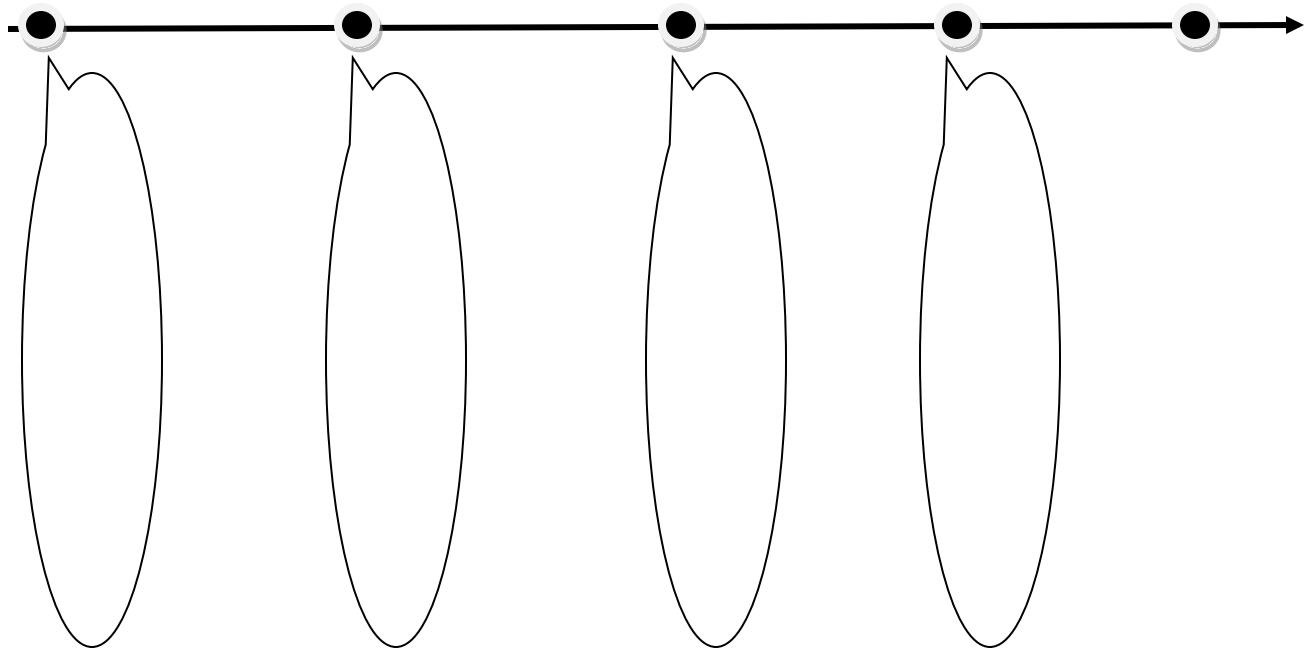

4. Harta personajelor

Completează harta cu însușiri ale personajelor.

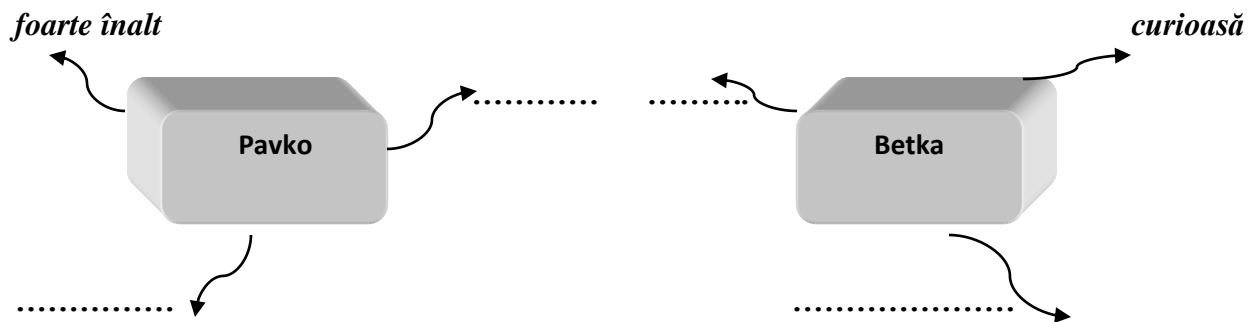

5. Jurnalul dublu

Alege un fragment din text și motivează alegerea făcută.

Fragmentul ales	Am ales acest fragment pentru că...
_____	_____
_____	_____
_____	_____
_____	_____
_____	_____
_____	_____
_____	_____
_____	_____
_____	_____
_____	_____
_____	_____
_____	_____
_____	_____
_____	_____

6. Harta spațiului imaginar

Ai aflat din text că Pavko participa la diferite jocuri alături de colegii lui. Ilustrează unul dintre aceste jocuri.



Jocul didactic și rolul acestei metode în recuperarea copiilor cu cerințe educaționale speciale

Erdeli Elena Maria

Centrul Județean de Resurse și Asistență Educațională Bihor

Una din formele de manifestare a copilului este jocul. În mod obișnuit o asemenea activitate este izvorâtă din nevoia de acțiune, de mișcare a copilului, o modalitate de a-și consuma energia, sau de a se distra, un mod plăcut de a utilizat timpul și nu numai.

Jocul reprezintă un ansamblu de acțiuni și de operațiuni care urmăresc obiective de pregătire intelectuală, tehnică, morală, fizică a copilului. Elementul de joc imprimă acestuia un caracter mai viu și mai atrăgător, aduce varietate și o stare de bună dispoziție funcțională, de veselie și bucurie, de destindere, ceea ce previne apariția monotoniei și a plictiselii, a oboselii.

Jocul este una dintre activitățile prin care copilul învață să cunoască lumea reală. Pe măsură ce copilul se dezvoltă, conținutul jocurilor se extinde, cuprinzând și relațiile sociale dintre oameni. În jocurile sale copilul reflectă viața și activitatea socială a adultului pentru că aceasta este ambianța în care își duce existența. Încă de timpuriu copilul simte nevoia unei comunicări active cu cei din jur, în primul rând cu părinții care-l îngrijesc, îi procură jucării și se joacă cu el. În jocurile sale copilul imită într-un mod specific viața și activitatea adulților. La această vârstă, cunoștințele, priceperile și deprinderile copilului sunt limitate. Această contradicție dintre dorințele copilului pe de o parte și posibilitățile reale, pe de altă parte, este rezolvată de calea jocului. (Păunescu, C., Mușu, I., 1990, pag.99-100)

Jocul didactic este,, un mijloc de facilitare a trecerii copilului de la activitatea dominantă de joc la cea de învățare,, (Bache H., Mateiaș A., Popescu E., Șerban F. 1994). Jocul didactic constituie o formă de activitate prin care se rezolvă una sau mai multe sarcini didactice prin îmbinarea tehnicilor de realizare a acestor sarcini cu elementul de joc. Jocurile devin metode de instruire în cazul în care sunt organizate și se succedă conform logicii cunoașterii și învățării.

Prin intermediul jocului, copilul își satisface nevoia de activitate, de acționare asupra obiectelor și de transpunere în situații diferite. Practic copilul descoperă lumea prin intermediul jocului. Este mijlocul prin care se câștigă anumite deprinderi fizice, cognitive și sociale. În timpul jocului copilul experimentează anumite acțiuni, care ulterior vor fi combinate cu alte deprinderi mai complexe.

Jocul stimulează copilul pe mai multe planuri: senzoriomotor, intelectual, social, creativ, al conștiinței de sine, moral și chiar terapeutic.

Jocul didactic rămâne joc numai dacă conține elemente de așteptare, de surpriză, de întrecere, elemente de comunicare reciprocă între copii etc. Toate acestea fac ca elementul instructiv să se imbine cu cel distractiv. În procesul desfășurării jocului copilul are posibilitatea să-și aplice cunoștințele, să-și exerseze priceperile și deprinderile ce și le-a format în cadrul diferitelor activități. Deci, jocul capătă o valoare practică. (Tudorica, R., 2004)

Modalitățile de realizare angajează următoarele criterii pedagogice de clasificare a jocurilor didactice:

- după obiective prioritare: jocuri senzoriale (auditive, vizuale, tactile), jocuri de observare, de dezvoltare a limbajului, de stimulare a cunoașterii interactive;
- după forma de exprimare: jocuri simbolice, de orientare, de sensibilizare, conceptuale, jocuri-ghicitori, jocuri de cuvinte încrucișate;
- după conținutul instruirii: jocuri matematice, muzicale, sportive, literare/lingvistice; după resursele folosite: jocuri materiale, orale, pe bază de întrebări, pe bază de fișe individuale, pe calculator;
- după regulile instituite: jocuri cu reguli transmise prin tradiție, cu reguli inventate, spontane și protocolare ;
- după competențele psihologice stimulate: jocuri de mișcare, de observație, de imaginație, de atenție, de memorie, de gândire, de limbaj și de creație.

Elemente de joc: ghicirea, mișcarea, întrecerea, surpriza etc. creează stări emoționale care întrețin interesul și dau colorit viu lecției.

Terapia prin joc se adresează copiilor cu nevoi speciale. Jocul le permite specialiștilor să ajungă la executarea de către copil a anumitor acte motrice. În timpul jocului regulile se pot modifica în funcție de necesitățile terapeutului. Se pornesc din poziții joase cu bază largă de

sustinere și centru de greutate cât mai aproape de sol. Terapia prin joc asigură copilului calm și securitate, alături de stimularea necesară recuperării deficienței.

Copilul cu probleme de motricitate, cu deficiențe nu trebuie exclus de la jocurile caracteristice copiilor sănătoși, el se integrează rapid în grupul de joacă, deși suportă greu agitația din jurul lor.

Clasificarea jocurilor

Deși este extrem de dificil de realizat o clasificare a jocurilor, specialiști au propus o clasificare pornind de la funcțiile acestora.

Jocurile senzoriomotorii caracteristice primilor ani de viață, fiind jocuri simple, în care copilul este atras de formă, culoare și sunet.

Jocul elaborat reprezintă o etapă superioară de organizare a mișcării, ce stimulează copilul să desfășoare activități complexe, care solicită toate capacitățile acestuia. Aceste jocuri elaborate reprezintă o provocare de natură cognitivă, fiind importantă evaluarea calității jocului.

În funcție de conținutul lor, jocurile se clasifică în:

Jocuri spontane în care adultul lipsește cu desăvârșire, fiind caracteristice perioadei de relaxare

- jocul de exersare manifestat pe plan intelectual;
- jocul simbolic sau de creație manifestat prin activități caracteristice familiei. În cadrul acestor jocuri copilul își exprimă liber dorințele, frica, aspirațiile neîmplinite.
- jocul cu reguli care are două caracteristici, reprezentate de existența unor reguli și spiritul competitiv;
- jocul de construcție în care copilul poate să-și folosească din plin imaginația. Aceste jocuri solicită intens reprezentarea spațială și abilitățile manuale.

Jocurile dirijate implică atenta supraveghere a părinților, ei intervenind prin sugestii verbale sau uneori ca model de rol. Aceste jocuri favorizează dezvoltarea cognitivă, socială și verbală a copiilor.

Jocurile organizate de adulți cu caracter dinamic, permițând trecerea către activitatea de învățare. Jocurile dinamice facilitează procesul de asimilare, fixare și consolidare a cunoștințelor. Aceste jocuri reprezintă o formă de învățare accesibilă și atractivă care corespunde caracteristicilor elevilor și copiilor cu deficiențe.

În învățământul special, jocul didactic se poate organiza la toate disciplinele și orice moment al activității. Se pot organiza:

- jocuri senzoriale, în care copilul recunoaște un obiect prin pipăire sau miros,
- jocuri de apreciere sau percepție vizuală, refacerea de imagini din bucăți,
- loto cu imagini, în care se aleg elemente asemănătoare sau diferite,
- jocuri de construcție pornind de la anumite modele,
- jocuri muzicale în care copiii recunosc și reproduc anumite sunete și ritmuri.

Jocurile sportive sunt caracteristice perioadei de preșcolari și școlari. Aceste jocuri se desfășoară în echipă și dezvoltă forță, agilitate, rezistență, perseverență și spiritul colectiv, fiind stimulative pentru copii cu deficiențe și nu numai.

În timpul jocului copilul vine în contact cu adultul și cu alți copii, astfel ca treptat se dezvoltă relațiile sociale.

Conținutul și organizarea jocului

Jocul implica doua aspecte de bază:

- fizic care vizează formarea abilităților de apucare și manevrare conducând astfel la formarea deprinderilor motrice (jocul contribuie în mare măsură la formarea deprinderilor motrice de bază și utilitar aplicative și la dezvoltarea calităților motrice);

- relațional atunci când copilul intră în interacțiune cu alte persoane.

Jocul sub raportul conținutului, vizează doua aspecte de bază:

- jocul cu caracter educativ;

- Jocul cu caracter recreativ.

Tipurile de jocuri

- a. Jocuri cu acțiuni reale utilizează o paletă largă de mijloace prin intermediul cărora să poată interveni pentru a corecta anumite deprinderi și calități motrice.
- b. Jocurile cu acțiune imaginată se desfășoară într-un spațiu și timp imaginare reprezentând, de fapt, jocurile dinamice. Aceste jocuri oferă terapeutului posibilitatea de a identifica personalitatea copilului, fiind utilizate atunci când copilul înțelege conținutul și cuprind acțiuni familiare care, pe măsură ce copilul crește, se dezvoltă.
- c. Jocurile dinamice adaptate acestei categorii de copii au anumite particularități:
 - regulile jocurilor sunt simple, pentru a putea fi înțelese cât mai ușor;
 - intensitatea cu care se desfășoară este mai scăzută, deoarece acești copii cu deficiențe mintale au anumite tulburări funcționale;
 - alternarea și diversificarea acestor jocuri este necesară pentru a nu plictisi participanții;

Reguli de bază în organizare și orientarea jocului

- Să se dea posibilitatea de a reuși, chiar dacă dificultățile sunt mari,
- Să se asigure condiții pentru a se juca cu plăcere, să simtă bucurie, o satisfacție atât în timpul cât și după joc,
- Se vor folosi materiale puține alese în funcție de obiectivul motric urmărit, dar și de dorințele copilului de a se juca cu anumite obiecte.

Copiii au tendința de a spune „nu pot”, terapeutul trebuind să găsească alternative, ca în cele din urmă copilul să realizeze sarcina inițială.

Fiecare joc didactic trebuie să aibă un scop educativ, să includă o componentă instructivă, să îmbine armonios elementele instructive cu elementele distractive, să valorifice cunoștințele și deprinderile deja achiziționate, spontaneitatea, inventivitatea, inițiativa, răbdarea, să includă elemente de așteptare, de surpriză, de competiție, de comunicare între partenerii de joc, astfel încât să determine apariția unor stări emoționale complexe care intensifică procesele de reflectare directă și nemijlocită a realității.

Jocul ocupă un loc central în sistemul de educație al copiilor deficienți, fiind vorba de activitate de bază în dezvoltarea psihică a copilului, în satisfacerea cerințelor vitale ale acestuia. Prin joc, copilul deficient, își lărgțește și își îmbogățește sfera cognitivă, își conturează interesele, se îndreaptă spre o activitate socio-profesională.

Exemple de jocuri utilizate în activitățile educational-terapeutice

Unde a zburat fluturele?

Obiective:

- să recunoască culoarea bulinei de pe cub
- să asocieze culoarea bulinei la obiecte de aceeași culoare din mediul înconjurător
- să așeze fluturele pe un obiect de culoare corespunzătoare

Regulile jocului: Pe rând copiii aruncă cubul care are pe fiecare fațetă o culoare diferită. Apoi copiii trebuie să identifice și să denumească culoarea de pe cub, să identifice în mediul înconjurător obiecte de aceeași culoare și să așeze fluturele pe acel obiect.

Elemente de joc: cubul, jocul fluturelui

Metode și procedee: explicația, demonstrația, conversația, învățarea prin descoperire, problematizarea

Material didactic: un cub pe fațetele căruia sunt lipite buline de culori diferite

Aruncă mingea la locul potrivit!

Obiective:

- Să identifice culoarea mingii
- Să arunce mingea la culoarea potrivită la paravan

Regulile jocului: Copilul stă în mijlocul cercului de gimnastică și cu ochii închiși alege dintr-un săculeț o minge de culoare roșie, sau galbenă sau albastră. Apoi trebuie să arunce mingea la paravan dar la culoarea identică cu cea a mingii pe care a luat-o din săculeț. Pentru a reuși acest lucru are la dispoziție 3 încercări.

Elemente de joc: săculețul cu mingi, paravanul colorat

Metode și procedee: explicația, conversația, demonstrația, exercițiul

Material didactic: cerc gimnastică, săculeț, mingi de culoare roșie, galbenă, albastră, paravan

Parchează mașinuța în garajul de aceeași culoare!

Obiective:

- Să asocieze culoare la culoare
- Să urmărească traseul de aceeași culoare
- Să oprească mașina la garajul (cercul/pătratul de aceeași culoare)

Regulile jocului: Copilul trebuie să aleagă dintr-un coșuleț o mașină. Pe un traseu pictat pe o pânză copilul plimbă mașinuța dintr-un loc în altul respectând drumul care are aceeași culoare cu mașina.

Elemente de joc: pânza pictată, traseul de parcurs

Metode și procedee: explicația, conversația, exemplul, demonstrația

Material didactic: pânză traseu cu culori, un coș cu mașinuțe de diferite culori

Așează obiectul pe culoarea potrivită!

Obiective:

- Să asocieze culoare la culoare
- Să așeze obiectul pe culoarea corespunzătoare

Regulile jocului: Copilul trebuie să aleagă dintr-un săculeț un obiect. Obiectele au culori diferite.

Copilul trebuie să denumească culoarea și să așeze obiectul pe culoarea corespunzătoare.

Elemente de joc: pânza pictată, săculețul cu obiecte

Metode și procedee: explicația, conversația, exemplul, demonstrația, problematizarea

Material didactic: pânză traseu cu culori, un săculeț, cuburi și alte obiecte mici de culori diferite

Sari pe culoarea....

Obiective:

- Să recunoască culoarea indicată
- Să sară pe culoarea indicată

Regulile jocului: Copilul trebuie să sară pe culoarea indicate de cadrul didactic

Elemente de joc: pânza pictată

Metode și procedee: explicația, conversația, exemplul, demonstrația, exercițiul

Material didactic: pânză traseu cu culori

Bibliografie

1. Bache H., Mateiaș A., Popescu E., Șerban F., (1994), *Pedagogie preșcolară. Manual pentru școlile normale,,* Ed. Didactică și Pedagogică, București,
2. Chateau, J., (1967), *Copilul și jocul*, E.D.P., București
3. Kelemen, G., (2007), *Psihopedagogia jocului*, Ed. Universității “Aurel Vlaicu”, Arad
4. Păunescu, C., Mușu, I., (1990), *Recuperarea medico-pedagogică a copilului handicapat mintal*, Ed. Medicală, București
5. Popescu, Neveanu, P., (1978), *Dicționar de psihologie*, Ed. Albatros, București
6. Cucuș Constantin, (2000) *Pedagogie*, Editura Polirom, Iași
7. Alois Gherguț, (2005) *Sinteze de psihopedagogie specială. Ghid pentru concursuri și examene de obținere a gradelor didactice.*, Editura Polirom, Iași
8. Radu Ion, (1974) *Psihologia școlară*, Editura Științifică, București
9. Tudorica, R., (2004), *Psihologia jocului*, Ed. Universității din Ploiești

INTERCULTURALITATEA ÎN ÎNVĂȚĂMÂNTUL EUROPEAN

Prof. Huștiuc Monica – cerc Dans popular
Prof. Fălcoianu Cătălina - cerc Atelierul fanteziei
Palatul Copiilor Botoșani

Lumea contemporană este o structură din ce în ce mai evident pluriculturală. Însă modalitățile prin care sistemul de învățământ, (de la grădiniță până la ultimul stadiu de școlarizare), răspunde acestor realități rămâne un subiect deschis în care inițiativele concrete sunt aproape inexistente.

Școala este spațiul învățării pluralității culturale prin prețuirea diversității, a notei distincte aduse de cultura fiecărui actor social participant. Scopul acțiunii școlii în optica interculturalității este educația pentru diversitate prin diversitate.

Educația interculturală promovează unitatea, toleranța, solidaritatea și pregătește tinere generații pentru a găsi soluții pentru evitarea discriminărilor. Reforma în învățământ presupune și incluziunea școlară de acceptare a tuturor copiilor, indiferent de sex, apartenență etnică și socială, religie, naționalitate, rasă sau limbă.

Abordarea interculturală în învățământ este o nouă cale de concepere a curriculum-urilor școlare și o nouă atitudine în relațiile dintre profesori, elevi și părinți. Abordarea interculturală înseamnă cultivarea unor atitudini de respect și deschidere față de diversitate și de valorile acestora. Se cer a fi introduse în obiectele de învățământ precum literatura, artele, istoria, geografia, noțiuni ale diversității culturilor și unității umanității. Cadrele didactice trebuie să fie pregătite să accepte diversitatea, să încurajeze cunoașterea și discutarea diverselor obiceiuri, tradiții, valori.

Școala trebuie să formeze deprinderea prețuirii valorilor pluriculturale, ideea că nu există valori superioare sau inferioare, ci există valori specifice care nu trebuie judecate pornind de la criteriul apriori etnocentriste, care trebuie prețuite prin aportul lor la nuanțarea și îmbogățirea celorlalte culturi cu care vin în contact. În școală direcția concretă de aplicare a acestui principiu este modelarea orgoliului etnic al majorității și întărirea încrederii în sine a minorității.

Educația interculturală acționează pentru :

- promovarea unor atitudini tolerante, deschise, de acceptare și înțelegere firească a raportului eu-celălalt și a noțiunii de străin;
- recunoașterea și respectarea diferențelor culturale prin valorificarea pozitivă a relațiilor de egalitate între oameni și nu prin aplicarea polarității superior-inferior;
- promovarea unor politici școlare care să promoveze egalizarea șanselor în educație;
- strategii de valorificare a diferențelor culturale pentru a le transforma în resurse pedagogice.

Deoarece diversitatea culturală, etnică, socială este un fenomen care cauzează multe probleme, educația într-o societate multiculturală prezintă două dimensiuni, care se articulează indisolubil una cu cealaltă:

- dimensiunea cunoștințelor care are drept obiect să furnizeze copiilor, tinerilor sau adulților, după capacitatea lor de înțelegere, mijloace conceptuale pentru a percepe realitatea și a interpreta informațiile pe care le primesc, de a le asigura o informare vastă și obiectivă;
- dimensiunea experienței care este un spațiu al interacțiunilor, al contactelor și experiențelor comune de viață, al solidarității și acceptării reciproce, mobilizează ansamblul personalității individului și potențialul său de învățare care să-i permită să fie deschis semenului său.

Societatea pentru care pregătim copiii care ne sunt încredințați este în mod fundamental diferită față de alte perioade istorice, mai îndepărtate sau mai apropiate. Poate cea mai importantă trăsătură a societății contemporane este aceea că nu este într-un anume fel, că nu are delimitări imobile, că sistemele de valori nu mai sunt fixe, ci într-o continuă transformare. Mobilitatea geografică,

determinată de achizițiile tehnologice din ultimul secol, a dus la o reaşezare și reconstruire a ideii de societate.

Grupurile sociale sunt cu mult mai eterogene decât omul a fost obișnuit până nu demult. De aceea, capacitatea de adaptabilitate, dusă la extrem uneori, a devenit una din calitățile necesare pentru o integrare socială satisfăcătoare. Prin urmare, educația interculturală a devenit una din dimensiunile cele mai importante ale educației integrale.

Educația religioasă în perspectiva principiului intercultural vizează realizarea unei educații în spiritul respectării diferențelor ce există în cadrul mai multor religii. Este foarte important să știm din ce confesiune fac parte, iar elevii care nu fac parte din majoritate nu trebuie marginalizați. Educația pregătește terenul pentru o mai bună înțelegere și comunicare între oameni de diferite credințe. Copiii trebuie obișnuiți de mici să accepte diferențele între religii deoarece scopul final al fiecărei religii este o lume mai bună care să trăiască în pace. Prezența oamenilor diferiți conduce la dezinteres și indiferență și nu reprezintă altceva decât o formă de discriminare. Prejudecățile și stereotipurile generează un comportament discriminatoriu. Diminuarea prejudecăților se poate face prin identificarea și caracterizarea atitudinilor etnice și rasiale ale copiilor și descoperirea modului în care ele pot fi modificate în procesul de instruire.

Toți copiii trebuie să învețe să trăiască și să interacționeze pozitiv în această lume diversă. Trebuie să valorizăm și să valorificăm diferențele dintre noi și să nu fim influențați de prejudecăți și stereotipuri.

Educația într-o societate multiculturală, interculturalismul, implică înțelegerea, aprecierea și valorizarea culturii proprii la care se adaugă respectul bazat pe o informare autentică și pe construirea curiozității față de cultura celuilalt. Interculturalitatea este un proces ce se produce la intersecția dintre culturi, nefiind un scop în sine, dar care poate deveni o finalitate atunci când sunt sesizate transformările nefirești sau comportamentele nefaste la acest nivel de intersecție a culturilor.

Nivelurile de educație interculturală identificate de specialiști sunt în număr de cinci, în ordine fiind :

1. Educația monoculturală, care este punctul de plecare în politicile educaționale, curricula și materialul didactic fiind reprezentative doar pentru cultura dominantă;
2. Starea de toleranță în care diferențele sunt suportate, trecute cu vederea;
3. Starea de acceptare în care diferențele sunt cunoscute și recunoscute nemaifiind negate sau respinse fără apel;
4. Respectul care reprezintă admirația față de diversitate;
5. Solidaritatea și afirmarea care este nivelul la care este evidentă preocuparea față de echitate și justiție socială.

Cultura este un concept complex și greu de definit, întrucât acoperă un mare și dificil de delimitat areal. Diverse științe sociale au abordat termenul din puncte de vedere particulare, fiind greu de enunțat o definiție exhaustivă. Ea cuprinde normele, valorile și « modurile de a face » specifice unui grup de oameni, produsele activității lor spirituale și materiale. Este utopic să considerăm că o societate are o singură cultură, deși există ceea ce se cheamă o « cultură dominantă ». Totuși, se manifestă și o serie de subculturi a diverselor grupuri. De cele mai multe ori, coexistența mai multor tipuri de cultură (sau subculturi) se desfășoară pașnic. Există însă cazuri când o subkultură poate lua forma unei subculturi criminale, precum și altele când aderenții unei subculturi pot fi supuși la presiuni sau chiar asupriți din partea culturii dominante.

Statutul actual de membru al Uniunii Europene oferă cetățenilor, inclusiv elevilor, studenților și profesorilor, posibilitatea de a avea acces la o serie de facilități și avantaje în ceea ce privește educația. România participă la numeroase acțiuni ale Uniunii Europene în domeniul educației, cum ar fi programele Comenius, Erasmus, etc. Universitățile din toată lumea și în special cele din Europa multiculturală trebuie să aibă în vedere diversitatea culturală, construită pe doi piloni, și anume :

- protejarea și stimularea cunoașterii și aprecierii pentru propria cultură, pentru rădăcini și pentru identitate;
- încurajarea deschiderii și interesului real pentru celelalte culturi, într-un spirit de toleranță și respect reciproc.

Conceptul de diversitate culturală se bazează pe schimburi și pe fluxuri: schimb de oameni, schimb de idei, schimb de bunuri și servicii culturale. Pentru a folosi vocabularul artei contemporane, «diversitatea culturală nu este o natură moartă, ci este un happening». Sunt considerate a fi extrem de importante atât recunoașterea cât și conștientizarea diferențelor și identităților dintre culturi, încercând să se realizeze o îmbogățire a dialogului intercultural.

Procesul de integrare europeană presupune, în mod evident, existența și eficientizarea diferitelor forme de dialog. Extinderea Uniunii Europene (U.E.) reprezintă o oportunitate de cunoaștere a culturii diferitelor țări și o încercare de înțelegere reciprocă, dincolo de avantajele economice. U.E. promovează acest model, prin păstrarea și promovarea diversității culturale în relațiile sale internaționale, considerându-l o contribuție la ordinea mondială bazată pe dezvoltare durabilă, coexistență pașnică și dialog intercultural. Reformele, de orice tip, vor avea succes numai în acele instituții educaționale care acordă importanță rolului lor în societate și care au capacitatea de a acționa și reacționa în mod rapid și flexibil.

Chestiunea educației interculturale este și un răspuns specific, pedagogic, la încercarea de soluționare a unor consecințe socio-culturale impuse de amploarea fenomenelor migraționiste. Multe reuniuni internaționale sau organisme specializate, mai ales din Occident, și-au concentrat atenția asupra acestei problematice.

Redăm, în continuare, o serie de concluzii stabilite de Consiliul Europei în 1983, dar care își păstrează relevanța și astăzi (vezi Recueil d' informations, 1993, pag. 205-206):

- Principiul interculturalist, în situația didactică, nu poate să se substituie unor exigențe deja clasice ale școlii, dar le poate însoți și facilita, prin lărgirea sferei de preocupări ale școlii. El se constituie într-un mijloc prin care instituția școlară își atinge mai bine scopurile de democratizare, de egalizare a șanselor și de difuzare culturală.
- Interculturalismul înseamnă recunoașterea reciprocă a culturilor de origine și de primire, în cazul migrației, precum și a diversității expresiilor culturale ale emigranților și autohtonilor. Aceste culturi nu sunt niciodată fixe, înghețate în propriile structuri, ci dinamice, creative, tocmai prin jocul împletirilor și al contactelor multiple.
- Din recunoașterea egalității valorice a culturilor nu trebuie trasă concluzia că toate sunt la fel și că dispar unele diferențe sau chiar divergențe. Școala trebuie să releve și să cultive aceste diferențe, revalorizând noile expresii culturale în contextul mai larg, al comunității în care se integrează noii veniți.
- Diversitatea experiențelor culturale, la care se va alinia școala, în noul context, trebuie să determine repunerea în chestiune a criteriilor de evaluare școlară, care nu mai rămân socio-sau etnocentriste. Selecția școlară, ca și percepția eșecului școlar vor fi resemnificate în consens cu noua paradigmă de dimensionare a proceselor școlare.
- Practica interculturală în școală, precum și înțelegerea între elevi depind în bună măsură de organizarea proceselor educaționale, de calitatea colaborării între profesorii autohtoni și cei străini. Relațiile de înfrățire dintre școlile din țări diferite, schimburile de elevi sau de personal didactic sunt strategii suplimentare de implicare a exigențelor educației interculturale.
- Conținutul învățământului trebuie să se plieze și el la coordonatele interculturalității. O reexaminare a ponderii informațiilor și cunoștințelor cu caracter general-uman se cere cu acuitate, după cum și o decongestionare a conținutului de elemente valorice înguste trebuie asigurată, fără a se afecta ponderea acelor elemente particulare, purtătoare și revelatoare de valori înalte și perene.

- Formarea inițială și continuă a formatorilor este o altă cale de asigurare a aplicării principiului interculturalității. În acest sens, trebuie regândite prioritățile, strategiile, metodologiile, obiectivele și practicile pedagogice de pregătire a cadrelor didactice. Experiența culturală și relațională a profesorilor este o premisă și un prim pas în concretizarea educației interculturale.
- Un rol important în traducerea în act a acestei exigențe revine nu numai școlii, ci și altor instanțe: familia, organizațiile de copii și tineret, organizațiilor etnice, confesionale, etc. O conjugare a eforturilor educaționale externe școlii, a capacităților educogene ale formalului, nonformalului și informalului devine mai mult decât necesară.

Pluralismul cultural european este produsul unei istorii lungi și continue care implică acceptarea altuia, toleranța, coexistența plurală, dar și șansa afirmării pozițiilor proprii. Acest pluralism spiritual se explică prin anumite elemente fundamentale ale culturii: curente religioase, care au fost întotdeauna transnaționale, gândirea științifică, ce a circulat liberă din zorii epocii moderne, modelele și curente artistice, ideologiile, tehnicile de producție (Văideanu, 1993). Studiile de antropologie culturală arată că, în chip funciar, nu pot exista antagonisme fundamentale între sisteme de valori, decantate de diferitele culturi. Sub aspectul valorilor finale, antropologia stabilește în mod statistic că, în culturi diferite, aceleași valori pot fi acceptate sau disprețuite (Camilleri, 1985, pag. 156).

Sarcina școlii de azi este de a forma la elevi o conștiință europeană. Încă din clasele primare este dorit să se cultive respectul și solidaritatea față de cultura altor popoare. Câteva valori-cheie trebuie să-și facă loc, fie în programele școlare, fie în procesele de învățământ: aspirația către democrație, respectul drepturilor omului, al drepturilor copiilor, justiția socială, echilibrul ecologic, toleranța și pacea, tradițiile culturale, etc.

Învățarea simultană a măcar două limbi străine, difuzarea simbolurilor general-umane, accentuarea valorilor care mai degrabă unesc oamenii decât îi divizează, participarea tineretului la gestionarea comunității școlare, integrarea școlilor în relații de înfrățire la nivel european sunt alte mijloace de sporire a valențelor culturale ale activităților educative.

Dialogul cultural este – în același timp – o strategie de interogare intra-culturală asupra propriilor fundamente ale unei culturi, asupra deschiderilor sau opacităților față de expresii inedite. Trebuie combătută tentativa de ierarhizare a componentelor culturale, de decretare a acestora ca fiind minore sau negative, plecând de la criterii a priori, etno-sau sociocentriste, poziție adoptată de multe instituții școlare sau nonșcolare. Obșnuința de a impune anumite variante monoculturale altor spații culturale este cu totul contraindicată. Este de preferat ca valoarea diferită să fie luată drept pretext de interpelare a propriului sistem valoric (Camilleri, 1993).

Societatea noastră devine din ce în ce mai complexă. Migrația, multiplicarea contactelor, dispariția frontierelor nete sunt realități evidente. La acestea se poate răspunde în mai multe feluri.

Multiculturalismul european este o bogăție potențială, cu condiția să nu diminueze sau să anuleze identitatea fiecărei culturi, și se poate converti într-un veritabil interculturalism. Acesta din urmă reprezintă un principiu care vizează instaurarea modurilor de comunicare, de schimb, de conexiune între multiplele modele culturale, punând în relație și în egalitate moduri de gândire și coduri expresive diferite, prin potențarea conștiinței de contrast.

Însăși conștiința identității culturale se fortifică prin depășirea mediului cultural ale cărei valori cu greu mai pot fi percepute în propria cultură. Cantonarea statică în interiorul unei singure culturi nu face decât să sărăcească însăși cultura respectivă.

Politicile educative și culturale se cer a fi deschise nu numai la valorile naționale, ci și la valorile internaționale, căci cooperarea economică și politică va deveni imposibilă dacă nu se va alia cu spiritul de comprehensiune și cooperare în domeniile culturii și educației.

În învățământ, culturile se cer a fi studiate într-o manieră comparativă și, în același timp, complementară. Trebuie identificate acele filtre culturale, prin care membrii unei comunități diferite

înțeleg și semnifică realitatea, prin alternarea sondărilor și explorărilor câmpului cultural. Foarte multi autori sugerează necesitatea unei abordări stereoculturale în educație, pentru mai buna circulație a valorilor dintr-o cultură în alta.

Abordarea stereoculturală ușurează recunoașterea și conștientizarea filtrelor culturale. Această practică ar facilita decriptarea unor stimuli culturali necunoscuți încă și ar permite stăpânirea și perceperea diversității culturale. Abordarea culturilor „în stereo” este o bună ocazie pentru a li se crea copiilor situații favorabile pentru a descoperi varietățile gusturilor, ale formelor de expresie, limbajelor, formelor de organizare socială, stilurilor de viață, regulilor de comportament, perceperii timpului, obiectelor, vieții, imaginarii individual sau colectiv.

Învățământul românesc se găsește în plină schimbare și reînnoire. Cred că este momentul să se imprime întregii reforme și o dimensiune interculturală.

Abordarea interculturală ar putea îmbunătăți aspectul relațional al locuitorilor țării noastre, conferind o dimensiune nouă raporturilor interumane cotidiene.

Tendențele egocentriste, pragmatismele extreme, precum și fenomenele psiho-sociale de marginalizare pot fi diminuate.

Desigur nu putem face tabula rasa din trecutul nostru. Dar trebuie să punem în valoare unele facultăți umane de a uita anumite aspecte, întrucât uitarea are valențe pedagogice. În țara noastră în zona Transilvaniei multe dintre tensiunile etnice sunt alimentate și resuscitate de unele erori, comise de unii și de alții, în perioade istorice determinate (imediat după al doilea Război Mondial).

În Moldova ex-sovietică se pot constata anumite atitudini cu caracter revanșard, chiar în perimetrul cultural-lingvistic, care sunt afișate chiar de către unii români.

Dacă timpul și istoria au pus laolaltă, în același spațiu, români și ruși, români și unguri, români și țigani, atunci ei sunt obligați, prin același determinism implacabil, să se suporte, să se cunoască și să se respecte reciproc. În materie de cultură, aroganța și complexe de superioritate nu sunt deloc justificate.

În cazul învățământului european, abordarea interculturală ar trebui să genereze o serie de reflecții asupra necesității unei autonomii mai flexibile și mai permissive, necesitatea de a stabili obiective educaționale centrate pe dobândirea autonomiei spirituale, pe autoinstrucție și autoeducație, revizuirea conținuturilor programelor școlare, prin imprimarea unor direcții interculturale asupra unor materii de învățământ.

BIBLIOGRAFIE

1. Cucuș, C. – «Pedagogie», Polirom, Iași, 1996 ;
2. Nicolaescu, B – « Transdisciplinaritatea », Polirom, Iași, 1999 ;
3. Cucuș, C. – «Educația-dimensiuni culturale și interculturale», Polirom, Iași, 2000.

SPECIFICUL EVALUĂRII ÎN SITUAȚII EDUCAȚIONALE DIVERSE: EXAMENELE ȘI CONCURSURILE NAȚIONALE PENTRU CADRELE DIDACTICE DIN ÎNVĂȚĂMÂNTUL PREUNIVERSITAR, PRIN INTERMEDIUL APLICĂRII DE PROBE SCRISE, ORALE ȘI PRACTICE

Prof. Fărăgău Liliana

Școala Gimnazială Iuliu Hațieganu Cluj-Napoca

Specificul evaluării în contextul examenelor și concursurilor naționale pentru cadrele didactice din învățământul preuniversitar se conturează prin referire la câteva aspecte ce se înscriu în numeroasele încercări de creștere a calității actului educațional: deontologia evaluării – considerată ca un caz particular al deontologiei pedagogice, funcțiile evaluării prin intermediul probelor aplicate, precum și eficiența evaluării, prin referire la capacitatea sistemului de a produce, în mod satisfăcător, rezultatele preconizate.

Este evident faptul că societatea românească parcurge cu mare repeziciune etape inedite, cărora sistemul de învățământ le răspunde cu o oarecare inerție, fiind tot mai dificilă cristalizarea unei viziuni bine conturate pe termen lung, care să fie îmbrățișată de toți partenerii și beneficiarii actului educațional. În mod logic, evaluarea cadrelor didactice trebuie să se înscrie în demersul de schimbare și de eficientizare a învățământului, prin eliminarea subiectivismului evaluării, prin cristalizarea unei ecuații personale care să fie cât mai fidelă realității, fundamentată pe o măsurare cât mai adevărată din punct de vedere logic și științific, dar care să nu ignore dimensiunea etică și morală a actului evaluativ. Consider că aspectele legate de etică și morală constituie resortul secret de care depinde întregul proces. Trei argumente voi aduce în sprijinul acestui punct de vedere.

Primul argument va sublinia faptul că fiecare dintre noi, cei aflați la catedră, am avut privilegiul de a asimila principii psihopedagogice solide de la mentorii noștri, principii care au constituit fundamentul pe care s-au sedimentat, rând pe rând, noi experiențe. Acestor principii le rămânem credincioși mereu. Dragostea și respectul față de profesie și față de copil, dorința de cunoaștere, acea căldură a sufletului și acea chemare tainică de a găsi drumul cel mai scurt către sufletul și mintea elevilor constituie, după părerea mea, motorul ființei unui dascăl și cheia îndeplinirii cu vocație a acestei meserii.

Fiecare dintre noi am trăit ca elevi sau ca evaluați revolta surdă de a fi nedreptățiți prin notare sau dimpotrivă rușinea de a fi supraevaluați pe nedrept. Traumele sufletești provocate fie voluntar, fie din necunoaștere sau neatenție pot contorsiona destine și pot avea efecte negative nebănuite asupra evoluției ființei umane. De aceea, al doilea argument care susține punctul de vedere exprimat mai sus este acela că evaluatorul trebuie să aibă un simț etic deosebit. Vocația pedagogică întemeiată pe convingeri etice solide trebuie să fie un criteriu de selecție sau chiar de autoselecție la intrare în sistemul de învățământ.

Al treilea argument va demonstra faptul că evaluatorul trebuie să aibă capacitatea și tăria care să-i permită o detașare aproape totală de sine însuși și de filtrul strict personal, uneori deformant. Este binecunoscut faptul că oamenii sunt ființe subiective, inegale în timp cu ele însele. De aceea, cel mai dificil aspect în procesul de evaluare îl constituie crearea unui context impersonal de exercitare. Tocmai de aceea evaluarea nu trebuie să fie doar o expresie unilaterală a unei situații de moment, ci o rezultată a capacităților intelectuale, a eforturilor și a progresului, dar și o consecință directă a factorilor motivaționali, de care obișnuim să ținem cont prea puțin.

În concluzie, deontologia evaluării constituie un aspect foarte important în procesul de evaluare. Chiar dacă știm că totul este perfectibil și am înțeles că obiectivitate absolută nu există, merită să încercăm apropierea de acest ideal. Deontologia evaluării cere din partea evaluatorului o responsabilitate maximă, o atitudine corectă și echidistantă, izvorâte dintr-o umanitate adâncă, ce caracterizează cu prisosință meseria de dascăl. În vremuri în care problemele reale ale învățământului se lovesc de zidul impenetrabil al unor mentalități osificate, să rămânem credincioși principiilor morale și etice care ne-au călăuzit de-a lungul timpului ca repere importante ale vieții personale și profesionale.

PRIMĂVARĂ, POVEȘTI ȘI MATEMATICĂ

Profesor învățământul preșcolar FARCAȘ GEORGEANA

Grădinița cu Program Prelungit Crasna, jud. Sălaj

Toți copiii iubesc poveștile așa că am încercat să folosesc poveștile în învățarea numerației pentru a vedea dacă copiii vor înțelege și vor avea rezultate mai bune în ceea ce privește învățarea numerației 1-10, în cadrul unor activități integrate DLC+DS. În continuare vă voi prezenta câteva exemple de activități.

ACTIVITATEA 1

Lectura educatoarei- „Legenda măștișorului” de Emilia Plugaru (consolidare 1-8)

SCOPUL- Consolidarea cunoștințelor în ceea ce privește compunerea și descompunerea numerelor în limitele 1-8.

Am pregătit materialele pentru activitate, atât pentru panou, cât și pentru fiecare copil, în coșuleț pe măsuțe. Vom desfășura această activitate sub formă de concurs, pe echipe.

Le citesc povestea, în care este vorba despre o fetiță pe nume Măriuța care trăiește la bunica ei și are mulți prieteni. Am invitat la activitate o fetiță, Măriuța, care are nevoie de ajutor cu prietenii ei. Le citesc povestea ei și în timpul lecturii ne vom juca cu prietenii ei pentru că Măriuța nu mai știe câți prieteni are. L-a adus cu ea și pe Hazlică, un iepuraș căruia îi place să croșeteze. Ca să vină mai repede primăvara acesta croșetează ghiociei. Pentru că avea și ață roșie împletește ață albă și roșie, o numește măștișor și de atunci toți copiii îl poartă în piept. Pe măsură ce apar prietenii Măriuței și ai lui Hazlică vom lucra și noi la panou și pe măsuțe. „Puteți să îmi spuneți câți fluturași sunt? (8). Poate cineva să numere crescător de la 1-8?, dar descrescător de la 8-1?. Ce mai puteți observa în coșulețe? (jetoane cu cifre) dedesubt. Vor fi numiți să raspundă copiii din ambele echipe. Acum vreau să-mi spuneți vecinii numărului 4 (3 și 5) și ai numărului 7 (6 și 8). Care sunt vecinii numărului 2? (1 și 3). Poate cineva să-mi spună care număr este mai mare dintre 1 și 8?. În cazul în care copiii vor întâmpina greutate în a da răspunsul, educatoarea va da un exemplu: „să spunem că eu am un iepuraș și Măriuța are 8 iepurași, cine are mai mulți iepurași? (Măriuța). Deci numărul 8 este mai mare decât numărul 1. Dar dintre numerele 2 și 6, care este mai mic?... se vor da exemple ajutătoare. Educatoarea va pune pe panou un jeton cu cifra 3. Se va adresa întrebarea: Copii, ce cifră este aceasta? (cifra 3) Aveți și voi în coșuleț un jeton cu această cifră? Vă rog să mi-o arătați! Acum scoateți pe masuță tot atâtea jetoane cu albine cât arată cifra. Educatoarea pune pe

panou cifra 6. Se întreabă copiii: ce cifră este aceasta? (cifra 6). Copiii vor scoate din coșuleț jetonul cu cifra 6. De câte albinuțe mai aveți nevoie ca să fie pe masuță 6 albine? (3). La fel se procedează și cu cifrele 1 și 7. Educatoarea pune pe panou 4 floricele. Cu ajutorul povestioarei se va descompune numărul 4. Educatoarea spune copiilor: câte floricele vedeți pe panou? (4). Un copil va ieși la panou. Vântul a suflat 2 floricele, câte floricele au mai ramas? (2). Cele 2 floricele au fost aduse înapoi, vine un alt copil la panou. Vântul suflă acum doar o florică, câte floricele au mai rămas? (3). La fel se procedează și cu numărul 5 (marțișoare).

ACTIVITATEA 2

Lectura educatoarei- „Papucii mamei” de Zâna Lunia și Zâna Azaleea (Predare numărul și cifra 9)

SCOPUL : -înțelegerea numărului 9, ca simbol al mulțimii care are 9 elemente;

-formarea deprinderii de a număra crescător și descrescător până la 9;

Copiii sunt împărțiți în trei grupe. Fiecare grupă a primit câte un coșuleț cu diferite jucării (mașinuțe, ursuleți, mingi, trenulețe, lego, cărți de colorat, creioane colorate, animale, cărți). După fiecare cerință rezolvată se evaluează și se acordă câte o bulină, dacă răspunsul este corect. La noi a venit în vizită Robin, băiețelul din povestea noastră, să-l ajutăm să sorteze jucăriile. Le citesc povestea despre un băiețel de 6 ani, Robin, care nu își aduna jucăriile și lăsa totul împrăștiat prin casă. Nu aduna niciodată nimic, până își ia în picioare papucii mamei, care fiind fermecați, îl ajută să facă curat. Acum el a venit la noi să-i arătăm cum poate aduna jucăriile și fără papucii mamei.

Copiii vor forma mulțimi cu jucăriile din cutii. Se va cere copiilor să așeze mulțimile una lângă alta, de la stânga la dreapta. Va răspunde, pe rând, câte un reprezentant de la fiecare echipă.

„-Câte mulțimi ați format? (copiii numără mulțimile, apoi spun că au format 3 mulțimi).

-Câte elemente are mulțimea mașinuțelor? (8).

-Dar mulțimea ursuleților?(8)

-Câte elemente are mulțimea mingilor? (8).”

Copiii vor ridica, pe rând, jetonul cu cifra corespunzătoare numărului de elemente.

„-Până la ce număr ați învățat să numărați?”(8). Se cere copiilor (câte un reprezentant) din fiecare grupă să numere crescător și descrescător în limitele 1-8. Se vor arăta apoi, diferite cifre, iar fiecare grupă va forma mulțimi cu tot atâtea elemente cât arată cifra.(6, 3,8,7,4).

Se aplaudă grupa sau grupele câștigătoare.

Se cere unui copil să așeze pe masa din față, o mulțime de mașinuțe care să aibă 8 elemente.

„-Câte elemente are mulțimea mașinuțelor ?” (are 8 mașinuțe)

Se construiește o altă mulțime de ursuleți echipotentă cu prima. Se adaugă la cea de-a doua mulțime încă un element. Se constată, prin formarea de perechi, că noua mulțime are cu un element mai mult decât prima mulțime.

„-Ce s-a întâmplat cu mulțimea ursuleților dacă i s-a mai adăugat un ursuleț?(are mai multe elemente decât prima mulțime).

-Câte elemente are în plus?”(unul)

Se specifică numărul elementelor și modul de obținere a mulțimii noi. Se construiesc și alte mulțimi echipotente cu a doua mulțime, formate din alte elemente (mingi, creioane colorate).

Se precizează că mulțimea care are mai mult cu un obiect decât cea cu 8, este mulțimea cu 9 obiecte, căreia îi corespunde cifra 9. Numărul 9 este mai mare cu o unitate decât numărul 8.

Se intuiește cifra 9, precizându-se că seamănă cu un șase întors. Se cere copiilor să precizeze ce număr și cifră corespund grupei cu 9 obiecte. Se indică numărul de elemente (9) și copiii construiesc mulțimi cu numărul dat de elemente.

Se cere copiilor:

- să arate pe masa mulțimi de 6 obiecte, 5 obiecte, 8 obiecte, 7 obiecte , 9 obiecte și să așeze cifra potrivită;

-să așeze pe masă 9 creioane;

-să bată din palme de 9 ori;

-să ridice cifra 9;

-să numere crescător în limitele 1-9 și descrescător în limitele 9-1;

-,Care este vecinul mai mic cu o unitate decât 9?”

-,Care este vecinul mai mare cu o unitate decât 8?”

Copiii vor fi solicitați să așeze în ordine cifrele amestecate, în limitele 1-9. Se numără crescător și descrescător.

BIBLIOGRAFIE

1. Achim, L., (1999), *Sugestii și idei pentru evaluarea în învățământul preșcolar*, Ed. Cripton, Satu Mare

2. Beraru, G., Neagu, M.,(1995), *Activități matematice în grădiniță - Îndrumar Metodologic*, Editura AS”S, Iași

3. Dumitrana M., (2002)-*Activitățile matematice în grădiniță : ghid practic, însoțit de 105 sugestii de activități* – București, Ed.Compania

Scoala părinților. Un proiect real în beneficiul elevului

Prof. înv. primar Fărcășanu Mihaela
Școala Gimnazială Spiru Haret Oltenița, Județul Călărași

”Semeni un gând, culegi o faptă, semeni o faptă, culegi un obicei, semeni un obicei, culegi un caracter, semeni un caracter, culegi un destin.” (Stephen R. Covey)

Am pornit de la acest citat, asumând la încheierea unui acord de parteneriat școală-familie, pentru a sublinia că educația de bună calitate presupune aplicarea modelului diversității prin abordarea diferențiată, inițierea de proiecte, în care să fie implicați copii, cadre didactice, parteneri educaționali, pornind de la părinți, societatea civilă, comunitate.

Este importantă identificarea valorii copiilor, cadrelor didactice, părinților, în vederea găsirii unui numitor comun al valorilor reprezentative ale comunității care să producă schimbări pozitive la nivelul eficientizării sistemului educațional. Împreună pot face din școală un loc plăcut pentru toți cei implicați în procesul educativ, un mediu bazat pe încredere, comunicare, respect și flexibilitate.

Reforma învățământului aduce o schimbare importantă în ceea ce privește relația învățătorului cu ceilalți factori implicați în educarea elevului, îndeosebi cu familia. Poziția familiei este aceea de partener într-un proces de dezvoltare, de conturare a drumului și rolului social pe care îl va alege copilul.

Școala și familia sunt cei doi piloni de rezistență ai educației. Parteneriatul școală-familie vine în sprijinul îmbunătățirii comunicării dintre părinți și elevi.

Am considerat întotdeauna că ședințele, lectoratele cu părinții sunt importante, dar insuficiente în dezvoltarea legăturilor dintre părți. Implicarea propriu-zisă a părinților în activitățile extrașcolare/extracurriculare ale școlii, participarea reciprocă la diverse acțiuni, întâlnirile și în afara spațiului școlar, dar și o „școală” a tinerelor mame, pot contribui major la succesul școlar al copilului și la formarea multilaterală a acestuia. Cu cât relațiile dintre dascăl (școală) și familie sunt mai apropiate, bazate pe respect reciproc, o bună comunicare și înțelegere, cu atât mai folositoare și benefice sunt pentru evoluția ulterioară a copilului. Acesta este, de fapt, scopul pentru care a fost conceput prezentul proiect, „Școala părinților-împreună pentru copiii noștri”

Parteneriatul reprezintă procesul de colaborare dintre două sau mai multe părți care acționează împreună pentru realizarea unor interese sau scopuri comune în condiții de comunicare, coordonare și cooperare și presupune împărțirea responsabilităților în derularea unei acțiuni cu precizarea obligatorie a atribuțiilor și contribuțiilor acestora, aspect realizat printr-un acord de parteneriat (convenție, protocol, înțelegere, contract).

Derulat în anul școlar 2022-2023, proiectul ”Școala părinților-împreună pentru copiii noștri” a avut ca obiective:

- realizarea unei comunicări optime între părinți și cadrele didactice;
 - creșterea gradului de implicare a părinților în activitatea școlară și extrașcolară;
 - încurajarea voluntariatului, atragerea părinților către activități în ”lumea școlii”.
- Implicarea familiei în activitatea școlară a copiilor s-a desfășurat pe două coordonate:
- relația părinte-copil (controlul frecvenței, al rezultatelor școlare, al temelor, ajutor în îndeplinirea sarcinilor, suport moral și material);
 - relația familie-școală (atelier de lucru practice, reuniuni comune cu elevii și părinții, lectorate, activități de voluntariat, șezătoare, serbări școlare).

În lectoratul ”Școala părinților” s-a urmărit ca aceștia :

- să cunoască specificul activității școlii, obiectele de studiu, orarul, tipul de manuale și rechizite, alte materiale necesare;
- să cunoască în mod curent rezultatele școlare;
- să se cunoască între ei, să acționeze în spirit de echipă pe frontul educațional.

Activitățile cu părinții s-au desfășurat într-un mediu care le-a conferit încredere, au avut loc ”discuții”, în care participanții au fost provocați la dialog, la ascultarea empatică a opiniei și argumentelor celuilalt, la negocieri reale. Au fost prezentate teme axate pe rolul familiei în viața

școlarului”Ce trebuie să știe părinții?”, „Meseria de părinte”. Părinții au primit pliante cu sfaturi în ”meseria de părinte”care urmăresc:

- să își asume responsabilitatea pentru comportamentul copilului, acesta fiind și rezultatul modului în care se comporta ca părinte ;
- să realizeze un echilibru între metodele bazate pe restricții și cele bazate pe recompense, astfel încât copilul să nu se simtă constrâns în mod exagerat, dar nici să fie lăsat să poarte singur povara unei prea mari libertăți ;
- să fie consecvenți în comportamentul și regulile pe care le impun copiilor; această consecvență trebuie să se manifeste la ambii părinți (care trebuie să cadă de acord asupra regulilor și să le aplice la fel);
- să-și asculte mai întâi copilul (părerile lui, ce simte etc.) și, după ce acesta se simte în siguranță și iubit, abia apoi să dea sfaturi sau să aducă critici constructive;
- să facă efortul de a depăși grijile cotidiene de adult și să acorde un timp special copilului și nevoilor lui – ce a învățat la școală, ce prieteni și-a făcut, ce frământări îl macină, ce teme îl interesează ;
- să fie atent la felul în care copiii își petrec timpul liber și să-l îndrume spre activități care să îi formeze trăsături pozitive de caracter ;
- să îl trateze ca pe un partener de acțiune și discuție și, atunci când îl simte pregătit, să îl lase să ia propriile decizii și să acționeze în baza acestora.

La ședințe s-a dezbătut pe larg modul cum își pot ajuta copiii în învățarea lecțiilor precum și în controlul temelor pentru acasă. Părinții au fost înștiințați de modul în care se controlează și cum poate fi ajutat copilul în cazul în care întâmpină greutăți în realizarea lor.

Programul de șezătoare a constatat în : dezbateri, proverbe, zicători, ghicitori, lucrul manual al mamelor și elevilor(punctul în cruciuță cu o față, punctul ocol, cusături artisanale, tricostat, croșetat),cântece populare. Cu această activitate ne-am gândit să reînviem farmecul serilor magice de iarnă, pline de snoave, cântece bătrânești, obiceiuri de mult uitate.

Sub semnul veseliei exprimate prin poezie, cântec și dans, de fiecare dată organizarea și derularea serbărilor a fost un moment unic pentru cea mai importantă investiție a noastră, copilul. Părinții au fost antrenați în pregătirea acestor manifestări deosebite, iar copiii au fost stimulați să participe activ. Activitățile desfășurate în cadrul parteneriatului, la care au participat elevii, părinții și alți membri ai comunității au fost:”Ziua Educației”,”Hristos se Naște, Slăviți-I!”,”8 Martie-ziua mamei”,”Deschide-ți inima, creștine!”, serbări de sfârșit de an școlar.

Disciplina opțională”Educație pentru sănătate” a fost continuată și în cadrul activităților cu părinții. O activitate reușită și apreciată de către părinți a fost lectoratul cu tema”Minte sănătoasă în corp sănătos”.La această întâlnire a fost invitat și un medic internist care a prezentat părinților, reguli elementare de igienă, câteva dintre bolile la care sunt predispuși copiii, care sunt primele manifestări ale acestor boli, cum se tratează și mai ales cum se preîntâmpină. Părinții au primit pliante cu reguli utile de urmat pentru menținerea sănătății copiilor lor.

La activitatea cu tema”Ce pot face două mâini dibace”s-a urmărit realizarea unor măști pentru carnaval, cu colaborare între părinți și copii. Părinții i-au supravegheat și ajutat pe copii pe tot parcursul activității și mai ales i-au încurajat. Măștile au fost reușite și prezentate la ”Carnavalul măștilor” la care au participat elevi, părinți, bunici și prieteni.

Activitatea “Un copil, o grădină , o floare” s-a desfășurat în Săptămâna Națională a Voluntariatului, eveniment național anual menit să mobilizeze cât mai multe organizații și voluntarii pe care aceștia îi implică, pentru a sărbători împreună voluntariatul, pentru a atrage sprijinul comunității pentru acesta și pentru a recunoaște public activitatea voluntarilor. Activitatea s-a bucurat de un real succes la care au participat elevii din clasele II-IV, părinții acestora și reprezentanții primăriei. Parteneriatul local a avut ca scop amenajarea și înfrumusețarea grădinii școlii, respectiv spațiul de joacă al copiilor cât și responsabilizarea școlărilor mici față de protejarea mediului înconjurător.

În acest sens, s-au desfășurat trei acțiuni: ecologizarea, igienizarea spațiului verde din curtea școlii; achiziționarea și confecționarea obiectelor decorative de grădină; achiziționarea și plantarea

florilor, a puieților. De rezultatele muncii elevilor, cadrelor didactice și a părinților s-au bucurat toți copiii din școală, părinți, bunici, fiind întâmpinați încă de la intrare de noul spațiu și de minunatul joc de culori oferit de superbele flori plantate.

Sub motto-ul “ Natura este singura carte în care fiecare filă păstrează câte un adevăr” și ca urmare firească a activității precedente, acțiunea “Natura în ochi de copil” s-a desfășurat firesc, finalizându-se cu organizarea unei expoziții-concurs de creații literare, desene, fotografii.

După discuții, vizionarea unor materiale on-line și jocuri de rol având ca scop evidențierea măreției și frumuseții naturii dar și necesitatea protejării mediului înconjurător, elevii s-au întrecut pe sine realizând picturi, colaje și compuneri. S-au selectat imagini reprezentând diversitatea naturii din mai multe locuri ale lumii, ipostaze ale acesteia în cele patru anotimpuri. Părinții au participat în calitate de invitați, bucurându-se de rezultatele muncii copiilor.

Ultimele două activități au adus în fața elevilor și a părinților problemele ecologice care constituie, la scară planetară, una dintre prioritățile contemporaneității, iar soluția este căutată în transformările ce trebuie și pot să se producă în conștiința omenească și în comportamentul ecologic. Acesta se realizează, în primul rând, prin puterea exemplului și apoi prin cea a cuvântului. Cunoașterea responsabilă a mediului înconjurător oferă copiilor ocazia de a gândi, a învăța, de a-și dezvolta curiozitatea și interesul pentru anumite aspecte din lumea înconjurătoare, iar dacă sunt sprijiniți de părinți motivația va fi mai puternică.

Acestea sunt doar câteva aspecte ale proiectului, rezultatul unei tranzacții în plan afectiv-attitudinal bazându-se pe trebuința firească, pe care orice om o are, de a respecta și de a fi respectat, conștientizarea că acest proiect este benefic, că toți avem de câștigat. Pedagogul John Locke, convins de puterea exemplului în familie, de ambianța și climatul acesteia și de înclinația către imitație a copilului, se adresa părinților: „Nu trebuie să faceți în fața copilului nimic din ceea ce nu vreți să imite. Dacă vă scapă o vorbă sau săvârșiți vreo faptă pe care i-ați prezentat-o drept o greșală când a comis-o, el cu siguranță se va apăra invocând exemplul dat de dumneavoastră și se va pune în asemenea măsură la adăpostul acestui exemplu, încât cu greu vă veți putea atinge de el pentru a-i îndrepta cum trebuie greșala.”

Școala și familia sunt factorii primordiali care intervin în educație, iar aceștia și mediul extrașcolar sau extrafamiliar pendulează copilul, obiect și subiect al educației. Colaborarea școlii cu familia trebuie să se axeze în mod firesc pe calitatea educației. Școala propagă mostre de educație generală a copilului, susținând modelul familial și implicând activ pe cele sociale, ale comunității.



Școala Gimnazială „Lucian Blaga”

Satu Mare

Str. Ion Vidu, nr. 51-53; 440253
Telefon / Fax: 0261766936; 0361407173
sc_bлага_sm@yahoo.com; www.scblagasm.ro

PROIECT DIDACTIC

Unitatea de învățământ: Școala Gimnazială Lucian Blaga

Clasa: a III-a B

Efectiv: 30 (18F,12B)

Data: 14.03.2024

Loc de desfășurare: sala de sport (20/10 m)

Materiale: o boxă muzicală, muzică, 30 corzi de sărit, 20 jaloane, 1 fluier, 5 mingi de oină, 15 cercuri, 5 saltele, 3 bănci

Profesor: Fărcășanu Ramona

TEMA

- Îndemânarea;
- Formarea deprinderilor de alergare, târâre, aruncare la țintă

Tipul lecției: Învățare

Scopul: - Dezvoltarea capacităților coordinative – ritm și tempou, a orientării spațio temporale
- Îmbunătățirea echilibrului.
- Consolidarea aruncării la țintă

COMPETENȚE

1. Integrarea activă în activitățile motrice cu componente estetice;
2. Integrarea în formațiile cultural-artistice și sportive care vor reprezenta clasa/unitatea de învățământ la diferite evenimente;
3. Exersarea de acțiuni motrice singulare și repetate;
4. Participarea la activități motrice complexe, organizate în lecție.

5. Manifestarea atitudinii de cooperare, întrajutorare și fair-play în timpul activităților motrice.

OBIECTIVE OPERATIONALE: La sfarsitul lectiei, elevii vor fi capabili:

Obiective psihomotrii:

- O1.Să execute coregrafia compusă;
- O2. Să execute săriturile la coardă fără greșeală
- O3. Sa parcurgă traseul aplicativ integral cu cât mai puține greșeli de execuție;

Obiective cognitive:

O3.Sa cunoasca ca deprinderile de locomoție sunt importante în viața zilnică;

O4.Sa înțeleagă că aceste deprinderi sunt necesare pentru a practica jocuri sportive;

Obiective afective(motivational - volitiv):

O5.Sa aiba interes si dragoste pentru activitatea practica;

O6.Sa-si formeze spiritul de grup in sensul ca toti trebuie sa fie capabili de executie;

O7.Sa accepte infrangerea cu sportivitate si sa aplaude invingatorul.

STRATEGII DIDACTICE:

Metode si procedee didactice: explicatia; demonstratia; observare sistemică; apreciere verbală; algoritmizarea; conversatia; exersarea pentru formarea "capacitatii de organizare"; exersarea pentru optimizarea dezvoltarii fizice/corporale;

Mijloace didactice: exerciții de front și formație; exercițiu pentru captarea atenției; exerciții din școala alergării și săriturii; exerciții de dezvoltare fizică armonioasă; sisteme de actionare pentru dezvoltarea capacitatii coordonative generale; exerciții cu coarda de sărit; exerciții de respirație și de revenire după efort.

Forme de organizare și exersare a activitatii: frontal, grupe, individual.

Verigi și durată	Conținutul lecției	Dozare	Formații de lucru și indicații metodice	Observații
1. Organizarea colectivului de elevi (3')	<ul style="list-style-type: none"> - adunarea și alinierea; - raportul; - salutul; - verificarea echipamentului și a stării de sănătate; - anunțarea temelor și obiectivelor lecției; - întoarceri: <ul style="list-style-type: none"> * la stânga; * la dreapta; * la stânga-mprejur; - exerciții pentru captarea atenției: "Sesam spune" 	<ul style="list-style-type: none"> 20'' 20'' 20'' 20'' 20'' 2 x 2 x 1 x 30'' 	<p style="text-align: center;">In linie pe un rand</p> <p style="text-align: center;">☺☺☺☺☺☺☺☺☺☺</p> <p style="text-align: center;">©</p> <ul style="list-style-type: none"> - conștientizarea elevilor asupra necesității unei ținute adecvate și curate desfășurării lecțiilor de educație fizică - captarea atenției și trezirea interesului pentru activitate, privind sarcinile de îndeplinit - povestirea - explicația 	

<p>2. Pregătirea organismului pentru efort (7')</p>	<ul style="list-style-type: none"> - alergare ușoară; - alergare cu genunchi sus; - mers pe vârfuri cu brațele întinse în prelungirea capului - alergare cu pendularea gambei la șezută; - mers pe călcâie cu mâinile la spate; - alergare cu pas adăugat în lateral; - mers cu mișcări de inspirație și expirație; - alergare cu pas adăugat înainte; - mers cu mișcări de inspirație și expirație; - alergare cu pas încrucișat înainte; - mers cu mișcări de inspirație și expirație. - pas sărit; - mers cu mișcări de inspirație și expirație - pas săltat - mers cu mișcări de inspirație și expirație 	<p>1T 1D 1L 1D 1L 1D 1L 1D 1L 1D 1L 1D 1L 1D 1L</p>	<p>În coloana pe un șir</p> <p style="text-align: center;">☺ ☺ ☺ ☺ ☺</p> <p>-angrenarea treptată în efort a marilor funcții ale organismului și a aparatului locomotor -intărirea sănătății - influențarea aspectului fizic - prevenirea accidentele - explicația - demonstrație - observare sistemică - apreciere verbală</p>	
<p>3. Influențarea selectivă a aparatului locomotor (8')</p>	<p>Ex.1 P.I: Stand departat,mâinile pe lângă corp: T1-2 Răsucirea capului spre dreapta capului cu arcuire; T3-4 Răsucirea capului spre stânga cu arcuire; T5-6 aplecarea capului înainte cu arcuire; T7-8 Extensia capului cu arcuire. Ex.2 P.I: Stand departat,mâinile pe lângă corp: T1 Ridicarea simultană a umerilor; T2 Coborârea simultană a umerilor; T3-4 Ridicarea alternativă a umerilor;</p>	<p>4x8t 4x8t</p>	<p>In formatie de gimnastica în coloană câte patru</p> <p style="text-align: center;">☺ ☺ ☺ ☺ ☺ ☺ ☺ ☺ ☺ ☺ ☺ ☺ ☺ ☺ ☺ ☺ ☺ ☺ ☺ ☺</p> <p style="text-align: center;">☺</p>	

	<p>T5 Ridicarea brațului drept lateral; T6. Ridicarea brațului stâng lateral; T7 Coborârea brațului drept în poziție inițială T8 Coborârea brațului stâng în poziție inițială</p> <p>Ex.3 P.I: Stand departat,mâinile pe lângă corp: T1 Ridicarea brațului drept înainte; T2 Ridicarea brațului stâng înainte; T3-4 Forfecarea brațelor înainte; T5-6 Ducerea brațelor întinse lateral cu arcuire; T7 Coborârea brațului drept întins lângă corp: T8 Cocorârea brațului stâng întins lângă corp</p> <p>Ex.4 P.I Stând,bratele pe langa corp: T1-pas spre stânga cu ducerea brațelor lateral; T2-aplecare la 90⁰ cu brațele lateral; T3-Ridicarea trunchiului în poziția 1; T4-revenire la poziția inițială. T5-8-același lucru spre dreapta.</p> <p>Ex.5 P.I: Stand departat cu brațele îndoite,mâinile la piept,palma orientată în jos: T1-2 Întinderea brațelor lateral cu răsucirea palmelor în sus cu arcuire; T3-4 Aplecare la 90⁰ cu ducerea simultană a brațelor întinse lateral cu arcuire; T5 Îndoirea răsucită a trunchiului spre dreapta cu ducerea brațului stâng la piciorul drept</p>	<p>4x8t</p> <p>4x8t</p> <p>4x8t</p>	<p>-efectele pozitive ale practicării sistematice a exercițiilor fizice asupra propriului organism - observare sistemică - apreciere verbală - explicația - demonstrația - evaluare formativa</p>	
--	--	-------------------------------------	--	--

	<p>T6 Îndoirea răsucită a trunchiului spre stânga cu ducerea brațului drept la piciorul stâng</p> <p>T7 Îndoirea trunchiului înainte cu aducerea brațelor întinse în mijloc atingând solul</p> <p>T8 Revenire în poziție inițială</p> <p>Ex.6 P.I: Stand departat cu brațele îndoite,mâinile pe șold: T1-2 Răsucirea trunchiului spre dreapta cu arcuire; T3-4 Răsucirea trunchiului spre stânga cu arcuire; T5-6 Aplecarea trunchiului cu arcuire; T7-8 extensia trunchiului cu arcuire.</p> <p>Ex.7 P.I: Stand departat cu brațele îndoite,mâinile pe șold: T1-2 Răsucirea trunchiului spre dreapta cu arcuire; T3-4 Răsucirea trunchiului spre stânga cu arcuire; T5-6 Fandare înainte cu piciorul drept cu revenire; T7-8 Fandare înainte cu piciorul stâng cu revenire.</p> <p>Ex.8 P.I: Stand cu brațele îndoite,mâinile pe șold: T1-2 Fandare înainte cu piciorul drept și revenire ; T3 4 Fandare înainte cu piciorul stâng și revenire; T5-6 Fandare laterală cu piciorul drept și revenire; T7-8 fandare laterală cu piciorul stâng și revenire.</p>	4x8t		
		4x8t		
		4x8t		
4. Capacitatea coordinativă – ritm și	Pe fond muzical elevii vor executa următorii pași din gimnastica aerobică : - Step touch în lateral;		-explicatia -demonstratia -observarea sistematica	

tempou,orientarea spațio-temporală Îmbunătățirea echilibrului 18'	<ul style="list-style-type: none"> - Pas în V înainte; - Pas în V înapoi; - Pas încrucișat spre dreapta, - Pas încrucișat spre stânga; - Step touch înainte. - Întoarceri 360° spre dreapta; - Întoarceri 360° spre stânga, Pașii din gimnastica aerobică sunt combinați cu mișcări de brațe precum: ridicarea brațului drept înainte,ridicarea brațului stâng înainte,îndoirea brațului drept cu punerea mâinii drepte pe șold, îndoirea brațului stâng cu punerea mâinii stângi pe șold, ridicarea brațelor întinse lateral,ducerea brațelor întinse sus,coborârea brațelor întinse lângă corp. Pașii sunt executați individual apoi sub formă de coregrafie. 1. Sărituri individuale cu coarda de gimnastică.Exerciții: <ul style="list-style-type: none"> - sărituri la coardă de pe 2 picioare, pe loc; - sărituri la coardă pe piciorul drept, pe loc; - sărituri la coardă pe piciorul stâng, pe loc, 2. Exercițiu complex de sărit coarda alcătuit din cele 3 sărituri executate individual, executat astfel: 10 sărituri de pe 2 picioare →5 sărituri pe piciorul drept→5 sărituri pe piciorul stâng	10min 2x10 2x10 2x10 2x	-apreciere verbala	
5.Aruncarea mingii de oină la țintă	1. Elevii trebuie să arunce mingea de oină la țintă de la 3 m.Ținta este reprezentată de un jalon așezat pe lada de gimnastică;	5x	5 coloane a câte 6 elevi -demonstratia -observarea sistematica	

10'	2.Traseu aplicativ:la linia de start sunt așezate 3 jaloane, unul lângă altul; pe o distanță de 7 m sunt așezate 3 cercuri;cele 3 jaloane trebuie plasate pe rând de către elev în cele 3 cercuri, târâre pe o saltea, alergare până la o bancă așezată la 5 m față de saltea, aruncare la țintă, recuperarea mingii, așezarea acesteia lângă bancă, alergare la întoarcere.	3x	-apreciere verbala -evaluare formativa	
6. Revenirea organismului dupa efort 2'	- mers cu relaxarea bratelor si a picioarelor; - mers cu miscari de inspiratie si expiratie; - mers normal.	11+L 1 1 1L	In coloana cate unu ☺ ☺ ☺ -reguli referitoare la rolul condițiilor igienice, factorii refacerii după efort pentru orele următoare - observare sistemică - apreciere verbală	
7.Recomandari si aprecieri 2'	- alinierea; - evidentieri pozitive si negative privind comportarea in lectie; - feed-back-ul indeplinirea obiectivelor cognitive si afective; - formularea recomandarilor pentru activitatea viitoare sau pentru activitatea independenta; - salutul.	10'' 50'' 30'' 30''	In linie pe un rand ☺☺☺☺☺☺☺☺☺☺ ☺ - conversatia - aprecieri verbale - autoaprecieri - evaluare formativă - evaluare sumativa	

ȘCOALA ACTUALĂ - ȘCOALA VIITORULUI

PROF. ÎNV.PRIMAR: FĂTU ANIȘOARA

ȘCOALA GIMNAZIALĂ „MAICA DOMNULUI” ROȘIORI

“Școala trebuie să te învețe a fi propriul tău dascăl, cel mai bun și cel mai aspru .”

(Nicolae Iorga)

Educația este, fără doar și poate, unul dintre domeniile de bază în care tehnologiile viitorului trebuie să ajungă, deoarece acestea au potențialul de a deschide noi orizonturi ale educației, cu experiențe de învățare interactive și fără caracterizări negative ale sistemului. Pe măsură ce tehnologia se dezvoltă, educația se schimbă – putem observa acest lucru în școlile din străinătate, dar și în școlile de la noi, unde profesorii sunt din ce în ce mai deschiși la gadgeturi, iar elevii sunt măștri în folosirea lor. Școala trebuie să fie un loc central al schimbării. Educația pentru schimbare ar trebui să fie pivotul în jurul căruia să se înfăptuiască schimbarea educației. Generația tânără nu trebuie educată doar pentru a se adapta la nou ci pentru a putea contribui la construcția viitorului. Specificul lumii noastre e că se schimbă din ce în ce mai repede și că ne pune în fața unor situații originale, neprevăzute ba chiar imprevizibile. Viața, experiența omului modern arată că învățarea de menținere, simpla reproducere a valorilor trecutului, tradiția nu sunt suficiente pentru „echiparea” omului societății viitorului. Este așadar necesară o altă educație și anume una care poate aduce schimbare, reunire, restructurare și reformulare de probleme. În viitor, aspecte precum rolul profesorului, organizarea predării și a evaluării, aspectul spațiilor de învățământ și motivația elevilor vor suferi schimbări majore, schimbări care, însă sunt necesare pentru a evolua și pentru a îmbunătăți influența școlii în formarea elevului.

Rolul profesorului în școala viitorului este unul complet diferit. Specialiștii în domeniu susțin că influența profesorului asupra elevului se va schimba. Astfel, se crede că în viitor elevul se va informa singur, iar la școală se vor face teme și aplicații practice care îl vor ajuta pe elev să înțeleagă mai bine informația pe care a parcurs-o singur. De asemenea, elevul va trebui să știe să selecteze informația și să o prelucreze. Profesorul nu va mai avea rolul de a transmite cunoștințe, ci va avea rolul de a facilita procesul de învățare. De asemenea, ar putea exista formulare pentru a solicita feedback din partea elevilor cu privire la profesori. Profesorul viitorului ar trebui să își bazeze activitatea la oră pe cunoștințele elevilor, să se muleze pe informația pe care aceștia o dețin și să creeze o oră interactivă și interesantă care să îi captiveze pe tineri. Ar trebui să știe să folosească tehnologia în scop didactic. Trebuie să fie conștient de faptul că elevii învață mai bine prin aplicații practice, astfel încât orele să se bazeze pe vizite la muzee, excursii, activități în aer liber, experimente și jocuri interactive. Aspectul spațiilor de învățare se va schimba, facilitând un act educativ bazat pe exemple practice, experimente și vizualizare. Sălile de curs vor fi mai tehnologizate și mai moderne. Caietele și manualele vor dispărea și vor fi înlocuite cu tablete și laptopuri care ușurează învățarea, deoarece

informațiile vor fi mai accesibile. Un astfel de mediu, unul tehnologizat și modern care oferă deschidere spre inovație și care nu se va mai baza pe memorare și teste, va crește motivația și dorința elevilor de a merge la școală și de a învăța, pregătind, astfel, tineri care se vor integra mai bine în noua societate. Motivația lor va crește odată cu evoluția sistemului de învățământ și, atât timp cât se va crea un mediu plăcut și liniștitor lor, va rămâne activă. Criteriile de evaluare ar putea fi stabilite dinainte, astfel încât să se poată aborda un sistem de autoevaluare. Testele ar deveni tot mai rare, iar importanța lor ar începe să scadă. În schimb, se va aborda un sistem de notare bazat pe munca individuală sau în echipă, notele fiind primite pe proiecte sau eseuri, elevii fiind, astfel, stimulați să caute și să selecteze singuri informațiile. Școlile din viitor nu vor mai avea de-a face nici cu problema absenteismului școlar, iar acest lucru va fi posibil atât mulțumită tehnologiilor noi, cât și unei schimbări de mentalitate. Pe de o parte, există deja platforme care le permit părinților să vadă în timp real situația școlară a copiilor, să comunice cu profesorii și să verifice dacă cei mici sunt prezenți la toate cursurile. Dar nu numai teama că pot fi văzuți de părinți îi va ține pe copii la școală. Tehnologiile din sălile de clasă ale viitorului, lecțiile interactive și metodele distractive de a-și petrece pauzele vor face școala mai atrăgătoare. Legat de schimbarea de mentalitate menționată mai sus, aceasta s-ar putea manifesta prin reducerea orelor clasice de cursuri și alternarea lor cu ateliere practice, dar și prin scurtarea programului școlar sau renunțarea la conceptul de ”temă pentru acasă”. Cam acestea sunt tendințele în materie de învățământ în unele state, iar rezultatele bune înregistrate mulțumită acestor strategii ar putea asigura adoptarea lor în mai multe țări. Realitatea virtuală nu lipsește nici din sălile de curs. O asemenea tehnologie nu poate revoluționa doar mersul la muzeu, ci și învățarea de zi cu zi. La orele de laborator aceasta și-ar putea face simțită prezența într-un mod extrem de util, fiind ideală pentru a-i captiva pe elevi printr-o lecție cu adevărat interactivă. Un kit de realitate virtuală extrem de rudimentar are nevoie doar de carton și de o pereche de lentile, astfel că este mult mai accesibil decât ar crede mulți. Mai mult, acesta poate fi creat chiar de către elevi, într-o primă lecție introductivă, iar apoi poate fi folosit ori de câte ori este nevoie de acest dispozitiv. Imprimantele 3D lipsesc astăzi din școlile românești, dar sunt ideale într-o școală a viitorului. Acestea pot deveni foarte utile pentru printarea de obiecte necesare ca suport de curs la diverse materii; e mult mai ușor să-i explici unui copil structura moleculei de apă dacă îi dai posibilitatea să țină un astfel de model în mână, decât dacă îi desenezi trei cercuri pe tablă. Imprimantele nu trebuie să fie restricționate, astfel încât doar profesorii să aibă acces la ele. După câteva lecții în care copiii învață cum o imprimantă 3D ar putea crea singuri diverse modele de care au nevoie pentru a oferi un material adițional pentru o prezentare, spre exemplu. În zilele noastre, calculatorul, televizorul, cinematograful, mass-media modernă, utilizate necorespunzător distrug fantezia, imaginația, molesesc cugetul, voința, favorizând apatia, stereotipia, indiferența. Faptul că mijloacele moderne audio-vizuale nu au limite, prezentând mereu informații „negative”, violența, catastrofe, abuzuri de toate felurile, filme de groază, în detrimentul celor „de casa”, al comediilor cu gust, la sfârșitul cărora copilul sau omul să simtă liniștea sufletească și îndemnul spre a fi mai bun, este cel mai mare rău care se face omenirii.

Școala este cea care trebuie să anihileze efectele negative ale acestor abuzuri, ca să poată

salva ce este bun în sufletul copilului. Dacă oamenii nu-și dau seama cât rău fac copiilor lor permițând difuzarea acestor orori, școala trebuie să fie cea care să-i educe din nou, prin ei, salvând principiile etice ale omenirii. Sistemul educațional trebuie să pășească în viitor și trebuie să o facă destul de curând. Chiar dacă reușim să ținem pasul cu tehnologia în alte sfere de interes, beneficiile acesteia nu pot fi ignorate când vine vorba de un astfel de sistem de bază pentru o societate. Într-o școală a viitorului, elevii au cu adevărat oportunitatea să vină cu drag la școală, unde tehnologia îi ajută în mod activ nu doar pentru cursurile de zi cu zi, dar și pentru planurile de viitor pe care vor să și le facă încă de la vârste fragede.

În opinia mea, școala viitorului va fi cu totul diferită de cea actuală. Modul de învățare, atribuțiile profesorilor, sistemul de notare și mediul de învățare vor fi schimbate și modernizate. Se va pune accentul pe învățarea individuală și practică. Tehnologia este factorul principal care va susține procesul de învățare, dar, în aceste condiții, consider că interacțiunea dintre profesor și elev va fi mai importantă ca niciodată.

Bibliografie: Emil Păun, Școala viitorului sau viitorul școlii?, Editura Polirom, Iași, 2022

Artă și creativitate

Rodica Fechete, Școala Gimnazială "Oltea Doamna"- Oradea

Societatea contemporană se caracterizează prin schimbări radicale. A trăi într-o asemenea lume presupune un înalt grad de adaptare și de creativitate. Ca formațiune psihică deosebit de complexă, creativitatea se caracterizează printr-o multitudine de sensuri: productivitate, utilitate, eficiență, valoare, ingeniozitate, noutate, originalitate.

Necesitatea stimulării creativității s-a impus treptat și a fost susținută cu o tot mai mare convingere.

Omul actual trebuie să facă față suprasolicitării exploziei informaționale. El trebuie să fie informat, să fie educat, format astfel încât să se poată adapta noilor cerințe ale societății. Și iată că astfel trecerea, de la a învăța să fii la a învăța să acționezi, nu este numai o răsturnare pur teoretică a obiectivelor lui Bloom, ci o transformare a întregului sistem educațional atât sub raportul conținuturilor, ca și al metodelor.

Aceasta înseamnă pregătirea ființei umane de a utiliza tehnici de prognoză, simulare, proiectare, evaluare, de a dezvolta judecăți critice, de a forma capacitatea de decizie, de a acționa în libertate și independență, de a conjuga permanent informația cu atitudinea creativ-inventivă, altfel spus, pregătirea ființei umane de a fi creativă.

A face din copiii de astăzi creatorii de mâine, nu este pentru a le permite să se adapteze schimbărilor rapide, dar și pentru a le oferi mijloacele de a se ocupa de calitatea vieții lor.

Misiunea dascălului secolului XXI este una nobilă, ancorată în această realitate, cu oameni care trebuie să fie capabili să formeze tineri care gândesc, să educe emoția, să lărgească orizonturile inteligenței și să confere calitate vieții.

Un asemenea dascăl va contribui la dezvoltarea în rândul fiecărui elev în parte a capacității de administrare a gândurilor și a emoțiilor, de a fi propriul lider, va fi capabil să transforme informația în cunoaștere și cunoașterea în experiență. Acesta va acționa în relație cu elevul său cu sensibilitate, va contribui plenar la dezvoltarea stimei sale de sine, a capacității de a contempla frumosul cu care intră în contact în fiecare moment al vieții sale, de a socializa. Profesorul respectiv va vorbi în primul rând sufletului elevilor săi.

Dascălul societății actuale va educa în primul rând emoția, va contribui la dezvoltarea sentimentului de siguranță, a toleranței, solidarității, perseverenței, protecției contra stimulilor „stresanți”, a inteligenței emoționale și interpersonale. Acesta va fi preocupat în permanență să folosească memoria ca suport al creativității, să contribuie la dezvoltarea deprinderii de a gândi, înainte de a reacționa, de a expune ideile și nu de a le impune, a conștiinței critice, a capacității de dezbateră, de a pune întrebări, de a lucra în echipă.

Se naște firesc întrebarea: Oare care sunt domeniile care ne pot oferi cele mai largi posibilități de manifestare a creativității? Cum te poți apropia de universul copilăriei, astfel încât să simți că porțile sufletelor sunt larg deschise spre tot ceea ce este nou, inovator, cu acel firesc ce îți conferă siguranța că vei putea forma oameni în a căror devenire să ai încredere deplină și tu ca dascăl, dar și ei ca viitori adulți.

Specificul activităților desfășurate cu elevii din ciclul primar permite desfășurarea unor activități de integrare a unor informații din diverse domenii în completarea curriculum-ului școlar. Dintre toate, atât lectura cât și arta invită să se pășească în lumea ei nemuritoare ca într-un templu: cu sufletul curat, cu dragoste și înțelepciune.

Minunate sunt basmele și poveștile copilăriei! Cine nu a citit „Albă ca zăpada”, „Cenușăreasa”, „Aladin și lampa fermecată”, „Sarea în bucate”, „Greuceanu”, „Fram, ursul polar”? Cine nu a trăit emoții urmărind lupta dintre bine și rău, dintre prinți și zmei, dintre zâne și vrăjitoare? Cine nu s-a bucurat când în final eroii preferați au ieșit învingători?

Cunoscând cât de fascinantă este lumea basmelor și a poveștilor pentru copii vă propun un demers care să vă asigure în totalitate că mesajul acestora a pătruns atât în mintea cât și în sufletul copiilor, că acolo unde mai multe arte își dau întâlnire, seducția spre creativitate dobândește noi valențe.

Opționalul “Inspirați de lumea muzicii” propune activități de lectură, însoțite de cele de educație muzicală care să conțină strălucirea artistică necesară, să o ridice din obișnuința zilnică așa cum zilele de sărbătoare se orânduiesc printre zilele lucrătoare și pline de îngrijorarea câștigării pâinii (George Breazu, “Un capitol de educație muzicală”, 1937), să furnizeze elevilor cunoștințe din tărâmul fascinant al lumii poveștilor, basmelor dar și din lumea muzicală.

Sistemul de activități care a vizat stimularea creativității a fost astfel conceput încât să asigure depășirea dimensiunii clasice, tradiționale a lecției, să ofere spațiu nelimitat aportului personal, să dezvolte creativitatea, gândirea complexă, critică, independentă, să stimuleze cross-curricularitatea, reciprocitatea dintre recepție (percepție) și creație (performanță), să aibă un caracter activ-participativ.

Activitățile de lectură, urmate de cele de educație muzicală furnizează elevilor cunoștințe muzicale, un limbaj sonor, ritmic, melodic cu scopul de a-i provoca să le reinvestească printr-o restituire imediată sub forma unei creații originale personale, să descopere noi mijloace de expresie, să-și valorifice plenar experiența de viață în producțiile literare și plastice realizate.

Marii compozitori ne-au lăsat ca moștenire lucrări de o valoare inestimabilă, ce vin să dea viață unor personaje de poveste prin spectacole în care arta este la ea acasă. Este vorba bineînțeles despre balet, acel spectacol plin de sensibilitate, de fast, de frumusețe și nu e de mirare, pentru că la realizarea lui concură mai multe arte: muzica, coregrafia, dansul, scenografia. Se îmbină aici frumusețea melodiilor și a ritmurilor infinite cu suplețea și grația în mișcare a balerinelor care pentru a încânta privirea, mintea și sufletul întruchipează personaje din povești, basme sau alte lucrări literare adaptate pentru a putea fi puse în scenă. Cine nu a citit povestea lui Pinochio? Și el apare ca personaj într-un minunat balet sau povestea Copeliei, păpușa care a prins viața pentru că a fost iubită cu adevărat. „Capra cu trei iezi” sau „Motanul încălțat” au constituit surse de inspirație pentru muzică și mișcare.

Când spunem Ceaikovski, gândul de duce la balet, la baletul clasic desigur. Baletele lui, se spune, nu au putut fi egale de nici un alt mare creator, în ceea ce privește alegerea subiectelor, plasticitatea cu care le-a prezentat în desfășurarea acțiunii. Lui i se datorează apariția, dezvoltarea și perfecționarea unor școli de balet la Moscova, Petersburg și Paris, în care s-au format balerini celebri cum au fost Ana Pavlova sau Nureev. Și când spunem că i se datorează lui, ne gândim la faptul că numai niște balerini excepționali pregătiți, sub conducerea unor dirijori de ansamblu de balet cum a fost de exemplu Djaghilev, putem reda

întreaga frumusețe a celor trei creații celebre, destinate artei dansului: „Lacul lebedelor”, „Frumoasa din pădurea adormită” și „Spărgătorul de nuci”.

În urma lecturării basmului lui [E. T. A. Hoffmann](#), și a audierii lucrării muzicale cu același titlu, „Spărgătorul de nuci”, a celebrului compozitor Piotr Ilici Ceaikovski s-a demarat o activitate ce s-a desfășurat pe perioada a două săptămâni, în mai multe etape. Pornind de la tema „Valsul florilor”, prin intermediul metodei Starbursting (Explozia stelară), copiii au avut sarcinile :

- să înceapă din centrul conceptului și să completeze cu întrebări, asemeni exploziei stelare **Ce? Cine? Unde? De ce? Când?**;
- să descopere că lista de întrebări inițiale poate genera altele neașteptate, care cer o și mai mare concentrare;
- să se organizeze pe echipe, cu un leader ales de ei;
- să conceapă pe baza schemei realizate un plan simplu de idei care să stea la baza unei creații literare;
- să creeze personaje , un cadru de poveste;
- să demareze munca de documentare din diverse domenii, care să susțină lucrarea cu informații referitoare la diverse personaje (păsări, animale, flori , fluturi, insecte, stiluri de dans, etc.) ;
- să selecteze, colecționeze într-un portofoliu întregul material sub forma unor materiale informative însoțite de imagini;
- să creeze o poveste pe baza planului de idei elaborat;
- să conceapă o creație la liberă alegere care să illustreze conținutul poveștii, personajele acesteia;
- să conceapă o manieră proprie prin care să prezinte în fața clasei întregul portofoliu .

În urma acestei activități au rezultat patru portofolii care au fost prezentate rând pe rând, de către fiecare echipă, în fața colectivului de elevi.

Fiecare portofoliu a avut în completare producții plastice sugestive pentru creația prezentată, toate realizate în culori vesele, luminoase, adecvate dinamicii subiectului abordat. Copiii au lucrat cu mult entuziasm în echipă, completându-se reciproc în realizarea lucrărilor.

Fiecare echipă a ales o modalitate proprie prin care să prezinte în fața colegilor rezultatele muncii, fapt ce a condus la realizarea unei activități de final ca o adevărată sărbătoare a fanteziei, cromaticii și originalității.

La propunerea elevilor, s-au creat patru secțiuni pentru care ulterior aceștia și-au manifestat preferințele prin punctaje acordate în urma evaluării, astfel:

- **Cea mai originală compunere**
- **Cea mai elaborată parte de documentare**
- **Cea mai originală creație suport**
- **Cea mai frumoasă colecție de desene**

Fiecare copil a avut posibilitatea să își manifeste preferințele acordând punctaj astfel:

- | | |
|----------|----------|
| ✓ Rang 1 | 3 puncte |
| ✓ Rang 2 | 2 puncte |

✓ Rang 3 1 punct

Notă: Nu au avut voie sa puncteze la niciuna din secțiuni propriile creații

Rezultatele obținute, mai timide la început, s-au bazat pe imaginație, au stimulat varietatea, originalitatea, calitatea. Treptat, s-a realizat un salt calitativ, astfel încât prin structurarea ideilor, a produțiilor, a faptului că fiecare elev a ajuns să asculte și să aprecieze calitatea creațiilor celorlalți, să crească exigența, sensibilitatea în receptarea și valorificarea limbajului muzical .

Audițiile muzicale propuse au contribuit la dezvoltarea capacității de receptare și înțelegere a limbajului sonor, ritmic, melodic, la favorizarea expresivității, a comunicării, la îmbogățirea sensibilității, a trăirilor afective, toate acestea favorizând relansarea, valorificarea, îmbogățirea, provocarea și stimularea originalității.

Elevii au descoperit că există un gen muzical nemuritor, a cărui valoare dăinuie ca un arc peste timp, că limbajul acestuia, deși de nepătruns la prima vedere, conține o mare bogăție de înțelesuri, de semnificații nebănuite, care îi îmbogățeste pe toți cei care intră în contact direct cu acesta. Li s-a dezvoltat astfel gustul pentru muzica de bună calitate, pentru artă în adevăratul sens al cuvântului.

În urma acestor demersuri, consider importantă diversificarea activităților cu școlarii mici pe direcția valorificării patrimoniului cultural românesc și universal, promovarea unei viziuni moderne în abordarea acestor tematici, prin transdisciplinaritate, cross-curricularitate, organizare individuală și pe grupe a procesului de învățământ, în vederea cultivării inventivității, a gândirii independente și creatoare a copiilor.

Bibliografie:

- Allport, G., (1981), *Structura și dezvoltarea personalității*, E.D.P., București
- Bădulescu, S.M., (1998), *Formarea formatorilor ca educatori ai creativității*, E.D.P., R.A., București
- Belu, C., (1990), *Brainstorming-ul – Strategie de stimulare a creativității*, în Revista de pedagogie, nr. 9
- Pahlen, K., (1968), *În lumea minunată a muzicii*, Editura Muzicală a Uniunii Compozitorilor din R.S.R., București
- Breazul, G., (1937), *Un capitol de educație muzicală*, Editura “Cartea Românească”, București
- Moraru, I., (1992), *Strategii creative transdisciplinare*, Editura Academiei Române, București
- Roco, M., (2001), *Creativitate și inteligență emoțională*, Editura Polirom, București

Fostering English Language Proficiency through Engaging School Activities for Primary Children

Eva Fenechiu

Introduction:

English language proficiency is a fundamental skill that lays the foundation for academic success and effective communication in today's globalized world. Recognizing the importance of early language development, primary schools are increasingly implementing creative and interactive activities to enhance English learning among young children. This article explores a variety of school activities designed to make the language-learning journey enjoyable and effective for primary students.

1. Storytelling Sessions:

One of the most captivating methods to improve English language skills in primary children is through storytelling sessions. Teachers can use colorful picture books and engaging narratives to create a captivating environment where students not only learn new vocabulary but also develop their listening and comprehension skills. Encouraging students to participate in storytelling by acting out characters or creating their own imaginative stories fosters creativity while reinforcing language concepts.

2. Language Games and Puzzles:

Learning through play is a powerful approach for primary children. Language-based games and puzzles can be incorporated into the curriculum to make the process of acquiring English skills enjoyable. Scrabble, word bingo, and crossword puzzles are just a few examples of activities that not only build vocabulary but also enhance spelling and critical thinking skills. These games transform language learning into a fun and interactive experience, encouraging children to actively participate in the learning process.

3. Vocabulary Building through Arts and Crafts:

Integrating arts and crafts into language learning engages children's senses and enhances their ability to remember words and phrases. Teachers can organize activities where students create art projects related to English vocabulary. For instance, if the lesson focuses on animals, students can craft paper animals and label them with their English names. This hands-on approach not only reinforces vocabulary but also encourages creativity and fine motor skills development.

4. Interactive Language Workshops:

Organizing interactive language workshops can provide primary children with opportunities to practice their English in real-life situations. These workshops may involve simple role-playing scenarios, where students act out common situations such as going to the grocery store or ordering food at a restaurant. Creating a simulated English-speaking environment enables children to apply their language skills in a practical and meaningful way.

5. English-Language Clubs and Competitions:

Establishing English-language clubs and organizing friendly competitions within the school can foster a sense of community and healthy competition among primary students. Clubs can focus on various aspects of language learning, such as pronunciation, storytelling, or vocabulary building. Competitions, whether spelling bees or debate tournaments, not only motivate students to improve their language skills but also provide a platform for them to showcase their talents.

Conclusion:

Incorporating engaging and interactive activities into the primary school curriculum is essential for nurturing English language proficiency in young learners. By making language learning enjoyable and meaningful, schools can inspire a lifelong love for language and

communication. Through storytelling, games, arts and crafts, workshops, and clubs, primary children can develop a strong foundation in English that will benefit them academically and socially in the years to come. Ultimately, the goal is to create an environment where learning English is not just a task but an exciting adventure that opens doors to a world of possibilities.

Bibliography:

Zhang, Y. (2016). Storytelling in the English Language Classroom: Enhancing Language Acquisition in Young Learners. *English Language Teaching*, 9(3), 125-133.

Rixon, S. (2014). Developing Vocabulary Through Interactive Games. *English Teaching Forum*, 52(3), 2-11.

Harper, C. (2017). Art and Language Learning: Integrating Visual Arts into the English Language Classroom. *TESL Canada Journal*, 34(1), 99-116.

Richards, J. C., & Renandya, W. A. (2002). *Methodology in Language Teaching: An Anthology of Current Practice*. Cambridge University Press.

Cameron, L. (2001). *Teaching Languages to Young Learners*. Cambridge University Press.

Profesor: Filimon Adriana

Unitatea de învățământ: Liceul Teoretic Băneasa, Comuna Băneasa, județul Constanța

FIȘĂ DE LUCRU

Operații cu numere raționale pozitive

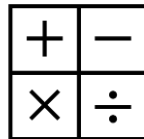

We'll learn well at Maths,

We'll do our homework ,

We'll get an A,

What else can we say?

1. $\frac{1}{4} + \frac{5}{4}$

2. $\frac{1}{9} + \frac{3}{7}$

3. $4,32 + 7,219$

4. $5\frac{1}{4} + 3\frac{1}{10}$

5. $2 + \frac{1}{4} + \frac{2}{5}$

6. $\frac{3}{5} - \frac{1}{5}$

7. $\frac{1}{5} - \frac{1}{7}$

8. $98,328 - 44,23$

9. $4\frac{1}{2} - 2\frac{2}{3}$

$$10. 5, (6) \cdot 2 \frac{8}{9}$$

$$11. \frac{2}{5} \cdot \frac{3}{7}$$

$$12. \frac{4}{5} \cdot \frac{11}{8}$$

$$13. 0,39 \cdot 100$$

$$14. \frac{9}{8} \cdot 1 \frac{3}{5}$$

$$15. 4 \frac{1}{3} \cdot \frac{6}{7} \cdot 1 \frac{1}{2}$$

$$16. \frac{1}{4} : \frac{7}{5}$$

$$17. \frac{5}{6} : \frac{7}{3}$$

$$18. 34,5 : 10$$

$$19. \frac{2}{9} : 0, (3)$$

$$20. 3 \frac{1}{3} : 1 \frac{1}{9}$$

$$21. \left(\frac{1}{3}\right)^4$$

$$22. \left(2 \frac{1}{2}\right)^2$$

$$23. (2, (6))^2$$

$$24. \left(\frac{3}{2}\right)^2 \cdot \left(\frac{3}{2}\right)^1$$

$$25. \left(\frac{5}{4}\right)^5 : \left(\frac{5}{4}\right)^3$$

Medierea Conflictelor

**Filimon Andreea-Gabriela, student –
Facultatea de Psihologie și Științe ale Educației, Iași**

Conflictul este o realitate inerentă vieții organizaționale și personale, având potențialul de a genera tensiuni și scade eficiența. Consider că este importantă o temă în domeniul medierii conflictelor, adresată elevilor. „8 din 10 elevi au asistat la o situație de hărțuire, intimidare sau agresiune în școală. Organizația Mondială a Sănătății raporta ca România se află pe locul 3 în clasamentul celor 42 de țări în care a fost investigat bullying-ul școlar” (Bondoc, 2020). Așadar, o temă cu privire la medierea conflictelor ar avea drept scop reducerea escaladării conflictelor și creșterea eficienței comunicării (Bear, 2014). Mai mult decât atât, Johnson și Johnson, 1996, au dorit să verifice cauzele conflictelor. Așadar, 50% dintre conflicte erau iminente, iar celelalte 50% erau certuri, bârfe sau insulte.

Într-un studiu realizat de Turnuklu și colaboratorii săi, 2009, cu un program adresat elevilor despre medierea conflictelor, s-a arătat faptul că numărul total de medieri între colegi în cei doi ani de studiu a fost de 253. „Fetele au mediat 56,5% dintre acestea, iar băieții 43,5%. Modelul a fost gestionat exclusiv de către elevi. Fie cei implicați în conflict căutau medierea, fie elevii mediator se apropiau de cei implicați în conflict” (Turnuklu et al, 2009, pag. 8). Tot în acest studiu, aproximativ 90% dintre cele 253 de medieri s-au încheiat cu un acord.

Interesant a fost faptul că, în studiul realizat de Bickmore, 2001, tot pe tema medierii, conștientizării și soluționării conflictului, întrebările specifice au constatat în: modelarea comunității nonviolente, reflecție și analiză critică și implicarea elevilor în autoritate. Ca de exemplu, „cum se implică colegii mediatori în gândirea critică și rezolvarea problemelor?” (pag. 4).

Structura temei alese a fost creată în funcție de programul „Conflict Resolution and Peer Mediation (CRPM)” realizat de Turnuklu și colaboratorii, în anul 2009. Doar că acesta presupune 31 de ore împărțite astfel: „înțelegerea naturii conflictelor interpersonale (nouă ore), abilități de comunicare (patru ore), abilități de gestionare a furiei (șase ore) și abilități de rezolvare a conflictelor interpersonale (douăsprezece ore)” (Turnuklu, et al., 2009, pag 4.) Structura temei a fost adaptată în funcție de nivelul elevilor, de vârsta acestora și de obiectivele stabilite.

Astfel, pe baza structurii preluate, tema prezentată are în vedere: înțelegerea conflictelor și surselor de conflict; abilități de comunicare (ascultare activă, empatie, autoexprimare), recunoașterea propriilor emoții; abilitățile necesare pentru mediere și înțelegerea pașilor acesteia.

În concluzie, cu un program de formare pe tema „medierii conflictelor”, elevii se vor familiariza cu ascultarea activă, deducerea cauzelor conflictelor și la cine pot apela pentru ajutor în cazul neputinței de mediere.

Publicul țintă:

La acest program de formare vor participa elevi cu vârsta cuprinsă între 14-18 de ani. O grupă de cursanți este formată din 28 de persoane.

Scopul lucrării:

Scopul acestei lucrări este de a dezvolta abilitățile necesare pentru medierea eficientă a unui conflict.

Tematicile cursului:*I. Factori influențatori în conflicte (2 ore)*

- A. Definiția conflictului și cauze generale
- B. Comunicarea defectuoasă
- C. Percepții și stereotipuri
- D. Diferențe culturale

II. Abilități necesare pentru mediere (2 ore)

- A. Definiția medierii și abilități generale
- B. Ascultare activă și limbajul asertiv
- C. Empatie

III. Etapele procesului de mediere (2 ore)

- A. Prezentarea și acceptarea cazului
- B. Identificarea problemelor și a intereselor părților implicate
- C. Generarea de opțiuni de rezolvare
- D. Evaluarea opțiunilor și elaborarea acordului

IV. Etica în mediere (2 ore)

- A. Obiectivitatea
- B. Întrebări ajutătoare/ de sprijin

Obiective Generale pentru programul de formare:

- O1. Să recunoască minimum 3 factori declanșatori ai conflictului
- O2. Să utilizeze metode eficiente de gestionare a conflictului (medierea)
- O3. Să descrie toate cele 4 etape ale medierii
- O4. Să identifice minimum 3 abilități ale unui mediator
- O5. Să realizeze un plan de mediere al unui conflict

Obiective specifice:

La finalul celor 8 ore ale sesiunii de formare, participanții vor fi capabili să:

1. Definească conceptul de conflict (acest obiectiv va fi atins dacă elevii vor scrie pe post-it-uri definițiile proprii ale conflictului)
2. Identifice cauzele declanșării conflictelor (acest obiectiv va fi atins dacă elevii vor oferi 4 exemple de cauze care au declanșat conflicte între personaje aflate pe jetoane și pe baza unei Axe date)
3. Definească conceptul de mediere a conflictelor (acest obiectiv va fi atins dacă participanții reușesc să surprindă în definiție maximum 3 caracteristici esențiale ale medierii conflictelor)
4. Identifice principalele abilități necesare pentru un mediator (acest obiectiv va fi atins dacă participanții vor oferi minimum 3 exemple de principii ale unui mediator)
5. Identifice tehnici de încurajare a rezolvării pozitive a conflictelor (acest obiectiv va fi atins dacă participanții vor oferi minimum 3 soluții pentru o comunitate nonviolentă)
6. Identifice pașii procesului de mediere pe baza unui filmuleț dat (acest obiectiv va fi atins dacă elevii vor enumera cei 4 pași ai medierii pe baza filmulețului)
7. Aplice etapele procesului de mediere (acest obiectiv va fi atins dacă în cadrul exercițiului de grup, participanții vor avea o succesiune logică în rezolvarea conflictului de grup)
8. Evalueze obiectivitatea soluției alese pentru medierea conflictelor (acest obiectiv va fi atins dacă în cadrul exercițiului de grup, participanții aleg o soluție fără a interveni direct în problema colegilor și fără a lua apărarea unuia dintre membri grupului).

Plan de lecție

Timp	Obiectiv	Descrierea momentului	Metode și mijloace de formare	Metoda de evaluare
30 min	Spargerea Gheții	La începutul sesiunii, elevii vor primi post-it-uri pe care să își noteze hobby-urile personale și le vor lipi ca o insignă. În continuare, vom organiza un exercițiu de grup, în cadrul căruia elevii vor interacționa și vor discuta despre pasiunile lor cu toți ceilalți participanți, plimbându-se în jurul sălii.	Exercițiul Conversația	Evaluarea frontală a răspunsurilor
20 min		Fiecare elev va scrie pe un post-it definiția pe	Joc didactic	Evaluarea frontală a răspunsurilor

30 min	O1	care ar da-o unui conflict și cauzele declanșării acestuia. Pe tablă, voi scrie cuvântul „Conflict”, iar elevii vor lipi post-it-urile în jurul acestuia. Apoi, vom realiza o discuție despre informațiile scrise.	Conversația Explicația	Evaluarea frontală a răspunsurilor
	O1	Vom discuta despre importanța conflictului într-o relație sau chiar în ceea ce privește întemeierea unei echipe. Elevii vor oferi exemple în care conflictele i-au ajutat să-și rezolve anumite probleme cu alte persoane. Astfel, vom conduce discuția spre modul de rezolvare al unui conflict și cauzele care îl declanșează. Elevii vor oferi exemple personale/imaginare despre cum un conflict poate fi declanșat și, apoi, rezolvat.	Conversația	Evaluarea frontală a răspunsurilor
	O2	Pe tablă, voi face un tabel cu două coloane: Cauză Conflict / Rezolvare Conflict. Elevii vor primi niște jetoane în care sunt meserii aleatoriu alese profesor/elev; medic/pacient; și vor trebui să identifice minimum 4 cauze ale conflictelor ce pot apărea și cum s-ar putea remedia.	Conversația Explicația Brainstorming	Evaluarea frontală a răspunsurilor
30 min	O2	Pentru o discuție cu privire la factorii ce cauzează conflictele,		Evaluarea frontală a răspunsurilor

20 min	O2	<p>voi proiecta pe tablă o imagine (Anexa 1), în care sunt relatate imagini cu diferite conflicte. Participanții trebuie să construiască o povestire în lanț al respectivului conflict pentru a desluși cauza de la care a pornit. Voi rezuma ideile, urmând să discutăm despre cât de importante sunt opiniile diferite, diferențele culturale și comunicarea violentă. Voi rezuma ideile principale. Pentru alte surse ale conflictelor, voi oferi elevilor o fișă (Anexa 3).</p>	<p>Joc didactic</p> <p>Conversația</p> <p>Explicația</p> <p>Metoda IAC</p>	<p>Evaluarea frontală a răspunsurilor</p> <p>Evaluarea frontală a răspunsurilor</p>
10 min		Pauză		
20 min	O3	<p>Ne reîntoarcem la tabelul anterior, cu cele două coloane Cauză Conflict / Rezolvare Conflict. Astfel, vom concluziona că, deși, în aparență, avem foarte multe rezolvări pentru conflictele din viața de zi cu zi, soluțiile unor astfel de evenimente de învârt în jurul medierii și negocierii.</p>	<p>Conversația</p> <p>Metoda IAC</p>	<p>Evaluarea frontală a răspunsurilor</p> <p>Evaluarea frontală a răspunsurilor</p>
30 min	O3 O4	<p>Vom urmări acest filmuleț Explainer Ce este medierea? (youtube.com), urmând să discutăm despre mediere, definiție acesteia, abilitățile necesare pentru un mediator. Folosind metoda ciorchinelui, voi scrie pe tablă cuvintele „medierea conflictelor”. Elevii vor lucra în</p>	<p>Metoda ciorchinelui</p> <p>Joc didactic</p>	<p>Evaluarea frontală a răspunsurilor</p> <p>Evaluarea frontală a răspunsurilor</p>

		<p>echipe de câte 2 și vor enumera câte 2-3 caracteristici importante ale medierii. Vom discuta și despre diferențele dintre negociere și mediere. În final, voi rezuma ideile importante ale acestora.</p>	<p>Conversația Explicația Brainstorming</p>	<p>Evaluarea frontală a răspunsurilor</p>
20 min	O2	<p>Elevii vor fi organizați în echipe de câte 3 persoane, unde unul dintre elevi va îndeplini rolul de „bârfit”, în timp ce ceilalți doi vor fi „bârfitorii”. „Bârfitul” va sta cu spatele la „bârfitorii”. Sarcina „bârfitorii” este să transmită informații pozitive despre colegii lor. După aceasta, rolurile se vor inversa. La final, fiecare elev va împărtăși experiența sa, discutând despre emoțiile și percepțiile trăite în timpul exercițiului. Voi rezuma ideile principale ale acestui exercițiu și vom analiza împreună emoțiile simțite. Apoi, vom discuta despre importanța comunicării, empatiei și despre cum acestea pot interveni în rezolvarea unui conflict.</p>		<p>Evaluarea frontală a răspunsurilor</p>
40 min	O3 O4	<p>Voi face o schemă pe tablă pentru a discuta și despre ascultarea activă, limbajul asertiv și cerințele acestora, urmând ca fiecare elev să dea un exemplu de situație în care a folosit/</p>	<p>Conversația Explicația Exercițiul Jocul didactic Brainstorming</p>	<p>Evaluarea frontală a răspunsurilor</p>
	O4		<p>Conversația</p>	

	O5	<p>ar folosi ascultarea activă și limbajul asertiv. Voi rezuma concluziile principale a discuțiilor.</p> <p>Vom discuta despre empatie și rolul ei în rezolvarea conflictelor.</p> <p>Vom urma un exercițiu realizat de Bickmore, în anul 2001.</p>	<p>Explicația</p> <p>Brainstorming</p> <p>Joc didactic</p> <p>Conversația</p>	<p>Evaluarea frontală a răspunsurilor</p>
	O5	<p>„Mediatorii se întâlnesc săptămânal pentru discuții, dezvoltare a abilităților de autoevaluare și planificare comună” (pag. 20). Elevii se vor împărți în echipe de câte 4, având în vedere să se așeze lângă persoane cu care nu au mai lucrat. Fiecare grup trebuie să negocieze „o politică pentru gestionarea încălcărilor normelor școlare de către mediatori în ceea ce privește comportamentul conflictual, cum ar fi suspendarea de la activitățile de mediere timp de două săptămâni” (pag.20).</p> <p>Așadar, elevii trebuie să elaboreze idei privind principiile și procedurile care ar trebui incluse în politica/regulamentul lor, despre medierea conflictelor: pentru ce ar trebui să fie „pedepsit” un mediator</p>	<p>Explicația</p> <p>Brainstorming</p> <p>Joc didactic</p> <p>Conversația</p> <p>Explicația</p>	<p>Evaluarea frontală a răspunsurilor</p>

		<p>și pentru ce ar putea fi „recompensat”. Ce greșeli poate face și cum acestea pot fi evitate.</p> <p>Elevii trebuie să găsească soluții care să reflecte valorile unei comunități nonviolente (cadrul școlar) și să asigure responsabilitatea mediatorilor.</p>	<p>Brainstorming</p> <p>Joc didactic</p>	
10 min		Pauză		
15 min		<p>Vom viziona acest filmuleț - <u>Resolving Conflict</u> - YouTube, apoi vom vorbi despre cum medierea unui conflict ne-ar ajuta în viața de zi cu zi. Voi rezuma ideile principale. Pentru ajutor, voi oferi o fișă de lucru elevilor (Anexa 4).</p>	<p>Joc didactic</p> <p>Metoda IAC</p>	Evaluarea frontală a răspunsurilor
30 min	O4		Conversația	
	O5	<p>Vom relua discuția despre ce înseamnă medierea unui conflict, abilitățile necesare și vom introduce etapele acesteia, pe baza filmulețului vizionat. Vom lua fiecare etapă, vom oferi exemple și le vom dezbate.</p>	Explicația	
	O6		Joc didactic	Evaluarea frontală a răspunsurilor
30 min		<p>Voi împărți clasa în două grupe pentru a începe activitatea. Pentru încălzire, elevii vor verifica informațiile pe care le-au asimilat până acum. Membrii grupului A vor formula întrebări relevante și vor</p>	<p>Explicația</p> <p>Demonstrația</p> <p>Exercițiul</p>	

25 min	O4	<p>transmite o minge roșie unui coleg din grupul B. Aceste întrebări vor viza cunoștințele acumulate până în momentul prezent.</p> <p>Ulterior, voi împărți clasa în două grupe:</p>		Evaluarea frontală a răspunsurilor
	O5	<p>Grupa A se va concentra pe identificarea unui conflict (cauză).</p> <p>Grupa B va explora posibile soluții care pot fi atinse prin mediere.</p>		Evaluarea frontală a răspunsurilor
	O6	<p>În cadrul activității, membrii Grupului A vor transmite Grupului B o minge de culoare roșie, reprezentând simbolic un conflict specific. Cu ajutorul imaginației și al cunoștințelor acumulate, elevii din Grupul B vor avea sarcina de a identifica și propune soluții care ar putea fi obținute prin medierea respectivului conflict.</p>	Conversația	
	O6	<p>Vom discuta pe baza exercițiului dat cât de importantă este ordinea cronologică a etapelor medierii și cât de important este ca mediatorul să pună întrebări clarificatoare. Este foarte greu să-ți imaginezi o soluție, cât timp nu știi întreaga poveste a ambelor părți.</p>	Joc didactic Explicația Demonstrația Exercițiul	Evaluarea frontală a răspunsurilor Evaluarea frontală a răspunsurilor
10 min		Pauză		
20 min	O8	Vom explora	Conversația	Evaluarea frontală a

50 min		importanța menținerii obiectivității în procesul de mediere a unui conflict, discutând pe baza exercițiului făcut anterior.	Explicația	discuțiilor
	O7	Vom realiza un exercițiu preluat și adaptat după Turnuklu și colaboratorii, 2009. Elevii, vor exersa, așadar, „stabilirea cererilor fiecărei părți și a motivelor lor,	Joc didactic	
	O8	stabilirea emoțiilor fiecărei părți și a motivelor lor,	Brainstorming	Evaluarea frontală a răspunsurilor
	O6	asigurarea celeilalte părți că cererile, emoțiile și motivele lor sunt înțelese prin tehnici de empatie și ascultare activă, elaborarea și evaluarea alternativelor de rezolvare care reflectă interese comune, crearea unui acord corect, echitabil și logic”(Turnuklu, et al., 2009)	Joc didactic	Evaluarea frontală a răspunsurilor
		Elevii vor fi împărțiți în echipe de câte 4 membri.	Brainstorming	
		Membrii echipei A și B vor primi un scenariu (Anexa 2) care descrie un conflict specific între ei. Aceștia vor simula și vor oferi replici în cadrul conflictului.	Conversația	
	O7	Elevul C va îndeplini rolul de mediator, având sarcina de a rămâne imparțial. Utilizând abilități precum ascultarea activă,	Explicația	Evaluarea frontală a răspunsurilor
	O8		Demonstrația	
			Joc didactic	Evaluarea frontală a

30 min		<p>comunicarea nonviolentă și empatia, mediatorul va încerca să identifice soluții la conflictul dintre elevul A și elevul B. Elevul D va fi observatorul și va acorda o notă Elevului C, în funcție de următoarele criterii: respectarea etapelor medierii conflictelor, imparțialitatea, folosirea ascultării active, comunicării și empatiei, punerea întrebărilor ajutătoare.</p> <p>Mediatorul va institui reguli în funcție de care soluțiile găsite să fie respectate atât de colegul A, cât și de colegul B. În situația în care nu se ajunge la o rezolvare a conflictului, elevii vor fi informați că au posibilitatea de a apela la profesori, diriginte și chiar consilierul școlar pentru sprijin suplimentar.</p> <p>Apoi, fiecare echipă va explica procedeul prin care s-a ajuns la soluția respectivă și ce notă a primit mediatorul grupului.</p>	<p>Brainstorming</p> <p>Conversația</p> <p>Explicația</p>	<p>răspunsurilor</p> <p>Evaluarea frontală a răspunsurilor</p>
10 min		<p>Se prezintă și se explică tema pentru acasă: elevii trebuie să realizeze un material în care să scrie despre avantajele și dezavantajele medierii.</p>	<p>Conversația</p> <p>Explicația</p>	<p>Evaluarea individuală a răspunsurilor</p>

Nivel de evaluare

Evaluare la nivelul reacțiilor: se va oferi un chestionar la sfârșitul programului de formare, prin intermediul căruia elevii vor împărtăși părerea lor despre tematică și modul în care a fost prezentat conținutul, utilitatea informațiilor și a exercițiilor desfășurate (Itemi: Considerați că informațiile prezentate sunt relevante și vă vor fi de folos?, Cum vi s-a părut modul de desfășurare al programului de formare?, Ce v-a atras atenția cel mai mult din această prezentare? Ce nu v-a plăcut cum a fost realizat și credeți că ar putea fi îmbunătățit?)

Evaluare la nivelul învățării: după discutarea temei abordate se va realiza un exercițiu de individual, iar pe baza acestuia îmi voi da seama dacă noțiunile despre medierea conflictelor au fost înțelese (tema pentru acasă).

Anexa 1



Anexa 2

Povestire 1: Disputa asupra proiectului

Personaj A și Personaj B sunt colegi de clasă care au o dispută legată de un proiect comun. Ambii au idei diferite cu privire la modul în care ar trebui abordat proiectul și nu reușesc să ajungă la un consens.

Povestire 2: Competiție pentru locul în echipa de sport

Personaj A și Personaj B sunt elevi entuziasmați care doresc să facă parte din echipa școlii la un sport preferat. Ambii consideră că merită același loc și astfel apare un conflict în privința selecției pentru echipă.

Povestire 3: Diferențe în organizarea unui eveniment școlar

Personaj A și Personaj B sunt implicați în organizarea unui eveniment școlar important. Ei au viziuni diferite asupra modului în care evenimentul ar trebui să fie planificat și desfășurat, generând astfel un conflict în echipă.

Povestire 4: Divergențe în organizarea unei campanii umanitare

Personaj A și Personaj B sunt implicați în organizarea unei campanii umanitare la școală. Cu toate că ambii au intenții bune, divergențele în privința strategiilor și priorităților generează un conflict între ei.

Anexa 3 – sursa didactic.ro

CELE MAI MULTE CONFLICTE

Fișă de lucru 1

Bifează variantele pe care le consideri potrivite pentru a continua enunțul dat :

Când este vorba de un conflict, cei mai mulți oameni...

- | | |
|--|---|
| <input type="radio"/> se ceartă | <input type="radio"/> se mint unii pe alții |
| <input type="radio"/> încearcă să se înțeleagă unii pe alții | <input type="radio"/> își zâmbesc unii altora |
| <input type="radio"/> se ajută unii pe alții | <input type="radio"/> se află în competiție unii cu alții |
| <input type="radio"/> strigă unii la alții | <input type="radio"/> se lovesc unii pe alții |
| <input type="radio"/> colaborează unii cu alții | <input type="radio"/> lucrează împreună pentru a rezolva situația |
| <input type="radio"/> se înșală unii pe alții | <input type="radio"/> încearcă să înțeleagă ce simt ceilalți |
| <input type="radio"/> se ascultă cu atenție unii pe alții | <input type="radio"/> se învinuiesc unii pe alții |
| <input type="radio"/> sunt suspicioși | <input type="radio"/> cer ajutorul altor persoane |
| <input type="radio"/> încearcă să câștige | <input type="radio"/> încearcă să pună capăt conversației |
| <input type="radio"/> se iartă unii pe alții | <input type="radio"/> se înfurie unii pe alții |
| <input type="radio"/> încearcă să obțină câștiguri reciproce | |
| <input type="radio"/> au încredere unii în alții | |

SURSE ALE CONFLICTELOR

În legătură cu ce fel de lucruri avem conflicte? Există șase surse diferite ale conflictelor. Cele mai multe dintre conflicte sunt legate de aceste șase surse.

1. **Nevoile fundamentale** sunt satisfăcute de acele lucruri de care avem nevoie ca să supraviețuim, precum alimentele, apa și aerul.
2. **Valorile diferite** există când oamenii împărtășesc credințe diferite. De exemplu, oameni aparținând unor religii diferite pot avea valori diferite.
3. **Percepțiile diferite** apar când oamenii văd sau gândesc diferit un anumit lucru. De exemplu, doi oameni se pot certa pentru că nu se pot pune de acord ce fel de culoare are cămașa cuiva. De fapt, se poate întâmpla ca ei să perceapă culoarea diferit.
4. **Interesele diferite** apar când oamenii au preocupări diferite. De exemplu, doi elevi ar putea să se certe pentru că nu se pot hotărî dacă să meargă la o petrecere sau la film.
5. **Resursele limitate** se referă la cantitatea limitată în care se găsesc diferite lucruri. Nu suntem cu toții bogați în lume, deoarece banii sunt o resursă limitată.
6. **Nevoile psihologice** sunt satisfăcute când avem stări, precum: ne simțim capabili, responsabili, acceptați, importanți și sănătoși. De exemplu, cu toții avem nevoia de a fi iubiți.

Numele și prenumele.....
Clasa.....

Data.....
Fac parte din grupa.....

DESPRE RĂDĂCINILE CONFLICTELOR

Arborele lui Sapiro – fișă de lucru 3

Completați spațiile punctate, stabilind elementele conflictului identificat în situația dată :

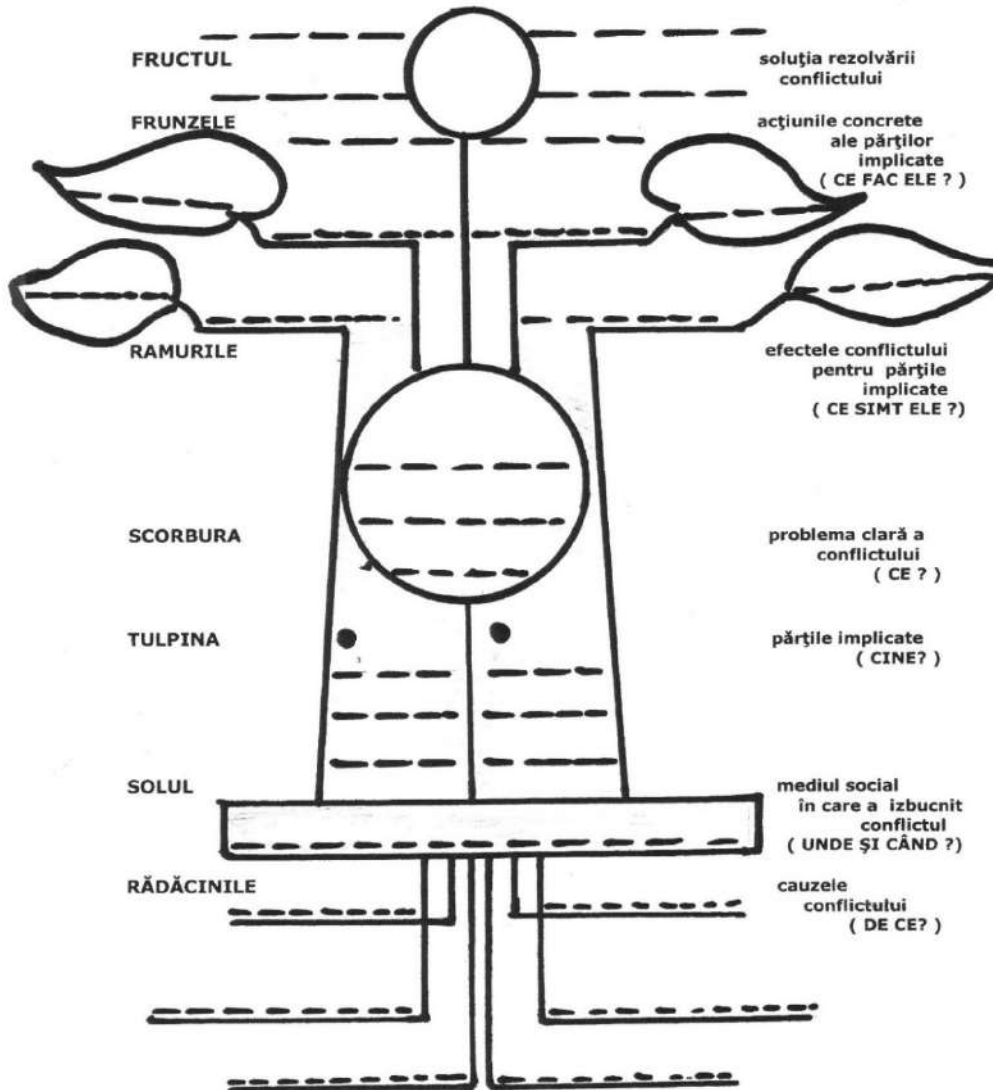

Bibliografie:

- Bear, L. (2014). Doubt, conflict, mediation: the anthropology of modern time. *Journal of the Royal Anthropological Institute*, 20, 3-30.
- Bickmore, K. (2001). Student conflict resolution, power “sharing” in schools, and citizenship education. *Curriculum inquiry*, 31(2), 137-162.
- Bondoc, G. (2020). *Bullying – Romania – locul 3, potrivit unui raport OMS*. Clinica-Hope.ro. <https://clinica-hope.ro/bullying-romania-locul-3-potrivit-unui-raport-oms/>
- Johnson, D. W., & Johnson, R. T. (1996). Conflict resolution and peer mediation programs in elementary and secondary schools: A review of the research. *Review of educational research*, 66(4), 459-506.
- Turnuklu, A., Kacmaz, T., Sunbul, D., & Ergul, H. (2009). Does peer-mediation really work? effects of conflict resolution and peer-mediation training on high school students' conflicts. *Procedia-Social and Behavioral Sciences*, 1(1), 630-638.
- Turnuklu, A., Kacmaz, T., Turk, F., Kalender, A., Sevkin, B., & Zengin, F. (2009). Helping students resolve their conflicts through conflict resolution and peer mediation training. *Procedia-Social and Behavioral Sciences*, 1(1), 639-647.

TERAPII ȘI PROGRAME DE INTERVENȚIE

- TERAPIA LIMBAJULUI

STUDIUL DE CAZ

Profesor psihopedagog Filimon Erica
Centrul Școlar pentru Educație Incluzivă
"Dumitru Ciumăgeanu", Timișoara

Nume și prenume: A. M.

Vârsta la data evaluării: 6 ani 8 luni

Informații despre naștere și dezvoltare: Din relatările mamei rezultă că sarcina a fost gemelară, iar nașterea normală la termen și indice Apgar 9. Greutate: 2,7 kg. Vârsta mamei – 33 ani. Gânguritul: normal. Mersul: 13 luni. Primele cuvinte: după 1 an și 8 luni.

Relații interfamiliale: Relațiile familiale sunt foarte bune, propice pentru creșterea și educarea copilului, bazându-se pe afecțiune și respect reciproc. Eleva mai are trei frați, părinții se ocupă în egală măsură de educația copiilor.

Situația materială și financiară: Locuința este adecvată unui trai decent, are două camere și dependințe, în care conviețuiesc 6 persoane. Veniturile familiei se rezumă la salariul mamei și alocațiile copiilor. Tatăl nu are un serviciu stabil, este lucrător ocazional.

Informații medicale: Starea de sănătate este în general bună. Copilul este în evidența Spitalului Clinic de Psihiatrie și a Centrului de Neuropsihiatrie Infantilă. Are tratament neurotrofic, psihostimulante.

Activitatea școlară: Copilul a frecventat trei ani grădinița. În prezent este în clasa pregătitoare.

Diagnostic psihologic: Deficiență mintală severă/medie (QI=34 – Fișa Portage), retard în achiziții cognitive, tulburare anxioasă;

Diagnostic psihopedagogic: Dificultăți de învățare, deficit de atenție, receptivitatea, implicarea și participarea sunt reduse;

Limba și comunicare: Dislalie polimorfă, pronunție deficitară, inițiază comunicarea, întrebări repetitive, stereotipe;

Comportament: Este sociabilă, comunică cu colegii și cadrele didactice, interese ludice; lipsa autocontrolului, instabilitate psihomotorie, toleranță scăzută la frustrare;

Instrumente/surse folosite în evaluare: Testul Portage, observația spontană și dirijată, dosarul copilului, discuții cu mama.

Scurtă caracterizare a copilului (debutul terapiei): Metoda de bază în examinare a fost *observația*, înregistrându-se dezvoltarea motrică, cunoașterea părților corpului, recunoașterea formelor, culorilor, mărimilor, orientarea spațială și temporală, noțiuni, răspunsuri la comenzi. (înregistrarea datelor s-a făcut, pe cât posibil, în timp și medii diferite: în cabinetul de Terapie a tulburărilor de limbaj, în sala de clasă între ceilalți elevi, între adulți etc.).

În evaluare s-a folosit testul Portage - pentru evaluarea globală, evaluarea limbajului și socializării. În urma observațiilor personale și a discuțiilor ulterioare cu echipa multidisciplinară și mama, s-au constatat următoarele:

- deficiență mintală severă (Q.I.= 34);
- dezvoltarea generală la nivel de 2 ani și 9 luni;
- capacitate de înțelegere scăzută;
- limbajul: folosește cuvinte și propoziții simple, familiare, dislalie polimorfă, întrebări și răspunsuri repetitive, stereotipe;
- imaginație saracă, nereproductivă;
- memorie de scurtă durată, mecanică;
- atenția: selectivă și de scurtă durată – pt activități care nu îi fac plăcere;
- receptivitate: selectivă;
- participă cu plăcere la activități individuale și de grup;
- comportament: în general este ascultătoare, colaborează cu cadrele didactice, rezolvă sarcinile date;

- motor: merge independent, coordonare bimanuală deficitară.
- autoservire: slab dezvoltată, control sfincterian dezvoltat, cere să meargă la baie, necesită ajutor la îmbrăcat/dezbrăcat;
- socializare: sociabilitate scăzută, neliniștită în prezența persoanelor necunoscute și în medii necunoscute.
- uneori devine anxioasă, negativistă.

Principiul de bază în terapie a fost: a construit pornind de la **ce poate copilul** (folosind preferințele copilului. De asemenea s-a urmărit reducerea treptată a ajutorului acordat copilului, stimularea și recompensa inițiativelor ce vin din partea acestuia. Programul a fost foarte flexibil pentru a asigura adaptarea la situații noi, neprevăzute în program, sau la dispoziția în care s-a aflat copilul și la posibile progrese.

Programul terapeutic stabilit are următoarele obiective, axate în special pe ariile de dezvoltare **limbaj** și **socializare**:

Scopurile și obiectivele programului de intervenție: Stimulare polisenzorială (reducerea tensiunilor, anxietății); Terapia psihomotricității: dezvoltarea coordonării psihomotrice, structurarea perceptiv – motrică spațială și temporală, structurarea conduitelor perceptiv- motrice de culoare, formă, mărime; Corectarea pronunției, dezvoltarea vocabularului, dezvoltarea comunicării și relaționării; Educarea atenției și memoriei.

Programul de intervenție individualizat a fost alcătuit în conformitate cu aceste obiective, în vederea acționării pe diferite laturi: articulătoriu, limbaj, atenție, afectivitate, relaționare.

Activitățile terapeutice au inclus diverse jocuri individuale și de grup care au urmărit obiectivele stabilite. În activitate au fost antrenati toți analizatorii. Activitatea terapeutică a început cu stimularea polisenzorială, pentru obișnuirea copilului cu mediul, colegii și pentru stimularea simțurilor (vizual, auditiv, olfactiv, tactil, vestibular și proprioceptiv). Ca **elemente vizuale**, s-au folosit: coloana de apă cu bule de aer, proiector de efecte, lumini din fibre optice, oglinzi, jucării care se aprind, moriști și jucării care se învârt, baloane de săpun etc. **Elemente auditive:** Clopoței, muzică de relaxare, xilofon, triunghi, tamburină, tobă, boxe, sunete din natură, sunete de interior, familiare, jucării muzicale, etc. **Elemente olfactive:** Sticlute cu mirosuri diferite, uleiuri esențiale, parfum, aromă de cameră. **Elemente tactile:** placuțe tactile, diverse materiale, texturi, bureți, mingi, inele, bile tactile colorate, jucării vibratoare, fotolii relaxare, saltea cu apă, mingi care se pot strânge, plastilina, perne cu bile, perne cu bureți, vopsele pentru pictura cu degetele, pensule, perii, pene, cutii cu semințe, etc.

Timpul petrecut în camera senzorială a crescut capacitatea de concentrare, liniștea și atenția generală asupra mediului înconjurător. Copilul a experimentat stări pozitive, a verbalizat mai mult, a crescut perioada de concentrare asupra unei sarcini. De asemenea, a avut un efect liniștitor, scăzând anxietatea și promovând relaxarea.

Jocurile individuale și de grup au urmărit dezvoltarea limbajului expresiv, dezvoltarea vocabularului, recunoașterea/denumirea obiectelor și a utilizării acestora, relaționarea cu psihopedagogul și cu ceilalți copii, respectarea unor reguli individuale și de grup, rezolvarea unor sarcini individuale sau în grup, învățarea unor comportamente funcționale, având ca model comportamentul celorlalți copii (copilul a fost integrat într-un grup de terapie cu alți doi copii, cu un nivel de dezvoltare mai ridicat – limbaj, comunicare, socializare, cognitiv).

Jocuri desfășurate: „Jocul numelui”- recunoașterea celorlalți din grup, jocul cu mingea-recunoașterea celorlalți, „Trenulețul”- pentru recunoașterea/denumirea părților corpului, „Fă la fel ca mine!” – pentru dezvoltarea atenției, jocuri de imitare în co-acțiune, jocuri de identificare a obiectelor/acțiunilor concret și în imagini, jocuri de asociere obiect- imagine, „Adu-mi ce este în imagine!”, jocuri pentru exersarea aparatului fonoarticulator, jocuri pentru pronunția corectă a cuvintelor și vorbirea în propoziții, jocuri de rol („La doctor”, „La piață”, „De-a școala”), jocuri cu instrumente muzicale, jocuri de socializare, comunicare, jocuri pentru dezvoltarea motricității generale (jocuri de mișcare-energizare, jocuri cu efectuarea unor sarcini:alergat, sărit peste obstacole, cărat sacul cu mingi, ștafetă) și coordonării psihomotrice (jocuri de creativitate și de

confeționare: prindere, rupere, tăiere, mototolire, lipire, colaje, pictură, modelare, jocuri de construcție) etc.

Recomandări: Continuarea programului de intervenție personalizat și colaborarea cu mama copilului, în vederea recuperării acestuia.

Bibliografie:

- Golu, F. - *Manual de psihologia dezvoltării: o abordare psihodinamică*, Ed. Polirom, Iași, 2015;
- Kaduson, H.G., Schaefer, C. E. – *101 tehnici favorite ale terapiei prin joc*, Ed. Trei, București, 2015;
- Popovici, D.V. - *Dezvoltarea comunicării la copiii cu deficiențe mintale*; Ed. Pro Humanitate, București, 2000;
- Răduț -Taci, R. - *Pedagogia jocului: de la teorie la aplicații*, Editura Casa Cărții de Știință, Cluj-Napoca, 2004;
- Trentea, V. – *Ludoterapia, Jocul terapeutic*, Brașov, 2015;
- Programa școlară pentru *Terapii specifice și programe de intervenție*, București, 2021;
- *855 de Jocuri și Activități*, Ghidul animatorului, UNICEF, Chișinău, 2005.

Facilitarea, susținerea și îmbunătățirea activităților din sistemul educațional-exemple de bune practici în cadrul activităților din grădiniță

Filip Daniela Tudorița

Grădinița cu Program Normal Acriș, Județul Brașov

Cunoașterea și acceptarea nevoilor copiilor preșcolari, înțelegerea acestora și implicarea părinților și a comunității locale în procesul educațional al copiilor, duce la îmbunătățirea procesului educațional, dar și la frecventarea și finalizarea grădiniței de un număr cât mai mare de preșcolari.

Copilul își atribuie o parte din deprinderile și abilitățile de bază acasă. Fiecare mediu cu care copilul interacționează reprezintă un mediu de învățare pentru el, deoarece experiența lor este limitată, iar accesul la experiențe noi constituie un bun prilej de acumulare de cunoștințe noi.

Preșcolarii învață prin interacțiunea cu mediu, cu alți copii și cu adulții. Atunci când există o cooperare între părinți, grădiniță și instituțiile locale, înțeleg și își asumă rolurile care le revin în pregătirea copiilor pentru școală, efortul depus din ambele sensuri va da rezultate.

Știm că reușita oricărei activități didactice depinde în mare măsură de structura organizatorică în care aceasta se desfășoară, deoarece există o interacțiune între conținutul activității și forma în care aceasta este realizată.

O metodă pe care am abordat-o în cadrul procesului de învățare a fost colaborarea cu familia și comunitatea locală prin realizarea unor parteneriate cu familia, cu medicul de familie, cu medicul stomatolog, cu biserica, cu diferiți meșteri din localitate, care au contribuit la procesul de învățare.

În cadrul parteneriatului desfășurat în colaborare cu familia, biserica și comunitatea locală, copii au reușit să învețe și să înțeleagă mai ușor valorile naționale, care sunt parte din ființa noastră socio-culturală, contribuind la formarea noastră ca cetățeni.

Scopul parteneriatului a fost prețuirea și afirmarea valorilor naționale, crearea oportunității unui schimb de experiență, valorificarea experiențelor obținute în cadrul procesului instructiv-educativ, în vederea creșterii calității în învățământul preșcolar.

Cunoașterea valorilor folclorice locale prin confecționarea unor costume populare în miniatură pe linguri de lemn, a unor trăistute, covorașe, încondeiere de ouă, confecționarea unor coșuri din nuiele, scrierea cu pana pe tăblițe, asistarea la potcovirea cailor și confecționarea potcoavelor, implicarea în procesul de plantare a florilor în sere, au dus la favorizarea și ușurarea procesului de învățare. Formulate în strânsă legătură cu activitățile regăsite în procesul de învățare, parteneriatele ușurează învățarea și crește calitatea în învățământul preșcolar.

Parteneriatele cu poliția, pompierii, medicul stomatolog, sau alți membri ai comunității favorizează învățarea meseriilor, identifică elementele diversității culturale și socio-economice din apropierea grădiniței, înțeleg importanța comportamentelor responsabile și eco-durabile, conștientizează riscurile asociate producției și consumului de energie, poluării și consumului iresponsabil de resurse.

Prin aceste activități desfășurate în cadrul parteneriatelor copii se autodisciplinează, se supun de bunăvoie regulilor, își asumă responsabilități pe care se ambiționează și le finalizează.

Abordarea învățării prin prisma parteneriatelor are rolul de a ajuta copilul să descopere în mediul apropiat, iar experiența practică este o influență benefică asupra formării personalității copilului pe plan moral, afectiv, intelectual.

Bibliografie:

-Cucoș C.-Pedagogie(ediția a doua, revăzută și adăugită), editura Polirom, București 2002.

-Preda Viorica-Metodica activităților instructiv educative în grădinița de copii, editura Sitech, București 2011.

- Revista învățământul preșcolar și primar numărul 3-4, editura Arlequin,București 2013

PROIECT DE LECȚIE

Unitatea de învățământ: Școala Gimnaziala Nr. 88

Profesor învățământ primar: Firu Elena

Data: 01.02.2024

Clasa : a III-a A

Unitatea tematică: “Pământul, planeta vie”

Aria curriculară: Arte și tehnologii

Disciplina: Arte vizuale și abilități practice (AVAP)

Conținut: Machete și modele

Subiectul lecției: Confectionarea unui mobil

Tipul lecției : formare de priceperi și deprinderi

Durata : 45 minute

Forma de organizare: activitate integrată

Discipline integrate: LLR, MM

COMPETENȚE SPECIFICE:

- 2.1. Utilizarea în contexte variate a materialelor în funcție de proprietăți ale acestora și de tehnici de lucru adecvate
- 2.2. Realizarea de creații funcționale în diverse tehnici pe diferite suporturi (hârtie, confecții textile, ceramică, sticlă etc.)
- 2.3. Valorificarea elementelor de limbaj plastic în compoziții tematice

COMPETENȚE SPECIFICE INTEGRATE:

Limba și literatura română:

- 2.3. Prezentarea unei activități realizate individual sau în grup

Muzică și mișcare:

- 3.2. Exprimarea prin mișcări corporale a unor lucrări/ fragmente muzicale

OBIECTIVE OPERAȚIONALE:

PE PARCURSUL ȘI LA FINALUL LECȚIEI, FIECARE ELEV VA FI CAPABIL :

O1 – Să denumească materialele de lucru necesare pentru realizarea temei propuse. Obiectivul se consideră realizat dacă fiecare elev denumește materialele de lucru necesare pentru realizarea temei propuse, pe baza celor prezentate de cadrul didactic;

O2 - Să aplice tehnici de lucru adecvate: colorare, tăiere, decupare, lipire, asamblare. Obiectivul se consideră realizat dacă fiecare elev aplică tehnicile de lucru adecvate: colorare, tăiere, decupare, lipire, asamblare, pe baza modelului oferit de cadrul didactic.

O3 - Să finalizeze lucrarea. Obiectivul se consideră realizat dacă fiecare elev finalizează lucrarea, pe baza modelului oferit de cadrul didactic.

O4 - Să scrie pe rachetă un mesaj catre planeta Pământ. Obiectivul se consideră realizat dacă fiecare elev scrie pe rachetă câte un mesaj catre planeta Pământ.

RESURSE:

I. Metodologice

a) **Metode și procedee:** conversația, explicația, demonstrația, exercițiul Turul Galeriei;

b) **Mijloace de învățământ:** bile colorate, carton colorat, hârtie colorată, carioci, foarfeci, lipici, paie de plastic, laptop, tabla interactivă

c) **Forme de organizare:** frontală, individuală.

II. Temporale: 45 de min

III. Umane: 19 elevi

IV. Forme și tehnici de evaluare: observarea sistematică, aprecieri verbale, analiza produselor activității.

BIBLIOGRAFIE:

- MECTS- Programa școlară pentru disciplina Arte vizuale și Abilități practice aprobată prin ordin al ministrului Nr. 3418/19.03.2013;
- Metodica predării lucrului manual, Serdean I, Editura Didactică și Pedagogică ;

DESFĂȘURAREA LECȚIEI

Etapele lecției	OB. OP.	Conținutul învățării	Strategia didactică			
			Metode și procedee	Mijloace didactice	Forme de organizare	Forme de evaluare
1.Momentul organizatoric <i>2 min</i>		Se asigură condiții optime pentru începerea orei. Se verifică dacă toți elevii au toate materialele necesare desfășurării activității.		laptop	Frontală	
2.Captarea atenției <i>5 min</i>		Se realizează printr-un cântec https://www.youtube.com/watch?v=IJToF8D9bdU	Conversația	laptop, tabla interactivă	Frontală individuală	Observarea sistematică
3.Anunțarea subiectului lecției și a obiectivelor operaționale <i>1 min</i>		Elevii sunt anunțați că vor învăța să confecționeze un mobil , adică o lucrare ale cărei componente se mișcă sau pot fi mișcate. Sunt anunțați că titlul lucrării este “Pământul, Soarele și Luna “ Sunt rugați să deschida auxiliarul de Arte vizuale și abilități practice la pagina 48 și să denumească materialele de lucru necesare pentru realizarea temei, să aplice tehnici de lucru adecvate: să coloreze, să taie, să lipească, să asambleze, să finalizeze lucrarea.	Explicația	Tablă interactivă Manualul	Frontală	Observarea sistematică

<p>4.Dirijarea învățării</p> <p>25 min</p>	<p>O1</p>	<p>1. Intuirea materialului</p> <p>Elevii vor pregăti materialele necesare pentru realizarea lucrării: bile colorate, carioci, carton colorat, hârtie colorată, foarfeci, lipici.</p>	<p>Observația</p>	<p>bile colorate, carioci, carton colorat, hârtie colorată, foarfeci, lipici</p>	<p>Frontală</p>	<p>Observarea sistematică</p>
	<p>O2</p>	<p>2. Prezentarea modelului și explicarea tehnicii de lucru</p> <p>Li se explică etapele de realizare a lucrării folosindu-ne de auxiliarul AVAP . Toate etapele vor fi scrise la tablă. Obținerea informațiilor legate de aceste etape se va face prin adresarea unor întrebări care îi vor ajuta să stabilească aceste etape. Privind modelul și imaginile, care credeți ca este Pasul 1?</p> <p>Li se cere elevilor să realizeze exerciții pentru încălzirea mușchilor mici ai mâinilor: <i>„Miscăm degețelele, Batem tare palmele, Răsucim încheietura, Și dăm mingea dura-dura.,,</i></p> <p>Înainte de a începe lucrul li se va reaminti să respecte normele de protecție a muncii.</p>	<p>Conversația Explicația</p> <p>Exercițiul</p> <p>Demonstrarea</p>	<p>Obiectul model</p> <p>Manualul</p>	<p>Frontală</p>	<p>Aprecieri verbale</p>

	<p>O3</p>	<p>3. Executarea lucrării de către elevi</p> <p>Elevii vor parcurge etapele de lucru necesare realizării lucrării aplicând tehnicile de lucru adecvate fiecărei etape.</p> <p>Pe parcursul realizării lucrării, elevii vor audia muzică.</p> <p>Pe parcurs vor fi îndrumați și sfătuiți (dacă este cazul).</p>	<p>Exercițiul</p>	<p>colorată, foarfeci, lipici</p>		
--	------------------	---	-------------------	---	--	--



<p>5.Obținerea performanțelor și realizarea feed-back-ului</p> <p>9 min</p>	<p>O4</p>	<p>Cadrul didactic le oferă elevilor câte o fișă cu o rachetă pe care trebuie să scrie un mesaj pentru planeta Pământ, iar mesajul îl vor decupa și îl vor atașa mobilului. (Anexa 1)</p>	<p>Explicația Conversația</p>	<p>Imagini cu lucrările realizate</p> <p>Fisa cu racheta</p>	<p>Frontală Individua lă</p>	<p>Observarea sistematică</p> <p>Aprecieri verbale</p>
<p>8.Evaluare</p> <p>2 min</p>		<p>Se vor analiza lucrările. Vor fi apreciate calități precum:</p> <ul style="list-style-type: none"> • corectitudine • acuratețe • finisarea lucrării • aspectul îngrijit 	<p>Conversația Explicația Turul Galeriei Analiza produselor activității</p>	<p>Lucrarile elevilor</p>	<p>Individua lă frontală</p>	<p>Evaluarea orală Evaluare individuală</p>
<p>9.Încheierea activității</p> <p>1 min</p>		<p>Se apreciază modul de lucru și comportamentul elevilor în timpul activității și pe parcursul zilei.</p> <p>Se fac aprecieri verbale generale.</p>	<p>Conversația</p>		<p>frontală</p>	<p>Aprecieri verbale</p>

Anexa 1

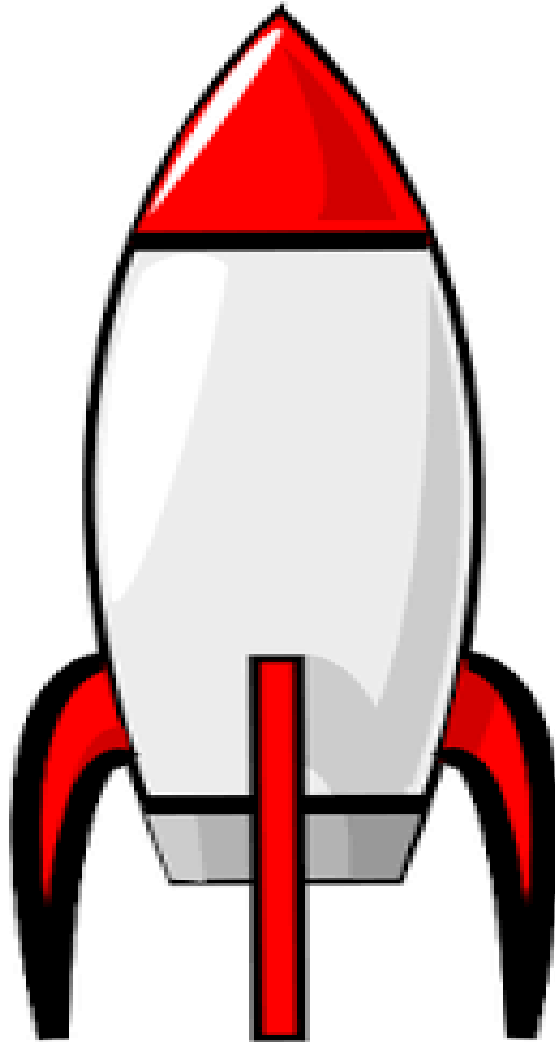

FACILITAREA, SUSȚINEREA ȘI ÎMBUNĂȚIREA ACTIVITĂȚILOR DIN SISTEMUL EDUCAȚIONAL

PROIECTUL EDUCAȚIONAL SĂPTĂMÂNA VERDE

PROF. FLOREA ALINA MARIANA

CENTRUL ȘCOLAR PENTRU EDUCAȚIE INCLUZIVĂ “ELENA DOAMNA”, FOCȘANI

Planificarea activităților din cadrul programului “Săptămâna verde” a constituit o provocare deoarece a trebuit să țin cont de specificul diagnosticului copiilor cu care îmi desfășor activitatea, adică elevi cu elevi cu deficiențe de auz și tulburări de spectru autist. Aceștia manifestă unele tulburări de procesare senzorială, ceea ce influențează modul în care percep sunetele din mediul înconjurător sau reacționează la unele mirosuri sau texturi ale obiectelor.

Activitățile realizate în această perioadă au constat în vizitarea Crângului Petrești și în plantarea de răsaduri în curtea școlii, fiecare dintre ele fiind primită cu entuziasm și încântare de copii, în ciuda faptului că au fost scoși din rutina zilnică.

Scopul acestora a fost de a facilita formarea unor atitudini de investigare, cercetare și explorare a lumii plantelor, a mediului viu și implicarea directă, activă și responsabilă a copiilor în acțiuni care să vizeze protejarea plantelor și a mediului înconjurător. În același timp, am urmărit dobândirea unor cunoștințe reale despre natură și educarea unor comportamente și conduite civilizate față de mediul înconjurător.

Deplasarea în Crâng le-a oferit ocazia de a observa schimbările produse în natură de venirea primăverii și de a avea contact direct cu elemente concrete din realitatea înconjurătoare: copaci, frunze, flori, mușchi de copac, iarbă, ceea ce a facilitat exersarea capacității de verbalizare, formarea unor reprezentări adecvate despre mediu și stimularea curiozității..

Această activitate a avut și o componentă de stimulare senzorială deoarece la final copiii au realizat un tablou folosind diferite materiale din natură, ceea ce a presupus manipularea directă a acestora și explorarea prin intermediul mai multor simțuri: vizual, tactil și olfactiv.

Plantarea răsadurilor de flori a fost una dintre activitățile grupate sub tema “Micii grădinari”. În clasă, copiii au discutat despre ciclul de viață al plantelor, despre cum trebuie acestea îngrijite și care sunt nevoile lor: apă, lumină, căldură și dragoste. De asemenea, au putut observa în mod direct care sunt părțile componente ale unei flori și ce rol are fiecare. Astfel, copiii au putut să transpună în practică toate cunoștințele dobândite, formându-și în același timp priceperi și deprinderi cu conținut ecologic.

Cu această ocazie, copiii au fost implicați în acțiuni de cooperare și au fost educate raporturi de colegialitate, concomitent cu stimularea responsabilității în realizarea unor sarcini simple. Datorită faptului că activitățile s-au desfășurat în aer liber, deci într-un cadru informal și mai puțin restrictiv, copiii au interacționat mai ușor unii cu alții și au manifestat trăiri afective pozitive.

O altă activitate care le-a provocat interes, entuziasm și plăcere a fost participarea la Carnavalulu Eco, organizat în incinta școlii.

Parada costumelor Eco a fost prilej de bucurie și încântare pentru elevii școlii, întrucât munca lor a fost răsplătită cu o defilare a celor mai frumoase costume realizate cu multă migală și creativitate, lăsând în urmă o mare bucurie, zâmbete sincere, o explozie de culoare și energie. Copiii, îndrumați de profesori și în parteneriat cu părinții, au confecționat costume deosebit



de frumoase din materiale reciclabile: hârtie, carton, pungi de plastic, ziare, saci menajeri, costumându-se în personaje din basme sau desene animate. Astfel, micii creatori de modă au fost premiați pentru creativitate și originalitate, reușind să atragă atenția asupra importanței protejării mediului înconjurător și păstrarea acestuia cât mai curat și sănătos, atât pentru noi, cât și pentru generațiile viitoare. Cu acest prilej a fost amenajată o expoziție cu machete realizate din materiale reciclabile și cu fotografiile realizate de elevi în natură.

Așadar, toate activitățile realizate au menirea de a susține progresul educațional al elevului, în maniera în care acestea au fost adaptate și individualizate în funcție de tipul de dizabilitate.

Stimularea creativității expresive la preșcolari

Prof. înv. preșcolar Florea Mihaela-Monica
Grădinița cu PP Inocența, Găești

Societatea contemporană se caracterizează printr-o continuă mișcare și evoluție, prin schimbări aproape radicale în toate domeniile vieții noastre. De aceea, omul zilelor noastre trebuie să aibă un grad mare de flexibilitate, de adaptabilitate acestea fiind în mare parte legate de creativitate, pentru că generarea de noi valori reprezintă garanția unei bune evoluții. Numai prin felul în care omenirea adaugă ceva nou la ceea ce există ea va putea dura și evolua în timp.

Creativitatea reprezintă o temă de cercetare de mare actualitate în științele educației și beneficiază de un interes sporit din partea educatorilor de a o sprijini făcând să progreseze, deoarece transformarea și evoluția omului sunt inseparabile de actul creator. Ea poate fi considerată o îmbinare a întregului sistem de valori al individului și al comunității din care face parte. Creativitatea, asemenea tuturor calităților poate fi educată, dezvoltată și pusă în valoare.

Vârsta preșcolară se caracterizează printr-un însemnat potențial creativ, având sensul obținerii unui produs (povestire, desen, joc), în mod firesc și spontan, iar când vorbim de creativitate și de stimularea ei la această vârstă, nu putem ignora influențele mediului educațional. Având în vedere complexitatea procesului creativ, strategia de dezvoltare a creativității preșcolarului se desfășoară cel puțin pe două direcții majore: stimularea laturii ei cognitive (a imaginației, a gândirii) și a celei noncognitive (a inițiativei, a curiozității, a independenței și încrederii în forțele proprii). De aceea, în procesul instructiv-educativ, educatoarele trebuie să aibă capacitatea de a realiza împrejurări care să genereze aspecte noi, originale, de a provoca adaptarea la ipostaze imprevizibile. De fapt, domeniul educației trebuie să ofere un spațiu și un timp pedagogic deschis creativității în plan individual.

Strategia didactică este calea prin care educatorul îi ajută pe copii să ajungă la cunoaștere, să-și dezvolte capacitățile intelectuale, aptitudinile, deprinderile, priceperile, emoțiile și sentimentele. Ea e formată din metode, tehnici, mijloace de învățământ și forme de organizare a activității pe baza cărora educatoarea realizează un plan de lucru prin care își propune eficientizarea învățării.

Strategiile didactice interactive, ca strategii de grup, sugerează munca în colaborare a preșcolarilor, grupați pe echipe de lucru cu scopul atingerii unor obiective (găsirea de soluții, crearea de alternative). Acestea se bazează pe ajutorul reciproc acordat în căutare, cercetare și învățare, încurajează participările individuale, implicând indivizii cu toată personalitatea lor (abilități cognitive, afective, volitive, sociale). De asemenea, ele presupun un efort de adaptare la normele de grup, toleranță față de ideile, părerile colegilor, dezvoltând în același timp capacități de autoevaluare.

La vârstă preșcolară, formarea unor atitudini propice creativității și dezvoltarea proceselor de cunoaștere implicate în creativitate sunt posibil de obținut prin folosirea preponderentă a metodelor complementare (interactive), a metodelor bazate pe acțiune, pe problematizare, pe explorare.

În continuare câteva activități proiectate și realizate cu preșcolarii în care am folosit metode interactive:

Metoda cubului

Activitatea pe care am aplicat această metodă au fost „Călătorie în lumea poveștilor” – joc didactic.

Grupa este formată din 6 preșcolari, fiecare urmând să examineze una din fețele cubului (cubul având fețele cu diferite imagini). După ce au aruncat cu zarul preșcolarii vor

răspunde la întrebări corespunzător feței, pentru activitatea „Călătorie în lumea poveștilor” – joc didactic, după cum urmează:

Describe - Describe personajul din imagine!(imaginea de pe cub –cocoșul din povestea „Punguța cu doi bani” ;

Compară - Ce asemănări și deosebiri sunt între cele două personaje de poveste? (imagini de pe cub – imagini cu iedul și cu lupul);

Asociază - Ascultă fragmentul următor pe suport CD și indică silueta personajului care se face auzit;

Analizează – Analizează comportamentul vulpii din povestea „Ursul păcălit de vulpe”(imaginile de pe cub – imaginea cu vulpea care îl învață pe urs cum să prindă pește);

Aplică – Ce ai învățat și ce faci din comportamentul fetei din „Fata babei și fata moșneagului”?(imaginile de pe cub – cu fata moșneagului care face curățenie, îngrijește cățelușă, pomul, fântâna, „ copiii” Sfintei Duminica;

Argumentează - Cu ce personaj de poveste ai vrea să semeni și de ce?” (imaginile de pe cub – personaje din povești) .

Tehnica viselor

Tehnica viselor este o metodă prin care copilul își lasă imaginația să exploreze în voie .

A fost aplicată la educarea limbajului – povestire creată de copii cu început dat.

Copiii sunt așezați pe covor și privesc la un film de desene animate cu cele două verigițe Chip și Dale, adunând ghinde pentru iarnă . Chip cade peste grămada de ghinde, care se împrăștie în toată curtea . Alergând după ghinde ajunge în cotețul găinilor unde descoperă un cuib de ouă...

Preșcolarii sunt rugați să închidă ochii timp de cinci minute și să viseze cum se termină peripeția lui Chip. Continuarea poveștii se va face preluând din relatarea fiecărui copil, educatoarea revenind cu o altă sarcină : „ Gândiți-vă , ce se poate întâmpla cu adevărat din cele ce v-ați imaginat ”.

Diagrama Venn

Diagrama Venn este o metodă grafică, preluată cu succes din matematică în activitățile preșcolare, care constă în realizarea de comparații între obiecte, concepte, personaje, evenimente.

O Diagramă Venn este formată din două cercuri care se intersectează. În zona de suprapunere sunt trecute asemănările (elementele comune) dintre concepte, iar în restul cercurilor sunt trecute deosebirile (elementele distincte).

Metoda a fost aplicată la activitatea de educarea limbajului „ Povești încurcate”- joc didactic, din cadrul proiectului tematic „Călătorie în lumea poveștilor”, unde preșcolarii au povestit fragmente din poveștile cunoscute, au selectat personajele, le-au decupat și lipit conform indicațiilor: în suprapunerile cercurilor personajele comune, iar în restul cercurilor personajele distincte. Pentru a identifica poveștile cercurile au deasupra imagini cu personajul central al poveștii (capra, Scufița Roșie, Albă- ca-Zăpada, ursul, cocoșul, fata moșneagului).

Brainstorming

În traducere directă furtună în creier sau „asalt de idei”, este o metodă pe care am utilizat-o pentru a ajuta copiii să găsească cât mai multe soluții la rezolvarea unor probleme .

În activitatea de educarea limbajului – convorbire cu tema „ De ce îmi place anotimpul primăvara?” după ce am stabilit cu copiii caracteristicile acestui anotimp , ei au fost rugați să răspundă la întrebarea „ Ce știți voi despre acest anotimp ?”,fără a repeta ideile

colegilor. După enunțarea ideilor au fost subliniate răspunsurile care se încadrau în sarcina didactică și care conturau ideea finală, caracteristici ce au fost împărțite în trei categorii:

- caracteristici care țin de relația omului cu mediu în anotimpul primăvara;
- caracteristici care țin de evoluția naturii;
- caracteristici care nu se încadrează în nici o categorie și care sunt eliminate.

În urma folosirii metodelor interactive se înregistrează o lărgire a conduitei verbale, prin îmbogățirea expresivității verbale, chiar dacă persistă multe defecte de vorbire. Abilitățile de comunicare ale preșcolarilor s-au îmbunătățit, manifestate în diferite categorii de produse: povestiri după imagini și povestiri create de copii, desene, exprimări comportamentale în cadrul jocului, la care majoritatea copiilor participă activ și cu plăcere.

Fantezia la copil este ca o rampă de lansare către creația plastică și literară. Prin imaginație, copilul realizează diverse comparații, asocieri, combinări, sporindu-și capacitățile creatoare. Fructificând plăcerea copilului de a se exprima, dezvoltăm acele capacități care vor deveni comori de preț pentru viitor.

Bibliografie:

- 1.Cerghit, I. (2007). *Metode de învățământ*. Editura Polirom.
- 2..Dănescu, E. (2007). *Bazele psihopedagogice ale stimulării creativităților copiilor preșcolari în domeniul artistico-plastic*. Editura Universității de Stat din Moldova.
- 3..Dănescu, E. (2009). *Stimularea creativității la vârsta preșcolară – un studiu experimental*. Editura Paralela 45.
- 4.Paiu, M., Bostan, M. (2020). *Studii în domeniul dezvoltării creativității la preșcolari prin activități educaționale alternative*.

SĂ NE JUCĂM

**Propunător: prof. Floroiu Flavia- Gabriela
Liceul Teoretic „Silviu Dragomir,, Ilia**

Numele jocului: „Gândește și potrivește”

Subiectul : Tristețea și frumusețea toamnei

Regulile jocului : vor fi numiți doi lideri de grup care își vor alege ceilalți coechipieri.

Liderii au sarcina de a citi situația–problemă și împreună cu ceilalți membrii să vină cu cât mai multe idei în favoarea lor, în ceea ce privește tristețea /frumusețea toamnei.

Materiale necesare: coli, creioane colorate, lipici, foarfecă;

Desfășurarea jocului :

În urma alegerii celor doi lideri și a alegerii de către aceștia a celorlalți coechipieri învățătoarea le va cere să extragă din trăistuța fermecată câte un bilețel (tristețea/frumusețea toamnei).

Fiecare lider va citi cu intonație versurile specifice extragerii, conducând la o polemică între cele două grupe:

Lider 1 :- O zi de toamnă îmi surâde

Printre frunze-ngălbenite.

Lider 2: -De ce oare, aceeași culoare,

Îmi transmite-nfiorare ?!

Lider 1:-Toamna, porți de rai deschide!

Lider 2:-Dar și umbre înnegrite...

Tristă e ?!...

Lider 1:-Ba-i fericită!

Lider 2:-Raza soarelui-umbrită!

Lider 1:-Nu te speria așa,

Raza ei și-o va împrăștia

De la tine din pridvor

Până-n vârful munților.

Toamna e culoare, vis!

Lider 2:- Apoi mulți o să spună

Că-i și tristă...

Lider 1:-Dar și bună!

(Aici va interveni înv. care încearcă să aplaneze situația :

-Toamna vine înadins

Să ne spună, dragii mei,

Că și soarta ei e pecetluită cu condei.

Are și ea ca și noi și tristeți, dar și nevoi

Și bucurii și nostalgii.

Dragilor, voi i le știți?

Când spun toamna ce gândiți?

Și de ce vă amintiți?...

Eu vă rog să încercați

Grupa unu să demonstrați prin culori și prin idei frumusețea ei .

Grupa II și ea de-ndată tristețea să ne-o arate.

(Fiecare grupă va căuta cât mai multe argumente, idei, va realiza un colaj sau un desen, apoi liderul va expune în fața clasei lucrările finite.

Pentru complicarea jocului se poate cere ca fiecare echipă să se împartă pe 3-4 subgrupe pe arii curriculare.

Concluzii :-Până acum noi ne-am jucat

Dar așa am adunat

Și am descoperit îndat'

Rețeta miraculoasă

Pentru toamna ast'a noastră !

Bibliografie:

Ioan Cerghit,*Metode de învățământ*, Editura Didactică și Pedagogică, ediția a II-a revăzută și adăugită, București, 1980;

Elena Mîndru și colegii, *Strategii didactice interactive*, Editura Didactica Publishing House, București, 2010;



PROIECT DIDACTIC

Liceul „Regina Maria”- Dorohoi

Profesor: Alina Foca

Disciplina: Limba și literatura română

Clasa: a X-a A (profil real)

Disciplina: Limba și literatura română

Unitatea de învățare: Textul dramatic

Titlul lecției: Rolul didascalilor în textul dramatic

Tipul lecției: mixtă

DEMERSUL DIDACTIC

Competențe generale:

1. Utilizarea corectă și adecvată a limbii române în receptarea și producerea mesajelor, în diferite situații de comunicare
2. Folosirea modalităților de analiză tematică, structurală și stilistică în receptarea diferitelor texte literare și nonliterare

Competențe specifice:

1.4. Redactarea unor compoziții despre textele studiate și alcătuirea unor texte funcționale sau a unor proiecte

2.2. Identificarea și analiza principalelor componente de structură și de limbaj specifice textului dramatic

Obiective operaționale:

A) COGNITIVE

- să înțeleagă noțiunile de „didascalie”, „elemente nonverbale și paraverbale”;
- să identifice tipul didascalilor în textele-suport;
- să comenteze rolul didascalilor în textul dramatic studiat;
- să numească trăsături ale personajelor identificate în didascalii.

B) AFECTIVE:

- să interiorizeze valorile etico-estetice implicate în cunoașterea universului uman și în receptarea universului literar ce se modelează după imaginea acestuia;
- să interiorizeze valorile estetico-artistice implicate de specia dramatică a comediei.

C) INTELECTUAL- FORMATIVE:

- să utilizeze corect limba română în producerea și utilizarea de mesaje;
- să-și susțină ideile într-o argumentare coerentă;
- să opereze cu limbajul specific studiului literaturii.

METODE ȘI PROCEDEE DIDACTICE: teoria inteligențelor multiple, conversația euristică, rețeaua de discuții, problematizarea, brainstormingul.

FORME DE ORGANIZARE A ACTIVITĂȚII ELEVILOR: activitate pe grupe, activitate frontală alternativ cu activitate individuală.

MATERIALE ȘI MIJLOACE TEHNICE DE ÎNVĂȚĂMÂNT:

- textul-suport „*O scrisoare pierdută*”, de I.L.Caragiale Pdf.
- videoproiector
- laptop
- fișa de lucru;
- tabla și markerul;
- caietele elevilor.

Capacități de învățare: clasă eterogenă (elevi cu ritmuri diferite de învățare)

Bibliografie:

a) Critică:

- P. Constantinescu, I.L.Caragiale, Ed.Humanitas, Bucuresti, 1984
- V. Fanache, Caragiale, Ed.Dacia, Cluj-Napoaca, 1984
- Ramona Gaman, Lăcrămioara Mutoiu, Propedeutica și pragmatica textului dramatic, Editura Versus, Iași, 2006;

b) Metodică:

- Bahtin, M., *Probleme de literatură și estetică*, București, Univers, 1982
- Constantin Parfene, *Literatura în școală*, Iași, Editura Univ. „Al. I. Cuza”, 1997.
- Emanuela Ilie, *Didactica literaturii române- fundamente teoretico-aplicative*, Ed.Polirom, Iași, 2008.

SCENARIUL DIDACTIC

1. EVOCAREA (20 min.)

* Organizarea clasei: notarea absențelor, asigurarea climatului necesar bunei desfășurări a lecției

* Elevii au avut pentru acasă rezolvarea unor sarcini de lucru, distribuite în mod diferit, prin raportare la metoda didactică a inteligențelor multiple:

1. **Inteligența lingvistică:** Creați un monolog interior al lui Zaharia Trahanache după vizita făcută lui Cațavencu, alegând:

a) perspectiva omului naiv care pune la îndoială veridicitatea scrisorii arătate de adversarul politic

SAU

b) perspectiva bărbatului care intuiește/știe adevărul, dar joacă rolul naivului;

2. **Inteligența muzical-ritmică:** Alegeți 1 secvență din comedie și imaginați-vă ce melodie/instrument muzical ar putea-o ilustra auditiv; argumentați-vă răspunsul;

3. **Inteligența vizual-spațială:** Realizați prima pagină a ziarului „Răcnetul Carpaților” în care să anunțați publicarea unei scrisori care va zdruncina scena politică;

4. **Inteligența logico-matematică:** Descrieți relațiile ce se stabilesc între personajele Tipătescu-Zoe-Cațavencu-Agamiță Dandanache folosind noțiunile de *sferă, cerc, linie dreaptă, linie frântă, triunghi, unghi*;

5. **Inteligența corporal-kinestezică:** - Jucăți o secvență din operă, provocându-i pe ceilalți să recunoască secvența;

-Mimați un concept operațional specific textului dramatic;

6. **Inteligența naturalistă:** Încadrați două dintre personajele comediei în tipuri temperamentale; argumentați-vă alegerea;

7. **Inteligența interpersonală:** Redactați un răspuns argumentat la întrebarea: Este Zoe vinovată de șantajul la care s-a ajuns?

Elevii sunt solicitați, prin sondaj, să prezinte rezultatul muncii individuale/în perechi/ în grup; se fac observații privind calitatea rezolvării sarcinilor, atât din partea profesorului, cât și a colegilor.

2. REALIZAREA SENSULUI (25 min.)

După anunțarea obiectivelor lecției, profesorul le propune elevilor o discuție despre didascalii, actualizarea cunoștințelor lor fiind completată de informații noi oferite de profesor, privind taxonomia didascalilor, rolul lor într-un text dramatic.

Profesorul le propune primele didascalii din comedia analizată, respectiv „Lista cu persoanele”; se fac observații/ comentarii privind tipul didascalilor și rolul lor.

Elevii, așezați în 5 grupe, primesc, aleatoriu, câte o fișă de lucru cu secvențe ilustrative pentru didascaliiile cu ajutorul cărora pot evidenția trăsături ale unui personaj:

- Cațavencu
- Tipătescu
- Trahanache
- Zoe
- Pristanda.

Sarcina vizează prezentarea rolului didascalilor, într-una dintre secvențele propuse, la alegere, precizând și o trăsătură a personajului la care acestea fac referire.- Timp de lucru- 10 minute

Raportorul grupei prezintă rezultatul colaborării din cadrul grupei. Profesorul mediază discuția, inervine pe linia completărilor și a corectării răspunsurilor, apoi îi solicită pe elevi să asocieze personajul discutat, la grupa lor, cu un obiect/ lucru/ animal/fenomen al naturii etc.

Pe tablă, se pot sintetiza, pentru o mai bună organizare a ideilor, trăsături ale personajelor necesare pentru ora următoare.

Profesorul îi provoacă pe elevi să împartă fișa de lucru astfel încât să poate oferi grupei din sensul invers trigonometric secvența neanalizată. Noua sarcină este să selecteze o singură didascalie și să numească rolul ei în text.

3. REFLECȚIA (4 min.)

Se trag concluzii referitoare la rolul didascalilor în textul dramatic.

Elevii sunt invitați să facă un exercițiu de logică și creație și să completeze cu didascaliiile potrivite textul proiectat pe tablă.

Evaluarea se face pe tot parcursul lecției, prin aprecieri și observații curente, iar, la finalul activității, prin acordare de note.

4. EXTENSIA (1 min.)

Elevii primesc tema pentru acasă: Comentați, într-un text de minimum 50 de cuvinte, rolul didascalilor din textul-suport (Anexa 6).

“ȘCOALA ALTFEL- SĂ ȘTII MAI MULTE, SĂ FII MAI BUN!”

PROIECT EDUCAȚIONAL # MICII BUCĂTARI

ANUL ȘCOLAR 2023-2024

Profesor înv.primar: Frandeu Camelia Lenuța

Școala Gimnazială Hodac

ARGUMENT

Fiecare copil cu care lucrăm este unic și special, are dorințe și idei, visează la lucruri deosebite, gândește și creează, urmărește și apreciază, se bucură și se întristează.

Acest proiect **Micii bucătari** face parte din cadrul activității Școala Altfel planificată în preajma sărbătorilor de iarnă, în perioada 18-22 decembrie.

Ideea realizării acestui proiect a apărut atât la propunerea mea cât și la propunerea copiilor, care își doreau foarte mult să pregătească cu mânuțelor lor brioușe.

În cadrul acestei activități elevii vor experimenta și vor demonstra că sunt capabili să realizeze și să învețe lucruri care să îi ajute în viitor, unii dintre ei dorindu-și să ajungă bucătari.

Proiectul **MICII BUCĂTARI** se realizează cu scopul de-a forma deprinderi practice în bucătărie și de a iniția pe participanți în tainele rețetelor culinare. Astfel am ales să pregătim Brioușe.

DESCRIEREA PROIECTULUI

SCOPUL PROIECTULUI:

Cunoașterea de către elevi a propriilor caracteristici de personalitate, abilități și limite, deprinderi, interese, valori și convingeri, în vederea pregătirii pentru viață.

OBIECTIVE:

- ❖ Cunoașterea ustensilelor, instrumentelor, echipamentelor folosite în bucătărie;
- ❖ Identificarea și denumirea ingredientelor folosite la o anumită rețetă culinară;
- ❖ Cunoașterea și respectarea regulilor de igienă în bucătărie și la prepararea mâncărurilor;
- ❖ Formarea unor deprinderi practice de lucru în bucătărie;
- ❖ Inițierea elevilor mai mici în activități simple de bucătărie;
- ❖ Valorificarea experiențelor acumulate în familie;
- ❖ Participarea cu interes la activitățile practice organizate;

- ❖ Dezvoltarea spiritului de cooperare și colaborare, a încrederii în forțele proprii, a spiritului de echipă.

GRUP ȚINTĂ :

- elevii clasei a IV a A

Locul desfășurării: sala de clasă

RESURSE UMANE: cadrul didactic, elevii participanți.

RESURSE MATERIALE: ingredientele necesare pentru prepararea brișelor, mixer, bol, cuptor electric;

RESURSE TEMPORALE: două ore;

EVALUAREA ACTIVITĂȚII:

- Discuții finale cu elevii;
- Toate rezultatele practice vor fi apreciate și gustate de grupul direct, dar și de invitați;
- Fotografii;
- Diplome de participare.

DISEMINARE:

- Prezentarea proiectului și a rezultatelor în cadrul consiliului profesoral;
- Publicarea în revistele școlare, pe site-ul școlii;
- Mediatizarea activității pe facebook.





Director
Prof. Iacob Elena

Responsabil proiect educațional
Prof. învăț. primar Frandescu Camelia Lenuța

PROIECT EDUCATIONAL „Zestrea neamului românesc”

Prof.înv.primar Frigură Cristina Maria
Școala Gimnazială „Ștefan cel Mare” Buhuși, Bacău

PROIECTUL JUDEȚEAN „Zestrea neamului” se adresează elevilor clasele I-VIII din județ și cadrelor didactice COORDONATOARE.

SCOP: Dezvoltarea interesului elevilor pentru valorificarea valorilor cultural-religioase și perpetuarea obiceiurilor tradiționale românești.

MOTIVAȚIA ACTIVITĂȚII:

„...nu e datorie românească mai vrednică de a fi îndeplinită decât ca să facem părtași pe cei mai tineri de bunurile sufletești moștenite din vechime, căci zestre mai de preț nu e alta, ca averea de cuget și simțire închisă și păstrată cu grijă sfântă de-a lungul anilor, în adâncurile sufletului creștin al moșilor și strămoșilor noștri...” spune C.Breazul, îndemnându-ne pe toți să cunoaștem, să păstrăm și să continuăm tradițiile poporului român, întru menirea neamului și păstrarea identității acestuia.”

Vă invităm să descoperiți frumusețea tradițiilor populare românești .

Domeniul țesăturilor este alcătuit din cel mai mare număr de piese; dar și de cunoștințe cerute celui ce practică acest meșteșug.

Grijile femeilor erau în principal hainele și țesăturile din interior. Primele care atrag atenția dintre țesături sunt hainele. Purtate de oameni în văzul tuturor, ele atrag atenția prin măiestrie și diversitate. Fiecare zonă etnografică a avut un specific, piesele de port fiind mărci de recunoaștere a membrilor comunității, mijloace de apreciere a vârstei și a stării sociale.

Interiorul locuințelor țărănești era cu adevărat “îmbrăcat”. Țesăturile așezate în interior erau prezentate atât în casele țărănești, cât și în cele boierești. Multe din tainele acestui meșteșug s-au pierdut; multe tradiții s-au schimbat. Toate cunoștințele legate de țesături sunt păstrate de meșteri anonimi, de fiecare țărăncă ce trebuia să știe să toarcă și să țasă înainte de a avea o familie. Și ea nu se învață din cărți, ci de la femeile din sat. Multe poate au pierdut semnificația țesăturilor, dar bunicile încă mai știu.

Școala și comunitatea au datoria de a veghea asupra dezvoltării personale optime a fiecărui elev, stimulându-l în căutarea și descoperirea aptitudinilor/intereselor/talentelor acestora, cultivându-le simultan aplicația și perseverența în realizarea obiectivelor propuse. Spiritul de echipă, colaborarea, intercunoașterea, lărgirea orizontului cultural vor fi stimulate prin activitățile din cadrul proiectului care vor implica elevii pentru a le dezvolta potențialul creativ.

Prin acest concurs va oferim posibilitatea de a valorifica munca elevilor, a dumneavoastră și în același timp reprezintă un bun prilej de a face un schimb de experiență între școlile participante.

OBIECTIVE:

- promovarea valorilor culturale și creștine în rândul elevilor;
- formarea de comportamente adecvate în receptarea valorilor cultural-religioase și de civilizație tradițională românească.
- cunoașterea și valorificarea obiceiurilor și tradițiilor populare românești prin respectarea și transmiterea lor generațiilor actuale și viitoare;
- educarea simțului artistic și estetic pentru frumos și portul popular;
- cultivarea sentimentului de admirație pentru comorile creației populare românești;
- facilitarea schimburilor culturale, prieteniei și competiției constructive între elevi.

Beneficiari

- **Direct** Proiectul se adresează **copiilor de nivel preuniversitar** (clasele I-VIII) din regiune
- **Indirect** De asemenea, proiectul se adresează **cadrelor didactice** implicate în desfășurarea proiectului, precum și **membrilor comunităților** (părinți, invitații din cadrul proiectului etc.).

EVALUAREA PROIECTULUI:

- a. pe tot parcursul derulării proiectului, prin monitorizarea acțiunilor și activităților planificate;
- b. prin analiza ce va avea loc cu ocazia întâlnirii finale;
- c. în cadrul propriei analize a activităților din școală.

VALORIFICAREA PROIECTULUI:

La încheierea activităților și acțiunilor propuse în proiect se intenționează să se realizeze:

- a. diseminarea informațiilor în rândul cadrelor didactice, elevilor, părinților, oficialităților locale;
- b. crearea unei baze de informare pentru cadrele didactice.



"Rolul esențial al facilitării, susținerii și îmbunătățirii activităților în sistemul educațional"

Autor: prof. Fuciu Cristina Laura

Școala Gimnazială nr. 1 Remetea, jud. Bihor

În fiecare sistem educațional, facilitarea, susținerea și îmbunătățirea activităților joacă un rol esențial în promovarea unei învățări de calitate și în creșterea performanței elevilor. Aceste aspecte nu doar că sprijină procesul de predare și învățare, dar și creează un mediu educațional favorabil pentru dezvoltarea academică și personală a elevilor. În acest articol, vom explora importanța și impactul acestor trei elemente cruciale în contextul sistemului educațional contemporan.

Facilitarea activităților educaționale reprezintă un proces complex și dinamic care implică crearea și gestionarea unui mediu propice pentru învățare. Facilitatorii educaționali sunt responsabili de organizarea și conducerea activităților de învățare, de facilitarea dialogului și a colaborării între elevi și de oferirea suportului necesar pentru progresul lor academic și personal. Prin intermediul unei facilități eficiente, elevii sunt încurajați să își asume responsabilitatea pentru propria lor învățare, să-și dezvolte abilitățile critice și de rezolvare a problemelor și să devină mai independenți în procesul lor de învățare.

Susținerea activităților educaționale este crucială pentru a asigura succesul și progresul continuu al elevilor. Aceasta implică furnizarea de resurse adecvate, sprijin individualizat și intervenții prompte pentru a răspunde nevoilor diverse ale elevilor. Prin susținerea activă a învățării, educaționalii pot identifica și aborda dificultățile întâmpinate de elevi, pot oferi feedback constructiv și pot crea o atmosferă în care fiecare elev se simte valorizat și încurajat să își atingă potențialul maxim.

Îmbunătățirea activităților educaționale este un proces continuu și reflexiv care vizează optimizarea procesului de învățare și creșterea performanței elevilor. Aceasta implică evaluarea constantă a practicilor educaționale, identificarea punctelor tari și a celor slabe și implementarea de schimbări și inovații în vederea îmbunătățirii continue a calității educației. Prin îmbunătățirea activităților, educaționalii pot crea un mediu educațional dinamic și stimulant, care să răspundă nevoilor și cerințelor în schimbare ale elevilor și să îi pregătească pentru succes în lumea modernă.

La Școala Gimnazială nr. 1 Remetea cadrele didactice, în special echipa de implementare a proiectelor europene, fac un efort deosebit pentru a facilita, susține și îmbunătăți activitățile didactice și pentru a aduce calitate în demersul didactic. Astfel, în perioada 2020-2023, în școala noastră s-au derulat 3 proiecte Erasmus care au îmbogățit experiența didactică și culturală a cadrelor didactice și a elevilor noștri, în plus, școala obținând pentru a doua oară titlul de Școală Europeană în 2023 și Școală e-Twinning.

Proiectul Erasmus+ ”What’s Up Mr. Bug? Insects As The Wonder Of Ecosystem” (cu nr. de ref.2020-1-PL01-KA229-081871_2) a urmărit promovarea interesului elevilor în a descoperi lumea insectelor și a depăși unele rezerve în ceea ce le privește, lărgirea cunoștințelor elevilor în ceea ce privește eco-sistemele și bio-diversitatea din țările partenere, dezvoltarea cunoștințelor și înțelegerea altor culturi europene, a naturii, a caracteristicilor geografice, îmbunătățirea comunicării într-o limbă străină și a abilităților de utilizare a TIC, creșterea participării în activități de învățare pe tot parcursul vieții și crearea de noi oportunități în special pentru copiii cu nevoi speciale și grupurile dezavantajate, crearea de competențe de mediu într-un context real prin îmbunătățirea deprinderilor de învățare despre mediu, ecologie, științe, dezvoltarea creativității și inovației prin strategii de învățare mai bune, concretizate prin abordări STEAM, învățarea bazată pe proiecte.

Proiectul Erasmus+”Eco-Warriors Small Steps” (nr. de ref.2020-1-UK01-KA229-079221_4) prin care partenerii și-au propus să-i conștientizeze pe elevi, profesori, părinți despre relația dintre climă, vegetație și ființe, să permită elevilor dezavantajați din punct de vedere social să aibă acces la o educație de calitate, să creeze posibilitatea ca elevii să-și dezvolte potențialul și să facă alegeri în cunoștință de cauză, să pună în practică noi ustensile metodologice care să permită o abordare holistică și multidisciplinară a activităților de învățare, să utilizeze un context al învățării variat care să se adreseze nevoilor particulare ale elevilor, să dezvolte gândirea critică și utilizarea noilor tehnologii de comunicare, să folosească învățarea centrată pe elev, să dezvolte stima de sine a elevilor, să încurajeze învățarea limbilor străine ca mijloc comun de comunicare, să dezvolte și să întărească reziliența în rândul elevilor și profesorilor, să promoveze învățarea colaborativă.

Proiectul Erasmus+ ”THEATRE ET ECHANGES CULTURELS (nr de ref.2020-1-FR01-KA229-079924_2) care a avut ca scop dezvoltarea abilităților lingvistice și încrederea în sine a participanților, introducerea participanților în artele spectacolului, prin practică și studiu de texte, prin întâlniri cu profesioniști, vizite la săli de teatru și spectacole, îmbogățirea culturii personale, dezvoltarea abilităților intelectuale și fizice, a deprinderilor de muncă individuale și colective lărgirea orizonturilor culturale (artistice, profesionale, cetățenești), incluziunea socială.

Acest proiect a avut asupra instituției noastre un impact deosebit deoarece am fost printre puținele școli din mediul rural care a derulat în perioada 2020-2023 proiecte Erasmus +, fiind un exemplu pozitiv pentru școlile din jur. Personalul școlii a putut, ca urmare a implicării în acest proiect, să-și dezvolte abilitățile lingvistice, de utilizare TIC, de organizare și comunicare, să participe la activități care le-au lărgit orizontul personal și au contribuit la

dezvoltarea lor personală. Elevii care au participat direct la activitățile proiectului au beneficiat de experiențe culturale și artistice de neuitat participând la ateliere de teatru, la Festivalul Internațional pentru Adolescenți Tefik D'Or din Ankara, Turcia, la ateliere de artă stradală și dans în Clermont-Ferrand, Franța, au cunoscut oameni de teatru, au beneficiat după spectacol de un feedback profesionist și avizat care să îi ajute să-și amelioreze jocul scenic și managementul emoțiilor. Și-au îmbunătățit competențele lingvistice franceze prin comunicarea cu partenerii de proiect, au descoperit culturi noi și au legat prietenii, toate acestea contribuind la dezvoltarea lor personală, la creșterea stimei de sine, la creșterea motivației de învățare și la ameliorarea situațiilor de abandon școlar. Pentru întreaga comunitate locală acest proiect a însemnat posibilitatea de a cunoaște noi culturi, de a deveni mai toleranți față de diferențele culturale și lingvistice, de a prezenta partenerilor propriile valori culturale și tradiționale.

Club școlar de dezbateri academice
Prof. Gabriel Gabor
Colegiul Economic “Ion Ghica” Bacău

DEBATE – ul este o formă structurată de dezbateri educațională, compusă din echipe cu număr egal de membri. Aceștia sunt puși în situația de a pune în valoare “pro” și “contra” argumente diferite pentru ambele fațete ale unor chestiuni asupra cărora oamenii, deși bine intenționați, pot fi în dezacord.

Tinerii care dezbate:

- au rezultate școlare semnificativ mai bune decât colegii lor;
- studiază la cele mai importante universități internaționale;
- sunt angajați în companii de top din România și străinătate.

Clubul școlar de dezbateri academice “Kombat 1” este afiliat Asociației Române de Dezbateri, Oratorie și Retorică România (A.R.D.O.R. România) prin intermediul Asociației pentru Comunicare, Oratorie, Retorică și Dezbateri Iași (A.C.O.R.D. Iași)

Motto: “S-ar putea să greșesc și s-ar putea să ai dreptate, dar prin efortul nostru ne-am putea apropia de adevăr.”

Karl Popper

I. Scurt istoric

În perioada mai 2011 – septembrie 2013, profesorul Gabor Gabriel din cadrul Colegiului Economic “ION GHICA” Bacău a coordonat un club de dezbateri academice numit “The Debaters’ League” care a fost afiliat Asociației Regionale de Dezbateri, Oratorie și Retorică Moldova. Acest club a participat, prin membrii săi, la competiții regionale și naționale de dezbateri, numărul de membri devenind din ce în ce mai mare.

Evoluția clubului de dezbateri a fost următoarea:

- Mai 2011 – Înființarea clubului școlar de dezbateri academice “The Debaters’ League”;
- Septembrie 2011 – Afilierea clubului către Asociația Regională de Dezbateri, Oratorie și Retorică Moldova (ARDOR Moldova)
- 1 septembrie 2013 - Clubul școlar de dezbateri academice și-a schimbat denumirea și afilierea; astfel, noua denumire a devenit “**KOMBAT 1**” și a devenit afiliat Clubului de Dezbateri Academice Iași (CDAIS), care este parte din Asociația Române de Dezbateri, Oratorie și Retorică (A.R.D.O.R) România; în anul 2017 Clubul de Dezbateri Academice Iași (CDAIS) și-a schimbat denumirea în Asociația pentru Comunicare, Oratorie, Retorică și Dezbateri (ACORD).
- Septembrie 2017 – Clubul școlar de dezbateri academice “Kombat 1” devine afiliat Asociației pentru Comunicare, Oratorie, Retorică și Dezbateri (ACORD), membră a Asociației Române de Dezbateri, Oratorie și Retorică (A.R.D.O.R) România.

Având în vedere faptul că, de-a lungul anilor, clubul de dezbateri “KOMBAT 1” a avut o evoluție constantă, participând la competiții importante, profesorul coordonator Gabriel Gabor speră ca, în noul an școlar, clubul de dezbateri “KOMBAT 1” să devină din ce în ce mai dezvoltat și mai puternic, dorindu-se o ascensiune tot mai puternică de la o promoție la alta. În acest sens, la începutul anului școlar 2022-2023 numărul de membri este de 5 (cinci), urmând ca în perioada imediat următoare să aibă loc niște recrutări pentru noii membri interesați de înscrierea și activarea în clubul de dezbateri. În limita timpului disponibil, prima activitate a clubului ar putea fi o dezbateri demonstrativă susținută de membrii din anul școlar anterior, prin intermediul căreia elevii școlii pot fi informați despre ceea ce înseamnă cu adevărat acest tip de activitate extrașcolară. Din experiențele anterioare de acest gen, în urma unei asemenea activități crește posibilitatea ca unii dintre elevii care vor fi prezenți la dezbateri demonstrativă să dorească înscrierea în club.

De-a lungul evoluției clubului, acesta a participat la următoarele competiții:

<i>Perioada</i>	<i>Organizatori/ Locațiae</i>	<i>Competiție / concurs</i>
11 - 14 August 2011	Slănic Moldova, Jud. Bacău	Forumul național de dezbateri legislative
18 - 19 mai 2012	Valea Budului, Jud. Bacău	Competiția “Tinerii dezbat” – etapa regională
9 - 13 iulie 2012	Izvorul Mureșului, Jud. Harghita	Forumul național de dezbateri al C.N.E
15 - 19 august 2012	Brașov	Forumul național de dezbateri
1 - 3 martie 2013	Colegiul Național “Mihai Viteazul” Sfântu Gheorghe, Jud. Covasna	Competiția “Saint George – City of Debate” – ediția a VII-a
27 - 28 aprilie 2013	Colegiul Național “Mihai Eminescu” Suceava	Competiția “Tinerii dezbat” – etapa regională
28 martie - 2 martie 2014	Colegiul Național “Mihai Viteazul” Sfântu Gheorghe, Jud. Covasna	Competiția “Saint George – City of Debate” – ediția a VIII-a
16 - 18 mai 2014	Colegiul Național de informatică, Piatra Neamț, Jud. Neamț	Competiția “Tinerii dezbat” – etapa regională
27 august - 01 septembrie 2014	Ploiești, Jud. Prahova	Forumul național de dezbateri academice (F.N.D.A.)
30 - 31 mai 2015	Colegiul Național de informatică, Piatra Neamț, Jud. Neamț	Competiția “Tinerii dezbat” – etapa regională
4 – 6 martie 2016	Colegiul Național “Mihai Viteazul” Sfântu Gheorghe, Jud. Covasna	Competiția “Covalact Saint George City of Debate” – ediția a X-a
20 – 22 mai 2016	Colegiul Național “Costache Negruzzi” Iași	Competiția “Tinerii dezbat” – etapa regională
25 – 26 iunie 2016	Colegiul Național “Costache Negruzzi” Iași	Competiție pentru calificările unor echipe C.D.A.I.S. la Forumul Național de Dezbateri Academice (F.N.D.A.)
13 – 14 mai 2017	Colegiul Național “Ferdinand I” Bacău	Olimpiada de argumentare, dezbateri și gândire logică “Tinerii dezbat” – faza regională
Septembrie – noiembrie 2017	Asociația “Unlimited Connections”	Tinerii băcăuani în Uniunea Europeană – Casa democrației parlamentare
26 – 27 mai 2018	Colegiul Național “Mihai Eminescu” Bacău	Olimpiada de argumentare, dezbateri și gândire logică “Tinerii dezbat” – faza regională
08 – 10 martie 2019	Colegiul Național “Mihai Viteazul” Sfântu Gheorghe, Jud. Covasna	Competiția “Covalact Saint George City of Debate” – ediția a XIII-a

11 martie – 9 mai 2019	Universitatea “Vasile Alecsandri” Bacău	Concurs de dezbateri academic “Eu aleg EUropa”
08 – 09 iunie 2019	Colegiul Național “Vasile Alecsandri” Bacău	Olimpiada de argumentare, dezbateri și gândire logică "Tinerii dezbat" – faza regională
03 – 04 octombrie 2020	ARDOR România, Online pe Zoom	Competiție de dezbateri între profesorii coordonatori și instructori de club de dezbateri
12 – 13 decembrie 2020	ARDOR România și Mega Image, Online pe Zoom	Concursul de dezbateri “Mega dezbateri”, sponsorizat de Mega Image
25 – 30 august 2021	ARGO și ARDOR România, Online pe Zoom	Competiția “Forumul Național de Dezbateri Academice” (FNDA)
04 decembrie 2021	ARDOR România și Mega Image, Online pe Zoom	Concursul de dezbateri “Mega dezbateri”, sponsorizat de Mega Image
29 mai 2022	Colegiul Național “Ferdinand 1” Bacău	Olimpiada de argumentare, dezbateri și gândire logică "Tinerii dezbat" – faza județeană – Premiul 3 pe echipă și Mențiune pe vorbitor.
10 iunie 2023	Colegiul Economic “Ion Ghica” Bacău	Olimpiada de argumentare, dezbateri și gândire logică "Tinerii dezbat" – faza județeană – Premiul 3 pe vorbitor, atât la echipa de avansați cât și la echipa de începători.

II. Context

Democrația nu este un bun câștigat odată pentru totdeauna. Ea este o construcție fragilă al cărei succes depinde de implicarea și de calitatea acțiunii publice a fiecărui cetățean. Într-o societate deschisă și democratică, participarea și implicarea sunt condiții de bază pentru buna funcționare a acesteia, fiind îndeplinite atunci când cetățenii înțeleg și comunică. Predispoziția fiecărui individ de a acționa și reacționa, de a genera discuții, de a-și exprima argumentat punctele de vedere, exprimă calitatea de cetățeni a acestora și gradul de democratizare a unei societăți. Exprimarea informată a poziției asupra unui subiect de interes public reprezintă o măsură a calității unui cetățean de a fi “apt” din punct de vedere civic.

III. Descrierea proiectului

- **Tipul proiectului:** educație pentru dezvoltare personală - comunicare
- **Scop:** Clubul școlar de dezbateri “KOMBAT 1” are ca scop conștientizarea și înțelegerea informată în rândul elevilor din Colegiul Economic “Ion Ghica” Bacău a valorilor cetățeniei democratice, prin exersarea atitudinii tolerante și deschise față de diferențele (de opinie, sociale, etnice, economice, de sănătate, gen) care pot constitui bariere în comunicare și acțiune comună.

- **Obiective:**
 1. Cunoașterea valorilor democratice, exersarea de către elevi a practicilor democratice de bază, în vederea asumării rolului și statutului de cetățean activ.
 2. Dezvoltarea competențelor și atitudinilor solicitate de exercitarea cetățeniei într-o societate democratică (competențe de comunicare, de participare socială, atitudine tolerantă, spirit civic critic și constructiv).
 3. Dezvoltarea capacității de a face deosebirea, în raport cu un anumit context, între “practice democratice” și “practice nedemocratice”, indentificând exemplele de bună practică din diverse domenii.
 4. Dezvoltarea capacității elevilor de a argumenta, de a gândi critic, de a aplica regulile fair-play-ului în rundele de dezbateri, în comunicarea școlară și în societate.
 5. Formarea și dezvoltarea abilităților de negociere și rezolvare a conflictelor, de participare civilizată și argumentată la dezbateri în viața socială, de raportare critică la argumente și contraargumente în conversație, dezbateri, discurs public și mass-media.
 6. Promovarea imaginii instituției de învățământ preuniversitar din care face parte clubul de dezbateri, și anume Colegiul Economic “Ion Ghica” Bacău.
- **Grup țintă:** elevii claselor a IX-a - a XII-a din cadrul Colegiului Economic “Ion Ghica” Bacău.
- **Durata:** 13 septembrie 2022 – 12 septembrie 2023 (12 luni).
- **Conținutul activităților:** activitățile și temele discutate în cadrul ședințelor de dezbateri vor fi conform programei și planificării anuale ale opționalului de “Dezbateri, oratorie și retorică”.
- **Metode și tehnici de lucru:** membrii vor lucra atât în echipă, în cadrul ședințelor de dezbateri, cât și individual, fiecare pe cont propriu, în special la construcția discursurilor. În cazuri deosebite care împiedică întâlnirile fizice, activitățile se vor realiza în mediu online (pe platformele Zoom sau Google Classroom).
- **Rezultate:** rezultatele activității clubului vor fi măsurate atât în cadrul competițiilor de dezbateri locale, regionale și naționale cât și în urma organizării și susținerii unor dezbateri demonstrative între membrii clubului sau în meciuri cu cluburi din alte licee sau chiar universități.
- **Resurse umane:**
 - Coordonator: prof. Gabor Gabriel
 - Colaboratori: prof. Prof. Smaranda Ilinca Elena, Prof. Stoica Cristina, Prof. Anghel Daniela, Prof. Astani Andreea Iuliana, Lungu Livia - Secretar-șef;
 - profesori coordonatori ai cluburilor de dezbateri din alte licee, alumni și trainerii din cadrul ARDOR România.
 - Elevii membri ai clubului de dezbateri.
- **Parteneri:** Asociația Română de Dezbateri, Oratorie și Retorică (A.R.D.O.R.) România prin intermediul Asociației pentru Comunicare, Oratorie, Retorică și Dezbateri Iași (A.C.O.R.D. Iași).

IV. Bugetul proiectului

Cheltuielile ocazionate de activitățile din cadrul clubului de dezbateri “KOMBAT 1” vor fi suportate de coordonatorii proiectului, de elevii participanți la competițiile de dezbateri (pentru transport, taxa de participare, cazare etc), precum și de posibili sponsori.

Bibliografie: <https://ardor.org.ro/despre-noi/#dezbaterero>

PREDAREA – ÎNVĂȚAREA MATEMATICII DIN GIMNAZIU FOLOSIND METODELE INTERACTIVE; EXEMPLE

Prof. Raluca GABOR, Șc. Gimn. „Dimitrie Sturdza” Tecuci

Utilizând metodele interactive de grup, prin integrarea adecvată în lecțiile de matematică, acestea determină creșterea eficienței învățării noțiunilor matematice și, prin aceasta, creșterea randamentului școlar al elevilor. Acest lucru este bun și pentru alte discipline, elevii adoptând acest stil modern de predare – învățare, învățând ușor care sunt metodele interactive și etapele pe care trebuie să le urmeze pentru o eficiență mare a lor.

Aplicarea metodelor și tehnicilor interactive, centrate pe activități de grup, asigură elevilor formarea unei gândiri flexibile, dezvoltarea creativității, a imaginației, îmbunătățirea comunicării între colegi. Activitatea pe grupuri are o mare importanță, având rezultate imediat vizibile în relaționarea între elevi și profesor, dar și între colegi. Metodele utilizate stimulează participarea activă și deplină a elevilor în procesul instructiv-educativ.

Chiar dacă nu toți colegii profesori de matematică folosesc în lecții aceste metode, în condițiile sociale actuale, când elevii trebuie stimulați cu activități frumoase și activizante pentru a învăța mai ușor, eu folosesc aceste metode interactive, iar rezultatele sunt foarte vizibile, elevii fiind mai captivați decât înainte de lecțiile de matematică, iar învățarea noțiunilor este mai temeinică.

CUVINTE – CHEIE: metode interactive de grup, lecții de matematica, exemple.



„Învățarea în grup exersează capacitatea de decizie și de inițiativă, dă o notă mai personală muncii, dar și o complementaritate mai mare aptitudinilor și talentelor, ceea ce asigură o participare mai vie, mai activă, susținută de foarte multe elemente de emulație, de stimulare reciprocă, de cooperare fructuoasă.” (Ioan Cerghit, 1997, p. 54)

Ce este specific învățării centrate pe grupe de elevi este chiar interacțiunea dintre elevi din timpul activității de învățare, ceea ce face învățarea mai ușoară, mai activă, cu rezultate foarte bune care nu întârzie să apară. Această interactivitate face ca elevii să se transforme

din personajul pasiv al învățării care primea cunoștințele de-a gata de la profesor în personajul principal în formarea educațională proprie. Interactivitatea înseamnă atât cooperare între membrii grupului, dar și o competiție. În îndeplinirea unor sarcini simple de lucru, învățarea centrată pe grupe de elevi este stimulantă, elevii împărtășindu-și unul altuia din cunoștințe pentru a ajunge la rezultatul corect, dorit. În rezolvările de exerciții și probleme, interacțiunea dintre membrii grupului are ca rezultat emiterea mai multor variante, metode de rezolvare, care facilitează obținerea rezultatului corect.

Interacțiunea dintre membrii grupului este foarte importantă deoarece, în aceste condiții, elevii își vor da seama atât de posibilitățile lor intelectuale, dar și de limite, aceste lucruri ajutându-i în autoevaluare. Cei care învață în echipă vor fi capabili să sistematizeze cunoștințele mult mai ușor, vor putea să folosească aceste cunoștințe mai ușor, să le aplice atunci când va fi nevoie. Este cunoscut faptul că elevii învață mult mai facil unul de la altul, cunoștințele învățate astfel fiind ținute minte mai mult timp, în comparație cu cele învățate individual. Se dezvoltă foarte bine inter-reaționarea de toate tipurile: profesor – elev, elev – profesor, elev – elev, această abilitate de comunicare în grup ajutându-i foarte mult în viață, dar și în viitor în activitatea lor profesională. Învățământul actual urmărește folosirea în cadrul procesului instructiv – educativ a metodelor activizante pentru elevi, care să solicite gândirea și creativitatea elevului.

Învățarea interactivă, centrată pe grupuri de elevi, nu își atinge scopul principal decât dacă metodele învățării active sunt folosite foarte bine în activitatea didactică. La matematică, se pot folosi majoritatea metodelor interactive, în mai multe momente ale activității didactice.

Este foarte bine ca profesorul să își planifice în detaliu activitatea didactică, așa încât să fie foarte bine știute etapele pe care trebuie să le parcurgă la fiecare metodă. Este la fel de bine ca la activitățile didactice să se aplice metode interactive, dar nu mai mult de două în fiecare activitate. Este bine ca metodele să fie folosite prin rotație, astfel încât să nu intervină monotonia și plictiseala în rândul elevilor. Aceștia trebuie să fie tot timpul activați, folosindu-se metode interactive, care să îmbine predarea-învățarea-evaluarea cu caracterul ludic, astfel încât obiectivele propuse să fie atinse.

În timpul activităților didactice unde se folosesc aceste metode active, elevii nu mai sunt inhibați, comunică în interiorul grupurilor, dând frâu liber creativității și imaginației, tolerând ideile tuturor colegilor. Ei sunt responsabilizați cu sarcini de lucru, la atingerea obiectivelor propuse și la aflarea soluțiilor problemei propuse aducându-și fiecare dintre ei

aportul. Elevii sunt foarte bucuroși când profesorul folosește aceste metode interactive în lecții, ei având un rol principal, participativ, la propriul proces de formare. Se obișnuiesc să își caute singuri sau cu ajutorul colegilor de grup conținuturile noi, plecând de la ce cunosc, dirijați și observați tot timpul de profesor. De fapt asta este cea mai mare diferență între procesul didactic tradițional și cel modern, bazat pe metode interactive: dacă în primul elevii nu participau activ la aflarea noilor conținuturi, ci acestea se serveau pe tavă de către profesor, care era principalul actor, în învățarea modernă elevii participă activ la lecție, găsind singuri soluția problemei puse, găsind singuri noutățile, dar sub stricta dirijare a profesorului, care le explică pas cu pas ce trebuie să facă pentru a avea succes în activitatea lor.

Este foarte important faptul ca profesorul să știe momentul lecției în care să propună folosirea unei metode interactive, în general, acestea împletindu-se foarte armonios cu multe dintre metodele tradiționale.

Iata câteva exemple de folosire a metodelor interactive în diferite momente ale lecțiilor de matematică din gimnaziu, pentru a observa cât de bine se pretează aceste metode inclusiv la orele de matematică, în diferite momente ale lecției:

A. Folosirea metodei MOZAIK la clasa a V – a, la predarea lecției: Operații cu mulțimi

Etape:

1. Se împarte clasa în 5 grupuri de 4 elevi, fiecare elev din fiecare grup primind fișe numerotate cu 1, 2, 3 și 4. Aceste fișe cuprind fiecare câte o parte dintr-un material care va fi discutat de către elevi. Se propune de către profesor titlul teme: OPERAȚII CU MULȚIMI.
2. Se prezintă în câteva cuvinte subiectul de către profesor, explicând totodată și modul de lucru.
3. Elevii se regroupează după numărul fișei în grupurile de experți: toți elevii care au numărul 1 vor forma un grup, cei cu numărul 2 vor forma alt grup ș.a.m.d. Deci, unul dintre grupurile de experți vor avea ca subtemă Intersecția mulțimilor.
4. În interiorul grupului de experți se învață reciproc, apelând la învățarea prin cooperare, tema primită. Elevii discută, citesc, dau exemple care să facă înțelegerea noțiunii mai ușoară și hotărăsc modul în care vor preda celorlalți membri din grupul inițial subiectul. Pentru explicarea și, implicit, înțelegerea cea mai ușoară a noțiunilor noi, aceștia vor folosi cuvintele lor, exemple numerice, exerciții care au menirea de a susține subiectul respectiv.

5. După ce au învățat în grupurile de experți, elevii se regroupează în grupurile inițiale și predau pe rând tema în care au devenit experți. Se ține cont de numărul fișei, în acea ordine se prezintă noile conținuturi. Dacă sunt neclarități, se pun întrebări respectivului expert.
6. În fiecare grup sunt astfel predate cele patru operații cu mulțimi: reuniunea, intersecția, diferența și produsul cartezian, având grijă ca noțiunile, scrierile și termenii matematici să fie corecți și compleți, dar și exemplele să fie, de asemenea, corecte. Fiecare elev devine responsabil pentru propria învățare, dar și a celorlalți colegi, trebuind să transmită corect și complet noțiunile în care a devenit expert. Este foarte important să monitorizăm continuu activitatea elevilor, pentru a fi siguri că achizițiile noi sunt transmise corect și complet.
7. Către sfârșit, se trec oral în revistă cele învățate, în ordinea părților temei, în mod frontal împreună cu profesorul. Pentru a verifica nivelul de înțelegere a temei de către elevi, profesorul alege câteva exerciții pentru a fi rezolvate individual de către elevi. În acest fel observă clar cine a înțeles, iar acolo unde crede de cuviință, mai explică regula o dată sau mai dă un exemplu, pentru a se asigura de buna înțelegere a materialului nou de către toți elevii.

- ✓ Fișa 1: Reuniunea mulțimilor: Reuniunea a două mulțimi este mulțimea formată din elementele comune și necomune celor două mulțimi, scrise o singură dată, în ordine crescătoare.
- ✓ Fișa 2: Intersecția mulțimilor: Intersecția a două mulțimi este mulțimea formată din elementele comune celor două mulțimi, scrise o singură dată, în ordine crescătoare.
- ✓ Fișa 3: Diferența a două mulțimi: Diferența a două mulțimi este mulțimea formată din elementele care sunt în prima mulțime și nu sunt în a doua, scrise o singură dată, în ordine crescătoare.
- ✓ Fișa 4: Produsul cartezian a două mulțimi: Produsul cartezian a două mulțimi este mulțimea formată din perechile ordonate de numere (x,y) , unde x este element din prima mulțime, iar y din a doua.

- B. Folosirea METODEI PIRAMIDEI (BULGĂRELE DE ZĂPADĂ) la clasa a V – a, la reactualizarea conținuturilor lecției Amplificarea și simplificarea fracțiilor cu un număr natural

La începutul lecției, explic elevilor ce vom face, ce metode vom folosi, pentru a fi pregătiți pentru momentul în care vom începe să folosim metoda piramidei. După ce recapitulăm regulile de amplificare și simplificare a fracțiilor cu un număr natural, fiecare elev primește o fișă de lucru cu trei părți. Profesorul le explică faptul că au 10 minute pentru a rezolva prima parte singuri, individual.

A doua etapă a presupus rezolvarea părții a II – a în perechi, acestea fiind formate de fiecare elev cu colegul de bancă, timpul fiind tot 10 minute. Rezolvarea se face pe face pe foi albe.

În a treia etapă, se unesc câte două perechi pentru a forma grupuri de patru elevi. Fiecare grup are de rezolvat partea a treia a fișei de lucru, rezolvarea făcându-se pe o foaie de flipchart. În interiorul grupului, membrii lui discută, conlucrează și formulează rezolvările, scriindu-le pe foi, timpul de lucru fiind de 10 minute.

În ultima etapă, fiecare grup își numește un căpitan, care va prezenta în fața întregii clase rezultatele finale, rezolvarea completă a părții a III – a, la care s-a ajuns în interiorul grupului.

Menționez că după fiecare etapă cred că este necesară verificarea rezultatelor și acolo unde trebuie, corectarea lor.

Fișa de lucru este:

I.1) Să se amplifice cu 3 fracțiile: a) $\frac{1}{2}$ și b) $\frac{5}{8}$

2) Cu ce număr trebuie amplificată fiecare din următoarele fracții astfel încât să obținem de fiecare dată fracții cu numitorul 12:

$$\text{a) } \frac{1}{2} \qquad \text{b) } \frac{5}{3} \qquad \text{c) } \frac{7}{6}$$

3) Aflați numerele naturale x și y astfel încât fiecare dintre următoarele egalități să fie adevărate

$$\text{a) } \frac{{}^y)3}{5} = \frac{x}{10} \qquad \text{b) } \frac{{}^y)7}{x} = \frac{21}{15}$$

II.1) Să se simplifice cu 5 fracțiile: a) $\frac{10}{15}$ și b) $\frac{5}{20}$

2) Simplificați fracțiile (până obțineți fracții ireductibile):

$$\text{a) } \frac{20}{30} \qquad \text{b) } \frac{4}{12} \qquad \text{c) } \frac{312}{72}$$

3) Aflați numerele naturale x și y astfel încât următoarea egalitate să fie adevărată:

$$\frac{6^{(x)}}{8} = \frac{3}{y}$$

III.

Fracția ordinară	Amplificări	Fracția ordinară	Simplificări
$\frac{2}{3}$	$\frac{2^2 \cdot 2}{3}$	$\frac{24}{36}$	$\frac{24^{(2)}}{36}$
$\frac{5}{7}$	$\frac{5^3 \cdot 5}{7}$	$\frac{18}{75}$	$\frac{18^{(3)}}{75}$
$\frac{3}{11}$	$\frac{3^5 \cdot 3}{11}$	$\frac{15}{35}$	$\frac{15^{(5)}}{35}$
$\frac{13}{17}$	$\frac{13^2 \cdot 13}{17}$	$\frac{248}{962}$	$\frac{248^{(2)}}{962}$
$\frac{25}{31}$	$\frac{25^{10} \cdot 25}{31}$	$\frac{180}{430}$	$\frac{180^{(10)}}{430}$
$\frac{5}{33}$	Amplificare cu 3	$\frac{108}{18}$	Simplificare cu 3
$\frac{19}{7}$	Amplificare cu 10	$\frac{180}{430}$	Simplificare cu 2
$\frac{22}{31}$	Amplificare cu 2	$\frac{180}{430}$	Simplificare cu 5
$\frac{13}{31}$	Amplificare cu 5	$\frac{180}{420}$	Simplificare cu 3
$\frac{25}{11}$	Amplificare cu 7	$\frac{180}{450}$	Simplificare cu 5

C. Folosirea METODEI RAI la clasa a VII – a la recapitularea noțiunilor capitolului
 Patrulare particulare

Clasa este organizată astfel: toți elevii formează un cerc. Un elev are o minge în mână pe care o va arunca unui coleg, dar înainte de aceasta îi pune o întrebare referitoare la capitolul recapitulat. Cel care a prins mingea trebuie să răspundă. Dacă răspunde corect, el la rândul lui îi va pune unui alt coleg o întrebare, aruncându-i mingea. Dacă, însă, nu a răspuns corect, acesta iese din joc, cel care dă răspunsul corect fiind elevul care a pus întrebarea. Se repetă această operațiune până mingea trece pe la toți elevii. Vor folosi întrebări de tipul:

- Ce este patrulaterul convex, paralelogramul, etc.
- Spuneți o proprietate a paralelogramului, pătratului, etc.
- Care este formula ariei la dreptunghi?

Pentru a fi mai ușor în cazul în care nu am mai folosit această metodă la clasă, putem ca noi ca profesori să întocmim lista de întrebări, exerciții. Pe parcurs, elevii vor fi lăsați și să compună întrebări, probleme, exerciții.

Eliminarea celor care nu au răspuns corect, sau a celor care nu au dat nici un răspuns, conduce treptat la rămânerea în grup a celor care stăpânesc acest capitol foarte bine. Pentru că toți stau în picioare, am optat ca folosind această metodă să facem recapitularea teoretică a capitolului Patrulatere particulare.

La final se analizează modul de lucru, profesorul explicând noțiunile care s-au adeverit a fi mai puțin înțelese. Putem folosi această metodă și pe grupuri mai mici. În acest caz, elevii cel mai bine pregătiți se vor duela în finală.

BIBLIOGRAFIE

1. Cerghit, Ioan, (1997), *Metode de învățământ*, Editura Didactică și Pedagogică, București
2. Dulamă, Maria, Eliza (2002), *Modele, strategii și tehnici didactice activizante*, Ed. Clusium, Cluj-Napoca
3. Neacșu, Ioan,(1990), *Metode și tehnici de învățare eficientă*, Ed. Militară, București
4. Pânișoară, Ion-Ovidiu, (2003), *Comunicarea eficientă. Metode de interacțiune eficientă*, Editura Polirom, Iași.

Valențe educative ale metodelor centrate pe elev

Prof. înv. primar
Galan Lucia, Liceul de Arte Oradea, Bihor

Învățarea centrată pe elev reprezintă o abordare care presupune un stil de învățare activ și integrarea programelor de învățare în funcție de ritmul propriu de învățare al elevului. Elevul trebuie să fie implicat și responsabil pentru progresele pe care le face în ceea ce privește propria lui educație.

Metodele de învățare centrată pe elev fac lecțiile interesante, ajută elevii să realizeze judecăți de substanță și fundamente, sprijină elevii în înțelegerea conținuturilor pe care vor fi capabili să le aplice în viața reală. Printre metodele care activează predarea- învățarea sunt și cele prin care elevii lucrează productiv unii cu alții, își dezvoltă abilități de colaborare și ajutor reciproc. Aceste metode interactive de grup promovează interacțiunea dintre mințile participanților, dintre personalitățile lor, ducând la o învățare mai activă și cu rezultate evidente. Interactivitatea presupune atât *cooperarea*- definită drept „forma motivațională a afirmării de sine, incluzând activitatea de avansare proprie, în care individul rivalizează cu ceilalți pentru dobândirea unei situații sociale sau a superiorității”(Ausubel, 1981)- cât și *competiția*- care este o „activitate orientată social, în cadrul căreia individul colaborează cu ceilalți pentru atingerea unui țel comun”(Ausubel, 1981). Ele nu sunt antitetice; ambele implică un anumit grad de interacțiune, în opoziție cu comportamentul individual.

Un învățământ modern, bine conceput, permite inițiativa, spontaneitatea și creativitatea elevilor, dar și dirijarea, îndrumarea lor, rolul educatorului căpătând noi valențe, depășind optica tradițională prin care era văzut ca un furnizor de informații.

În învățământul centrat pe elev, profesorul devine un coparticipant alături de elevi la activitățile desfășurate. El însoțește și încadrează copilul pe drumul spre cunoaștere. O învățare eficientă și durabilă este cea care are la bază participarea activă a elevului la descoperirea informațiilor, a sensului și utilității lor. În lecțiile tradiționale, formele predominante de organizare a elevilor sunt cele frontale, când dascălul lucrează simultan cu întreaga clasă și toți elevii rezolvă aceeași sarcină de lucru. În lecțiile centrate pe elev sunt dominante activitățile individuale și în grupuri mici. Pentru crearea unui cadru eficient de învățare este importantă echilibrarea instruirii frontale, individuale și pe grupe.

Învățarea centrată pe elev „oferă elevilor o mai mare autonomie și un control sporit cu privire la disciplinele de studiu, la metodele de învățare și la ritmul de lucru” (Gibbs, 1992). Această perspectivă subliniază caracteristicile fundamentale ale învățării centrate pe elev, promovând ideea că elevilor trebuie să li se ofere un control sporit asupra învățării prin asumarea de responsabilități cu privire la *ceea ce se învață, modul cum se învață, momentul când se învață*.

Principiile care stau la baza învățării eficiente centrate pe elev sunt:

- Accentul activității de învățare trebuie să fie pe persoana care învață și nu pe profesor;
- Recunoașterea faptului că procesul de predare, în sensul tradițional al cuvântului, nu este decât unul dintre instrumentele care pot fi utilizate pentru a-i ajuta pe elevi să învețe;
- Rolul profesorului este acela de a administra procesul de învățare al elevilor pe care îi are în grijă;
- Recunoașterea faptului că, în mare parte, procesul de învățare nu are loc în sala de clasă și nici atunci când cadrul didactic este de față;
- Înțelegerea procesului de învățare nu trebuie să aparțină doar profesorului- ea trebuie împărtășită și elevilor;
- Profesorii trebuie să încurajeze și să faciliteze implicarea activă a elevilor în planificarea și administrarea propriului proces de învățare prin proiectarea structurată a oportunităților de învățare atât în sala de clasă, cât și în afara ei;
- Luați individual, elevii pot învăța în mod eficient în moduri foarte diferite.

Pentru a sprijini instruirea centrată pe elev și utilizarea metodologiilor moderne de lucru la clasă, se va pune accent pe:

a) Strategii de predare care să corespundă stilurilor individuale de învățare (tipul vizual, tipul auditiv, tipul practic). Elevii învață în moduri diferite: unora le place să studieze singuri, să acționeze în grup, altora să stea liniștiți deoparte și să i observe pe ceilalți. Alții preferă să facă puțin din fiecare. Cheia pentru implicarea activă a elevilor în învățare este de a înțelege preferințele pentru învățare, stilul de învățare, cu influențe pozitive sau negative asupra performanțelor elevilor. Elevii care nu știu să învețe, nu vor fi capabili să devină responsabili, autonomi, cu abilități și atitudini folositoare pe tot parcursul vieții, necesare pentru reușita școlară și socială. Stilul de învățare poate afecta rezultatele pe care elevii le obțin la școală. Este demonstrat faptul că atât elevii cu rezultate bune cât și cei cu rezultate slabe reușesc să-și îmbunătățească performanțele școlare, atitudinea față de școală atunci când își cunosc stilul de învățare, un rol deosebit revenindu-i aici cadrului didactic.

b) Diferențierea instruirii, care înseamnă răspunsul profesorului la nevoile elevului.

Profesorul poate diferenția *conținutul, procesul sau produsul* în funcție de disponibilitate, interese sau *profilul de învățare* al elevilor, folosind o varietate de strategii de instruire și de management al clasei.

c) Metodele folosite. Lecțiile trebuie astfel concepute încât să plece de la experiențele elevilor și să cuprindă întrebări sau activități care să-i implice pe elevi în activitatea de învățare, să cuprindă o combinație de activități, astfel încât să fie abordate stilurile pe care elevii le preferă în învățare, să țină cont de particularitățile fiecărui elev și să utilizeze metode, mijloace și resurse cât mai variate.

Utilizarea metodelor centrate pe elev (metode interactive) în ciclul primar promovează învățarea datorită faptului că fiecare membru al grupului se simte oarecum responsabil în rezolvarea sarcinilor grupului său, căutând să se implice, să comunice cu ceilalți colegi de grup, să asculte și să respecte părerile acestora și împreună să aleagă pe cea corectă. Astfel elevul devine participant activ la activitatea de învățare.

După funcția didactică principală putem clasifica metodele centrate pe elev astfel:

a) Metode de predare- învățare:

- Metoda predării/ învățării reciproce (Reciprocal teaching- Palinscar);
- Metoda Jigsaw (Mozaicul);
- Citirea cuprinzătoare;
- Cascada;
- Ciorchinele;
- STAD (Student Teams Achievement Division)- Metoda învățării pe grupe mici;
- TGS (Teams/ Games/ Tournaments)- Metoda turnirurilor între echipe;
- Metoda schimbării perechii (Share- Pair- Circles);
- Metoda piramidei sau a bulgărului de zăpadă și a diamantului;
- Învățarea dramatizată;

b) Metode de fixare și sistematizare a cunoștințelor și de verificare:

- Harta cognitivă sau harta conceptuală (Cognitive map, Conceptual map);
- Matricele;
- Lanțurile cognitive;
- Cubul;
- Fishbone maps (scheletul de pește);
- Diagramele cauzelor și a efectului;
- Pânza de păianjen (Spide map);
- Tehnica florii de nufăr (Lotus Blossom Technique);
- Metoda R.A.I. (Răspunde/Aruncă/ Interoghează);

- Cartonașele luminoase;

c) *Metode de rezolvare de probleme prin stimularea creativității:*

- Brainstorming;
- Starbursting (Explozia stelară);
- Metoda pălăriilor gânditoare (Thinking hats- Eduward Bono);
- Caruselul;
- Multi-voting;
- Interviul de grup;
- Studiul de caz;
- Incidentul critic;
- Phillips 6/6;
- Tehnica 6/ 3/ 5;
- Controversa creativă;
- Tehnica focus grup;
- Patru colțuri (Four corners);
- Metoda Frisco;
- Sinectica;
- Metoda Delphi;

d) *Metode de cercetare de grup:*

- Tema sau proiectul de cercetare de grup;
- Experimentul pe echipe;
- Portofoliul de grup.

Multe dintre aceste metode centrate pe elev mai sus amintite pot fi utilizate cu succes în cadrul lecțiilor la clasele primare, în diferite momente ale acestora. Ele pot constitui un mijloc de cunoaștere, de stocare, de fixare sau selectare a informației, sporind interesul elevilor pentru învățare.

Caracterizate prin flexibilitate, metodele centrate pe elev constituie un instrument util în eficientizarea activității în clasă. Voi încerca în continuare să ofer câteva modele de aplicare a acestor metode în diferite tipuri de lecții, la diferite discipline de studiu. Aplicarea lor se poate face individual sau în grup, oferindu-le elevilor posibilitatea de a se implica activ.

Metoda predării/ învățării reciproce (Rezumând. Întrebând. Clarificând. Precizând).

Este o strategie instrucțională de învățare a tehnicilor de studiere a unui text. După ce sunt familiarizați cu metoda, elevii interpretează rolul profesorului, instruindu-și colegii. Are loc o dezvoltare a dialogului elev- elev. Se poate desfășura pe grupe sau cu toată clasa și este centrată pe patru strategii de învățare: rezumarea, punerea de întrebări, clarificarea datelor și precizarea (prognosticarea).

Rezumarea înseamnă expunerea a ceea ce este mai important din ceea ce s-a citit: se face un rezumat.

Punerea de întrebări se referă la listarea unei serii de întrebări despre informațiile citite, cel ce pune întrebările trebuie să cunoască și răspunsul.

Clarificarea presupune discutarea termenilor necunoscuți, mai greu de înțeles, apelul la diverse surse lămuritoare, soluționarea neînțelegerilor.

Pecizarea se referă la exprimarea a ceea ce cred elevii că se va întâmpla în continuare, bazându-se pe ceea ce au citit.

Am aplicat această metodă la clasa a III-a, limba română, la lecția „*Coronița de rouă*”, poveste populară.

Textul de studiu a fost oferit întregii clase, clasa a fost împărțită în patru grupe, corespunzătoare celor patru roluri. Se alege purtătorul de cuvânt, iar învățătorul împarte fiecărui grup sarcina de lucru.

Grupa A (*Rezumatorii*)- citește și rezumă textul.

Grupa B (*Întrebătorii*)- face o listă de întrebări pe care le vor adresa colegilor:

- De ce regele a vrut să îndeplinească dorința fetei?
- Ce însușiri are fata regelui? Găsește două argumente din text.
- De ce a acceptat regele propunerea bătrânului giuvaiergiu?
- Ce a învățat-o bătrânul pe copilă?
- De ce a fost bătrânul foarte sigur că îi va salva pe meșterii giuvaiergii?
- Cum s-a simțit prințesa la final?

Grupa C (*Clarificatorii*) - explică sensul cuvintelor noi întâlnite în text: *pâlpâiau, giuvaiergiu, năpastă, tâlc, ispravă, zadarnic, strădanie, poruncă*.

Grupa D (*Predictorii*)-dezvoltă predicții:

- Ce s-ar fi întâmplat dacă regele nu ar fi acceptat planul bătrânului giuvaiergiu?
- Ce ai fi făcut tu dacă ai fi fost în locul regelui?

Activitatea i-a stimulat și motivat pe elevi. Fiecare grupă a încercat, ca prin rezultatele muncii, să lămurească elevii din celelalte grupe. Prin folosirea acestei metode se dezvoltă capacitatea de exprimare, operațiile gândirii și capacitatea de ascultarea activă. Totodată, se stimulează capacitatea de concentrare asupra textului de citit și priceperea de a selecționa esențialul.

Metoda pălărilor gânditoare.

Este o tehnică interactivă, de stimulare a creativității participanților, care se bazează pe interpretarea de roluri în funcție de pălăria aleasă. Sunt șase pălării gânditoare, fiecare având câte o culoare, culoarea pălăriei fiind cea care definește rolul, astfel:

- Pălăria albastră- este liderul, managerul, conduce jocul;
- Pălăria albă- este povestitorul, cel care redă pe scurt conținutul textului;
- Pălăria roșie- este psihologul care își exprimă sentimentele față de personajele întâlnite;
- Pălăria neagră- este criticul, este pălăria avertisment, concentrată în special pe aprecierea negativă a lucrurilor;
- Pălăria verde- este gânditorul care oferă soluții alternative;
- Pălăria galbenă- este creatorul, simbolul gândirii pozitive și constructive, creează finalul.

Exemplu: „Moș Ion Roată și Cuza vodă” după Ion Creangă, clasa a III-a, limba română:

- Pălăria albă- **Informează**- povestește pe scurt textul;
- Pălăria albastră-**Clarifică!** *De ce crezi că și-a așternut moș Ion Roată nemulțumirea pe o hârtie pe care a înălțat-o deasupra mulțimii?*
- Pălăria roșie- **Spune ce simți!** *Ce ai simți dacă ai fi în locul bătrânului?*
- Pălăria neagră- **Aspecte negative**- *Cu ce situație din text nu ești de acord?*
- Pălăria verde- **Exprimă idei noi!** *Ce l-ai sfătui pe moș Ion Roată?*
- Pălăria galbenă- **Aspecte pozitive**- găsește un alt final textului. *Ce a învățat bătrânul după întâlnirea cu Vodă Cuza?*

Marele avantaj al acestei metode este acela că dezvoltă competențele inteligenței lingvistice, inteligenței logice și inteligenței interpersonale. De asemenea, stimulează creativitatea participanților, gândirea colectivă și individuală, încurajează și exersează capacitatea de comunicare a gânditorilor.

Metoda ciorchinelui.

Este o strategie de predare- învățare care îi încurajează pe elevi să gândească liber și deschis, dar poate fi folosită și ca mijloc de a rezuma ceea ce s-a studiat. Etapele realizării unui ciorchine sunt:

- Se scrie un cuvânt sau o propoziție nucleu în mijlocul tablei sau al unei pagini;
- Elevii încep să scrie sintagme sau cuvinte care le vin în minte legate de cuvântul inițial;
- Pe măsură ce scriu aceste cuvinte, se trasează linii între cuvântul inițial și cele care pot avea legătură cu acesta;
- Ciorchinele se încheie în momentul în care s-au epuizat toate ideile. Acestea se pot reorganiza în etapa finală a lecției.

Metoda a fost aplicată în cadrul mai multor ore, dar vă ofer un exemplu de la o oră de educație civică, clasa a III-a, lecția „*Persoana*”.

Clasa a fost împărțită în patru grupe. Se scrie la tablă cuvântul *persoană*. Fiecare grupă va scrie la tablă câte un cuvânt care are legătură cu cel inițial, apoi fiecare grupă va găsi câte trei caracteristici ale cuvintelor scrise.

În final elevii au reușit să definească persoana ca fiind omul care gândește, comunică, are sentimente și voință și muncește.

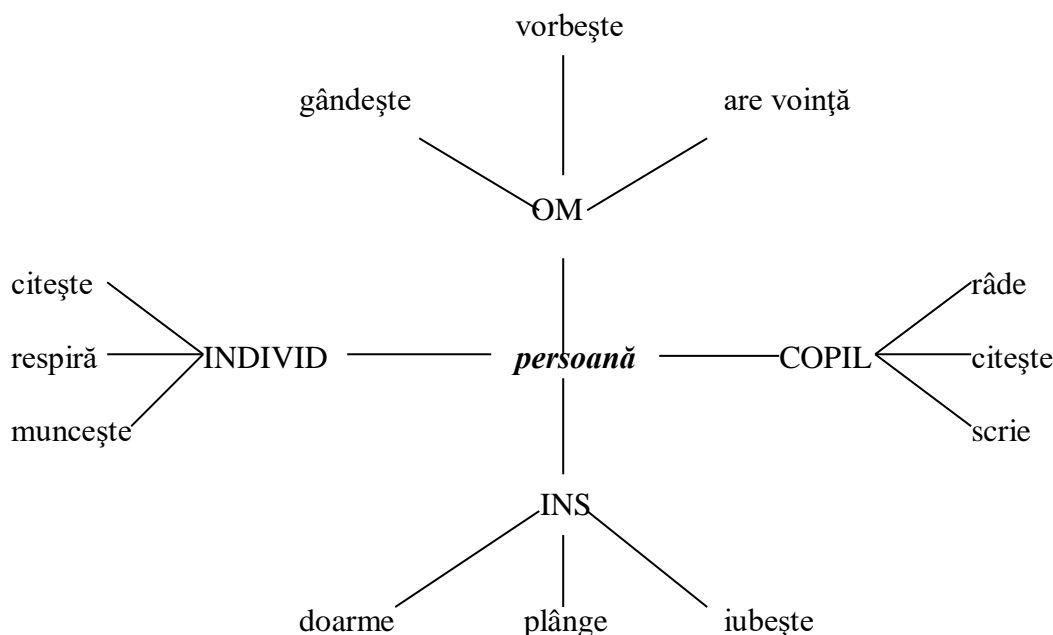

Prin folosirea acestei metode se realizează o implicare activă a elevilor în procesul de învățare, sunt stimulate interesul și dorința de participare, iar informațiile noi se raportează la scheme mintale preexistente, se reorganizează prin restucturare.

În ceea ce privește folosirea metodelor de fixare și sistematizare a cunoștințelor și de verificare, vom descrie mai jos câteva dintre acestea care sunt folosite mai frecvent în clasele I-IV.

Metoda cubul.

Este o metodă care se utilizează cu succes la clasele primare la toate disciplinele. Activitatea se poate realiza frontal, individual sau pe grupe. Pe cele șase fețe ale cubului sunt scrise: 1. DESCRIE! ; 2. COMPARĂ!; 3. ANALIZEAZĂ!; 4. ASOCIAZĂ!; 5. APLICĂ! / TRANSFORMĂ!; 6. ARGUMENTEAZĂ! Am aplicat-o în lecția „*Adunarea și scăderea numerelor naturale în concentrul 0- 1000*”, clasa a II-a, Matematică și explorarea mediului.

GRUPA 1: DESCRIE!

La diferența numerelor 600 și 291 adăugați suma numerelor 289 și 143.

Se discută exercițiul:

- La ce operație ne gândim atunci când auzim cuvântul „diferență”?
- La ce operație ne gândim atunci când auzim cuvântul „sumă”?
- Cum așezăm numerele unul sub altul?
- Câte operații trebuie să efectuăm?

GRUPA 2: COMPARĂ!

Compară suma nr. **357 și 287** cu diferența nr. **800 și 435**

GRUPA 3: ANALIZEAZĂ!

Analizează datele problemei și întocmește planul de rezolvare al acesteia:

La un magazin s-au adus 456 kg de caise și cu 178 kg de mere mai puțin. Câte kg de fructe s-au adus?

GRUPA 4: ASOCIAZĂ!

Suma numerelor 364 și 212	682
Diferența numerelor 764 și 332	576
Măriți cu 562 numărul 120	432

GRUPA 5: APLICĂ!

Află numărul necunoscut:

$$636 - a = 297$$

$$b - 247 = 569$$

$$a + 175 = 478$$

GRUPA 6: ARGUMENTEAZĂ!

Adevărat sau fals:

Numărul cu 135 mai mare ca 575 este 800.

Succesorul numărului 189 micșorat cu 10 este 180.....

Descăzutul se află prin scădere.....

Suma vecinilor numărului 180 este 262....

Fiecare elev își aduce aportul propriu la realizarea sarcinii grupului. Câte un reprezentant din fiecare grupă va merge în fața clasei și va prezenta rezultatul muncii echipei. Ceilalți elevi urmăresc, apreciază, corectează sau completează. Fișele se expun pe cubul desenat desfășurat.

Metoda starbursting (Explozia stelară).

Este o metodă nouă de dezvoltare a creativității, similară brainstormingului. Începe din centrul conceptului și se împrăștie în afară, cu întrebări, asemenea exploziei stelare. Se scrie ideea sau problema pe o foaie de hârtie și se înșiră cât mai multe întrebări care au legătură cu tema: Ce?, Cine?, Unde?, De ce?, Când?, Cum?. Colectivul de elevi se poate organiza în grupuri preferențiale. Fiecare grup va trage o stea pe care stă scrisă una dintre întrebările de mai sus. Grupurile lucrează pentru a elabora o listă cu cât mai multe întrebări și cât mai diverse.

Exemplu: „Poluarea mediului”, clasa a III-a, Științe ale naturii.

Elevii vor răspunde la întrebări utilizând toate cunoștințele acumulate. Fiecare echipă elaborează o lista cu mai multe întrebări, în raport cu întrebarea scrisă pe steluță.

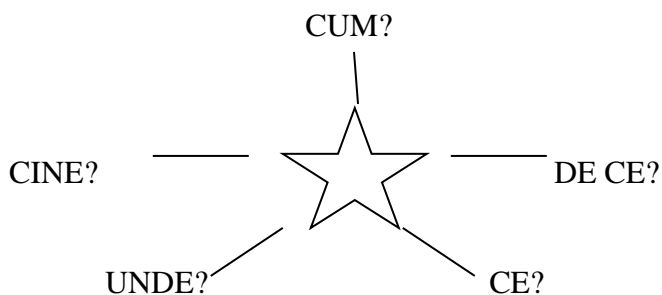

GRUPA 1:

CE este poluarea?
CE știți despre poluare?
CE poluează mediul?
CE efecte are poluarea asupra mediului??
CE efecte are poluarea aerului asupra omului?

GRUPA 2:

CINE poluează mediul?
CINE poate împiedica poluarea mediului?
CINE este afectat de poluarea mediului?

GRUPA 3:

CUM prevenim poluarea mediului?
CUM pot copiii preveni poluarea mediului?

GRUPA 4:

DE CE oamenii trebuie să păstreze un mediu curat?
DE CE trebuie să se implice copiii în protejarea mediului?
DE CE aruncă oamenii deșeurile la întâmplare?

GRUPA 5:

UNDE trebuie depozitate deșeurile?
UNDE poate duce poluarea mediului?
UNDE învață copiii despre poluare?

Starbursting este o modalitate de stimulare a creativității individuale și de grup. Organizată în grup, metoda facilitează participarea întregului colectiv, stimulează crearea de întrebări la întrebări, așa cum brainstormingul dezvoltă construcția de idei pe idei.

Ceea ce am constatat în urma aplicării metodelor centrate pe elev este că elevii se implică cu mai mult interes în activitate, lucrează motivat și participă mai activ. Unii elevi cu dificultăți de învățare, care la început au fost mai reținuți, au reușit după un timp să capete curaj în a-și exprima propriile idei, să capete încredere în forțele proprii. Organizarea învățării prin utilizarea metodelor centrate pe elev stimulează spontaneitatea, creativitatea elevilor și creația de idei; astfel ideile unora sunt generate sau îmbogățite de ideile celorlalți, împreună contribuind la realizarea produsului.

Valențele formative care recomandă aceste metode centrate pe elev ca practici de succes atât pentru învățare cât și pentru evaluare sunt următoarele:

- stimulează implicarea activă a elevilor în sarcina de lucru, aceștia fiind mai conștienți de responsabilitatea ce și-o asumă;
- exersează capacitățile de analiză și de luare a deciziilor oportune la momentul potrivit, stimulând inițiativa tuturor elevilor implicați;
- asigură o mai bună punere în practică a cunoștințelor, exersarea priceperilor și capacităților în variate contexte și situații;
- asigură o mai bună clarificare conceptuală și o integrare ușoară a cunoștințelor asimilate în sistemul noțional, devenind astfel operațional;
- unele dintre ele, cum ar fi portofoliul, oferă o perspectivă de ansamblu asupra activității elevului pe o perioadă mai lungă de timp, depășind neajunsurile altor metode tradiționale de evaluare;
- asigură un demers interactiv al actului de predare- învățare- evaluare, adaptat nevoilor de individualizare a sarcinilor de lucru pentru fiecare elev, valorificând și stimulând potențialul creativ și originalitatea acestuia;
- descurajează practicile de speculare sau de învățare doar pentru notă.

Bibliografie:

- Ionescu, M.; Radu, I., 2001 - „Didactica modernă”, Ed. Dacia, Cluj- Napoca
Gliga, I., 2001 - „Învățarea activă”, M.E.C., București
Cerghit, Ioan, 2006- „Metode de învățământ”, Ed. Polirom, Iași

**UNIVERSITATEA BABEȘ-BOLYAI CLUJ-NAPOCA
FACULTATEA DE PSIHLOGIE ȘI ȘTIINȚE ALE EDUCAȚIEI
PROGRAMUL DE MASTER, MCA
APLICAȚII ALE PSIHLOGIEI POZITIVE ÎN INSTITUȚIILE
ȘCOLARE**

OPȚIONAL PENTRU

CLASA I

CĂSUȚA POVEȘTIILOR

PROPUNĂTOR :GALIȘ ADINA



DURATA : 1 AN

AN ȘCOLAR -2022-2023

NUMĂR ORE PE SĂPTĂMÂNĂ : 2 ORE

PROPUNĂTOR :GALIȘ ADINA



Motto : “Copilul se naște curios în lume și nerăbdător de a se orienta în ea. Literatura care îi satisface această pornire îl încântă. Ca să fie opere de artă, scrierile pentru copii trebuie să intereseze și pe oamenii maturi, instruiți. A ieși din lecturi cu stimă sporită pentru om, acesta e secretul marilor literaturi pentru copii.”

(George Călinescu)

ARGUMENT

Motivația alegerii opționalului „*Călătorie în lumea basmelor*” survine din experiența muncii cu elevul deficient, la activitățile de limba și literatura română, unde am constatat că elevii nu mai sunt interesați de lectură, nu mai trăiesc viața ilustrată în cărți.

Agresiunea audio-vizualului în domeniul informațiilor, de multe ori facile și nocive, lipsa posibilităților de selecție, necesită găsirea unor modalități de atragere a elevilor către un univers plăcut, atractiv, relaxant, cum este acela al poveștilor. Cândva mirific, acest univers trebuie redescoperit de către elevi, prin inițierea și parcurgerea unor teme interesante, bogate în conținut informațional, cu valențe formative și capabile să readucă în conștiința lor adevăratul sens al copilăriei.

Literatura pentru copii, prin profunzimea mesajului, gradul de accesibilitate și nivelul realizării artistice, se dovedește capabilă să intre într-o relație afectivă cu cei cărora le este destinată: copiii. Mesajul artistic al operelor pentru copii contribuie la educarea acestora în spiritul unor virtuți morale alese (cinste, demnitate, adevăr, curaj).

Prin limbajul specific al cărții pentru copii, personajele exponențiale, epicul dens, conflictul împins spre suspans și senzorial, deznodământul fericit, literatura pentru copii contribuie la formarea și modelarea caracterelor, la stimularea dorinței de cunoaștere și perfecțiune. Formarea și modelarea caracterelor, deprinderilor copiilor cu normele de comportare civilizată a sentimentelor morale, curajul, perseverența, respectul pentru muncă, sunt cerințe cărora opera literară, prin specificul ei, aduce o contribuție majoră.

De aceea, consider că opționalul ales oferă posibilitatea propunătorului de a-i convinge chiar pe elevii cu dizabilitati să devină prietenii cărților, aducându-le ca argument cuvintele lui Charles

W.Eliot : „Cărțile sunt cei mai tăcuți prieteni; sunt cei mai accesibili și înțelepți consilieri și cei mai răbdători profesori”.

COMPETENȚE GENERALE

1. Receptarea mesajului oral în diferite situații de comunicare
2. Utilizarea corectă și adecvată a limbii române în producerea de mesaje orale în situații de comunicare monologată și dialogată
3. Receptarea mesajului scris, din texte literare și nonliterare, în scopuri diverse
4. Utilizarea corectă și adecvată a limbii române în producerea de mesaje scrise, în diferite contexte de realizare



COMPETENȚE SPECIFICE

1. *Sesizarea semnificației globale a unui mesaj oral*
2. *Participarea la dialoguri, în situații diverse de comunicare*
3. *Aplicarea unor norme de conduită în contexte variate*
4. *Relaționarea cu ceilalți membri ai grupului, pe baza unor stări afective pozitive*
5. *Aplicarea unor tehnici simple care sprijină învățarea și succesul școlar*
6. *Asocierea unor elemente simple de exprimare prin intermediul artelor vizuale, cu alte forme de exprimare: muzică, dans.*

<i>Competențe specifice</i>	<i>Activități de învățare</i>
<p>1. Sesizarea semnificației globale a unui mesaj oral</p>	<ul style="list-style-type: none"> + Formularea unor răspunsuri scurte la întrebarea: <i>Despre ce este vorba în acest fragment de poveste?</i> + Stabilirea valorii de adevăr a unor enunțuri scurte care testează înțelegerea globală a textului audiat + Formularea de răspunsuri la întrebări despre conținutul unui mesaj audiat + Identificarea personajelor dintr-un fragment de poveste audiat + Formularea unor răspunsuri care presupun recunoașterea unor detalii dintr-un mesaj audiat: <i>Cine? Ce? Unde? Cum?</i> + Repovestirea textului cu suport de întrebări + Exerciții de ordonare logică a momentelor unui basm
<p>2. Participarea la dialoguri, în situații diverse de comunicare</p>	<ul style="list-style-type: none"> + Participarea la jocuri de rol + Repovestirea unor texte audiate după una sau mai multe ilustrații / benzi desenate + Formularea unor răspunsuri la ghicitori + Dramatizări ale poveștilor audiate + Realizarea de momente spontane de interpretare

<p>3. Aplicarea unor norme de conduită în contexte variate</p>	<ul style="list-style-type: none"> ✚ Discuții privind comportamentul personajelor, evidențierea unor modele de comportament ✚ Descrierea succintă a trăsăturilor (fizice sau morale) ale unui personaj ✚ Aplicarea unor deprinderi de comportament moral-civic în contexte diferite
<p>4. Relaționarea cu ceilalți membri ai grupului, pe baza unor stări afective pozitive</p>	<ul style="list-style-type: none"> ✚ Recunoașterea unor comportamente moral-civice în textele audiate ✚ Discutarea efectelor (pozitive și negative) ale diferitelor acte de comportament prin referire directă la texte/povești audiate ✚ Stabilirea de analogii între cele petrecute în basm și cele din viața reală
<p>5. Aplicarea unor tehnici simple care sprijină învățarea și succesul școlar</p>	<ul style="list-style-type: none"> ✚ Vizionarea unor fragmente din filme de desene animate, cu caracter educativ și formularea de răspunsuri simple la întrebări legate de mesaj ✚ Dramatizarea unor fragmente din povești cu ajutorul păpușilor pe băț, pe deget sau pe mână ✚ Jocuri de tipul: <i>să ne imaginăm..., ce s-ar întâmpla dacă...?</i> ✚ Jocuri de modificare a finalului unor povești audiate ✚ Crearea de povești orale având ca suport o imagine sau un desen
<p>6. Asocierea unor elemente simple de exprimare verbală, cu alte forme de exprimare: muzică, dans, pictură etc.</p>	<ul style="list-style-type: none"> ✚ Punerea în corespondență a desenelor, picturilor, modelajului cu mesaje orale indicate ✚ Colorare/pictură a unor scene din poveste ✚ Reproducerea în colectiv a unor cântece însușite ✚ Exerciții-joc de dicție, cântece, numărători ritmate intuitiv

CONȚINUTURI

- Popas la bibliotecă
- Literatura pentru copii –universul fantastic al copilăriei
 - ✓ Povești din literatura română.
 - ❖ Ion Creangă - *Punguța cu doi bani*
 - *Fata moșului și fata babei*
 - *Ursul păcălit de vulpe*
 - *Soacra cu trei nurori*
 - ❖ Călin Gruia- *Ciuboțele ogarului*
 - ❖ Octavian Pancu-Iași- *Iedul cu trei capre*
 - ✓ Povești din literatura universală.
 - ❖ Charles Perrault - *Motanul încălțat*
 - *Frumoasa din pădurea adormită*
 - ❖ Frații Grimm - *Albă ca Zăpada și cei șapte pitici*
 - *Hansel și Gretel*
 - ❖ H.C.Andersen - *Fetița cu chibriturile*
 - *Mica sirenă*

- Rățușca cea urâtă

- ✓ Texte despre anotimpuri-
 - ❖ *Toamna* (autor necunoscut)
 - ❖ *Iarna pe uliță*, de G.Coșbuc
 - ❖ *Primăvara*, de Elena Dragoș
 - ❖ *Somnoroase păsărele-fragment*, de Mihai Eminescu
- ✓ Din lumea celor care nu cuvântă (legende și texte din viața plantelor și a animalelor)-
 - ❖ Text în proză: *Puiul*, de Al. Brătescu-Voinești
 - ❖ Text în proză: *Legenda rândunicii*
- ✓ Poezii-
 - ❖ *Câți ca voi !* – George Topârceanu
 - ❖ *Balada unui greier mic*, George Topârceanu
 - ❖ *Cățelușul șchiop*, de Elena Farago
 - ❖ *Zdreanță*, de Tudor Arghezi
 - ❖ *De pe-o „Bună dimineață”*, Otilia Cazimir
- Activități recreative
 - interpretarea de roluri –personaje din poveștile studiate
 - realizarea de creații proprii

VALORI ȘI ATITUDINI

- Cultivarea interesului pentru lectură și a plăcerii de a citi, a gustului estetic în domeniul literaturii
- Stimularea gândirii autonome, reflexive și critice în raport cu diversele mesaje receptate
- Cultivarea unei atitudini pozitive față de comunicare prin conștientizarea impactului limbajului asupra celorlalți și prin nevoia de a înțelege și de a folosi limbajul într-o manieră pozitivă, responsabilă din punct de vedere social
- Cultivarea unei atitudini pozitive față de limba română și recunoașterea rolului acesteia pentru dezvoltarea personală și îmbogățirea orizontului cultural

SUGESTII METODOLOGICE

Acest opțional se planifică o dată pe săptămână, pe parcursul unei ore de curs. Conținuturile, competențele și modalitățile de realizare sunt stabilite în funcție de resursele materiale existente, de nivelul clasei de elevi, ținând cont de particularitățile lor individuale și de potențialul fiecăruia.

Modalitățile de evaluare prin care se finalizează acest opțional sunt:

- * concursuri de creație la nivelul clasei, al școlii, al comunității locale;
- * spectacole cu dramatizări după texte literare aparținând autorilor consacrați.



MODALITĂȚI DE EVALUARE

- ✚ observarea sistematică;
- ✚ joc de rol;
- ✚ povestire;
- ✚ dramatizare;
- ✚ organizarea unor serbări școlare;
- ✚ expoziții de desene;
- ✚ portofoliul clasei „Poveștile copilăriei noastre”

BIBLIOGRAFIE

- ☞ Culea, L., Grama, F., Anghel, S.-*Culegere de texte literare pentru copii*, E.D.P. București, 1994
- ☞ Ministerul Educației, Cercetării, Tineretului și Sportului, *Organizarea interdisciplinară a ofertelor de învățare pentru formarea competențelor cheie la școlarii mici – suport de curs ICOS*
- ☞ Pîrîială, Olga, *Literatura pentru copii (discipline opționale)*, Ed.Aramis, București – 2003;
- ☞ Șerdean, I. *Didactica limbii și literaturii române*, E. Corint – București – 2003
- ☞ Viorica Pârâială, Dumitru D. Pârâială, Claudia Bălan, Anica Vasilache, Teodora Tanasă, *Activități în completarea programului din ciclul primar*, Editura Euristica, Iași, 2004
- ☞ * * * *Antologie de texte literare*, Editura Aramis, București, 2005;

PLANIFICARE CALENDARISTICĂ



Nr. crt.	Ob.de ref.	Conținuturi	Nr. de activ	Săptămâna	Obs.
1	3.1 3.2	<ul style="list-style-type: none">● În lumea poveștilor● <i>Povestea unei cărți</i>: prezentarea etapelor de realizare a unei cărți● prezentarea unor cărți din literatura pentru copii	2	I-II	
2	1.1	Din poveștile lui Ion Creangă:			

	1.2 1.3 2.1 2.2 2.3 2.4 3.2 4.1 4.2 4.3	<ul style="list-style-type: none"> ◆ <i>Capra cu trei iezi</i> ◆ <i>Punguța cu doi bani</i> ◆ <i>Ursul păcălit de vulpe</i> ● <i>Fata babei și fata moșneagului</i> - Audiere; - Dramatizare; - Realizarea de compozitii plastice; - Identificare și caracterizarea personajelor - Joc de rol - Evaluare sumativa. 	8	III-X	
3	2.2 2.3 3.2 4.1 4.2 4.3	<ul style="list-style-type: none"> ● <i>Fulgul de zăpadă</i>, de Nichita Stănescu - Confectionarea de decorațiuni de iarnă; - Pregătirea unui moment artistic - Confectionarea unor felicitări - Evaluare sumativă 	2	XI-XII	
4	1.2 1.3 2.1 2.2 2.3 3.1 3.2 4.1 4.2 4.3	<ul style="list-style-type: none"> ● Text în proză: <i>Puiul</i>, de Al. Bratescu-Voinești ● Text în proză: <i>Legenda rândunicii</i> ● Text liric: <i>Cățelușul șchiop</i>, de Elena Farago ● Text liric: <i>Zdreanță</i>, de Tudor Arghezi - Audiere; - Dramatizare; - Identificare și caracterizarea personajelor - Joc de rol - Evaluare sumativa. 	5	XIV-XIX	
5	1.2 2.1 2.2 2.3 2.4 3.1 3.2 4.1 4.2	<ul style="list-style-type: none"> ● <i>Toamna</i> (autor necunoscut) ● <i>Iarna pe uliță</i>, de G.Coșbuc ● <i>Primăvara</i>, de Elena Dragoș ● <i>Somnoroase păsărele-fragment</i>, de Mihai Eminescu - Memorare - Recitare - Exprimarea propriilor sentimente și opinii - Compoziții plastice - Evaluare sumativă 	5	XX- XXIV	
6	1.1 1.2 1.3 2.1 2.2	<ul style="list-style-type: none"> ● Povești și basme din literatura universală: ◆ <i>Motanul încălțat</i> de Charles Perrault ◆ <i>Cenușăreasa</i>, de Frații Grimm ◆ <i>Albă ca Zăpada</i>, după Frații Grimm 	7	XXVI-XXXII	

	3.1 3.2 4.1 4.2 4.3	◆ Pinocchio de Carlo Collodi - Audierea poveștii; - Realizarea de compozitii plastice; - Confectionarea de decoruri; - Teatru de papusi; - Evaluare sumativa.			
7	1.1 1.2 2.1 2.2 2.3 3.1 3.2 4.1	● Gândăcelul , de Elena Farago ● Roua , de Mălina Cajal -Memorare -Recitare -Exprimarea propriilor sentimente și opinii -Compoziții plastice	3	XXXIII- XXXV	
8		Evaluare	2		

PROIECT DE LECȚIE

„ Bun venit, primăvară! ”

Unitatea de învățământ: Școala Gimnazială Specială Huedin

Data: 29.02.2024

Clasa : a IV a , DGSA

Profesor educație specială: Galiș Adina

Disciplina: Abilități de comunicare și limbaj

Aria curriculară: Limbă și comunicare

Unitatea de învățare: Formarea capacității de citire

Titlul lecției : ”Bun venit, primăvară!”

Tipul lecției: Consolidare de cunostinte

Scopul: Exersarea atenției și gândirii logice.



Competența generală: 4. Relaționarea prin intermediul comunicării în contexte familiare:

Competențe specifice: 4.2. Participarea la dialoguri scurte, dirijate, în situații de comunicare uzuale;

4.3. Emitere de mesaje simple prin care se solicită sau se dau informații, la cerere.

Obiective operaționale:

O1 - să povestească singuri, în 2-3 enunțuri simple conținutul vizionat (ambele grupe);

O2 - să citească propozițiile scrise pe cartonașe, singuri sau cu ajutorul învățătoarei(gr. 1);

- să „citească” imaginile de pe cartonașe, singuri /sau cu ajutorul învățătoarei (gr. 2);

O3 - să recunoască forma corectă a ortogramei ”s-au” și ”sau” , din imaginile prezentate, singuri (gr. 1) și cu ajutorul învățătoarei (gr. 2);

O4 - să potrivească forma corectă a ortogramei în propoziție;

- să încercuiască în propoziții ortograma ”sau”/ „s-au”.

Strategia didactică:

- **Metode și procedee:** conversația, explicația, demonstrația, exercițiul , observația, brainstorming-ul, jocul didactic.

- **Mijloace de învățământ:** calculator, filmuleț , cartonașe cu texte scrise, cartonașe cu imagini de primăvară, jocuri interactive

<https://wordwall.net/ro-ro/community/joc-ortograme>, planșe cu anotimpul primăvara, fișe de lucru.

- **Forme de organizare:** frontal, individual

Grupa 1: K.L., R.R., R. A. , D. S., L.A. L.A., L.F, D. K.

Grupa 2: G. Y., D. A.

Durata: 40- 45 minute

MOMENTELE LECȚIE	CONȚINUT ȘTIINȚIFIC	OB. OP.	STRATEGIA DIDACTICĂ			EVALUARE
			Metode și procedee	Mijloace de învățământ	Forma de organizare	
1.Moment organizatoric	Aranjarea băcilor și așezarea ordonată a elevilor în bănci.					
2. Captarea atenției	Pentru captarea atenției voi expune spre vizionare un filmuleț video despre ziua de 1 martie și două legende, pe scurt, despre mărtișor. Voi purta o scurtă conversație cu copiii despre ceea ce au reținut din filmuleț; totodată ne vom reaminti de luna martie și ce reprezintă ea, dar și despre ce reprezintă prima zi din luna martie.	O1	Conversația Observația	Calculator	Frontal	Se evaluează gradul de atenție al copiilor la vizionarea filmulețului și volumul informației reținute din video.
3. Anunțarea temei și a obiectivelor	Anunț tema lecției și ceea ce mi-am propus să facem în această oră /familiarizarea copiilor cu obiectivele operaționale.		Conversația		Frontal	Evaluez gradul de atenție al copiilor la explicarea sarcinilor
4. Desfășurarea lecției propriu-zise	Sarcina de lucru nr 1 Împart copiilor câte un cartonaș pe care sunt scrise câte două- trei propoziții ușor de înțeles de	O2	Conversația	Cartonașe cu texte scrise		Se consideră reușită : -dacă toți elevii reușesc să

	<p>copii.. Pe fiecare cartonaș este scrisă o cifră. (anexa 1). Regulă: Eu voi spune o cifră iar cel care are cartonașul cu cifra respectivă va citi textul de pe cartonaș.(gr. 1). Pentru cei doi copii din grupa 2 voi împărți cartonașe cu imagini iar ei vor formula două propoziții simple despre imaginile respective. (anexa 2). Urmăresc recunoașterea literelor și citirea corectă a cuvintelor/respectiv a propozițiilor, dar și coerența în alcătuirea propozițiilor.</p> <p>Sarcina de lucru nr 2</p> <p>În continuare aș vrea să ne jucăm puțin cu ortograma „s-au” - „sau” și să vedem dacă am reținut când și cum o folosim. Haideți să ne reamintim regula de folosire a acestei ortograme. Deci, am spus că folosim „sau” când putem să înlocuim cu „ ori” și folosim „ s-au” când este vorba de o acțiune, când facem ceva.Am ales două joculețe interactive pentru această sarcină de pe https://wordwall.net/ro-ro/community/joc-ortograme.Urmăresc folosirea corectă a orogramei.</p>	O3	<p>Explicația</p> <p>Exerciții de citire</p> <p>Observația</p> <p>Explicația</p> <p>Exercițiul</p> <p>Problematizarea</p> <p>Conversația</p> <p>Observația</p>	sau imagini	<p>Calculator</p>	<p>citească, singuri sau cu ajutorul meu , textul de pe cartonaș și pot să redea conținutul (grupa 1)</p> <p>- dacă alcătuiesc cel puțin o propoziție simplă, legată de imagine (grupa 2).</p> <p>- dacă elevii reușesc să potrivească corect fiecare cel puțin două forme ale ortogamei. (ambele grupe; la gr 2 voi oferi autor suplimentar)</p>
--	---	----	---	-------------	-------------------	--

<p>5. Fixarea cunoștințelor</p>	<p>Sarcina de lucru nr 3</p> <p>Vă voi arăta acum niște imagini iar voi îmi veți formula câte o propoziție în care veți folosi și ortograma „sau” /„s-au” , apoi îmi veți spune cum se scrie corect . (anexa 3)- ambele grupe.</p> <p>Acum aş vrea să facem repede o fișă de lucru, în care voi va trebui să alegeți forma corectă a ortogramei „sau”/„s-au”.(grupa. 1) (anexa 4)</p> <p>Cei doi copii din grupa a 2 a vor avea o altă fișă de lucru, în care vor trebui să încercuiască ortograma „sau”/„s-au” dintr-un text dat. (anexa 5)</p>	<p>O3</p> <p>O4</p>	<p>Jocul didactic</p> <p>Conversația</p> <p>Explicația</p> <p>Exercițiul</p> <p>Conversația</p> <p>Explicația</p> <p>Exercițiul</p> <p>Conversația</p>	<p>Imagini reprezentative cu anotimpul primăvara</p> <p>Fișe de lucru Creioane</p>	<p>Individual</p> <p>Frontal</p> <p>Individual</p>	<p>-dacă toți elevii reușesc să formuleze câte o propoziție corectă și dacă identifică forma corectă în scris a ortogramei</p> <p>- FB dacă asociază corect minim 7-8 ortograme</p> <p>-B dacă asociază 5-6 ortograme</p> <p>-S dacă asociază 3-4 ortograme (grupa 1)</p> <p>- FB dacă încercuiesc 12-13 ortograme</p> <p>- B dacă încercuiesc 10-11 ortograe</p> <p>S dacă încercuiesc 7-9 ortograme (din 13)- grupa 2</p> <p>Aprecieri generale</p> <p>Feedback formativ.</p>
<p>6. Încheierea lecției</p>	<p>Voi face aprecieri generale asupra modului cum s-au comportat în timpul activității.</p> <p>Copiii vor primi ca recompensă pentru activitatea</p>					

	depusă un măștișor dulce.					
--	---------------------------	--	--	--	--	--

Anexa 1.

1. A sosit primăvara! S-au întors păsările călătoare. Ciripitul lor se aude în copaci sau pe cer. (Alexandra)
2. Primii ghiocci s-au ivit de sub zăpadă. Soarele încălzește mai tare . Câmpul este înverzit.(Alex)
3. În grădini au înflorit zambile sau narcise. Ele au culori albastre sau vișinii, galbene sau albe (Andrei).
4. Grădinile sunt pline de albine sau buburuze, roșii sau galbene. Toate insectele s-au trezit din somn. (Kati)
5. Rândunici sau berze se grăbesc să își construiască cuiburi . Ele adună pământ sau crenguțe. (Loredana)
6. Primăvara aduce cu ea bucurie sau veselie. Natura prinde viață din nou. Zilele friguroase s-au dus. (Szili)
7. Luna nartie aduce și primul simbol al primăverii- măștișorul. Măștișorul poate fi un trifoi cu patru foi su o buburuză, un ghiocel sau un coșar, toate aceste obiecte fiind conșierate talismane norocoase.(Romina).

Anexa 2.



Anexa 3





Anexa 4.

Completează propozițiile cu forma corectă a ortogramei **sau** / **s-au**:

Eidus acasă.

Copiii.....jucat afară.

Am un măr.....o pară?

Vrei ghioceizambile?

Aici sunt flori.....plante?

Păsările.....întors din țările calde.

E soaresau înnorat?

Toți.....bucurat de venirea primăverii.

Anexa 5.

E primăvară. Primii ghiocei s-au ivit de sub zăpadă. Zambile colorate s-au ivit în grădinile sau pe tarabele cu flori . Mărțișoare cu fir roșu sau alb, sub formă de trifoi sau potcoavă , așteaptă să fie purtate sau admirate de către toată lumea. S-au întors zilele cu soare și copiii ies bucuroși la joacă în curți sau în parcuri . Rândunici sau berze s-au apucat să -și construiască cuiburi . Buburuze roșii sau galbene se văd zburând . Albinele s-au apucat de curățat stupul . Voi vă bucurați sau nu că a venit primăvara?

Facilitatea, susținerea și îmbunătățirea activităților din sistemul educațional

-exemple de bune practici-

- 1. Program de Mentorat:**
 - Implementarea unui program de mentorat în școli, în care profesorii experimentați oferă ghidare și suport celor mai tineri sau nilor membri ai corpului didactic.
- 2. Platforme Online pentru Resurse Educaționale:**
 - Dezvoltarea și utilizarea unei platforme online unde cadrele didactice pot accesa resurse educaționale, lecții interactive și materiale de instruire pentru a îmbunătăți calitatea predării.
- 3. Ateliere de Dezvoltare Profesională:**
 - Organizarea periodică a atelierelor de dezvoltare profesională, în care cadrele didactice pot împărtăși bune practici, tehnici inovatoare și pot participa la sesiuni de formare în domenii relevante.
- 4. Proiecte colaborative între Școli:**
 - Inițierea unor proiecte colaborative între diferite școli, unde cadrele didactice și elevii pot lucra împreună pentru a împărtăși experiențe și pentru a dezvolta soluții inovatoare la probleme educaționale comune.
- 5. Program de Suport pentru Elevii cu Dificultăți:**
 - Crearea unui program de suport personalizat pentru elevii cu dificultăți, implicând resurse suplimentare, asistență individuală și parteneriate cu specialiști în domeniul educației speciale.
- 6. Evenimente de Responsabilizare Comunitară:**
 - Organizarea de evenimente care să implice părinții și comunitatea în procesul educațional, precum ședințe deschise, expoziții sau prezentări ale proiectelor realizate de elevi.
- 7. Utilizarea Tehnologiei în Evaluare:**
 - Implementarea unor tehnologii inovatoare pentru evaluarea elevilor, cum ar fi platforme interactive sau instrumente de feedback în timp real, pentru a personaliza procesul de învățare.
- 8. Programe de Învățare Experiențială:**
 - Dezvoltarea și implementarea unor programe de învățare bazate pe experiență, cum ar fi vizite la companii locale, interviuri cu profesioniști din diverse domenii sau proiecte de cercetare în comunitate.

Aceste exemple de bune practici pot servi la facilitarea, susținerea și îmbunătățirea activităților din sistemul educațional, contribuind la o experiență educațională mai eficientă și stimulativă pentru elevi și cadre didactice.

EXEMPLE DE BUNE PRACTICI PENTRU ACTIVITĂȚILE DIN GRĂDINIȚĂ

PROF. GÂȚ ELENA
GRĂDINIȚA P.P. NR.3, PETROȘANI

„TOT CEEA CE NU AVEM LA NAȘTERE ȘI NE VA TREBUI CÂND VOM FI MARI, NE ESTE DAT PRIN EDUCAȚIE”

(J.J.ROUSSEAU)

Aceasta se poate realiza de la fragedă vârstă datorită faptului că preșcolarul dispune de un potențial creativ susținut în manifestarea pregnantă a trebuințelor de cunoaștere, de autoafirmare și independență de relații cu ceilalți (copii și adulți), stimularea acestora conduc la întreținerea și potențarea manifestărilor creative, într- un tot unitar, al acestuia.

Un exemplu de bune practici pentru abilitați practice este cultivarea creativității.

Locul activităților practice în formarea personalității copiilor rezultă în mod obiectiv din adevărul: „Aud – uit, văd – țin minte, acționez – înțeleg”. Activitățile practice desfășurate cu copiii au constituit una dintre modalitățile de cunoaștere a copilului, a individualității fiecăruia și promovează independența în gândire, în creație și acțiune, în raport cu interesele și aptitudinile fiecăruia . Stimularea potențialului creativ prin activitățile practice se bazează pe următoarele principii:

- asigurarea conexiunii între diferitele categorii de activități în cursul zilei;
- stimularea potențialului creativ al copiilor în realizarea unor lucrări, utilizând cu precădere materiale din natură;
- interdisciplinaritatea în cadrul activităților practice.

Activitățile practice trebuie corelate cu celelalte activități din grădiniță pentru a contribui la stimularea potențialului creativ, iar natura și materialul bogat de care dispunem constituie un punct de plecare în activitatea de creație.

- TEHNICI și MODALITĂȚI de lucru – exemple practice .
- Metode și procedee utilizate de către educatoare pentru a avea un rezultat scontat al activităților practice .
- Creativitatea la vârsta preșcolară - elementul specific și definitiv în munca practică a preșcolarului .
- Activitățile practice – concluzii;

GRĂDINIȚA - „FACULTATE A COPILĂRIEI ” CONTRIBUIE LA :

- lărgirea experienței cognitive;
- apariția și dezvoltarea unor deprinderi și priceperi;
- diversificarea trăirilor afective;
- dezvoltarea imaginației;

- dezvoltarea competenței și performanței lingvistice;
- apariția limbajului intern ;
- constituirea formelor voluntare ale unor procese psihice;
- manifestarea unei atitudini cognitive;

Pe baza realității înconjurătoare, copilul își crează un univers imaginar care îi satisface nevoia de ordine, armonie, frumusețe și coerență.

Acțiunile cu obiectele îi oferă copilului informații mai multe și mai exacte despre lumea înconjurătoare.

Trebuințele de mișcare, de afecțiune, de independență stau la baza dezvoltării motricității.

Relația dintre gândire și limbaj favorizează dezvoltarea gândirii și fluiditatea exprimării.

Sub influența mediului socio-cultural și artistic, achizițiile psihice, copilul este capabil:

- să opereze cu obiectele/lucrurile,
- să le descompună,
- să le organizeze în structuri,
- să le construiască sau să creeze diferite imagini ale unor obiecte, lucruri sau fenomene,

Achizițiile din planul motricității determină modificări în planul cunoașterii și în cel al *autonomiei*.

Este perioada formării inițiale a personalității.

ACTIVITĂȚILE PRACTICE :

- Cultivă interesul și dragostea copilului pentru munca fizică.
- Educă o atitudine pozitivă de respect față de produsele obținute.
- Favorizează o intensă exersare senzorio- motrică .
- Solicită toate procesele psihice în proiectarea , efectuarea și evaluarea lucrărilor proprii sau ale altor copii .
- Angajează pe „micul meșter” la realizarea celor mai simple acte, tehnici și modalități , formându - și reprezentări : de formă , de mărime , de culoare , de spațiu și la mișcări precise .
- Contribuie la exersarea mușchilor mici ai palmelor, la formarea preciziei în mânăuire și a acuității vizuale și la dezvoltarea creativității, a capacității de abstractizare , a sociabilității copilului .
- Se dau o multitudine de soluții de a crea un obiect / lucru care să-l satisfacă curiozitatea în toată puterea sa .
- Oferă largi posibilități pentru fixarea, sistematizarea și aplicarea în practică a cunoștințelor însușite .
- Integrează copilul , în mod treptat , în întregul spectrul de valori, pentru a asimila valorile civilizației , ale tehnicii și tehnologiilor .

În cadrul activităților practice, materia primă de bază cu care lucrează copiii o constituie materialul din natură. Natura oferă copiilor materiale variate și interesante, a căror observare, colecționare, sortare, conservare și prelucrare contribuie la lărgirea orizontului de cunoștințe, la

perfecționarea priceperilor și deprinderilor, la stimularea creativității. Pentru a stimula potențialul creativ al copiilor prin activitățile practice utilizând materiale din natură, am parcurs cu aceștia mai multe etape:

Etapa I - etape de pregătire a activităților practice în care copiii participă direct la strângerea materialelor din natură în cadrul unor activități și plimbări. Profunda lor concentrare în activitatea de a aduna cele mai reușite materiale din natură a însemnat pentru ei o intensă activitate de observare, de analiză, de selecție a materialelor. Copiii au adunat frunze de diferite forme, culori și mărimi, castane, conuri de brad, ghindă, crenguțe uscate, pietre, etc. Analizând frunzele castanului și-au imaginat că ar semăna cu palma unei mâini cu degetele răsfirate, cu creasta cocoșului din „Punguța cu doi bani”, cu rochița păpușii. Castanele în învelișul lor țepos ar putea fi buzdugane pentru zmei, arici, etc. În natură copiii se manifestă deosebit, sunt mai activi, cu o permanentă bună dispoziție și cu un imens neastâmpăr specific vârstei.

Etapa a II a este etapa în care am efectuat intuirea materialului confecționat de către copii prin manipulare, pentru antrenarea analizatorilor și formarea reprezentărilor prin jocuri senzoriale. Primul mijloc prin care copilul descoperă lumea îl constituie organele de simț. El vede, apucă, miroase, gustă. Astfel acumulează experiență, iar cunoașterea reală a materialelor din natură e condiționată de claritatea și precizia senzațiilor și percepțiilor. De aici reiese necesitatea organizării unor jocuri senzoriale specifice vârstei: „Săculețul fermecat”, „Ce știi despre mine?”, „Să facem ordine”, etc. Aceste jocuri senzoriale pot fi utilizate cu succes pentru trezirea, stimularea și dezvoltarea interesului de a cunoaște, interes ce devine o „pârghie” psihologică pentru stimularea creativității.

Etapa a III a constă în perfecționarea deprinderilor practice și stimularea potențialului creativ al copiilor. Experiența a dovedit că lucrându-se prea des după șablon, copiilor li se limitează posibilitatea dezvoltării imaginației și gândirii. Prin diversitatea formelor, a coloritului și a posibilităților de îmbinare a materialelor din natură se deschide câmp larg manifestării imaginației. Permanent i-am stimulat pe copii să confecționeze jucării din materialele colecționate de ei sau pe care le puneam eu la dispoziție. Valorificând castane, ghindă, nuci, frunze uscate, semințe, sămburi, pene, pietricele, etc. copiii au confecționat în manieră proprie multe obiecte.

Etape a IV a constă în efectuarea de către copii a unor lucrări în grup. Activitatea pe bază de cooperare, constituie un mod de învățare cu deosebite valențe educative în ceea ce privește creativitatea. Copiii descoperă o nouă experiență relaționând în grupuri de învățare activă, aceea de a studia, investiga și căpăta încredere în capacitățile individuale și ale grupului. Superioritatea grupului se vedește atât prin soluții originale și lucrările realizate, cât și pe plan educativ. În această etapă accentul se pune pe realizarea creativă a temelor date, copiii având libertatea alegerii materialelor și a tehnicilor de realizare. Ei au redat original teme cum ar fi: „Coș cu ghiocei”, „Copacul înflorit”, „Vaza cu tufănele”, „Tablou de primăvară (vară, toamnă, iarnă)”, etc.

ACTIVITĂȚILE PRACTICE - JOCURI TEHNICO – ARTISTICE

- Tehnicile de lucru sunt multiple și eficiente .
- Caracterul ludic se menține și în aceste activități , datorită faptului că tehnica, pentru copil este o joacă în care el este „ucenicul ”, iar educatoarea este „maistrul” / „șeful
- Jocul este dirijat , dar plăcut .
- Jucăriile sunt simple, care îi dau copilului primele noțiuni de tehnică și importanța lor .

Copilul se naște cu capacitatea de a învăța, dar șansa supraviețuirii, a umanizării și socializării lui depinde de contactul cu adultul, de mediul educațional. Tot ceea ce poate realiza o ființă umană depinde de învățare, exercițiu, muncă și creație. Niciodată nu este prea târziu pentru cunoașterea , stimularea, educarea și dezvoltarea creativității.

Grădinița devine primul mediu organizat de maximă valorificare a resurselor multiple ale copiilor, de stimulare a acestora. Copilul este prin natura sa un spirit creativ, datorită imensei sale curiozități, a freamătului permanent pentru a cunoaște ceea ce se petrece în jurul său.

Preșcolăritatea este apreciată tot mai mult, ca vârsta care cuprinde cea mai importantă experiență educațională din viața unei persoane, pe parcursul ei înregistrându-se ritmurile cele mai pregnante în dezvoltarea personalității umane și una din cele mai semnificative achiziții cu ecou evident pentru etapele ulterioare ale dezvoltării sale. De aceea nu putem face abstracție de una din dimensiunile esențiale pentru întreaga dezvoltare și afirmare a personalității – creativitatea. Văzută prin prisma personalității, creativitatea capătă sensul de potențial creativ, de sumă de însușiri sau factori psihici ai unor viitoare performanțe. Educatoarei îi revine misiunea de a depista de timpuriu posibilitățile creative ale copiilor și de a crea condiții optime de dezvoltare. Așa cum muzica ne învață să ascultăm iar pictura ne învață să privim, activitățile practice ne învață să acționăm, să găsim calea spre rezolvarea problemelor practice.

CREATIVITATEA

„capacitatea psihică a indivizilor umani de a genera noul, de a releva aspecte deosebite, necunoscute ale realității, de a elabora căi și soluții originale de rezolvare a problemelor

și de a se exprima în forme personale, inedite .”

„INTELIGENȚĂ FLUIDĂ” (R. B. Cattell)

„IMAGINAȚIE CREATOARE”(Th. Ribot

„IMAGINAȚIE CONSTRUCTIVĂ” (A. Osborn)

CREATIVITATEA ESTE ABORDATĂ CA ȘI :

- PROCES
- PRODUS
- POTENȚIAL
- DIMENSIUNE STRUCTURALĂ A PERSONALITĂȚII

CREATIVITATEA - *obiective* -

- ,
- Formarea situații receptivității față de probleme ;

- Însușirea unor modalități de operare a gândirii;
- Îmbogățirea reprezentărilor despre obiecte , fenomene însușirea principalelor procedee imaginative ;
- Dezvoltarea imaginației reproductivă și a imaginației anticipative;
- Cultivarea spontaneității și independenței;
- Formarea capacității de exprimare a propriilor idei și soluții;

Caracterul practic al activităților practice permite îmbinarea muncii fizice cu cea intelectuală, fapt ce contribuie la integrarea și stimularea „eului” cu care se definește preșcolarul la ieșirea sa din grădiniță, spre un alt tărâm al educației și științei – școala.

Bibliografie:

Monica Lespezeanu, „Tradiții și modern în învățământul preșcolar”, editura Omfal Esențial, 2007

„Programa activităților instructiv-educative din grădiniță”, editura Integral, 2001

„Revista Învățământului Preșcolar”, nr.1-2/2008

ALBINELE SUNT PRIETENII NOȘTRI
PROIECT DE ACTIVITATE EXTRACURRICULARĂ



Prof. înv. primar, COSTELA RENATA GAVRILĂ
Școala Gimnazială „Sfântul Nicolae,, Vânători, jud. Galați

Proiectul „Albinele sunt prietenii noștri” este rezultatul cooperării dintre Ambasada Sloveniei la București și Ministerul Educației, Asociația Crescătorilor de Albine din România, Muzeul Național de Istorie Naturală „Grigore Antipa” și Asociația Pentru Protecția Albinelor și Polenizatorilor Sălbatici.

Republica Slovenia este inițiatoarea Zilei Mondiale a Albinei (20 mai) adoptată la nivel global de Organizația Națiunilor Unite. Data reprezintă ziua de naștere a slovenului Anton Janša (20 mai 1734 – 13 septembrie 1773) considerat un pionier și un important expert al apiculturii moderne.

Clasa: a IV-a B „Albinuțele istețe,,

Activitatea extracurriculară: „*Albinele sunt prietenii noștri,,*

Scopul activității extracurriculare: conștientizarea importanței albinelor pentru mediu și umanitate în învățământul preuniversitar și dezvoltarea unei baze de cunoștințe despre importanța albinelor și protejarea acestora, prin activități educaționale digitale și clasice, în persoană.

OBIECTIVE :

- să enumere/denumească părțile componente ale unei albine;
- să enumere caracteristicile părților corpului albinei (culoare, formă, mărime)
- să precizeze tipurile de albine într-un stup;
- să precizeze ciclul de viață al albinei
- să colaboreze cu coechipierii pentru realizarea sarcinilor;
- să realizeze un colaj sub forma unei albinute.

STRATEGII DIDACTICE:

1. **Metode și procedee:** observarea, descrierea, conversația, Cubul, lucrul în echipă, joc didactic
2. **Mijloace didactice:** imagini cu albine, imagini cu familii de albine, miere de albine, fise de lucru
3. **Forma de organizare a activității:** frontal și pe grupuri mici.

DESFĂȘURAREA ACTIVITĂȚII

1. Momentul organizatoric:

- amenajarea sălii de clasă

- se intonează cântecul „Albinița”

2. Captarea atenției:

- se prezintă copiilor imagini cu mai multe insecte , iar copiii vor trebui să recunoască albina
- Astăzi vom observa împreună albina și vom încerca să aflăm cât mai multe despre ea.

3. Desfășurarea activității:

A. Albina - informații generale:

- prezint elevilor informații „Știați că...?”, despre țara organizatoare a proiectului, republica Slovenia;
- propun vizionarea filmului „Albine pe zălog,,

https://www.youtube.com/watch?v=CK3SK77kdPk&ab_channel=MarianStoica

- o elevă recită poezia „Albina,, de Mihai Vâlcu

B. Să vorbim despre albine:

- prezint elevilor informații generale despre albine;
- elevii descoperă părțile componente ale unui stup de albine, prin accesarea etichetelor din materialul interactiv prezentat;
- se acceseaza fișa de lucru interactivă <https://www.liveworksheets.com/ju2589431qe> și se completează părțile componente ale corpului unei albine;
- se completează rebusul interactiv despre albine;
- prezint elevilor materialul despre tipurile de albine dintr-un stup, asemănările și deosebirile între albina românească și albina Carniolan și despre importanța și protejarea albinelor;



4. Asigurarea feed-back-ului:

- elevii vor completa un chestionar digital cu informațiile descoperite pe parcursul activității

5. Atelierul de lucru:

- elevii vor realiza o mascotă – albină, folosind din tub de carton, benzi de hârtie colorată galbenă și neagră, foarfece, lipici, carioci

Bibliografie:

1. ***Programa școlară pentru disciplina *Arte vizuale și abilități practice* clasele a III-a- a IV- a *MEN, București, 2014.*
2. Cristina Rizea, Daniela Stoicescu, Ioana Stoicescu, *Manual Arte vizuale și abilități practice*, Editura Litera, 2015
3. Cojocariu, V., Mihaela, „Teoria și metodică instruirii”, Editura Didactică și Pedagogică, București, 2002



Modalități de atragere și menținere a elevilor în procesul educațional Activități extracurriculare

Prof.înv.primar Gavrilean Mihaela
CSEI”Sf.Andrei”Gura Humorului

“Să nu-i educăm pe copiii nostri pentru lumea de azi. Aceasta lume nu va mai exista cand ei vor fi mari si nimic nu ne permite sa stim cum va fi lumea lor. Atunci sa-i invatam sa se adapteze.” (Maria Montessori – ”Descoperirea copilului”)

În orice domeniu este necesar să cunoști materialul de prelucrat, astfel încât să poți utiliza uneltele adecvate pentru finalitatea dorită. În domeniul educației, această identificare trebuie făcută foarte atent, cu atât mai mult cu cât „materialul” este unul uman, prin urmare individual, de cele mai multe ori chiar imprevizibil. Actualele activități instructiv-educative sunt centrate pe aceasta individualitate a tinerilor, de aici și nevoia de a utiliza metode variate de predare, selectate atent, în funcție de personalitatea și nevoile celor care urmează a fi „prelucrați”. Astfel, în activitatea didactică, este indicat să putem identifica din timp elevii cu un potențial crescut sau scăzut în diferite domenii de activitate.

Activitățile „de după ore” sunt foarte utile pentru majoritatea elevilor, cu atât mai mult cu cât sunt unii dintre ei care nu au cea mai bună viață de familie. În cazul unui astfel de tânăr, activitățile extracurriculare sunt binevenite deoarece îi pot schimba optica asupra vieții și îl pot orienta spre un drum mai bun. Dacă acasă îi lipsește „mentorul”, persoana care să îl ghideze, tânărul va căuta unul afară, așa că este indicat să fie un adult responsabil, un profesor, un îndrumător. Un alt aspect pozitiv al activităților extracurriculare este faptul că îl fac pe individ mai responsabil, iar această responsabilitate îl pregătește pentru viitor. De asemenea, implicarea în activități extracurriculare ajută individul să întâlnească oameni noi, cu experiențe diferite, îl ajută să-și facă prieteni, să socializeze, acest aspect fiind foarte important în cazul tinerilor care întâmpină dificultăți de comunicare cu semenii lor.

Astfel de activități sunt de o reală importanță cu atât mai mult cu cât trăim într-o lume dominată de mass media, referindu-ne aici la televizor, calculator și internet, care nu fac altceva decât să contribuie la transformarea copiilor noștri în niște persoane incapabile de a se controla comportamental, emoțional.

Activitățile extracurriculare sunt variate, astfel încât tinerii pot fi implicați, în funcție de interesele fiecăruia. Nu este necesar ca elevii să exceleze în aceste activități, atâta timp cât la sfârșit asimilează niște experiențe noi care îi vor ghida mai departe. Scopul activităților extrașcolare este dezvoltarea unor aptitudini speciale, antrenarea elevilor în activități cât mai variate și bogate în conținut, cultivarea interesului pentru activități socio-culturale, facilitarea integrării în mediul școlar, oferirea de suport pentru reușita școlară în ansamblul ei, fructificarea talentelor personale și corelarea aptitudinilor cu atitudinile caracteriale.

Activitățile extrașcolare se desfășoară într-un cadru informal, ce permite elevilor cu dificultăți de afirmare în mediul școlar să reducă nivelul anxietății și să-și maximizeze potențialul intelectual. Exemple de activități extrascolare :

- Vizitele la muzee, expoziții, monumente și locuri istorice, case memoriale –
- Vizionarea emisiunilor muzicale, de teatru de copii, distractive sau sportive, 158

- Spectacolele
- Excursia
- Serbarile si festivitatile
- Concurserile scolare

Se știe ca începând de la cea mai fragedă vârstă , copiii acumulează o serie de cunoștințe punându-i în contact direct cu obiectele și fenomenele din natură. Activitățile de acest gen au o deosebită influență formativă, au la bază toate formele de acțiuni turistice: *plimbări, excursii, tabere.* .

În cadrul activităților organizate în mijlocul naturii, al vietii sociale, copiii se confruntă cu realitatea și percep activ, prin acțiuni directe obiectele , fenomenele, anumite locuri istorice. Fiind axate în principal pe viața în aer liber, în cadrul acțiunilor turistice, elevii isi pot forma sentimentale de respect si dragoste fata natura, fata de om și realizările sale.

Grija față de timpul liber al copilului, atitudinea de cunoaștere a dorințelor copiilor și de respectare a acestora trebuie să fie dominantele acestui tip de activități. Acestea le oferă destindere, încredere, recreere, voie buna, iar unora dintre ei posibilitatea unei afirmări și recunoaștere a aptitudinilor.

Activitatea educativă școlară și extrașcolară dezvoltă gândirea critică și stimulează implicarea tinerei generații in actul decizional in contextul respectării drepturilor omului si al asumării responsabilităților sociale, realizându-se, astfel, o simbioza lucrativa intre componenta cognitiva si cea comportamentala.

Activitățile extrașcolare, în general, au cel mai larg caracter interdisciplinar, oferă cele mai eficiente modalități de formare a caracterului copiilor încă din clasele primare, deoarece sunt factorii educativi cei mai apreciați și mai accesibili sufletelor acestora.

În final, atât activitățile curriculare cât și cele extracurriculare nu trebuie doar să educe pe tineri în spiritul societății actuale, ei trebuie să fie învățați și să se adapteze. Astfel, ei vor fi pregătiți pentru o lume care nu va mai fi „a noastră”, ci va fi „a lor”.

Bibliografie :

- * Cernea, Maria, *Contribuția activităților extracurriculare la optimizarea procesului de învățământ*, în “ Învățământul primar“ nr. 1 / 2000, Ed. Discipol, București;
- * Ionesc, M., Chiș, V., *Mijloace de învățământ și integrarea acestora în activitățile de instruire și autoinstruire*, Editura Presa Universitară Clujeană, Cluj-Napoca, 2001
- * Vlăsceanu, Gheorghe, coord., Neculau, Adrian, *Școala la răscruce. Schimbare și continuitate în curriculumul învățământului obligatoriu. Studiu de impact*, Editura Polirom, 2002
- * Crăciunescu, Nedelea, *Forme de activități extracurriculare desfășurate cu elevii ciclului primar*, în “Învățământul primar“ nr. 2, 3 / 2000, Ed. Discipol, București;



Nr.înreg. :

AVIZAT,
DIRECTOR

PROIECT DE EDUCAȚIE SOCIO-EMOȚIONALĂ
„COLOREAZĂ-ȚI EMOȚIILE”

Ediția aIII-a 2023



Inițiator: Gavriluță Călina

I. ARGUMENTUL

Motto: „Cele mai frumoase momente sunt acelea când emoțiile încep să vorbească..”

Perioada școlărității primare și gimnaziale este una în care copilul este nevoit să se cunoască asiduu, să se descopere pe sine, să-și dezvolte abilități de cunoaștere și autocunoaștere, comunicare pentru a se adapta în permanentă la schimbările provocatoare ale mediului școlar în special și mediului ambient în general.

Școlarii sunt la vârsta la care își formează identitatea de sine, își armonizează personalitatea, își construiesc principii de viață, sunt în căutare de modele, iar dacă modelele sunt reprezentate de personaje pozitive, crește posibilitatea ca școlarii să adopte comportamentul modelului său. Astfel de personaje pot fi prietenii, profesorii, colegii de clasă, părinții.

Prin implicarea în activități care să valorifice nevoia de comunicare, de relaționare, de autocunoaștere, de manifestare artistică, școlarul de azi poate deveni adultul lipsit de inhibiții, capabil să comunice asertiv, care are încredere în sine și poate lua deciziile potrivite de unul singur.

II. SCOPUL:

Personalizarea educației nonformale prin utilizarea de informații și abilități specifice, în vederea întregirii paletii cunoașterii de sine la școlari;

III. OBIECTIVELE:

- Promovarea sănătății emoționale și a stării de bine a elevului, prin identificarea, exprimarea și controlul emoțiilor;
- Dezvoltarea personală a elevului, prin autocunoașterea și construirea unei imagini pozitive despre sine;
- Utilizarea în mod corect și conștient termenii precum: emoții sănătoase/nesănătoase, constructive/distructive, control al emoțiilor, echilibru, alternative la petrecerea timpului liber
- Prezentarea conceptului de mandale și beneficiile acestora
- Încurajarea și dezvoltarea creativității elevilor.

Beneficiari: cadrele didactice, elevii, părinții elevilor școlii Gimnaziale Aurel Vlaicu Arad
Grup țintă: elevii școlii

IV. ECHIPA DE PROIECT

INIȚIATORI : GAVRILUȚĂ CĂLINA

COLABORATORI :

Profesori participanți : TOMUȚA DIANA, DOBROICA ZAHARIA, DRĂGULESCU SIMONA, GRESKO LUCIA, ȘERBAN DELIA, GIURA TITIREZ GEORGIANA, DUCA IOANA

V. RESURSELE PROIECTULUI

Resurse umane: echipa de proiect

elevi

părinți

Resurse materiale: spațiile de învățământ din școală, calculator, imprimantă, aparat foto, materiale auxiliare consumabile, CD / DVD

VI. ACTIVITĂȚILE PROIECTULUI

1. Informarea elevilor despre proiectul care se va desfășura

- perioada:

- activitate realizată de învățători și diriginți

2. Dezbateri privind starea emoțională echilibrată

- perioada:

- activitatea se desfășoară în cadrul orelor de dirigenție

3. Atelier de lucru

- perioada :

- sarcini de lucru: colorarea mandalelor

VII. REZULTATE

Implicarea elevilor în această activitate a fost un câștig atât pentru educația acestora, cât și pentru valorizarea lor ca personalități distincte.

Elevii au învățat lucruri noi despre emoții, categoriile de emoții, identificarea lor, exprimarea lor cât și controlul lor.

Exprimarea emoțiilor și atitudinilor generate de activitățile proiectului au luat forme de manifestare artistică: colorare de mandale.

Proiectul are și un caracter interdisciplinar: educativ, informativ din punct de vedere al promovării sănătății emoționale și a stării de bine a elevului, prin identificarea, exprimarea și controlul emoțiilor, formativ atât din punct de vedere al limbajului cât și de educare și echilibrare a emoțiilor nesănătoase.

VIII. DISEMINARE :

- editarea unui CD/DVD cu momentele semnificative ale activităților desfășurate în timpul proiectului

- afișe ale proiectului

- diplome

- chestionare pentru elevi

- diseminare în revista școlii, site-ul școlii și în ziarul local

IX. SUSTENABILITATE

Proiectul „COLOREAZĂ-ȚI EMOȚIILE” se va derula și în următorii ani școlari, datorită impactului pe care l-a avut asupra elevilor și dorinței acestora pentru activități asemănătoare. Atât elevii cât și părinții acestora au fost încântați de activitate și își doresc să mai fie implicați în activități educative care să îi ajute în educația pentru o viață emoțională sănătoasă, care să le dezvolte și spiritul creativ în găsirea de soluții la propriile probleme identificate.

DIRECTOR
PROF. FRĂȚILĂ FLAVIA

COORDONATOR
Prof. Gavriluță Călina



Nr. înreg. :

AVIZAT,
Director
Prof. Frățilă Flavia

PROIECT DE EDUCAȚIE SOCIO-EMOȚIONALĂ

„COLOREAZĂ-ȚI EMOȚIILE”

ediția a III-a



Inițiator: Gavriluță Călina

I. ARGUMENTUL

Motto: „Cele mai frumoase momente sunt acelea când emoțiile încep să vorbească.,,

Perioada școlărității primare și gimnaziale este una în care copilul este nevoit să se cunoască asiduu, să se descopere pe sine, să-și dezvolte abilități de cunoaștere și autocunoaștere, comunicare pentru a se adapta în permanență la schimbările provocatoare ale mediului școlar în special și mediului ambient în general.

Școlarii sunt la vârsta la care își formează identitatea de sine, își armonizează personalitatea, își construiesc principii de viață, sunt în căutare de modele, iar dacă modelele sunt reprezentate de personaje pozitive, crește posibilitatea ca școlarii să adopte comportamentul modelului său. Astfel de personaje pot fi prietenii, profesorii, colegii de clasă, părinții.

Prin implicarea în activități care să valorifice nevoia de comunicare, de relaționare, de autocunoaștere, de manifestare artistică, școlarul de azi poate deveni adultul lipsit de inhibiții, capabil să comunice asertiv, care are încredere în sine și poate lua deciziile potrivite de unul singur.

II. SCOPUL:

Personalizarea educației nonformale prin utilizarea de informații și abilități specifice, în vederea întregirii paletii cunoașterii de sine la școlari;

III. OBIECTIVELE:

- Promovarea sănătății emoționale și a stării de bine a elevului, prin identificarea, exprimarea și controlul emoțiilor;
- Dezvoltarea personală a elevului, prin autocunoașterea și construirea unei imagini pozitive despre sine;
- Utilizarea în mod corect și conștient termenii precum: emoții sănătoase/nesănătoase, constructive/distructive, control al emoțiilor, echilibru, alternative la petrecerea timpului liber
- Prezentarea conceptului de mandale și beneficiile acestora
- Încurajarea și dezvoltarea creativității elevilor.

Beneficiari: cadrele didactice, elevii, părinții elevilor școlii Gimnaziale Aurel Vlaicu Arad
Grup țintă: elevii școlii

IV. ECHIPA DE PROIECT

INIȚIATORI : GAVRILUȚĂ CĂLINA

COLABORATORI :

Profesori participanți : Tomuța Diana, Gresko Lucia, Titirez Giorgiana, Șerban Delia

V. RESURSELE PROIECTULUI

Resurse umane: echipa de proiect

elevi
părinți

Resurse materiale: spațiile de învățământ din școală, calculator, imprimantă, aparat foto, materiale auxiliare consumabile, CD / DVD

VI. ACTIVITĂȚILE PROIECTULUI

1. Informarea elevilor despre proiectul care se va desfășura

- perioada:

- activitate realizată de învățători și diriginți

2. Dezbateri privind starea emoțională echilibrată

- perioada:

- activitatea se desfășoară în cadrul orelor de dirigenție

3. Atelier de lucru

- perioada :

- sarcini de lucru: colorarea mandalelor

VII. REZULTATE

Implicarea elevilor în această activitate a fost un câștig atât pentru educația acestora, cât și pentru valorizarea lor ca personalități distincte.

Elevii au învățat lucruri noi despre emoții, categoriile de emoții, identificarea lor, exprimarea lor cât și controlul lor.

Exprimarea emoțiilor și atitudinilor generate de activitățile proiectului au luat forme de manifestare artistică: colorare de mandale.

Proiectul are și un caracter interdisciplinar: educativ, informativ din punct de vedere al promovării sănătății emoționale și a stării de bine a elevului, prin identificarea, exprimarea și controlul emoțiilor, formativ atât din punct de vedere al limbajului cât și de educare și echilibrare a emoțiilor nesănătoase.

VIII. DISEMINARE :

- editarea unui CD/DVD cu momentele semnificative ale activităților desfășurate în timpul proiectului

- afișe ale proiectului

- diplome

- chestionare pentru elevi

- diseminare în revista școlii, site-ul școlii și în ziarul local

<https://www.aradon.ro/aradon-stirile-judetului-arad/mandale-colorate-de-ziua-mondiala-a-sanatatii-mintale-1604628/>

IX. SUSTENABILITATE

Proiectul „COLOREAZĂ-ȚI EMOȚIILE” se va derula și în următorii ani școlari, datorită impactului pe care l-a avut asupra elevilor și dorinței acestora pentru activități asemănătoare. Atât elevii cât și părinții acestora au fost încântați de activitate și își doresc să mai fie implicați în activități educative care să îi ajute în educația pentru o viață emoțională

sănătoasă, care să le dezvolte și spiritul creative în găsirea de soluții la propriile probleme identificate.

PROIECT DIDACTIC

PROF: GEABURU ILEANA

Școala Gimnazială „DECEBAL” CRAIOVA

Unitatea școlară: ȘCOALA GIMNAZIALĂ „DECEBAL” CRAIOVA

Profesor:

Clasa: a V-a A

Efectiv de elevi: 27

Data:

Disciplina de învățământ: Educație fizică și sport

Durata lectiei: 50 min

Locul de desfășurare: sală de sport

Materiale utilizate: fluier,cronometru,mingi de baschet,jaloane

Tipul lectiei: mixt (educare/consolidare)

Temele lectiei:

TEMA 1: Indemanarea- Dezvoltarea calității motrice indemanarea

TEMA 2: Aruncarea la coș cu doua maini de la piept – consolidarea aruncarii la coș cu doua maini de la piept,de pe loc

Competente specifice:

- 1.1.Aplicarea unor reguli de baza in folosirea factorilor naturali pentru calirea organismului
- 2.1.Efectuarea de acțiuni motrice specifice calitatilor motrice combinate
- 2.2.Aplicarea combinata a deprinderilor motrice în activitatea școlară și în afara școlii
- 3.3Manifestarea atitudinii de cooperare ,intr-ajutorare și fair-play în timpul activităților motrice .

Competente derivate:

a) Psiho-motorii

- sa actioneze rapid,în conformitate cu comenzile și indicațiile profesorului
- să execute corect exercițiile propuse pentru consolidarea aruncarii la coș cu doua maini de la piept,de pe loc

b) Cognitive

- să aplice corect mecanismul de efectuare a acțiunilor motrice singulare și repetate/complexe
- sa respecte regulile și indicațiile date pe parcursul lectiei

c)Afective

- să manifeste interes față de desfășurarea lecției de educație fizica si sport
- sa se bucure de reușită

Strategii didactice

- Metode și procedee: explicația,demonstrația,observarea sistematică,apreciere verbală,exercițiul,corectarea,exersarea(individual,pe grupe,frontal)
- Mijloace didactice: exerciții de front și ordine și captarea atenției ,exerciții din școala

alergării, sariturii, exerciții de dezvoltare fizică armonioasă, sisteme de acționare specifice coordonării, învățării deprinderilor din jocul de baschet

- Forme de organizare: frontal, individual, pe grupe

VERIGILE LECȚIEI	CONȚINUT	DOZARE	FORMAȚII DE LUCRU	OBS.
1. Organizarea colectivului de elevi - 3 min.	<ul style="list-style-type: none"> - adunarea, alinierea, salutul, prezența; - verificarea echipamentului și a stării de sănătate; - amintirea temelor lectiei. 	1'30" 30" 1'	Linie pe un rând	
2. Pregătirea organismului pentru efort - 6 min.	<ul style="list-style-type: none"> - mers normal; - mers pe vârfuri cu brațele sus; - mers normal; - mers pe călcâie cu mâinile la spate; - mers normal; - mers fandat; - alergare ușoară; - alergare cu pendularea gambelor înapoi; - alergare ușoară; - alergare cu pendularea gambelor înainte; - alergare ușoară; - alergare cu pas sărit; - alergare ușoară; - alergare cu pas săltat; - mers cu mișcări de respirație. 	1 L 1 D 1 L 1 D 1 L 1 D 1 L 1 D 1 L 1 D 1 L 1 D 1 L 1 D 1 L 1 D	Coloană câte unul Coloană câte unul Coloană câte unul Coloană câte unul Coloană câte unul Coloană câte unul Coloană câte unul Coloană câte unul Coloană câte unul Coloană câte unul Coloană câte unul Coloană câte unul Coloană câte unul Coloană câte unul Coloană câte unul Coloană câte unul	
3. Influențarea selectivă a aparatului locomotor - 7 min.	<p>1. Stând depărtat cu mâinile pe șolduri:</p> <ul style="list-style-type: none"> - aplecarea capului înainte cu arcuire (1-2); - extensia capului cu arcuire (3-4); - idem (5-8). <p>2. Stând depărtat cu mâinile pe șolduri:</p> <ul style="list-style-type: none"> - îndoirea capului spre stânga cu arcuire (1-2); 	4 x 8T 4 x 8T	Formație în trepte	

	<p>- îndoirea capului spre dreapta cu arcuire (3-4); - idem (5-8).</p> <p>3. Stând depărtat cu brațele îndoite la piept: - îndoirea brațelor la piept și arcuire (1-2); - extensia brațelor în lateral și arcuire (3-4); - idem (5-8).</p> <p>4. Stând depărtat cu mâinile la ceafă: - răsucirea trunchiului spre stânga cu arcuire (1-2); - răsucirea trunchiului spre dreapta și arcuire (3-4); - idem (5-8).</p> <p>5. Stând depărtat: - extensia trunchiului cu ducerea brațului sus cu arcuire (1-2); - îndoirea trunchiului cu atingerea solului cu degetele (3-4); - idem (5-8).</p> <p>6. Stând: - săritură cu depărtarea picioarelor și bătaia palmelor deasupra capului (1); - revenire în stând cu bătaia palmelor la spate (2); - idem (3-8).</p> <p>7. Stând: - pas lateral stânga cu ridicarea brațelor lateral (1); - revenire în poziția inițială (2); - pas lateral dreapta cu ridicarea brațelor lateral (3); - revenire în poziția inițială (4); - idem (5-8).</p> <p>8. Stând: - ridicarea brațelor prin lateral – inspirație (1);</p>	<p>4 x 8T</p> <p>4 x 8T</p> <p>4 x 8T</p> <p>4 x 8T</p> <p>4 x 8T</p>		
--	---	---	--	--

	- coborârea brațelor prin lateral – expirație (2); - idem (3-8).			
4. Dezvoltarea calităților motrice – îndemânarea - 15 min.	1. Circuit: Elevii grupați în două echipe. Se joacă câte un elev din fiecare echipă. Stația 1: introducerea unei mingi într-o cutie aflată la marginea unei bănci de gimnastică – mingea trebuie să atingă banca. Stația 2: introducerea unei mingi într-o cutie aflată la sol la distanța de 4 metri. Stația 3: doborârea cutiilor aflate pe un suport cu ajutorul mingilor. 2. Elevii sunt așezați în cerc cu un baston în mâna stângă, iar mâna dreaptă la spate. La fluier, trebuie să elibereze bastonul din mâna stângă și să prindă cu mâna dreaptă bastonul colegului din dreapta. Câștigă ultimul care rămâne cu bastonul în mână. În coloană pe un șir, de la linia de aruncări libere, se execută aruncări la coș cu doua maini de la piept, de pe loc	15’		
5. Aruncarea la coș cu doua maini de la piept, de pe loc - consolidare -15 min.		5 repetări		
6. Revenirea organismului după efort - 3 min	- mers cu mișcări de respirație inspirație.	1’	- în linie pe un rând ○○○○○○○○ ●	
7. Concluzii, aprecieri și recomandări - 1 min.	- aprecieri asupra obiectivelor propuse: - aprecierea elevilor care s-au evidențiat; -alinierea și salutul.	30” 15” 15”	- în linie pe un rând ○○○○○○○○ ●	

-TEMA “Facilitarea,sustinerea si imbunatatirea activitatilor din sistemul educational”

EXEMPLE DE BUNE PRACTICI

GEORGESCU IONELA DANIELA

SCOALA GIMNAZIALA VADU PASII, JUD. BUZAU

Politicile educaționale de azi vizează cu preponderență îmbunătățirea calității și eficienței în educație și prin urmare asigurarea satisfacției beneficiarilor educaționali(elevii) și îmbunătățirea sistemului de învățământ raportat la standardele Uniunii Europene.

Creșterea generală a rezultatelor învățării și abordarea provocărilor care există, cum ar fi inegalitatea și abandonul școlar timpuriu, depind în mare măsură de modul de predare și învățare din școlile din România.

Bune practici privind managementul educațional

În sens larg, *managementul* este activitatea complexă de concepere, pregătire, organizare, coordonare și administrare a elementelor implicate în atingerea unor obiective. Managementul reprezintă un proces conștient de conducere și coordonare a acțiunilor și activităților individuale și de grup, precum și de mobilizare și alocare a resurselor unei organizații (umane, materiale, de spațiu și de timp) în vederea îndeplinirii obiectivelor acesteia în concordanță cu misiunea, finalitățile și responsabilitățile sale economice și sociale.

Managementul educațional este „știința și arta de a pregăti resursele umane, de a forma personalități, potrivit unor finalități acceptate de individ și de societate sau o anumită colectivitate. El cuprinde un ansamblu de principii și funcții, de norme și metode de conducere care asigură realizarea obiectivelor sistemului educativ (în ansamblu sau la nivelul elementelor componente), la standarde de calitate și eficiență cât mai înalte.” (Ioan Jinga)

Educația are apoi un rol și implicații culturale esențiale. Rămâne principala cale prin care valorile și tradițiile se transmit din generație în generație, se modelează pentru a reflecta evoluțiile culturale și economice și se ancorează în realitățile sociale contemporane.

Ø La nivelul fiecărei școli există un lider educațional. Acesta este responsabil pentru asigurarea calității tuturor proceselor din școală. Dezvoltă o cultură organizațională pe care se construiește identitatea culturală a școlii. Se asigură că în școală există stare de bine, care să permită elevilor să învețe și personalului să își concentreze energia și resursele pe beneficiarii procesului de predare-învățare-evaluare. Vede, încurajează și întreprinde, consolidând colegialitatea în activitatea cadrelor didactice și a personalului școlar în ansamblul său, dezvoltând un management educațional și un marketing educațional conform specificului școlii. Ø Liderul educațional setează direcția școlii și dezvoltă o organizație de învățare și care învață. Este el însuși un model de schimbare și de învățare pe tot parcursul vieții și se asigură că există învățare atât la elevi cât și la personalul școlii. Construiește o relație sănătoasă cu comunitatea, atrage resursele materiale și umane necesare învățării și conectează resursele existente la contexte de învățare eficiente

Managementul resurselor umane in școală, se referă la funcționarea generală a departamentului de management al personalului instituției, începând cu recrutarea de personal, gestionarea personalului și dezvoltarea personală și profesională a cadrelor didactice în școală pe tot parcursul angajării lor. Pe lângă abordarea problemelor legate de angajați, cum ar fi recrutarea, salariile,

compensițiile și beneficiile, managementul performanței și acțiunile disciplinare, *managementul resurselor umane în școală* se poate referi și la aspecte legate de dezvoltarea organizațională, sănătatea și siguranța și motivarea personalului. În același timp, unele dintre aceste aspecte, și în special cele legate de evaluare și managementul performanței, sunt adesea delegate supraveghetorilor direcți și managerilor care tind să aibă o imagine mai aprofundată asupra responsabilităților zilnice ale unui angajat și cât de eficient este el sau ea este în efectuarea lor. Cele trei elemente de bază care alcătuiesc procesul principal de motivare sunt:

- nevoia,
- încurajarea,
- premiarea.

Din punct de vedere psihologic, motivația în muncă implică factori interni care conduc, organizează, direcționează și determină intensitatea și durata activităților de muncă. Din punct de vedere social, motivația implică un sistem de proceduri și activități ale indivizilor sau grupurilor. Din punctul de vedere al managementului, motivația în procesul de muncă implică tot ceea ce asigură faptul că oamenii să se comporte într-un mod dorit, prin care se ating obiectivele organizației și se satisfac nevoile angajaților.

Cea mai practică definiție a motivației în muncă în domeniul educației poate fi rezumată: motivația în muncă presupune capacitatea managerului (directorului de școală) ca dintr-un cadru didactic mediu pregătit să obțină maximum de performanță .

Dezvoltarea resurselor umane este legată de management, de formarea și dezvoltarea angajaților.

- Scopul final în educație este îmbunătățirea capacităților actuale ale profesorilor, lucru care poate fi realizat prin motivare suplimentară.
- Motivarea este un factor foarte important în dezvoltarea competențelor și trăsăturilor dascălilor în cadrul școlii, care influențează performanța.
- De aceea trebuie alocate sume mari de bani pentru instruire și perfecționari.
- În cazul în care cadrele didactice nu sunt motivate în mod corespunzător, aceasta poate duce la rezultate slabe.

Dezvoltarea resurselor umane în învățământ implică un proces de instruire a oamenilor pentru a îndeplini sarcinile de care este nevoie în unitatea școlară. Problema constă în recunoașterea tipului de instruire de care angajații au nevoie. Toate deciziile de instruire trebuie să țină cont de motivarea profesorului supus formării. Orice organizație școlară este în creștere și de aceea trebuie stabilite metode de găsim și angajare de oameni care să aibă abilitățile solicitate. Acest lucru se reflectă de obicei într-o formă de planificare a resurselor umane. Analizându-se proiectele și tendințele viitoare ale școlii, printr-un proiect de dezvoltare instituțională, se poate estima numărul de profesori de care este nevoie și tipul de abilități și competențe pe care le solicită eventualele posturi vacante.

Particularitățile *managementul resurselor umane în școală* în unitatea școlară :

- planificare - stabilirea numărului de posturi didactice, didactice-auxiliare, nedidactice, necesar la nivelul școlii;
- recrutare și selecție - organizarea și desfășurarea concursului/interviului/probe integrare și utilizare - stabilirea și îndeplinirea sarcinilor din fișă postului pentru fiecare categorie de personal;
- educare și dezvoltare - implicarea în viața organizației și afirmarea propriei personalități;

- promovare sau retrogradare,
- motivare și evaluare - stimularea, recompensarea și ierarhizarea în cadrul organizației;

- menținere sau disponibilizare - mișcarea personalului.
- utilizarea optimă a potențialului uman existent la un moment dat în instituție;
- formarea și dezvoltarea coerentă a personalului, ținând cont de competențele solicitate de un

învățământ modern, tot mai mult legat de viață și care este capabil să ajute individul să se

integreze mai ușor în comunitate;

- axarea sistemului pe nevoile elevului, nu ale cadrelor didactice;
- stabilirea unor relații interpersonale de colaborare, de promovare a experiențelor didactice

personale/colective apreciate de elevi și de comunitatea locală, stimularea activităților interdisciplinare, de echipă.

Conform prevederilor Legii învățământului nr. 84/1995 și ale Legii 128/1997 cu completările și modificările ulterioare directorul exercită conducerea executivă a unității de învățământ în conformitate cu atribuțiile conferite de lege, cu hotărârile Consiliului de administrație precum și cu alte reglementări legale.

Directorul școlii trebuie să manifeste loialitate față de unitatea de învățământ, credibilitate și responsabilitate în deciziile sale, încredere în capacitățile angajaților, să încurajeze și să susțină colegii, în vederea motivării pentru formare continuă și pentru crearea în unitate a unui climat optim desfășurării procesului de învățământ. Procesul de formare sau pregătire profesională a personalului didactic a fost reglementat de Metodologia de formare continuă a personalului didactic din învățământul preuniversitar elaborată de către MEC.

a) Formarea inițială : organizată în instituțiile de învățământ superior fiind coordonată de Departamentele de pregătire a personalului didactic. După ocuparea unui post în învățământ aceasta formare inițială continuă atât prin cunoașterea detaliată a Curriculum-ului Național și a metodicii predării specialității, cât și prin cunoașterea mediului școlar real și a tuturor responsabilităților unui dascăl.

b) Cursuri de perfecționare a personalului didactic :

- activități metodico-științifice și psihopedagogice realizate în cadrul comisiilor metodice și al catedrelor de specialitate, din școală;

- sesiuni de comunicări științifice, simpozioane, schimburi de experiență la nivel local, județean, național, internațional;

- stagii de (in)formare științifică de specialitate și în domeniul științelor educației;

cursuri de perfecționare a pregătirii de specialitate, metodice și psihopedagogice pentru obținerea gradelor didactice;

- masterat, cursuri postuniversitare și doctorat;

c) Inscrierea la examenele profesionale pentru obținerea gradelor didactice .

d) Cursuri de recalificare sau reconversie profesională pentru specializarile depășite care nu corespund cerințelor actuale ale curriculum-ului. Învățarea de-a lungul întregii vieți a trecut de stadiul de concept la acela de realitate generată de o necesitate evidentă, de aceea nevoia de formare a specialistului în formarea profesorilor se impune. Școlile din România au nevoie de manageri specializați, de oameni capabili să conducă destinele unei instituții școlare și odată cu

aceasta destinele resurselor umane implicate: copiii/elevii și resursele de predare și auxiliare/ajutătoare.

Conform prevederilor Legii învățământului nr. 84/1995 și ale Legii 128/1997 cu completările și modificările ulterioare directorul exercită conducerea executivă a unității de învățământ în conformitate cu atribuțiile conferite de lege, cu hotărârile Consiliului de administrație precum și cu alte reglementări legale.

Directorul școlii trebuie să manifeste loialitate față de unitatea de învățământ, credibilitate și responsabilitate în deciziile sale, încredere în capacitățile angajaților, să încurajeze și să susțină colegii, în vederea motivării pentru formare continuă și pentru crearea în unitate a unui climat optim desfășurării procesului de învățământ.

„Coaching-ul pentru viață pentru o școală de succes“

Gheorghe Roxana, Școala Gimnazială nr. 308

În urma unui curs de perfecționare cu tema „Program de coaching în educație” am ajuns la concluzia că coaching-ul este cea mai puternică formă de dezvoltare personală și profesională, foarte eficientă în atingerea obiectivelor și îmbunătățirea performanței și a calității vieții.

Devenit din ce în ce mai cunoscut și practicat atât individual, cât și la nivel organizațional, acesta poate fi aplicat cu succes și în școli în cadrul orelor de dirigenție în vederea rezolvării diferitelor probleme precum orientarea școlară, creșterea motivației, creșterea capacității de gestionare a timpului și activităților școlare, dar și cea a combaterii violenței. Evident, munca cu copiii este mai grea decât cea cu un adult care are o idee vizavi de așteptările sale.

Beneficiul 1: Creșterea încrederii și stimei de sine

Primul dintre cele 4 beneficii ale life coachingului cu cel mai mare impact este creșterea încrederii și a stimei de sine. Prin acțiunile alese pe parcursul procesului de life coaching, copilul poate ajunge să-și depășească limite autoimpuse și să-și descopere potențialul de care nu era conștient până atunci.

Prin procesul de coaching individual, el poate învăța să recunoască și să depășească gândurile negative, să contabilizeze și să celebreze orice reușită a acțiunilor lui, să măsoare și să evalueze frecvent rezultatul muncii lui și astfel să își regleze comportamentul.

Beneficiul 2: Creșterea motivației și curajul de a lua decizii bune

Creșterea încrederii în sine aduce după sine creșterea motivației pentru că ambele sunt aspecte foarte importante în acest demers. Coachingul poate juca un rol esențial în creșterea acestora. Pe parcursul procesului de life coaching, copilul are oportunitatea de a explora rădăcinile acestor probleme și de a dezvolta strategii pentru a le depăși. Prin întrebări și exerciții de autocunoaștere poate fi ajutat să identifice sursa problemelor și să recurgă la altfel de manifestări, demne și dezirabile.

Beneficiul 3: Dezvoltarea unei mentalități și perspective pozitive

Al treile dintre cele 4 beneficii ale life coachingului este dezvoltarea unei mentalități și perspective pozitive. Acesta ajută la schimbarea modului de gândire și la focusarea pe acțiuni bune și demne.

Beneficiul 4: Gestionarea eficientă a stresului și a echilibrului între viață și muncă

Coachingul poate juca un rol crucial în sprijinirea copiilor să gestioneze stresul și să mențină un echilibru sănătos în viața lor.

În cadrul procesului de coaching individual prin exerciții și tehnici de gestionare a stresului, sugestii practice pentru a face față provocărilor copilul poate învăța să identifice și să gestioneze acțiunile și să-și stabilească limite. Rezultatul poate fi o îmbunătățire semnificativă a echilibrului și a calității vieții copilului prin evitarea situațiilor conflictuale.

Beneficii ale life coachingului – concluzii

Coachingul este un instrument puternic pentru dezvoltarea personală și profesională, cu numeroase beneficii. Acestea pot avea un impact semnificativ asupra succesului și satisfacției individuale în toate aspectele vieții.

Materialul este o opinie proprie și nu are la bază o bibliografie.

Rezumat

Într-o lume în care copiii sunt din ce în ce mai expuși agresivității și violenței prin jocurile și materialele cu care vin în contact copiii, o modalitate inovatoare și eficientă este coaching-ul pentru viață care se pretează pentru abordarea diferitelor aspecte ale vieții, inclusiv cele de ameliorare și eventual combatere a violenței în rândul copiilor în școli și în afara acestora.

ROLUL COMUNICARII

PROF,INV,PRES.C.GHEORGHIU IONELA GRADINITA
NR 13 FOCSANI

Baza relațiilor interumane este comunicarea, ca mijloc de cunoaștere pe sine și a celor din jur. Comunicarea defectuoasă a stat la baza multor conflicte în istoria mondială, de la lupte teritoriale la războaie mondiale cu consecințe majore asupra populației.

Prezenta lucrare demonstrează nevoia unei comunicări clare, cu un scop precis și o exprimare inteligibilă. Limbajul, fie el verbal sau non verbal, trebuie adaptat fiecărei persoane cu care interacționăm, pentru a nu se crea confuzii. De exemplu, nu toți oamenii înțeleg sarcasmul, ironia. Sensul figurativ al cuvintelor poate fi perceput ca și sens propriu, de aceea, mesajul transmis trebuie să fie bine structurat, fără a putea fi reinterpretat și transmis mai departe în mod eronat.

În al doilea rând, comunicarea presupune ca nemulțumirile să fie exprimate atunci când apar și rezolvate, deoarece pot avea efect hotărâtor asupra relațiilor dintre oameni. De exemplu, comunicarea este foarte importantă într-un cuplu care intenționează să-și întemeieze o familie. O comunicare incompletă duce la o acumulare de sentimente cu efect atât în plan psihologic, cât și în plan fizic.

În concluzie, comunicarea este necesară și decisivă în relațiile interumane. Oamenii trebuie să-și transmită gândurile, părerile și dorințele într-un mod cât mai adecvat pentru a nu transforma vorbele în arme.

Schimbarea concepției comunicative promovată în școală pune în mod acut problema educării cu și mai multă sârguință a capacității comunicative deopotrivă la profesor și la elevi, concomitent cu îmbunătățirea comunicării de ansamblu din cadrul instituției școlare. Comunicarea are semnificația unei valori umane și sociale, motiv pentru care educarea comunicării constituie un scop în sine, un obiectiv major al învățământului.

Cerințele de comunicare ale școlii sunt într-o continuă creștere, motiv pentru care ea își multiplică formele de comunicare și își sporește exigențele față de actul comunicării. O astfel de evoluție obligă cadrul didactic să devină un bun profesionist al comunicării didactice, atât în planul stăpânirii tehnicii comunicării, cât și în cel al rezonării receptorului, în cel al influențării formării personalității acestuia sub

multiple aspecte, competența comunicativă căpătând, în felul acesta, o valoare integrativă a aptitudinii sale pedagogice.

Comunicarea este prezentă în tot ce facem în viață și este esențială pentru a putea munci, trăi și modela și trebuie să aibă un mesaj adaptat la interlocutor, mesaj de observarea atitudinii psihologice a acestuia. Este vorba de fapt, de a-l cunoaște pe celălalt, dar și de a te cunoaște pe tine însuși, pentru a alege propriul registru psihologic adaptat la cel al interlocutorului. Important nu este să trimitem cât mai multe mesaje, ci felul cum le recepționăm, fapt care conduce la o comunicare eficientă.

Niciun fel de activitate, de la banalele activități ale rutinei cotidiene și până la cele mai complexe activități desfășurate la nivelul organizațiilor, societăților sau culturilor, nu mai pot fi imaginate în afara procesului de comunicare.

Managementul constă, mai presus de orice, în realizarea, cu ajutorul comunicării, a unui proces de influențare interpersonală exercitat într-o situație anumită și îndreptat spre atingerea sau îndeplinirea unor obiective.

A conduce o instituție înseamnă a comunica, înseamnă înainte de toate a transmite idei, sentimente, decizii subordonaților și posibilitatea de întoarcere a informațiilor.

Comunicarea managerială reprezintă o formă a comunicării interumane, un instrument de conducere cu ajutorul căruia managerul își poate exercita atribuțiile, comunicarea înseamnă aproape totul în management, indiferent că este vorba despre comunicare formală, informală sau nonformală.

Comunicarea didactică poate fi definită ca un schimb de mesaje, cu conținut specific, între cadru didactic și elevi.

Noi, cadrele didactice prin comunicare putem face necunoscutul să fie cunoscut, exprimând anumite idei în termeni cunoscuți, randamentul comunicării adult-copil nu se reduce doar la ceea ce spunem, ci depinde și de atitudinea noastră. Ea potențează sau frânează comunicarea, sporește sau chiar poate anula efectele conținuturilor transmise verbal. Blocajele de comunicare dintre elev și profesori sunt generate de faptul că profesorul nu-l consideră pe elev partener de discuție cu drepturi egale în comunicare.

Săptămâna Patimilor - Simboluri

Adina Ghinea, Liceul Ștefan Procopiu, Vaslui

Data :

Profesor : Ghinea Adina

Disciplina : Religie.

Scoala : Liceul „ Ștefan Procopiu ” Vaslui.

Clasa : a XI a

Subiectul : „Patimile, Moartea și Învierea lui Iisus ”.

Tipul lectiei : Reactualizarea cunostintelor.

Obiective de referinta O1. Să conștientizeze faptul că Învierea Domnului este pivotul de susținere al religiei creștine.

O2. Să argumenteze temeiurile cinstirii Sarbatorii Pastelui.

O3. Să înțeleagă faptul că Învierea Mântuitorului este temei fundamental al cinstirii Sfintei Cruci.

O4. Să identifice cuvintele si gesturile simbolice caracteristice Săptămânii Patimilor.

Metode si procedee : *EdPuzzle –Socrative, Visual Think Strategy –VTS, Corners, Save the last word- FISHBOWL DEBATE* , Problematizarea , dialogul , conversația euristică , expunerea , explicația , exemplificarea , argumentarea.

Mijloace de învățământ : Chestionare , Sfânta Scriptură, Dogmatica Ortodoxă , manual pentru seminariile teologice , Imagini cu icoane , Album de artă , Filmul *Patimile lui Hristos*.

Etapele lectiei.

I . Momentul organizatoric.

- a.Salutul.
- b.Rugăciunea.
- c.Prezența.

II.Tratarea temei.

Lecția se va desfășura sub forma unui concurs de cultură generală din domeniul Religie.

Concursul va avea șapte probe iar clasa va fi împărțită in trei echipe corespunzătoare celor trei randuri.

I.Întrebări –răspunsuri.

II.Comentariu asupra citatelor.

III.Răspunsuri prin citate.

IV.Gesturi simbolice.

V.Imagini video simbolice.

VI.Profeții mesianice.

VII.Concluzii.

I.Întrebări-răspunsuri

Se vor împărți biletele cu numere ce corespund întrebărilor fiecărui elev din clasa.

Fiecare răspuns corect valorează 1 punct fără variante ajutoare iar cu variante 0,5 puncte.

EdPuzzle –Socrative, Corners, Save the last word- FISHBOWL DEBATE

<https://b.socrative.com/teacher/#import-quiz/72555823>

- 1.Cu cât timp înainte de Înviere are loc Intrarea Domnului în Ierusalim ?
 - a) O săptămână
 - b) O lună
 - c) O zi
2. În ce zi a săptămânii are loc Cina cea de Taină ?
 - a) miercuri
 - b) luni
 - c) joi
3. Ce semnificație are pentru iudei Sărbătoarea Paștelui ?
 - a) Primirea Decalogului
 - b) Eliberarea din robia egipteană.
 - c) Legământul încheiat de Avraam cu Dumnezeu.
4. Care din cele șapte Sfinte Taine a fost instituită la Cina cea de Taină.
 - a) Taina Botezului.
 - b) Taina Spovedaniei
 - c) Taina Împărtășaniei (Euharistiei)
5. Cărui Apostol îi spune Iisus că atunci când va cânta cocoșul de trei ori se va lepăda de El?
 - a) Sf.Ap.Ioan
 - b) Sf. Ap.Petru
 - c) Sf.Ap.Andrei

6. Cum se numește grădina în care s-a retras Mântuitorul să se roage după Cina cea de Taină ?
- a) Golgota
 - b) Gabata
 - c) Ghetsimani
7. Care sunt cei trei apostoli pe care Iisus îi roagă să privegheze alături de el în Grădina Ghetsimani
- a) Petru , Iacov și Ioan
 - b) Andrei , Filip , Matei
 - c) Iuda , Ioan , Marcu
8. Cum se numește apostolul care L-a vândut pe Iisus ?
- a) Ioan
 - b) Petru
 - c) Iuda
9. Pentru câți arginți a fost vândut Mântuitorul ?
- a) 30
 - b) 20
 - c) 40
10. Ce au făcut arhierii cu cei 30 de arginți înapoiți de Iuda ?
- a) i-au pus în vistieria templului
 - b) i-au dat săracilor
 - c) au cumpărat Țarina Olarului
11. Care dintre Apostoli a tăiat urechea unui soldat roman ?
- a) Petru
 - b) Ioan
 - c) Iacov
12. Cum se numea soldatul roman căruia i-a fost tăiată urechea ?
- a) Petronius
 - b) Malhus
 - c) Gaius
13. Cum se numea arhierul care a vrut condamnarea lui Iisus ?
- a) Irod
 - b) Caiafa

c) Pilat

14. Cum se numea socrul lui Caiafa ?

a) Simon

b) Anna

c) Nicodim

15 . Care a fost motivul pentru care arhierii l-au condamnat la moarte pe Iisus ?

a) trădare

b) blasfemie

c) mărturie mincinoasa

16. Cine era guvernatorul Romei ?

a) Pilat

b) Caiafa

c) Irod

17. Cine a fost eliberat in locul lui Iisus ?

a) Baraba

b) cei doi talhari

c) Ioan

18. Cine l-a ajutat pe Iisus să-și ducă crucea ?

a) Sf.Ap. Ioan

b) Sf.Ap. Petru

c) Simon din Cirene

19. Cum se numește locul răstignirii Mântuitorului ?

a) Golgota

b) Gabata

c) Ghetsimani

20. Ce era scris deasupra crucii răstignirii ?

a) Regele iudeilor

b) Acesta zice despre sine că este regele iudeilor

c) Iisus Nazarineanul Regele Iudeilor

21. In câte limbi a fost scrisă pe cruce această inscripție ,Iisus Nazarineanul Regele Iudeilor ?

a) 2

b) 1

c) 3 (greacă ,ebraică,latină)

22. Cum se numea cel care a coborât trupul lui Iisus de pe cruce ?

- a) Simon din Cirene
- b) Iosif din Arimateea
- c) Nicodim

23. Cui îi aparține celebra întrebare „ Ce este adevărul „ ?

- a) Iisus Hristos
- b) Caiafa
- c) Pilat

24. Cui îi aparține afirmația „ Ecce homo „ -Iată omul ?

- a) Irod
- b) Petru
- c) Pilat

25. Care din apostoli se opune gestului Mântuitorului de a-i spăla picioarele ?

- a) Ioan
- b) Petru
- c) Iuda

26. Care din apostoli a avut nevoie de dovezi palpabile că Iisus a înviat ?

- a) Ioan
- b) Petru
- c) Toma

II . Comentariu asupra citatelor- *Corners*

Fiecare echipă își alege un reprezentant și trage la sorți un citat și îl comentează, apoi se mută în alt colț și comentează citatul colegului și apoi se mută la cel de-al treilea colț și comentează și al treilea citat.

„ Eli , Eli Lama Sabahtani –Dumnezeul meu , Dumnezeul Meu , pentru ce M-ai părăsit ? „

„ Eu sunt Învierea și viața . Cine crede în Mine , chiar dacă va muri , va trăi „

„ Încă puțină vreme Lumina este cu voi. Umblați cât aveți lumină , ca să nu vă prindă întunericul.

Căci cel ce umblă în întuneric , nu știe unde merge „

III. Răspunsuri prin citate

Fiecare echipă își alege câte un reprezentant și trage la sorți o întrebare.

- Ce îi spune Mântuitorul Sf. Ap. Petru atunci când acesta a tăiat urechea soldatului roman ?
„ Cine scoate sabia , de sabia va pieri,,

Care este promisiunea pe care Iisus o face unuia dintre talhari ?

„, Adevărat zic ție , astăzi vei fi cu mine in rai ,,

Ce îi spune Mântuitorul lui Iuda atunci când Îl sărută pe obraz ca să arate soldaților romani că Iisus este cel căutat ?

„, Cu un sărut vinzi tu pe Fiul Omului ?

IV. Gesturi simbolice - *Save the last word-, Socratic,*

<https://b.socratic.com/teacher/#import-quiz/72555853>

Fiecare echipă își alege un reprezentant și trage la sorți un biletel cu o întrebare.

- Ce simbolizează sărutul lui Iuda ? -trădare
- Ce semnifică gestul spălării picioarelor ucenicilor de către Mântuitorul ?-iubire
- Ce semnifică spălarea pe mâini a lui Pilat in fața mulțimii ?-decizie, neasumarea răspunderii.

V. Imagini video simbolice.- *Visual Think Strategy –VTS, FISHBOWL DEBATE,*

Fiecare echipă își alege un reprezentant care să comenteze o secvență din filmul Patimile lui Hristos.

- Secvența în care Iisus zdrobește capul șarpelui.

<https://www.youtube.com/watch?v=OOMRkSK4KBO>

- Secvența în care Pilat întreabă „, Ce este adevărul ?,,

<https://www.youtube.com/watch?v=IJffBsSg1kU>

- Secvența in care Iisus îi promite raiul unuia dintre tâlhari.

<https://www.youtube.com/watch?v=1UXwbLUBPD8>

VI. Profetii mesianice.

Fiecare echipă își alege un reprezentant care să dea exemplu de una din profetiile mesianice împlinite în Săptămâna Patimilor.

- Intrarea triumfă în Ierusalim călare pe un asin.
- Vânzarea lui Iisus pe 30 de arginti
- Faptul ca soldații romani au împărțit hainele lui Iisus și pentru cămașa Lui au aruncat sorți.

VII. Concluzii- *Visual Think Strategy –VTS*

Fiecare echipă își alege un reprezentant care să concluzioneze semnificatia Paștelui în viața noastră pornind de la o imagine.

1. Imaginea cu Iisus care își duce crucea.

http://farm4.static.flickr.com/3166/2621182113_eb1b43f535.jpg?v=0

2. Rugaciunea din Grădina Ghetsimani

<https://www.wowbiz.ro/galerie/rugaciunea-din-joia-mare-2023-vezi-pentru-cine-s-a-rugat-iisus-hristos-in-gradina-ghetsimani-20217013>

3. Imaginea care îl înfățișează pe Toma necredinciosul

https://upload.wikimedia.org/wikipedia/commons/e/e0/Caravaggio_-_The_Incredulity_of_Saint_Thomas.jpg

Bibliografie

1. Biblia, Editura Institutului Biblic și de Misiune al Bisericii Ortodoxe Române, București, 1994.
2. Preot Prof. Ioan Constantinescu, Studiul Noului Testament, Editura Institutului Biblic și de Misiune al Bisericii Ortodoxe Române, București, 2000.
3. Pr. Prof. Dr. Isidor Todoran, Arhid. Prof. Dr. Ioan Zăgorean, Dogmatica Ortodoxă, Manual pentru Seminariile Teologice, Renașterea, Cluj, 2000.

Studiu de caz privind importanța utilizării platformelor de învățare în dezvoltarea formatului *blended-learning*, în procesul educațional.

Platforma LIVRESQ

Prof. înv. Primar Nicoleta GÎDEA

Școala Gimnazială „Titu Maiorescu”. București

Conceptul de blended learning este un concept de educare modern, flexibil, care are ca scop dobândirea de către fiecare cursant a unor cunoștințe de nivel tehnic ridicat. Sistemul este bazat pe concepte și metode de studiu inovative care cuprind studiul în sala de clasă asistat de trainer, studiu individual și studiul online.

Învățarea bazată pe metode tradiționale rămâne una dintre cele mai apreciate căi de învățare a noțiunilor teoretice. Dar interacțiunea dintre profesor și elev s-a dovedit a fi cea mai eficientă și sigură cale spre consolidarea conținuturilor învățării, prin învățarea asociată. Învățarea asociată este un program educațional formal sau non formal, care combină mediile digitale cu metodele tradiționale folosite la clasă.

Uneori termenul de învățare asociată este înlocuit cu cel de „învățare personalizată” sau cel de „instruire personalizată”, astfel învățarea mixtă este și o revenire la învățarea centrată pe profesori, singurii responsabili pentru conceperea scenariului didactic, pentru structurarea și prezentarea conținutului învățării.

Blended learning-ul este un termen care descrie o modalitate de învățare mixtă, ce combină metodele de învățare tradiționale cu studiul independent obținând astfel o nouă metodologie hibridă de învățare. Acesta reprezintă o schimbare majoră în strategiile didactice prin introducerea computerului în actul de predare-învățare-evaluare.

Blended learning-ul este interacțiunea dintre profesor și elev prin intermediul tehnologiei. Elevii se pot bucura de o învățare personalizată folosind instrumente de învățare mixte. Profesorii pot interacționa cu elevii mai eficient prin monitorizarea creșterii calității actului instructiv-educativ și prin oferirea feedbackului instantaneu. Acest tip de învățare permite elevilor să își personalizeze experiențele de învățare utilizând instrumente suplimentare, moderne și dincolo de sala de clasă. Acest tip de învățare pregătește elevii să aibă locuri de muncă bazate pe tehnologie iar profesorii își pot îmbunătăți lecțiile. Acesta este un mod modern de predare care are un impact pozitiv asupra experienței de formare a unui elev, prin această învățare mixtă se creează un echilibru între educația online și educația față în față, fapt care încurajează elevii să găsească și să urmeze cursuri online de formare profesională.

Învățarea bazată pe tehnologie s-a dovedit a fi eficientă atunci când se dorește păstrarea elevilor în sala de clasă sau în educația online. Această metodă nu este monotonă, dar îmbunătățește întotdeauna formarea, permite elevilor să se concentreze perioade mai lungi de

timp ceea ce duce la obținerea de progrese. Metodele de formare combinate includ instrumente de predare care permit creativitatea în lecții și în subiectele propuse.

Un alt avantaj al învățării mixte este acela că elevii pot lucra individual iar profesorul identifică mai ușor pe aceia care au nevoie de ajutor individualizat, ceea ce îmbunătățește atitudinea elevilor față de învățare. Fiecare elev are posibilitatea de a lucra într-un ritm propriu.

Învățarea mixtă include și softwer-ul care înregistrează automat datele elevilor și le măsoară progresul, oferind cadrelor didactice, elevilor, parinților informații detaliate despre elevi. Testele sunt marcate automat, iar feedbackul se realizează instantaneu.

Dacă în urmă cu câteva decenii mulți dintre noi nici nu ne puteam gândi la a avea un calculator sau a putea să-ți faci lecțiile folosind calculatorul, astăzi tehnologia a evoluat atât de mult încât ocupă toate domeniile de activitate și de la un simplu computer acum avem adevărate sisteme de inteligență artificială.

Beneficiile pe care le aduce E-learningul sistemului de învățământ din țara noastră și mai ales utilitatea platformei Livresq în clasa mea, a fost punctul de plecare pentru studiul din această lucrare. E-learning-ul urmărește integrarea TIC în procesul de învățare-predare-evaluare cu scopul de a crește calitatea demersului didactic și a progresului pedagogic al acestuia.

Platforma educațională Livresq este un produs în totalitate românesc, ce pune la dispoziția utilizatorilor săi o gamă foarte variată de posibilități cu ajutorul căreia se pot crea materiale și activități interactive și atractive pentru elevi, începând cu nivelul preșcolar până la cel universitar și nu numai.

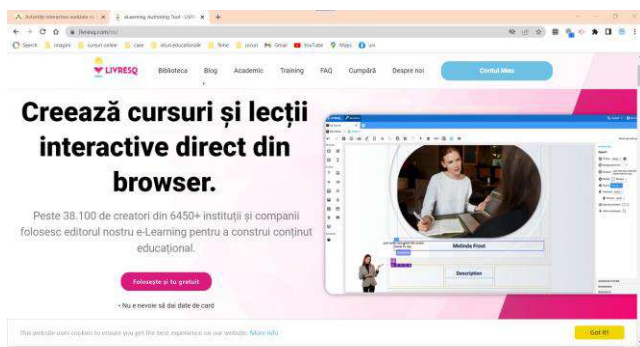

Pentru mine, cea mai importantă caracteristică a unei activități realizate cu Livresq, este aceea că pot introduce în activitatea mea o componentă teoretică, elemente cu aplicativitate practică, precum și o parte de evaluare, toate la un click distanță, toate în același loc.

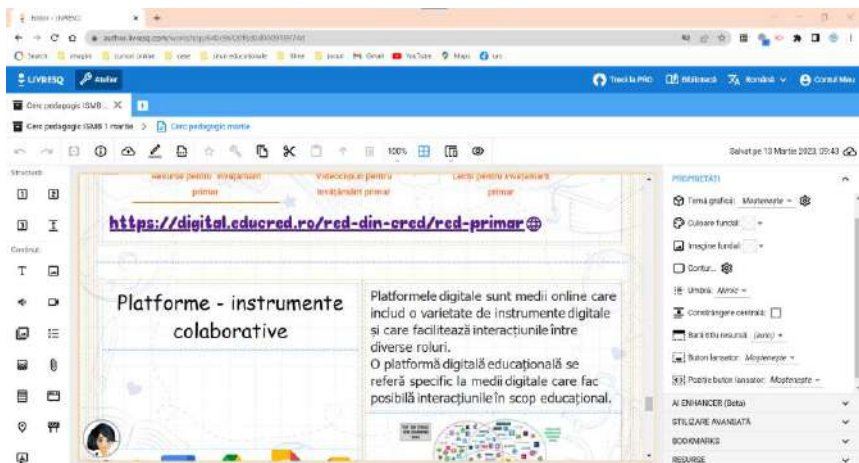

Activitățile interactive create cu această platformă au fost foarte bine primite de cei mici, școlarii cu care îmi desfășor activitatea la clasă, iar din punctul de vedere al cadrului didactic, consider că materialul de învățare pregătit poate fi mult mai bine organizat. Astfel, resursa didactică creată cu Livresq poate fi ușor utilizată în cadrul activităților sincron și în același timp poate fi ușor accesibilă și celor care nu pot fi prezenți fizic în sala de clasă.

Un alt avantaj pe care îl oferă platforma Livresq este acela că dă posibilitatea cadrului didactic de a crea lecții interactive, corelate cu viziunea proprie și cu particularitățile clasei pe care o are spre îndrumare. Astfel, elevii, chiar și cei mai mici dintre ei, sunt în scurt timp atrași de conținutul educativ și reușesc să deruleze și să parcurgă activitățile individual fără ajutor sau cu un ajutor minim din partea unui adult, deoarece platforma este foarte intuitivă.

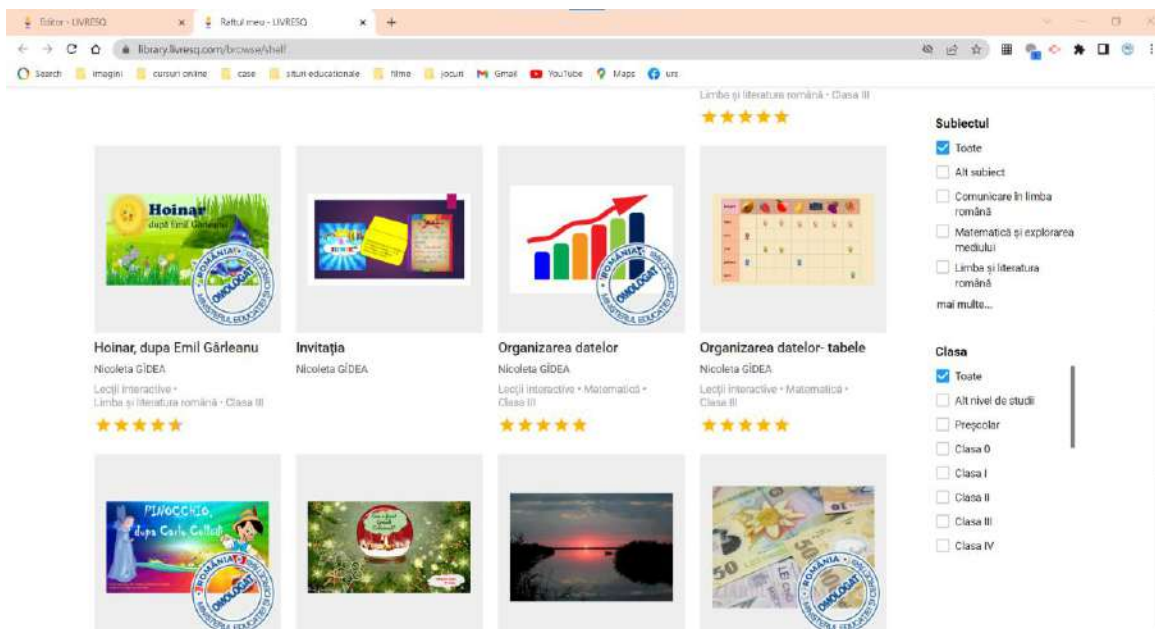

O activitatea creată cu ajutorul editorului Livresq se concretizează printr-un pachet digital ce poate conține mai multe resurse educaționale cum ar fi: manualul digital, jocurile online,

materialele video, imaginile sugestive, resursele de tip acordeon însoțite de informații, chestionarele de fixare sau cele de evaluare a cunoștințelor, ceea ce diminuează mult din timpul cadrului didactic de postare a materialelor de studiu în mod separat și oferă posibilitatea elevului de a parcurge resursele propuse în ordinea pe care o dorește, în ritm propriu. De asemenea, lecțiile create au și alte avantaje: le permit copiilor să le urmărească ori de câte ori au nevoie, sunt interactive, le oferă posibilitatea de a se verifica prin intermediul chestionarelor, conțin imagini atractive și sugestive etc.

Elaborarea conținutului unei activități folosind platforma Livresq devine pentru cadrul didactic un proces captivant, viu, cu posibilități multiple de manifestare a creativității. Un punct de plecare în crearea unei activități ar putea fi competențele pe care dorim să le dezvoltăm la copii și apoi să subordonăm întregul conținut acestui scop. Astfel, cadrul didactic are libertatea de a introduce în lecție tot ceea ce consideră necesar și sub forma pe care o dorește (galerie de imagini, material video, resursă de tip tab sau acordeon, bariere, asistenți etc.) pentru a-și îndeplini scopul. Pe de altă parte, atunci când materialul este propus pentru a fi inclus în biblioteca publică a platformei Livresq, a crea o lecție presupune și un intens efort empatic, pe lângă cel intelectual, fiindcă produsul creat ajunge să fie folosit de copii pe care nu îi cunoști și cărora trebuie să le intuiești nevoile de învățare, dar și pe cele afective.

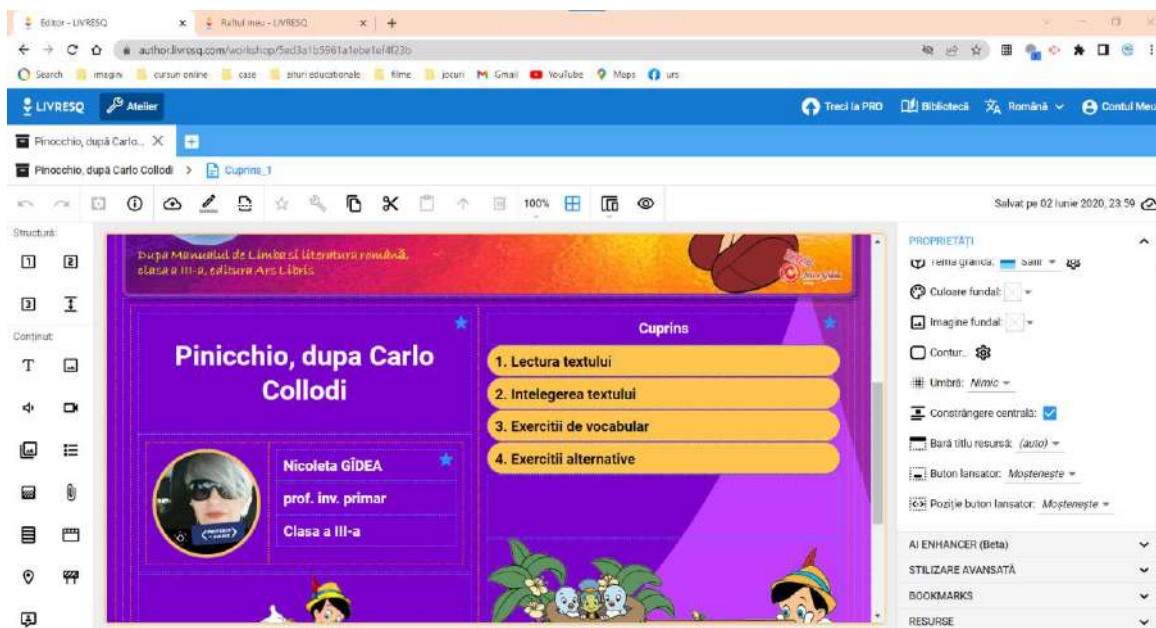

Livresq este o platforma completă, care mi-a oferit multiple instrumente necesare obținerii unor activități interactive, care au reușit să stârnească interesul și curiozitatea copiilor. Cu ajutorul editorului pus la dispoziție, a șablonelor de lecții preexistente, am avut posibilitatea de a-mi structura design-ul activităților de învățare într-o amplă varietate cromatică, de forme și de animații, astfel încât acestea să fie antrenante, captivante și participative pentru cei mici, să îi determine pe aceștia să interacționeze cu conținuturile de învățare, să se implice activ în demersul educativ.

Exemple de activități create cu ajutorul platformei Livresq:

<https://library.livresq.com/details/5ec594c2b981cb50d5f30303>

<https://library.livresq.com/details/5ecd5b2cc016197f796d1baf>

<https://library.livresq.com/details/5ed6c1bec016198bc86daebf>

Facilitarea, susținerea și îmbunătățirea activităților din sistemul educațional

Exemple de bune practici – Dezvoltare personală

Disciplina **Dezvoltare personală** este dedicată dezvoltării capacității elevului de a se cunoaște și de a-și exprima într-o manieră pozitivă interesele, aptitudinile, trăirile personale, abilitățile de relaționare și comunicare. Oferă reflecțiile cu privire la învățare, iar elevul capătă atât apreciere de sine, cât și pentru ceilalți.

Metodele eficiente în abordarea acestei discipline trebuie să fie alese cu grijă, astfel încât să stimuleze formarea abilităților, atitudinilor, competențelor și cunoștințelor necesare dezvoltării unei învățări independente și de lungă durată, dar și să solicite puterea de creație, imaginația, memoria, gândirea logică.

METODE: brainstormingul, jocul de rol, problematizarea, conversația euristică, dezbateră, discuțiile de grup, etc.

COMPETENȚE :

- competența de a învăța să înveți, prin formularea de întrebări de clarificare și utilizarea unor metode simple de a învăța și a activa cunoștințe anterioare;
- spiritul de inițiativă și antreprenoriatul, prin manifestarea curiozității în abordarea de sarcini noi de învățare, fără teama de a greși, asumarea unor sarcini simple cu hotărâre, inițiativă, creativitate, cooperare cu ceilalți, identificarea utilității unor meserii;
- competențele sociale și civice, prin manifestarea interesului pentru autocunoaștere și punerea în practică a unor norme elementare de conduită în contexte cotidiene.

În activitățile la clasă trebuie să existe o raportare permanentă la ceea ce gândesc, simt, precum și cum se comportă elevii. Ei vor trebui să conștientizeze cine sunt, să analizeze emoțiile pe care le au, să se raporteze la ceilalți, să fie motivați să învețe cu succes, să exploreze ce meserii ar dori să practice în viitor. Disciplina **Dezvoltare personală** oferă un cadru semnificativ pentru stimularea flexibilității cognitive și a creativității elevilor, aceștia fiind încurajați să comunice propriile opinii, să reflecteze asupra temelor puse în discuție, să exprime idei originale despre ceea ce învață.

O atenție deosebită este necesar să fie acordată explorării intereselor și exersării abilităților de învățare, identificării experiențelor anterioare și cunoașterii așteptărilor elevilor cu privire la activitățile care urmează a fi derulate. Strategiile didactice recomandate pentru orele de Dezvoltare personală sunt cele activ-participative. Este foarte important ca activitățile să-i ajute pe copii să se simtă bine, să le placă și, astfel, să fie motivați să învețe. Sarcinile de lucru pot fi realizate individual, pe echipe, independent sau cu ajutorul cadrului didactic.

În activitatea didactică din cadrul orei de Dezvoltare Personală se poate folosi brainstorming-ul care valorifică ideile creative și experiențele anterioare ale elevilor. Este recomandată crearea unor produse diverse, colorate, originale, care să valorifice imaginația și creativitatea elevilor. Jocul de rol pregătește copilul pentru situații reale de viață și facilitează dezvoltarea comunicării verbale și nonverbale, a empatiei, a toleranței. Lucrul în echipă antrenează strategiile de rezolvare a conflictelor și modalitățile de comunicare eficientă. Problematizarea oferă oportunitatea de a căuta soluții pentru diferite situații de tip investigativ. Exercițiile și jocurile vor combina mișcarea, verbalizarea, manipularea unor obiecte. Conversația euristică și discuțiile de grup permit elevilor să învețe și să valorizeze atât experiența personală, cât și experiența colegilor.

Exemple de jocuri

Joc – „ Cine sunt eu ? „

Elevii se așază într-un cerc. Primul elev își spune numele, o calitate, jocul preferat. Colegul din dreapta repetă ce a spus primul elev și oferă apoi aceleași informații despre el. Al treilea elev din dreapta repetă informațiile despre primii doi colegi și spune altele noi despre propria persoană. Jocul se continuă în cerc până la primul copil care nu își mai amintește informații despre unul dintre colegii ce s-au prezentat deja. Acesta iese din joc și jocul continuă cu următorul elev până când se ajunge la elevul de la care a pornit. Jocul se poate complica oferind mai multe date.

Joc - “Cutiuțele cu emoții ”

Într-o cutie se pun emoțiile pozitive, iar în cea de-a doua emoțiile negative. Un copil va scoate câte un cartonaș din fiecare cutie. Acesta trebuie să identifice emoția pozitivă sau negativă și să prezinte o situație în care s-a simțit: bucuros– trist ; liniștit – furios; vesel– trist.

În cadrul orelor de matematică, elevii trebuie să comunice, să se respecte, să asculte indicațiile pentru a putea rezolva sarcinile date. Pot fi puși în situația de a-și manifesta emoțiile, sentimentele la finalul activității (colorarea unei fețe care exprimă sentimentul pe care îl au la finalul activității). Se pot folosi diverse jocuri de rol prin care să le demonstrăm importanța celor învățate (pentru viața de zi cu zi).

PROF. ÎNV. PRIMAR-GIGEA MIHAELA

DOR DE „...UN LUCEAFĂR înzestrat cu mii de raze”

Prof. GIURANIUC GABRIELA-DOINA

COLEGIUL TEHNIC DE INDUSTRIE ALIMENTARĂ

DOR DE „...UN LUCEAFĂR înzestrat cu mii de raze” astfel am intitulat activitatea ce s-a desfășurat în liceul nostru cu ocazia zilei de 15 IANUARIE – ZIUA CULTURII NAȚIONALE. Este o activitate ce are ca temă dezvoltarea personală și este încadrată în proiectul DEZVOLTAREA PERSONALĂ TRECE PRIN BIBLIOTECĂ proiectat pentru o durată de 4 ani și care se desfășoară în parteneriat cu alte școli.

Scopul acestei activități a fost dezvoltarea limbajului și în special a expresivității acestuia prin recitarea poeziilor eminesciene, dar și prin traduceri proprii; stimularea creativității prin transpunerea în desen a operei eminesciene; dezvoltarea sentimentelor de dragoste și prețuire pentru valorile naționale; cunoașterea literaturii eminesciene.

Obiectivele stabilite au fost: abordarea operei marelui poet prin conducerea activității elevilor spre investigație, documentare, cercetare și aplicare practică; familiarizarea elevilor cu o concepție unitară asupra literaturii eminesciene și exersarea puterii de analiză și sinteză; acordarea șansei elevilor de a se implica în proiect, de a-și promova cunoștințele și inclinațiile pentru literatură, pentru a deveni „cel mai bun recitator”; antrenarea elevilor în activități de grup; realizarea unor lucrări artistico-plastice inspirate din poezia lui Eminescu; dezvoltarea învățării prin cooperare și însușirea de responsabilități și sarcini specifice; acordarea șansei elevilor de a fi parteneri în luarea deciziilor referitoare la tot ce se desfășoară în cadrul proiectului;

Activitatea s-a desfășurat la nivel de catedră și de școală și a avut următoarele secțiuni:

- prezentări PowerPoint despre viața, corespondența și operele poetului Mihai Eminescu;
- relația Eminescu – Veronica Micle;
- recitare de poezii;
- traduceri ale unor poezii eminesciene în alte limbi – engleză și franceză;
- lecturarea unor articole publicate de Eminescu;
- desene inspirate de opera marelui scriitor;
- realizare de expoziție cu desenele și traduceri făcute de elevi, panou cu scrisorile redactate de poet și adresate familiei, Veronicăi și prietenilor/ colegilor junimiști: Titu Maiorescu, Ion Creangă, Ioan Slavici...
- panou cu portretul marelui poet și articolele publicate.

Elevii au realizat prezentări în PowerPoint despre viața, corespondența și operele poetului Mihai Eminescu și relația Eminescu – Veronica Micle. De asemenea prin jocul de rol au citit corespondența de dragoste, au făcut observații asupra limbajului, a formulelor de adresare și încheiere ale scrisorilor.

Câțiva elevi au recitat poeziile îndrăgite, iar alții propriile traduceri ale creațiilor eminesciene. Elevii care s-au ocupat de publicistică au prezentat articole scrise de marele poet, iar grupa desenatorilor au surprins în culoare și tuș diferite aspect din opera îndrăgitului poet.

La finalul activității elevii au realizat o expoziție cu desenele și traducerile făcute, un panou cu scrisorile redactate de poet și adresate familiei, Veronicăi și prietenilor/ colegilor junimiști: Titu Maiorescu, Ion Creangă, Ioan Slavici... și unul cu portretul marelui poet și articolele publicate.

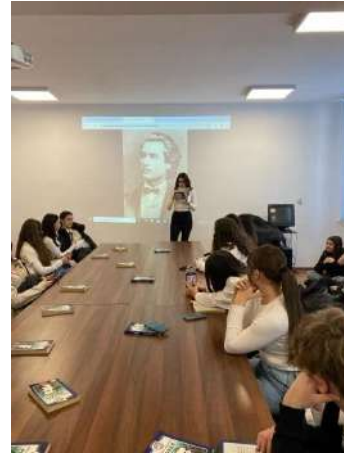

EXEMPLE DE BUNE PRACTICI ÎN MUNCA PE ECHIPE PENTRU DEZVOLTAREA ȘI SUCCESUL ELEVILOR

Prof.înv.primar Liliana GIURGIU

Colegiul Național „Titu Maiorescu” Aiud, Jud.Alba

Motto:

„Să nu-i educăm pe copii pentru lumea de azi. Această lume nu va mai exista când ei vor fi mari. Și nimic nu ne permite să știm cum va fi lumea lor. Atunci să-i învățăm să se adapteze.”

(Maria Montessori)

Trăim într-o lume în continuă schimbare în care școala este preocupată de pregătirea pentru viață a tinerei generații. Studiile recente arată că în toate domeniile de activitate fie economice sau sociale, cheia succesului este munca în echipă. În acest sens, noi dăcălii, trebuie să-i ajutăm pe elevi să-și însușească cunoștințele, să-și formeze priceperi și deprinderi, capacități legate de comunicare, colaborare și cooperare - abilități de lucru în echipă.

În procesul didactic beneficiile muncii în echipă pentru dezvoltarea și succesul elevilor sunt multiple și constau în :

- Stimularea spiritului competițional, elevii fiind încurajați să lucreze împreună, să se autodepășească, să dea randament mai bun;
- Facilitarea schimbului de experiență și cunoștințe astfel că fiecare elev va fi mai conștient de propriul său comportament și stil de învățare;
- Pregătirea pentru provocările din afara mediului educațional, elevii devenind mai comunicativi, extrovertiți și pregătiți să pună în aplicare cele învățate în orice alt mediu;
- Formarea unei imagini obiective privind propriile competențe; lucrul în cadrul unei echipe coordonată de un cadru didactic conduce la cunoașterea unor opinii, noi idei;
- Familiarizarea cu mediul de lucru pe care îl vor întâlni atât în mediul academic cât și cel profesional;
- Dezvoltarea abilităților de comunicare; comunicarea deschisă cu restul colegilor și cu profesorul fiind foarte importantă pentru a ajunge la performanță.

Pentru a beneficia de aceste avantaje este necesară reconfigurarea procesului instructiv educativ și folosirea în activitatea didactică a strategiilor didactice interactive. Brainstorming-ul, Ciorchinele, Explozia stelară, Știu / Vreau să știu / Am învățat, Cubul, Metoda cadranelor, Pălăriile gânditoare, Cvintetul, Diagrama Venn, Turul galeriei sunt câteva din strategiile care permit și

impun conceperea de sarcini de lucru ce pot fi rezolvate în echipă pentru dezvoltarea și succesul elevilor.

Brainstorming-ul numit și „Furtună în creier” sau „Asaltul de idei” este cea mai răspândită metodă stimulează creativitatea elevilor și optimizează dezvoltarea relațiilor interpersonale. Metoda are drept scop emiterea unui număr cât mai mare de soluții, de idei, privind modul de rezolvare a unei probleme, în vederea obținerii, prin combinarea lor, a unei soluții complexe, creative, de rezolvare a problemei puse în discuție.

Etape:

1. *Etapa de pregătire* care cuprinde faza de pregătire, faza de antrenament creativ; faza de pregătire a ședinței;

2. *Etapa productivă, de emitere de alternative creative* care cuprinde stabilirea temei de lucru, a problemelor de dezbătut și faza de soluționare a problemelor formulate.

3. *Etapa selecției ideilor emise, care favorizează gândirea critică* cu analiza listei de idei emise și evaluarea gândirii critice și faza optării pentru soluția finală.

Avantajele acestei metode constau în:

- stimularea creativității;
- dezvoltarea gândirii critice și a capacității de argumentare;
- dezvoltarea competențelor de comunicare;
- formarea și dezvoltarea capacității reflective;
- participarea activă a tuturor elevilor/cursanților;
- sporirea încrederii în sine și a spiritului de inițiativă;
- dezvoltarea unui climat educațional pozitiv.

Limitele sunt:

- ✓ consum mare de timp;
- ✓ reușita metodei depinde de calitățile moderatorului de a conduce discuția în direcția dorită;
- ✓ poate fi obositoare și solicitantă pentru participanți;
- ✓ propune soluții posibile de rezolvare a problemei, nu și o rezolvare efectivă a acesteia.

Am folosit metoda cu profesionalism, flexibilitate și inspirație în compunerea de probleme cu scopul de a stimula creativitatea, apreciind efortul fiecărui elev, fără a înlătura vreo variantă propusă de aceștia. Am cerut elevilor să compună probleme folosind cuvintele *produs*, *sumă*, *diferență* folosind numerele de pe etichete

24

168

15

10

Problemele compuse de elevi au fost următoarele:

- Cu cât este mai mare produsul numerelor 24 și 15 decât diferența numerelor 168 și 10?
- Aflați suma dintre produsul numerelor 24 și 168 și diferența numerelor 15 și 10;
- Cu cât este mai mic produsul numerelor 10 și 15 decât suma numerelor 168 și 24?
- Care este diferența dintre produsul numerelor 24 și 10 și suma numerelor 168 și 15?

- Aflați produsul dintre suma numerelor 15 și 10 și diferența numerelor 168 și 24.

La **Limba și literatura română** am folosit metoda în teme ca:

- Ce l-ați sfătui pe Goe (din schița „D-l Goe” de I.L.Caragiale) dacă v-ați întâlni cu el în tren?
- Ce ați face în locul lui Crossi (din textul „O faptă generoasă” de Edmondo de Amicis)?
- Ce părere ai despre comportamentul lui Giovanni (din textul „Prima zi de școală” de Edmondo De Amicis)?
- Cuvinte cheie: cartea, prieten, școală

La **Educație civică** în teme ca:

Formulează recomandări pentru cei doi băieți „viteji” din textul „Cine râde la urmă...”

De crezi că trebuie să spunem adevărul?

Ce urmări crezi că a avut comportamentul modest sau lăudăros al pesonajelor din poveștile „Fata babei și fata moșneagului”, „Cenușăreasa”, „Albă-ca-zăpada și cei șapte pitici”.

La **Științe ale naturii** :

Ce s-ar întâmpla dacă ar fi secetă tot anul?

Ce s-ar întâmpla dacă ar ploua o perioadă foarte lungă de timp?

Ce puteți face voi pentru „sănătatea mediului”?

Cum puteți contribui la protejarea resurselor solului?

Explozia stelară este o metodă o metodă de învățate în cooperare,ce dezvoltă spontaneitatea și creativitatea de grup, dar și abilitățile de lucru în echipă și se bazează pe formularea de întrebări pentru rezolvarea de probleme și noi descoperiri. Pe o stea mare este scrisă sau desenată o idee centrală. Pe cinci stelute se scrie câte o întrebare de tipul: Ce? Cine? Unde? De ce? Când? pe baza cărora grupurile de copii formulează idei referitoare la tema centrală. Aplicarea metodei presupune parcurgerea următoarelor etape:

1. propunerea problemei;
2. organizarea clasei în mai multe grupuri, fiecare dintre acestea notând problema pe o foaie de hârtie;
3. elaborarea, în fiecare grup, a unei liste cu întrebări diverse, care au legătură cu problema de discutat;
4. comunicarea rezultatelor activității de grup;
5. evidențierea celor mai interesante întrebări și aprecierea muncii în echipă.

În lecția „Transformări ale apei” de la **Științe ale naturii**, am utilizat **metoda Explozia stelară** pentru investigarea acestui subiect, :

. Ce formează vaporii de apă din aer ?



Cine determină evaporarea apei ?

Când are loc condensarea apei ?

De ce se formează roua ?

Unde ai observat evaporarea ?

La **Matematică**, la lecția Unități de măsură pentru lungime:

Ce este metrul? Cine folosește metrul? Unde folosim metrul? De ce avem nevoie de metru? Când folosim multiplii metrului?

La **Educație civică**, lecția Cine sunt eu? Exemple de întrebări?

Ce este certificatul de naștere? Cine ne eliberează certificatul de naștere? Când se eliberează certificatul de naștere? Dar cartea de identitate? Unde ne putem identifica cu carnetul de elev? De ce e avem nevoie de acte de identitate?

La **Limba și literatura română**, recent am aplicat această metodă la lecția Adjectivul. Elevii au formulat întrebări ca: Ce este adjectivul? Unde poate sta adjectivul într-o propoziție? De ce își modifică adjectivul forma? Când își modifică forma? Cine poate să fie însoțit de adjectiv?

Cubul este metoda ce presupune explorarea unui subiect din mai multe perspective, este o tehnică prin care se evidențiază activitățile și operațiile de gândire implicate în învățarea unui conținut. În cadrul activității la clasă s-a folosit un cub din hârtie pe fețele căruia erau scrise următoarele sarcini: descrie, compară, analizează, asociază, aplică, argumentează. Pentru ca activitatea să fie mai atractivă câte un elev aruncă cubul cerându-le colegilor să îndeplinească sarcina înscrisă pe fața de sus a acestuia. Exemplu: **Lectura „La cireșe”** de Ion Creangă.

Descrie personajul Nică.

Compară comportamentul tău cu cel al lui Nică.

Asociază cuvintele : cireșe, vară, mătușă cu însușirile potrivite acestora.

Analizează pericolul prin care a trecut Nică. Ce-ar fi putut păți el?

Aplică: Dramatizați momentul întâlnirii mătușii Mărioara cu Nică.

Argumentează: dacă este sau nu vinovat Nică de cele întâmplate ? De ce?



La **Matematică**

Exemplu: 1. **Descrie** cum poți rezolva în două moduri exercițiul $(3 + 5) \times 7 =$

2. **Compară** produsul numerelor 6 și 5 cu produsul numerelor 3 și 10.

3. **Asociază** operațiile cu rezultatul: 3×6 56

6×9 18

8×7 63

4. **Argumentează** valoarea de adevăr a următorului calcul matematic, efectuând proba prin două moduri: $6 \times 8 = 48$ și $56 : 6 = 7$.

5. **Analizează** care operație are prioritate și rezolvă corect: $34 - 5 \times 3 + 28 : 7 =$

6. **Aplică** proprietățile cunoscute ale înmulțirii pentru a rezolva exercițiul mai rapid:

$$2 \times 6 \times 3 = \quad 2 \times 8 \times 5 =$$

La *Științe ale naturii*

Exemplu: 1. **Describe** drumul pe care îl face apa în natură.

2. **Compară** ploaia cu ninsoarea

3. **Asociază** fenomenele naturii cu imaginile corespunzătoare.

4. **Argumentează** de ce topirea ghețarilor este un fenomen periculos?

5. **Analizează** imaginea și prezintă fenomenul.

6. **Aplică** – Realizează prin desen circuitul apei în natură.

Metoda **Pălăriilor gânditoare** este o metodă de muncă în echipă care contribuie la stimularea creativității participanților care se bazează pe interpretarea de roluri în funcție de pălăria aleasă. Rolurile se pot inversa, participanții sunt liberi să spună ce gândesc, dar să fie în acord cu rolul pe care îl joacă. Sunt 6 pălării gânditoare, fiecare având câte o culoare:

- Pălăria albastră – clarifică
- Pălăria albă – informează
- Pălăria verde – generează idei noi
- Pălăria galbenă – aduce beneficii
- Pălăria neagră – identifică greșelile
- Pălăria roșie – spune ce simt despre

La lectura „*Prințul fericit*” de Oscar Wilde am utilizat metoda **Pălăriilor gânditoare** ce corespunde diferitelor tipuri de gândire. Elevii au fost împărțiți în grupe după culoarea pălăriilor ce îi reprezintă: albastră, albă, roșie, neagră, verde, galbenă. **Pălăria albastră** – a clarificat/a ales soluția corectă - A adresat copiilor o întrebare din text să vedem dacă l-au înțeles; **Pălăria albă** – a redat pe scurt conținutul lecturii; **Pălăria roșie** și-a exprimat sentimentele față de personaje; **Pălăria neagră** – a identificat greșelile, aspectele negative; **Pălăria verde** – a găsit noi soluții de a-i ajuta pe nevoiași; și-a imaginat un alt final; **Pălăria galbenă** – a identificat aspectele pozitive – Faptele bune făcute de personaje.

La *Științe ale naturii* elevii împărțiți în cele șase grupe după culorile pălăriilor au fost liberi să spună ce gândesc despre resursele naturale ale subsolului: **Pălăria albastră** – a clarificat/a ales soluția corectă - A adresat copiilor întrebări referitoare la întrebuințările resurselor naturale ale subsolului; **Pălăria albă** – a prezentat resursele naturale ale subsolului; **Pălăria roșie** și-a exprimat sentimentele față de salinile vizitate; **Pălăria neagră** – a identificat greșelile pe care le fac oamenii în exploatarea și folosirea resurselor naturale ale subsolului; **Pălăria verde** – a găsit noi soluții de protejare a resurselor naturale ale subsolului; **Pălăria galbenă** – a identificat importanța resurselor naturale ale subsolului.

La **Matematică** – la consolidarea înmulțirii cu numerele naturale în centrul 0-100 elevii au fost împărțiți în grupe de câte șase, fiecare din ei primind o pălărie colorată și a avut de rezolvat următoarele sarcini, pornind de la datele pe care le-au avut la dispoziție.

3 buchete formate din 4 trandafiri roșii și 3 trandafiri albi, vinde 3 buchete

Pălăria albastră – a clarificat/a ales soluția corectă de rezolvare a problemei; **Pălăria albă** – a compus problema pe baza datelor primite; **Pălăria roșie** și-a exprimat sentimentele (bucuria primirii unui buchet de flori/tristețea că ele au fost rupte); **Pălăria neagră** – a identificat greșelile; **Pălăria verde** – a găsit o altă modalitate de rezolvare a problemei; **Pălăria galbenă** – a rezolvat problema.

Metodele și exemplele prezentate sunt o mică parte din multiplele modalități prin care putem crea situații de învățare centrate pe disponibilitatea și dorința de cooperare a copiilor, pe implicarea lor direct și activă, pe influența reciprocă din interiorul microgrupurilor și interacțiunea socială a membrilor unui grup. Elevii puși să lucreze în grup, pe echipe învață să colaboreze la analizarea unei probleme sau a unei tematici, să clarifice și să dezvolte afirmațiile lor pentru a răspunde întrebărilor și criticilor colegilor, să-și dezvolte capacitatea de exprimare pentru a realiza o comunicare eficientă a ideilor, să combată constructiv ideile colegilor. Totodată stimulează interesul pentru succesul grupului din care fac parte, favorizează relațiile interpersonal pozitive, permit diminuarea anxietății și creșterea încrederii în forțele proprii.

În concluzie pot spune că munca în echipă contribuie la dezvoltarea și succesul elevilor consolidând atitudinile pozitive față de învățare, îmbunătățind rezultatele școlare ale elevilor, stima de sine și promovând interacțiunea pozitivă și sprijinul reciproc între elevi.

Bibliografie:

1. Gliga I. – *Învățarea activă*, Ministerul Educației și Cercetării, București 2001
2. Ionescu, M., Radu I., *Didactica modernă*, Editura Dacia, Cluj-Napoca, 2001
3. Oprescu N. – *„Activism și activizare în învățământul primar”*, E.D.P. București, 1991
4. Oprea C – *„Strategii didactice interactive”* Editura Didactică și Pedagogică R.A. București 2007
5. Schiau Ioan – *„Gândire critică – metode active de predare – învățare”*, Ed. Dacia Cluj – Napoca, 2004



Școala Gimnazială „George Coșbuc”
Grădinița cu Program Prolungit „Codrișor”

BELIEVE
IN THE
magic of
Christmas

PROIECT DE ACTIVITATE DIDACTICĂ

GRUPA MICĂ: „ALBINUȚELE ”

EDUCATOARE:

GLIGA PAULA

TÂRGU-MUREȘ

14 DECEMBRIE 2023

TEMA ANUALĂ DE STUDIU: „Cum exprimăm ceea ce simțim?”

TEMA PROIECTULUI: „O dimineață magică”

DOMENII EXPERIENȚIALE VIZATE: Domeniul Limbă și Comunicare

ACTIVITATE INTEGRATĂ – MODELUL POLARIZĂRII:

ADP + ADE (DLC) + ALA 1 + ALA 2

MESAJUL ZILEI:

„Prietenia- o relație profundă”

TIPUL ACTIVITĂȚII: consolidare și sistematizare de cunoștințe, priceperi și deprinderi

FORMA DE REALIZARE: activitate integrată

SCOPURILE EDUCATIONALE ALE ACTIVITĂȚII:

Formativ :

Formarea unei atitudini corecte referitoare la caracteristicile morale pozitive pe care este de dorit să le însușească copiii, mai ales prietenia, ajutorul, sinceritatea, curajul, perseverența, bunătatea, dreptatea.

Informativ:

Dezvoltarea trăsăturilor de caracter cu ajutorul povestirii și aplicarea acestora în viața socială.

Educativ:

Educarea abilității de a intra în relație cu ceilalți, de a comunica și coopera, de a participa la acțiuni realizate individual și în echipă.

OBIECTIVE OPERAȚIONALE:

- Să identifice cel puțin două personaje ale poveștii făcând apel la imaginile sugestive întâlnite pe parcursul lecturării acesteia(ursul, fetița și iepurica);
- Să relateze cel puțin două din evenimentele desfășurate pe parcursul poveștii raportându-se la succesiunea întâmplărilor;
- Să compună spațiile date (turtă dulce) cu ajutorul ingredientelor puse la dispoziție valorificând produsele muncii lor;
- Să sorteze materialele puse la dispoziție(papuci) formând perechi între elementele date după criteriul mărime și culoare;
- Să compună diferite structuri(prietenii) îmbinând elementele puse la dispoziție (cutii de cadouri) ;
- Să interacționeze în cadrul grupului de lucru pentru a îndeplini sarcinile date aducându-și contribuția la reușita grupului.

DOMENII DE DEZVOLTARE PERSONALĂ IMPLICATE:

✓ *Dezvoltarea limbajului, a comunicării și a premiselor citirii și scrierii*

Dimensiuni ale dezvoltării:

Mesaje orale în contexte de comunicare cunoscute

Comportamente vizate: Exersează, cu sprijin, ascultarea activă a unui mesaj, în vederea înțelegerii și receptării lui (comunicare receptivă)

Mesaje orale în diverse situații de comunicare

Comportamente vizate: Demonstrează extinderea progresivă a vocabularului

✓ *Dezvoltarea socio-emoțională:*

Dimensiuni ale dezvoltării:

Interacțiuni cu adulții și cu copiii de vârste apropiate

Comportamente vizate: Demonstrează abilități de solicitare și de primire a ajutorului în situații problematice specifice

Comportamente prosociale, de acceptare și de respectare a diversității

Comportamente vizate: Demonstrează acceptare și înțelegere față de celelalte persoane din mediul apropiat

✓ *Capacități și atitudini în învățare:*

Dimensiuni ale dezvoltării:

Finalizarea sarcinilor și a acțiunilor (persistență în activități)

Comportamente vizate: Integrează ajutorul primit, pentru realizarea sarcinilor de lucru la care întâmpină dificultăți.

Activare și manifestare a potențialului creativ

Comportamente vizate: Demonstrează creativitate prin activități artistico-plastice, muzicale și practice, în conversații și povestiri creative

TIPOLOGIA ACTIVITĂȚII EDUCATIONALE: activitate integrată de o zi

STRATEGIA DIDACTICĂ:

- 1. TIPURI DE EXPERIENȚE DE ÎNVĂȚARE IMPLICATE:** activă, creativă, logică, inductivă, deductivă
- 2. SISTEMUL METODOLOGIC:** jocul, conversația, explicația, demonstrația, exercițiul, povestirea, problematizarea, descoperirea, observația, munca în grup, , aprecierea verbală
- 3. SISTEMUL RESURSELOR CURRICULARE:**

a) Material didactic:

ADP: jetoane-provocări, calendarul naturii, scrisoare, căciuliță, pijama, mascota zilei „Ursulețul cel poznaș”, videoproiector, film, cadou, imagini agenda zilei,

ADE: cartea „Cel mai frumos cadou din lume” de Mark Sperring-prezentare PPT siluete ale personajelor, tavă, făină, sită, panglică, fundiță,

ALA:

Joc de rol: aluat pentru turtă dulce, forme pentru decupat, bombonele, șorțuti, bonete, șervețele, tăvi

Știință: papuci de diferite mărimi și culori, suport/cutii de papuci

Construcții: cutii de cadouri de diferite dimensiuni și culori în formă de ursuleț, spiriduș, fetiță, Moș Crăciun, om de zăpadă

b) Umane: preșcolarii din grupa albinușelor și educatoarele acestora, părinți, cadre didactice din alte grădinițe

c) Spațiale: sala de grupă

d) Temporale: o zi

FORMA DE ORGANIZARE A ACTIVITĂȚII: frontal, pe grupe, în perechi, individual

STRATEGII, METODE ȘI INSTRUMENTE DE EVALUARE:

- evaluativ-stimulative: aprecierea, încurajarea verbală, stimularea participării la activități;
- frontală, realizată pe parcursul activității.
- finală, prin analiza produselor activității și a deprinderilor formate

BIBLIOGRAFIE:

- Bocoș, M., Avram, I., Calatano, H., Someșan, E. (2009), *Pedagogia învățământului preșcolar. Instrumente didactice*, Editura Presa Universitară Clujeană, Cluj-Napoca
- Bocoș, M., Carlogea, L., Drăghici, C., (2011) *Antologie de proiecte tematice pentru activități integrate*, Editura Diana, București
- Cerghit, I. (2006), *Metode de învățământ*, Editura Polirom, Iași
- Chiș, O., Tătaru, L., Glava, A. (2014), *Piramida cunoașterii - repere metodice în aplicarea curriculumului preșcolar*, Editura Damant, Pitești
- Chiș, V., Bocoș, M. (2012), *Abordarea integrată a conținuturilor curriculare*, Editura Casa Cărții de Știință, Cluj-Napoca
- Curriculum pentru educația timpurie, (2019), Anexa la ordinul ministrului Educației Naționale nr.4694/02.08.2019
- Scrisoare metodică pentru anul școlar 2022-2023, *Educație timpurie-Joc, respect și bucurie*
- Scrisoare metodică pentru anul școlar 2023-2024, *Educație timpurie -Despre rost în educație*
- Mark Sperring, *Cel mai frumos cadou din lume*, editura Universul Enciclopedic, București, 2019

ELEMENTE COMPONENTE ALE ACTIVITĂȚII INTEGRATE:

ETAPA I:

❖ ACTIVITĂȚI DE DEZVOLTARE PERSONALĂ

1. Rutine:
 - a. Primirea copiilor, deprinderi igienico-sanitare: spălatul mâinilor, folosirea toaletei, servirea micului dejun;
 - b. „*Sunt mic dar de ajutor!*”- deprinderea de a acorda ajutor celor din jur
2. Întâlnirea de dimineață: „*Când ești mic toate visele sunt mari !*”
3. Tranziții:
 - a. „*Cling-cling*”-joc muzical
 - b. „Atunci când ai prieteni”-cântec

ETAPA a II-a:

❖ ACTIVITĂȚI PE DOMENII EXPERIENȚIALE

DOMENIUL LIMBĂ ȘI COMUNICARE :
„Cel mai frumos cadou din lume” de Mark Sperring
(lectura educatoarei)

❖ ACTIVITĂȚI LIBER ALESE (centre de interes partea 1)

- ❖ **Joc de rol:** „*Turtițe pentru prietenul nostru*”(activitate gospodărească)
- ❖ **Știință:** „*Papuceii amestecați*” (formare de perechi)
- ❖ **Construcții:** „*Prieteni de nădejde*” (construcții din cutii de cadouri)
- Centrul de rezervă:
 - **Artă:** „*Globuri magice*” (decorare)

ETAPA a III-a

❖ ACTIVITĂȚI LIBER ALESE (partea 2)

- „*Darul prieteniei*”-joc liniștitor
- „*Drumul cadourilor spre brad*”-variante de mers
- „*În prag de Crăciun*”-moment muzical

Harta conceptuală a activității

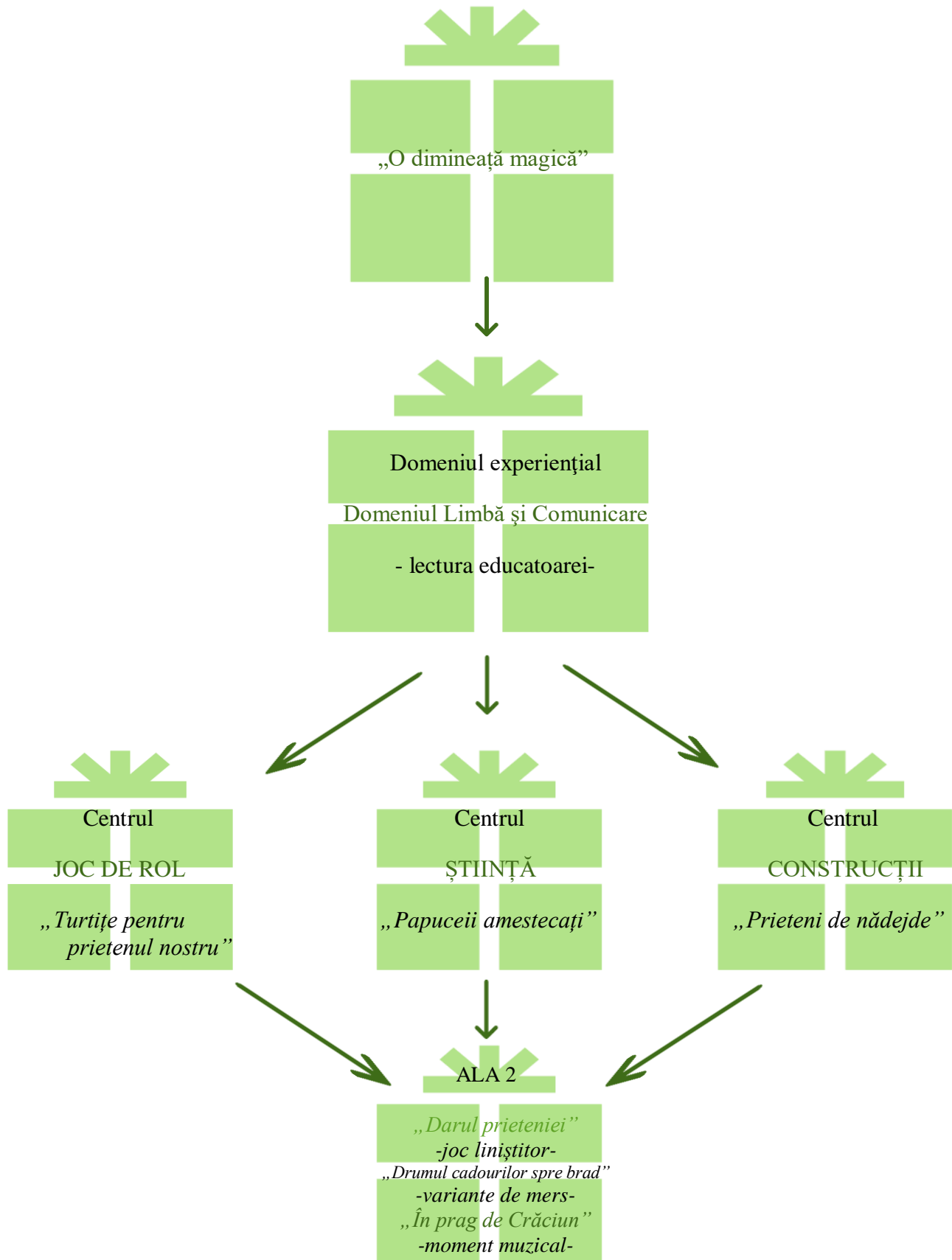

O dimineață magică

Activitatea debutează prin transpunerea copiilor într-o atmosferă de somn și relaxare, timp în care pe fundal se vor auzi „visele” copiilor, acestea urmând să fie întrerupte de un ceas deșteptător. După deșteptare, educatoarea va saluta copiii „*Bună dimineața, albinuțe vesele!*”, apoi salută musafirii și se vor saluta între ei utilizând salutul sub formă de provocare: - Salută zâmbind! Salută fără să scoți un sunet! Salută așa cum saluți de obicei! Salută și dă mâna cu cel pe care îl saluți! Educatoarea întreabă cum se simt astăzi albinuțele, de ce sunt veseli/triști și le propune să petreacă o zi deosebită alături de invitați speciali și multe surprize. După ce ne-am salutat, copiii se așază pe covor, timp în care în sala de grupă își face apariția mascota zilei: „Ursulețul” care le citește copiilor o scurtă scrisoare prin intermediul căreia se va completa **calendarul naturii**. Se realizează **prezența** prin identificarea de către fiecare copil a căciuliței de „Ajutor de Ursuleț”.

Împărtășirea cu ceilalți: Educatoarea le prezintă copiilor un filmuleț prin intermediul căruia vor afla povestea unor copii mai puțin norocoși deoarece sunt orfani de mamă, iar traiul lor de zi cu zi nu este unul tocmai ușor, astfel, aflându-ne în preajma sărbătorilor de iarnă hotărâsc de comun acord să devină „Ajutoarele Ursulețului” pentru a încerca să aducă puțină bucurie pe chipurile acestor copilași și pentru a face ca această dimineață să fie una magică.

Noutatea zilei: Pentru că partenerul de nădejde al educației este părintele, în sala de grupă intră părinții unuia dintre copiii din grupă, care nu au venit singuri ci cu unul dintre copilașii prezentați în filmulețul anterior pentru a petrece o zi specială de grădiniță împreună cu ei și să descopere împreună toate surprizele zilei.

Activitatea de grup: Copiii acceptă provocarea zilei de a-i oferi copilașului musafir o dimineață magică la grădinița noastră, astfel îl vor ajuta să se transforme și el în „Ajutor de Ursuleț” oferindu-i o pijama și o căciuliță.

Activitățile pe Domenii Experiențiale: Părinții „Ajutor de educatoare” le mulțumesc copiilor pentru că l-au acceptat pe copilaș în mijlocul lor, iar drept răsplată pentru ajutorul oferit vor primi în dar o carte față de care se prezintă nerăbdători să-i afle conținutul-misterul, astfel în cadrul **Domeniului Limbă și Comunicare** li se va citi povestea „*Cel mai frumos cadou din lume*” scrisă de Mark Sperring.

După parcurgerea poveștii copiii hotărâsc să nu-și lase noul prieten să plece de la ei fără o amintire, astfel urmează să ne îndreptăm spre **centrele de interes** pe ritmurile cântecului ”Atunci când ai prieteni” prin intermediul căruia ne manifestăm bucuria câștigării unui nou prieten căruia îi putem fi de ajutor.

La centrul **JOC DE ROL**, copiii vor pregăti turtă dulce pentru noul lor prieten, vor sorta și vor forma perechi de papuci pentru prietenul lor la centrul **ȘTIINȚĂ**, iar la centrul **CONSTRUCȚII** vor realiza prieteni din cutii de cadouri.

Dar cum după faptă vine și răsplata, urmează momentul muzical „În prag de Crăciun” în cadrul căruia vom colinda, nu înainte ca preșcolarii să își primească recompensele binemeritate pentru activitatea desfășurată.

DESCRIEREA DIDACTICĂ A SCENARIULUI ACTIVITĂȚII INTEGRATE:

Secvențele activității didactice integrate	Conținutul instructiv-educativ	Strategii didactice	Observații
Moment organizatoric	<p>Educatorea creează condițiile psihopedagogice optime desfășurării activității.</p> <p>Se desfășoară momentele specifice întâlnirii de dimineață: Copiii intră în sala de grupă unde vor fi transpuși într-o atmosferă de somn și relaxare.</p> <ul style="list-style-type: none"> ▪ Salutul: După ce vor primi deșteptarea cu ajutorului ceasului deșteptător, educatoarea îi va saluta: „<i>Bună dimineața, albinute vesele!</i>” după care fiecare copil își va saluta colegul de lângă el utilizând salutul sub formă de provocare:- Salută zâmbind! Salută fără să scoți un sunet! Salută așa cum saluți de obicei! Salută și dă mâna cu cel pe care îl saluți! ▪ Calendarul naturii: se completează cu ajutorul „Ursulețului mascotă”. Acesta le citește copiilor o scurtă scrisoare prin intermediul căreia le solicită copiilor să indentifice anotimpul și caracteristicile zilei. (Anexe) ▪ Prezența se realizează prin identificarea de către fiecare copil a căciuliței de „Ajutor de Ursuleț”. Căciulițele au rolul de a le da energie și o stare de bine pentru întreaga zi. ▪ Împărtășirea cu ceilalți: Educatorea le prezintă copiilor un filmuleț prin intermediul căruia vor afla povestea unor copii mai puțini norocoși deoarece sunt orfani de mamă, iar traiul lor de zi cu zi nu este unul tocmai ușor, astfel, aflându-ne în preajma sărbătorilor de iarnă decid de comun acord să devină „Ajutoarele Ursulețului” pentru a încerca să aducă puțină bucurie pe chipurile acestor copilași și pentru a face ca această dimineață să fie una magică. ▪ Noutatea zilei: Pentru că partenerul de nădejde al educației este părintele, în sala de grupă intră părinții unuia dintre copiii din grupă, care nu au venit singuri ci cu unul dintre copilașii prezentați în filmulețul anterior pentru a petrece o zi specială de grădiniță împreună cu ei și să descopere împreună toate surprizele zilei. 	<p>Conversația</p> <p>Jocul</p> <p>Conversația</p> <p>Exercițiul</p> <p>Brainstormingul</p> <p>Conversația</p>	<p>Prin jocurile descrise se urmărește crearea climatului socio-afectiv necesar desfășurării activității (atmosferă de lucru relaxantă, prietenoasă, productivă)</p>

<p>Captarea atenției</p> <p>Anunțarea temei și a obiectivelor</p> <p>Dirijarea învățării prin abordarea integrată a conținuturilor</p>	<p>▪ Activitatea de grup: Copiii fac cunoștință cu Samir, un băiețel de 3 ani și acceptă provocarea zilei de a-i oferi copilașului musafir o dimineață magică la grădinița noastră, astfel îl vor ajuta să se transforme și el în "Ajutor de Ursuleț" oferindu-i o pijama și o căciuliță, iar jocul interactiv „Prietenii!” va face introducerea în scenariul zilei.</p> <p>Captarea atenției se realizează prin descoperirea unui cadou adus de părinții implicați în activitate, despre care fiecare copil va spune ce crede că conține acest cadou. Copiii vor descoperi cartea „Cel mai frumos cadou din lume”, față de care se arată nerăbdători să-i afle conținutul.</p> <p>Le sunt prezentate copiilor principalele momente ale activității ce urmează să se desfășoare precum și obiectivele propuse, realizând astfel agenda zilei cu ajutorul unor imagini sugestive fiecărui moment al zilei:</p> <p>”- Astăzi vom avea un rol important, vom fi niște ajutoare de nădejde care vor încerca să aducă și mai multă bucurie pe chipul lui Samir. Pentru ca această dimineață să fie una magică mai întâi vom afla povestea celui mai frumos cadou din lume după care vom pregăti multe surprize pentru prietenul nostru, Samir. Sunt convinsă că amicul nostru va ține minte această zi mult timp de acum înainte iar noi vom petrece o dimineață magică alături de el. Activitatea continuă pe ritmurile jocului muzical „Cling-Cling” (tranziție) pornind astfel spre scăunele, unde ne vom așeza și vom asculta povestea „Cel mai frumos cadou din lume”(Anexe) lecturată astăzi de către mămica prezentă care, azi este „Ajutor de educatoare”.</p> <p>Se anunță titlul poveștii, se lecturează povestea clar, accesibil și expresiv pentru a capta și a menține atenția copiilor pe toată durata lecturării. Expresivitatea lecturării se va realiza prin modularea vocii, tonalitate potrivită, schimbarea ritmului vorbirii pe parcursul lecturării cu marcarea pauzelor logice, psihologice și gramaticale, accentuări și diminuare a intensității vocii. Lecturarea poveștii va fi însoțită de ilustrațiile din carte. Pe parcursul lecturării se explică cuvintele necunoscute (indicator, cărare anevoioasă,</p>	<p>Jocul</p> <p>Descoperirea Observația</p> <p>Explicația</p> <p>Conversația</p> <p>Povestirea</p> <p>Citire de imagini</p> <p>Explicația</p>	<p>Observarea comportamentului verbal și non verbal al copiilor</p> <p>Observarea capacității de atenție voluntară.</p>
---	---	---	---

<p>Obținerea performanței</p>	<p>furtună urlătoare, nămeți, culmea fericirii) însoțite de imagini ajutătoare, mimică.</p> <p>După parcurgerea poveștii se poartă o scurtă discuție pe baza acesteia:</p> <ul style="list-style-type: none"> - Cine erau personajele poveștii? - Ce au găsit cei doi prieteni sub brad? - Unde au mers ursul și fetița? - Ce au găsit în cutie? - Ce au făcut cei trei prieteni acasă la iepurica cea Poznașă? <p>După fiecare răspuns verbal copilul va fi invitat în fața unui tablou uriaș și va alege imaginea corespunzătoare, iar prin tehnica "Povești în făină" va ajuta la conturarea tabloului poveștii.</p> <ul style="list-style-type: none"> - Ce am învățat din această poveste? - Copii, să nu uitați ceea ce vă spun acum, e bine să fim darnici, să împărțim cu cei din jur, dar să ne și ajutăm unii pe alții la nevoie, fiindcă astfel ne vom face cu ușurință prieteni care ne pot sprijini și cu care putem împărți momentele frumoase și pe cele mai puțin frumoase. <p>După ce vom finaliza tabloul poveștii vom sta la sfat gândindu-ne că în prag de sărbători, Samir, prietenul nostru nu poate pleca de la noi fără să primească câteva cadouri. Astfel, pe ritmurile cântecului „Atunci când ai prieteni” (tranziție) ne vom îndrepta spre centrele de interes unde vom pregăti daruri pentru amicul nostru.</p> <p>Ajunși la centre, educatoarea le explică sarcinile de lucru:</p> <p>a) Centrul Joc de rol (simbol- turtă dulce)</p> <p>Tema: „Turtițe pentru prietenul nostru”</p> <p>Forma de realizare: activitate practic-gospodărească</p> <p>La acest centru, preșcolarii vor prelucra aluatul pentru turtă dulce pentru a realiza diferite figurine.</p> <p>La acest centru voi urmări modalitatea copiilor de a mânui ingredientele și instrumentele de lucru puse la dispoziție precum și respectarea normelor de igienă prevăzute în prelucrarea alimentelor.</p>	<p>Conversația</p> <p>Repovestirea</p> <p>Problematizarea</p> <p>Tehnica „Povești în făină”</p> <p>Explicația</p> <p>Exercițiul</p>	<p>Se urmărește corectitudinea și expresivitatea exprimării</p> <p>Observarea comportamentului verbal și non verbal al copiilor</p>
--------------------------------------	--	---	---

<p>Asigurarea retentiei si a transferului</p>	<p>b) Centrul Știință (simbol- papuc)</p> <p>Tema: „Papuceii amestecați”</p> <p>Forma de realizare: formare de perechi</p> <p>Preșcolarii au sarcina de a sorta papuci în funcție de mărime și culoare.</p> <p>În cadrul acestui centru voi urmări punerea în corespondență a elementelor în vederea formării de perechi.</p>	<p>Explicația</p> <p>Conversația</p> <p>Exercițiul</p>	<p>Observarea capacității de a rezolva sarcinile de lucru</p>
	<p>c) Centrul Construcții (simbol- cutie cadou)</p> <p>Tema: ”Prietenii de nădejde”</p> <p>Forma de realizare: asamblare</p> <p>Preșcolarii au sarcina de a construi prietenii de nădejde (ursuleț, fetiță, spiriduș, Moș Crăciun, om de zăpadă) din materialele puse la dispoziție (cutii de cadouri de diferite dimensiuni și culori).</p> <p>În cadrul acestui centru voi urmări îmbinarea corectă a cutiilor după mărime dar și după culoarea lor în vederea realizării figurinelor indicate.</p>	<p>Explicația</p> <p>Munca în grup</p>	<p>Evaluare orală, individuală și de grup</p>
	<p>d) Centrul Artă (simbol- glob)-centrul de rezervă</p> <p>Tema: “Globuri magice”</p> <p>Forma de realizare: aplicație</p> <p>În cadrul acestui centru, copiii au sarcina de a decora globurile cu diferite elemente specifice anotimpului iarnă(brad, fulg, stea, fundiță). La acest centru voi urmări modalitatea preșcolarilor de a mânui corect lipiciul precum și respectarea indicațiilor primite.</p> <p>După prezentarea și intuirea materialelor se explică modul de lucru și se execută exerciții de încălzire a mușchilor fini ai mâinii, iar la semnalul educatoarei copiii vor începe să muncească.</p>	<p>Explicația</p> <p>Demonstrația</p> <p>Exercițiul</p>	
	<p>Copiii sunt felicitați că s-au implicat în derularea și rezolvarea tuturor sarcinilor, dovedind că pot fi adevărați prieteni.</p>	<p>Conversația</p>	

<p>Evaluarea si incheierea activității</p>	<p>În încheiere educatoarea le mulțumește copiilor pentru că au demonstrat că sunt prieteni și ajutoare de nădejde si totodată pentru că au reușit să transforme aceste momente într-o dimineață cu adevărat magică aducând bucurie și satisfacție în sufletul copilașului Samir, trecând pe la toate centrele pentru a admira munca depusă.</p>	Turul galeriei	Analiza lucrărilor
	<p>Drept urmare după atâta muncă și emoții ne vom liniști pe covor prin intermediul jocului liniștitor „Darul prieteniei”, care presupune să ne întindem pe covor formând un cerc și preț de câteva momente să închidem ochii și să ne gândim la un simplu gest prin care să ne arătăm prietenia față de Samir.</p>	Brainstorming	
	<p>După acest moment de liniște ne vom ridica, ne prindem de mânuțe iar fiecare copil își va arăta gestul de prietenie față de Samir, după care vom așeza cadourile pregătite sub brad în jurul căruia vom colinda cu toții.</p>	Conversația	Aprecieri finale
	<p>Se fac aprecieri verbale asupra modului de desfășurare a activității, a modului de implicare al copiilor în activitățile colective și individuale, cu caracter activizant și interactiv al acestora și cu corectitudinea îndeplinirii sarcinilor de lucru. Copiii vor fi răsplățiți cu turtă dulce , pentru munca depusă pe parcursul acestei zile.</p>	Recompense	

ANEXE

Atunci când ai prieteni- cântec

Atunci când ai prieteni
Te-ajută când ți-e greu
Îți sunt mereu alături
La bine și la rău

Ref: Cu tine, cu tine
Mă simt așa bine
Atunci când ai prieteni
Te-ajută când ți-e greu

Atunci când ai prieteni
Ești cel mai norocos
Ești vesel ca un soare
Nicând morocănos

Ref: Cu tine, cu tine
Mă simt așa bine
Atunci când ai prieteni
Ești cel mai norocos

Cântec pentru mână

Și-acum să ne pregătim
Măinile să le-ncălzim
Le vom folosi cu spor
Pentru ceva folositor

Mâna mea-i ușoară
Prinse a zbura
Prinde, strânge bine,
Voi lucra cu ea.

Scrisoarea ursulețului

Dragi copii, am venit azi la voi, pe o vreme..... potrivită anotimpului....., tocmai de aceea nu-mi lipsește plovărul gros și căciula. Voi cum vă îmbrăcați în acest anotimp? Să știți că nu întâmplător am venit azi la voi, am auzit că sunteți copii foarte veseli, jucăuși și cuminiți, iar aici, în grupa Albinuțelor, doamnele educatoare pregătesc zilnic multe surprize și lucruri frumoase.

Ce spuneți dacă astăzi mă primiți alături de voi, să descopăr și eu surprizele acestei zile și să mă ajutați acolo unde nu mă descurc?



Dragi copii,

Am venit azi la voi, pe o vreme..... potrivită
anotimpului.....?....., tocmai de aceea nu-mi lipsește plovărul
gros și căciula. Voi cum vă îmbrăcați în acest anotimp?

Să știți că nu întâmplător am venit azi la voi, am auzit că
sunteți copii foarte veseli, jucăuși și cuminiți, iar aici, în grupa
Albinuțelor, doamnele educatoare pregătesc zilnic multe
surprize și lucruri frumoase.

Ce spuneți dacă astăzi mă primiți alături de voi, pentru a
descoperi și eu surprizele acestei zile și să
mă ajutați acolo unde nu mă descurc?

Cu drag,

Ursulețul!



„Cel mai frumos cadou din lume”-poveste

de Mark Sperring

Era dimineața zilei de Crăciun, iar sub bradul împodobit mai rămăsese un singur cadou.

-Pun pariu că este pentru mine! a spus veselă Esme.

-Ba pentru mine! a strigat bucuros Ursul.

Dar, când s-au întins amândoi după cadoul frumos împachetat în hârtie roșie, au descoperit ceva CU TOTUL surprinzător. Acesta nu era pentru niciunul dintre ei.

Nici pentru Esme NICI PENTRU Urs !Pe etichetă scria Pentru Iepurica cea Poznașă.

Cu drag Moș Crăciun.

-Ei bine a spus Esme, din câte se vede, cadoul cuiva s-a rătăcit printre ale noastre

-OARE CE ERA DE FĂCUT?

-Hai să îl deschidem! a propus Ursul, adulmecându-l cu nasul lui cel Mare.

Esme avea însă o idee mai bună .

-Hai să găsim pe Iepurica cea Poznașă și să-i dăm chiar noi cadoul!

Așa că s-au îmbrăcat cu hainele groase de iarnă și au pornit la drum prin zăpadă .

Nu merseră prea mult, când au dat peste un indicator. Ca să ajungeți la Căsuța Iepuricii poznașe trebuie să urmați CĂRAREA ANEVOIOASĂ.

-CĂRAREA ANEVOIOASĂ, a spus Ursul căruia i se pusese un nod în gât. Nu-mi place deloc cum sună! Cât de ANEVOIOASĂ poate fi ? a spus nepăsătoare Esme ridicând din umeri. Dar VAI!

Cărarea era ÎNTR-ADEVĂR anevoioasă! În unele locuri ALUNECAI...și în altele PATINAL... Iar în alte locuri CĂDEAI ÎN FUND! BUF!

După ce au tot alunecat și au tot patinat, au întâlnit un alt indicator .

Ca să ajungeți la Căsuța Iepuricii poznașe ,trebuie să mergeți prin FURTUNA URLĂTOARE!

Ursul era îngrijorat dar Esme l-a încurajat zicându-i;

-Cât de tare poate SĂ URLE o furtună ? Deodată însă s-a stârnit un vânt năpraznic, care i-a izbit drept în față, aproape luându-i pe sus...

Vîjiiiii!VÂJJJJJJ!

-N-am putea să păstrăm noi cadoul pentru Iepurica cea Poznașă a rugat o Ursul pe un ton deznădăjduit .

-Sigur că nu! i-a strigat Esme încercând să se facă auzită în FURTUNA CARE URLA FURIOASĂ.

Curând vântul s-a potolit iar ei au ajuns la ultimul indicator. Căsuța Iepuricii poznașe se află dincolo de nămeții foarte mari. AVERTIZARE SUNT ÎNTR-ADEVĂR FOARTE MARI!

Când zăpada i-a ajuns fetei până la genunchi, Ursul a luat-o pe umeri și a dus-o așa cât a mai ținut drumul.

- Drept înainte, spre Casa Iepuricii Poznașe! a strigat Esme bucuroasă,atunci când a început să se zărească o cabană în care licărea lumina. Ei bine, când au ajuns în sfârșit la căsuță, erau amândoi în culmea fericirii.

În primul rând, pentru că Iepurică cea Poznașă i-a întâmpinat cu bucurie.

În al doilea rând, în căsuțe era CALD și BINE.

Iar în al treilea rând ,când au aruncat o privire în jur au văzut că săracă iepurică nu primise nici măcar UN SINGUR CADOU de Crăciun.

Așa că Ursul -a dat cadoul și s-au așezat toți trei în jurul lui, curioși să vadă ce era înăuntru

-Poate că este un joc amuzant! spus Esme zâmbind.

-Sau bomboane cu mentă! a spus încântat Ursul.

DAR imaginați-vă ce surprinși au fost atât Esme cât și Ursul când Iepurica cea poznașă a deschis cutia și acesta era PUR ȘI SIMPLU GOALĂ, fără ABSOLUT NIMIC ÎNĂUNTRU... în afară de un bilețel scris de mână pe o bucățică minusculă de hârtie:

Dragă Iepurico,
Ți-am trimis exact ce ai cerut !
Cu drag, Moș Crăciun

Iepurica cea Poznașă s-a uitat lung la Esme și la Urs, apoi a făcut ochii mari de uimire. Abia m-am mutat în noua mea căsuță, a spus ea și nu am avut timp să îmi fac nici măcar un singur prieten. Așa că anul acesta i-am cerut lui Moș Crăciun un cadou CU TOTUL DEOSEBIT...

-Un prieten adevărat (sau poate chiar doi)care să meargă pe un DRUM ANEVOIOS, să înfrunte CEA MAI ÎNFRICOȘĂTOARE FURTUNĂ și să străbată CEI MAI MARI NĂMEȚI, doar ca să-mi fie alături .

-Așa că, vedeți voi, a spus Iepurica cea Poznașă zâmbind, cadoul lui Moș Crăciun pentru mine ... SUNTEȚI VOI!

-NOI? s-au mirat Esme și Ursul gândindu-se că o coardă sau un titirez ar fi fost niște cadouri mai potrivite !

Dar, după ce s-au bucurat împreună de un Crăciun minunat ,toți trei au fost de părere că titirezul și coarda erau cadouri drăguțe, însă... un prieten ADEVĂRAT era, cu siguranță cel mai FRUMOS CADOU dintre toate!

Activitatea de tip outdoor- mijloc de formare de competențe STEM

Vizită la stupină

Prof. înv. primar, Gogu Mihaela

Șc. Gimnazială „Nicolae Stoleru”, Baia

Educația outdoor este un concept relativ nou în sistemul educațional românesc, însă ea captează interesul tuturor agenților educaționali. Termenul de **outdoor** poate avea numeroase accepțiuni, însă esența termenului este învățarea în aer liber. În cadrul activităților desfășurate cu copiii, acest tip de activitate se poate regăsi în activitățile recreative, activități de dezvoltare personală, drumeții, excursii, tabere cu tematică în natură. Activitatea outdoor presupune contactul direct cu natura, protejarea mediului în condițiile în care asistăm la despăduriri masive, la poluarea apelor. Aceste tipuri de activități urmăresc formarea atitudinii și comportamentului responsabil.

Activitatea outdoor reprezintă o sumă de experiențe de învățare un - mediu natural, relaxant liber, plin de viu - ceea ce-l inspiră pe copil, îl ajută să intre în relație cu ceilalți, să se ajute.

Activitatea **outdoor** are un succes deosebit chiar și în rândul copiilor care întâmpină dificultăți de învățare- ajută la dezvoltarea fizică, intelectuală, emoțională. Ca orice activitate există obiective clare. - dezvoltare personală, dezvoltarea spiritului de echipă, îmbunătățirea relațiilor sociale respectiv socializarea, dezvoltarea abilităților de management, organizare coordonare evaluare, oferirea unui cadru stimulat și atractiv de învățare.

Activitatea outdoor presupune libertatea și mișcarea copilului solicitându-i-se întreg organismul, ceea ce ar avea ca beneficiu scăderea numărului de copii cu obezitate crescută în școli. presupune informații noi despre mediu - insecte, copaci, frunze, fructe..., despre poluarea mediului, ceea ce ar duce la înțelegerea efectelor acțiunilor întreprinse de oameni asupra mediului. În momentul desfășurării acestor tipuri de activități copilul se simte stăpân pe sine comunică, își exprimă liber trăirile, opiniile, nevoile dorește să se simtă respectat, se va simți băgat în seamă, va simți că deciziile sale contează pentru ceilalți. Este foarte important ca fiecare copil să înțeleagă importanța mediului înconjurător pentru noi, foloasele pe care ni le dă.

În cadrul unui proiect educațional, legat de unitatea tematică „ Bun venit, primăvară!, pe care l-am intitulat „**Din lumea celor care nu cuvântă**”, mi-am propus o activitate deosebită, legată de viața minunatelor albine.

Ca atare, tema a fost „**Albinele- insecte fascinante**”, iar ca **obiectiv principal mi-am stabilit cunoașterea unor aspecte importante din viața albinelor, dar și a produselor stupului pe care ele le realizează.**

Mod de realizare:

Activitatea a avut 3 părți. În prima, realizată în sala de clasă, **indoor**, elevii au aflat, prin intermediul prezentării unor filmulețe de pe Youtube, aspectele definitorii ale vieții acestor

insecte: caracteristicile corpului, tipurile de albine, ocupațiile lor în stup, timp de viață. Au primit informații despre faptul că sunt principalele polenizatoare de pe planetă. Apoi, au interacționat cu modul lor de trai, în stup, cu organizarea judicioasă a muncii. De asemenea, au aflat informații prețioase despre faptul că sunt cei mai mari ingineri ai lumii, în construcția geometrică a fagurilor de ceară. În final, elevii au dobândit și cunoștințe legate de ceea ce produc albinele, cu trudă și altruism: mierea (pentru un kg, muncesc 10.000 de albine lucrătoare, la cules polenul din flori, dis-de- dimimeață), ceara, propolisul, lăptișorul de matcă, polenul, precum și despre importanța pentru sănătate, dar și pentru economie, a acestor produse minunate.

A doua zi, a avut loc activitatea outdoor, după terminarea orelor. Am mers împreună la stupina din localitate, la un apicultor pasionat. Aici, deși la distanță, copiii au putut să vadă „pe viu” cum arată un stup- casa albinelor, urdinișul, sistemele de ventilație. De asemenea, atunci când apicultorul (îmbrăcat ca un cosmonaut, cu combinezon și mască) a deschis capacul stupului, elevii au putut observa ramele cu faguri clădiți, în care în unii era deja miere căpăcită, ouăle depuse de regina- matcă, „botcile”, adică niște formațiuni mai mari cu ouă, din care vor ieși noi regine, dar și trântorii morți, pe care lucrătoarele i- au omorât, pentru că se înmulțiseră prea mult și consumau hrana...La final, apicultorul le-a arătat copiilor produsele stupului: ceara, polenul galben, propolisul de culoare maronie și cu un parfum aparte, mierea pe care au gustat-o cu mare plăcere...

În ziua următoare, la școală, am discutat aspecte din activitatea noastră, formulând concluzii. Elevii au sintetizat toate informațiile aflate, într- o carte realizată- "Albinele- insecte fascinante", în care au scris, organizați în grupe, informații despre albine, au desenat aceste insecte, precum și stupul- casa lor, au lipit pe foi fotografiile realizate în activitatea outdoor.

Astfel se pot forma, la elevi, competențe STEM, atât de necesare educației actuale.

Linkuri ale filmulețelor prezentate în activitatea introductivă indoor:

<https://youtu.be/moi7J39eAuw>

<https://youtu.be/Q34hUAqSP8g>

Materiale realizate de către elevi, în urma activității



Bibliografie:

1. Ionescu, M. , Radu, I. (coord)-Didactica Modernă, Editura Dacia, Cluj Napoca, 2001
2. Manual de educație outdoor -Liflong Learning Programme 2010-2012

“Metoda chess-storytelling“

Gomoescu Erfily, prof. învățământ primar
Școala Gimnazială Uruguay

Veți învăța că șahul nu e doar un sport al minții prin gândirea logică, ci și gândire creativă.

Veți învăța mutările de bază în jocul de șah.

Veți învăța că șahul și poveștile pot avea propria lor povestire.

Vom descoperi ca aceasta metodă este o modalitate prin care putem stimula inteligența emoțională a copiilor, un mod prin care aceștia își pot exprima trăirile și își pot pune în valoare creativitatea.

Veți învăța că “Șahul este viață.” după cum spunea Bobby Fischer.



În loc de introducere....

Vă place șahul? Jucați șah ? Câți dintre dumneavoastră joacă șah?

Vă mărturisesc că mie nu îmi plăcea șahul. Fiind o perfecționistă îl consideram foarte obositor. De ce?

Pentru ca eu nu vedeam în șah un joc, ci un meci! Nu vedeam frumusețea jocului, ci strategiile și victoria.

Fiul meu de 12 ani care e, ca orice adolescent, extrem de «chill» sau «flower power» ca să folosesc expresiile generației tinere, juca șah în permanență. Când eram în București mergeam la club. Mutați în provincie , nu am mai avut această posibilitate dar am observat, cu uimire, că a continuat singur să joace, participa la turnee online și ori de câte ori se organizau turnee în țară , încercam să ajungem. Nu am înțeles de unde această pasiune pentru un copil care, nu este introvertit, care adoră sportul de mișcare, caiac-ul și fotbalul, să dedice atâta timp șahului, considerat sportul minții și asociat, în principal, tocilarilor?



Pregatind însă acest training, avand ca scop crearea unei metoda interactive de predare șah și storytelling împreună, mi-am dat seama că, pentru a face un copil să înțeleagă povestea din spatele jocului de șah, trebuie ca noi, adulții să înțelegem și să iubim șahul, să găsim corespondentul în viața noastră de adult, care să ne permită să putem explica copiilor de ce șahul este mai mult decât un sport al minții. Asadar, am dedicat acest curs în principal, vouă adulțilorpr pentru ca voi, prin deschiderea ce o veți manifesta la încheierea cursului să puteți transmite copiilor povestea șahului în viață.

“Șahul este viață.”

Bobby Fischer- Magnus Carlsen, două povești, două destine

Ei bine, se spune că **Bobby Fischer**, este cel mai bun jucător de șah american. În 1972, Bobby Fischer demola, mutând cum nu se mai mutase înainte, tot ce se credea că se știe despre școala sovietică de șah și, mai departe, despre comunism. El a întrerupt supremația de circa 25 de ani a școlii de șah sovietice. Meciul său cu Spasski a fost supranumit "Meciul secolului". În 1992 a jucat meciul "revanșei secolului", împotriva lui Boris Spasski, în [Iugoslavia](#) aflată sub embargo NATO. Înaintea meciului a fost filmat scuipând pe ordinul SUA care îi interzicea să joace. Ca urmare, a fost declarat persoană non-grata pe teritoriul SUA și, se spune, a intrat în urmărirea [Interpolului](#). În 2005, ca urmare a hărțuirilor la care era supus din partea autorităților americane și japoneze, solicită și primește cetățenia islandeză. A fost un aspru critic la adresa evreilor (el însuși fiind de descendență evreiască), primele sale declarații în acest sens fiind făcute în 1961.

A negat [Holocaustul](#), și-a anunțat intenția de a demasca crimele evreilor și a susținut că Statele Unite sunt o „farsă controlată de evrei ticăloși, circumciși, murdari și coroiți”.

La câteva ore după [atentatele din 11 septembrie 2001](#) a declarat la un post de radio din Filipine, că „aceasta e o veste minunată”, continuând cu critici la adresa politicii

SUA în Orientul mijlociu.



Cu toate acestea, în zilele noastre, totuși, majoritatea oamenilor îl consideră pe **Magnus Carlsen** ca fiind cel mai bun jucător al tuturor timpurilor. Magnus Carlsen a câștigat Oscars de șah timp de cinci ani consecutivi, din 2009 până în 2013. Din anul [2009](#) până în anul 2015, Carlsen a fost campion mondial al variantei rapide a jocului de șah. În 2013, la 22 de a devenit cel de-al doilea cel mai tânăr campion mondial incontestabil din istorie ([Garry Kasparov](#) fiind primul cu câteva luni mai mic). În 2010, Fédération Internationale des Échecs (FIDE) a anunțat că Carlsen este jucătorul de top din lume. Evaluarea sa maximă Elo este 2882, cea mai mare din istorie.



De ce v-am spus poveștile acestor doi campioni ?

Pentru ca amandoi au avut un rol important în istoria șahului, pentru ca amandoi au creat poveste, pentru ca amandoi au dus șahul la nivel de obiectiv în viața, amandoi au creat istorie, unul realizând imposibilul și luând atitudine politică, celalalt prin reușite constante de la o vârstă fragedă. Putem concluziona că șahul, acest sport internațional, poate crea istorie, povești, poate inspira generații, într-un mod sau altul.

Înapoi, în copilărie!

Vă mai amintiți de bunicul vostru care juca șah cu prietenul său cel mai bun? Jucau șah în timp ce depăneau povești. Toți am avut un astfel de bunic. Gandindu-ne la ei așa ne aducem aminte de copilărie ! Momentele în care ne aducem aminte de copilărie ne sunt tuturor dragi.

Autorul Allan Rufus a spus o dată că „Viața este ca un joc de șah. Pentru a câștiga trebuie să faci o mișcare. A ști ce mișcare să faci vine cu o perspectivă și cunoștințe și prin învățarea lecțiilor care sunt acumulate pe parcurs.” Există o astfel de corelație între jocul de șah și viață, mulți alți oameni au contribuit cu citate de șah pe această temă.

Astăzi, se joacă șah pentru performanță iar povești se mai spun doar copiilor. Cu toții însă am stat lângă copilul nostru ascultând o poveste, fie la televizor, fie citita de mamă sau bunică. Și atunci...atunci cu drag am fost și noi copii și ne-am amintit de ei..de bunicii noștri care jucau șah/table și povesteau.





Ce este șahul?

- Șahul (chess) este un sport al minții.
- Șahul este o metodă prin care stimulăm gândirea critică.
- Șahul este un sport prin care, părinții stimulează un copil cu plus de energie și spirit competitiv “Da, poți câștiga, dar prin concentrare și asta presupune să te liniștești ca să poți face cele mai bune mutări”.
- Șahul presupune proceduri, strategii, reguli și analize dar și disciplina.
- Șahul este un excelent instrument pentru a antrena mintea maleabilă a celor mici dar și un instrument de socializare!
- Șahul este un sport internațional care poate crea istorie și influența generații.

Ce este storytellingul sau arta povestirii?

- Termenul de storytelling este alcătuit din două cuvinte în limba engleză story și telling. Literal, termenul poate fi tradus în limba română prin expresii ca și a spune o poveste, comunicare narativă sau chiar comunicare creativă.
- În esență, storytelling este **o tehnică de comunicare** care constă în a spune o poveste care să atragă atenția unui public specific, cu scopul de a transmite acelui public un mesaj capabil să stimuleze o dorință specifică în cititori sau spectatori, convingându-i să îndeplinească o acțiune precisă. Pe scurt: este vorba de a convinge spunând o poveste.
- Storytellingul semnifică activitatea umană de împărtășire a experienței prin relatarea unor evenimente, uneori prin simplă improvizație, iar alteori într-un cadru formal, cum ar fi teatrul sau literatura. Orice activitate umană are propriile ei povești prin care își relevă devenirea și sensurile.
- Storytellingul nu influențează publicul la nivel psihologic, ci emoțional.

Ce este inteligența emoțională? De ce ne interesează să o stimulăm?

- Conform Wikipedia, Enciclopedia liberă, **Inteligența emoțională** reprezintă [abilitatea](#) unui [individ](#) de a opera și a recunoaște propriile [emoții](#), dar și ale celorlalți, utilizând informațiile emoționale cu scopul de a gestiona relațiile interpersonale într-un mod [empatic](#) și [eficient](#). Cele cinci componente ale inteligenței emoționale se regăsesc în autocunoaștere, autostăpânire, [motivatie](#), [empatie](#) și stăpânirea abilităților sociale.
- Printre avantajele inteligenței emoționale se enumeră: îmbunătățirea relațiilor cu oamenii, comunicarea, dezvoltarea abilității de empatie, creșterea încrederii, reducerea nivelului de [stres](#), gestionarea mai sigură a schimbării, perspectivelor de [carieră](#).
- S-a constatat, fără a fi demonstrat științific, că persoanele cu o inteligență emoțională (IE) ridicată au o [sănătate](#) mintală mai mare, performanță mai bună la locul de [muncă](#) și abilități de conducere. (A) [Daniel Goleman](#) a indicat că IE a reprezentat 67% din abilitățile necesare pentru performanțe ca [lideri](#), și a contat de două ori mai mult decât cunoștințele tehnice sau [IQ](#)-ul.

Metoda chess-storytelling

- Este o metoda prin care, copiii, pot descoperi ca un sport, aparent plictisitor, cu multe reguli, poate crea o poveste, poate fi distractiv. Astfel, vom incuraja copiii sa abordeze saahul si lectura. Iar pentru noi, adultii, la finalul trainingului vom descoperi ca saahul si povestile sunt pregnant prezente in viata noastra si ca, daca privim cu atentie in jurul nostru, le descoperim si chiar ne putem bucura de aceasta asociere.
 - Prin analiza jocului de sahu, folosind aplicația ChessKid putem invata diferite mutari, ne putem analiza strategiile abordate iar prin metoda povestitorului, cei doi jucatori si povestitori, in acelasi timp, pot crea o poveste.
 - Secvența exemplificată are ca obiectiv dezvoltarea competenței din Programa școlară a disciplinei de comunicare în limba română (clasa aII-a): „Exprimarea de mesaje orale în diverse situații de comunicare” vizând domeniul de comunicare orală (ascultare, vorbire, interacțiune) prin abordarea unor diferite forme ale discursului oral, în acest caz prin povestirea unei secvențe desprinsă din film, poveste sau evenimente istorice aplicând regulile jocului de șahu. Corelarea firului naratiunii cu regulile jocului de șahu, strategia creată având ca scop victoria dar și coerența povestirii fac ca acest tip de lecție să ajute la ordonarea ideilor și implicit la dezvoltarea inteligențelor emoționale.
 - Povestirea se va realiza prin comunicare orală, copiii exprimând odată cu mutarea realizată și povestea acesteia astfel ca la final să rezulte o poveste, cu un curs coerent și firesc.

Analiza partidei de șah

<https://www.chesskid.com/analysis/game/bot/11ee0848a3b76ae0a2c661473702000c?view-only=true>

ETAPELE partidei de șah	Pași	Observații	Autoevaluare
DESCHIDERE Reguli de aur	Pioni centrali	Dezvoltarea pionilor centrali: 1, maxim 2 pioni din fața regelui / reginei	Da
	Cal + Nebun	Dezvoltarea calului și a nebulului care sunt așezați pe partea unde se face rocada	Da
	O-O	Efectuarea rocadei	Da
	T-T	Conectarea turnurilor - nu mai există alte piese între cele două turnuri	Da
JOC DE MIJLOC	Cei 3 pioni	După rocadă, cei 3 pioni din fața regelui nu se mută decât dacă trebuie evitat matul	Da
	Dezvoltarea pieselor	Dezvoltarea tuturor pieselor din spatele pionilor	Da
	Așezarea pieselor	Așezarea pieselor proprii cât mai central	Da
FINAL	20 p	Victorie prin șah-mat	Da
	10 p	Remiză / pat	
	5 p	Înfrângere prin șah-mat	

**Povestirea unei secvențe de text
(literal, istoric) urmând regulile
jocului de șah raportate la context
real.**



- Numărul de elevi 32, împărțiți în două echipe, așezați frontal, în fața unui teren de luptă, tabla de șah. Piesele de șah și echipele vor fi alocate copiilor prin extragerea unor bilețele, eliminandu-se astfel eventualele dispute.
- Cele două armate, formate din câte 16 soldați (elevi) sunt denumite Armata Albă și Armata Roșie. Ele trebuie să ajungă una pe teritoriul celeilalte folosind mutările specifice unei partide de șah.
- Atacă Armata Albă cu pionul la c3. Imediat Armata Roșie atacă și ea cu pionul la d5. Îndrăznind mai mult, Armata Albă înaintează nu una, ci două pătrățele la d4. Precaută, Armata Roșie iese cu pionul la e6 protejând pionul de la d5.
- Iată că ambele armate au pornit precaut, în recunoaștere și tatonare, cu pionii pe teren. Atunci, Armata Albă scoate pe teren un soldat îndrăzneț, numit Nebunul și îl poziționează la f4. Nici Armata Roșie nu se lasă mai prejos și își trimite și ea unul dintre soldații lor curajoși poziționându-l la d6.
- Acești soldați erau denumiți Nebunii tocmai pentru strategiile lor îndrăznețe și pentru rolul important în capturarea inamicilor. Totodată, aceste strategii, uneori prea îndrăznețe dacă nu erau efectuate corect duceau la capturarea lor. Așa se va întâmpla și în cazul nostru cu Nebunul Armatei Roșii care va fi capturat de Nebunul armatei Albe la d6. Bucuria lor nu va fi pentru mult timp pentru că, apropiindu-se prea mult de tabăra adversă Nebunul va fi capturat cu mare ușurință, într-o simplă misiune de recunoaștere, de pionul de la c7 care va înainta la d6.
- Supărat, regele Armatei Albe, va ordona ca însăși calul lui să plece pe teren prin mutarea acestuia la d2. Nici regele Armatei Roșii nu se lasă mai prejos și își trimite calul său într-o poziție și mai îndrăzneță, înaintând și mai mult până la poziția f6. Anaintează și pionul alb de la c3 la c4. Deși ai crede că pionul de la d4 va captura pionul de la c4, Turnul și Regele Armatei Roșii își modifică pozițiile, Turnul se mută de la h8 la f8 iar regele de la e8 la g8.
- (...) Iată ca lupta este din ce în ce mai aprigă. Calul alb înainteaza de la f3 la g5 fiind capturat de Regina Armatei Roșii căreia îi asigură astfel victoria.

Concluzii!

- Ce am descoperit aplicând această metodă la clasă?
- Că șahul, ca și povestirea nu sunt doar un excelent motor pentru dezvoltarea inteligenței raționale ci și pentru dezvoltarea inteligenței emotionale, metoda storytellingul (povestitorului) în șah pornește de la teoria autorilor că povestea este un model de reprezentare al procesului de înțelegere; ea reconstituind „traseul pe care omul (copilul sau adultul) a observat că-l urmează propria lui minte atunci când trece de la necunoaștere la înțelegere”. Iar, din această perspectivă, storytellingul prin șah devine un proces de transmitere a experienței de la povestitor/jucător către auditoriu. Metoda poate fi aplicată în cadrul oricărei discipline limba romana, matematica (Un calaret strabate un drum pentru a ajunge la destinatie, folosind in cadrul labirintului, mutarile din jocul de sah sau rezolvarea unui rebus folosind denumirile pieselor de sah ca rezultat al unor operatii matematice), istorie, geografie, educatie fizica, educatie socială (unde se pot face asocieri intre rolul pieselor si rolul diferitelor personalitati sociale), dezvoltare personala etc.
- Putem utiliza metoda doar în cadrul lecției sau putem folosi metoda aplicând în paralela lecției, realmente jocul de șah. Adică poate fi o interpretare a textului prin prisma noțiunilor de șah sau crearea unui text/situații pe baza mutărilor din cadrul jocului de șah.

Joc! Șahul, poveste de viață!

- Cineva povestea: “ Am învățat cum să joc șah în școala gimnazială de la profesorul meu de științe și este încă o amintire dragă toți acești mai târziu. Am aflat că tatăl meu, pe care nu l-am văzut timp de 13 ani din copilărie, a fost și un foarte bun jucător de șah. Primul cadou de ziua pe care l-am cumpărat viitorul meu soț a fost o tablă de șah de sticlă, pe care încă o avem și o jucăm, aproape 20 de ani mai târziu.»

Joc! Ce amintiri frumoase sau lucruri amuzante ai despre șah?





Concluzie!

Iată deci, cum șahul și storytellingul fac casa bună împreună, iată cum aceste două modalități de exprimare a stărilor emoționale se îmbină și se răgănesc într-un mod atât de armonios și de prezent atât la clasă, cu elevii, cât și în viața noastră de zi cu zi. Totul este ca și noi să constientizăm acest lucru și să ajutăm astfel la dezvoltarea inteligenței emoționale atât a noastră cât și a copiilor noștri! Și astfel înțelegem și descifram altfel citatul lui Bobby Fischer "Șahul este viață."

În loc de încheiere...

Și, pentru că sunt profesor și viața bate filmul, încheiem într-o notă care să dea continuitate cursului nostru și anume o:

“Temă de casă!»

Gandiți-vă la o situație pe care să o transpuneți într-o poveste în care să regăsim mutările din șah!

Surse:

- <https://ro.wikipedia.org/>
- <https://historia.ro/>
- <https://www.masterchess.ro/>
- <https://gay-fest.ro/60-de-citate-de-sah-despre-jocul-antic-care-imita-viata.html>



**Dacă v-a plăcut aștept aprecierile
dumneavoastră prin încercuirea unei
piese!**



Pion – Așa și așa!

Tură- Interesant!

Cal- Mi-a plăcut!

Nebun- Mai vreau!

Regină- Ador acest curs!

Rege – Revin!



Vă mulțumesc și nu uitați:

”Șahul este viață! “



Proiect de lecție

Numele și prenumele: Gomoescu Erfily, profesor învățământ primar

Unitatea școlară: Școala Gimnazială ” Uruguay,, București, sector 1

Data: 13.02.2024

Clasa: a III-a

Efectiv elevi: 24 elevi, 6 elevi cu CES

Aria curriculară: Limbă și comunicare

Disciplina: *Limba și literatura română*

Unitate tematică: „ În lumea sunetelor și a culorilor”

Tipul lecției: Fixare și sistematizare de cunoștințe



Durata: 90 de minute

Forma de realizare: lecție integrată

Scopul lecției: Dezvoltarea capacității de receptare și difuzare a unei varietăți de mesaje orale și scrise în diverse situații de comunicare din prisma informațiilor primite pe baza unui text (prima parte a lecției) și prin emiterea unor judecăți proprii (a doua parte a lecției).

Competențe specifice:

Comunicare în limba română:

2.1 Descrierea unui obiect/unei ființe din universul apropiat pe baza unui plan simplu

3.1 Extragerea unor informații de detaliu din texte informative sau literare

3.4 Evaluarea conținutului unui text pentru a evidenția cuvinte-cheie și alte aspecte importante ale acestuia

3.5 Sesizarea unor regularități ale limbii pe baza textului citit

Competențe integrate:

Opționalul „Eu și scena” (OPS):

- 1.1 Utilizarea în spațiul scenic a elementelor observate în mediul înconjurător (în viața de zi cu zi, în mediul familiar, la școală), ținând cont de timp, spațiu și acțiune
- 1.2 Integrarea propriei persoane în diferite situații scenice
- 2.2 Utilizarea mijloacelor de expresie (verbo-vocale și fizice) artistice în crearea rolului

Educație civică (EC):

- 1.2 Identificarea unor trăsături morale definitorii ale persoanei
- 2.3 Explorarea unor relații existente între oameni în cadrul grupului

Obiective operaționale: La finalul lecției, elevii vor fi capabili:

O1 – Să răspundă întrebărilor date, pe baza cunoștințelor dobândite din fișă pe baza jocului didactic wordwall: “Răspund, deci stiu!”/ Cărțile de joc. Obiectivul se consideră realizat dacă toți elevii răspund corect întrebărilor postate pe cărțile de joc.

O2 - Să identifice, având la dispoziție o fișă dată, trăsături prin care să schițeze portretul fizic și moral personajului principal. Obiectivul se consideră realizat dacă toți elevii descoperă cel puțin o trăsătură fizică și una morală.

O3 – Să identifice cuvinte cu sens asemănător/diferit pentru adjectivele găsite și să substantiveze adjectivele găsite. Obiectivul se consideră realizat dacă fiecare elev poate identifica cel puțin un cuvânt cu sens asemănător/opus și poate substantiva adjectivul găsit.

O4 – Să formuleze cel puțin o judecată de valoare originală (păreră personală) asupra comportamentului personajului principal utilizând clustering-ul. Obiectivul se consideră realizat dacă toți elevii justifică în cel puțin o situație dată, comportamentul personajului principal.

Strategia didactică:

1) Metode și procedee: *conversația, conversația euristică, explicația, problematizarea, dramatizarea, Metoda pro și contra, exercițiul, jocul didactic, explozia stelară, brainstorming, clustering. acrostihul*

2) Mijloace de învățământ: dispozitiv digital elev- profesor (laptop-videoprojector), tabla magnetică, caietul, ciocanul judecătorului, perucă judecător, robe, geantă documente, fișe de lucru, fișe de lucru adaptate elevilor cu CES, stegulețe colorate, emoticoane cu emoții, palete APROB/DEZAPROB, aplicația Jamboard, aplicația Wordwall, caietul auxiliar

3) Resurse și managementul timpului

- Capacități normale de învățare ale elevilor în funcție de gradul de asimilare a cunoștințelor
- Fișe de lucru adaptate pentru elevii cu CES (scrise cu litere mari de tipar și spațiere, exerciții exemplificate, imagini)
- Cunoștințele lor anterioare
- Spațiul de lucru este sala de clasă

4) **Forme de organizare** : individuală, frontală, echipe

5) **Evaluare**: observarea sistematică, aprecieri verbale, inter-evaluarea, emoticoane

Bibliografie:

1. „Programa școlară pentru disciplina Limba și literatura română, clasele a III-a și clasa a IV-a”, Anexa 2 la ordinul ministrului educației naționale Nr.5003/02.12.2014 MEN
2. „Programa școlară pentru disciplina opțională Eu și scena, clasa a III-a/ a IV-a”, aprobată prin ordinul ministrului educației și cercetării nr.5530.08.04.2020 MEN
3. Programa școlară pentru disciplina Educație civică, clasa a III-a- a IV-a, Anexa nr.2 la ordinul ministrului educației naționale nr.5003/02.12.2014 MEN
4. Tudora Pițilă, Cleopatra Mihăilescu, manual Educație civică, clasa a III-a, Editura Art Klett 2021
5. Arina Damian , Comunicare în limba română, Caiet auxiliar pentru clasa pregătitoare, partea 1, Editura Elicart, Avizat M.E.N. nr.3022/08.01.2018
6. Molan Vasile., Didactica limbii și literaturii române în învățământul primar, Editura Miniped, București, 2010
7. Cojocaru Mihaela, Metodica predării Limbi și literaturii române, clasele primare, Editura UPG, Ploiești, 2005
8. “Răzvan și Zmeia” – creație proprie, adaptare după opera “Nu intrați, câine foarte bun!” de Silvia Kerim (manual Educație civică, clasa a III-a, pag.38)
9. “Citate despre câini – Cele mai frumoase citate și statusuri despre căței”, <https://www.postmodern.ro/articol/citate-despre-caini/>

Scenariul lecției

<i>Etapele demersului didactic</i>	<i>Comp /Ob. Op.</i>	<i>Activitatea</i>		<i>Resurse</i>			<i>Forma de organizare</i>	<i>Evaluare</i>
		<i>Cadrului didactic</i>	<i>Elevilor</i>	<i>Procedurile/ Metode didactice</i>	<i>Materiale și mijloace didactice</i>	<i>Temporale</i>		
<i>1.Moment</i>		Se creează condițiile optime pentru desfășurarea lecției: pregătirea materialului didactic necesar,	Se pregătesc pentru lecția de	Conversați	Materiale necesare	2 min.	Frontal	Observare a

<i>organizatoric</i>		îndrumarea elevilor în activitatea de pregătire, prezența	LLR.	a	activității (PC, internet, fișe, caiete auxiliare)			comportamentul elevilor
2. Verificarea temei pentru acasă	O3	Corectarea temei pentru acasă cantitativ și calitativ (Ex 7,8,9 pag.85) . Corectez eventualele greșeli.	Citesc tema și eventual o corectez.	Conversația	Caietele auxiliare Elicat, Stilou, creioane	6 min	Frontal	Observare a sistematică Aprecieri frontale
3. Captarea atenției	O1 OPS 1.2 EC 2.3	Sub o pânză se află figurina de polistiren a lui Răzvan și a Zmeei. Le comunic elevilor că aceasta va fi descoperită și ei vor putea afla cine este sub pânză dacă, în urma discuțiilor își vor da seama care vor fi protagoniștii lecției noastre. Voi iniția o discuție în care voi antrena toți elevii, vizând comentarea unor citate afișate atât pe tablă, cât și pe fișele individuale. https://www.postmodern.ro/articol/citate-despre-caini/ (Anexa 1)	Citesc citatele și le discută. La final vor da răspunsul cu privire la identitatea personajelor aflate sub pânză.	Conversația euristică	Tabla magnetică, Aplicația Jamboard, fișe de lucru, calculator, videoproiector	6 min.	Frontal	Aprecieri verbale Observare a sistematică
4. Anunțarea temei și a obiectivelor	O2 O4	Anunț elevii că astăzi vom continua studiul textului pe care, în ziua anterioară, l-au pus în scenă, cu realizarea portretului personajului principal, astfel încât, la sfârșitul orei vor fi capabili să prezinte trăsăturile fizice și morale ale acestuia și totodată să emită judecăți de valoare originale asupra comportamentului protagonistului. Se scrie pe tablă titlul lecției, “Răzvan și Zmeia”	Ascultă cu atenție. Deschid caietul și notează.	Explicația Conversația	tabla caiete stilou	1 min.	Frontal	Observare sistematică

<p>5. Recapitulare a, Sistematizare a unității didactice</p>	<p>O1</p>	<p>Se face citirea în lanț a fragmentelor din fișa pe care o are fiecare elev (Anexa 2), se verifică oral cuvintele noi.</p> <p>Se înmânează elevilor o fișă de evaluare scrisă prin metoda Exploziei stelare cu formularea de întrebări referitoare la text ce au menirea verificării, în scris a capacității elevilor de a formula întrebări pe baza cunoștințelor dobândite. (Anexa 3)</p> <p>Cine(este personajul principal ?)</p> <p>Când ...(se petrece acțiunea?)</p> <p>Unde(se petrece acțiunea?)</p> <p>De ce.....(a furat Răzvan plăcintele?)</p> <p>Ce(a scris Răzvan pe poarta vecinului?)</p> <p>În timpul completării fișei de către elevi, îi supraveghez și îi îndrum acolo unde este cazul. După completarea fișei se face verificarea orală a acesteia.</p> <p>Anunț elevii că urmează să jucăm un joc prin care vom verifica cunoștințele însușite anterioare prin evaluare orală, aleatorie.</p> <p>Joc didactic „Știu, deci răspund!” (Anexa 4)</p> <p>https://wordwall.net/resource/68177314/%c8%99tiu-deci-r%c4%83spund</p> <p>Va răspunde elevul al cărui nume se regăsește pe cartea de joc. Jocul este creat prin sistemul cărților de joc astfel încât toți elevii să poată răspunde întrebărilor cu grad de dificultate diferențiat.</p> <p>Se pun întrebări în baza textului lecturat:</p> <ul style="list-style-type: none"> - Care sunt personajele textului? - Cine este personajul principal? etc. <p>Urmăresc prin această metodă modul de exprimare orală, ca o completare a modului de</p>	<p>Completează fișa.</p> <p>Își așteaptă rândul și răspund cerinței primite.</p> <p>Elevul ales, răspunde întrebării.</p>	<p>Explicația</p> <p>Exercițiul</p> <p>Explozia stelară</p> <p>Conversația</p> <p>Joc didactic</p> <p>Exercițiul</p>	<p>Calculator, videoproiector</p> <p>Aplicația Jamboard</p> <p>fișa de lucru</p> <p>Anexa 2</p> <p>Anexa 3</p> <p>Aplicația Wordwall</p> <p>Fișe de lucru</p> <p>Anexa 4</p> <p>Individual</p>	<p>30 min</p>	<p>Frontal</p> <p>Individual</p> <p>Activitate pe echipe</p> <p>Frontal</p>	<p>Observare a sistemati</p> <p>Că</p> <p>Evaluare formativă (scrisă)</p> <p>Răspunsurile copiilor</p> <p>Observare sistematică</p> <p>Aprecieri verbale</p> <p>Capacitate a elevilor de formare a deprinderilor de comunicare scrisă și</p>
---	------------------	--	---	--	--	---------------	---	--

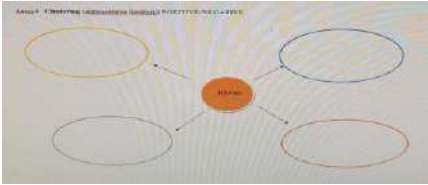
	<p>OPS</p> <p>2.2</p> <p>O3</p> <p>EC</p> <p>2.3</p>	<p>exprimare scrisă evaluată prin metoda exploziei stelare.</p> <p>Pentru că scopul lecției îl constituie descoperirea trăsăturilor morale și fizice ale personajului principal, restrângem aria de investigație doar asupra acestuia, urmând a ne concentra în intervalul următor în a descoperi cine este cu adevărat Răzvan.</p> <p>Fiecare elev va identifica din text atât trăsăturile morale pozitive și trăsăturile morale negative, cât și trăsăturile fizice. (Anexa 5).</p> <p>Împart elevii în patru echipe, două echipe vor realiza un portret pozitiv al personajului prin completarea unui clustering și argumentarea cu fragmente din text, iar celelalte două echipe vor realiza un portret negativ aplicând aceeași metodă. (Anexa 6)</p>  <p>Fiecare echipă va desemna un reprezentant ce va prezenta trăsătura identificată.</p> <p>Le voi explica că această fișă va constitui baza de analiză a comportamentului personajului nostru în procesul ce va urma ora următoare.</p>	<p>Elevii completează fișa și prezintă trăsăturile identificate.</p> <p>Clusteringul va fi completat la tablă de fiecare reprezentant al echipei.</p> <p>Pot fi ajutați de un coleg, dacă întâmpină dificultăți.</p>	<p>Clusteringul</p> <p>Argumentarea</p> <p>Brainstorming</p>	<p>Anexa 5</p> <p>Anexa 6</p>		<p>orală</p> <p>Evaluare formativă (scrisă)</p> <p>Aprecieri verbale</p>
<p>A DOUA ORĂ</p>							

<p>6. Obținerea performanței</p>	<p>OPS 1.1</p> <p>O2</p> <p>OPS 1.2</p> <p>EC 1.2</p> <p>2.3</p> <p>O4</p> <p>OPS</p>	<p>În pauză se creează condițiile optime pentru desfășurarea lecției, pregătirea sălii de clasă sub forma unei săli de tribunal, pregătirea materialului didactic necesar.</p> <p>Pe baza fișelor completate ora anterioară vom analiza comportamentul băiatului în situația dată și dacă, acesta se face sau nu vinovat de un comportament neadecvat.</p> <p>Valorific rezultatele obținute ora anterioară. Echipele ce au avut rolul de a identifica trăsăturile negative vor constitui echipa acuzării, iar echipele ce au avut rolul de a identifica trăsăturile pozitive vor constitui echipa apărării.</p> <p>Pe baza fișelor completate ora anterioară vom analiza comportamentul lui Răzvan în societate și dacă, acesta se face sau nu vinovat de un comportament neadecvat.</p> <p>Elevii desemnați să-l judece pe Răzvan își ocupă locurile în sala de tribunal improvizată și vor completa Fișa Juraților (Anexa 7)</p> <p>Are loc judecarea lui Răzvan și a faptelor acestuia prezentate și susținute cu dovezi pro și contra de către avocați, martori și rude, precum și de inculpat.</p> <p>În condițiile controlate ale unei săli de tribunal improvizată și într-un mediu de gândire liberă, echipele au rolul de a aborda problema vinovăției sau nevinovăției personajului, abordând problema prin mijloace precum întrebările „Cum am putea noi să facem pentru a demonstra vinovăția/nevinovăția comportamentului personajului”. Ei produc o gamă largă de idei și creează legături între acestea pentru a găsi potențiale soluții. Aceștia au voie să se sfătuiască între ei și chiar să ceară</p>	<p>Elevii desemnați să-l judece pe băiat își ocupă locurile în sala de tribunal improvizată și vor completa Fișa Juraților (Anexa 7) pe baza celor opt fișe prin care, colegii lor, l-au caracterizat pe băiat printr-un clustering</p> <p>(Anexa 6)</p> <p>Jurații vor argumenta verdictul.</p> <p>Elevii nemulțumiți își vor argumenta opinia.</p>	<p>Explicația</p> <p>Învățarea prin cooperare</p> <p>Brainstorming</p> <p>Metoda pro și contra</p> <p>Argumentarea</p>	<p>ciocanul judecătorului, plachetă, perucă judecător, robe, geantă documente, costum avocat</p> <p>Fișa Juraților (Anexa 7)</p> <p>Palete acord/ dezacord</p>	<p>35 min.</p>	<p>Activitate în perechi</p> <p>Activitate frontală</p>	<p>Evaluare scrisă prin fișe de lucru</p> <p>Capacitatea de exprimare a propriei păreri în legătură cu un text studiat</p> <p>Observare sistematică</p>
---	--	---	--	--	--	----------------	---	---

	<p>2.2 lămuriri părților implicate</p> <p>EC În timpul derulării procesului nu se face nici o intervenție din partea cadrului didactic sau a elevilor jurați.</p> <p>2.3 Pentru a evalua nu numai capacitatea de analiză și diseminare a informațiilor, capacitatea de exprimare a propriei păreri în legătură cu textul studiat, dar și cu sentimentele acestora în raport cu verdictul final, voi propune elevilor să indice prin paleta sub formă de mânuță verde dacă sunt în acord cu verdictul dat sau mânuța roșie dacă nu sunt în acord cu verdictul dat.</p> <p>Se discută pe baza celor constatate.</p>						
<p>7. <i>Asigurarea retenției și transferului</i></p>	<p>O4 În concluzie, de ce trebuie să dea dovadă un copil în relația cu un adult ?</p> <p>Haideți să descoperim împreună completând un acrostih . (Poezie sau strofă în care literele inițiale ale versurilor, citite vertical, alcătuiesc un cuvânt sau o propoziție, accentuând latura misterioasă, codată, a mesajelor transmise astfel). (Anexa 8)</p> <p>OPS 2.2 Solicit elevilor să răspundă la întrebări, oferind cuvântul care începe cu o anumită literă descoperind astfel cuvântul magic al răspunsurilor corecte.</p> <p>Care este salutul de dimineață? B.....dimineața! (Bună) Cum ne dorim să fie temele? U.....(Ușoare) Iau note mici dacă la școală sunt..... N.....(Neatent) La școală suntem.....</p>	<p>Elevii vor completa acrostih-ul din fișă, oferind varianta proprie. Vor fi alese răspunsurile potrivite.</p>	<p>Conversația</p> <p>Explicația</p> <p>Observația</p> <p>Acrostihul</p>	<p>Fișa</p> <p>Tabla</p> <p>Calculatorul</p> <p>videoproiectorul</p>	<p>9 min</p>	<p>Frontal</p> <p>Individual</p>	<p>Observare sistematică</p> <p>Aprecieri verbale</p>

		<p>E..... (Elevi) De ce trebuie să dăm dovadă când vorbim despre noi?</p> <p>M.....(Modestie) Cum trebuie să fim cu o persoană vârstnică?</p> <p>A.....(Amabili) Ca să dăm dovadă de bună creștere trebuie să nu fim</p> <p>N.....(Nepoliticoși) Cum trebuie să fim cu animalele?</p> <p>I.....(Iubitori) Ca să nu deranjăm oamenii din jurul nostru, trebuie să nu fim.....</p> <p>E.....(Enervanți) Ce sentiment de apreciere aveți față de profesori?</p> <p>R(Respect) La ce disciplină învățăm despre relații, atitudini și comportamente?</p> <p>E.....(Educație civică) Cuvântul este: BUNE MANIERE</p>					
8. Asigurare feedback	<p>OPS 2.2</p> <p>EC 2.3</p>	<p>Joc didactic: „Cum mă simt?”</p> <p>Se va înmâna elevilor câte un dublu emoticon magnetic ce reprezintă o față veselă, și una tristă/plictisită, iar ei vor aduce, pe rând, la tablă câte un emoticon și îl vor plasa creând „Inimioara aprecierii”. În funcție de ponderea emoticoanelor vom obține o inimioară a unei activități vesele sau tristă/plictisitoare.</p>	<p>Elevii plasează pe tablă emoticonul ce redă emoția trăită pe parcursul lecției, formând o inimioară.</p>			4 min	Observare sistematică
9. Încheierea și evaluarea activității		<p>Fac aprecieri globale la modul de participare al elevilor la lecție.</p> <p>Temă: Redactarea unei compuneri cu titlul „Oamenii iubesc câinii!”.</p>	<p>Elevii își notează în caiet tema.</p>	<p>Conversația</p> <p>Explicația</p>		2 min	Aprecieri verbale

Anexa 1

“ Fii persoana despre care câinele tău crede că ești!”(Anonim)

“Câinii mă fac fericit, oamenii îmi dau dureri de cap.” (Anonim)

“Atunci când privesc un câine în ochi nu văd un animal. Văd o ființă vie, un prieten, un suflet. (A.D. Williams)

„Când țip la câinele meu să nu mai latre mă întreb dacă-și spune: “Super tare, acum lătrăm împreună!!” (Anonim)



Anexa 2

Răzvan și Zmeia

Într-o iarnă geroasă, un câine șchiop, foarte slab și trist se târa de colo colo pe stradă, așteptând ca cineva să-i arunce o coajă de pâine.

Deodată, la brutăria de peste drum zări plăcintele aburinde ale unei femei nici prea tânără, nici prea în vârstă, nici veselă, nici tristă. Împărțea cu un zâmbet abia schițat, plăcinte calde și ceai fierbinte, cumpărătorilor înfrigurați, grăbiți să ajungă la muncă.

Era tanti Lenuța, o văduvă ce-și creștea singură cei trei copilași, ultimul de nici doi anișori. Tocmai îi murise soțul, răpus de o răceală, aparent banală. Nici nu apucase să își ia rămas-bun !

Văzând atâtea bunătăți, cățelușa noastră, se strecură pe lângă oameni, încercând să fure o plăcintă caldă, trecând printre picioarele acestora, cu blana ei udă și murdară. Oamenii au început să țipe și să strige când la cățelușă, când la tanti Lenuța. Aceasta, puse mâna pe un prosop și ușui afară cățelușa ce începuse să schelălăie și să alerge de colo-colo.

Peste drum, Răzvan, un băiețel de clasa a III-a, cu părul aproape negru și ochii albaștri ca cerul senin, văzu scena. Tocmai se întorcea de la școală. O cunoștea pe tanti Lenuța și știa că e o femeie blândă și bună. Tocmai de aceea nu înțelegea ce se petrece. Il cuprinse o furie de nedescris. Îi venea să strige la toți acei oameni, dar se hotărî să intre el în plăcintărie și să ia o plăcintă. Dar cum? Nu avea nici o lețcaie. Decise atunci că o va fura, și așa acei oameni s-au purtat urât cu cățelușa. Intră și fură două plăcinte calde. Ieșind în stradă întinse una cățelului și una o mâncă el. Dădu să plece, dar câinele se ținea după el. Il goni, dar câinele scâncea și se uita la el cu ochii triști. Decise atunci să-l ia acasă. L-a hrănit, l-a ocrotit și l-a întrăguit. I-a pus numele de Zmeia și cei doi au devenit de nedespărțit.

În primăvară, Zmeia avea o bană nespus de frumoasă, se îngrășase, piciorul i se vindecase și putea călca pe el.

Într-una din zile, observând că pe porțile vecine scria : « Nu intrați, câine rău ! », Răzvan s-a gândit că nu poate să scrie cineva așa ceva despre un câine și a mângălit cu vopsea: « Nu intrați, câine bun ! »

(Text adaptat după scrierea « Nu intrați, câine foarte bun! » după Silvia Kerim, manual Educație civică, clasa a III-a)

Explozia stelară



Cine

Ce.....?

Când



De ce.....?

Unde.....?

Anexa 4

Joc Wordwall, cărțile de joc: “Știu, deci răspund! “

<https://wordwall.net/resource/68177314>

<https://wordwall.net/resource/68177314/%c8%99tiu-deci-r%c4%83spund>

Anexa 5

<p>Răzvan TRĂSĂTURI MORALE NEGATIVE:</p>	 A cartoon illustration of a young boy with spiky brown hair, wearing a blue long-sleeved shirt with a green and white striped sleeve, brown pants, and blue sneakers with green accents. He is standing with his hands on his hips, smiling.	<p>Răzvan TRĂSĂTURI MORALE POZITIVE:</p>
<p>TRĂSĂTURI FIZICE:</p>		

Anexa 6 Clustering (argumentarea trăsăturii) **POZITIV**/**NEGATIV**

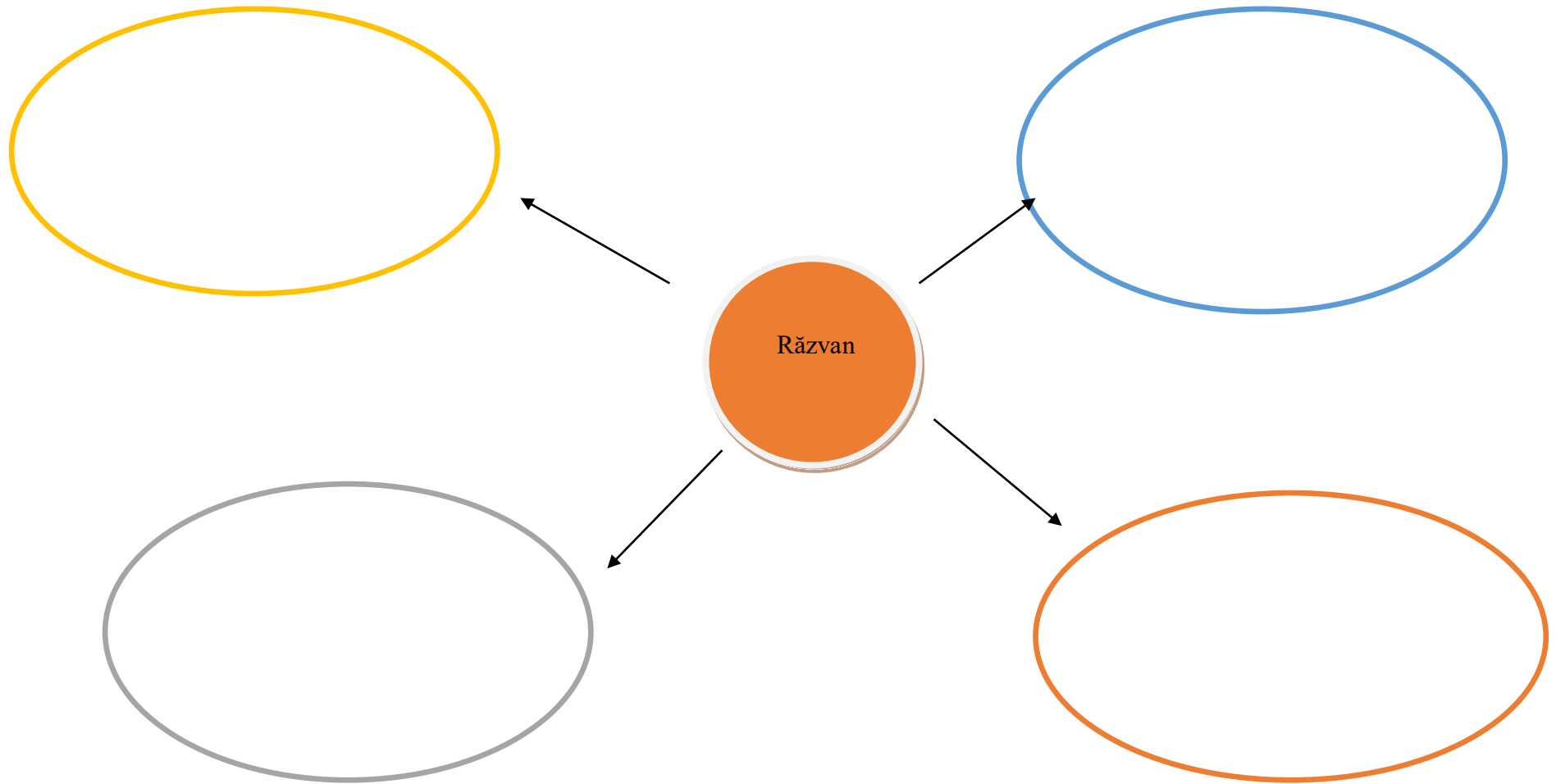

Anexa 7

FIȘA JURAȚILOR – VERDICTUL!

CALITĂȚI

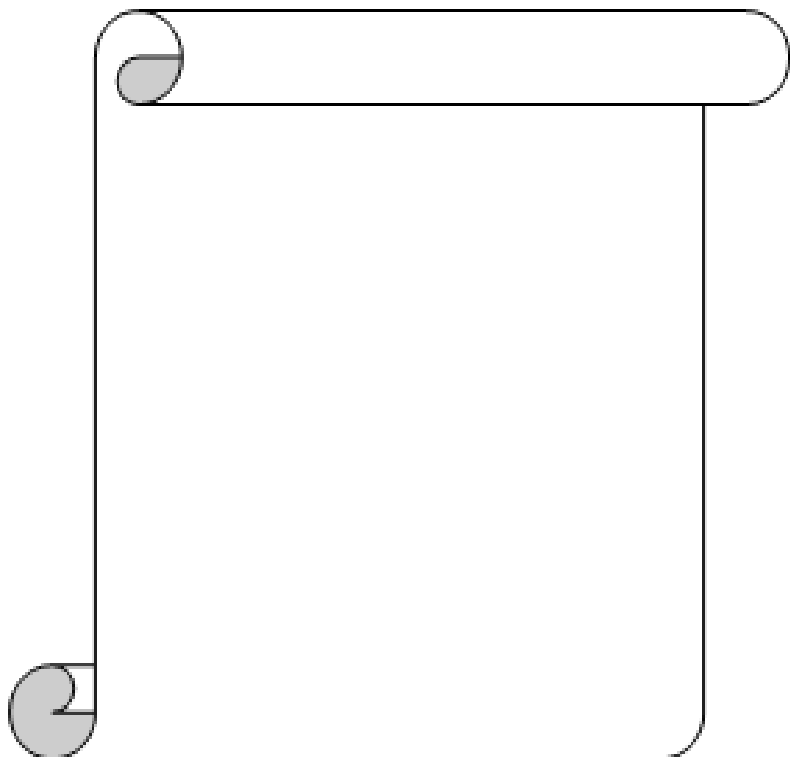

DEFECTE

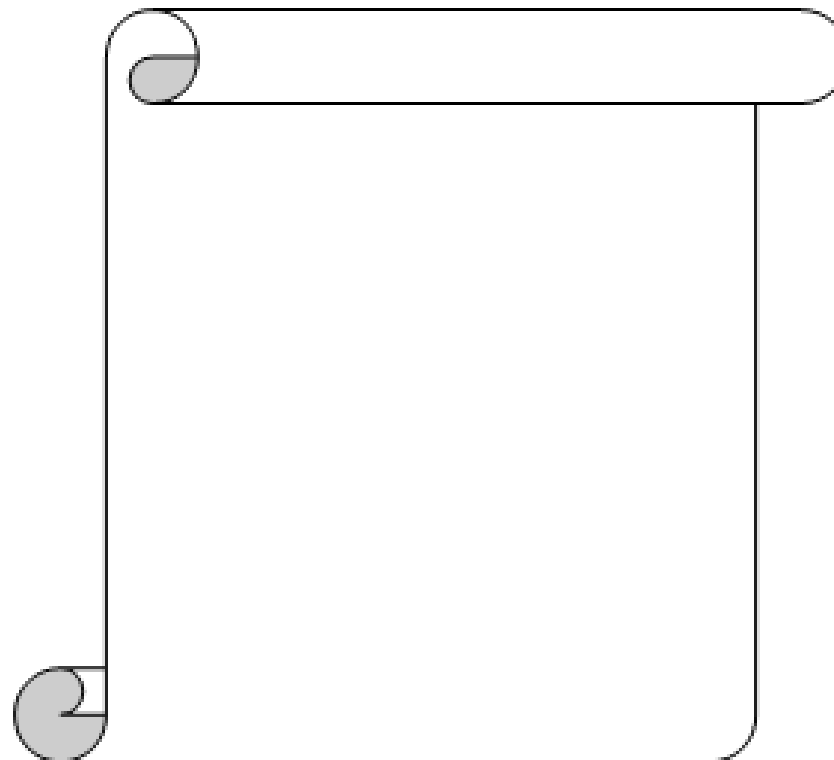

VERDICT:

Anexa 8 Acrostih (Poezie sau strofă în care literele inițiale ale versurilor, citite vertical, alcătuiesc un cuvânt sau o propoziție)

Răspunde la întrebări având oferit cuvântul care începe cu o anumită literă și descoperă astfel răspunsul primit atunci când dai răspunsurile corecte.

Care este salutul de dimineață?

B.....dimineața! (Bună)

Cum ne dorim să fie temele?

U.....(Ușoare)

Iau note mici dacă la școală sunt.....

N.....(Neatent)

La școală suntem.....

E..... (Elevi)

De ce trebuie să dăm dovadă când vorbim despre noi?

M.....(Modestie)

Cum trebuie să fim cu o persoană vârstnică?

A.....(Amabili)

Ca să dăm dovadă de bună creștere trebuie să nu fim

N.....(Nepoliticoși)

Cum trebuie să fim cu animalele?

I.....(Iubitori)

Ca să nu deranjăm oamenii din jurul nostru, trebuie să nu fim.....

E.....(Enervanți)

Ce sentiment de apreciere aveți față de profesori?

R(Respect)

La ce disciplină învățăm despre relații, atitudini și comportamente?

E.....(Educație civică)

Cuvântul este:



Anexa 9



vesel



trist/plictisit



Anexa 2

RĂZVAN ȘI ZMEIA

ÎNTR-O IARNĂ GEROASĂ, UN CÂINE ȘCHIOP, FOARTE SLAB ȘI TRIST SE TÂRA DE COLO COLO PE STRADĂ, AȘTEPTÂND CA CINEVA ȘĂ-I ARUNCE O COAJĂ DE PÂINE.

DEODATĂ, LA BRUTĂRIA DE PESTE DRUM ZĂRI PLĂCINTELE ABURINDE ALE UNEI FEMEII NICI PEA TÂNĂRĂ, NICI PEA ÎN VÂRSTĂ, NICI VESELĂ, NICI TRISTĂ. ÎMPĂRȚEA CU UN ZÂMBET ABIA SCHIȚAT , PLĂCINTE CALDE ȘI CEAI FIERBINTE, CUMPĂRĂTORILOR ÎNFRIGURAȚI, GRĂBIȚI SĂ AJUNGĂ LA MUNCĂ.

ERA TANTI LENUȚA, O VĂDUVĂ CE-ȘI CREȘTEA SINGURĂ CE-I TREI COPILAȘI, ULTIMUL DE NICI DOI ANIȘORI. TOCMAI ÎI MURISE SOȚUL, RĂOPUS DE O RĂCEALĂ, APARENT BANALĂ. NICI NU APUCASE SĂ ÎȘI IA RĂMAS-BUN !



VĂZÂND ATÂTEA BUNĂTĂȚI, CĂȚELUȘA NOASTRĂ, SE STERCURĂ PE LÂNGĂ OAMENI, ÎNCERCÂND SĂ FURE O PLĂCINTĂ CALDĂ, TRECÂND PRINTRE PICIOARELE ACESTORA, CU BLANA EI UDĂ ȘI MURDARĂ. OAMENII AU ÎNCEPUT SĂ STRIGE CÂND LA CĂȚELUȘĂ, CÂND LA TANTI LENUȚA. ACEASTA, PUSE MÂNA PE UN PROSOP ȘI UȘUI AFARĂ CĂȚELUȘA CE ÎNCEPUSE SĂ SCHELĂLĂIE ȘI SĂ ALERGE DE COLO-COLO.

PESTE DRUM, RĂZVAN, UN BĂIEȚEL DE CLASA A III-A, CU PĂRUL NEGRU ȘI OCHII ALBAȘTRI CA CERUL SENIN, VĂZU SCENA. TOCMAI SE ÎNȚORCEA DE LA ȘCOALĂ. O CUNOȘTEA PE TANTI LENUȚA ȘI ȘTIA CĂ ESTE O FEMEIE BLÂNDĂ ȘI BUNĂ. TOCMAI DE ACEEA NU ÎNȚELEGEA CE SE PETRECE. ÎL CUPRINSE O FURIE DE NEDESCRIS. ÎI VENEA SĂ STRIGE LA TOȚI ACEI OAMENI, DAR SE HOTĂRÎ SĂ INTRE EL ÎN PLĂCINTĂRIE ȘI SĂ IA O PLĂCINTĂ. DAR CUM ? NU AVEA NICI O LEȚCAE. DECISE ATUNCI CĂ O VA FURA, ȘI AȘA ACEI OAMENI S-AU PURTAT URÂT CU CĂȚELUȘA. INTRĂ ȘI FURĂ DOUĂ PLĂCINTE CALDE. IEȘIND ÎN STRADĂ ÎNTINSE UNA CĂȚELUȘULUI ȘI UNA O MÂNCĂ EL. DĂDU SĂ PLECE, DAR CÂINELE SE ȚINEA DUPĂ EL. ÎL GONI, DAR CÂINELE SCÂNCEA ȘI SE UITA LA EL CU OCHII TRIȘTI. DECISE ATUNCI SĂ-L IA ACASĂ. L-A HRĂNIT, L-A OCROTIT ȘI L-A ÎNDRĂGIT. I-A PUS NUMELE DE ZMEIA ȘI CEI DOI AU DEVENIT DE NEDESPĂRȚIT.

ÎN PRIMĂVARĂ, ZMEIA AVEA O BLANĂ NESPUS DE FRUMOASĂ, SE ÎNGĂȘASE, PICIORUL I SE VINDECASE ȘI PUTEA CĂLCA PE EL.

ÎNTR-UNA DIN ZILE, OBSERVÂND CĂ PE PORȚILE VECINE SCRIA : » NU INTRAȚI, CÂINE RĂU ! », RĂZVAN S-A GÂNDIT CĂ NU POATE SĂ SCRIE CINEVA AȘA CEVA DESPRE UN CÂINE ȘI A MĂZGĂLIT CU VOPSEA : « NU INTRAȚI, CÂINE BUN ! »

Anexa 5

<p>Răzvan</p> <p>TRĂSĂTURI MORALE NEGATIVE:</p>  <p>HOȚ (FURĂ PLĂCINTA)</p>		<p>Răzvan</p> <p>TRĂSĂTURI MORALE POZITIVE</p>  <p>BUN (HRĂNEȘTE CĂȚELUL)</p>
<p>TRĂSĂTURI FIZICE: PĂRUL APROAPE NEGRU,</p>		

PROIECT DIDACTIC

**Prof.înv.preșcolar:Goțelet Maria Mădălina
Școala Gimnazială Nr 84, București**

TEMA ANUALĂ: Când cum și de ce se întâmplă?

TEMA PROIECTULUI: „Magia Primăverii”

TEMA ZILEI: „ Prietenii Zânei Florilor”

SUBTEMA: „ Flori de primăvară ”

TIPUL DE ACTIVITATE: consolidare de priceperi și deprinderi

FORMA DE REALIZARE. Activitate integrată

DOMENII EXPERIENȚIALE : Domeniul Știință +Domeniul Estetic și Creativ

MIJLOC DE REALIZARE :Joc didactic+ pictură

FORME DE ORGANIZARE : Frontal, pe grupe

SCOPUL ACTIVITĂȚII: Consolidarea deprinderii de a forma grupe de elemente de același fel, utilizarea corect numerale

cardinale în intervalul 1-3 precum și consolidarea tehnicii dactilopictură

OBIECTIVE OPERATIONALE:

O1: Să formeze mulțimi/ grupe de flori după criteriul formei

O2:Să formeze mulțimi/ grupe de flori după criteriul lungimii(flori cu tulpina lungă/scurtă)

O3: Să raporteze cantitatea la număr și a numărului la cantitate(piramida florilor)

O4: Să folosească în mod corect materialele puse la dispoziție pentru realizarea temei

O5:Să folosească tehnica dactilopicturii pentru pictarea florilor

Sarcina didactică: Formarea de mulțimi după criteriul formei, mărimii , precum și raportarea numărului la cantitate și a cantității la număr

Regulile jocului - jocul se desfășoară sub formă de întrecere pe echipe: Echipa Florilor roșii ,Echipa Florilor galbene Florilor albastre. Fiecare echipă are de rezolvat anumite sarcini.

Câștigă echipa care a adunat cele mai multe recompense .

Elemente de joc: întrecerea, surpriza, mișcarea, așteptarea, mânăuirea materialelor, aplauzele, recompensa .

STRATEGII DIDACTICE:

METODE SI PROCEDEE: conversația, explicația, observația, problematizarea, expunerea, exercițiul, jocul;

MATERIAL DIDACTIC: videoproiector, marioneta fluturaș ecusoane pentru cele trei echipe, panou pentru concurs, coș cu flori, săculeț cu sarcini de lucru, machetă grădină,

siluete flori, laptop, planșa model, tempera, palete pentru pictură, , carton, betișoare de urechi, pensule, șervețele, pahare cu apă, recompense

FORMA DE ORGANIZARE: frontal, pe echipe.

RESURSE TEMPORALE: 30 minute

BIBLIOGRAFIE:

Curriculum pentru învățământul prescolar (3-6/7 ani), Ministerul Educației Cercetării și Tineretului, 2008;

Piramida cunoașterii, Editura Diamant, 2014

SCENARIU DIDACTIC

SECVENȚE DIDACTICE	CONȚINUTUL ȘTIINȚIFIC	STRATEGII DIDACTICE (metode, mijloace, forma de realizare)	EVALUARE
1.Moment organizatoric	<p>Crearea condițiilor necesare bunei desfășurări a activității:</p> <ul style="list-style-type: none"> ✓ Aerisirea sălii de grupă ✓ Amenajarea spațiului de desfășurare a activității ✓ Pregătirea materialului (demonstrativ, distributiv) <p>Aranjarea scăunelor în semicerc</p>		
2.Captarea atenției	<p>Se va capta atenția copiilor printr-un mesaj de la Zana Florilor și apariția Fluturașului</p>		
3.Anunțarea temei și enunțarea obiectivelor	<p>Astăzi vom desfășura un joc didactic numit ” Flori colorate”, în cadrul căruia vom desfășura mai multe probe: să alegem florile din coș în funcție de formă așa cum spun cerințele din săculeț, să așezăm în grădină florile în funcție de mărime , să numim florile și să așezăm cifra corespunzătoare numărului de flori, să copletăm piramida florilor iar la final vom picta flori de primăvară prin tehnica dactilopicturii</p>		
5.Dirijarea învățării	<p>Educatorea le va propune copiilor să fie detectivi, astfel ei vor rezolva mai multe mistere. Copiii vor fi împărțiți în trei echipe: echipa florilor roșii, echipa florilor galbene și echipa florilor albastre.</p> <p style="padding-left: 40px;"><u>a)Explicarea jocului</u></p> <p>Educatorea va utiliza atât metoda explicației cât și cea a demonstrației pentru a se asigura o înțelegere clară a jocului.</p> <p>Fixarea regulilor jocului. Se va realiza oral de către 1-2 copii.</p> <p>Câte un membru al fiecărei echipe va primi o sarcină spre rezolvare;</p> <p>După fiecare probă fiecare echipă primește câte o recompensă la panou;</p> <p>Dacă echipa adversă răspunde corect va fi aplaudată;</p>	<p>Metode didactice: conversația, explicația, demonstrația, exercițiul, problematiza</p> <p>Mijloace de învățământ: ecusoane, tabela pentru scor, lădița cu flori, săculeț cu cerințe, machetă grădină, siluetă flori, marioneta fluturaș, jetoane cu cifre</p> <p>Forma de realizare: Pe echipe</p>	<p>Acțională Individuală Pe grupe</p>

	<p>Echipa cu cele mai multe recompense va fi declarată câștigătoare.</p> <p>b) Jocul de probă Se realizează cu ajutorul unui copil care va extrage un bilet, (i se va citi sarcina de către educatoarele) va alege lalele din lădiță și le va pune lângă grădina în care vor așeza florile)</p> <p>c) Desfășurarea propriu-zisă a jocului</p> <p>Varianta nr.1- Alege florile potrivite! În coș sunt flori de diferite forme(lalele, narcise, zambile.) Copilul ales de fluturaș va extrage din săculeț un bilețel cu o cerință (de ex. Alege narcisele galbene și așează-le în grădină). Fiecare copil care a rezolvat sarcina corect va fi recompensat cu o bulină.</p> <p>Varianta nr 2 ,, Flori cu tulpină scurtă/lungă, ,, Dintre florile așezate în grădină , copilul ales de fluturaș va trebui să aleagă pe cele tulpină scurtă și să le așeze în rondul sub formă de cerc.</p> <p>Varianta nr.3 ,, Fiecare cifra la numărul de flori Copiii vor avea ca sarcină să așeze cifra potrivită numărului de flori din grădină.</p> <p>d) Complicarea jocului</p> <p>Varianta nr 4,, Piramida florilor,, Fiecare echipă trebuie să așeze în jardiniere jetonul cu atâtea flori câte indică cifra Fiecare echipă primește o recompensă la panou în funcție de răspunsul corect. Se aplaudă răspunsurile corecte Pe tot parcursul jocului sunt antrenați să răspundă toți copiii, încurajându-le spiritul de competiție. Trecerea dintre cele două activități se va face prin Tranziția,, Primăvara a sosit,,</p>		
6. Obținerea	DEC Copiii vor fi anunțați că mai	Metode	

performanței	<p>au o ultimă probă. Se vor așeza la mese in echipe unde vor intui materialele primite pentru a picta,, Flori de primăvară,, .Se arată planșa model , se explică și se demonstrează modul de realizare al florilor prin diferite tehnici</p> <ul style="list-style-type: none"> - Se utilizează pensula pentru a picta tulpina si frunzele florilor cu verde - Folosind tehnica dactilopicturii copiii vor picta flori de primăvară. <p>Se execută exercițiile de încălzire a mușchilor mici ai mâinii „ Mișcăm degetele Batem și pălmuțele Pumnișorii îi rotim Și apoi îi răsucim Degetele-mi sunt petale, La deschid ca la o floare Boboc, floare,, Preșcolarii încep să lucreze, iar educatoarea va oferi sprijin acolo unde va fi nevoie. În surdină se vor auzi cântece. După finalizarea lucrărilor acestea vor fi expuse si analizate</p>	<p>didactice:explicația demonstrați,conversația exercițiul</p> <p>Mijloace de învățământ Tabla magnetică Planșa model</p> <p>Planșe pentru pictat Tempera Pensule, bețișoare urechi Palete pentru pictură Șervețele uscate Șervețele umede</p> <p>Forma de realizare: pe echipe</p>	<p>Practică</p> <p>Aprecieri a rezolvării corecte a sarcinii Aplauze</p>
7. Evaluarea activității	<p>Se vor număra bulinele ficărei grupe și se va stabili echipa câștigătoare.</p> <p>Se reamintește copiilor titlul jocului și ce au învățat prin desfășurarea acestui joc precum modul de realizare al lucrării colective urmărindu-se acuratețea, respectarea etapelor de lucru, finalizarea lucrării și cer copiilor să-și expună opinii personale față de lucrare.</p>	<p>Conversația Recompense Frontal Individual</p>	<p>Orală</p> <p>Aprecieri verbale</p>
8.. Încheierea activității	<p>Fac aprecieri asupra modului în care s-a desfășurat activitatea și recompensez copiii.</p> <p>Părăsirea sălii de clasă se va face prin tranziția,, Către baie noi plecăm/mâinile să le spălăm,,</p>	<p>Conversația</p>	<p>Orală</p> <p>Aprecieri verbale</p>

PROIECT DIDACTIC

DATA: .2023

UNITATEA DE ÎNVĂȚĂMÂNT: Școala Gimnazială „Miron Costin” Suceava

PROPUNĂTOR: Grigore Răduța-Mărioara

CLASA: a II-a E

ARIA CURRICULARĂ: Arte și Tehnologii

DISCIPLINA: Muzică și mișcare

UNITATEA DE ÎNVĂȚARE: „ *Bun venit, primăvară!*”

TEMA LECȚIEI: *Legătura dintre text și melodie-cântecul „Albăstrele”*

TIPUL LECȚIEI: predare-învățare

SCOPUL: Formarea simțului ritmico-melodic prin însușirea corespunzătoare a cântecului;

DISCIPLINE INTEGRATE:

- ✓ Muzică și mișcare
- ✓ Comunicare în limba română
- ✓ Dezvoltare personală

COMPETENȚE SPECIFICE:

MUZICĂ ȘI MIȘCARE

- 1.4.Receptarea cântecelor cu un ambitus corespunzător;
- 2.1.Cântarea în colectiv, asociind mișcarea sugerată de text;
- 3.1. Manifestarea liberă, adecvată, pe muzică, apelând la diverse forme de exprimare.

COMUNICARE ÎN LIMBA ROMÂNĂ

1. 1. Identificarea semnificației unui mesaj oral din texte accesibile

DEZVOLTARE PERSONALĂ



2.1. Exprimarea emoțiilor de bază în situații variate;

OBIECTIVE OPERAȚIONALE:

- O1 – să execute corect exercițiile vocal-auditive;
- O2 – să rezolve corect și conștient structura ritmică a cântecului;
- O3 – să intoneze, corect și expresiv, fragmente din cântecul nou învățat;
- O4 – să execute integral, corect și expresiv cântecul, atât individual, cât și colectiv.
- O5 – să efectueze mișcări sugerate de linia ritmico-melodică a cântecului.

STRATEGII DIDACTICE:

- **METODE ȘI PROCEDEE:** conversația, explicația, demonstrația, expunerea, exercițiul muzical, algoritmizarea, dialogul muzical, exemplul, munca individuală
- **MIJLOACE DE ÎNVĂȚĂMÂNT:** videoproiector, ghicitori, auxiliare, creioane colorate
- **MODURI DE ORGANIZARE:** frontal, pe grupe, individual

TIPURI DE EVALUARE: observarea sistematică a elevilor, aprecieri verbale

RESURSE:

- **UMANE:** 30 elevi
- **TEMPORALE:** 50 minute

BIBLIOGRAFIE:

- Matora- Ionescu Ana - „Îndrumător pentru predarea muzicii la clasele I-IV”, București, Editura Didactică și Pedagogică, 1978
- https://www.youtube.com/watch?v=Vf_miPqk99M

Nr. Crt	Etapetele activității	Timp	Ob. Op.	Conținutul științific	Strategii didactice			Evaluare
					Metode și procedee	Mijloace de învățământ	Moduri de organizare	
1	Moment organizat oric Captarea și orientare a atenției	1 min.		Organizarea clasei pentru buna desfășurare a lecției de educație muzicală: -pregătirea materialului didactic necesar; -asigurarea disciplinei; -reamintirea poziției corecte de cânt (spatele drept, picioarele pe podea, mâinile pe bancă).	Conversația Expunerea		Frontal	Capacitatea de concentrare și observare
2	Anunțarea temei și a obiectivelor	2 min.		Se comunică tema și obiectivele ce urmează a fi atinse pe parcursul activității într-o formă accesibilă, care să le trezească interesul copiilor pentru activitate. Să ne imaginăm că, împreună cu Zâna Primăverii am plecat într-o călătorie în lumea minunată a muzicii. (noi am mai fost, știm cât e de minunat și de aceea vrem să se bucure și Zâna Primăverii.) Iată-ne ajunși în fața unui mare palat – Palatul Muzicii.	Expunerea	Povestioară	Frontal	Capacitatea de receptare a mesajului transmis
3	Reactualizarea cunoștințelor	17 min	O1	<i>Exerciții de cultură vocal- auditivă</i> • Exerciții de respirație: -„Simțim mirosul florilor de primăvară”	Explicația Demonstrația Exercițiul	Poezioare	Frontal	Capacitatea de a

			<p>- „Suflăm puful pădărilor”</p> <p>Se solicită realizarea unei inspirații ample și a unei expirații lungi.</p> <p>Se demonstrează exercițiile, se execută concomitent cu copiii, urmărind corectitudinea executării.</p> <p>Am deschis marea poartă a palatului, un vânt puternic încearcă să ne oprească din drum. Noi suntem mai puternici decât el.</p> <p>Se solicită inspirație amplă și expirație lungă, dozată cu rostirea silabei „Vâjjj...”</p> <p>Am reușit să pătrundem în palat. La ferestre sunt multe flori, iar noi le mirosim.</p> <p><i>Astăzi la plimbare, Mirosim o floare! Ce frumos miroase...</i></p> <p><u>Inspirație (2 timpi), expirație (2 timpi)</u> <i>Floarea cea aleasă S-o aduci acasă!</i></p> <p><u>Inspirație (2 timpi), expirație (2 timpi)</u></p> <p>O privighetoare ne întâmpină și ne spune: <i>„Haideți cu mine”!</i> <i>Licurici, licurici, Se aprinde ici și ici!</i></p> <p><u>Inspirație – 2 timpi)</u></p>				<p>executa corect exercițiile prevocale</p>
		O1		Explicația Demonstrația		Frontal	Capacitatea de realiza corect exercițiile de cultură vocală
		O1	<p>• Exerciții de intonație:</p> <p>Am plecat mai departe conduși de</p>	Exercițiul muzical	flori	Frontal	

			<p>privighetoare care ne cântă o frumoasă melodie.</p> <p>Se intonează , pe sunetul „sol” vocalele, în următoarea ordine: a, e, i,o, u.ă.â Vor fi intonate mai întâi separat, pe sunete lungi, apoi unite toate într-o singură respirație, ultima silabă intonându-se cât mai lung posibil, în scopul obținerii unei respirații costo-diafragmale cât mai corecte.</p> <ul style="list-style-type: none"> • Exerciții de dicție: <p>Mai mergem noi ce mai mergem și ne apare în față o ușă mare care se va deschide numai dacă vom rosti corect versurile:</p> <p style="text-align: center;">Mu-zi-ca îmi pla-ce mult Și s-o cânt și s-o as-cult. Tu, tu, tu, trom-pe-ta su-nă Toți șco-la-rii se a-du-nă. Merg în pas cu vo-ie bu-nă Cân-tul lor vo-ios ră-su-nă.</p> <p><i>Șase sași în șase saci.</i> <i>Un saș cam gras de-un ceas sta la taifas.</i> <i>E pestriță prepelița,dar mai pestriți sunt puii pestrițe. etc</i></p> <p>Ritmice: - „Cântecul tobei” → bum-bum-bum-bum-bum-bum</p>	Exercițiul ritmic	Frământări de limbă	Frontal	Capacitatea de a pronunța corect cuvintele
--	--	--	--	-------------------	---------------------	---------	--

			<p>-, „Cântecul trompetei”</p> <p>→ ta-ta-ta-ta-ta-ta-ta-ta</p> <p>Se demonstrează exercițiile, se execută concomitent cu copiii urmărind corectitudinea executării</p> <p>Vor executa bătăi din palme și picioare indicate de cântec.</p> <p>„Jocul cu mâinile”</p> <p>https://www.youtube.com/watch?v=dqrXbEGaSMk</p> <p>b) voi folosi un instrument de percuție și voi exemplifica un fragment ritmic; elevii vor repeta bătând din palme;</p> <p>c) voi executa diferite fragmente ritmice cu sunete emise de un clopoțel.</p> <p>3. Vocalize:</p> <p>Cânt cu “Primăvara” două fragmente. Primul fragment este ca o întrebare, iar al doilea fragment vine ca un răspuns la primul fragment. Vor cânta și elevii.</p> <p>Vom cânta succesiv astfel: eu cânt întrebarea (primul fragment), iar elevii, răspunsul (al doilea fragment)-(fragmente dinCu –cu ,Bună, bună bine te-am găsit...</p> <p>Ce frumoasa-i tara mea Nu mai e alta ca ea! Tare mult eu o iubesc Tot așa am s-o cinstesc!</p> <p>Ușa s-a deschis și iată-ne în lumea minunată a muzicii! Aici găsim un mesaj. Hai să-l citim!</p>	<p>Conversația</p> <p>Explicația</p>	<p>Exercițiul muzical/ conform sarcinilor de pe bilețele</p>	<p>Frontal</p> <p>Individual</p>	
--	--	--	---	--------------------------------------	--	----------------------------------	--

			<p>Bun venit, școlari voinici și dragă Zână Primăvară! Iată-vă în această minunată lume a muzicii! Pentru a vă putea demonstra măiestria de buni muzicieni aveți de trecut câteva probe. Să vă văd! Sunteți pregătiți?</p> <p>Prezint elevilor „Săculețul\ cutia surprize”- Invit elevii să extragă câte o „surpriză” din săculeț\ cutia și să realizeze sarcina de lucru:</p> <p>După abordarea unei ținute corespunzătoare a corpului pentru activitatea muzicală, se propun mai multe <i>Cântece - jocuri muzicale.</i></p> <p>Se va interpreta apoi în grup ultimul cântec învățat „Bună dimineața!”-Ghidușii https://www.youtube.com/watch?v=e81XzizdQqA</p> <p>„Colorate sunt florile toate”-Liliput Music https://www.youtube.com/watch?v=4dEE1JEcl “Jocul ploii”</p> <p>„A venit primăvara”-tra La La https://www.youtube.com/watch?v=8cSH38UvKRI</p>	Exercițiul muzical	videoproiect orul	Capacitatea de a interpreta corect, expresiv și omogen cântecele învățate
--	--	--	---	--------------------	-------------------	---

				<p>„Înviorarea “-Ghidușii https://www.youtube.com/watch?v=mndxc0i6MKs „Hai să fim fericiți” –Do Re Mi-Show https://www.youtube.com/watch?v=5MJ93ZPweAQ „Copiii colorează viața”-Liliput Music https://www.youtube.com/watch?v=kwePQrLj6n8&t.etc.</p>				de memorare a unor versuri
4	Dirijarea învățării	25min	<p>O2</p> <p>a.Familiarizarea cu noul cântec -se va realiza cu ajutorul videoprojectorului</p> <p>b. Învățarea cântecului: Prezint o planșă cu textul cântecului „Albăstrele”. Elevii au pe bănci fișa cu textul cântecului.</p> <p>O2</p> <p>-se va interpreta cântecul model de învățătoare, corect și expresiv, apoi se va asculta, de două – trei ori la calculator.</p> <p>-se vor recita versurile primei strofe, care apoi se repetă împreună cu toți copiii</p> <p>-se vor recita versurile refrenului, care se repetă apoi împreună cu prima strofă</p> <p>-se vor recita versurile celei de-a doua strofe, care apoi se repetă împreună cu refrenul</p> <p>-se vor face precizări asupra modului corect de interpretare a cântecului</p> <p>Invit elevii să citească textul cântecului scris pe fișă și să identifice eventualele</p>	<p>Conversația</p> <p>Expunerea</p> <p>Exercițiul</p>	videoproiector	<p>Frontal</p> <p>Individual</p> <p>Frontal</p>	<p>Capacitatea de a înțelege conținutul cântecului</p> <p>Capacitatea de a reține versurile cântecului</p>	

			O2	<p>cuvinte necunoscute</p> <p>g. Executarea cântecului împreună cu copiii: Se va avea în vedere și însușirea corectă a versurilor, frazarea, emisia, dicția.</p> <p>Se va repeta cântecul de două-trei ori (fete, băieți, împreună).</p> <p>„Albăstrele”</p> <p>https://www.youtube.com/watch?v=VfmiPqk99M</p> <p>tipuri de albăstrele</p> <p>https://www.youtube.com/watch?v=fH-Up8eb4Ec&t=1s</p> <p>https://www.youtube.com/watch?v=1XMEoveCCHg</p> <p>Învățătoarea va propune copiilor să rezolve sarcinile din fișă:</p> <p>Anexa 3</p> <ol style="list-style-type: none"> 1. Completează versurile: 2. Scrie însușiri potrivite albinei: 3. Alcătuieste familia cuvântului floare: 4. Desenează o albăstrele: 	<p>Demonstrația</p> <p>Explicația</p> <p>Exercițiul muzical</p> <p>Conversația</p> <p>Cadranele</p>	<p>Fișa cu cântecul,, Albăstrele</p> <p>Videoproiectorul</p> <p>Fișa de lucru</p>	<p>Frontal</p> <p>Pe grupe</p> <p>Frontal individual</p>	<p>Capacitatea de a respecta linia melodică a cântecului, intensitatea sunetelor și ritmul</p> <p>Capacitatea de a rezolva corect cerința dată</p>
5.	Asigurare a retenției și a	3min.	O4	<p>Se va interpreta cântecul prin mai multe procedee:</p> <p>- concurs muzical între grupe de</p>	<p>Conversația</p> <p>Explicația</p>		<p>Frontal</p>	<p>Capacitatea de a respecta</p>

	transferul ui			<p>elevi și între elevi;</p> <ul style="list-style-type: none"> - dialog muzical; - interpretarea cu solist; - interpretarea expresivă a cântecului în tempoul și nuanța potrivite. - interpretarea cântecului cu mișcări: <p>În picioare ne ridicăm, Cântecul interpretăm, Pe melodie ne mișcăm Cu sunetele ne distrăm.</p>	Exercițiul muzical			structura ritmică
6.	Evaluare	2min.		Se fac aprecieri finale, frontale și individuale, referitoare la participarea la lecție și calitatea interpretării .	Conversația			

Albăstrele
- cântec

În poiană sus pe munte,
Răsărit-au albăstrele.
Acum sunt așa de multe,
Vino să culegi din ele.

Albăstrele,albăstrele
Cu brândușe lângă ele, x2
Albăstrele, albăstrele
Scump balsam vederii mele.

Aș culege cu plăcere
Dar albina m-ar certa,
Cum vrei tu să fac eu miere
Dacă din nectar vei lua.



Anexa1

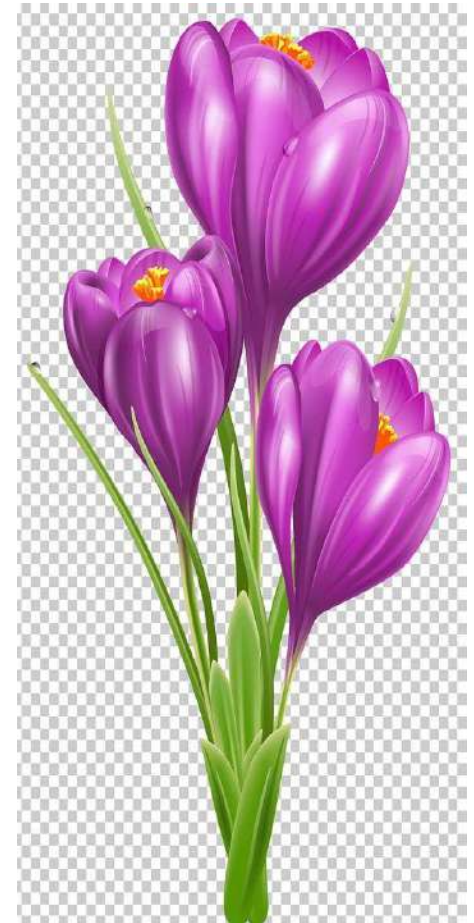

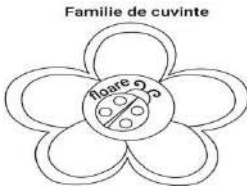
<p>1. Completează versurile:</p> <p>În poiană sus pe munte, Răsărit-au albastrele. Acum sunt așa de multe, Vino să culegi din ele.</p> <p>Albastrele, albăstrele Cu brândușe lângă ele, x2 Albastrele, albastrele Scump balsam vederii mele.</p> <p>Aș culege cu plăcere Dar albina m-ar certa, Cum vrei tu să fac eu miere Dacă din nectar vei lua.</p>	<p>3. Alcătuieste familia cuvântului floare:</p> <p>Familie de cuvinte</p> 
<p>2. Scrie însușiri potrivite albinei:</p> <p>.....</p>	<p>4. Desenează o albastrea:</p>

1. Completează versurile:

În poiană sus pe.....,
Răsărit-au
Acum sunt așa de multe,
Vino să culegi din ele.

Albăstrele, albăstrele
Culângă ele, x2
Albăstrele, albăstrele
Scump balsam vederii mele.

Aș culege cu plăcere
Dar..... m-ar certa,
Cum vrei tu să fac eu
Dacă din nectar vei lua.

2. Scrie însușiri potrivite albinei:

.....
.....
.....

3. Alcătuieste familia cuvântului floare:

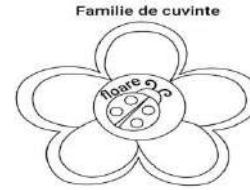

.....**floare**.....

.....
.....
.....
.....
.....
.....

4. Desenează o albăstreă:

Aplicații moderne utile la ora de teoria muzicii - exemple de bune practici

**prof. Grigoropol Ana-Maria, Liceul de Arte "Ionel Perlea",
loc. Slobozia, jud. Ialomița, România**

De-a lungul carierei didactice am avut ocazia să predau mai multe materii ce țin de specializarea muzică, cum ar fi educația muzicală la clasele de cultură generală, dar și teoria muzicii și pian. Căutând mereu abordări și metode eficiente în predarea teoriei muzicii, am apelat la site-uri și aplicații cât mai moderne la clasă, care să fie și cât mai atractive pentru elevi, deoarece avem de a face cu o generație iubitoare de tehnologie, de la vârste fragede. Am dorit să mă familiarizez cu acestea, mai ales odată cu pandemia Covid prin care am trecut cu toții, care ne-a obligat să ne folosim din ce în ce mai mult de calculator și de diferite aplicații la orele noastre de curs, astfel încât elevii să participe cu plăcere la ore și să treacă de această perioadă într-un mod cât mai puțin stresant pentru ei. Calitatea actului didactic cere tuturor cadrelor didactice să își perfecționeze continuu competențele și să utilizeze materiale didactice actualizate. Vă voi expune în cele ce urmează site-urile și aplicațiile pe care le folosesc la oră. Știu că o parte dintre voi le cunosc și nu am pretenția că tot ce urmează este nou, dar sper ca măcar unora să le fie de folos.

Una dintre platformele utilizate la clasă este: <https://www.musictheory.net>. Această aplicație este complexă, fiind foarte utilă mai ales în primii ani de teoria muzicii, atunci când elevii învață notele muzicale și duratele de note și de pauze, formule ritmice din ce în ce mai complexe, cheile muzicale, armurile tuturor tonalităților, precum și acorduri muzicale de toate felurile, predate gradual.

Atunci când folosește această aplicație muzicală, profesorul are posibilitatea de a selecta în mod progresiv, în funcție de capitolul la care a ajuns cu predarea, dar și de noțiunile pe care dorește să le folosească în acea oră, atât cheia pe care dorește să o folosească, ambitusul notelor muzicale, alterațiile muzicale necesare la acea lecție, duratele de note sau de pauze învățate până în acel moment, precum și formulele ritmice care dorește să le predea sau să le consolideze.

Știm că majoritatea site-urilor educative sunt elaborate în limba engleză, deoarece este cea mai răspândită limbă de circulație internațională la ora actuală, dar elevii mai mici din țările care nu folosesc în mod obișnuit denumirea literală a sunetelor, nu sunt familiarizați cu aceasta, o importantă opțiune pe care platforma musictheory.net o oferă, este alegerea denumirii notelor după cum este fiecare obișnuit, dintr-o mare varietate, incluzând și denumirile do, re, mi, fa, sol, la, si, do sub denumirea de solfege fixed do-si.

Odată ce elevii folosesc la oră această aplicație de câteva ori, ei o vor putea folosi ulterior și acasă pentru a exersa în mod individual noțiunile predate de profesor la clasă sau pentru a face tema care o au pentru acasă. Menționez că această aplicație poate fi setată pentru a afișa toate comenzile în limba română. De asemenea, avem și opțiunea de a identifica note și acorduri pe griful chitării.

O altă aplicație pe care o folosesc la orele de teoria muzicii este: <https://teoria.com/>. Acest site are câteva aplicații comune cu musictheory.net, dar pe teoria.com nu putem selecta denumirile notelor în limba română și nici nu ne arată intervalele compuse. Ceea ce are folositor acest site este faptul că la auzul intervalelor, ne scrie care este prima notă; auzul notelor este mai bun, pentru că începe de pe note generate în mod aleatoriu, pe când la site-ul anterior acestea începeau mereu de pe o notă fixă.

La auz de acorduri avem opțiunea să le ascultăm atât arpeggiat, cât și armonic. Avem, de asemenea, opțiunea ca prima notă să fie scrisă de la început. Se pot identifica nu numai note, intervale și acorduri, cât și tipul diferitelor game (la Scales, melodies), în mod auditiv, adică tipul major, minor natural, armonic sau melodic. Le putem identifica și vizual, combinat cu auditiv, de la exercițiile teoretice. Putem face, de asemenea, dicteu pe o voce sau la două voci. La dicteu se poate seta nivelul de dificultate, începând cu note lungi (cea mai scurtă să fie pătrimea), folosirea unui număr redus de note (trei la rând), precum și scrierea primei note. Un plus al acestei aplicații este faptul că are opțiunea de dicteu ritmic, la care putem seta dificultatea, până la un nivel avansat.

Un alt site foarte atractiv pentru copii, unde aceștia își pot exersa auzul formulelor ritmice de dificultate redusă până la dificultate medie este: <https://www.therhythmtrainer.com/>. Acest site este conceput ca un joc interactiv, ce are două moduri de desfășurare: modul A și modul B. Înainte de a intra pe exercițiu trebuie să selectăm formulele ritmice pe care dorim să le folosim, iar apoi setăm tempo slow. Programul afișează numărul de răspunsuri corecte, numărul de răspunsuri greșite și procentajul răspunsurilor corecte.

Eu la clasă întâi lucrez frontal, pentru ca elevii să învețe cum se folosește site-ul, iar la o ora următoare le dau voie să vină cu dispozitive personale conectate la internet și câști. După aceea le dau un număr de încercări, iar procentajul de răspunsuri corecte realizat îl reprezintă nota, dar le dau voie să încerce de mai multe ori. Au la dispoziție 20 de minute să realizeze țelul propus și mai pot încerca și săptămâna viitoare, dacă nu au reușit acum. Această metodă de notare îi motivează să lucreze și mai mult acasă, iar la oră sunt toți activați.

Atunci când alegem modul de lucru A, se aude un ritm și noi trebuie să dăm click pe durate pentru a-l scrie. Putem șterge ce am scris de la x-ul roșu. Putem reasculta ritmul sau verifica dacă răspunsul nostru este corect. Pentru un răspuns corect programul afișează un emoticon care zâmbește, iar pentru un răspuns greșit unul trist, lucru care îi amuză foarte mult pe copii.

Modul B este mai simplu decât modul A. Ritmul este scris și noi trebuie să alegem varianta audio corectă din patru variante date, înregistrate audio, pe care le putem reasculta dacă dorim. După ce selectăm răspunsul nostru va apare din nou unul din cele două emoticoane.

Wordwall este o platformă pentru profesori, unde aceștia pot să creeze jocuri didactice pentru fixarea materiei sau evaluare, introducând text în niște șabloane prestabilite. Pentru ora de muzică, această platformă este limitată pentru că nu poți introduce acolo decât text, iar la muzică este nevoie și de imagini, sau fișiere audio, de aceea, utilizarea sa este limitată la anumite aspecte/capitole. Se pot realiza și alte RED cu ajutorul acestei platforme, în funcție de ceea ce ne-am propus să lucrăm la clasă în acea oră.

Pentru consolidarea intervalelor muzicale simple am elaborat o resursă educațională deschisă pe platforma digitaledu cu următorul link: <https://digitaledu.ro/intervale-muzicale-simple-terminologie-test-cu-propozitii-lacunare/>. De asemenea, se pot folosi diferite șiruri de cuvinte, care trebuie puse în ordinea corectă. Acest șablon, l-am folosit pentru cromatizare și pentru armonicele superioare ale sunetelor (primul cuvânt este cu literă majusculă, iar restul trebuie așezate în ordinea corectă de către elevi). Cele două link-uri folosite sunt: <https://wordwall.net/resource/54631675>, <https://wordwall.net/resource/53399100>.

În cazul elevilor care nu intonează foarte corect notele muzicale, le recomand aplicația Pano Tuner. Este o aplicație care recunoaște sunetul produs de o voce sau instrument muzical și îl indică pe o scală orizontală, cu o mare acuratețe. Notele muzicale trebuie cântate pe rând, unul câte unul. Această aplicație trebuie descărcată din Magazin Play pe telefon sau pe tabletă și poate folosită și atunci când vrem să acordăm un instrument muzical.

Platforma **Solfy** (https://www.4solfy.com/solfy_home/) este o platformă gratuită ce oferă exerciții de solfegiere graduale, pornind de la nivel de începător până la un nivel de dificultate redus, precum și cântecele care pot fi cântate pe note sau pe text. Inițiatorul platformei este profesorul Morel Koren, care este român, iar la perfecționarea și dezvoltarea acestei platforme au contribuit și contribuie un colectiv de profesori din învățământul preuniversitar și universitar din țară și din străinătate. Platforma este în extindere și este în căutare de colaboratori – profesori care să facă acompaniamente pentru piesele care nu au sau care au elevi care ar putea să înregistreze cântecele care mai trebuie adăugate pe site.

Platforma Solfy este concepută în special pentru a fi utilizată la ora de educație muzicală și în studiul individual al elevilor acasă, dar poate fi folosită, pentru un nivel mai simplu și la ora de teorie sau, pentru o mai mare precizie melodic-ritmică, la disciplina teorie.

Profesorul poate verifica munca de acasă a elevului, având acces la toate solfegiile și cântecele pe care le-au cântat elevii de la clasele lui. Pe platformă există atât cont de profesor, cât și cont de elev. Primul care își face cont este profesorul. El invită apoi elevii în clasele virtuale pe care le-a creat. Dacă un cont nu este utilizat pentru o perioadă de timp mai mare, site-ul șterge acel cont, dar

persoana poate oricând să revină și să își facă un alt cont. Contul de profesor nu poate fi validat decât cu aprobarea realizatorului site-ului.

Cum funcționează? Nu voi descrie detaliat, doar în principiu. Pe modul clasă, profesorul invită elevii să cânte împreună cu programul, solfegiile sau cântecelele pe care aceștia le vor repeta acasă individual. Pe modul acasă, elevul face întâi o probă de înregistrare. Apoi, folosind căști cu fir și microfon, cântă solfegiul sau melodia aleasă pe care le înregistrează. Profesorul poate să intre pe conturile elevilor și să vadă ce a cântat fiecare elev acasă, data, și poate asculta fiecare înregistrare în parte.

Aceste aplicații sunt relativ noi, dar în același timp interactive și atractive pentru elevi, iar ora devine astfel mult mai plăcută și mai interesantă pentru întreaga clasă. De asemenea, ele ușurează foarte mult și munca profesorului la clasă, deși unele noțiuni sau momente ale lecției, cum ar fi un dicteu muzical sau scrierea temelor pentru acasă, învățarea structurii gamelor majore și minore sau a modurilor populare vor fi făcute după momentele clasice. Acest lucru este ceva pozitiv din punctul meu de vedere, deoarece nu este de dorit ca într-un viitor mai apropiat sau mai îndepărtat cadrele didactice să fie înlocuite de calculatoare și de internet, oricât de performante ar fi acestea.

Bibliografie:

1. Morari, Marina – *Ghid de implementare a curriculumului modernizat pentru învățământul primar/gimnazial*, Chișinău, Editura Liceum, 2011;
2. Munteanu, Gabriela – *Sisteme de educație muzicală* – ediția a doua, București, Editura Fundației României de mâine, 2009;
3. Neagu, Gelu – *Resurse TIC în educația muzicală*- București, Editura Grafoart, 2012.

Resurse web:

<https://www.musictheory.net>;

<https://teoria.com/>;

<https://www.therhythmtrainer.com/>;

<https://digitaledu.ro/intervale-muzicale-simple-terminologie-test-cu-propozitii-lacunare/>;

<https://wordwall.net/resource/54631675>;

<https://wordwall.net/resource/53399100>;

<https://www.4solfy.com/accounts/login/?next=/solfy/home/>.

EXEMPLE DE BUNE PRACTICI ÎN ÎNVĂȚĂMÂNTUL PREȘCOLAR

prof. înv. preșc. Grimmi Eva- Virginia
G.P.P.”PRICHINDELUL”-U.S.-G.P.P.”PINOCHIO” RĂDĂUȚI

NIVELUL DE VÂRSTĂ / GRUPA: nivelul I / grupa mică “Buburuzele”

TEMA ANUALĂ DE STUDIU: “Cum exprimăm ceea ce simțim?”

TEMA PROIECTULUI: ”Povestea culorilor”

TEMA ACTIVITĂȚII INTEGRATE:”O călătorie colorată ”

ELEMENTELE COMPONENTE ALE ACTIVITĂȚII INTEGRATE:

Activități pe domenii experiențiale:

DȘ: “În căutarea culorilor”- joc senzorial

DPM: “Drumul culorilor”- traseu aplicativ (variante de mers, săritură, mers în echilibru, târâre)

SCOPUL ACTIVITĂȚII:

Stimularea interesului și a curiozității copilului pentru explorarea realității înconjurătoare, a dezvoltării bazei senzorio-perceptive prin antrenarea într-o activitate concretă orientată spre descoperirea culorilor, concomitent cu exersarea unor deprinderi motrice de bază;

OBIECTIVE OPERAȚIONALE:

- să audieze cu atenție un text concomitent cu vizionarea imaginilor;
- să comunice impresii, enumerând culori și obiecte întâlnite în textul audiat;
- să identifice fructele cu ajutorul analizatorilor (gustativ, vizual, tactil, olfactiv);
- să denumească fructele și legumele întâlnite pe parcursul activității;
- să efectueze mișcări corporale sugerate de versuri;
- să execute corect deprinderi motrice însușite anterior, respectând ordinea execuției și reperele spațiale date;
- să colaboreze pe parcursul activității pentru realizarea sarcinilor primite;

STRATEGII DIDACTICE:

- a) **Metode și procedee:** expunerea, conversația, observația, explicația, demonstrația, exercițiul, munca independentă, jocul, procedeul didactic mâna oarbă, învățarea prin descoperire..
- b) **Resurse materiale:** - carte povești „Culorile curcubeului”de Juliana Perdomo, fructe și legume în culorile curcubeului, lămâie, apă, pietre, nisip, cutii, frunze uscate, tunel, pătură pufoasă, suport curcubeu
- c) **Forme de organizare:** frontal, individual.

ELEMENTE DE JOC: mișcarea euristică, aplauzele, îndemnul și versurile recitative.

BIBLIOGRAFIE:

- Curriculum pentru educație timpurie, (2019), Anexa la ordinul ministrului Educației Nationale nr.4.694/2.08.2019;
- Răileanu, D., Vieru, D., Alecsa, I., Negreanu D., (2019) Proiectarea pas cu pas, Editura Diamant
- Răileanu, D., Vieru, D., Alecsa, (2021) De la senzații la cunoaștere, ed.DPH.

SCENARIUL DIDACTIC

Activitatea debutează cu captarea atenției, care se va realiza prin introducerea elementului surpriză- sosirea unui colet, în care se află cartea „Culorile curcubeului” și un suport alb în formă de curcubeu. Copiilor li se va comunica tema activității - ” O călătorie colorată”.

Așezați pe pernuțe, vor audia textul concomitent cu urmărirea imaginilor cărții; apoi se va purta o discuție despre culorile întâlnite în text, despre obiectele care aveau aceste culori.

Pentru a se pregăti de activitate copiii vor executa câteva exerciții de pregătire generală a aparatului locomotor:

Unu-doi/ unu- doi	Duci în sus și lași pe rând
Înainte și-napoi,	Brațele pân la pământ.
Brațele cu palme mici	Unu-doi/ unu- doi
Le cobori și le ridici	Ca o minge sari, apoi,
Unu-doi/ unu- doi	Fiindcă ai, cât ești de mic,
Ca o trestie te-ndoi,	Inimioară de voinic.

Se va trece la desfășurarea propriu - zisă a activității. Copiii vor porni pe traseul aplicativ de stimulare senzorială amenajat în sala de grupă pentru a descoperi obiecte colorate.

Se va porni la drum călcând pe pietre, rostind versurile: ”Unul după altul/ În rând ne așezăm/ Unul după altul/ Pe pietre noi călcăm.”

Educatorea îi va întreba despre ce au simțit atunci când au călcat pe pietre.

Se va descoperi un bol în care sunt așezate fructe și legume de culoare roșie. Se vor denumi fructele și legumele roșii, iar cu ajutorul procedurii „mâna oarbă” un copil îmbrăcat în haine de culoarea respectivă, va fi invitat să analizeze pipăind conținutul bolului și să recunoască căpșuna.

Se va aplauda răspunsul corect, iar drept recompensă vor primi culoare roșie a curcubeului pe care va fi lipită pe suportul dat.

Educatorea va rosti următoarele versuri: Unul după altul/ În rând ne așezăm/ Și ca piticii/ pe frunze înaintăm.

Traseul va continua în pasul piticului ascultând foșnetul frunzelor uscate. Copiii vor fi stimulați să exprime ce au simțit când au călcat pe frunze.

În următorul bol se vor afla fructe/legume de culoare portocalie. Un copil îmbrăcat în haine de culoarea respectivă, va fi legat la ochi și va identifica portocala cu ajutorul mirosului. Răspunsul corect va fi recompensat cu aplauze și culoarea portocalie a curcubeului care va fi așezată la locul potrivit pe curcubeu.

Unul după altul/ În rând ne așezăm/ Pe vârfuri ne ridicăm/ Și la drum plecăm.

Traseul va continua în mers pe vârfuri pe o suprafață acoperită cu nisip până ce vor întâlni un alt bol.

Un copil îmbrăcat în culoarea galbenă va gusta conținutul din bol. Dacă va fi identificată lămâia, se vor primi aplauze și culoarea galbenă pentru curcubeul suport.

Tunelul întâlnit în drum va fi următorul obstacol pentru copii. Aceștia vor fi încurajați de către educatoare să treacă prin tunel pe versurile:

Unul după altul/ În rând ne așezăm/ Pe coate și genunchi/ În tunel intrăm.

Conținutul bolului descoperit la capătul tunelului va fi analizat vizual, iar un copil îmbrăcat în haine de culoare verde va alege fructul potrivit. Răspunsul corect va fi apreciat verbal și culoarea verde își va găsi locul pe curcubeul suport.

Copiii vor trece podul, exersând mersul în echilibru spre următorul bol, pe versurile:

Unul după altul/ În rând ne așezăm/ Pe pod înaintăm/ Și în echilibru traversăm.

Se va descoperi un bol în care sunt așezate fructe și legume de culoare albastră. Se vor denumi fructele și legumele de culoare albastră, iar cu ajutorul procedurii „mâna oarbă” un copil îmbrăcat în haine de culoarea respectivă va fi invitat să analizeze pipăind conținutul bolului și să recunoască strugurele.

Răspunsul corect va fi apreciat și recompensat cu culoarea albastră a curcubeului.

În pași de uriaș se va înainta spre următorul bol, pe versurile.

Unul după altul/ În rând ne așezăm/ Pași de uriaș/ Noi executăm.

Un copil în tricou indigo va analiza vizual conținutul bolului și va identifica afinele. Drept recompensă va primi aplauze și culoarea indigo a curcubeului.

Ultima parte a traseului se va parcurge cu sărituri pe ambele picioare până la bol, pe versurile:

Unul după altul/ În rând ne așezăm / Ca niște broscuțe / Noi ne deplasăm.

Copiii se vor așeza pe o pătură moale, iar un copil îmbrăcat în tricou violet va analiza vizual conținutul bolului și va identifica pruna. Răspunsul corect va fi apreciat verbal și culoarea indigo va reîntregi curcubeul.

Se va face o verificare a poziționării culorilor pe curcubeul suport după ordinea imaginilor din textul prezentat.

Educatorea va adresa copiilor întrebări despre activitatea desfășurată.

1.Ce ați descoperit în timpul călătoriei?

2.Îmi puteți spune o culoare din curcubeu?

3.Ce am putea prepara din fructele descoperite? Dar din legume?

Educatorea va emite aprecieri generale și individuale asupra comportamentului copiilor despre activitatea desfășurată și recompensarea lor.

Nr. Crt .	EVENIMENTE DIDACTICE	CONȚINUTUL ȘTIINȚIFIC	STRATEGII DIDACTICE		EVALUARE/ METODE ȘI INDICATORI
			METODE ȘI PROCEDEE	MIJLOACE DE ÎNVĂȚĂMÂNT	
1.	CAPTAREA ȘI ORIENTAREA ATENȚIEI	Se va crea contextul afectiv ce se va realiza prin prezentarea sub formă de surpriză a cutiei ce conține cartea Culorile Curcubeului și suportul alb în formă de curcubeu, moment ce va asigura implicarea motivațională a copiilor în activitatea propusă.	Conversația Expunerea	-colet surpriză -cartea „Culorile Curcubeului” -suportul curcubeu	
2.	ANUNȚAREA TEMEI ȘI A OBIECTIVELOR	Se va anunța tema și obiectivele ce urmează a fi îndeplinite pe parcursul activității sub forma unor enunțuri accesibile care să trezească interesul copiilor pentru activitate.	Conversația Explicația		
3.	PREZENTAREA NOULUI CONȚINUT ȘI DIRIJAREA ÎNVĂȚĂRII	Lecturarea textului de către educatoare concomitent cu prezentarea imaginii. Încurajarea copiilor pentru a exprima impresii, a denumi culori, obiecte întâlnite în carte. Îndreptarea atenției copiilor spre traseul aplicativ amenajat în sala de grupă. Stimularea bazei senzoriale de cunoaștere prin antrenarea copiilor în acțiuni concrete de descoperire a realității înconjurătoare. Realizarea de conexiuni între cerințele expuse și identificarea culorilor obiectelor întâlnite, a unor	Explicația Demonstrația Exercițiul Învățarea prin descoperire Explicația	-boluri cu fructe și legume	Proba practică: Urmărirea textului concomitent cu imaginile prezentate; Proba orală: denumirea culorilor întâlnite în text Proba practică Recunoașterea și denumirea obiectelor întâlnite

		<p>caracteristici ale acestora cu ajutorul analizatorilor senzoriali (tactil, vizual, gustativ, olfactiv).</p> <p>Verificarea și consolidarea unor deprinderi motrice ce satisfac nevoia de mișcare și încredere în forțele proprii în cadrul traseului aplicativ de stimulare senzorială.</p> <p>Traseul este compus din: exerciții de încălzire a organismului, mers în coloană unul după altul, târâre pe coate și pe genunchi, mers în echilibru, exerciții de revenire a organismului după efort</p>	<p>Exercițiul</p> <p>Jocul</p>	<p>-pietre</p> <p>-frunze uscate</p> <p>-nisip</p> <p>-tunel</p> <p>-pod</p> <p>-traseu desenat</p> <p>-pătură moale</p>	<p>Proba practică</p> <p>Realizarea exercițiilor pentru încălzirea organismului</p> <p>Executarea diferitelor variante de mers, săritură, mers în echilibru, târâre.</p>
4.	OBȚINEREA PERFORMANȚEI	<p>Fixarea cunoștințelor dobândite prin verificarea poziționării corecte a culorilor pe suportul dat cu ajutorul textului prezentat la începutul activității.</p>	<p>Conversația</p> <p>Explicația</p>	<p>-suport curcubeu</p>	<p>Proba practică</p> <p>Observarea poziționării culorilor pe suportul curcubeu</p>
5.	EVALUARE	<p>Aprecieri verbale pentru determinarea calității demersului realizat prin raportarea la obiectivele anticipate și la finalitățile obținute.</p>	<p>Conversația evaluativă</p>	<p>stimulente</p>	<p>Autoevaluare</p> <p>Aprecieri</p>

PROIECT EDUCAȚIONAL: „NICIODATĂ SINGUR!”

Prof. înv. preșc. Grosu Stela, Grădinița nr. 232, București
Prof. înv. preșc. Răducu Costinela, Grădinița nr. 232, București

TITLUL PROIECTULUI : „NICIODATĂ SINGUR!”

- *proiect social* (voluntariat, proiect caritabil)

PREZENTAREA PROIECTULUI / ARGUMENT

Prezentul proiect își propune transformarea reală a copiilor preșcolari și adulților în actori principali ai demersului educațional, urmărindu-se atingerea unor obiective de natură formală, informală și socio-comportamentală cu privire la voluntariat. Vârsta copilăriei face ca totul să devină posibil în imaginația copilului. Contrastul dintre dorințele bazate pe o imaginație nestăvilită și posibilitățile sale stârnește starea de fericire care transpune timpul copilăriei în frumoasa vârstă de aur. Unul dintre obiectivele grădiniței și ale familiei este educarea copiilor în sensul omeniei, generozității, receptivității și empatiei (pornind de la premiza că inteligența emoțională constituie liantul între persoană și mediul din care face parte). Voluntariatul reprezintă o cale prin care orice om capătă experiență, se poate exprima, se poate implica în problemele comunității din care face parte. Astfel, ne-am propus în acest proiect implicarea copiilor în acțiuni social-comunitare, intitulându-l sugestiv „NICIODATĂ SINGUR!”, prilej cu care încercăm să aducem o rază de soare și bucurie în sufletele unor copii proveniți din grupuri dezavantajate.

Grupul țintă cărui se adresează proiectul este alcătuit din preșcolarii din grădinița noastră (nivel I și II), părinții acestora și educatoarele.

Scopul proiectului este acela de încurajare a implicării preșcolarilor și a părinților acestora în activități de voluntariat derulate în scop umanitar, susținerea procesului de incluziune socială a persoanelor aflate în dificultate, precum și dezvoltarea educațională personală.

Obiectivele proiectului sunt:

- ~ Implicarea activă a copiilor în activități care să le dezvolte capacitatea de autocunoaștere și a atitudinii pozitive față de sine și față de ceilalți;
- ~ Dezvoltarea capacității de transmitere a gândurilor și sentimentelor prin limbaj artistico-plastic;
- ~ Inițierea unor activități de sprijin moral și material pentru persoane aflate în dificultate;
- ~ Promovarea ideii de voluntariat, atât la preșcolari, cât și la părinții acestora.

Rezultate (calitative și cantitative) așteptate ca urmare a implementării proiectului.

Prin implementarea acestui proiect în învățământul preșcolar, ne dorim să se producă schimbări de mentalitate și atitudine în ceea ce privește deschiderea învățământului preșcolar către comunitățile locale, sudarea relației între partenerii educaționali, implicarea părinților în mod afectiv și susținut în activitățile de voluntariat și mai ales atragerea unui număr cât mai mare de parteneri, sponsori în activitățile de voluntariat.

Activitățile propuse trebuie să îi încurajeze pe copii să se implice în activități de voluntariat derulate în scop umanitar (activități de confecționare de obiecte de decor pentru pomul de Crăciun, colectare de obiecte si dulciuri pentru copii, întreceri în jocuri de mișcare, lecturi după imagini, convorbiri și prezentări power-point)

Activitatea 1: “Lansarea proiectului” –informații despre inițierea proiectului și stabilirea graficului de activități. (*noiembrie 2022*)

Echipele de implementare face analiza condițiilor specifice învățământului preșcolar din secorul 3, în raport cu care se vor derula activitățile proiectului. Se planifică activitățile, se identifică parteneri, potențiali sponsori, copii și familii aflate în dificultate.

Activitatea 2: “Miraculoasa lume a jocurilor” (*noiembrie 2022*)

Copiii implicați în proiect se vor întâlni în vederea cunoașterii și stabilirii unor relații de prietenie. Activitatea se va desfășura sub forma unor întreceri în jocuri de mișcare. Copiii vor fi stimulați să coopereze, să colaboreze, să se sprijine reciproc.

Activitatea 3 : “Crăciunul pentru toți copiii” (*decembrie 2022*)

Educatorele împreună cu preșcolarii implicați în proiect desfășoară activități în care pregătesc daruri în cadrul unor ateliere de lucru: confecționează diverse obiecte de decor pentru pomul de Crăciun și colectează obiecte de îmbrăcăminte și dulciuri pentru copiii instituționalizați.

Activitatea 4 : “Copil ca orice copil” (*februarie 2022*)

Educatorele desfășoară activități de tipul lectură după imagini și convorbiri, prezentări power-point prin care fac cunoscute preșcolarii unele situații-problemă, în scopul stimulării interesului copiilor și al părinților pentru activitățile de voluntariat. Preșcolarii sunt stimulați să realizeze desene cu teme ca: “Niciodată singur!” sau „Daruri pentru prieteni”. Lucrările vor fi analizate și expuse.

Activitatea 5 : “Mărțișoare, mărțișoare” (*martie 2023*)

Împreună cu familiile lor și cadrele didactice, copiii implicați în proiect confecționează felicitări și mărțișoare pe care le vor dărui sau valorifica în scop umanitar.

Activitatea 6 : “Împreună reușim!” (*iunie 2023*)

Prin vizionarea unor ppt-uri ce reprezintă aspecte surprinse pe parcursul derulării proiectului, va avea loc evaluarea activității acestuia. Se poartă discuții cu părinții preșcolarii privind impactul acțiunilor proiectului asupra comportamentului acestora. Se vor oferi diplome de recunoaștere a implicării copiilor, părinților și a altor parteneri pentru reușita proiectului.

Diagrama Gantt a activităților:

Nr. crt	Obiective	Activitatea	Luna 1	Luna 2	Luna 3	Luna 4	Luna 5	Responsabili
1.	Implicarea activă a copiilor în activități care să le dezvolte capacitatea de autocunoaștere și a atitudinii pozitive față de sine și față de ceilalți.	“Lansarea proiectului	☼					Toate cadrele didactice
		“Miraculoas a lume a jocurilor”	☼					
2.	Dezvoltarea capacității de transmitere a gândurilor și sentimentelor prin limbaj artistico-plastic.	“Copil ca orice copil”		☼				
3.	Inițierea unor activități de sprijin moral și material pentru persoane aflate în dificultate	“Crăciunul pentru toți copiii”			☼			
4.	Promovarea ideii de voluntariat, atât la preșcolari, cât și la părinții acestora	“Mărțișoare , mărțișoare”.				☼		
		“Împreună reușim!”					☼	

RESURSE UMANE:

Echipa de proiect:

- *Coordonatori:* Raducu Costinela si Grosu Stela
- *Participanți:* Pîtpîiac Camelia, Dumitrescu Letiția, Pîlu Claudia – cadre didactice.

Beneficiari direcți: copiii care frecventează grupele de la Grădinița nr 232, sector 3, familiile lor, cadre didactice.

Beneficiari indirecti: Comunitatea locală.

Parteneri implicați în proiect:

- *INSPECTORATUL ȘCOLAR AL SECTORULUI 3* – avizarea proiectului;
- *D.G.A.S.P.C. SECTOR 3* –popularizarea proiectului, asigurarea spațiului și consilierii în desfășurarea unor activități cu copiii care prezintă cazuri speciale, monitorizarea rezultatelor.
- *GRADINIȚA NR 232*- organizarea activităților, mediatizarea activităților, găzduirea expozițiilor cu lucrări, evaluarea rezultatelor.

RESURSE TEMPORALE:

Proiectul se derulează pe parcursul a 5 luni (an școlar 2022-2023).

RESURSE MATERIALE: coli xerox, coli colorate, acuarele, lipici, material mărunț cu rol decorativ, creioane colorate, carioci.

BUGETUL PROIECTULUI: 150 lei – *provenit din contribuție proprie* (hârtie xerox – 3 topuri X 16 lei = 48 lei, carton colorat – 200 X 0,5 bani = 100 lei).

MONITORIZAREA ȘI EVALUAREA PROIECTULUI

Evaluarea se va face la începutul proiectului, prin chestionare de opinie aplicate părinților și cadrelor didactice, analiza de nevoi, conversații. Se va prelua feed-back-ul permanent prin rapoarte de activitate și produsele activităților.

Vom urmări calitatea rezultatelor exprimată prin:

- numărul cadrelor didactice înscrise în proiect;
- numărul copiilor care participă la activitățile propuse;
- numărul materialelor informative care descriu activitățile propuse;

Evaluarea finală se va face pe bază de portofoliu, iar cea continuă, prin albume foto, expoziții.

Pentru fiecare activitate se va completa un proces verbal însoțit de dovezi (fotografii, materiale informative, lucrări, pliante, documente financiare).

În timpul implementării proiectului ne dorim ca acesta să fie mediatizat și promovat prin diferite activități: implicarea părinților în desfășurarea activităților, popularizarea experiențelor pozitive în cadrul întâlnirilor metodice, popularizarea proiectului în sesiuni de comunicări științifice, simpozioane, publicații pentru preșcolari și revista grădiniței.

SUSTENABILITATE:

Acest proiect educațional reprezintă o investiție benefică în viața copiilor, devenind un bun obicei, cu posibilitatea de dezvoltare/continuare ulterioară a acestuia.

BIBLIOGRAFIE:

1. Adroniceanu A.- Managementul proiectelor cu finanțare externă, editura Universitară, București, 2004
2. Eleonora Rădulescu, Anca Tîrcă, Educația civică prin activități extrașcolare cu caracter interdisciplinar, Editura Educația 2000+, București, 2004
3. Legea nr. 195/2001 – Legea voluntariatului, Monitorul Oficial nr. 206 din 24 aprilie 2001;
4. Voluntariada copiilor, Asociația Centrul Educațional „Mara”, Editura Sfântul Ierarh Nicolae, Brăila, 2011.

Învățarea prin joc la clasa pregătitoare

Gulian Aurelia, profesor învățământ primar

Școala Gimnazială "Traian", Craiova

Motto:

"Copilul este unic într-o lume mare, încă necunoscută lui. Să-l ajutăm s-o descopere!"

Clasa pregătitoare este o poartă minunată ce se deschide micului școlar pentru a-i descoperi o lume nouă, lumea cunoașterii, care, dacă este făcută cunoscută cu tact și profesionalism, va reuși să pună bazele viitorului adult, care va lăsa pe unde trece un "însemn". Pentru a atinge acest ideal pedagogic, învățătorul care ia în primire copilul de clasă pregătitoare, acest "boț de humă însuflețită", cum spunea marele povestitor Ion Creangă, trebuie să fie nu numai un bun psiholog și pedagog, trebuie să fie o ființă complexă - pedagog, psiholog, artist, un om cu un suflet deosebit care să iubească acest material uman - copilul - un boboc care are nevoie de dragoste și căldură în tot ce face în școală pentru a se dezvolta frumos.

Ceea ce diferențiază jocul didactic de alte jocuri școlare este că, la jocul didactic predomină învățarea și nu distracția. Folosit în diverse situații de învățare, jocul didactic face ca elevul să fie solicitat la un efort intelectual deosebit: să observe, să identifice, să analizeze, să compare, să transforme etc. El face toate aceste operații în timpul jocului motivat, într-o formă atractivă, plăcută, și-și mobilizează toate forțele pentru a rezolva sarcinile jocului. De fapt, pus în situația de joc, copilul realizează o învățare adevărată, dar având impresia că se joacă. Jocul este „proprietatea copiilor”, iar noi dascălii trebuie să veghem pentru a nu li se încălca dreptul la joc. Cei ce-i învață pe copii jocuri sunt răsplățiți cu dragostea și admirația acestora.

Având în vedere că generațiile de astăzi sunt energice, inteligente, dornice de cunoaștere, dar stau mai mult în față televizorului și a calculatorului, noi, cadrele didactice, trebuie să pătrundem prin ceea ce facem în sufletul și în mintea lor, să le dezvoltăm dorința de a face și alte lucruri mult mai benefice pentru ei. De aceea am spus că învățătorul trebuie să fie și artist, trebuie să fie model de viață pentru micii elevi, să fie apropiat de toți elevii, să fie prietenul și colegul lor de joacă în recreație și de lucru în clasă. Din proprie experiență, în slujba "măriei sale elevul", am

constatat că veche zicală "vorba dulce, mult aduce" face adevărate minuni în formarea acestuia. Am încercat în permanență, prin diverse mijloace și procedee, să ajung în mintea și sufletul elevilor, ajutându-l să descopere lumea înconjurătoare, să-și dezvolte limbajul, să-și exerseze memoria, să-și îmbogățească vocabularul, să găsească răspunsul la multe întrebări, să afle ce este bine și ce este rău. Ca să reușești aceste lucruri este nevoie de multă răbdare, profesionalism și tact pedagogic. Elevii sunt în continuă mișcare, dornici mereu de altceva. De exemplu: nu au răbdare să învețe o poezie sau textul unui cântec, întreabă de ce trebuie să-l repete de mai multe ori. Sunt elevi care învață foarte repede, dar sunt și elevi cu un ritm mai lent de lucru. Pentru ca elevii care învață mai repede să nu se plictisească, trebuie folosite mai multe metode prin care aceștia să învețe; astfel, la majoritatea cântecelor, am folosit în învățarea acestora diverse mișcări care să sugereze conținutul cântecului, sau am schimbat ritmul, am efectuat repetarea cântecului prin diverse forme: pe rânduri, pe grupe, în perechi și individual. Impactul cel mai mare asupra copiilor îl are exemplul individual. În momentul în care un elev a învățat și exersează în fața celorlalți, aceștia devin mai atenți și dornici de a fi și ei model.

Pornind de la ideea că elevii au nevoie permanentă să efectueze ceva, am îmbinat predarea cu exersarea de către elevi a unor jocuri, exemplu: "Pitic, uriaș - om adevărat", "Florile dorm", atunci când s-au plictisit, sau exerciții de exersare a mușchilor mici ai mâinii, pe care le-am folosit înainte de a desena, colora sau decupa și lipi. Aceste exerciții însoțite de mici poezioare, fac plăcere copiilor. Am folosit diverse poezii și cântece pentru însușirea cifrelor, de exemplu "Chipul cifrelor" de Alexandru Sahighian, "Numărătoarea", muzică de George Breazul, Nicolae Saxu. Pentru că le place mult să lucreze, să coloreze, să decupeze și să asambleze, acolo unde lecția se preta, foloseam în completarea orei aceste modalități de lucru. Copilul nu trebuie lăsat să se plictisească; în cadrul orei se pot folosi diverse modalități: cântec, joc, dramatizare, decupare, asamblare, exerciții de dezvoltare a mușchilor mâinilor, joc de mimică în perechi, de exemplu "Oglinda" sau "Sculptorul" pentru a-i ține treaz interesul în desfășurarea activităților. În predarea cântecelor am folosit jocuri de mișcare, exemplu: la cântecul "Masa bună", după ce se învață cântecul, până la ultimul fragment, cântă toți copiii și bat din palme. Ultimul fragment este cântat pe roluri numai de copiii care sunt numiți pentru acest lucru. Cântecul se poate repeta schimbând soliștii. La cântecul "Vulpea și gâsca", copiii sunt dispuși în formație de cerc. Unul dintre ei este ales să îndeplinească rolul de "vulpe". "Vulpea" trece prin fața copiilor în timp ce ei cântă. Copilul în dreptul căruia se termină ultimul vers, este atins pe umăr de "vulpe" și devine "gâscă". Aceasta

aleargă, iar "vulpea" încearcă să-l prindă. "Gâsca" are voie să alerge prin cerc și în afara lui, fără a fi prinsă, iar "vulpea" nu o poate prinde decât în cerc. Jocul se termină când "vulpea" prinde "gâsca".

Un alt joc pe care l-am folosit, tot pentru recunoaștere literelor, dar la ora de educație fizică (în cadrul unității tematice „Întâmplări cu furnici”) a fost „Furnicarul”. Un copil a fost „Furnicarul”. Ceilalți au fost furnicuțe-litere, așezați în cerc și având pe piept un cartonaș cu una din literele învățate. Pentru că învățasem doar câteva litere, au fost mai mulți copii care aveau aceeași literă. Când Furnicarul strigă „Mi-e foame de litera...”, toți copiii care au pe piept litera respectivă aleargă pentru a nu fi prinși de „Furnicar”. Copilul care va fi prins devine, la rândul lui, „Furnicar” și îi dă litera sa fostului „Furnicar” care se va așeza în locul lui, în cerc.

Jocul „Pânza de păianjen” le-a plăcut foarte mult copiilor. Am pornit de la întâlnirea de dimineață, salutându-ne folosind metoda „Ghemul”. Firele de ață au realizat pe covor o rețea pe care am asemănat-o cu pânza unui păianjen. Din loc în loc am așezat cartonașe cu literele învățate. Copiii au avut sarcina de a recunoaște cât mai multe liere, ei fiind păianjenii care își culeg prada din plasă. Aici a existat și posibilitatea tratării diferențiate a copiilor. Cei care știu deja să citească au avut cerința de a forma cuvinte cu literele „prinse” de păianjen în plasă.

Și la matematică se pot organiza numeroase jocuri – și voi aminti aici un joc pe care l-am folosit la unitatea tematică „Opt Roți”, pentru consolidarea numerației de la 0 la 7. Fiecare copil a avut la dispoziție o mașinuță de jucărie numerotată de la 1 la 7. Pe covorul din clasă am delimitat o zonă pentru parcare. Copiilor li s-a cerut să ducă în parcare mașinuțele care aveau un anumit număr (de exemplu: „Toate mașinuțele cu numărul 2 să fie parcate”). S-a comparat numărul de elemente al mulțimilor formate din mașinuțe care aveau pe ele numere diferite. De exemplu am comparat mulțimea mașinuțelor cu numărul 2 cu mulțimea mașinuțelor cu numărul 6. Am aranjat apoi mașinuțele în ordinea numerelor, crescător și descrescător. Am observat care sunt „vecinii” fiecărei mașinuțe.

Cel mai mult le plac dramatizările. În momentul în care le spui copiilor o poveste, dacă știi cum să faci lucrul acesta, dacă folosești un ton și o mimică adecvată, reușești să le transmiți copiilor o mulțime de cunoștințe. Astfel, când le spun o poveste fac acest lucru interacționând cu elevii, folosind diverse mișcări, care să sugereze conținutul poveștii. Când le-am spus "Ridichea uriașă", am scos în evidența lucrările de îngrijire de care au nevoie plantele pentru a da roade bogate,

mimând împreună cu elevii mișcările care sugerau: săpatul, plivitul, udatul, recoltatul. Le-a plăcut foarte mult acest gen de lucru, și l-am folosit și la alte povești: "Ursul păcălit de vulpe", "Punguța cu doi bani", "Fata moșului și fata babei". Mișcarea, intervenția în firul desfășurării lucrului le place mult. Un alt mijloc eficient în captarea atenției elevilor a fost cântatul. În momentul în care erau oboșiți și nu se mai puteau concentra începeam să cânt unul din cântecele învățate și imediat începeau și ei să cânte, după care reușeam să desfășor lecția în condiții optime. Elevii practică cu plăcere jocul "zboară -zboară" care le dezvoltă atenția. O altă modalitate de a le capta atenția era aceea de a găsi rime potrivite, exemplu: "Greierașul fără frică"/Cere boabe la ...", "Când vreau să mă joc, copii"/ Merg la colțul cu ...", "Vulpea umblă prin vecini,/ După rațe și ..." sau "În parc te-nvârtești în el,/ Și se cheamă ...". La începutul clasei pregătitoare a fost greu. Am 25 de elevi veniți de la 3 grădinițe. Încet, cu răbdare, folosind metodele de care am amintit, am reușit în decursul semestrului I să-i fac să participe cu plăcere și interes la lecție. De asemenea, de 1 Decembrie, de 25 Decembrie, 8 Martie, 1 Iunie am desfășurat cu bobocii mei serbări minunate la care aceștia s-au purtat ca niște artiști adevărați. Ca în orice domeniu de activitate, trebuie să-ți placă ceea ce faci. Dacă îți place ce faci, dacă știi să fii prietenul și tovarășul elevului tău, atât în clasă, cât și în afara clasei, îți vei atinge țelul: acela de a modela generații- dorința oricărui dascăl care se respectă și care trăiește prin elevii săi. Vă îndemn să priviți în ochii copiilor atunci când ei se joacă. Veți vedea în ei toată bucuria și fericirea pământului. Veți înțelege atunci că sunteți cel mai răsplătit om de pe pământ, pentru truda și răbdarea dumneavoastră – vă puteți retrăi copilăria de fiecare dată când intrați în jocul copiilor.

Bibliografie:

Documentele profesorului pentru clasa pregătitoare – Editura Sigma 2014

<http://www.fantasticfunandlearning.com/letter-recognition-game-for-forest-theme.html>

<http://www.teacherspayteachers.com/Product/Letter-and-Sound-Learning-Game-354494>

Școala viitorului – o școală anti-bullying

profesor psihopedagog Ionela-Silvana Gurban

Centrul de Resurse și Asistență Educațională „Speranța” Timișoara

Argument

Într-o perioadă în care fenomenul de bullying ia amploare și tot mai mulți copii și părinți invocă prezența lui în mediul școlar, s-a făcut simțită necesitatea unor activități de informare și prevenire a acestui fenomen și în rândul elevilor cu cerințe educaționale speciale.

Astfel, pe parcursul mai multor ani, în cadrul CRAE „Speranța”, am desfășurat o serie de activități de informare și prevenire a violenței în mediul școlar, în parteneriat cu Asociația Maxwell România.

Bullyingul este o problemă gravă, cu care se confruntă tot mai mulți copii, un pericol real în rândul elevilor, efectele asupra victimei fiind adesea devastatoare din punct de vedere emoțional, comportamental și educațional.

Scopul proiectului a fost informarea copiilor cu cerințe educaționale speciale cu privire la fenomenul de bullying, identificarea acestui fenomen și a modalităților de a se proteja.

Obiectivele propuse au vizat:

- Creșterea gradului de conștientizare a efectelor negative ale hărțuirii și intimidării în rândul elevilor, precum și a nivelului de informare a acestora asupra necesității implicării în prevenirea și combaterea lor;
- Înțelegerea și recunoașterea fenomenului de bullying;
- Identificarea unor modalități de gestionare a situațiilor conflictuale, în relațiile cu ceilalți;
- Îmbunătățirea capacității de a interacționa adecvat la școală, acasă și în mediul online.

Descriere

Alături de invitatul nostru din partea Asociației Maxwell România, copiii au aflat cum pot identifica bullyingul, ce efecte dezastruoase pot avea jignirile, porecele, amenințările sau agresiunea fizică în rândul elevilor și cum să se protejeze în astfel de situații.

Povești și ilustrații au fost utilizate ca punct de plecare pentru conversații care să genereze soluții la problemele prezentate.

Prin jocuri educative și strategii actuale și eficiente, adaptate particularităților individuale ale elevilor, aceștia au fost îndrumați să înțeleagă postura în care se expune fiecare parte a acțiunii de bullying și să conștientizeze consecințele grave pe care acesta le poate avea.

Copiii s-au familiarizat cu termeni specifici și au aflat răspunsuri la diferite întrebări: „Ce este bullyingul?”, „Unde se întâmplă bullyingul?” „Cum se simte cel agresat?”, „Cum mă protejez de bullying?” etc. Au aflat, de asemenea, că pot experimenta bullyingul într-o varietate de moduri: îmbrâncitul, glumele răutăcioase, excluderea intenționată a cuiva dintr-un grup, răspândirea de zvonuri neadevărate, rușinarea publică etc.

Au fost activități interactive în care copiii au participat la discuții și jocuri de rol, au împărtășit din experiențele lor și au învățat că fiecare poate face ceva pentru diminuarea fenomenului de bullying.

Concluzii

Prevenirea acestui fenomen este responsabilitatea tuturor și nimeni nu ar trebui să rămână indiferent față de acele persoane care se află în incapacitatea de a se descurca într-o situație de bullying. Pentru aceasta, copiii și adulții trebuie să învețe să recunoască un comportament abuziv și să ia măsuri rapide și corecte pentru a-i pune capăt.

Este important să discutăm cu copiii despre ce este de fapt hărțuirea, astfel încât aceștia să o poată identifica dacă se întâmplă, fie în clasă sau în școală, fie în viața de zi cu zi și să apeleze la modalități adecvate de a se proteja.

Școala trebuie să rămână mediul sigur și prietenos unde copiii își însușesc cunoștințe și deprinderi esențiale și dezvoltă relații definitorii pentru viitorul lor. Astfel ne dorim să fie școala viitorului!

Proiect didactic

Clasa: a VII-a

Data:

Numărul de elevi ai clasei: 26 elevi

Număr de elevi prezenți la test: 26 elevi

Profesor: Gușe Mariana Valentina

Unitatea de învățare: Funcționarea descrierii în narațiune

Titlul: **Pronumele personal, posesiv, demonstrativ**

Tipul lecției: **evaluare formativă**

Tipuri itemi: *itemi obiectivi, semiobiectivi, subiectivi*

COMPETENȚE GENERALE:

2. Utilizarea corectă și adecvată a limbii române în producerea de mesaje orale în situații de comunicare monologată și dialogată.
3. Receptarea mesajului scris, din texte literare și nonliterare, în scopuri diverse.

COMPETENȚE SPECIFICE:

- 2.3. respectarea normelor morfosintactice în propoziții și în fraze
- 3.3 sesizarea corectitudinii și valorii expresive a categoriilor gramaticale și lexicale învățate, într-un text citit

Obiective operaționale:

La sfârșitul activității, elevii vor fi capabili:

O1:să disocieze între valoarea de adevăr sau de falsitate a afirmațiilor ce vizează cazurile, funcțiile sintactice și felul pronomelor indicate;

O2:să asocieze corect formele pronominale cu denumirea acestora;

O3:să precizeze corect valoarea morfologică, cazul și a funcția sintactică a cuvintelor subliniate în enunțurile date;

O4:să utilizeze pronumele învățate corect în comunicare.

Bibliografie:

- ❖ Constantin Parfene, *Metodica studierii limbii și literaturii române în școală. Ghid teoretico-aplicativ*, Iași, Editura Polirom, 1999.
- ❖ Vistian Goia, *Didactica limbii și literaturii române- pentru gimnaziu și liceu*, Editura Dacia Educațional, Cluj-Napoca, 2002.
- ❖ Alina Pamfil – *Limba și literatura română. Structuri didactice deschise*, Ed. Paralela 45, Cluj-Napoca, 2003.
- ❖ Crișan, Alexandru, Dobra, Sofia, Sâmișăian, Florentina, *Limba română. Manual pentru clasa a VII-a*, Editura Humanitas Educațional, 2003

Numele și prenumele: _____

Clasa a VII-a

Evaluare formativă
(pronumele personal, posesiv, demonstrativ)

I. Alege răspunsul corect:(10 puncte)

1.În enunțul: „ *Propunerea lor ne-a surprins.*”, pronumele **lor** este:

- a.personal, cu funcție sintactică de atribut pronominal;
- b. personal, cu funcție sintactică de complement indirect;
- c. posesiv, cu funcție sintactică de atribut pronominal.

2.Pronumele personal **-I** (*Aș vrea să-l întreb pe Dan dacă vine mâine la petrecere.*) are funcția sintactică de:

- a. complement direct;
- b. complement indirect;
- c. atribut pronominal.

3.Cuvântul **ta** (*Soluția ta este cea mai bună.*) este:

- a. pronume personal;
- b. pronume posesiv;
- c. adjectiv pronominal.

4.Cuvântul **acei** (*I-am lăudat pe acei copii.*) este:

- a. pronume demonstrativ de depărtare;
- b. pronume demonstrativ de apropiere;
- c. adjectiv pronominal demonstrativ.

II. Citește fiecare dintre afirmațiile următoare și încercuiește litera **A, dacă o consideri adevărată sau litera **F**, dacă o consideri falsă: (10 puncte)**

A F În enunțul: „Moștenirea alor mei este substanțială.”, pronumele **alor mei** îndeplinește funcția sintactică de atribut pronominal.

A F Pronumele personal **el** (*Se țineau după el.*) este în cazul acuzativ.

A F Pronumele personal **i-** (*Nu i-a dus dincolo.*) are funcția sintactică de complement indirect.

A F Cuvântul **acești** (*Prietenii mei sunt acești copii.*) are funcția sintactică de atribut adjectival.

A F În enunțul: „*Pe aceeași ulicioară te-am revăzut mereu*”, cuvântul **aceeași** este pronume demonstrativ de identitate.

III. Precizează cazul și funcția sintactică pentru cuvintele subliniate: **(20 puncte)**

Ai mei lipsesc.

Vina a fost a mea.

Lupt contra celorlalți.

Vorbește asemenea alor săi.

IV. Alcătuieste enunțuri în care pronumele demonstrativ **acela** să îndeplinească următoarele funcții sintactice: **(20 puncte)**

- a. complement indirect în dativ;
- b. atribut pronominal genitival;
- c. complement circumstanțial de loc în genitiv.
- d. nume predicativ în acuzativ.

V. Imaginează-ți că ești într-o librărie și dorești să cumperi o carte. Construiește un dialog de 10-12 replici în care să folosești câte un pronume/adjectiv pronominal din cele studiate pe care le vei sublinia. **(30 puncte)**

Notă: Se acordă **10** puncte din oficiu

BAREM DE CORECTARE ȘI NOTARE

Subiectul I (10 p)

Răspunsuri corecte: 1→a...2,5 p

2→a...2,5 p

3→c...2,5 p

4→c...2,5 p

Subiectul al II-lea (10 p)

Răspunsuri corecte: A→2 p

A→2p

G→2p

A→2 p

G→2 p

Subiectul al III-lea (20 p)

Răspunsuri corecte: **nominativ, subiect**...5 p

nominativ, nume predicativ...5 p

genitiv, complement indirect...5 p

dativ, complement circumstanțial de mod...5 p

Subiectul al IV-lea (20 p)

Răspunsuri corecte: *Dau aceuia o carte.* 5p

*Cartea aceuia e nouă.*5p

Merg înaintea aceuia. 5p

Cartea este de la acela. 5p

Subiectul al V-lea (30 p)

Conținutul dialogului: (16 puncte)

- Formularea unui titlu expresiv/ personalizat al compunerii (formularea expresivă / personalizată a titlului în acord cu tema textului – **4 puncte**; formularea unui titlu comun dar în acord cu tema dată – **2 puncte**; formularea unui titlu care nu subliniază un aspect relevant al conținutului – **1 punct**.)
- Respectarea convențiilor unui dialog (folosirea dialogului ca mod principal de expunere, insistența pe grupul verbal ; respectarea convențiilor specifice unui dialog în acord cu tema – **6 puncte**; respectarea parțială a convențiilor dialogului– **4 puncte**;

respectarea doar a unei convenții, în text apărând ca dominant alt mod de expunere–**2 punct**).

- Prezența unui conținut și a unui stil adecvate tipului de text și cerinței formulate (conținutul și stilul adecvate tipului de text și cerinței formulate – **6 puncte**; stil potrivit dialogului, dar conținutul parțial adecvat cerinței formulate – **4 puncte**; stil adecvat, dar conținut banal/ formal– **2 puncte**; stil și conținut parțial adecvate unui dialog personalizat– **1 punct**

Redactare: (14 puncte)

(Pentru acordarea punctajului, compunerea trebuie să se încadreze în limita de spațiu cerută.)

- Coerența textului (claritatea enunțului, lexic și sintaxă adecvată - în totalitate: **6 p./** parțial:**4p.**)
- Ortografia și punctuația. (0-1 greșeli: **4 p.**; 2-3 greșeli: **2 p.**; 4-5 greșeli: **0 p**

Așezarea corectă a textului în pagină , lizibilitatea - în totalitate: **4 p./** parțial:**2 p.**

ACTIVITATE PRACTICĂ RUTIERĂ

P.I.P. HAN GETA

ȘCOALA GIMNAZIALĂ NR.1 LIMANU

CONSTANȚA

Învățarea educației rutiere în ciclul primar aduce beneficii semnificative pentru copii, contribuind la formarea unor comportamente responsabile și conștiente în trafic. Un argument esențial pentru aplicarea educației rutiere în acest ciclu al învățământului este legat de dezvoltarea abilităților de siguranță și responsabilitate în rândul elevilor.

Prin introducerea noțiunilor de bază privind circulația rutieră încă de la o vârstă fragedă, copiii învață să respecte regulile, să înțeleagă semnificația indicatoarelor și să dobândească atitudini responsabile în calitate de pietoni sau participanți la trafic în viitor. Această educație timpurie îi pregătește să devină cetățeni responsabili în comunitatea lor, contribuind la reducerea riscului de accidente și promovând un mediu mai sigur pentru toți participanții la trafic.

Una dintre activitățile practice potrivite pentru educația rutieră în ciclul primar ar putea fi organizarea unui "Parcurs rutier pentru biciclete și pietoni". Iată un exemplu detaliat:

TITLUL ACTIVITĂȚII: „Parcurs rutier pentru biciclete și pietoni”

NIVEL PRIMAR: CLASA a III-a

SCOPUL ACTIVITĂȚII: Învățarea și aplicarea regulilor de circulație pentru bicicliști și pietoni într-un mediu controlat.

RESURSE MATERIALE NECESARE:

1. Biciclete sau trotinete
2. Semne de circulație temporare (sau desene pe hârtie cu indicatoare rutiere)
3. Conuri sau marcaje temporare pentru a delimita traseul
4. Fluier pentru coordonatorul activității

DESFĂȘURAREA ACTIVITĂȚII:

1. **Introducere:** Se explică regulile de bază ale circulației rutiere pentru bicicliști și pietoni. Se subliniază importanța respectării indicatoarelor și regulilor de siguranță.
2. **Delimitarea parcursului:** Se stabilește un traseu sigur și ușor de parcurs în curtea școlii sau într-un spațiu dedicat. Se folosesc conuri sau marcaje temporare pentru a delimita drumul.

3. **Indicatoare rutiere:** Se vor plasa semne de circulație temporare sau desene cu indicatoare rutiere pe traseu. Un cadru didactic atrage atenția copiilor asupra semnificației fiecărui indicator și explică-le cum să reacționeze.

4. **Exerciții practice:** Se organizează exerciții practice în care elevii să aplice regulile de circulație. Aceștia pot fi împărțiți în bicicliști și pietoni, alternând rolurile pentru a experimenta ambele perspective. Ca exemple de exerciții se pot aplica:

➤ Exercițiul 1: **Parcurgerea corectă a trecerii de pietoni**

- Se delimitează o trecere de pietoni folosind creta sau o panglică.
- Se solicită elevilor să practice traversarea în loc indicat, acordând atenție semnalelor semaforului sau indicatoarelor specifice.
- Elevii sunt încurajați să facă pauză și să se asigure deopotrivă înainte și în timpul traversării.

➤ Exercițiul 2: **Identificarea semnelor rutiere pentru pietoni**

- Se așează diverse semne rutiere specifice pietonilor (ex: "Trecere de pietoni", "Oprire la cerere", "Pietoni pe trotuar") și se întreabă elevii ce semnificație au acestea.
- Prin discuție, explică importanța respectării semnelor și regulilor destinate pietonilor.

➤ Exercițiul 3: **Parcursul corect pe pistele de biciclete**

- Se marchează o pistă de biciclete folosind conuri sau alte marcaje temporare.
- Elevii trebuie să parcurgă pistă, respectând direcțiile și regulile stabilite pentru cicliști.

➤ Exercițiul 4: **Învățarea semnificației semnelor rutiere pentru bicicliști**

- Se așează semne rutiere specifice bicicliștilor (ex: "Pistă de biciclete", "Oprire la cerere pentru biciclete") și se întreabă elevii ce semnificație au acestea;
- Se discută importanța semnelor rutiere pentru ghidarea bicicliștilor în trafic.

➤ Exercițiul 5: **Manevrabilitatea pe bicicletă**

- Se organizează un circuit cu conuri sau obstacole, unde elevii să practice manevrele de direcție, frânare și echilibrare pe bicicletă.

➤ Exercițiul 6: **Respectarea regulilor la intersecții**

- Se vor crea intersecții folosind marcaje temporare și semafoare. Elevii trebuie să aplice regulile de circulație pentru bicicliști, inclusiv semnalizarea corespunzătoare la schimbarea direcției.

5. **Supravegherea și feedback-ul:** Un coordonator sau un cadru didactic poate fi prezent pentru a supraveghea activitatea și a oferi feedback individual sau grupului. Se pot folosi fluierul pentru a indica schimbarea direcției sau pentru a atrage atenția asupra aspectelor de siguranță.

6. **Reflectarea și discuția:** După finalizarea activității, organizează o discuție cu elevii pentru a reflecta asupra experienței și pentru a sublinia importanța respectării regulilor de circulație.

Această activitate practică oferă elevilor o oportunitate concretă de a aplica cunoștințele teoretice privind circulația rutieră și îi pregătește să devină participanți responsabili în trafic.

Bibliografie:

1. O.U.G. 195/2002, privind circulația pe drumurile publice;
2. Regulamentul de aplicare a O.U.G. 195/2002, privind circulația pe drumurile publice;
3. **Abecedarul micului pieton**, (2007), I.S.J.Vrancea, Serviciul Poliției Rutiere Vrancea;
4. Tomescu, M.B., Tomescu, C., (2006), **Să circulăm corect. Educație rutieră educație pentru viață**, Editura Coresi, București

Exemple de bune practici – „O școală pentru viitor”

Prof.înv.preșc. Hatcu Mariana

Liceul Teoretic Sebiș/Grădinița P.P. Sebiș

„Natura ne seamănă. Educație ne deosebește.”

Confucius

Educația are și a avut întodeauna roluri multiple pentru individ și pentru societate. Rolul fundamental în educarea copiilor îl are familia, ca microunivers al societății, și comunitatea locală, ca univers median față de societate, în ansamblul său.

Ca reprezentant al comunității, după ce am analizat învățământul din ultimii ani, privesc spre viitor și-mi pun următoarele întrebări:

-Cum ar trebui să arate școala?

-Ce lipsește educației?

-De ce fel de lecții au nevoie copiii noștri și cum ar trebui să fie predate?

-Unde suntem și încotro ne îndreptăm?

Astăzi ne imaginăm cum va fi școala viitorului!

Un echilibru între educația acasă și educația în școală este cheia succesului învățării. Rolul părinților nu se limitează doar la educația de acasă, ci presupune implicarea lor activă în viața școlii.

Școala trebuie să fie un loc central al schimbării. Educația pentru schimbare ar trebui să fie pivotul în jurul căruia să se desfășoare schimbarea educației.

Generația tânără nu trebuie educată doar pentru a se adapta la nou ci pentru a putea contribui la construcția viitorului. Specificul lumii noastre e că se schimbă din ce în ce mai repede și că ne pune în fața unor situații originale, neprevăzute ba chiar imprevizibile. Viața, experiența omului modern arată că învățarea de menținere, simpla reproducere a valorilor trecutului, tradiția nu sunt suficiente pentru „echiparea” omului societății viitorului.

Este așadar necesară o altă educație și anume una care poate aduce schimbare, reunire, restructurare și reformulare de probleme.

În viziunea mea, școala viitorului este prietenoasă și captivantă, astfel încât copiii interacționează cu profesorii, cu colegii și cu mediul înconjurător.

În școala viitorului activitățile s-ar desfășura atât în școală cât și în afara ei.

Școala viitorului o văd ca pe o școală în care un copil și-ar dori să își petreacă chiar și timpul liber!

Abilitățile digitale echivalează cu utilizarea sigură și critică a tehnologiei digitale și acoperă cunoștințele, abilitățile și atitudinile de care are nevoie fiecare cetățean într-o societate digitalizată aflată în continuă și rapidă evoluție.

Viitorul este incert și puțin controlabil așa cum ne-a demonstrat chiar recenta pandemie. Însă, în timp ce nu știm exact cum vă arăta viitorul copiilor noștri, știm că vor trăi o lume diferită, complexă, cu o dinamică tehnologică accelerată, în care vor avea nevoie de abilități precum creativitate, gândire critică, comunicare și colaborare pentru a contribui în piața muncii, pentru a veni cu soluții la probleme complexe, pentru a-și atinge potențialul. Și dacă înainte vorbeam de formarea abilităților în perioada școlară, nenumărate studii au demonstrat importanța educației timpurii și cum abilitățile formate în această perioadă însoțesc copilul și apoi adultul pe întreg parcursul vieții. Mai jos sunt câteva exemple de abilități care pot fi formate chiar din primii ani de viață în familie sau la grădiniță și care sunt necesare copiilor pentru viitor.

Gândirea critică și rezolvarea problemelor – acțiuni care dau sens informațiilor care ne înconjoară

Când spunem gândire critică ne referim la capacitatea copiilor de a da sens informațiilor care îi înconjoară, de a le analiza și explica, de a compara lucruri, de a emite păreri cu privire la anumite idei, de a înțelege perspective și de a veni cu soluții la potențiale nevoi și probleme identificate în mediul înconjurător. Ele ajută deopotrivă dezvoltarea limbajului, dar și alfabetizarea, înțelegerea sensului din texte. Cele două abilități sunt exact opusul a ceea ce noi, ca elevi, am fost obișnuiți și pregătiți să facem în școală – reproducere, memorare, preluarea unor idei fără a le trece prin filtrul propriu, fără a exprima opinii și a compara perspective.

Dezvoltarea abilităților de gândire critică și rezolvarea problemelor nu este însă dependentă de anumite activități, fișe sau pregătiri, ci se poate face în orice moment de către adult prin:

- întrebări-cheie precum „Ce te face să spui asta?“, „Cum ai putea face diferit?“, „Cum ar fi dacă am proceda/spune/alege diferit?“, „Ce crezi despre acest lucru?“, „Ce soluție putem găsi?“;
- activități prin care copilul este expus întregului proces, în luarea deciziilor, găsirii soluțiilor. De exemplu – udatul plantelor. În loc să îi punem o stropitoare plină cu apă și să îi indicăm ce floare să ude, îl putem întreba pe copil dacă este nevoie să udăm plantele, dacă sunt uscate, le putem alege pe cele care au nevoie de apă. Apoi îl putem implica în găsirea stropitoarei sau a vasului cu care udăm apa – e foarte posibil că el să aibă și alte idei de recipiente cu care se poate uda, înțelegem mai multe despre cum vede el lumea. Putem număra sau enumera plantele, de câtă apă au ele nevoie (multă-puțină), putem emite idei despre ce se întâmplă dacă punem prea multă apă și în cele din urmă putem căuta soluții pentru a curăța locul după această activitate;
- problematizări: „Dar dacă ar fi diferit (și explicăm exact ce ar fi diferit)?“, „Mă întreb cum ar arăta așa?“.

Bibliografie:

- <https://www.forbes.ro/scoala-si-abilitatile-viitorului-cum-le-dezvoltam-copiilor-deprinderi-care-le-vor-fi-de-mare-ajutor-ca-adulti-175140>
- <https://ro.scribd.com/document/463092854/Eseu-Scoala-viitorului>
- <https://ro.scribd.com/doc/236469867/Scoala-a-Doua-Casa>

Bune practici în educația incluzivă: colaborarea copil-profesor-școală

Prof. Hirean Claudia

Școala Gimnazială „Ovidiu Hulea” Aiud, Alba

În școala noastră, în cadrul unor sesiuni bisăptămânale, sunt implementate, cu ajutorul terapiei prin artă, dar și a unor strategii variate de consiliere de grup, principii și tehnici de comunicare și inter-relaționare. Copii cu CES și non-CES lucrează câte două ore săptămânal la ei înșiși, învățând (de la consilierul școlar, în colaborare cu profesorul de sprijin) să colaboreze, să prevină comportamentele agresive discriminatorii, să recunoască și să gestioneze emoții, în permanență sprijinindu-se și învățând unii de la alții. La rândul lor, profesorii și părinții discută, învață și aplică (în sesiuni lunare oferite de consilierul școlar, în colaborare cu diverși parteneri) tehnici de lucru și comunicare incluzive și integrative, pe care le pot aplica în clasă/în mediul familial, pentru a sedimenta ceea ce copiii învață în cabinetul de consiliere. Caracterul interdisciplinar al activităților, alături de metodele inovative și sarcinile de lucru colaborative întăresc gradul de plus-valoare adus de proiect.

Scopul activității

Optimizarea procesului de incluziune școlară a elevilor cu cerințe educaționale speciale (CES), utilizând o abordare interdisciplinară, multinivelară și implicând toți actorii antrenați în procesul instructiv-educativ: copii, profesori, părinți.

Obiectivele educaționale ale activității

Activitatea vizează trei mari grupuri țintă:

- Elevi cu CES și non-CES
- Profesori din școli incluzive

- Părinții elevilor cu CES și non-CES

Obiective generale centrate pe elevi:

a. Copii cu cerințe educaționale și emoționale speciale:

- Facilitarea unui proces de incluziune autentic, valid, bazat pe eforturi reale mutuale
- Prevenirea tulburărilor fobice, de anxietate, reacție la stres și tulburări de adaptare, în cazul elevilor cu cerințe educaționale și emoționale speciale
- Utilizarea artei ca mijloc de facilitare a incluziunii școlare, prin demersuri de învățare a modurilor de exprimare a emoțiilor utilizând tehnici creative
- Asimilarea unor strategii eficiente de comunicare și relaționare în context școlar, social și familial
- Cultivarea creativității și utilizarea acesteia în forme explicative și de normalizare a trăirilor negative
- Cultivarea unor relații bazate pe respect, egalitate și prietenie între elevii cu CES și cei non-CES
- Gestionarea/normalizarea stărilor negative resimțite ca urmare a potențialelor comportamente de tip discriminatoriu ale colegilor
- Utilizarea mijloacelor de comunicare prin artă cu actorii procesului de învățământ (profesori, colegi)

b. Pentru elevii fără CES:

- combaterea discriminării elevilor (colegilor) cu CES
- facilitarea, asumarea, integrarea unor mijloace de comunicare autentică și deschisă față de elevii cu CES
- cultivarea empatiei
- asumarea unui rol activ în procesul de incluziune a copiilor cu CES

Obiective generale centrate pe profesori:

- Cultivarea unor relații bazate pe respect, egalitate și prietenie față de elevii cu CES
- Gestionarea/normalizarea stărilor negative resimțite de elevii cu CES ca urmare a potențialelor comportamente de tip discriminatoriu ale colegilor
- Prevenția comportamentelor discriminatorii față de copiii cu cerințe educaționale și emoționale speciale
- Gestionarea/normalizarea stărilor negative resimțite ca urmare a potențialelor situații școlare generate de anumite situații ce implică elevi cu CES sau părinții acestora
- Informarea privind CES: definiții, factori implicați, aspecte legislative, actori implicați etc.
- Cunoașterea unor forme de cultivare și utilizare a creativității în normalizarea trăirilor negative
- Fundamentarea unor practici inovative de gestionare a situațiilor școlare ce implică elevi cu CES sau părinții acestora
- Identificarea și aplicarea unor practici educaționale inovative de gestionare a conținuturilor școlare în cazul elevilor cu CES

Obiective centrate pe părinți:

- Gestionarea/normalizarea stărilor negative resimțite ca urmare a potențialelor situații stresante generate de CES
- Cunoașterea unor forme de cultivare și utilizare a creativității în normalizarea trăirilor negative și utilizarea acestora pentru o mai bună relație părinte-copil
- Identificarea și aplicarea unor strategii de comunicare inovative față de profesorii implicați în actul instructiv-educativ
- Gestionarea/normalizarea stărilor negative resimțite ca urmare a potențialelor comportamente de tip discriminatoriu ale altor părinți (non-CES)
- Cultivarea unor relații bazate pe respect, egalitate și prietenie față de profesorii și elevii implicați în actul instructiv-educativ
- Asimilarea unor strategii eficiente de comunicare și relaționare în context școlar, social și familial
- Prevenirea tulburărilor fobice, de anxietate, reacție la stres și tulburări de adaptare, generate de situațiile sociale dificile ce, uneori, apar în cazul CES
- Identificarea și aplicarea unor strategii de comunicare inovative față de copiii cu CES

Relevanța activității

Proiectul este dedicat în mare parte elevilor aflați în situații emoționale vulnerabile, așadar – în situații de risc de abandon școlar / neadaptare la cerințele educaționale. Relevanța activităților este redată de puternicul impact personal, educațional, social și interpersonal pe care acestea le au atât asupra copiilor, cât și asupra părinților și profesorilor. La vârste fragede, copiii nu pot opera eficient cu concepte abstracte ci mai degrabă au nevoie de o reprezentare fizică, un obiect material asupra căruia să-și poată direcționa supărarea, frica sau furia. Aceste reacții de răbufnire sunt considerate de către cei din jur ca fiind deviante și problematice, ele putându-se dezvolta în tulburări psihologice de natură emoțională sau recidivă dacă nu sunt controlate de către fiecare persoană în parte. În acest context, arta, ca limbaj în terapie, folosește toate deprinderile unei persoane pentru a găsi alternative, resurse și soluții creative la dificultățile sale.

Bibliografie:

Parteneriat școală - familie-comunitate. Ghid pentru cadrele didactice. Editura Didactică și Pedagogică, R.A., București, 2007.

Vrășmăș, T., Învățământul integrat și / sau incluziv pentru copiii cu cerințe speciale, Editura Aramis, București, 2001

Gerguț, A., Sinteze de psihopedagogie specială, Editura Polirom, Iași, 2005.

ÎMPREUNĂ PENTRU TOLERANȚĂ

Profesor Horodincă Loredana
Școala Gimnazială Nr. 3 Suceava

Școala este un loc al identificării reperelor pentru tinerele generații. Ea este un loc în care libertatea de gândire și simțire transcende spațiul limitat de pereți și de ferestre. Din acest motiv, școala, prin cadrele sale didactice, este în permanență, preocupată de formarea tinerelor caractere în deplin acord cu ideile de multiculturalitate, universalitate, toleranță și conviețuire fericită cu semenii noștri.

Educația nonformală, interdisciplinaritatea, educația integrată sunt termeni pe care îi folosim tot mai des în cadrul școlii. Aceștia pot fi cu succes reiterați prin intermediul unor activități extrașcolare, mai ales că scopul final este unul generos: educarea tinerei generații într-un spirit civic, moral, potrivit valorilor universale.

Ne-am propus, prin intermediul acestui proiect, să exploatăm elementele care țin de universalitate, multiculturalitate pentru desăvârșirea „omului” care iese din școală iar cunoașterea conceptului de toleranță și modelarea atitudinilor față de diferite opinii dăunătoare care conduc la marginalizarea unor persoane, înțelegerea diferențelor ca o modalitate de a deveni mai bogat sunt dezideratele noastre principale.

La acest proiect au participat 50 de elevi și 10 cadre didactice, din școala noastră – Școala Gimnazială Nr. 3 - Suceava și s-a derulat pe tot parcursul anului calendaristic 2023.

Obiectivele specifice ale proiectului „Împreună pentru toleranță” au fost: realizarea educației pentru toleranță, promovarea înțelegerii și a receptivității față de calitățile și defectele celorlalți, formarea calităților de cooperare, întraajutorare, filantropie, acceptarea diferențelor și conștientizarea asemănărilor; manifestarea unor atitudini pozitive față de sine și față de ceilalți, exersarea de către elevi a atitudinilor și comportamentelor tolerante, formarea de comportamente adecvate pentru combaterea violentei și a faptelor reprobabile în societate, cultivarea spiritului de acceptare, cooperare, toleranță.

Din calendarul activităților desfășurate pe parcursul anului 2023 menționăm următoarele: „Deschiderea proiectului și comemorarea Zilei Internaționale a Victimelor Holocaustului”, „Poveștile ne învață lucruri bune despre viață”, „Neacceptarea diferențelor-bullying-ul”, „Ziua Internațională a toleranței” și „Toți suntem câștigători!”- închiderea proiectului.

Priceperile, deprinderile și cunoștințele dobândite de elevi în timpul desfășurării proiectului vor constitui un punct de sprijin în activitățile școlare și extrașcolare viitoare. Monitorizarea și evaluarea proiectului s-a realizat cu ajutorul următoarelor instrumente de lucru:

chestionare pentru copiii participanți la proiect, chestionare pentru profesorii coordonatori, numărul de activități prezentate la solicitarea partenerilor, a sponsorilor, promovarea proiectului cu ocazia diverselor evenimente: Ziua Educației, Ziua Universală a copilului, serbări etc, produsele finite ale activității, expoziții, diseminarea rezultatelor proiectului prin prezentarea proiectului la activități metodice în cadrul Casei Corpului Didactic, în cadrul cercurilor pedagogice.

Acest proiect a fost un proiect de suflet la care am visat, un proiect în care am crezut și care sperăm să aibă un impact pozitiv în sânul comunității orașului Suceava, un proiect care să fie pentru elevii școlii noastre un reper pentru o corectă și eficientă apreciere a patrimoniului cultural universal.

PROIECT DIDACTIC

Prof. Înv. Preșc. Hotea Laura-Georgiana

Grădinița cu Program Prelungit, Nr.22, Iași

Grupa: mijlocie

Tema saptamanii: „Ghetuța lui Moș Nicolae”

Tema zilei: „În așteptarea lui Moș Nicolae”

Domeniul experiential: Limbă și Comunicare

Categoria de activitate: Educarea limbajului

Tema activității: Audierea unui text epic; valorificarea mesajului educativ;

Subiectul activității: Fericire-poveste adaptată

Tipul activității: predare- învățare

Mijloc de realizare: povestirea educatoarei

Scopul activității: Receptarea unui text povestit prin înțelegerea în mod intuitiv a caracteristicilor expresive și estetice ale acestuia, exersarea deprinderii de a asculta cu atenție expunerea educatoarei și de a preciza apoi conținutul de idei cu ajutorul suportului intuitiv;

OBIECTIVE OPERAȚIONALE:

- O1- să asculte cu atenție conținutul povestirii;
- O2- să rețină numele personajelor întâlnite în poveste;
- O3- să redea cu ajutorul suportului intuitiv conținutul de idei al poveștii, folosind o exprimare coerentă;
- O4- să reproducă fragmente din poveste, folosindu-se de imagini, cu ajutorul întrebărilor puse de educatoare;
- O5- să analizeze comportamentele personajelor, aprobându-le pe cele pozitive și dezaprobandu-le pe cele negative;
- O6 –să numească sentimentele ce exprimă trăirile afective ale personajului ;

METODE ȘI PROCEDEE DIDACTICE:

- povestirea
- explicația
- conversația,

STRATEGII DIDACTICE

- a)Metode și procedee:conversația,explicația,povestirea, învățarea prin descoperire
- b)Material didactic:siluate,stimulente;
- c)Forma de organizare:frontal,individual

Nr. Crt.	SECVENTELE ACTIVITATII	Ob Op	CONTINUT INSTRUCTIV-EDUCATIV	STRATEGII DIDACTICE			EVALUARE
				Metode si procedee	Material didactic	Forma de organi zare	
0	1	2	3	4	5	6	7
1.	Moment organizatoric		-Voi crea condiții optime necesare pentru desfășurarea activității. -aerisirea sălii de grupă; - pregătirea materialului necesar pentru desfășurare activității				
2.	Captarea atenției		Intr-o ghetuță specială în care sunt pregătite siluetele personajelor din poveste.	Conversa- ția		frontal	Receptarea mesajului transmis
3.	Anuntarea subiectului si a obiectivelor		Astazi va voi spune povestea « Fericire» în care este vorba despre o jucărie specială. Trebuie să ascultați cu atenție povestea pentru a o putea povesti și voi la rândul vostru. -După ce vă voi spune povestea, cu ajutorul siluetelor vă voi adresa întrebări să văd ce ați reținut. -Trebuie să fiți foarte atenți și să țineți minte cât mai multe detalii din poveste.	Expunerea			
4.	Dirijarea înavatarii		-În expunerea poveștii voi ține cont de următoarele: adaptarea vocii și a tonului, în concordanță cu importanța faptelor povestite, schimbarea ritmului vorbirii pe parcursul expunerii, respectarea	Conversa- ția		Fron- tal	Capacitatea de înțelegere a mesajului transmis

		O3	<p>de sensul lor logic, mimică și gesticulație adecvată.</p> <p>-Pentru prezentarea poveștii voi folosi siluete care reprezintă personajele principale. Le voi explica cuvintele necunoscute:</p> <p>Conținutul poveștii este atașat la Anexa nr.1</p>	Conversația		frontal	Observ capac. de concentrare a atenției și curiozitatea copiilor
5.	Obținerea performanței	O4 O5	<p>- Voi adresa copiilor întrebări pentru a fixa momentele povestirii.</p> <p>- Cum s-a numit povestea?</p> <p>- Cum era fetița din poveste?</p> <p>-Ce a visat?</p> <p>-De ce în vis erau plecate jucariile?</p> <p>Ce a făcut Roxana când s-a trezit?</p>	Conversația Exercițiul	Buburuza Bulinele cu întrebări	Frontal Individual	Capacitatea de a rasunde corect la întrebări
6.	Incheierea activității		Vor fi evidențiați copiii care au dat răspunsurile cele mai corecte și cei care au fost foarte atenți	Conversația			

Anexa nr. 1

FERICIRE- Poveste

A fost odată o fetiță, pe care o chema Roxana. Roxana era o fetiță greu de mulțumit. Tot timpul își dorea câte ceva și de câte ori părinții îi cumpărau ce își dorea, Roxana își dorea imediat altceva. Părinții tot încercau să o facă fericită, dar ea tot nemulțumită era. Nu știa să se bucure și să aprecieze ce avea sau ceea ce primea.

Într-o frumoasă zi, Roxana se plimba cu mama printr-un parc. Era pe trotineta ei cea nouă de care era, bineînțeles, cam nemulțumită, că-i prea mi, că merge greu, că nu-i place culoarea, când deodată văzu o cutie de sticla din care poți lua o jucărie dacă bagi un jeton și apoi reușești să ridici jucăria cu o mică macara. Se opri, împinse trotineta cât colo și fugi lângă cutie.

- Vreeeeeeeu un jeton ca să ridic cu macaraua un pluș!, strigă ea încă o dată.

- Roxana, am fost destul de atentă, spuse mama, dar nu te-am auzit spunând „Te rog!”. În plus, tu nu te mai joci de multă vreme cu plușuri, ai zeci acasă plus alte sute de jucării pe care le-ai dorit iar acum nici nu te mai uiți la ele.

- Te roooog! Promit că dacă reușesc să ridic o jucărie o să mă joc mult cu ea și o să o iubesc!

- Chiar dacă îți iau un jeton, nu cred că vei putea să ridici o jucărie. Ți-am spus că aceste cutii sunt niște păcăleli mari cât ele., înerca mama să reziste rugămintelor Roxanei.

- Mami, voi îmi spuneți tot timpul să nu mă dau bătută dacă îmi doresc ceva cu adevărat. Acum îmi doresc cu adevărat un pluș și promit că mă voi juca mult cu el.

- Promiți că te vei juca cu plușul oricare ar fi el?

- Promit!

- Bine, sper să te ții de promisiune. Altfel nu te vom mai crede data viitoare.

Mama cumpără un jeton și îl dă Roxanei. Fata bagă jetonul în fanta corespunzătoare și aparatul prinde viață. Macaraua se mișcă prin cutia transparentă și în sfârșit apucă o jucărie. Era un cățel gri, care avea coada ruptă.

Roxana se înroșise la față. Vă dați seama cât de nemulțumită era. Dar promisese că va fi mulțumit și fără nici un cuvânt întinse mâna și scoase câinele. Nu numai că nu mai avea coadă, nu numai că era gri dar era și...trist. Dar...promisese. Chiar dacă Roxana era o fată nemulțumită mai tot timpul, știa prea bine cât e de important să își țină promisiunile. Nu mai avea de ales. Prinse câinele trist de o ureche și i-l întinse mamei.

- Să nu îmi spui că nu îl vrei..., spuse mama.

- Nu îl vreau foarte tare., răspunse Roxana. De fapt chiar nu l-aș fi vrut. Dar dacă l-am câștigat mă voi juca cu el. Am promis. Te rog doar să-l ții până acasă, am nevoie de ambele mâini ca să conduc trotineta. Mulțumesc!

Mama a zâmbit. De ce a zâmbit? Pentru că Roxana nu îi mințise. Ar fi putut să spună că „Ba da, sigur că îl vreau!” doar ca să le facă pe plac. Dar nu o făcuse. Și apreciau

faptul că le spusese adevărul.

Ajunși acasă, Roxana a dus câinele în camera ei. Știți cum era camera ei? Ca un magazin de jucării. Plină cu jucării și jocuri de toate felurile, pentru toate vârstele. Erau așezate pe multe rafturi și în cutii, care mai mari care mai mici. Nu mai avea loc de ele dar, chiar dacă se juca din când în când cu unele, nu voia să se despartă de celelalte. Nu era mulțumită de ele dar erau ale ei. Roxana a pus cățelul de pluș într-o ladă în care avea multe alte plușuri cu care nu se mai jucase de multă vreme. Nici măcar nu avea chef să îi dea un nume. Ce nume să-i dea? Gri? Cățelul-fără-coadă? Câinele-trist? Și oricum nu avea de gând să se joace cu el pentru că nu îi plăcea. Dar în acea zi l-a mai luat în brațe de câteva ori ca să vadă mama că își respectă promisiunea. Seara l-a aruncat în aceeași ladă și s-a culcat tot nemulțumită.

--

- Haaaaaaaapciu!, a auzit mai târziu, în somn. Fără să se întrebe cine a putut strănuta în camera lui, Roxana a răspuns cu ochii încă închiși.

- Mulțumesc!

- S-a ridicat speriată din pat. Vocea venea dinspre lada cu plușuri care însă părea goală. A mers spre ea, s-a uitat înăuntru și a văzut de unde venea vocea. Pe fundul lăzii era câinele de pluș. Cel trist, gri și fără coadă. Singur.

- Tu ai vorbit?

- Da, eu, și te sfătuiesc să nu te sperii. Suntem într-un vis. În visul tău. În realitate camera nu e goală, toate jucăriile sunt la locul lor. Chiar și plușurile pe care m-ai aruncat. Dar în vis sunt plecate.

- Visez?

- Da, visezi. Eu nu pot vorbi în realitate dar în vis pot face orice. Oricine poate face orice într-un vis.

- Unde sunt jucăriile mele?

- Au plecat.

- Tu de ce nu ai plecat?

- Păi...încă nu știu unde să plec. Abia m-ai adus aici.

- Și celelalte jucării de ce au plecat?

- Pentru că nu te joci cu ele. Se simt abandonate. Nu sunt foarte fericite în camera ta. Au apucat să-mi spună că e înghesuială tot mai mare, transpiră, se adună praful pe ele, unele chiar au devenit alergice la praf. Strănutau îngrozitor înainte să plece. Nu le-ai auzit?

- Dar unde au plecat?

- La alți copii.

- Ce copii?

- Copii sărmani. Care nu au jucării ori au foarte puține. Copii care își doresc jucării și visează la ele. Ei bine, jucăriile tale, cele pe care nu le dorești, pleacă în fiecare noapte la copiii care își doresc asemenea jucării dar în realitate nu au. Măcar noaptea, în vis, sunt fericiți și copiii dar sunt fericite și jucăriile. Jucăriile sunt făcute ca să aducă bucurie copiilor nu să fie uitate pe un raft ori într-o cutie. Dacă li se întâmplă așa ceva se întristează. Li se lasă gura în jos. Așa cum mi s-a întâmplat mie.

- Tu ești o jucărie uitată? De aceea te-ai întristat?
- Nu, nu sunt o jucărie uitată, sunt o jucărie care nu mai e dorită. E chiar mai rău.
- Întotdeauna ai fost o jucărie nedorită?
- Eu?! O, nu.. Eram cea mai dorită jucărie .
- Și ce s-a întâmplat?

- Eram un labrador tare mândru, alb ca zăpada, cu o coadă de toată frumusețea. Tocmai de aceea toți copiii încercau să mă prindă pe mine cu macaraua. Și, ca un făcut, macaraua aceea cu clește în vârf mă prindea tot de coadă, până când s-a rupt. Ei bine acela a fost momentul în care viața a început să mi se schimbe. Și nu în bine. Copiii nu au vrut un labrador cu coada ruptă. Au început să mă evite, să încerce să prindă celelalte animale de pluș. Le-au scos unul câte unul. Eu am devenit cea mai nedorită jucărie de pluș. Blana a început să mi se prăfuiască și din albă mi-a devenit gri. Ochii mi s-au întristat iar gura mi s-a lăsat în jos. Credeam că nu mai mi se poate întâmpla nimic bun și voi rămâne până la urmă singur în cutie. Iar apoi...cine știe... Dar ieri m-ai prins tu. Am crezut că viața mi se va schimba din nou în bine. Nu mă gândeam că nu mă dorești, speram că s-a petrecut vreo minune și un copil mă vrea așa cum sunt. Aș putea fi un bun prieten, faptul că nu am coadă nu m-ar împiedeca. Dar acum mi-e clar, nu mă vrei nici tu. Dintr-o cutie transparentă cu plușuri am ajuns într-o ladă cu alte plușuri. Ce să zic, mare schimbare.

Roxana tăcea. Se simțea vinovată. Voia să facă ceva pentru micul labrador fără coadă. Și i-a venit o idee. L-a luat din cutie și a mers cu el spre baie. A început să spele cu multă atenție blana labradorului de plus, l-a uscat și l-a luat cu ea în pat. Impresionat cățelul spune:

-Roxana, știu că în tine e multă bunătate. Tocmai mi-ai dovedit-o. În toți copiii sunt munți uriași de bunătate chiar dacă uneori, unii dintre ei nu se comportă chiar așa cum ar trebui. Știi, nu e vina lor. Ei fac ce văd la alții, se poartă așa cum sunt învățați. Uneori fac ce simt, chiar dacă nu e foarte potrivit, pentru că cei mici încă nu știu bine diferența dintre bine și rău. Au nevoie de sprijin, de îndrumare. Chiar...Dar să nu te superi pe mine că te întreb ceva. Promite că nu te superi! Am văzut că te ții de promisiuni. De ce nu te joci cu jucăriile tale? Sau...dacă nu te mai joci cu ele, de ce nu le oferi copiilor care nu au jucării? Pari un copil foarte bine crescut, bine educat iar părinții tăi sunt minunați. De ce pari tot timpul nemulțumit?

Labradorul o privi cu drag pe fetiță.

- Știi... poate pareă ciudat dar iubesc fiecare jucărie. Deși am sute și cu multe nu mă joc, fiecare jucărie îmi amintește de ceva. De un anumit moment din viața mea ori de cine mi-a dăruit-o. Sunt jucării primite de la părinții mei pe care îi iubesc cel mai mult din lume. Sau de la bunici. Sunt jocuri pe care le-am primit de la Moș Crăciun ori Moș Nicolae. Multe jucării sunt daruri de la foștii mei colegi de grădiniță ori de la cei de la școală. De câte ori mă uit la aceste jucării îmi aduc aminte de acele momente sau de oamenii ori de copiii care mi le-au dat. Deși încă nu sunt mare, jucăriile îmi aduc aminte de trecutul meu. Le știu pe fiecare și, chiar dacă nu le-am mai luat de pe rafturi, nu le-am uitat. De ce par tot timpul nemulțumit? Asta e o întrebare mai grea. De fapt nu sunt nemulțumit de ele. Dar mami și tati par foarte fericiți de fiecare dată când pot să îmi dăruiesc ceva nou. Se bucură

alături de mine. Ne jucăm cu acea jucărie ori cu acel joc toți, împreună. Iar eu mă simt atât de bine cu ei. Apoi ei se întorc la treburile lor de părinți. De oameni mari. Uneori îi văd supărați sau îngrijorați și atunci vreau să ne bucurăm din nou împreună. Vezi, poate de aceea iubesc fiecare jucărie. Privindu-le îmi amintesc de toate clipele fericite petrecute cu părinții mei ori cu cine mi le-a dăruit. Acum știu că am greșit. Ar trebui să le arăt faptul că apreciez tot ce încearcă să facă pentru mine.

- Roxana, îți spun un secret. Știi ce îi face fericiți pe părinții tăi atunci când îți oferă ceva? Nu numai faptul că te iubesc, ci și faptul că e minunat să dăruiești. Încearcă și tu. Uneori, atunci când faci un cadou cuiva, poți fi chiar mai fericit decât atunci când primești unul.

Roxana i-a zâmbit câinelui, l-a strâns mai tare în brațe și a adormit.

Dimineața s-a trezit tare devreme, cu zâmbetul pe buze. A privit imediat spre cutia cu jucării din pluș. Erau toate acolo iar cățelul gri, trist și fără coadă era deasupra lor. Și restul jucăriilor erau la locul lor. A luat repede cățelul și i-a făcut un duș bun, așa ca în vis. Apoi l-a uscat cu foenul iar blănița a redevenit albă și strălucitoare. Labradorul tot nu vorbea dar ochii îi străluceau și parcă gurița începuse să i se ridice a veselie.

Roxana mai avea însă ceva foarte important de făcut, ceva care parcă îi dădea fiori de emoție. A luat repede din bucătărie vreo zece sacoșe și a început să pună în fiecare jocuri și jucării. Toate cu care nu se jucase de multă vreme. Le-a sărutat ori le-a mângâiat pe fiecare, și-a luat rămas bun de la ele și, fericită, le-a împărțit în mod egal în cele zece pungii. Chiar atunci în camera ei au intrat mama și tata, ca să o trezească. Au privit mirați prin cameră, apoi sacoșele pline cu jucării și au întrebat:

- Ce se întâmplă?

Ea le-a răspuns cu ochi strălucitori:

- Mami, tati, vă mulțumesc pentru tot ce mi-ați dat. Dar cred că e timpul ca o parte din jucării să ofere bucurie și altor copii care nu au atât de multe ca și mine. Dacă sunteți de acord aș vrea să le ducem la centrele cu copii sărmani ori fără părinți. Cred că lucrul ăsta m-ar face...fericită.

Mama și tata au strâns-o tare în brațe și i-au spus.

Iubita noastră, e un gest minunat. Bucuria pe care ți-au adus-o aceste jucării va rămâne întotdeauna cu tine. Iar ceea ce faci tu astăzi ne aduce nouă o bucurie uriașă iar acei copiii vor fi un pic mai fericiți. Ești o fetiță bună și generoasă.

Au îmbrățișat-o din nou, mai tare. Roxana s-a desprins însă de ei, i-a privit în ochi și le-a zis:

- Să știți că pe cățelul fără coadă nu-l dau! Precum vedeți, nu e gri ci alb. E un cățel special și cred că a devenit deja jucăria mea preferată. Și chiar dacă pare trist, cred că va fi fericit cu mine. De aceea o să îi pun numele Fericire.

Valorificarea predării integrate a limbii și literaturii române în vederea eficientizării studierii textului liric

Prof. înv. prim. Hrițac Diana, Școala Gimnazială *Teofil Vâlcu* Hănești

Limba noastră este un tezaur spiritual, o avuție națională, perpetuată, îmbogățită și ferită de tot ce poate murdări și strica rostirea și scrierea românească. Direcțiile fundamentale în care ar trebui să acționeze orice învățator la ciclul primar ar trebui să fie: cunoașterea la un nivel ridicat al limbii române de către elevi, îmbogățirea continuă a exprimării prin toate activitățile de cultivare ce se subordonează sistemului general al limbii și transformarea fiecărei lecții de limba română într-un act de cultură, de educație, sporindu-se, în acest fel, funcția moderatoare a orei de limba română.

Predarea integrată a limbii și literaturii române reprezintă o viziune inovatoare și practic-aplicativă a curriculumului actual. În prezent se promovează sistemul comunicativ - funcțional care presupune formarea integrată a capacității de receptare și exprimare orală, a celor de receptare a mesajului scris și de exprimare scrisă. Se renunță astfel la compartimentarea rigidă a disciplinei în cele trei domenii (citire, lectură, comunicare), iar obiectivele nu mai avizează asimilarea de cunoștințe, ci ele se formulează în termeni de capacități proprii folosirii limbii în situații concrete de comunicare. Aceasta presupune ca în fiecare lecție de limba și literatura română să se exerseze actul citirii.

Vlad Pâslaru susține că *disciplina școlară limba și literatura română, din momentul în care a fost denumită astfel odată cu implementarea termenului curriculum, este o disciplină principial nouă, întemeiată pe conceptul de educație lingvistică, pe teoria educației literar-artistice, care avansează din domeniul strict didactic în cel educațional, teorie și concept denumite cu termenii educație lingvistică și educație literar-artistică* [27, p. 198].

În clasele primare, predarea integrată a disciplinei Limba și literatura română se bazează pe câteva situații clare și precise. Astfel, în clasa I, în aceeași lecție se realizează activități specifice învățării citirii, scrierii și comunicării, alternarea acestor tipuri fiind subordonată îndeplinirii scopurilor specifice: formarea deprinderilor de citire corectă și de scriere corectă.

Apoi, în clasele II-IV planificarea învățării elementelor de conținut prevăzute de curriculum îmbină și armonizează noțiuni de literatură și lingvistice.

Putem afirma că prin orele de limbă și literatură română nu analizăm texte literare sau non literare, ci se introduc elemente de conținut pe baza acestora. Se poate spune că studierea limbii române în ciclul primar este acela de a forma progresiv un tânăr cu o cultură comunicatională și literară, capabil să înțeleagă lumea din jurul său, să comunice și să interacționeze cu semenii săi, să utilizeze în mod eficient și creativ capacitățile proprii, să poată continua în orice fază a existenței sale, procesul de învățare.

Din acest motiv și nu numai, textul literar devine o bază atât pentru educația lingvistică, dar în același timp și pentru educația literar artistică a școlarului mic și nu numai.

Dacă textul epic prin acțiune, personaje, parcurs logic al unor întâmplări, ajută la stabilirea, înțelegerea și aplicarea unor noțiuni și concepte gramaticale, textul liric, prin complexitatea sa artistică, contribuie negreșit la îmbogățirea, nuanțarea vocabularului, cultivarea sentimentului artistic, vizualizarea unor imagini sau perceperea unor vibrații auditive.

Abordarea unui text liric prin integrarea celor două dimensiuni conceptuale ale limbii conduce spre o înțelegere și învățare mai profundă, eliminând dificultățile de percepere specifice acestui gen.

Aplicându-se predarea integrată a conținuturilor curriculare la Limba și literatura română, putem constata o îmbunătățire a procesului de predare - învățare - evaluare. Cadrelor didactice li se oferă posibilitatea de a combina și corela elemente din sfera exprimării orale cu cele din sfera exprimării scrise, pe baza textului literar. Se oferă posibilitatea cadrelor didactice de a lucra asupra textului, de a-i familiariza cu cele mai importante concepte lingvistice în baza textului. Domeniile pe care se centrează studiul limbii și literaturii române în clasele primare: dezvoltarea auzului fonematic și înțelegerea după auz, lectura, vorbirea, scrierea sunt continuate la învățarea limbii în clasele gimnaziale

O eficiență sporită a activității de învățare din perspectiva predării integrate a limbii și literaturii române s-ar putea realiza prin integrarea metodelor la nivelul unor strategii didactice bazate pe acțiuni de comunicare și aplicare, apte să asigure diferențierea și autoreglarea instruirii.

De asemenea, adaptarea strategiilor și implicit a metodelor didactice la specificul nivelului primar de învățământ, lărgirea spectrului metodologic prin aplicarea și alternarea unor metode variate de instruire, orientate spre finalitățile educative propuse, creșterea ponderii și calității metodelor cu un grad sporit de activizare a elevilor, care valorifică superior potențialul intelectual, de inițiativă și creativitate, precum și caracteristicile individuale ale elevilor, acordarea unei atenții deosebite strategiei de învățare prin cooperare și de dezvoltare a gândirii critice, amplificarea caracterului formativ al metodelor, vizându-se formarea competenței de comunicare, a sistemului de valori și atitudini, adaptarea mijloacelor didactice la finalitățile educative, includerea problematizării în procesul didactic și utilizarea metodelor tradiționale în procesul didactic duc la creșterea calitativă a acului didactic.

În *Curriculumul pentru învățământul primar* sunt incluse în unitățile de conținut poeziile, pastelurile, colindele care fac parte din genul liric, despre care Adriana Lazăr afirma *este genul cel mai subiectiv în care autorul se comunică pe sine, își exprimă sentimentele prin metafore și simboluri cu scopul de a emoționa cititorul, folosind verbe la persoana I singular. Există însă și numeroase situații când autorul liric nu vorbește doar în numele său, ci exprimă sentimente care vizează o colectivitate sau se identifică cu un personaj diferit.*

Dacă în clasa a II-a studiul poeziilor vizează, în principal, citirea corectă, coerentă fluentă și expresivă și educarea sensibilității elevilor, începând cu clasa a III-a, textul cu conținut liric va fi analizat mai profund, explicându-li-se elevilor expresiile frumoase [15, p. 114].

În esență, predarea integrată trebuie să vizeze funcționarea corectă a patru capacități: receptarea mesajului oral, exprimarea orală, receptarea mesajului scris, exprimarea scrisă.

Astfel, pornind de la bagajul lexical al elevilor cu care vin în clasa I, diferit și fluctuant ca număr de cuvinte și înțelesuri, continuând cu importanța citirii pentru formarea capacității de exprimare orală și scrisă, cu analiza stilistică a textelor literare, cultivarea lexicului, aportul cunoștințelor de gramatică la realizarea capacității de scriere corectă și încheind cu formarea competenței cheie de comunicare orală și scrisă, ciclul primar reprezintă baza, temelia dezvoltării individului.

Paralel cu îmbogățirea, diversificarea limbajului, cu claritatea și corectitudinea exprimării, elevii își însușesc deprinderile de scriere corectă, reguli de scriere, ortografie și punctuație. În ce privește punctuația, ea e considerată, pe drept cuvânt, auxiliarul grafic al sintaxei.

Studiul gramaticii, actualmente numită comunicare, paralel cu studiul literaturii sau, la clasele mici îi spunem citire, al compunerii determină completări reciproce, strânse corelări între acestea contribuie la însușirea temeinică a cunoștințelor de limbă.

Exercițiile aplicative referitoare la ortografierea substantivelor proprii pot apela la varietatea lexicului însușit în orele de citire, la cunoștințele referitoare la părțile unei compuneri în condițiile în care li se cere să alcătuiască un scurt text pe o anumită temă.

Meritul textului liric în acest context îl reprezintă faptul că ajută la crearea unor modele de exprimare artistică, de îmbogățire și nuanțare a exprimării, de înțelegere și reproducere a unor sentimente și trăiri sufletești esențiale. Începând din clasa a II-a, elevii pot fi îndrumați să sesizeze sensul figurat al cuvintelor, epitetul, comparația, personificarea, extragerea unor expresii poetice atât de necesare compunerilor. Pe parcursul claselor a III-a și a IV-a, se introduc noțiuni teoretice și practice referitoare la pastel, fabulă etc.

Prin îmbinarea metodelor clasice și moderne textul în general și textul liric în special, deschide o perspectivă nouă asupra naturii înconjurătoare, a ființei umane, a sentimentelor și trăirilor sufletești, dintr-o perspectivă mai largă, vizuală și auditivă, pe care elevul trebuie ajutat să o înțeleagă. Educația literară urmărește acest lucru și oferă tehnici și modele de decodificare și descoperire a unor adevăruri artistice și exprimare pertinentă a unor păreri proprii de care elevul va avea nevoie pe parcursul școlarității și nu numai.

Rafinarea exprimării, diversificarea și nuanțarea ei depind de modul de stăpânire a resurselor limbii române, de operaționalizarea normelor gramaticale într-o situație de comunicare. Descrierea categoriilor gramaticale, efectuarea analizelor sintactice și morfologice, prezentarea teoretică, toate vor fi subordonate actului comunicării. Realizarea unei exprimări corecte, expresive și nuanțate, civilizate, presupune un efort de elaborare privind alegerea cuvintelor, organizarea contextului sub coordonarea normelor standard de constituire și operaționalizare a limbii.

Comentarea unui text liric din manualele ciclului primar, îndeosebi la clasele III-IV, trebuie să sublinieze deci, pe lângă particularitățile fonetice, lexicale, gramaticale și construcțiile care conferă unor cuvinte obișnuite, neutre din punct de vedere al folosirii lor curente, un rol deosebit în realizarea emoțional-expresivă a textului. O asemenea activitate ar putea constitui un bun început, chiar dacă modest, de familiarizarea a elevilor cu metodologia analizei literare practică în clasele mari. Limbajul artistic dă expresie unor stări de mare tensiune sufletească, face apel la sensurile figurate ale cuvintelor, la diferite figuri de stil, la procedee variate. Conform principiului corelației interdisciplinare, în cadrul lecțiilor de citire, în momentul citirii explicative, învățătorul trebuie să atragă atenția asupra diferitelor noțiuni gramaticale pe care le cuprind, relevând rolul lor stilistic.

Atât textele cu conținut științific, cât și cele cu conținut literar oferă material de limbă foarte prețioase pentru recunoașterea unor fapte de limbă, pentru consolidarea cunoștințelor și deprinderilor ortografice și de punctuație ale elevilor, pentru analiza legăturii logice între ideile abordate și limbajul folosit, pentru observarea preciziei, clarității și plasticității comunicării.

În efectuarea compunerilor, trebuie să prevenim elevii nu numai cu privire la organizarea conținutului, la modul de exprimare, ci și cu privire la respectarea semnelor de punctuație și ortografie.

Munca de formare a deprinderilor de exprimare corectă, nuanțată este zadarnică dacă nu există o strânsă corelație între lecțiile de citire și cele de gramatică (comunicare).

Elevii nu numai că nu le ocolesc pentru o presupusă inaccesibilitate a lor, dar le caută, și deseori, chiar le creează și le folosesc apoi în exprimarea lor curentă. Astfel, fără a le denumi și a le defini, în analizele textelor de citire, învățătorul are posibilitatea să evidențieze valorile cognitive și mai ales afective ale unor figuri de stil, precum și sensul figurat al unor expresii, al unor cuvinte, altfel cunoscute de elevi în contexte obișnuite. Ei pot recepta și aprecia valorile estetice ale epitetelor care, după cum se știe, scot în evidență însușirile unui obiect sau a unei acțiuni, socotită de autor ca esențială pentru ideea sau sentimentul pe care trebuie să-l pună în lumină. Prezența epitetului este foarte frecventă în textele din manualele de citire ale ciclului primar.

Astfel, epitelele remarcabile din poezia lui Șt. O. Iosif – Bunica (clasa a II-a), părul nins, ochii calzi, firavei bunici, conturează portretul bunicii, dar dezvăluie și sentimentele autorului

față de ea. Pedagogul State Sorin, în lucrarea sa **Educație și limbaj**, sublinia: *observarea atentă a vocabularului poetic, așa cum este folosit de scriitori, poate deveni un excelent exercițiu de dezvoltare a gândirii și imaginației, ascuțind sensibilitatea față de mlădierile limbii sub condeiul scriitorului inspirat* [33, p. 79].

În aceeași manieră, fără dificultate, elevii pot fi conduși să înțeleagă și să folosească în exprimarea lor curentă comparația, care este alăturarea, pe baza unor însușiri comune a unui termen mai concret și mai cunoscut cu un altul abstract și mai puțin cunoscut. Să vorbim pentru puțin despre activitatea independentă de căutare a comparațiilor în textele din manual, cărți de lectură și notarea lor în carnetele vocabular.

Personificarea constă în transferul unei însușiri din sfera umană asupra lumii obiectelor, a lumii vegetale sau animale.

Copiii manifestă atracție pentru acest procedeu artistic folosit de marii creatori de literatură pentru că ei sunt la vârsta când încă mai vorbesc cu lucrurile, ființele apropiate, jucăriile, animalele sau păsările și plantele pe care le au în grijă. Pentru ciclul primar cele mai importante texte ce conțin această figură de stil sunt fabulele. Ele captează atenția elevilor prin transferul de însușiri umane asupra animalelor, satirizând defecte și slăbiciuni omenești.

Chemarea, adresată de moldovenii tuturor muntenilor, se referă la a stârpi toate relele:

Iarba rea din holde piară!

Piară dușmănia-n țară! (Hora Unirii – V. Alecsandri)

Proverbele: *Ai carte, ai parte. și Nu-ți băga nasul unde nu-ți fierbe oala.* sunt un exemplu de folosire a acestui procedeu. Ele se referă la a avea parte de zile îndestulate și de a nu te amesteca, în treburi care nu te privesc.

Corectitudinea și plasticitatea exprimării învățătorului, eleganța exprimării vorbirii sale, modelele de exprimare din cărți constituie exemple vii, omniprezente, care impune elevilor determină interes și participare conștientă și activă la propria formare.

În lucrarea **Metodica predării limbii și literaturii române**, Constantin Șchiopu, scria că *preocupările învățământului privind cultivarea funcției formativ-artistice în predarea literaturii sunt orientate nu numai în direcția a ceea ce trebuie să învețe, ci mai ales cum receptează și exprimă el semnificația și valoarea literară a textului, cum reacționează el spontan și independent, în contact cu literatura* [34, p. 7].

Ținând cont de acest considerent, putem afirma că noua abordare a predării școlare impune ca o necesitate, formarea elevilor în spirit activ-participativ, dezvoltă la elevul de vârsta școlara mică un ansamblu de atitudini și motivații ce-l vor ajuta în continuare în studiul limbii și literaturii române, permite proiectarea lecției astfel încât să furnizeze elevilor cunoștințe integrate în contexte cât mai variate, stimulează interesul pentru formarea și dezvoltarea competențelor elementare de comunicare. Școlarii înțeleg logica limbii, bogăția ei și se deprind să folosească în mod corect și conștient, atât în vorbire, cât și în scriere, o exprimare corectă.

Abordarea textului liric din perspectiva integrării noțiunilor de comunicare a mesajului oral și scris, a corelării noțiunilor de limba cu cele literare, reprezintă o provocare a procesului instructiv-educativ actual, o eficientizare a dimensiunii didactice de predare-învățare evaluare nu numai la clasele primare, ci și la învățământul secundar.

Educarea elevului în a privi textul liric ca pe o provocare artistică, dar și ca o bază lingvistică, dezvoltă capacitatea de înțelegere și exprimare imperios necesară în dezvoltarea competențelor cheie actuale. Astfel textul liric poate fi extrapolat de la o simplă poezie fără înțeles, greu de memorat, la un act artistic, cu o deosebită valoare educativă și o bază în dezvoltarea simțului creativ la școlarul mic.

Concluzionând, putem afirma că în activitatea de abordare integrată a citirii și scrierii se operează cu fapte de limbă. De aceea este necesar ca atunci când ne ocupăm de probleme

metodologice cu privire la însușirea cititului și scrisului să luăm în considerare aspectele specifice ale limbii, pentru a găsi cele mai bune soluții în activitatea didactică.

Educarea elevului în a privi textul liric ca pe o provocare artistică, dar și ca o bază lingvistică, dezvoltă capacitatea de înțelegere și exprimare imperios necesară în dezvoltarea competențelor cheie actuale. Astfel textul liric poate fi extrapolat de la o simplă poezie fără înțeles, greu de memorat, la un act artistic, cu o deosebită valoare educativă și o bază în dezvoltarea simțului creativ la școlarul mic.

Bibliografie:

1. Pâslaru, V. Introducere în teoria educației literar-artistice. București: Editura Sigma, 2013.
2. Lazăr, A. Limba și literatura română pentru învățământul primar, studii de metodică. Târgoviște: Editura Biblioteca, 2018.
3. State, S. Educație și limbaj. București: Editura Didactică și Pedagogică, București, 1972.
4. Șchiopu C., Metodica predării limbii române. Pitești: Editura Carminis, 2009.

Nr. crt.	<u>Exemple de bune practici</u>	
1.	Unitatea de învățământ	Liceul Teoretic <i>Tudor Vladimirescu</i> Drăgănești-Olt
2.	Numele și prenumele cadrului didactic	Hrițcu Mihaela
3.	Clasa/Grupa	a XII-a
4.	Disciplina predată	Limba și literatura română
5.	Titlul activității	Operele și scriitori canonici. Curenți literare. Evaluare
6.	Scop/obiective	<ul style="list-style-type: none"> - să identifice trăsăturile curenților literare - să încadreze operele literare într-o perioadă/curent literar(ă) - să recunoască opere studiate ale autorilor canonici - dezvoltarea creativității, imaginației, a comunicării și cooperării - promovarea echității și incluziunii sociale
7.	Informații privitoare la derularea activității bazată pe echitate și incluziune (în ce a constat, resurse utilizate, gradul de	Activitatea a constat în recapitularea și evaluarea unor concepte, noțiuni, subiecte și teme despre opere literare studiate, care să le ofere elevilor oportunitatea de a-și reactualiza și verifica informațiile deținute până în prezent, cu care pot

<p>implicare a elevilor, metodele interactive utilizate, etc.)</p>	<p>operaționaliza pentru rezolvarea subiectelor de literatură de la examenul național de bacalaureat.</p> <p>Pentru atingerea obiectivelor propuse, elevii au lucrat atât individual, cât și pe grupe.</p> <p>Icebreaker: Bomboanele(15-20 de minute): Fiecare persoană va lua o mână de bomboane. Dintre toate bomboanele, fiecare va trebui să pună deoparte câte o bomboană din cele trei culori favorite ale lor.</p> <p>De îndată ce fiecare și-a ales culoarea se va pune un afiș, care a fost scris în prealabil și care va conține următoarele întrebări:</p> <p>Roșu: Care este cea mai frumoasă amintire a ta?</p> <p>Galben: Ce anume îți place mai mult să faci/ la ce te pricepi cel mai bine?</p> <p>Purpuriu: Spune-ne câte ceva despre familia ta.</p> <p>Verde: Spune-ne câte ceva despre hobby-urile tale și despre ce alte lucruri te interesează.</p> <p>Albastru: Spune-ne despre viața ta în ceea ce privește următorul traseu educațional.</p> <p>Oranj: Care este lucrul pe care nu l-ai făcut niciodată și ți-ai dorit să-l faci?</p> <p>Maro: Ce anume îți place cel mai mult în legătură cu grupul cu care lucrezi?</p> <p>Roz: Dacă ai putea să mergi undeva în lume, gratis, care ar fi acel loc?</p> <p>Fiecare participant va spune grupului care sunt opțiunile sale în funcție de culori.</p> <p>Apoi elevii au avut de rezolvat niște sarcini: jocul cartonașelor –elevii au fost împărțiți în 2 grupe și fiecare elev a avut la dispoziție câte 2 cartonașe, unul roșu și altul verde. Profesorul, dar și alți elevi din cadrul grupului, au formulat enunțuri adevărate sau false</p>
--	---

despre conținutul operelor literare studiate, tematica lor, încadrarea lor într-o anumită perioadă literară/ curent literar/ gen literar, scriitorii canonici și operele lor, iar elevii ridicau, după caz, cartonașele verzi (pentru adevărat) sau roșii (pentru fals). A fost desemnată câștigătoare echipa cu cele mai multe răspunsuri corecte.

În continuarea demersului didactic, am folosit metoda **Gândiți- lucrați în perechi-comunicați!**, o metodă activă ce îmbină activitatea individuală cu cea în pereche. Elevii au avut de comentat un text la prima vedere, evidențiind trăsături ale unor curente literare. În prima etapă, ei au oferit în scris răspunsurile individuale, iar în cea de-a doua, și-au putut verifica/ completa/ clarifica răspunsurile, evaluarea cunoștințelor realizându-se în comparație cu cea a colegului, iar apoi cu toți ceilalți.

Pentru evaluarea subiectului unor opere literare (*O scrisoare pierdută* de I.L. Caragiale, *Moara cu noroc* de I. Slavici, *Povestea lui Harap-Alb* de I. Creangă), am aplicat metoda **Arborele lui Sapiro**, o metodă ce poate fi utilizată pentru textele narrative sau dramatice în care apar conflicte. În viziunea lui Daniel Sapiro, conflictul este asociat cu un arbore. Fiecare parte a lui reprezintă o parte componentă a conflictului:

SOLUL - mediile sociale în care izbucnesc conflicte

RĂDĂCINA - cauzele conflictului

TULPINA - părțile implicate

SCORBURA - problema clară a conflictelor

RAMURILE - efectele pentru cei din jur

FRUNZELE - acțiunile concrete ale personajelor implicate

FRUCTUL - soluția rezolvării conflictului

Exercițiul de energizer- Problemele tuturor (15 minute)

Fiecare dintre participanți a desenat pe câte o bucată de hârtie un totem sau un simbol particular (fără nume). Apoi fiecare a scris pe foaie o problemă pe care o întâmpină el însuși sau o persoană apropiată. Foile au circulat în cerc, în sensul acelor de ceasornic, iar ceilalți colegi au scris soluții posibile pe care ei le văd la problemele puse în discuție. Fiecare foaie de hârtie a ajuns înapoi la persoana de la care a plecat. Fiecare, pe rând, a putut apoi să prezinte grupului problema pusă în discuție și cea mai bună soluție pe care a primit-o.

Ultima provocare adresată elevilor, **Ce-ar fi fost dacă.....?**, i-a pus în ipostaza de a-și dovedi imaginația. Cele 2 grupe formate au formulat pe câte un bilețel 10 întrebări inedite/ neobișnuite legate de operele literare studiate. Fiecare grupă și-a delegat un reprezentant care a avut sarcina extragerii celor 10 bilețele. După fiecare extragere, echipa adversă a trebuit să ofere un răspuns la întrebare. A fost desemnat și un juriu format din 4 membri.

Rolul temelor de casă

Intervenția educațională prin promovarea învățării în afara școlii prin teme pentru acasă este un tip de intervenție educațională care reflectă influența predării asupra progresului elevilor. Temele pentru acasă sunt definite ca sarcini atribuite elevilor de către cadrele didactice pentru a fi îndeplinite în afara școlii în scopul dezvoltării cunoștințelor dobândite în clasă prin exerciții suplimentare independente.

Ministerul Educației a organizat un studiu la nivel național privind rolul temelor pentru acasă, utilitatea, importanța și consistența acestora.

Conform studiului, temele pentru acasă sunt considerate utile și necesare pentru îmbunătățirea învățării de cei mai mulți dintre respondenți. Cu toate acestea, se constată o preponderență a temelor repetitive, monotone și dificile, care întăresc ceea ce s-a predat la clasă. Profesorii se concentrează pe explicarea sarcinilor și pe feedback-ul frontal, în timp ce elevii și părinții își doresc teme diferențiate, provocatoare, pe care să le rezolve creativ și eventual în echipă.

Demersul consultativ s-a desfășurat în perioada 7-20 noiembrie 2017, iar la consultare au participat un total de 70.952 de actori din învățământul preuniversitar:

- 27.383 părinți
- 32.786 de elevi
- 10.783 de profesori din toate județele țării.

Rolul temelor de casă este consolidarea cunoștințelor asimilate în clasă, de aprofundare a celor învățate în clasă. Încurajarea învățării în timpul liber, dezvoltarea abilităților de a căuta, a selecta și a organiza informații relevante și promovarea competențelor de lucru în echipă prin sarcini de grup par a fi însă aspecte mai puțin importante în realizarea temelor pentru acasă, în viziunea profesorilor. Pentru unii copii acestea sunt o povară și implică și părinții. Efectul negativ al temelor de casă este cel de stress, neliniște, îngrijorare. Temele de casă ar trebui în fond să fie o recapitulare a cunoștințelor învățate în clasă, dar nu toți elevii le percep așa. Temele, însă, nu ar trebui să presupună pagini întregi de exerciții. Dacă au foarte multe teme de rezolvat acasă, copiii își pot pierde atât concentrarea, cât și interesul pentru materia respectivă. Cu toate că temele pentru acasă au rolul de a-l ajuta pe elev să consolideze lecțiile predate în clasă, acest lucru nu garantează succesul, pentru că unele dintre acestea pot părea dificile pentru unii copii. De cele mai multe ori, elevilor le este greu să le rezolve, pentru că fie nu înțeleg cerința problemei, fie nu au înțeles informațiile necesare și atunci nu știu cum să le aplice acasă.

Prin temele pentru acasă propuse, se va urmări:

- obținerea de rezultate imediate în învățare (consolidare/aprofundare/extindere; aplicarea achizițiilor școlare în contexte noi de învățare etc.);
- obținerea unor efecte pe termen lung în învățare (încurajarea învățării în timpul liber; construirea unei atitudini pozitive față de școală; motivația pentru a continua învățarea pe parcursul întregii vieți; dorința de a aplica achizițiile de învățare în viața cotidiană etc.);
- obținerea unor efecte în planul dezvoltării personale a elevilor (stimularea curiozității, a responsabilității, dezvoltarea abilității de a persevera în învățare; capacitatea de a-și organiza timpul; motivația, creșterea încrederii în sine etc.);
- consolidarea relației familie – școală (respectarea principiului egalității de șanse, creșterea încrederii familiei în școală etc.).

Temele pentru acasă trebuie evaluate. Evaluarea temelor se poate realiza:

- frontal;
- prin discutarea în clasă a părților la care elevii au întâmpinat dificultăți;
- printr-o testare a elevilor de aproximativ 10 minute numai din tema pentru acasă.

Timpul total alocat temei pentru acasă va fi de maximum 2 ore

- La clasa pregătitoare nu se dau teme pentru acasă.
- Timpul total alocat temei obligatorii pentru acasă la învățământul primar va fi de maximum 1 oră.
- Pentru celelalte niveluri de învățământ timpul alocat efectuării temei obligatorii va fi de maximum 2 ore.
- În special, în perioada de evaluare, cadrele didactice vor utiliza, pe cât posibil, aplicații și activități în clasă, asemănătoare temei pentru acasă.
- În perioada vacanțelor, de regulă, nu se vor da teme pentru acasă elevilor din învățământul primar și gimnazial.

În stabilirea temelor pentru acasă se va evita apariția unor efecte negative, de tipul: pierderea interesului elevului față de învățare (din cauza cantității, dificultății sau monotoniei temelor etc.), oboseală fizică și emoțională, reducerea timpului liber destinat unor activități recreative (activități sportive, artistice, gospodărești, lectură etc.), adâncirea diferențelor dintre elevii performanți și cei aflați în dificultate etc.

Bibliografie

<https://www.edu.ro/concluziile-studiului-rezultat-in-urma-consultarii-publice-privind-rolul-temelor-pentru-acasa>

<https://www.parintiicerschimbare.ro/temele-pentru-acasa-consultare-nationala-privind-rolul-consistenta-si-eficienta-temelor-pentru-acasa/>

<https://brio.ro/adviser/temele-pentru-acasa/info/19>

<https://bigbenschool.ro/temele-pentru-acasa-intre-necesitate-si-placere/>

<https://www.parintiicerschimbare.ro/temele-pentru-acasa/>

PROIECT DIDACTIC PENTRU DISCIPLINA TEORIE-SOLFEGIU-DICTAT

prof. dr. gr. I Iacob Hilda Elisabeta
Colegiul de Muzică "Sigismund Toduță"
Cluj-Napoca

Subiectul lecției: Dictat și solfegiu în tonalități până la 2 alterații inclusiv și în măsurile de 2/4, 3/4, 4/4.

Clasa: VIII

Obiective operaționale: O1 – reactualizarea cunoștințelor legate de sistemul tonal-funcțional
O2 – reactualizarea metricii omogene cu unitatea de timp pătrimea
O3 – consolidarea deprinderilor de a scrie dictat
O4 – consolidarea deprinderilor de solfegiere la prima vedere

Tipul lecției: consolidare

Metode didactice : demonstrația, explicația, conversația, exercițiul, audiția, problematizarea

Mijloace didactice : tabla, marker, fișe de lucru, partituri, pian

Momentele lecției	Activitatea profesorului	Activitatea elevului	Metode didactice	Mijloace didactice	Evaluare
Captarea atenției	P salută, prezintă invitații, face prezența. Amintește grupei obiectivul principal din această perioadă : pregătirea pentru proba de aptitudini din cadrul admiterii în cl. IX.	E răspund	Conversația	Catalogul online al grupei	scrisă, individuală, sumativă
Reactualizarea cunoștințelor	P verifică tema (solfegiu memorizare) și discută eventualele greșeli.	E răspund prin sondaj și în grup	Solfegierea	Solfegiul/caiet	Orală-individuală Colectivă-orală

<p style="writing-mode: vertical-rl; transform: rotate(180deg);">Consolidarea cunoștințelor</p>	<p>P propune o fișă de lucru combinată, în care se vor valorifica toate tipurile de abordare a scrierii unui dictat, pentru ca fiecare elev să-și selecteze/ exerseze cea mai potrivită metodă. de lucru.</p> <p>P anunță că fișa se va verifica colectiv, la sfârșit, pentru a antrena concentrarea pe termen lung.</p> <p>Pct.1 : se dă sunetul-etalon LA1 ; se dă pulsația pentru unitatea de timp MM=60 ; la finalul fragmentului se mai dă o dată LA1 ; fiecare fragment se execută o singură dată.</p> <p>Pct. 2 : Se dă acordajul pentru Fa major și pulsația, apoi se execută fragmentul de 2 ori.</p> <p>Pct.3 : Se cântă fragmente de câte două măsuri ; fiecare fragment se execută de 3 ori, fără legătură.</p> <p>Pct.4 : P cere E să stabilească măsura (4/4) ; P indică tonalitatea – si minor ; se cântă fragmente de câte 2 măsuri ; fiecare fragment se cântă de 4 ori (de 2 ori cu legătură).</p> <p>P corectează împreună cu E fișa.</p>	<p>E receptează explicațiile, pun întrebări.</p> <p>E receptează explicațiile P și îndeplinesc sarcinile din cerințele fișei.</p> <p>E dau răspunsuri oral.</p>	<p>Explicația</p> <p>Conversația</p> <p>Demonstrația</p> <p>Exercițiul (dictat)</p> <p>Audiția</p> <p>Problematizarea</p>	<p>Creion, radieră, fișe, pian</p>	<p>Orală-individuală</p> <p>Colectivă-scrisă</p>
--	--	---	---	------------------------------------	---

Transfer de cunoștințe	<p>P propune solfegierea celor 8 măsuri de la pct.3-4 din fișa de lucru, care formează un solfegiu, pentru ca E să aplice toate momentele de abordare a solfegierii la prima vedere.</p> <p>P solicită E să enumere aceste momente : plasarea în tonalitate prin acordaj, clarificarea în auzul intern a formulelor ritmice și a intervalelor dificile, stabilirea pulsației și execuția propriu-zisă.</p>	<p>E urmăresc fișa și receptează explicațiile.</p> <p>E răspund : enumeră etapele, analizează solfegiul, realizează acordajul, realizează citirea ritmică, apoi solfegierea, în grup și în lanț.</p>	<p>Explicația</p> <p>Conversația</p> <p>Solfegiuarea (exercițiul)</p>	<p>Fișe cu solfegiul intergal</p>	<p>Individuală-orală</p> <p>Colectivă-orală</p>
Tema pt.acasă	<p>P propune E să pregătească pentru ora următoare solfegiul de pe fișă, conform etapelor reactualizate și să-l memoreze.</p>	<p>E cer eventual explicații suplimentare.</p>	<p>Conversația</p>	<p>Fișa de lucru cu tema</p>	

Bibliografie:

Dumitrescu, Ion, *120 Solfegii de grad superior*, Ed. Muzicală, București, 1979

Furda, Augusta, *Culegere de solfegii și dicteuri pentru admiterea în clasa a IX-a pentru uzul liceelor de muzică*, Editura Napoca Star, Cluj-Napoca, 2018

Furda, Augusta, *Solfegii pentru uzul liceelor de specialitate*, Editura MPC, 1996

Studiu de caz : Posibilități de dezvoltare a capacității intelectuale a elevilor de la Colegiul Național Economic “Theodor Costescu” folosind metode atractive de predare

Prof. ec. Iagăru-Tudor Elena

Colegiul Național Economic” Theodor Costescu”

Drobeta Turnu Severin, Mehedinți

Strategia didactică reprezintă un sistem de mijloace și metode didactice ce au ca scop atingerea obiectivelor. Strategia se prezintă sub formă de scenariu didactic unde sunt implicați profesorii, elevii, obiectivele și metodele didactice.

Strategiile didactice interactive au în vedere învățarea activă și presupun organizarea elevilor în microgrupuri în scopul cooperării acestora. Rolul profesorului nu mai este de transmițător de informații ci de organizator și facilitator a activităților de învățare. Profesorul dă posibilitatea elevilor să participe la actul de predare și să-și dezvolte competențele, deprinderile și abilitățile.

Elevii au diferite ritmuri și stiluri de învățare.. Metodele interactive dezvoltă la elevi stima de sine și un sentiment pozitiv față de învățare.

Chestionar privind utilizarea metodelor atractive de predare – învățare

1. Relația profesor-elev vă stimulează învățarea?

a. Da

b. Nu

2. Metodele atractive de predare-învățare folosite de profesor vă influențează favorabil învățarea?

a. Da

b. Nu

3. Metodele moderne vă împiedică să învățați?

a. Da

b. Nu

4. Metodele moderne vă asigură succesul în învățare ?

a. Da;

b. Nu;

5. Considerați metodele moderne mai atractive decât cele tradiționale?

a. Da

b. Nu

6. Care este stilul vostru preferat de învățare?

a. Stilul auditiv

b. Stilul vizual

c. Stilul practic

Chestionarul s-a aplicat pe 16.01.2017 pe un număr de 29 elevi din clasa a XII a A. În urma aplicării chestionarului referitor la metodele moderne de predare și a analizei răspunsurilor la întrebările aplicate am constatat următoarele:

La întrebarea nr. 1: “Relația profesor-elev vă stimulează învățarea?” 26 elevi din 29 au răspuns da, iar 3 au răspuns nu.

La întrebarea nr. 2: “Metodele atractive de predare-învățare folosite de profesor vă influențează favorabil învățarea?” 27 elevi din 29 au răspuns da, iar 2 au răspuns nu.

La întrebarea nr. 3: “Metodele moderne vă împiedică să învățați?” 27 elevi din 29 au răspuns nu și doar 2 au răspuns da.

La întrebarea nr. 4: “Metodele moderne vă asigură succesul în învățare?” 26 de elevi din 29 au răspuns da, iar 3 au răspuns nu.

La întrebarea nr. 5: “Considerați metodele moderne mai atractive decât cele tradiționale?” 29 de elevi din 29 au răspuns da.

Referitor la stilul preferat de învățare de la întrebarea nr. 6, 20 de elevi au stil vizual și auditiv, iar 5 elevi au stil practic.

În concluzie, majoritatea elevilor sunt influențați în procesul de învățare de calitatea relației profesor-elev, în mare măsură metodele moderne de predare-învățare le asigură succesul în învățare și toți elevii chestionați au considerat că metodele activ-participative sunt mai atractive decât cele tradiționale. Majoritatea elevilor asimilează informațiile necesare în clasă, în timpul procesului de predare-învățare, folosind stilul de învățare auditiv și vizual. Metodele moderne sunt mai atractive pentru elevi deoarece îi motivează în învățare, îi ajută să coopereze, le stimulează atenția, imaginația, creativitatea în detrimentul metodelor clasice pe care le consideră monotone.

Bibliografie

- 1. Burja, V, Voiculescu, F, Didactica științelor economice, Editura Irecson, București, 2006**
 - 2. Cerghit, I, Metode de învățământ, Ed. a I-a, Editura Polirom, Iasi, 2007**
 - 3. Cucuș, Constantin, Pedagogie, Ed. a II-a, Editura Polirom, Iași, 2002**
 - 4. Neacșu, I, Metode și tehnici moderne de învățare eficientă, Editura Militară, București, 1990**
- Oprea, C, L, Strategii didactice interactive, Editura Didactică și Pedagogică, București.**

O metodă modernă de evaluare- harta conceptuală

Prof. Iancu Claudia
Colegiul Național "Vasile Alecsandri", Galați

Moto: „Adevărul se găsește întotdeauna în simplitate, și nu în multiplicitatea și confuzia lucrurilor.” Isaac Newton

Pentru utilizarea eficientă a metodelor, în practica didactică, este necesară cunoașterea lor din punct de vedere teoretic, o minimă experiență în utilizarea acestora și integrarea corespunzătoare în proiectul didactic, într-o corectă interrelație cu metodele tradiționale.

Am ales să prezint una dintre metodele pe care le-am folosit deseori la clasă : *Harta conceptuală(organizatorul grafic)*. Aceasta este o tehnică de reprezentare vizuală a conceptelor și a legăturilor dintre ele. A apărut ca urmare a teoriilor cognitiviste ale lui David Ausubel și, ulterior, a cercetărilor lui Joseph D. Novak, începând cu anii '70, la Universitatea Cornell, S.U.A. Novak, prin hărțile conceptuale, acordă o importanță majoră formării de legături între concepte în procesul învățării. Am aplicat această metodă la ora de limba și literatura română pe lecțiile : “Enigma Otiliei”, de G. Călinescu , „ Baltagul”, de M. Sadoveanu, nuvela „ Moara cu noroc ”de I. Slavici și basmul „ Povestea lui Harap Alb”, de I. Creangă.

Conceperea hărților conceptuale se bazează pe temeiul : „*învățarea temeinică a noilor concepte depinde de conceptele deja existente în mintea elevului și de relațiile care se stabilesc între acestea*” (Teoria lui Ausubel). Esența cunoașterii constă în modul cum se structurează cunoștințele. Important este nu cât cunoști, ci relațiile care se stabilesc între cunoștințele asimilate. O hartă conceptuală prezintă următoarele *caracteristici*:

- ☉ Este o reprezentare grafică a componentelor unui proces sau concept, precum și a relațiilor dintre ele .Informațiile dintr-o lecție sau un text se organizează în jurul unor termeni-cheie, tema principală este plasată în centrul organizatorului;
- ☉ Subtemele sunt plasate în jurul temei principale, însoțite de caracteristici. Prezentarea schematizată a cunoștințelor ajută la o mai bună structurare a lor, precum și la o consolidare mult mai eficientă a acestora.
- ☉ O hartă conceptuală conține cel puțin 10-15 subteme secundare, terțiare etc.
- ☉ Se folosesc forme de ciorchine pentru reprezentare, căsuțe sau cercuri, într-o modalitate ierarhizată. □ Săgețile dintre căsuțe sunt utilizate frecvent pentru a indica tipul de relație existentă între componente (determinare, relaționare etc.) .

Avantajele acestei metode de evaluare se reflectă prin:

- ☑ Utilizarea ei facilitează memorarea mai rapidă și mai eficientă a informației.
- ☑ Facilitează dezvoltarea gândirii logice și a abilităților de învățare.
- ☑ Poate fi folosită pentru orice disciplină, dar și pentru a rezolva situații- problemă reale din viața de zi cu zi .
- ☑ Este un mod de lucru ordonat și construit cu imaginație și simț artistic.

Cunoscând toate acestea, mi-a fost foarte ușor să-mi concep activitatea instructiv-educativă . Lecțiile de la limba română, au făcut legătura, prin această metodă(tipul de hartă conceptuală lineară), între informațiile primite în cadrul unei teme (lecții) din capitolul parcurs , autor și aplicabilitatea în viața de zi cu zi a acelor achiziții.

La început am propus elevilor spre completare hărți conceptuale strict dirijate, oferind atât conceptele ce urmează a fi completate cât și trimiterile. Cu timpul, i-am lăst să-și aleagă conceptele și să stabilească singuri relațiile dintre ele.

Acest mod de predare transformă elevul într-un actor, activ participant în procesul de învățare, pregătit să-și însușească cunoștințele prin efort propriu. Cu o angajare optimă a gândirii se mobilizează în raport cu sarcinile de învățare date, se identifică cu situația de învățare în care este antrenat, fiind parte activă a propriei transformări și formări, generată de cunoaștere. Am îndrăgit alături de elevii mei multe dintre metodele de predare activ-participative și ca urmare, le utilizez în cadrul activităților școlare și extrașcolare. Nu există răsplată mai mare penru un cadru didactic, decât satisfacția lucrului bine înțeles, citită pe chipul învățăceilor săi, după o lecție bine înțeleasă, iar metodele moderne de lucru favorizează acest fapt.

Bibliografie:

1. Stoica, A., (1999- 2000) *Metodologia elaborării testelor de progres școlar*, Colegiul Universitar Credis, București.
2. Stoica, A., (2000) *Metode și instrumente de evaluare*, București.
3. www.didactic.ro

Utilizarea platformei wand.education în activitatea de predare-învățare-evaluare

Prof. Iancu Claudia
Colegiul Național “Vasile Alecsandri”, Galați

În urma parcurgerii cursului „Crearea și utilizarea de resurse e-learning prin platforma educațională “wand.education“, în cadrul Școlii Internaționale de Vară a Asociației Generale a Învățătorilor din România, în perioada 10-13 iulie 2020, am descoperit această platformă realizată de specialiștii SIVECO, disponibilă și în limba română.

Aceasta oferă o alternativă la lecțiile clasice, furnizând profesorilor posibilitatea proiectării și desfășurării unor activități atractive și interactive de predare-învățare și evaluare, Pune la dispoziție atât o bibliotecă ce cuprinde lecții și fișe de lucru create de profesori, cât și posibilitatea de a realiza propriile resurse de e-learning, de a le furniza clasei și de a beneficia de o evaluare detaliată, formativă și sumativă.

Utilizarea platformei mi s-a părut relativ ușoară. În primul rând mi-am realizat contul de profesor și am format clasa, colaborând cu părinții elevilor, care și-au exprimat acordul pentru utilizarea platformei și mi-au furnizat adresele de mail. Elevii înscriși pe platformă sunt în clasa a IX-a și au cunoștințe destul de bune de utilizare a tehnologiei, așa încât nu au avut probleme de accesare a platformei.

Pasul următor a fost acela de crea propriile resurse de învățare, utilizând instrumentele puse la dispoziție. Le-am publicat și în biblioteca platformei, pentru a fi accesibile utilizatorilor acesteia, care le pot transfera în spațiul propriu, pentru a le folosi cu elevii lor.

Resursele e-learning create au utilizat activități de învățare predefinite disponibile în aplicație, pe care le-am selectat în funcție de temă, interesul și feed-back-ul elevilor. Dintre acestea menționez: ordonarea cuvintelor într-o propoziție, bifarea în tabel a informațiilor solicitate, identificarea variantei corecte, asocierea propozițiilor, cuvintelor, imaginilor, „banca de cuvinte“ (selectarea acestora pe criterii date), activități expozițive, cu text, imagini, videoclipuri inserate din surse externe, jocuri de învățare (puzzle, rebus, trivia) etc.

Datorită varietății instrumentelor puse la dispoziție de platformă, un profesor creativ poate realiza lecții antrenante, bazate pe joc, cu activități de învățare, consolidare, evaluare care urmăresc atingerea obiectivelor propuse. Temele furnizate elevilor sunt însoțite de informații referitoare la data de începere a lor, precum și la data limită până la care pot fi efectuate. De asemenea, pot fi redeschise, dacă unii elevi nu reușesc, din diferite motive, să-și facă tema în perioada stabilită.

Evaluarea temelor reprezintă un punct forte al platformei. În primul rând elevii pot să trimită feed-back, să aprecieze conținutul creat de profesor cu stele (de la 1 la 5) și să scrie mesaje referitoare la temele primite. În al doilea rând, evaluarea realizată automat de platformă, pe măsură ce elevii rezolvă sarcinile de lucru, rapoartele primite, cu grafice, informații privind stadiul de rezolvare, corectitudinea acesteia, atât la nivelul clasei, cât și individual, ușurează activitatea profesorului, facilitând monitorizarea activității elevilor și îndrumarea lor.

Datele furnizate de rapoarte permit sprijinirea elevilor în finalizarea temei, dar și consolidarea cunoștințelor elevilor, având informații clare referitoare la gradul de atingere a obiectivelor propuse. Utilizarea unei platforme de învățare poate dinamiza procesul de predare-învățare-evaluare, venind ca o completare sau ca o alternativă la demersul didactic clasic, reunind factorii implicați în educație (profesori, elevi, părinți) și în afara sălii de clasă, oferind flexibilitate, conținuturi adaptate nevoilor elevilor, experiențe de învățare pozitive, o evaluare obiectivă.

Bibliografie:

1. <https://www.agerpres.ro/ots/2017/06/13/wand-education-revolutia-creata-de-siveco-in-domeniul-lectiilor-interactive>

HARTA CONVERSAȚIONALĂ – UTILIZARE PENTRU EXTERNALIZAREA PROBLEMEI ELEVULUI (REFLECȚII PERSONALE)

Motto: "Învață din ziua de ieri, trăiește pentru ziua de azi și speră pentru ziua de mâine.

Lucrul important este să nu te oprești din a pune întrebări."

Albert Einstein

Autor: prof. psih. Ichim Adriana Ramona,

Centrul de Resurse și Asistență Educațională "Speranța", Timișoara, jud. Timiș

Conturarea problemei elevului cu care dascălul interacționează se realizează pe baza întrebărilor folosite. Procesul de consiliere psihoeducațională și/ sau psihoterapeutică presupune și un moment în care ascultarea și reacția sunt două procese cognitive importante ce îi poate permite consilierului sau psihoterapeutului să utilizeze tehnicile și strategiile terapeutice adaptate contextului și momentului potrivit, cum ar fi și harta conversațională.

Un exemplu este acesta când am solicitat să se povestească evenimentul care "a dus" la tristețea pe care o simte elevul, acesta fiind un moment foarte delicat, ca o furtună de emoții puternice, care nu se oprea și parcă accentua și mai mult problema – tristețea la tristețea mamei că a murit fiica, dar urmând pașii de lucru, mi-a fost ușor să direcționez conversația spre acea zonă în care să pot purta conversații cât mai amănunțite și să pun întrebările, punându-mă în postura de terapeut "curios și greu de cap". Experiența în comunicare cu elevul și-a pus amprenta în mod vădit asupra gestionării emoțiilor acestuia în cauză, în sensul că am simțit o conversație ușor de realizat, foarte fluidă în a putea adresa întrebările de dezvoltare a conversației.

Totodată pe parcursul desfășurării conversației, cu cât înțelegeam mai mult originea problemei, aveam tendința să nu pun acele întrebări necesare de dezvoltare a conversației, pe care le-am considerat apoi foarte necesare tocmai de a nu călca în capcana de a nu pune întrebări și elevul să vorbească mai puțin. Cele trei direcții folosite în modul cum am adresat întrebările – puterea problemei, slăbiciunea problemei și problema ca resursă, mi-au oferit suportul necesar a-mi ghida setul de întrebări necesare, în așa fel încât elevul să-și externalizeze emoțiile și să se poziționeze în afara problemei, să se vadă pe el însuși în absența problemei. Minorul avea tendința să se axeze doar pe puterea problemei, însă întrebările de clarificare a

problemei îl ajuta să vadă și alte laturi ale problemei, extrapolându-se calea spre soluționarea problemei.

În cadrul conversației au fost multe emoții comunicate de elev, care descriau o experiență la care se întrepătrundea propria mea experiență de viață cu experiența elevului și tocmai de aceea traversam des traseele în care exista tendința să nu adresez acele întrebări de clarificare, însă modul cum elevul se axa în cadrul conversației pe descrierea problemei, îmi era suficient să văd direcția greșită și să sprijin în a separa problema de persoană. Întrebările de clarificare adresate ajuta să se creeze contextul în care eram împotriva problemei și, nicidecum unul împotriva celuilalt, devenind chiar aliați împotriva problemei externalizate, etapa la care ajungeam personificând efectiv problema, de exemplu – “când Tristețea încearcă să te domine, care sunt lucrurile pe care le faci, dar pe care nu le-ai face dacă Tristețea nu ar fi prezentă? În ce fel Tristețea îți afectează relațiile cu ceilalți?” Aceste întrebări au fost de real folos tocmai ca traseul conversației noastre să dezvolte o perspectivă diferită asupra sinelui și asupra relațiilor cu ceilalți.

Impactul pozitiv în utilizarea direcției - problema ca resursă – a fost evident semnificativă pentru client, deoarece în acel moment s-a creat un deblocaj în care aveam sentimentul că devin un aliat pentru elev în a găsi soluții despre ce putem face cu tristețea, adică să căutăm beneficiile unei probleme apăsătoare. Această latură a conversației, mi-a oferit o perspectivă în atingerea obiectivului conversației, cu toate că nu a fost ușor de întreținut, deoarece elevului îi venea greu să vadă beneficiile, să le identifice și să considere că sunt beneficii, însă antrenarea sa într-un sistem de relații și experiențe dintr-o altă perspectivă oferită în cadrul familiei, în societate și la locul de muncă l-a sprijinit să dea o altă semnificație.

Consider că succesul utilizării hărții conversaționale depinde de mai mulți factori.

De asemenea, cred că este important să avem în calcul, în mod principal, să întrețin o conversație cât mai bogată în detalii, ca, cu acele cuvinte și experiențe ale elevului, să fie bine delimitată externalizarea problemei.



FAMILIA ȘI JOCUL DE GRUP, CU MULTIPLE VALENȚE ÎN DEMERSUL RECUPERATIV-TERAPEUTIC LA COPILUL CU CERINȚE EDUCAȚIONALE SPECIALE

Autori: Prof. psih. Ichim Adriana - Ramona,
Centrul de Resurse și Asistență Educațională “Speranța”, Timișoara, jud. Timiș,
Prof. înv. preșcolar, Mureșan Denisa,
Grădinița P.P. Giarmata, jud. Timiș

Școala Părinților a pornit de la ideea de suport pentru părinți, fiind un club în care sunt prezenți doar părinții, organizat în cadrul instituției, cu scopul de a veni în sprijinul părinților care au copii cu cerințe educaționale speciale pentru îmbunătățirea abilităților socio-relaționale și de comunicare părinte - copil atât în mediul familial, cât și în mediul extrafamilial, mediul grădiniță - școală. Temele abordate sunt evidențiate ca urmare a identificării nevoilor părinților și copiilor cu cerințe educaționale speciale, precum și a dificultăților de relaționare părinte - copil, mai ales la nivel de vârstă antepreșcolară, preșcolară și școlară mică.

Importanța familiei în demersul recuperativ - terapeutic este evidentă și prin prezența membrilor familiei în mediul de acasă, mediul natural, în afara programului de grădiniță sau școlar care pot constitui un grup prielnic pentru inițierea jocurilor de familie sau jocuri de grup. Astfel, jocul de grup apare ca o principală metodă terapeutică de a ieși din rutina zilnică, dar și a modului creativ de îmbinare a resurselor materiale pe care familia le deține, fapt ce implică și solidarizarea membrilor pe diferite sarcini de grup/ de responsabilizare în cadrul familiei.

Workshop-ul realizat cu părinții pe tema jocurilor de grup sprijină nu doar copilul cu cerințe educaționale speciale pentru dezvoltarea armonioasă a competențelor cognitive, socio-emoționale și de autonomie personală, dar efectul este benefic și asupra părinților, ca beneficiari indirecti, deoarece se îmbunătățește realmente un traseu sănătos de gestionare a emoțiilor copilului într-un context ludic, în care voința copilului se educă și se adaptează la normele de grup, la normele instituite de adult, cu atât mai mult cele instituite în cadrul familiei. Astfel, consilierea părinților în acest demers presupune oferirea de oportunități și beneficii ca urmare a desfășurării activităților ludice cu acele resurse sau materiale didactice corespunzătoare care să faciliteze îndeplinirea obiectivelor propuse.

Exemplu de workshop susținut cu părinții pe tema jocului, în cadrul Școlii Părinților, în special a jocurilor de grup, nu doar individual, este afișat mai jos:

WORKSHOP - „ȘCOALA PĂRINȚILOR”

TITLUL ACTIVITĂȚII: „Valențele educative și recuperativ - terapeutice ale jocului la copiii cu cerințe educaționale speciale”

TIPUL ACTIVITĂȚII: activitate informativ - suportivă

DATA: 14.12.2023

LOCUL DE DESFĂȘURARE: sediul CRAE „Speranța”, Timișoara;

COORDONATOR: Prof. psih. Ichim Adriana Ramona

SCOP:

- Dezvoltarea abilităților părinților în activitatea de intervenție asupra copilului
- Valorificarea achizițiilor psihoindividuale și de vârstă al copiilor prin joc de

către părinte prin explorarea, experimentarea mediului înconjurător și ancorarea lor pragmatic - socială;

OBIECTIVE:

- Să comunice o calitate pe care părinții consideră că o au în rolul de părinți;
- Să exprime gândurile, emoțiile și nevoile pe care le au ca părinți în ceea ce privește desfășurarea activităților de joc întreprinse cu propriii copii;
- Să enumere tipurile de jocuri desfășurate, pe nevoile propriilor copii;
- Să exemplifice pentru propriul copil tipurile de jocuri adaptate instrumentelor de lucru prezentate de terapeuți;
- Să enumere posibile puncte tari, puncte slabe, oportunități, amenințări referitor la o decizie luată într-o problemă ce vizează propriul copil pe care o soluționează prin jocurile de grup și individuale;
- Să definească într-un cuvânt participarea la activitate de joc ca o oportunitate/soluție pentru copil;

PARTICIPANȚI: Părinții copiilor care frecventează terapiile CRAE „Speranța”

ARGUMENT: Alegerea temei s-a realizat în urma comunicării și interesului exprimat de părinți;

DESCRIERE:

Prin această activitate se vor oferi, dar se va și gândi și scrie împreună cu părinții acele strategii de rezolvare de probleme a copiilor în situații concrete din cadrul activităților de joc desfășurate atât individual, cât și în grup, în mediul familial și în mediul grădiniță - școală , traversarea cu discernere și asumare a alegerilor făcute de către părinte, precum și încurajarea copiilor în a acționa independent în diverse sarcini preșcolare și școlare folosind ca metodă jocul, având drept consecință dezvoltarea și gestionarea echilibrată a sentimentelor și emoțiilor pozitive pentru îndeplinirea nevoilor și valorilor umane universale, în special buna dispoziție și confort emoțional în întreprinderea relațiilor interumane. Astfel, au fost abordate și descrise detaliat jocurile benefice stimulării polisenzoriale, cognitive, socio-emoționale, de formare a deprinderilor motrice de bază, precum și jocurile de dezvoltare a autonomiei personale.

Fotografiile realizate cu produsele activității vor fi adunate într-un colaj și vor fi postate pe pagina de Facebook a instituției.

CONCLUZII (impactul activității asupra grupului țintă, copiilor, familiei, etc.):

Prin desfășurarea acestei activități, părinții vor avea oportunitatea de a identifica și analiza experiențele personale cu propriul copil cu cerințe educaționale speciale la activitățile de joc desfășurate, din care vor extrage acele instrumente de lucru viabile pentru eficientizarea relaționării în mediul familial, precum și în mediul școală - grădiniță, vor construi și vor adapta acele strategii specifice ajutorării propriilor copii în funcție de particularitățile lor psihoindividuale și de vârstă, prin generarea de soluții care să sprijine satisfacerea nevoilor acestora în relație cu terapeutul/ dascălul de la clasă.

Exemple de jocuri sugerate în relațiile din cadrul familiei și în mediul extrafamilial



TERAPII SPECIFICE PRIN JOC DE GRUP

“Prietenii la joc”...
(jocuri interactive de stimulare a limbajului dialogat,
jocuri de mișcare pentru educarea
competiției constructive în grup)

Prof. psih. Iachim Adriana Ramona,

Joc interactiv, de stimulare a comunicării, a limbajului dialogat, cu utilizare de suport imagistic
Sarcini didactice: citim înșirgini, răspundem la întrebări cu propoziții simple și dezvoltate, să înțelegem ce înseamnă prietenia, la ce ne ajută, cum ne putem juca împreună cu prietenii (vecinii, membrii familiei!)

Să ne facem prieteni

De ce trebuie să ne împrietenim?

Ne jucăm

Împărțim lucrurile

Ascultăm

Offerim ajutor

Joc de întrecere cu prietenii, cu membrii în familie...

Materiale didactice: ou de lemn sau o jucărie de pluș care trebuie denumită

Sarcina de joc: să așeze mâna pe partea componentă a corpului denumită de a treia persoană – cap – mâini – picioare (genunchi) sau pe obiectul denumit ce apare între partenerii de joc – primul care așază mâna pe obiectul denumit (sau joacă de pluș), îl și ridică și câștigă jocul (seria se repetă pentru amuzament și pentru educarea atenției și a competiției constructive);

Trăgând amănunțit în jurul Casei de Familie

Trăgând amănunțit în jurul Casei de Familie

Joc de întrecere cu prietenii, cu membrii în familie...

Materiale didactice: ață, pahare de unică folosință, 2 scaune, doi parteneri de joc
Sarcina de joc : suflăm spre pahare pentru a se mișca pe firul de ață (primul care ajunge cu
paharul spre scaun opus este câștigătorul);



Prietenia prin muzică și mișcare

Cântecel: Prieteni - Cantece pentru copii



https://www.youtube.com/watch?v=w9kDYyoV_II

Jocuri de mișcare în casă – jocuri de întrecere în
familie (alte sugestii de joc)



https://www.youtube.com/watch?v=YeQyXj_CnUc

Surse de internet:

- ✓ www.twinkl.ro
- ✓ https://www.youtube.com/watch?v=w9kDYyoV_II
- ✓ https://www.youtube.com/watch?v=YeQyXj_CnUc

ACTIVITĂȚILE INTEGRATE -EXEMPLE DE BUNE PRACTICI-

**Profesor învățământ primar Ilie Mihaela
Școala Gimnazială „Zaharia Stancu”**

Activitatea integrată se dovedește de a fi o soluție pentru o mai bună corelare a activităților de învățare cu viața societății, cultura și tehnologia didactică. Pentru copiii mici, adaptarea la regimul grădiniței se face adesea cu greutate. Cea mai ușoară cale de a-l face pe copil să nu simtă absența mamei, a jucăriilor și lucrurilor personale de acasă este aceea a "scenarizării" activităților din grădiniță. Marea artă a educatoarei este aceea de a fi o artistă deosebită și de a da, în fiecare clipă, "marea reprezentație" în fața micilor spectatori și de a-i implica și pe ei.

Activitatea integrată - este activitatea specifică reformei curriculare propusă de noul Curriculum pentru învățământul preșcolar. Aceasta se desfășoară atât ca activități în cadrul unui proiect tematic, cât și în cadrul proiectării pe teme săptămânale. Procesul instructiv-educativ pe care îl desfășurăm în grădiniță, permite fiecărei educatoare, sau echipe de educatoare, punerea în valoare a propriei experiențe didactice, prin activități educative cu caracter integrat, și cu o abordare complexă a conținuturilor.

Prin activitate integrată înțelegem – demers global, în care granițele dintre categoriile de activități dispar, activitatea desfășurându-se după un scenariu unitar, în scopul investigării unei teme. Demers concertat, coerent, care nu se desfășoară fiindcă se cere, ci pentru că asigură un plus în educarea și instruirea copiilor. Aceste activități ample, care reunesc conținuturi din științe și domenii diferite înlesnesc copilului procesul înțelegerii, însușirii și aplicării cunoștințelor. Astfel se creează situații de învățare optim structurate din punct de vedere logic, psihologic și pedagogic, determinând experiențe de învățare mai complexe, net superioare celor monodisciplinare. Activitatea integrată din grădiniță ne conduce la realizarea unui scenariu bine gândit pentru o zi. Această activitate presupune o împletire de obiective care provin de la arii curriculare diferite, apelându-se la conținuturi din diferite domenii.

Activitatea integrată poate fi definită ca fiind un demers coerent, global în care granițele dintre discipline dispar, activitatea desfășurându-se după un scenariu bine stabilit, în scopul investigării unei teme. Prin aceste activități se va pune accentul pe dezvoltarea gândirii critice, pe latura calitativă a formării, pe feed-back-ul pozitiv. Integrarea se va face prin împletirea într-un scenariu bine încheiat a conținuturilor corespunzătoare ariilor curriculare implicate. În maniera activităților integrate întregul program al unei zile reprezintă un tot, un întreg, având o organizare și structurare a conținuturilor menită să elimine granița dintre domeniile de învățare.

Avantajele activităților integrate sunt numeroase, dar amintesc numai câteva: dobândește cunoștințe profunde și solide; identifică mai ușor relațiile dintre idei și concepte; face corelații între temele abordate în grădiniță și cele din afara ei; parcurge teme

care-l interesează și le studiază mai mult timp; se încurajează comunicarea; învață să rezolve sarcini prin cooperare; se formează sentimentul de apartenență la grup; devine mai responsabil în procesul învățării. stimulează interesul pentru abordarea unor noi conținuturi și metode; își organizează mai bine planificarea; utilizează o varietate de activități pentru a prezenta tema în profunzime; încurajează copiii să producă idei originale pentru activități.

Într-o situație în care tema săptămânii este „Animale sălbatice”, iar tema activității integrate este „Proiectarea unei grădini zoologice pentru orașul nostru”, conținuturile didactice vehiculate vor proveni din domeniile experiențiale: Științe, Om și Societate și, eventual, din domeniul estetic și creativ, dar se vor selecta acele conținuturi și activități care vor contribui la îndeplinirea cerințelor impuse de tema activității integrate.

De exemplu, alcătuirea proiectului grădini zoologice, cu vizualizarea spațiului și a accesoriilor necesare pentru găzduirea fiecărui tip de animal, discutarea și decizia privind vecinătățile, spațiile de vizitat, hrana necesară, formularea regulilor de comportament pentru vizitatori, estimarea costurilor biletelor etc.

În situația descrisă în exemplul de mai sus, copiii vor fi încurajați să caute informații privind dimensiunile, habitatul, comportamentul, hrana unor animale sălbatice care vor fi găzduite în grădina zoologică, să propună mai multe variante de organizare a grădini zoologice, pe care să le illustreze cu material intuitive (gărdulețe, cuști construite din cutii de carton sau cuburi, animale în miniatură etc.).

Activitățile integrate aduc un plus de lejeritate și mai multă coerență procesului de predare-învățare, punând accent deosebit pe joc ca metodă de bază.

În planificarea proiectului „*Familia mea*” am pornit de la premisa că în familie se formează personalitatea copilului și se dezvoltă identitatea sa, este important ca familia să ofere copiilor posibilitatea valorificării lor ca ființe umane, iar copiii să simtă că sunt parte a unei familii. Prin proiectele tematice referitoare la familie copiii au cunoscut componența familiei, felurile familiei și responsabilitățile pe care le pot avea în sânul acesteia. La activitățile de educare a limbajului copiii au învățat poezia *Familia* și au ascultat poveștile *Băiatul care nu se oprea din plâns*, *Hansel și Gretel*, *Cenușăreasa*, *Tom Degețel*, *Frațior și surioara* etc. Activitățile au fost integrate cu activități artistico-plastice în care copii au redat familia și au descris membrii familiei.

Copilul are dreptul la libertatea de opinie și de exprimare, are acces la informare și la materiale care să asigure bunăstarea sa spirituală, socială și morală, are dreptul la educație gratuită în ciclul primar și gimnazial, disciplinele școlare trebuie să fie compatibile cu demnitatea umană a copilului, educația trebuie să dezvolte personalitatea copilului și să-l pregătească pentru viața de adult. Educația este un drept fundamental al copilului. Acest drept nu se limitează numai la accesul la școală, ci se referă inclusiv, la crearea condițiilor adecvate realizării lui. Este important ca procesul de învățământ din grădiniță să îmbine deopotrivă latura formativă cu cea informativă. Astfel li se va dezvolta respectul de sine și li se vor forma abilități proprii. Am citit copiilor povestea *Băiatul care nu voia să*

studieze, am efectuat vizite la școală, activități comune cu școlarii și desene cu tema *Școala mea*. Pentru a cunoaște dreptul lor la opinie, participare, organizare, orice chestiune sau procedură care afectează copilul, dreptul copilului de a-și exprima opiniile și libertatea de a obține și difuza informații, dreptul copilului la libertatea de gândire, conștiință și religie, supus îndrumării corespunzătoare a părinților și legilor naționale și libertatea de asociere, cu excepția cazurilor când un asemenea fapt ar viola drepturile altora, am desfășurat jocul *Ecoul muntelui*, jocuri de rol *La cumpărături*, *În vizită la prietenii noștri*, iar conversațiile, poveștile, cântecele și desenele au contribuit la stimularea capacității de exprimare a copiilor și la dezvoltarea creativității.

“ Lăsați copilul să vadă, să audă, să descopere, să cadă, să se ridice și să se înșele. Nu folosiți cuvinte când acțiunea, faptul însuși, sunt posibile.”

Pestalozzi

Bibliografie:***

- Programa activitatilor instructiv-educative din gradinita;
- Ministerul educatiei si cercetarii „Metoda proiectelor la varstele timpurii” ;Ed. Miniped. Buc2002

INCLUZIUNEA ȘCOLARĂ ȘI INTERCULTURALITĂȚEA

Prof. Ilincăi Daniela
Școala Gimnazială „Al. I. Cuza”
Fălticeni, jud. Suceava

Motto: „O organizație care învață este o organizație în care fiecare învață neîncetat cum să învețe împreună.”
(Lucreția Șirinian)

Interculturalitatea înseamnă înțelegerea, acceptarea și recunoașterea diferențelor dintre indivizi din culturi diferite care interacționează unii cu alții și în ultima instanță trăiesc în același spațiu. Înseamnă diversitate, iar o diversitate bine trăită are efecte benefice prin faptul că ne expune. Ne expune altor culturi, altor mentalități, ne oferă reculul necesar față de cultura și identitatea noastră. În al doilea rând, înseamnă maturitatea de a nu acționa în detrimentul celuilalt conform reflexelor identitare, sau mai precis spus, a acelor reflexe identitare care ar atenta la libertățile celuilalt de o altă cultură și identitate decât a noastră.

Importanța prefixelor din noțiunile de multiculturalism, comunicare interculturală și raporturi transnaționale este analizată de Christian Giordano, care observă că „prefixele multi-, inter- și trans- posedă între ele evidente afinități, dar și subtile diferențe de conotație”. Prefixul multi- accentuează diferența, chiar separarea dintre culturi, prefixul inter- presupune că întâlnirea dintre culturi este mai dinamică, indivizii au capacitatea de a defini, de a plasa și negocia propria apartenență și propria identitate culturală. Prefixul trans- indică capacitatea personală sau colectivă de a transcende granițele culturale și frontierele naționale și de a trece de la o apartenență și de la o identitate la alta cu ușurință. Educația interculturală constituie o opțiune ideologică în societățile democratice și vizează viitorii cetățeni să facă cea mai bună alegere și să se orienteze în contextul schimbărilor intervenite în sistemele de valori. Ea trebuie să devină o constantă a pregătirii cadrelor didactice și să-și pună amprenta asupra programelor școlare și materiilor de învățământ, asupra priorităților educative, asupra criteriilor de evaluare a competențelor și comportamentelor, asupra relațiilor cu părinții și comunitatea, permițând formarea comportamentelor creative în comunicare, cooperare și încredere în cadrul grupului; respect reciproc, toleranța față de opinii diferite. Educația interculturală este cea care susține integrarea socială a grupurilor minoritare în mod „pașnic fără ca acestea să fie nevoite să renunțe la propria identitate. În cadrul culturilor mozaicate de astăzi trebuie să acceptăm ideea că orice grup socio-cultural poate contribui la îmbogățirea vieții comunitare prin schimbul de elemente identitare, prin dialog și implicare a tuturor membrilor comunității multiculturale. Educația interculturală își propune să pregătească indivizii și societățile pentru o mai atentă deschidere spre dimensiunea culturală a existenței lor. În condițiile sporirii contactelor, interacțiunilor posibile, se pot decela două mari seturi de obiective ale școlii interculturale: păstrarea și apărarea diversității culturale a populației școlare. Școala, ca instanță de transmitere a valorilor, se va centra pe pluralitatea culturilor pe care mediul multicultural îl presupune.

Egalitatea diferențelor trebuie să fie baza educației interculturale. Pentru a acorda oportunități și posibilități egale tuturor culturilor, pentru dezvoltarea fiecărei culturi și identități educația interculturală trebuie să respecte diferențele și să promoveze egalitatea. Acest lucru contribuie la depășirea inegalităților sociale. Programa școlară trebuie să conțină o abordare interculturală, bazată pe valori ca solidaritatea, egalitatea și respectul față de diversitate. Din acest punct de vedere, educația interculturală trebuie să constituie baza luptei împotriva rasismului. Educația interculturală promovează atitudini tolerante, deschise, de acceptare și înțelegere firească a raportului *eu-celălalt* și a noțiunii de *străin*, recunoașterea și respectarea diferențelor culturale prin valorificarea pozitivă a relațiilor de egalitate între oameni și nu prin aplicarea polarității *superior-inferior*. De asemenea presupune promovarea

unor politici școlare care să permită egalizarea șanselor în educație și a unor strategii de valorificare a diferențelor culturale pentru a le transforma în resurse pedagogice. Școala este principalul spațiu al învățării pluralității culturale prin prețuirea diversității, a notei distincte aduse de cultura fiecărui actor social participant. Ea trebuie să formeze deprinderea prețuirii valorilor pluriculturale, nu există valori superioare și inferioare, ci există valori specifice care trebuie judecate.

Pentru a obține o cât mai mare reprezentare și eficiență a activităților inter-culturale în școală, se recomandă o strategie care să urmărească structura noului curriculum național, pe cele trei dimensiuni: curriculum nucleu, curriculum la decizia școlii, activitățile extracurriculare. Fiind un domeniu nou, este greu a stabili locul educației interculturale în curriculum oficial, motiv pentru care se acordă o atenție mai mare activităților extracurriculare ale căror obiective și probe de evaluare pot fi direcționate către sentimente, atitudini, lucruri mai puțin palpabile

Politicile educaționale românești au adoptat, începând cu anul 1995, incluziunea școlară a fost adoptată ca principal mijloc de școlarizare al copiilor cu cerințe educaționale speciale (CES), fapt reflectat în legile educației și legislația secundară. Cu toate acestea, tranziția de la un sistem dual (normal-special) la unul integrativ și apoi incluziv, este dificilă, în principal din cauza lipsei de resurse umane calificate și a expertizei. Astfel, chiar și în legislația actuală, incluziunea școlară a rămas un deziderat și este operaționalizată mai degrabă atitudinal (dorința instituției de a deveni incluzivă), decât acțional. Cercetările efectuate în ultimii ani de către universități arată că există câteva bariere în implementarea unei incluziuni eficiente a copiilor cu CES în școala normală: atitudinea profesorilor față de elevii cu CES, insuficienta expertiză didactică pentru instruirea copiilor cu CES, profesori de sprijin insuficienți, lipsa unor politici specifice la nivel de școală etc..

Exemple de bună practică:

- Proiectul „Porți spre prietenie”, grup țintă 99 de elevi cu părinții plecați în străinătate;

1 Proiectul *Porți spre prietenie* (Grup țintă: 99 de copii ai căror părinți sunt plecați în străinătate)

ARGUMENT

Copiii ai căror părinți sunt plecați din țară, cu sau fără contracte de muncă, reprezintă o categorie expusă riscurilor și situațiilor de pericol, care duc în ultimă instanță la încălcarea și nerespectarea drepturilor acestora. Această problemă a căpătat în ultima vreme conotații naționale, motiv pentru care organizațiile nonguvernamentale active în domeniul protecției copilului fac apel la guvernanți în vederea adoptării de măsuri, deoarece s-a demonstrat prin studii complexe că unii minori rămași singuri acasă sau în grija altor persoane se confruntă cu grave probleme la școală și în societate. Autoritatea Națională pentru Protecția și Drepturile Copilului a încheiat deja un protocol cu Oficiul pentru Migrarea Forței de Muncă prin care, fiecare direcție locală va avea obligația să verifice permanent situația copiilor ai căror părinți sunt plecați la muncă în străinătate. Cum verificările se pot face numai pentru cei care pleacă legal în străinătate, datele obținute nu pot reflecta întocmai realitatea, furnizând doar o mică parte din globalitatea problemei, deoarece cei mai mulți părinți pleacă să lucreze în străinătate fără contracte.



Părinții copiilor fac parte din categorii diverse: oameni aflați sub limita sărăciei, oameni care trăiesc din ajutoare sociale, oameni care își doresc mai mult, care vor să le asigure o bunăstare materială copiilor și posibilități de dezvoltare conforme cu secolul în care trăim.

Privarea de afecțiunea și supravegherea părintească îi fac pe acești copii să devină vulnerabili în plan afectiv – motivațional, riscând să abandoneze școala, începând să absenteze de la ore, devenind indisciplinați, diminuându-și performanțele la învățatură, suferind deviații de comportament, ori fiind atrași de alți tineri să comită fapte care nu corespund normelor aprobate de societate.

Prin urmare, în cadrul proiectului *Porți spre prietenie* se va avea în vedere desfășurarea de activități de consiliere individuală și de grup care să vină în sprijinul elevilor, al familiilor acestora și al cadrelor didactice.

Produsul final al proiectului se va concretiza în elaborarea și publicarea unor broșuri și pliante cu rol în formarea și educarea copiilor, a părinților și a educatorilor acestor elevi. De asemenea, se va realiza un CD de prezentare care va fi folosit în scopul asigurării vizibilității proiectului cu diferite prilejuri.

INDICATORI SI MODALITĂȚI DE MONITORIZARE ȘI EVALUARE A REZULTATELOR PROIECTULUI

Indicatori:

A. Calitativi

- incluziunea școlară și socială a tuturor beneficiarilor implicați în proiect;
- ameliorarea problemelor de natură afectivă ale copiilor implicați în proiect;
- îmbunătățirea performanțelor școlare ale copiilor ai căror părinți lucrează în străinătate;
- prevenirea instalării la copii a unor tulburări psihice ca urmare a despărțirii prelungite de părinți;
- asistarea și sprijinirea copiilor în procesul complex al dezvoltării propriilor personalități;
- îmbunătățirea relației părinte – copil;
- responsabilizarea părinților privind rolul pe care îl au în creșterea și educarea copiilor;
- consolidarea relației dintre copil – școală – familie;
- implicarea membrilor comunității locale în activități de voluntariat.

B. Cantitativi

- 99 de copii ai căror părinți lucrează în străinătate se vor integra cu succes în activitățile desfășurate de școală;
- prevenirea situațiilor de risc: tentația străzii, drogurile, tentativele de suicid etc;
- părinții vor fi informați cu privire la riscurile ce decurg din „părăsirea” copiilor pentru o perioadă mai mică sau mai mare de timp, precum și asupra importanței pe care o are preocuparea de îmbunătățire a comunicării părinte – copil;
- membri ai comunității locale vor fi mai informați cu privire la situația menționată;
- sporirea numărului de măsuri adoptate de comunitatea locală în domeniul vizat.

ROLUL PROBLEMELOR PRACTICE IN STUDIUL MATEMATICII

Matematica nu este un simplu șir de operații sau o multitudine de probleme complicate fără soluție. Ea ajută la formarea unor capacități, competențe și atitudini bazate pe gândirea critică, logică, divergentă și creativă. De aici derivă și importanța studierii unor teme de “Matematică practică și distractivă”, începând cu clasa a V-a.

Toți copiii pășesc cu sufletul plin de sentimente contradictorii în gimnaziu. Pentru ei totul este nou, plin de necunoscut și sunt temători cu privire la tot ceea ce îi așteaptă. Oare sunt suficient de bine pregătit la matematică? Cum este doamna de mate? Ce trebuie să fac pentru a demonstra că îmi place matematica și îmi doresc să aflu cât mai multe lucruri noi? Prin alegerea unor teme cu conținut practic, se încearcă atenuarea acestui șoc, dar și atragerea lor spre matematică. În plus, accentul în evaluarea elevilor este pus din ce în ce mai mult pe rezolvarea problemelor cu caracter practic aplicativ. Cerințele actuale ale învățământului urmăresc formarea unui elev capabil să aplice cunoștințele teoretice în viața de zi cu zi, nu doar teoretizarea acestora.

Materialul prezentat face apel la cunoștințele dobândite în ciclul primar, extinzând cu noțiunile din clasa a V-a, toate într-un cadru de joc. Conținutul problemelor propuse spre rezolvare îi va duce pe micuții matematicieni în lumea glumelor și șotiilor, a misterelor și de ce nu ... în viața de zi cu zi. Caracterul practic-aplicativ și distractiv al acestor probleme urmărește stimularea plăcerii și a interesului pentru matematică.

Aceste tipuri de exerciții îi pregătesc pe elevi pentru rezolvarea unor situații problematice întâlnite în viața cotidiană. Se cultivă astfel perseverența, încrederea în sine, voința de a duce la bun sfârșit un lucru început, spiritul de întraajutorare, comunicarea între elevi, asumarea diverselor roluri în cadrul unui grup.

Modalitățile prin care se va realiza evaluarea îl vor aduce pe elev în lumea lui zilnică, astfel că el singur va putea culege informațiile necesare și va fi răsplătit și laudat pentru aceste lucruri. Astfel el va reuși mult mai ușor să se integreze în societatea din care va face parte.



ACTIVITĂȚI MATEMATICE ZILNICE



APLICAȚII ÎN AGRICULTURĂ



1. Un fermier obține de pe o suprafață de 1500m^2 o cantitate de 360 t de roșii. Ce producție medie a realizat pe m^2 ?

Dacă pentru roșiile obținute de pe 1m^2 , în urma vânzării a obținut 45 lei, ce sumă a obținut în total pe toată cantitatea de roșii?



2. O suprafață de teren în formă de pătrat cu latura de 50 m a fost cultivată cu dovleci. Știind că de pe 1m^2 de suprafață cultivată s-a recoltat în medie cantitatea de 25,4 kg de dovleci, să se afle cantitatea de dovlecii recoltată de pe întreaga suprafață.



3. Aflați câte tone de porumb încap într-un siloz în formă de cub cu muchia de 10 m dacă 1m^3 de porumb cântărește 655 kg.



4. O grădină în formă de pătrat este împărțită în două suprafețe în formă de dreptunghi pe care se cultivă roșii și ardei. Știind că suprafața cultivată cu roșii este de 20dam^2 , iar cea cultivată cu ardei este de 16dam^2 , să se determine perimetrul grădinii.



APLICAȚII ÎN CONSTRUCȚII



1. Câți m^3 de beton B150 se pot prepara dacă dispunem de 5 t de pietriș?

Cantitățile necesare pentru prepararea unui m^3 de beton B 150 sunt:

ciment = $279\text{kg}/\text{m}^3$ (65,5 lopeți de ciment/ m^3)

pietriș = $0,64\text{m}^3 \cdot 1600\text{kg}/\text{m}^3 = 1024\text{ kg} = 213$ lopeți

nisip = $0,75\text{m}^3 \cdot 1300\text{ kg}/\text{m}^3 = 975\text{ kg} = 226$ lopeți

Ce cantitate este necesară din celelalte materiale (în kg și în lopeți)?

2. La o fabrică de cărămidă se folosesc 1,25 kg de argilă pentru confecționarea unei cărămizi. Aflați câte cărămizi pot fi confecționate din 5000 kg de argilă.



4. Pe o stradă cu lungimea de 3 km se toarnă un covor de asfalt cu lățimea de 6 m și grosimea de 1,5 dm. Aflați câte tone de asfalt sunt necesare pentru asfaltarea străzii, dacă 1dm^3 de asfalt cântărește 1,7 kg.



3. Câți m^2 de mochetă sunt necesari pentru a acoperi podeaua camerei lui Marius?

5 m

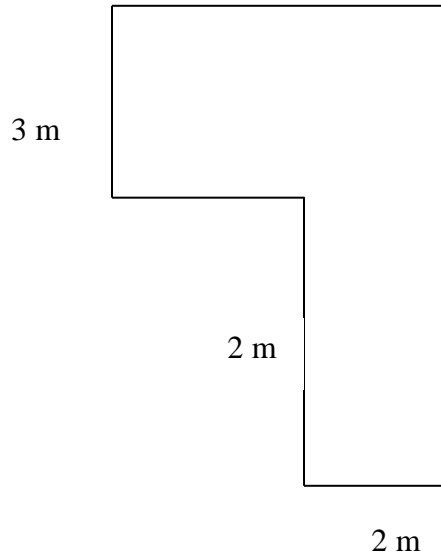

APLICAȚII ÎN SPORT



1. Toți elevii unei școli participanți la un concurs sportiv au primit tricouri numerotate de la 1 la 54. Andrei a remarcat că toți baschetbaliștii au pe tricou numere divizibile cu 5. Ce credeți, este corectă observația lui Andrei?



2. Un teren de tenis în formă de dreptunghi cu lungimea de 73 m și lățimea de 32 m a fost împrejmuit cu un gard susținut de stâlpi metalici amplasați la distanța de 2,5 m unul de celălalt. Să se determine câți stâlpi au fost necesari pentru împrejmuirea terenului. Știind că pe un m^2 de teren se pun 5 kg de zgură, să se determine de câte tone de zgură sunt necesare pentru acoperirea terenului.



3. Un bazin de înot în formă de cub cu muchia de 8 m este umplut cu apă de o cisternă cu capacitatea de 18 000 l. Aflați câte curse trebuie să facă cisterna pentru a umple bazinul.



MATEMATICA ÎN FAMILIE



LA BUCĂTĂRIE



1. Pentru a pregăti tarte cu fructe de pădure un bucătar are la dispoziție 1,5 kg de fructe. Știind că pentru o tartă folosește 150g fructe, câte tarte poate prepara?



ȘI EU POT ! TEMĂ DE PORTOFOLIU !

Prezentați o rețetă tradițională din bucătăria românească. Imaginați-vă că trebuie să o gătiți pentru 25 de persoane. Calculați cantitatea necesară de ingrediente pentru a putea realiza această sarcină.



LA CUMPĂRĂTURI



1. Pentru a plăti valoarea cumpărăturilor, Marius folosește bancnote de 5 lei, 10 lei și 50 lei. Știind că suma totală de plată este de 185 lei, să se afle câte bancnote de fiecare fel a folosit Marius. Care este numărul minim de bancnote pe care le poate folosi? Dar cel maxim?



2. O gospodină a cumpărat 3 kg de cartofi la prețul de 1,85 lei/kg și 2,5 kg de roșii la prețul de 3,5 lei/kg. Aflați suma de bani pe care a plătit-o gospodina.



3. Un container în formă de cub cu muchia de 6 m este plin cu pachete de biscuiți de dimensiuni 15 cm, 5 cm, respectiv 4 cm. Aflați masa încărcăturii, dacă un pachet de biscuiți cântărește 125 g.

4. Dintr-un depozit s-a vândut în 4 zile cantitatea de 400 t de marfă. Dacă în prima zi s-au vândut 120 t de marfă, în ziua a doua s-a vândut de 3 ori mai puțină decât în prima zi, iar în ziua a treia s-a vândut de 4 ori mai puțină marfă decât dublul cantității de marfă vândută în primele două zile, aflați cantitatea de marfă vândută în a patra zi.

5. Cele 540 t de marfă dintr-un depozit s-au vândut în 3 zile. Dacă a doua zi s-a vândut de două ori mai multă marfă decât în prima zi, iar în a treia zi s-a vândut de trei ori mai multă marfă decât a doua zi, aflați ce cantitate de marfă s-a vândut a treia zi.



6. O papetărie a scos la vânzare 385 de caiete și a vândut același număr de caiete în fiecare zi, timp de o săptămână. Dacă în stoc mai sunt 25 de caiete, aflați câte caiete s-au vândut în fiecare zi.



7. La o grădiniță s-au cumpărat 20 de cărți de colorat la prețul de 5 lei bucata și 20 de cărți de citit la prețul de 8 lei bucata. Aflați prețul mediu plătit de grădiniță pentru o carte.



8. La un cămin de bătrâni s-au cumpărat portocale. Dacă fiecare vârstnic primește 4 portocale, atunci rămân 5. Să se afle câți bătrâni sunt.



9. O florăreasă a împărțit trandafirii în buchete de câte 15 fire și i-au mai rămas 10. Aflați câți trandafiri rămân dacă se pun câte 3 fire în buchet.



ȘI EU POT ! TEMĂ DE PORTOFOLIU !

Faceți rost de un pliant de la un supermarket. Efectuați următoarele calcule :

- Cât trebuie să plătiți dacă luați câte 5 bucăți din 4 produse diferite și câte 3 kg din 5 alimente diferite.
- Cum puteți să cumărați cât mai multe produse diferite având la dispoziție 150 de lei?
- Cum puteți să luați cât mai puține produse având la dispoziție 200 lei?

MANAGEMENT EDUCAȚIONAL.
ȘEDINȚĂ INTERACTIVĂ CU PĂRINȚII

prof. înv. primar ILYÉS IBOLYA

Orice copil are toane și accese de furie, dar dacă acestea devin frecvente, atunci ne confruntăm cu problema agresivității la copii. Agresivitatea la copii este una din problemele cu care se confruntă tot mai mulți părinți, educatori, învățători, profesori. Agresivitatea este o caracteristică a formelor de comportament orientate în sens distructiv, în vederea producerii unor daune, fie ele materiale, moral-psiologice sau mixte. Privite din perspectiva scopului urmărit, unele conduite agresive sunt orientate în direcția producerii „unui rău” în timp ce altele sunt orientate în direcția demonstrării „puterii agresorului”. La baza conduitei deviate stau o serie de comportamente aberante (spre exemplu comportamentul aberant moral evoluează mai cu seamă după 6-7 ani). Dar până la pubertate și adolescență un asemenea comportament se manifestă ca inadaptare familială, școlară, socială.

Propunător: Ilyés Ibolya

Data: 28.02.2024

Grup țintă: părinții și elevii clasei a III-a A

Colegiul Național "Mihai Viteazul", Sfântu-Gheorghe

Tema: Agresivitatea la copiii de vârstă școlară mică

Scopul:

- ✓ Recunoașterea simptomelor agresivității la copii, conștientizarea efectelor negative ale agresivității asupra celor implicați
- ✓ Familiarizarea cu metode de combatere a violenței

Resurse:

- **umane:** părinți
- **materiale:** flipchart, mape cu foi, creioane, laptop, proiector
- **temporale:** 90 minute

Conținut PPS:

- Ce este agresivitatea?

- Agresivitatea la copii
- Sinonime pentru agresivitate
- Simptome ale agresivității
- Cauze ale agresivității
- Factori care conduc la apariția agresivității și violenței la copii
- Efectele agresivității
- Forme de manifestare a furiei și a comportamentelor agresive în funcție de vârstă
- Forme ale agresivității și violenței în școală-Bullying-ul
- Forme de violență
- Statutul Elevului aprobat prin O.M.E. nr. 3797 din 8 martie 2023
- Regulamentul de organizare și funcționare a unităților de învățământ preuniversitar, O.M.E. nr. 4183 din 4 iulie 2022.

Studiu de caz:

B.A.A. are 9 ani, este un copil hiperactiv. A intrat în clasa pregătitoare la vârsta de 6 ani și o lună. A avut defecte de vorbire pe care, cu ajutorul logopedului școlii, le-a depășit. Fiind un copil energetic, învățătoarea îi acordă o atenție specială și îi dă mereu sarcini alternative, chiar și în timpul lecțiilor (îl trimite să spele buretele, împarte fișele de lucru, execută sarcinile care necesită mișcare, deplasare în cadrul activităților pe echipe). Din acest motiv, în pauze, un alt elev îl jignește, spunându-i că e "prostul clasei". La un moment dat, copilul se închide în sine, nu participă activ la ore, devine apatic, ceea ce se reflectă și în rezultatele la învățătură, bune și foarte bune înainte. Învățătoarea cu greu află, în urma încercărilor repetate de a discuta motivul schimbării comportamentului, că, pentru a evita jignirile din partea colegului, copilul preferă să nu mai facă nimic, pentru a nu îi mai da acestui coleg motive de jignire și batjocură. Copiii din clasă au confirmat că elevul B.C.E. este agasat în timpul pauzelor de colegul în cauză.

Discuții pe baza studiului de caz:

- În situația dată, există o problemă? Dacă da, care este aceasta?

- Ce fel de agresiune se exercită asupra copilului?
- Cine sunt agresorii, victima, martorii?
- Cum l-ați încuraja pe copil să vorbească despre problema lui?
- Cu cine ați dori să vorbiți despre această problemă? De ce?
- Care sunt semnele din comportamentul copilului care ne dau de înțeles că are o problemă?
- Tu cum te-ai fi comportat cu B.A.A.?

Nr. crt.	Obiective	Conținuturi abordate	Mod de realizare	Resurse	Reper de timp
1.	-comunicarea temei și scopului activității	Întâmpinarea participanților, (urări de bun venit și mulțumirea pentru participare)			5 minute
2.	- realizarea unei atmosfere relaxante și reconfortante în vederea desfășurării activității - încurajarea participanților în a interacționa și în a se cunoaște reciproc	Joc de spargerea gheții: „Inițiala mea este...și sunt...”	- fiecare participant se prezintă , își alege o trăsătură a cărei denumire să înceapă cu inițiala prenumelui și explică audienței de ce trăsătura aleasă este definitorie pentru propria personalitate	Părinții	10 minute
3.	- identificarea comportamentelor agresive frecvent întâlnite	Discuții „Despre agresivitate și violență”	- participanții sunt rugați să se gândească la ce reprezintă agresivitatea și violența.	Părinții Concluzii: violența este agresiunea împotriva unei persoane, în	20 minute

			-ideile vor fi notate pe flipchart (brainstorming).	scopul terorizării, umilirii, înfrângerii voinței și supunerii sale totale.	
4.	-problematizare	Prezentare PPS: ” Agresivitatea copiilor ” Discuții pe baze celor prezentate.			25 minute
5.	-exerciții de relaxare	Jocul	„Închide ochii, inspiră adânc și, expirând, zâmbește de câteva ori” „Ține în buzunar o bilă de sticlă sau de cauciuc și când simți dorința de a agresa pe cineva, scoate mingea din buzunar și strânge-o în pumni de 10-12 ori, spunându-ți în gând "Sunt calm! “		5 minute
6.	-facilitarea dialogului deschis între copii și părinți, între copii	Discuții	Prezentarea studiului de caz	Toți participanții	15 minute

	și învățătoare, între copii				
7.	Obținerea unor informații utile asupra modului cum s-au desfășurat și simțit participanții în timpul activității.	Feed-back	Participanții notează pe o foaie impresii și păreri legate de activitatea desfășurată.	Toți participanții	5 minute
8.	Încheierea ședinței	Concluzii, aprecieri, mulțumiri pentru participare, propuneri pentru alte ședințe.		5 minute	

În loc de concluzii, scurt ghid pentru părinți:

Atunci când un copil devine agresiv, ca părinți trebuie să găsim răspuns la câteva întrebări, pentru a putea lucra cu învățătorul, cu profesorul lui:

- 1. Ce scop urmărește copilul?**
- 2. Ce valori i-am transmis de a ajuns să aleagă agresivitatea ca formă de relaționare cu ceilalți copii?**
- 3. Ce suferințe, ce lipsuri, ce frustrări au dus la acest comportament agresiv?**
- 4. Ce e de făcut pentru a repara răul făcut?**
- 5. La cine putem apela pentru ajutor, dacă simțim, chiar și vremelnic, că situația ne copleșește și ne depășește puterile?**

Feed-back:

Activitatea propusă s-a derulat conform programului stabilit, într-o atmosferă relaxată, cu implicarea efectivă și afectivă a majorității participanților. Tema abordată a prezentat interes pentru participanți. Părinții au conștientizat că dezvoltarea emoțională a copiilor de vârstă școlară mică depinde în mare măsură de mediul familial, de relațiile care există în familie, de rolurile bine definite în cadrul familiei, de felul în care părinții, fiind modele comportamentale, abordează și își gestionează propriile relații, conflicte cu cei din jur.

În **concluzie**, instituirea respectului reciproc, a relațiilor empatice, ca bază a unei colaborări autentice între cadrele didactice, elevi, familiile lor și, eventual, consilieri, este un proces complex, care cere timp, energie, prudență, adesea mult bun-simț și bună-credință. Este important de menționat că în acest proces nu numai copiii sunt cei care învață, ci și adulții. Părinții trebuie să înțeleagă că sunt parteneri cu învățătorul în scopul educării și formării propriilor copii ca personalități autonome, echilibrate.

Autoevaluare:

Puncte tari:

- Atmosferă deschisă și stimulativă
- Bună cooperare între propunător și participanți
- Utilizarea unor metode activ-participative antrenante, stimulative, dezinhibatoare

Puncte slabe:

- probleme emoționale din partea părinților și a copiilor ;
- implicare mai slabă a unor părinți în activitățile desfășurate;
- cunoașterea de către unii părinți a propriilor copii doar din perspectivă subiectivă, hiperprotectoare;
- absența unor părinți și elevi de la activitate, fără existența unor motive, cauze obiective.

Bibliografie:

1. „**Psihosociologia rezolvării conflictului**” , *coord. Ana-Stoica Constantin, Adrian Neculau* , Editura Polirom, 1998

2. „**Managementul clasei de elevi**” , *Romiță B.Iucu*, Editura Polirom, 2006

Ce este agresivitatea?

Agresivitatea este o formă de interacțiune socială deschisă, directă, de cele mai multe ori dăunătoare, lansată cu intenția de a provoca daune sau alte neplăceri unui alt individ.

Agresivitatea la copii

Agresivitatea se manifestă frecvent și la copii.

Principali factori generatori sunt:

- ▶ Abilități slabe de relaționare cu ceilalți;
- ▶ Anumite probleme de sănătate;
- ▶ Stres sau frustrare;
- ▶ Imitarea unui comportament agresiv sau violent pe care îl văd în viața curentă (în acest fel, ei pot primi atenție din partea membrilor familiei, profesorilor și colegilor).

Sinonime pentru agresivitate

- ▶ antagonism,
- ▶ belicism,
- ▶ brutalitate,
- ▶ duritate,
- ▶ dughănie,
- ▶ impulsivitate,
- ▶ nestăpânire,
- ▶ ostilitate,
- ▶ violență

Simptome ale agresivității

- ▶ Anxietate;
- ▶ Furie;
- ▶ Proastă dispoziție;
- ▶ Probleme de memorie;
- ▶ Probleme de concentrare și de atenție;
- ▶ Incapacitatea de a gândi clar și organizat;
- ▶ Abilități slabe de comunicare;
- ▶ Probleme cu înțelegerea, scrierea sau citirea cuvintelor;
- ▶ Halucinații;
- ▶ Delir;
- ▶ Fluctuații de personalitate;
- ▶ Afectarea gândirii și a procesului decizional;
- ▶ Insomnie;
- ▶ Izolare socială;
- ▶ Punerea în pericol a propriei persoane și a celorlalți;
- ▶ Comportament amenințător;
- ▶ Modificări ale stării mentale;
- ▶ Confuzie, dezorientare, letargie;
- ▶ Traumatisme, cum ar fi deformarea oaselor, arsuri, leziuni ale organelor vizibile;

Cauze ale agresivității

- ▶ Nevoia de a atrage atenția
- ▶ Gelozia fraternală
- ▶ Emoții și frustrări "neresolvate", nevoi afective nesatisfăcute
- ▶ Dorința de a evita o situație, sarcină sau persoană
- ▶ Frica și anxietatea, chiar depresta
- ▶ Imitarea altor copii sau adulți sau a personajelor din filme și desene animate
- ▶ Traume și schimbări majore în viața familiei
- ▶ Prezența comportamentelor agresive în familie, neglijare, abuz sau tensiuni și conflicte între membrii familiei
- ▶ Întârzieri în dezvoltare, inclusiv retard cognitiv sau alte tulburări psihice sau afecțiuni neurologice

Factori care conduc la apariția agresivității și violenței la copii

- ▶ **difficultăți în a face față anumitor emoții, precum frustrarea**
- ▶ **deficiențe cognitive**
- ▶ **deficit de atenție și de înțelegere**
- ▶ **situațiile în care copiii le este interzis un anumit lucru**
- ▶ **nevoie de atenție din partea membrilor familiei, profesorilor și colegilor**

Efectele agresivității

Principalele complicații ale unui comportament agresiv sunt:

- Dificultăți de relaționare** la locul de muncă, la școală, în familie sau în alte contexte sociale;
- Întreruperea relațiilor personale;**
- O relație problematică părinte-copil;
- Exmatricularea sau pierderea locului de muncă;
- Consum și abuz** de droguri și alcool;
- Risc crescut de **vătămare corporală;**
- Auto-vătămare;**
- Încălcarea legii**, care poate duce la pedeapsa cu închisoarea

Forme de manifestare a furiei și a comportamentelor agresive în funcție de vârstă

- **Copilaria mică:** izbucniri de furie și agresivitate împotriva adulților și a celor de aceeași vârstă;
- **Vârsta preșcolară și școlară primară:** băieții preferă agresivitatea fizică, fetele preferă agresivitatea indirectă;
- **Adolescența și maturitatea timpurie:** datorită dezvoltării forței fizice, comportamentul agresiv devine sever, putând cauza răni grave sau chiar decese, cei de aceeași vârstă pot participa la agresuni colective;

Forme ale agresivității și violenței în școală: Bullying-ul

Un fenomen care a luat amploare printre copii în ultimii ani este „bullying-ul” - intimidarea și terorizarea celorlalți copii de către un copil.

România se situează pe locul 3 în clasamentul celor 42 de țări europene în care a fost investigat fenomenul, potrivit unui raport al Organizației Mondiale a Sănătății (OMS).

Bullying-ul pune adesea frâne puternice dezvoltării emoționale sănătoase a copiilor și poate produce efecte greu de reparat.

Forme de violență

- **Violența fizică** constă în atingeri sau contacte fizice dureroase, inclusiv intimidarea fizică a victimei, violența fizică include și distrugerea bunurilor care aparțin victimei
- **Violența psihologică/psihică** (include violența emoțională și cea verbală): insulte, jigniri (referitoare la aspectul fizic, la capacitățile intelectuale sau la îndeplinirea responsabilităților pe care le are victima, amenințări, intimidare, șantaj emoțional, inducerea fricii

Majoritatea studiilor în domeniu au evidențiat doi factori principali care sunt conectați direct cu agresivitatea elevilor/adolescenților și anume, familia și școala.

Calitatea interacțiunilor dintre părinte-elev, elev-colegi și elev-profesor influențează și, chiar va determina, modul în care se simt aceștia în relație cu alții, atitudinile și implicit comportamentul lor.

Mediul familial (atitudinea părinților față de copii și viceversa, nivelul de educație al părinților) constituie un factor de risc major privind manifestarea agresivității la copii.

Metode de combatere a violenței

1. Respectarea strictă a Regulamentului Școlar și al Regulamentului de Ordine Interloară prin :

- cunoașterea conținutului acestor regulamente de către fiecare elev și părinte;
- aplicarea strictă, promptă, corectă a prevederilor acestor regulamente, în toate cazurile, în mod gradual și cu comunicarea acestor măsuri către cei în cauză ;

2. Îmbunătățirea activității educative prin :

- tine de dirigentie pe tema devianței comportamentale, delincvenței juvenile, violenței de orice fel, infracționalității la toate clasele, cu conținut adaptat la aceste caracteristici ale clasei; consilierea psihologică a elevilor cu probleme comportamentale.

3. Întărirea legăturii școlii cu familia și comunitatea locală.

Cadru legal

- ▶ Statutul Elevului aprobat prin O.M.E. nr. 3797 din 8 martie 2023
- ▶ Regulamentul de organizare și funcționare a unităților de învățământ preuniversitar, O.M.E. nr. 4183 din 4 iulie 2022.

MULȚUMESC

UTILIZAREA SURSELOR PRIMARE ÎN PREDAREA ISTORIEI

Prof. Ioan Mihaela Paula
Școala Gimnazială Cârligele, Vrancea

Schimbarea este unul dintre cuvintele care revin în mod obsesiv în viața noastră. De ani buni acest fenomen s-a impus și în domeniul educațional și este determinată de factori obiectivi și anume de explozia informațională proprie ultimelor decenii. Volumul de cunoștințe specific fiecărui domeniu de activitate este atât de mare încât modelele tradiționale de învățare au devenit inoperante. În același timp, cerințele pieței muncii, nevoia de integrare socială activă, solicită noi și noi competențe a căror dezvoltare era foarte dificilă prin abordările educaționale clasice. Nevoia de schimbare în educație este în egală măsură susținută și de cercetările realizate la nivel global. Astfel, raportul Comisiei Internaționale pentru Educație în secolul XXI al Organizației Națiunilor Unite concluzionează că educația începutului mileniului III va trebui să se bazeze pe patru competențe fundamentale și anume: a învăța să cunoști, a învăța să faci, a învăța să trăiești împreună cu ceilalți și a învăța să fii.

Așadar, schimbarea petrecută în sistemul românesc de învățământ a fost o necesitate obiectivă și nu un moft al momentului politic respectiv. Introducerea noilor planuri-cadru de învățământ, regândirea într-o manieră coerentă a programelor școlare, aplicarea programului în domeniul manualelor școlare, precum și schimbarea de fond propusă în domeniul evaluării rezultatelor școlare trebuie menționate în contextul schimbării.

Noua paradigmă educațională urmărește centrarea activității didactice pe elev și e nevoile sale educaționale, pe dezvoltarea așa numitelor competențe transversale și pe formarea unor atitudini bazate pe valori, care să permită o cât mai facilă inserție socială a viitorilor absolvenți. În acest sens, în activitatea la clasă accentul a fost deplasat:

- de la aspectele teoretice ("să știe că") la aspectele practice ("să știe să facă"); de la cunoștințe academice la cunoștințe funcționale;
- de la cantitate ("cât"), la calitate ("cum"); de la un volum mare de informații la informații structurate, care să permită legături de sens;
- de la predare, la învățare: profesorul nu mai ține un discurs, ci intermediază / facilitează învățarea;
- de la evaluarea cantității de informații acumulată la evaluarea capacității de aplicare a acesteia, prin schimbarea accentului de la metodele clasice de evaluare la cele alternative, prin creșterea obiectivității evaluării ca urmare a elaborării descriptorilor de performanță – criteriile de notare formulate de echipe formate din specialiști în curriculum și specialiști în evaluare.

Astfel, principalul scop al școlii îl reprezintă înzestrarea elevului cu un ansamblu structurat e competențe de tip funcțional. Această nouă paradigmă educațională are un impact major și asupra modului în care se predă istoria în școală.

Atitudinea față de istorie în secolul XXI este destul de contradictorie. Aceasta are, deopotrivă fanii și detractorii săi. Deoarece reprezintă un domeniu aparte al cunoașterii, istoria se confruntă pe deoparte, cu inexistența în lumea reală a obiectului de studiu ca o realitate tangibilă, dar și un caracter relativ al informației istorice. În prezent, accentul se deplasează către unele arii neacoperite în trecut, și anume: istoria lumii recente, studiul mentalităților, al vieții cotidiene, rolul și statutul femeii, al imigranților, etc.

De ce învățăm istoria? Aceasta este o întrebare foarte controversată și fără un răspuns clar, nici simplu. Răspunsurile cele mai frecvente sunt:

- Ca să învățăm ce s-a întâmplat în trecut;
- Ca să educăm la elev și la marele public, în general, sentimente;
- Ca să formăm o cultură generală și de specialitate solidă;

- Ca să ne pregătim să devenim cetățeni în cadrul unui stat democratic;
- Ca să formăm în rândul elevilor valori și atitudini, deprinderi și abilități de a gândi și a formula independent judecăți de valoare.

Astfel scopurile predării și studierii istoriei s-au diversificat. Confruntat cu explozia informațională, cu un număr mare de manuale alternative din care trebuie să selecteze în deplină cunoștință de cauză, aflat sub presiunea factorilor de tot felul, profesorul de istorie se găsește în situația de a răspunde la unele întrebări, pe care le considerăm cheia înțelegerii menirii actuale a istoriei, după cum urmează:

- Cum poate menține un echilibru între cunoaștere, înțelegere, abilități specifice istoriei, formarea de atitudini în rândul elevilor?
- Cum poate acționa pentru a face ca istoria să devină atractivă pentru elevi?
- Cum poate include o societate, care este multiculturală în dimensiunile sale, în cadrul orelor de istorie?

Astăzi, predarea – învățarea istoriei înseamnă, între altele, a ști să formulezi și să răspunzi la întrebări, înseamnă interpretare, abordare diferențiată, o viziune multiplă asupra evenimentelor, înseamnă abordarea curajoasă a problemelor sensibile și controversate ale istoriei, activitatea cu *sursele istorice* de orice fel, punerea bazelor pentru asigurarea educației pentru cetățenie democratică, dimensiunea universală a predării istoriei.

Utilitatea socială a cunoașterii istorice se manifestă doar imediat, adică prin impactul său asupra felului cum oamenii concep lumea și relațiile sociale. De aici se desprinde funcția cognitivă, informativă și formativă a istoriei.

În mod practic, istoria comportă două domenii importante de manifestare, și anume: știință și disciplină de învățământ. În general, demarcația între cele două domenii este foarte greu sesizabilă și acesta duce la numeroase confuzii. De fapt, aici este vorba de cunoașterea ca produs și cunoașterea ca proces. Diferențele pornesc din dorința profesorului de a impresiona pe elevii săi prin cunoștințele de specialitate, dar și din dorința de a spune "cât mai multe" la ora de istorie.

Izvoarele istorice constituie punctul de plecare în construirea unei imagini despre trecut și permite stabilirea unei identități proprii a istoriei ca știință. Istoria ca știință nu trebuie să țină seama de principiul accesibilității cunoștințelor pentru publicul cititor, căruia i se adresează.

În schimb istoria ca disciplină de învățământ constituie forma didactică a bazelor științei istorice. Aceasta selectează cantitativ și calitativ faptele istorice semnificative. Materialul de studiu este sistematizat și ordonat pe domenii prevalente ale societății. În școală istoria devine un mijloc important de formare și informare și capătă un rol semnificativ în formarea personalității elevului. Acesta trebuie să deprindă abilitățile de a interpreta și a înțelege cauzalitatea evenimentelor. În ultimul timp se acordă o atenție foarte mare competențelor care se referă la a diferenția între fapte și interpretarea lor, la argumentare, elaborarea de concluzii, evaluarea critică a materialelor de utilizat.

În secolul XXI, faptele istorice pot fi reprezentate folosindu-se cea mai mare varietate de tipuri de materiale didactice și acestea pot fi însușite printr-o abordare critică și analitică prin intermediul arhivelor deschise publicului, filmelor de ficțiune și documentare, materialelor obținute datorită tehnologiei moderne, muzeelor, istoriei orale.

"Scopul istoriei este să facă posibilă la elevi dezvoltarea capacității intelectuale de a analiza și a interpreta informația istorică în mod critic și responsabil, pe calea dialogului, prin aflarea dovezilor istorice și prin dezbateră deschisă care să aibă la bază perspectivele multiple asupra istoriei"¹.

Predarea istoriei ocupă un loc central dacă ne referim și la metodele de învățare și utilizarea surselor.

¹ Mihai Manea, Eugen Palade, Nicoleta Sasu, „*Predarea istoriei și educația pentru cetățenie democratică în România: demersuri didactice inovative*”, București, Editura Educația 2000+, p. 74.

Baza cunoașterii trecutului umanității și a oricărui demers științific coerent în domeniul istoriei este sursa istorică de orice tip. Sursa trebuie supusă unei analize amănunțite.

Principalele categorii de surse istorice sunt:

- Obiectele

Întrebările ce pot fi formulate în legătură cu acestea sunt: În ce scop au fost realizate?, Cum s-au putut păstra?, Ce anume putem cunoaște relativ la o perioadă sau personalitate, pornind de la acel obiect?

- Scrisori, jurnale

Întrebările ce se pot formula: În ce scop au fost redactate?, Cum reflectă ele evenimentele?

- Documente oficiale

În legătură cu acestea pot fi formulate întrebări precum: Sunt ele documente publice sau secrete?, Au fost supuse cenzurii?

- Ziare, reviste

Întrebările fundamentale care pot apare: În ce măsură aceste surse reflectă opinii politice?

- Caricaturi, afișe, postere

Pot fi formulate întrebări precum: Ce atitudini politice și civice implică?, Pot ele influența oamenii?, Ce orientare politică exprimă?

- Fotografii

Întrebări ce pot fi formulate: Ce concluzii se pot desprinde din aceste fotografii?, Ce știu despre autorul sursei?, Ce știu despre mediul din care provine autorul sursei?, Cui este adresată sursa?, Cum analizez sursa?²

Trebuie precizat că nu toate sursele istorice sunt ușor de utilizat întrucât există interpretări multiple asupra evenimentelor, precum și probleme sensibile și controversate.

Profesorul trebuie să-și încurajeze elevii să utilizeze metodele cercetării istorice și să înțeleagă că istoria nu conține doar fapte și evenimente ci cu mult mai mult decât aceasta. Elevii trebuie să învețe că faptele istorice pot fi interpretate foarte diferit și, totodată, să deosebească între opiniile cu privire la evenimente și fapte și să evite să le clasifice într-un mod simplist în bune și respectiv rele. De asemenea profesorul este cel care dezvăluie elevilor săi modul în care interpretările istoriei pot fi influențate de epoca în care trăiește istoricul. Elevii trebuie să stăpânească metoda gândirii critice să cunoască, să interpreteze și să ia atitudine față de cele studiate.

La orele de curs, în analiza unei surse istorice se impun cinci operațiuni importante:

1. Descrierea

- Ce fel de sursă istorică este?
- Cine este autorul?
- În ce mod a participat autorul la evenimentele e care le relatează?
- Când a fost alcătuită sursa?
- La cât timp de la evenimente a fost redactată sursa?
- Există un indiciu în cadrul sursei cu privire la destinatarul său?
- Există un indiciu în cadrul sursei cu privire la scopul său?

2. Interpretarea

- Dacă autorul sursei este necunoscut, putem afla ceva despre el din analiza sursei?
- Există în cadrul sursei ceva indicii cu privire la modul în care autorul a obținut informațiile pe care le prezintă?
- Formulează autorul sursei ceva concluzii?

3. Legătura cu alte informații

² **Ibidem**, p. 35

- Confirmă sau contrazic informațiile obținute din alte surse e cele menționate în cadrul celei analizate?
- 4. Identificarea lipsurilor**
- Lipsesc ceva date, nume sau fapte istorice din cadrul sursei analizate, care ne-ar ajuta să răspundem la unele întrebări?
- 5. Identificarea de noi surse de informații**
- Din ce alte surse putem obține informații cu privire la evenimentele / procesele menționate în sursa analizată?

BIBLIOGRAFIE

1. Căpiță, Laura, Căpiță, Carol, *Tendințe în didactica istoriei*, Editura Paralela 45, București, 2005
2. Manea, Mihai, Palade, Eugen, Sasu, Nicoleta, *Predarea istoriei și educația pentru cetățenie democratică în România: demersuri didactice inovative*, Editura Educația 2000+, București, 2006
3. Vitanos, Constantin, *Scoala în epoca globalizării – noua didactică*, Editura Ex Ponto, Constanța, 2006

CURRICULUM ADAPTAT

Prof.înv. primar : Ion Mariana Florica
Școala Gimnazială Nr 1 Chijic

NUMELE ȘI PRENUMELE ELEVULUI: F.A. I.

CERTIFICAT DE ORIENTARE ȘCOLARĂ ȘI PROFESIONALĂ NR. 1734 DATA
23.10.2020

DIAGNOSTIC:Deficiență Mintală Ușoară, IQ=64, tulburare hiperkinetică,
epilepsie, tulburare mixtă de achiziție școlară.

CLASA:a III-a

DISCIPLINA:LIMBA ROMÂNĂ

PERIOADA DE IMPLEMENTARE: an școlar

COMPETENȚE GENERALE:

1. Receptarea de mesaje orale în diverse contexte de comunicare

Competențe specifice	Conținuturi/Activități de învățare	Metode și mijloace de realizare	Metode și instrumente de evaluare	Ob serva ții
1.1.Extragerea unor informații de detaliu dintr-un text informativ sau literar accesibil	<i>- completarea unor tabele cu informații din texte audiate; reluarea audierii pentru a completa/ transpune în tabele/ organizatori grafici informații din textele audiate - îndeplinirea unor instrucțiuni audiate (realizarea unei figurine origami prin operații simple, învățarea regulilor unui joc nou, construirea unui obiect din materiale din natură/reciclate pe baza unor pași simpli, urmărirea unui clip youtube: „Cum fac...?”)</i>	Conversația Observația Exercițiul Manualul Caietul elevului	Observarea sistematică Evaluare formativă Evaluare sumativă	
1.2. Deducerea sensului unui cuvânt prin raportare la mesajul audiat în contexte de comunicare familiare	<i>- folosirea unor tehnici prin încercare și eroare pentru a descoperi semnificația cuvintelor -explicarea sensului cuvântului prin mijloace verbale și nonverbale pornind de la contextul mesajului audiat</i>	Explicația Conversația Observația	Observarea sistematică Evaluare formativă Probă orală	
1.3. Sesizarea unor regularități ale limbii prin raportare la mesaje audiate	<i>-observarea unor mărci specifice (plural/ gen etc.)</i>	Explicația Conversația Demonstrația	Probă orală	
1.4. Manifestarea curiozității față de diverse tipuri de	<i>-realizarea unor desene/ benzi desenate/ scheme pentru a ilustra ceea ce a înțeles din texte informative sau literare simple</i>	Conversația Observația Exercițiul	Observarea sistematică Evaluare formativă	

mesaje în contexte familiare	- vizionarea de emisiuni pentru copii (online sau TV) pe teme de interes pentru clasa de elevi - audierea unor povești, povestiri, întâmplări, folosind reportofonul, computerul etc.		Probă orală	
1.5. Manifestarea unei atitudini deschise față de comunicare în condițiile neînțelegerii mesajului audiat	-solicitarea repetării unui mesaj (de exemplu, „Ce-ai spus?"/ „Mai spune o dată!"/ „Cred că nu am înțeles ce ai spus"/ „Te rog să mai spui o dată”) - solicitarea unei explicații (de exemplu, „Ce înseamnă că ...?”) - exerciții pentru depășirea fricii de eșec: exerciții de reascultare a mesajului; folosirea unor coduri nonverbale pentru a semnala neînțelegerea/ înțelegerea mesajului	Explicația Conversația Observația Joc de rol Dramatizarea	Observarea sistematică Evaluare formativă Probă orală	

2. Exprimarea de mesaje orale în diverse situații de comunicare

Competențe specifice	Conținuturi/Activități de învățare	Metode și mijloace de realizare	Metode și instrumente de evaluare	Observații
2.1. Descrierea unui obiect/ unei ființe din universul apropiat pe baza unui plan simplu	-identificarea și numirea unor trăsături ale obiectelor/ ființelor din universul apropiat - descrierea frontală, cu sprijin din partea profesorului, a obiectelor la îndemână (pornind de la întrebări de sprijin și ajungând la mesaj) - descrierea colegului de bancă, cu sprijin din partea profesorului sau a altui coleg	Conversația Observația Exercițiul Joc de rol Manualul Caietul elevului	Observarea sistematică Evaluare formativă Probă orală	
2.2. Povestirea unei întâmplări cunoscute pe baza unui suport adecvat din partea profesorului	-relatarea după întrebările investigatorului perfect (Cine? Ce? Unde? Când? Cum? De ce? Cu cine? Cu ce?) cu prietenii, s-a stârnit furtuna, ce faceți?”) - relatarea unei secvențe dintr-un film/ desen animat/ clip pentru care nu există subtitrare sau sonor	Explicația Conversația Observația	Observarea sistematică Evaluare formativă Probă orală	

2.3. Prezentarea unei activități realizate individual sau în grup	-formulare de răspunsuri la întrebări simple de control – „Ce ai făcut? Ce ai făcut mai întâi? Și apoi? Dar în cele din urmă?” -prezentarea după plan a unei teme - prezentarea unor evenimente ale clasei (excursie, concurs, târg de măștișoare etc.)	Explicația Conversația Demonstrația	Probă orală	
2.4. Participarea la interacțiuni pentru găsirea de soluții la probleme	-dezvoltarea de proiecte interdisciplinare la clasă, în școală sau în comunitate, în cadrul unui grup mic - organizarea unui eveniment (de exemplu, o serbare, o expoziție cu afișe realizate în urma lecturilor)	Conversația Observația Exercițiul	Observarea sistematică Evaluare formativă Probă orală	
2.5. Adaptarea vorbirii la diferite situații de comunicare în funcție de partenerul de dialog	-dramatizarea unor scene de poveste	Explicația Conversația Observația Joc de rol Dramatizarea	Observarea sistematică Evaluare formativă Probă orală	

3. Receptarea de mesaje scrise în diverse contexte de comunicare

Competențe specifice	Conținuturi/Activități de învățare	Metode și mijloace de realizare	Metode și instrumente de evaluare	Observații
3.1. Extragerea unor informații de detaliu din texte informative sau literare	-lectură activă, cu creionul în mână - activități în perechi cu scopul de a lămurii aspecte neînțelese - folosirea jurnalului cu dublă intrare - utilizarea tehnicii SVÎ- Știu, Vreau să știu, Am învățat - formularea de întrebări și răspunsuri prin diferite procedee (interogare reciprocă, procedeul recăutării etc.) - utilizarea unor organizatori grafici - hărți ale textului – pentru identificarea unor elemente privind locul, timpul, spațiul acțiunii	Conversația Observația Exercițiul Joc de rol Manualul Caietul elevului	Observarea sistematică Evaluare formativă Probă orală	
3.2. Formularea unui răspuns emoțional față de textul literar citit	-exerciții de exprimare a primelor reacții față de cele citite folosind modalități diverse: desen, mimă, schemă, ritm/ melodie etc.	Explicația Conversația Observația Manualul Caietul elevului	Observarea sistematică Evaluare formativă Probă orală	

	- exerciții de tipul „dacă aș fi (personajul) ... m-aș simți/ aș fi ...”			
3.3. Formularea unei păreri despre o povestire/personajele acesteia	-exerciții de exprimare personală pe baza elementelor din text - exprimarea acordului/ dezacordului față de acțiunile, atitudinile unor personaje	Explicația Conversația Demonstrația Manualul Caietul elevului	Probă orală	
3.4. Evaluarea conținutului unui text pentru a evidenția cuvintele cheie și alte aspecte importante ale acestuia	-realizarea de diagrame, de organizatori grafici în perechi/ în echipe - realizarea de tabele pentru a evidenția relații între diferite elemente de structură sau de conținut	Conversația Observația Exercițiul Manualul Caietul elevului	Observarea sistematică Evaluare formativă Probă orală	
3.5. Sesizarea unor regularități ale limbii pe baza textului citit	-observarea unor mărci specifice (de exemplu, plural/ gen etc.)	Explicația Conversația Observația	Observarea sistematică Evaluare formativă Probă orală	
3.6. Aprecierea valorii cărților	-activități la bibliotecă - amenajarea unui colț de lectură în clasă - prezentarea unei cărți la intervale ritmice (o dată la două săptămâni etc.)	Explicația Conversația Observația	Observarea sistematică Evaluare formativă Probă orală	

4. Redactarea de mesaje în diverse situații de comunicare

Competențe specifice	Conținuturi/Activități de învățare	Metode și mijloace de realizare	Metode și instrumente de evaluare	Observații
4.1. Aplicarea regulilor de despărțire în silabe la capăt de rând, de ortografie și de punctuație în redactarea de text	-interevaluarea textelor scrise - revizuirea textelor redactate - discutarea problemelor apărute la despărțirea în silabe - completarea semnelor de punctuație într-un text fără punctuație și discutarea rezultatelor	Conversația Observația Exercițiul Joc de rol Manualul Caietul elevului	Observarea sistematică Evaluare formativă Probă orală	
4.2. Redactarea unor texte funcționale	-realizarea unui afiș pentru promovarea unei serbări/ a unui concurs/ a unui proiect/ a unei tombole	Explicația Conversația Observația Manualul	Observarea sistematică Evaluare formativă Probă orală	

simple care conțin limbaj vizual și verbal	<i>- elaborarea unui fluturaș pentru comunicarea rezultatelor unui proiect</i>	Caietul elevului		
4.3. Realizarea unei scurte descrieri ale unor elemente din mediul apropiat pornind de la întrebări de sprijin	<i>-elaborarea de instrucțiuni amuzante pentru obiecte la îndemână (de exemplu, „Cum este guma? La ce folosește? Găsește și o utilizare neobișnuită!”)</i>	Explicația Conversația Demonstrația Manualul Caietul elevului	Probă orală	
4.4. Povestirea pe scurt a unei întâmplări imaginate/trăite	<i>-antrenamente de scriere creativă - scrierea unui paragraf în care se folosesc conectori de tipul: mai întâi, apoi, în cele din urmă</i>	Conversația Observația Exercițiul Manualul Caietul elevului	Observarea sistematică Evaluare formativă Probă orală	
4.5. Manifestarea disponibilității pentru transmiterea în scris a unor idei	<i>-participarea, alături de colegi și de profesor, la realizarea programului unei serbări, a scenariului unei dramatizări - expoziții de afișe/ alte produse scrise realizate în urma activităților - participarea la realizarea unui jurnal al clasei redactarea de texte informative și funcționale</i>	Explicația Conversația Observația	Observarea sistematică Evaluare formativă Probă orală	

- Modalități de evaluare: - metodele moderne de evaluare precum:
 - realizarea unor proiecte care să valorifice achizițiile copiilor și să stimuleze dezvoltarea de valori și atitudini, în contexte firești, adaptate vârstei;
 - observarea sistematică a comportamentului elevilor;
 - centrarea pe progresul personal, autoevaluare

BIBLIOGRAFIE

Early Childhood Intervention Analysis of Situations in Europe. Key Aspects and Recommendations. Summary Report. European Agency for Development in Special Needs Education, 2005

Regulamentul-cadru privind organizarea și funcționarea serviciilor de intervenție timpurie și a standardelor minime de calitate pentru serviciile de intervenție timpurie. HG nr.816 din 30.06.2016. Monitorul Oficial nr.193-203 din 08.07.2016, art.880.

Suport de curs- Cadrul conceptual și legislative de dezvoltare a educației inclusive

**PROIECT DE PARTENERIAT EDUCAȚIONAL,
DE VOLUNTARIAT ȘI ACȚIUNE COMUNITARĂ
„MAGIA SĂRBĂTORILOR DE IARNĂ”**

*prof. Ionel Alina-Daniela
educ. Druțu Alina-Petronela
Grădinița cu PP „Ștefan cel Mare și Sfânt”, Dorohoi,
județul Botoșani*

Motto: „Avem nevoie de fericirea tuturor pentru a putea fi fericiți.”

Andre Malraux

ARGUMENT

Iarna, se spune în popor, că începe de Sfântul Nicolae, când moșul își scutură barba.

În noaptea de 5/6 decembrie se spune că Moș Nicolae vine la geamuri și vede copiii care dorm și sunt cuminiți, lăsându-le în ghete dulciuri și alte daruri, însă tot el este acela care-i pedepsește pe cei leneși și neascultători. E un obicei vechi, nu numai la români, de a face cadouri în această zi. Spre deosebire de Moș Crăciun, Moș Nicolae nu se arată niciodată. De altfel, povestea darurilor împărțite pe furiș în această noapte începe din vechime.

Legenda spune că trei surori, fetele unui nobil sărac, nu se puteau mărita datorită situației financiare precare. Se spune că, atunci când fata cea mare a ajuns la vremea măritişului, Nicolae, ajuns deja episcop, a lăsat noaptea, la ușa casei nobilului, un săculeț cu aur. Povestea s-a repetat întocmai și când a venit vremea de măritiş pentru cea de a doua fată. Când i-a venit vremea și celei de a treia fete, nobilul a stat de pază pentru a afla cine era cel care le-a făcut bine fetelor sale. În acea noapte, nobilul a stat de pază și l-a văzut pe cel care lăsa săculețul cu aur. Se spune că Sfântul Nicolae s-a urcat pe acoperiș și a dat drumul săculețului prin hornul casei, într-o șosetă pusă la uscat, motiv pentru care a apărut obiceiul pregătirii șosetelor.

După ce tatăl fetelor a văzut cele întâmplare, Nicolae l-a rugat să păstreze secretul, însă acesta nu a rezistat tentației de a povesti mai departe. De atunci, oricine primea un cadou neașteptat, îi mulțumea lui Nicolae pentru el.

Despre Sfântul Nicolae se spune că a fost educat de mic într-un spirit profund creștin, iar mai târziu, rămas cu o oarecare moștenire, el continuă să trăiască îngrijind de cei necăjiți, dedicându-și viața celor săraci, făcând daruri copiilor.

Prin derularea proiectului, cadrele didactice își propun să dezvolte la preșcolari/elevi sentimentele de respect pentru tradițiile și obiceiurile poporului român, dar și sensibilizarea celor aflați în nevoi.

Sărbătorile de iarnă încep acum!

Să dăruim!

Să fim mai buni!

SCOP:

- Stimularea preșcolarilor/elevilor pentru cunoașterea și aprofundarea valorilor creștine, implicat a dragostei, respectului și prețuirii față de Sfântul Nicolae;
- Stimularea potențialului artistic al copiilor din învățământul preșcolar și liceal;
- Realizarea unor acte de caritate cu ocazia Sărbătorilor de iarnă.

OBIECTIVELE SPECIFICE ALE PROIECTULUI:

- Identificarea unor modele pentru viața spirituală și socială;
- Aprecierea valorilor morale promovate de Sfinții Bisericii Ortodoxe;
- Stimularea interesului față de tradițiile și obiceiurile românilor la marile sărbători religioase;
- Dezvoltarea abilității de cooperare și lucru în echipă;
- Valorificarea potențialului creativ al preșcolarilor/elevilor;
- Formarea deprinderii de a utiliza materiale și instrumente de lucru noi în realizarea de colaje;
- Valorificarea aptitudinilor artistice ale copiilor implicați în proiect;
- Promovarea spiritului voluntariatului.

ACTIVITATEA DESFĂȘURATĂ - „MAGIA SĂRBĂTORILOR DE IARNĂ”

- Realizarea de colaje, felicitări și podoabe pentru sărbători
- Organizarea unei expoziții cu lucrările obținute
- Colaj de colinde interpretat de preșcolari/elevi
- Oferirea de cadouri elevilor de la Școala Profesională Specială „Ion Pillat” Dorohoi

DATA DESFĂȘURĂRII - 5 decembrie 2023

LOCUL DE DESFĂȘURARE:

- Grădinița cu P. P. „Ștefan cel Mare și Sfânt” Dorohoi

BENEFICIARI:

- **Direcți:**
 - preșcolarii grupei „Piticii” de la Grădinița cu PP „Ștefan cel Mare și Sfânt” Dorohoi
 - elevi ai Seminarului Teologic Liceal Ortodox „Sf. Ioan Iacob” Dorohoi
 - elevi ai Școlii Profesionale Speciale „Ion Pillat” Dorohoi;
 - cadrele didactice de la instituțiile partenere
- **Indirecți:** părinți, bunici, comunitatea locală

REZULTATE AȘTEPTATE:

- Dezvoltarea spiritului voluntariatului
- Creșterea interesului pentru viața comunității
- Creșterea stimei de sine

EVALUAREA ACTIVITĂȚII:

- Fotografii;
- Expoziție;
- Analiza produselor realizate;
- Evaluarea impactului asupra copiilor;
- Evaluarea modului de implicare a partenerilor.

IMPACT:

- Creșterea abilităților de comunicare și relaționare între preșcolari, elevi, părinți și cadre didactice;
- Lărgirea orizontului de preocupări ale copiilor;
- Dezvoltarea deprinderilor copiilor, părinților și a cadrelor didactice de a lucra în echipă;
- Creșterea prestigiului unităților partenere în rândul comunității locale.



BIBLIOGRAFIE:

- Silvia Borțeanu, Viorica Preda, Anca-Camelia Vodiță, *Metoda proiectelor la vârstele timpurii*, ediția a II-a revizuită, editura Miniped, București, 2016;
- Elinor Schulman Kolombus, *Didactică preșcolară*, traducere Magdalena Dumitrana, ediția a III-a, editura V&I Integral, București, 2008;
- Mihaela Păiși Lăzărescu, Liliana Ezechil, *Laborator preșcolar – ghid metodologic*, ediția a V-a revizuită, editura V&I Integral, București, 2015;
- didactic.ro.

MICUL ȘAHIST – opțional clasa a V-a

prof. CRISTIAN FLORIN IONEL

Liceul Teoretic „Anastasiu Bașotă” Pomârla

TEST PENTRU VERIFICAREA CUNOȘTIȚELOR

EVALUARE FINALĂ MODUL I

NUMELE _____

1. Care sunt piesele jocului de șah și cum este notată fiecare?

2. Cum se notează tabla de șah?

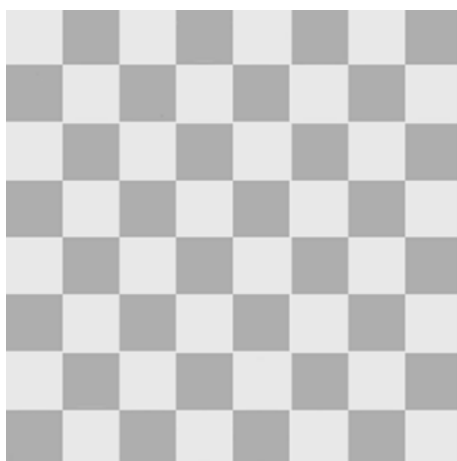

3. Arătați pe tabla de șah toate direcțiile de deplasare ale calului și ale reginei:

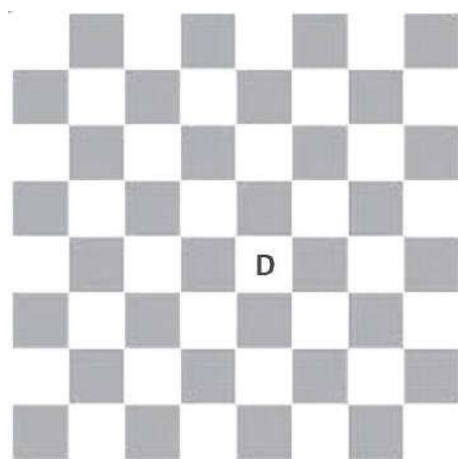
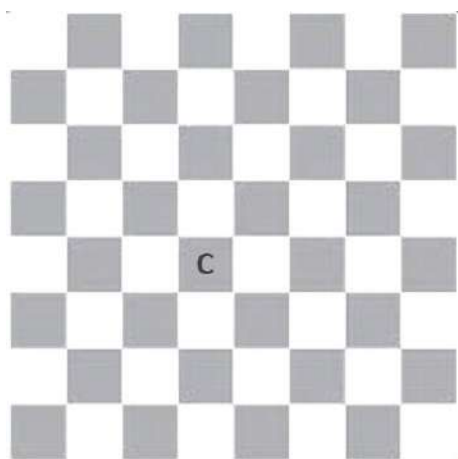

4. Scrieți pe tabla de șah piesa care corespunde direcției de mutare indicată:

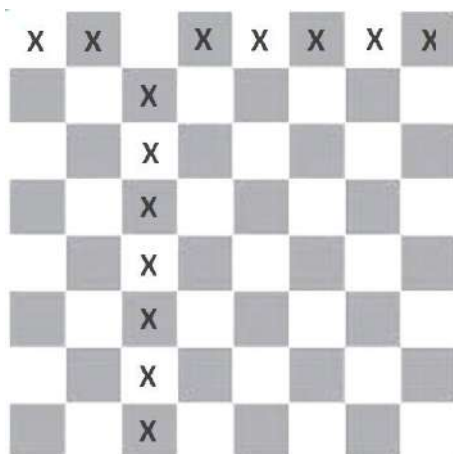
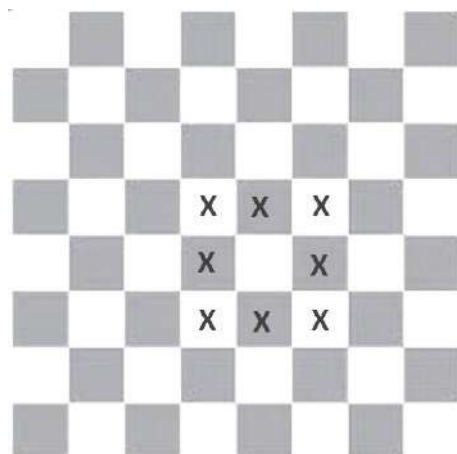
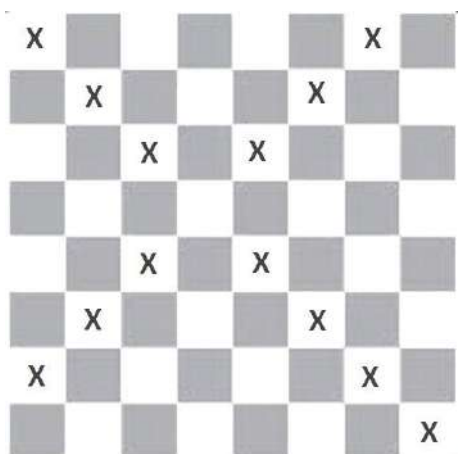

5. Scrieți mutările indicate pe tabla de șah:

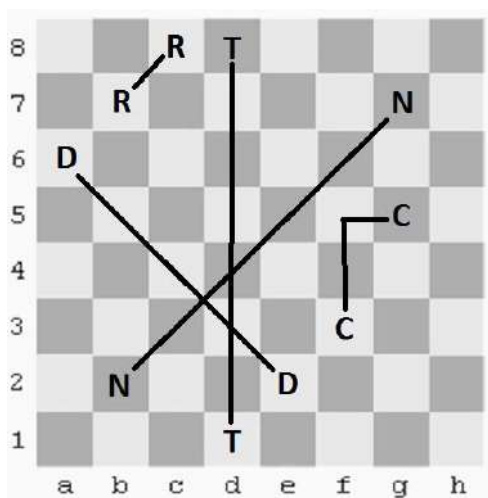

BAREM DE NOTARE

Se acordă 1 punct din oficiu.

Subiectul 1: 0,50 p x 6 = 3 p

Subiectul 2: 1 p

Subiectul 3: 0,50 p x 2 = 1 p

Subiectul 4: 0,50 p x 3 = 1,50 p

Subiectul 5: 0,50 p x 5 = 2,50 p

BIBLIOGRAFIE:

- Viorel George Dumitru, *Regulamentul jocului de șah*, Editura Sport-Turism, București, 1975
- E. Iliin, V. Grisin, *Abecedarul jocului de șah*, Editura Stadion, București, 1974

Strategie de comunicare organizațională personalizată (clasă de elevi)

Prof.Ionescu Florica

Școala Gimnazială "Tudor Vladimirescu" Pitești

Comunicarea didactică are mai multe caracteristici, care o deosebesc de alte forme ale comunicării interumane:

- se desfășoară între doi sau mai mulți agenți: profesor și elevi, având ca scop comun instruirea acestora, folosind comunicarea verbală, scrisă, non-verbală, paraverbală și vizuală, dar mai ales forma combinată;
- mesajul didactic este conceput, selecționat, organizat și structurat logic de către profesor, pe baza unor obiective didactice precise, prevăzute în programele școlare;
- stilul didactic al comunicării este determinat de concepția didactică a profesorului și de structura lui psihică;
- mesajul didactic (repertoriul) are o dimensiune explicativ-demonstrativă și este transmis elevilor folosind strategii didactice adecvate dezvoltării intelectuale a acestora și nivelului de cunoștințe pentru a fi înțeles de elevi;
- comunicarea se reglează și autoreglează cu ajutorul unor retroacțiuni (feed-back și feed-forward), înlocuind blocajele care pot apărea pe parcurs.
- În cadrul interacțiunii profesor-elev, comunicarea psihopedagogică îndeplinește mai multe niveluri.
- Dacă între aceste niveluri nu sunt contradicții, comunicarea poate fi efecă.
- **COMUNICAREA DIDACTICĂ OPTIMĂ**

În comunicarea didactică intervin, determinând-o sau numai influențând-o, factori multipli care pot fi grupați în următoarele categorii: caracteristicile profesorului, caracteristicile elevului sau clasei, caracteristicile canalului de transmitere și ale contextului în care se desfășoară actul comunicativ.

Din perspectiva cadrului didactic contează stilul didactic, strategiile de instruire abordate, competențele de exprimare clară, precisă, argumentată, accesibilă, implicarea profesională, formele de motivare utilizate, tipuri de relații pedagogice (de conducere, afective).

Deosebit de importante sunt și caracteristicile elevului: acuitatea senzorială (vizuală și auditivă), nivelul dezvoltării intelectuale, experiența cognitivă și lingvistică, motivația învățării, nivelul competențelor de comunicare, gradul de cultură, ritmul de lucru, atitudinile cognitive și sociale, trăirile emoționale, individuale și de grup (anterioare și simultane actului de comunicare).

Comunicarea poate să întrețină relații de tipuri diferite: unidirecționale, bidirecționale și multidirecționale. Accentul tinde să se pună pe dezvoltarea comunicării multidirecționale, ce favorizează interacțiunea, interactivitatea, confruntarea diverselor cunoștințe. Este recunoscut

faptul că relațiile dintre cadrele didactice și elevi sunt multiple, iar modul de manifestare comportamentală e resimțit de ceilalți în maniere diferite generând două tipuri de sentimente: de respingere sau de acceptare. Acest lucru este influențat de individ, dar și de obstacole apărute în calea comunicării.

De multe ori, atunci când dorim să modificăm comportamentul unui elev, încercăm să modificăm mediul sau să intervenim asupra propriului mod de manifestare. Nu reușim însă întotdeauna „să-i ascultăm pe elevi” cu tact, răbdare și atenție, lucru ce duce la instalarea unor obstacole în calea comunicării. Spre exemplu, în cazul unui elev care se plânge că întâmpină dificultăți în efectuarea unei teme, cadrul didactic poate riposta pe un ton:

- de avertizare: „Dacă vrei note mari, muncește!”;
- de comandă: „Lucrează și nu te mai plânge atât!”;
- de ridiculizare: „Vai de mine ... ?”

Astfel de mesaje sunt deprecative pentru elevi și neagă importanța sentimentelor trăite de aceștia, tocmai din acest motiv, pentru că știm cu toții că educația cere nu numai pricepere, ci și afectivitate din partea educatorului, ar trebui să-i răspundem elevului într-o manieră de acceptare și stimulare a copilului cu disponibilitate pentru cooperare și comunicare.

Se impune să încurajăm copilul verbal și prin gesturi, ascultându-l activ ori să ascultăm mesajul acestuia în tăcere, incitându-l să-și destăinuie propriile trăiri. Este necesar ca noi, cei de la catedră, să reflectăm mai mult asupra forței modelatoare a limbajului. Cuvântul poate fi unealtă prețioasă sau mijloc periculos, deoarece poate influența pozitiv sau negativ interlocutorul. Se știe deja, că limbajul celui de la catedră, gesturile sau mimica acestuia sunt copiate de elevi, de aceea trebuie să acordăm o atenție deosebită comunicării. Atitudinea cadrului didactic în fața elevilor și a părinților poate declanșa sau atenua conflictele care apar între elevi, între elevi și părinți ori între părinți și profesor.

Referitor la optimizarea comunicării trebuie să recunoaștem că, nu de puține ori, profesorul trăiește cu impresia că vorbele sau mesajele sale ajung la destinație așa cum gândește el, că sunt receptate de elevi păstrând aceleași înțelesuri, aceleași semnificații cu ale sale. Din păcate, lucrurile nu decurg întotdeauna așa, mesajele receptate au tendința de a se îndepărta mai mult sau mai puțin de sensurile emise sau originale, uneori să fie chiar diferite. Numai că actul comunicării didactice poate fi protejat de posibile variații și deviații, distanțări sau deteriorări nedorite prin intervenția feed-back-ului.

În reglarea propriei comunicări, cadrul didactic trebuie să țină seama de mimica elevilor, de gesturile, expresiile și mișcările lor, reacții care devin simptomatice pentru ceea ce simt, înțeleg, acceptă, doresc aceștia. El poate sesiza direct și abil, din mers, „starea de spirit” a elevilor și astfel să valorifice la maximum comportamentul acestora în beneficiul optimizării comunicării.

Pornind de aici, cadrul didactic poate să-și restructureze sau să amelioreze demersul didactic de moment și nu în ultimul rând să-și regleze viteza și ritmul propriei vorbiri.

Actul comunicării devine eficient atunci când favorizează o implicare activă din partea elevului, o angajare cu toate forțele sale intelectuale și afective în procesul receptării. Astfel, receptarea depășește simpla percepere a unor conținuturi audiate. A produce interlocutori activi, a-i determina pe elevi să urmărească cu interes și să manifeste o atitudine activă în cursul ascultării constituie un indicator al competențelor pedagogice a cadrului didactic.

PROIECT DE ACTIVITATE EXTRACURRICULARĂ

1. DENUMIREA ACTIVITĂȚII: ”SĂPTĂMÂNA EDUCAȚIEI GLOBALE- TEMA – Pace pentru planetă”
2. TIPUL ACTIVITĂȚII -activitate prevăzută în Calendarul activităților educative școlare și extrașcolare
3. SCOPUL: Dezvoltarea toleranței la copii în ceea ce privește diferitele culturi și tradiții, educarea copiilor pentru un stil de viață nonviolent.
4. PERIOADA: 13-19 noiembrie 2023
5. OBIECTIVE;
 - a) Dezvoltarea respectului pentru drepturile omului, diversitate, incluziune,
 - b) Formarea atitudinii de respect pentru diversitatea culturală,
 - c) Conștientizarea de către copii a rolului propriu de cetățean al comunității locale/internaționale,
 - d) Formarea atitudinii pacifiste.

GRUPUL ȚINTĂ: colectivele claselor de învățământ primar și gimnazial

6. RESURSE:
 - a) Umane: elevii participanți, cadrele didactice responsabile,
 - b) Materiale : videoproiector, imagini, enciclopedii, filme
 - c) Procedurale: convorbirea, dialogul, lectura explicativă, povestirea, jocul didactic,

7. ACTIVITĂȚI:

PROF. R. CRISTINA, Clasa I A,

PROF. B. NICOLETA, Pregătitoare B, Suntem diferiți dar avem aceleași drepturi.

PROF. M. ALINA, Clasa a IV a C, Importanța pacii pe Pământ,

PROF. S. CAMELIA, Clasa a II a A, Pace versus razboi,

PROF. G. CLAUDIA, Clasa a VI a D, Planeta-încotro?

PROF. I. FLORICA, Clasa a VI a A, Schimbări climatice,

PROF. B. SORINA, Clasa a VIIIa B, Bifore the food,

PROF. A. ROXANA, Clasa a VIIIa C, An Inconvenient truth,

RESPONSABILI:

PROF. I. FLORICA

PROF. B. SORINA

REZULTATE AȘTEPTATE:

- Creșterea gradului de implicare în activități nonformale,
- Creșterea interesului pentru activitățile în echipă,
- Dezvoltarea abilităților de colaborare între elevi, în vederea realizării cu succes a unei sarcini,

EVALUARE:

- Fotografii de la activitățile propuse,
- Amenajarea panoului tematic,
- Fotografii de la activitățile propuse,

MODALITĂȚI DE DISEMINARE:

- Publicarea proiectului pe situl școlii,
- Publicarea proiectului pe facebook-ul școlii,

Name

1. Cardinal numbers Turn into English :

13+15 = 28

30-12 = 18

7 x 8 = 56

80 : 2 =40

- Câți ani are bunica ta ?

- Ea are 63 de ani .

.....
.....

2. Prepositions Turn into English :

a. Stau în picioare acum între Maria și Eliza .

b. Geanta e pe podea ,sprijinită de perete .

c. Hainele sunt în spatele nostru .

d. Steagul e deasupra tablei .

e. Sunt portocale pe masă în bucătărie și legume într-o cutie sub masă .

.....
.....
.....
.....
.....
.....
.....
.....
.....

15 minutes Good luck ! 3 points granted

Barem exercise 1 and 2 11 lines x 0,63 points = 7 points 3 points granted

1.1 Thirteen and fifteen is twenty eight .

1.2 Thirty minus twelve is eighteen.

1.3 Seven times eight is fifty six.

1.4 Eighty divided by two is forty.

1.5 " How old is your grandma ?"

" She is sixty three ."

2.a. I am standing between Mary and Elise .

2.b. The bag is on the floor ,next to the wall .

2.c. The clothes are behind us.

2.d. The flag is above the white board.

2.e. There are oranges on the kitchen table and vegetables in a box, under the table.

2nd class name

January 24

Independent Work no 3 ,module 3

1. Vocabulary Turn into English :

Model : Un stilou negru – a black pen

a. Un penar roz -

b. O clasă mare-.....

c. O carte galbenă - d. O bancă maro -

d. O portocală- e. Un joc-

2. Grammar to be /to have Turn into English /Romanian :

a. I have got many toys . -

b. He has got four teachers. -

c. Eu sunt d. Copacul (el) este

d. We are at school. -

e. They are my friends .-.....

f. Ea este mama mea. -.....

15 minutes

Good luck !

STUDIU PRIVIND DIMINUAREA NUMĂRULUI DE CONFLICTE

DINTR-UN GRUP ȘCOLAR

IONILĂ ELENA COSMINA
ȘCOALA GIMNAZIALĂ NR.1 BÂRLA

Introducere:

Prin acest studiu doresc să identific tipurile de conflict din unitatea școlară, am derulat activități comune profesori-elevi-părinți prin care să subliniez rolul părinților în soluționarea conflictelor dintr-o instituție școlară. Pe baza datelor obținute voi elabora un set de măsuri care să diminueze numărul altercațiilor dintre elevi.

În viziunea lui U.C. Wasmuth conflictul este un „fapt social la care participă cel puțin două părți, care urmăresc scopuri diferite, neconciliabile sau chiar același scop, dar care nu poate fi atins decât de o singură parte.

Datorită pandemiei elevii au dificultăți de relaționare, de comunicare, de socializare. Tot mai des observăm că elevii nu știu să se joace împreună și între ei apar mici conflicte. Dacă discutăm de conflicte între două părți rezultă că vorbim și despre agresivitate și violență.

Eric Debarbieux (1996: 45-46), specialist în problematica violenței în mediul școlar spune că „Violența este dezorganizarea brutală sau continuă a unui sistem personal, colectiv sau social și care se traduce printr-o pierdere a integrității, ce poate fi fizică, psihică sau materială. Această dezorganizare poate să opereze prin agresiune, prin utilizarea forței, conștient sau inconștient, însă poate exista și violență doar din punctul de vedere al victimei, fără ca agresorul să aibă intenția de a face rău”.

Sunt și voci care susțin că definirea unui comportament ca act de violență depinde de poziția în care ne aflăm: în poziția victimei, în poziția agresorului sau a martorului unei interacțiuni violente (Esterle-Hedibel, 2003).

Într-o cercetare asupra violenței în școlile din România realizată de Institutul de Științe ale Educației cu sprijinul UNICEF (2005:20) se optează pentru o definiție operațională a violenței în școală, care inventariază faptele de violență din mediul școlar: „Violența în școală este orice formă de manifestare a unor comportamente precum: • exprimare inadecvată sau jignitoare (tachinarea, poreclirea, ironizarea, imitarea, amenințarea, hărțuirea); • bruscarea, împingerea, lovirea; • ofensă adusă statutului/autorității cadrului didactic (limbaj sau conduită ireverențioasă față de cadrul didactic); • comportament școlar inadecvat (întârzierea la ore, părăsirea clasei în timpul orei, și orice alt comportament care contravine flagrant regulamentului școlar în vigoare);

Fiecare copil este unic. Nu trebuie să ne facem un obicei din a-i sancționa greșelile, ci trebuie să-l ajutăm „să înflorească”, să se dezvolte armonios. Studiile arată că fundamentele educației morale se pun în familie, în primii ani de viață. Afecțiunea mamei oferă copilului siguranță, stabilitate, confort, dezvoltă stima de sine. Dr. T. P. Chia consideră că, „un tata bun este o sursă de inspirație și cumpătare”, iar o mama bună este „rădăcina bunătății și a smereniei”

Howard Gardner consideră că educația presupune un efort cumulat din partea tuturor actorilor implicați: profesori-elevi-părinți. Societatea are nevoie de „cetățeni ai lumii care să fie culți, disciplinați, capabili să gândească în mod critic și creator, să aibă cunoștințe despre o varietate

de culturi, să fie capabili să participe activ la discuții despre noi descoperiri și noi variante, să fie dornici să-și asume riscul propriilor convingeri.” (Gardner, 1999)- cetățeni cu valori morale bine determinate.

Presupun că gradul de implicare al părinților prin „Programul de consiliere a elevilor și părinților” duce la descreșterea numărului de conflicte din școală și crește nivelul de toleranță în cadrul grupului.

Cu cât implicarea părinților este mai mare cu atât numărul conflictelor din cadrul grupului este mai mic.

Dacă părinții sunt interesați de educația copiilor și conștientizează tipurile de violență atunci copilul va fi mai educat, mai atent, mai tolerant cu cei din jur, mai empatic, mai calm.

Variabila -independentă: „Programul de consiliere a elevilor și părinților.....”

-dependentă: - tipurile de conflicte din școală,
- nivelul de toleranță în cadrul grupului,

Metoda de lucru folosită pentru măsurarea variabilei dependente (tipurile de conflicte din școală) a fost **pretestul** (chestionarul), pentru că oferă într-un timp relativ scurt date precise.

„Programul de consiliere a elevilor și părinților ” s-a derulat cu elevii clasei a III-a și părinții acestora. În urma derulării activităților comune am stabilit rolul pe care părințele îl are în medierea conflictelor școlare.

Pentru măsurarea celei de-a doua variabile dependente (nivelul de toleranță în cadrul grupului) am folosit metoda **observării sistematice**.

Tipuri de conflicte identificate (variabila dependentă1)

Conflictele din școală îmbracă diverse forme: țipete, jigniri, loviri, împingeri, poreclire, tachinare, imitare în scop denigrator, insulte, ridiculizarea aspectului fizic etc. În multe cazuri, violența verbală declanșează fenomene de violență fizică. Conflictele se desfășoară între elevi din aceeași clasă sau între elevi din clase diferite.

În urma analizei pretestului am constatat care sunt **cauzele care generează conflictele școlare**, ale căror efecte se cumulează și se potențează reciproc:

Cauze psiho-individuale:

– factori individuali: toleranță scăzută la frustrare, dificultăți de adaptare la disciplina școlară, imagine de sine negativă, instabilitate emoțională;

Cauze familiale :

– climatul socio-afectiv (relații tensionate între părinți, mediu lipsit de securitate afectivă);
– tipul/dimensiunea familiei;
– condițiile economice ale familiei;

Cauze școlare:

– dificultăți de comunicare între elevi,

Cauze induse de contextul social:

– mass-media;
– influența grupului de prieteni și a anturajului din afara școlii;

Cauzele violenței fizice – „expresie culturală a frustrării în spațiul școlii” pot fi diverse:

– consecințe ale imobilității elevilor în clasă pe parcursul duratei unei activități didactice și, de aici, nevoia de mișcare în timpul recreației, care poate genera agresivitate fizică între elevi;

– lipsa unei „culturi a jocului”, ceea ce face ca jocul să se transforme în agresivitate fizică;

– trăsăturile specifice vârstei (nevoia de libertate și de manifestare a propriei individualități, de impunere într-un grup, inclusiv prin violență fizică);

– apariția unor „gășți” ca manifestare a subculturilor școlare, mai nou sunt „mafioți”.

– proveniența din medii socio-familiale și culturale foarte diferite sau defavorizante etc.;

Consecințele manifestărilor agresive/violente în contextul școlar:

- performanțe școlare scăzute;
- asumarea violenței ca formă acceptabilă de rezolvare a problemelor/conflictelor;
- marginalizarea elevului;
- sentimente de izolare și singurătate;

Desfășurându-mi activitatea în mediul rural, comunitatea fiind mică, cunoscându-ne între noi am considerat necesar să implic familia mai mult în activitatea școlară.

Pentru determinarea rolului pe care îl au părinții în aplanarea conflictelor am acționat asupra grupului de lucru prin „**Programul de consiliere a elevilor și părinților**”. În cadrul Programului de consiliere a elevilor și părinților, cu elevii clasei a III-a am derulat activități comune: învățător-elevi-părinți cu scopul de a rezolva situațiile de criză ivite (conflictele). Rolul programului a fost de a informa elevii și părinții, de „a-i ajuta să se ajute singuri”, de a lua decizii înțelepte fără să îi afecteze pe cei din jur, de a -i ajuta să-și comunice emoțiile, să analizeze situațiile conflictuale ivite, să caute soluții pentru ieșirea din situația de criză. Am derulat o serie de activități pentru a înțelege cum se ajunge la conflict (faptul că violența, cu toate formele ei, stă la baza conflictelor), faptul că jocul acela puțin mai agresiv îl poate afecta pe cel de lângă noi. Spun acest lucru pentru că elevul-atunci când este implicat în conflict- spune: „nu ne-am bătut, ne-am jucat”.

Am derulat o serie de **lectorate** cu titlul: „ **Violența și formele ei**”, „**Spune NU violenței!**”, „ **Educă-ți copilul, nu-l lovi ! Durerea vă dispărea, amintirile rămân**” pentru ca elevii și părinții să conștientizeze că aceste mici ofense folosite de ei sunt forme ale violenței verbale.

Pentru **monitorizarea creșterii nivelului de toleranță în cadrul grupului** prin manifestarea unor atitudini pozitive față de oamenii, lucrurile, plantele, animalele am folosit **observarea sistematică**.

Am derulat în cadrul *Programului de consiliere a elevilor și părinților* o serie de activități comune recreative:

-**Jocul de ieri/ Jocul de azi** Implicarea părinților în activități ludice care să permită sudarea relațiilor între părinți, părinți- copii

-**Târgul de toamnă** Implicarea părinților în amenajarea standului clasei -elemente decorative, pregătirea dulciurilor.

- **Icoane pe sticlă**- Implicarea părinților în activitățile specifice (atelier de pictură).

- **Crăciunul în casele românilor**- activități derulate împreună pentru a păstra vii tradițiile locale, a păstra și purta cu mândrie portul popular, a ne aminti să îi ajutăm pe cei din jurul nostru.

Atât elevii cât și părinții au un rol major în medierea conflictelor în școală. Împreună am găsit niște îndemnuri care să ne ajute în descreșterea numărului de conflicte :

1. Oferiți un exemplu bun!
2. Folosiți metode de disciplinare non-violente!
3. Limitați expunerea la violență!
4. Impuneți reguli clare și limite potrivite vârstei!.
5. Oferiți-le copiilor multă răbdare, atenție, dragoste și încredere!

Pentru **creșterea nivelului de toleranță față** de cei din jur am desfășurat mai multe jocuri, am pus accent pe faptele bune, am identificat acțiunile individuale ale membrilor grupului care pot afecta relațiile de prietenie. Prin joc elevii învață să nu mai vorbească neîntrebați, să nu se manifeste zgomotos, să nu fie timizi, să participe activ, să ia decizii corecte.

În cadrul grupului am derulat diverse **jocuri**: *Covorașul roșu, Oglinda personalității, Ghemul, Ziua complimentelor, Mașina de spălat.....* jocuri menite să disciplineze elevii, să-i sensibilizeze, să crească **nivelul de toleranță în cadrul clasei**.

Concluzii:

În urma activităților derulate am constatat că există o coeziune a grupului fiind dezvoltate relații afectiv-simpatetice. Grupul este bine organizat și funcționează optim. În cadrul grupului sunt elevi plini de energie, vocali care doresc să se facă remarcați cu orice ocazie, dar prin joc aceștia pot fi disciplinați. În grup există o ierarhie bine stabilită, liderul grupului fiind ales democratic, analizând indicele de statut preferential al grupului.

În urma derulării activităților comune (învățător-elevi-părinți) am constatat că este un grup sudat, încheșat, eficient, flexibil, activ, care acceptă noi membri cu ușurință, bazat pe relații de comunicare, prietenie, colaborare, toleranță, cooperare. Deciziile luate în cadrul grupului au caracter colegial

Părinții au participat la activități atunci când au fost solicitați. Ei au un rol major în rezolvarea conflictelor din cadrul grupului. Educația începe din familie. Elevul are nevoie de supraveghere permanentă. Pentru ca elevul să fie disciplinat și să obțină rezultate bune învățătorul și părintele trebuie să colaboreze permanent.

Părinții au înțeles că atunci când au nelămuriri pot cere clarificări, pot fi îndrumați de consilierul școlar, învățător, director.

Am identificat **tipuri de activități de prevenire** care pot fi organizate la nivelul școlii cu scopul de a micșora numărul de conflicte (din institutie):

- acțiuni de conștientizare de către elevi a efectelor negative ale violenței;
- organizarea unor activități pe tema prevenirii violenței școlare, lectorate cu părinții;
- dezvoltarea unor programe de formare a cadrelor didactice privind managementul clasei, dezvoltarea abilităților de comunicare, promovarea cooperării;
- participarea/implicarea elevilor în proiecte care vizează reducerea violenței școlare;
- schimbul de experiență între școli pe tematica prevenirii violenței;
- activități extrașcolare în care să fie analizate fenomenele de violență școlară, concursuri între clase, organizarea de spectacole privind violența;
- implicarea comitetului de părinți în organizarea unor activități de prevenire și combatere a fenomenului violenței;
- dezbateri tematice organizate de elevi, organizarea „săptămânii toleranței”, a „săptămânii antiviolență” în școală;
- analiza în cadrul unei dezbateri a principiilor/valorilor morale încălcate de diferite acte de violență școlară;
- dezbateri unor situații de violență școlară prezentate în mass-media: înțelegerea cauzelor, analiza modului în care situațiile puteau fi evitate, analiza consecințelor asupra victimelor/agresorilor;
- realizarea unei prezentări Power Point care să urmărească o temă relevantă privind violența școlară;
- organizarea de către elevii clasei a unui atelier pentru părinți pe tema „Cum așteptăm să ne sprijine familia pentru a ne simți în siguranță”;
- participarea cu lucrări artistico-plastice la Concursuri „Stop violenței verbale în școală” în scopul antrenării elevilor într-un dialog motivant pe tema nonviolentei verbale, oferind posibilitatea acestora de exprimare plastică, spontană a impresiilor, emoțiilor și sentimentelor trăite în diferite experiențe de viață și tot ceea ce înseamnă comunicarea bazată pe armonie, toleranță, solidaritate, respect pentru drepturile omului și pace.

Bibliografie:

- Anderson, W., *Curs practic de încredere*, București, Editura Curtea Veche, 1999
- Comisia Comunităților Europene, *Document de lucru al serviciilor comisiei, școli pentru secolul XXI*, Bruxelles, 2007
- Fundația Copiii Noștri și UNICEF România, *Agresivitatea copiilor, Înjurături, lovituri, bătăi, Sugestii pentru părinți și educatori*.
- Gittins, Chris, *Reducerea violenței în școală, un ghid al schimbării, Copiii și violența*, COE, 2007
- Golu, P., Zlate, M., Verza, E., *Psihologia copilului, Manual pentru clasa a XI-a, Școli Normale*, Editura didactică și Pedagogică, R.A. București, 1995
- Shapiro, D. , *Conflictele și comunicarea*, Editura ARC, 1998
- Șchiopu, Z., Verza, E., *Psihologia vârstelor*, Editura Didactică și Pedagogică, București, 1995
- Țepelea, A. (coord.), *Managementul conflictului*, Ministerul Educației și Cercetării. Consiliul Național pentru Pregătirea Profesorilor, 2001
- Ulrich, L., (coord.), *Violența în școală. Metode de intervenție. Ghid de bune practici*, Programul Matra KAP al Ambasadei Regatului Țărilor de Jos, Editura Atelier Didactic, București, 2007

PROBLEMATIZAREA ȘI IMPORTANȚA CREĂRII SITUAȚIILOR- PROBLEMĂ ÎN ACTIVITATEA DE ÎNVĂȚARE

Prof. înv. primar Simona-Beatrice Iordache
Școala Gimnazială „Miron Costin“ Bacău

Punctele de vedere evidențiate în literatura de specialitate definește problematizarea ca fiind:

- filozofie a educației;
- principiu, apt să direcționeze atât predarea, cât și învățarea;
- o nouă teorie a învățării (W. Okon);
- metodă didactică de sine-stătătoare;
- variantă a conversației euristice.

Esența acestei metode nu constă în rezolvarea de probleme, ci în crearea situațiilor-problemă. Acest fapt îi pune pe elevi în situația de a găsi, în mod euristic, o cale de rezolvare a problemelor.

Punctul de plecare în aplicarea metodei îl reprezintă conceperea și prezentarea situației-problemă. Specificul acesteia constă în aceea că ea este o situație contradictorie, conflictuală ce rezultă din trăirea simultană a două realități de ordin cognitiv și motivațional, incompatibile între ele; pe de o parte, elementul de noutate și de surpriză, iar pe de altă parte, experiența anterioară.

Astfel, problematizarea se poate defini ca fiind metoda care constă în conceperea, propunerea, rezolvarea și valorificarea situațiilor-problemă.

Metoda poate fi structurată pe patru etape;

- perceperea situației-problemă;
- studierea aprofundată și restructurarea datelor situației-problemă;
- căutarea soluțiilor;
- obținerea rezultatului final și evaluarea acestuia.

Problematizarea cultivă la elevi trăsături, cum ar fi:

- spiritul de observație;
- curiozitatea;
- capacitatea de a corela și conexe;
- capacitatea de analiză critică și de sinteză;
- perseverența;
- atenția;
- spiritul de responsabilitate.

Exemplificăm câteva situații-problemă:

- matematică

- Rezolvarea de probleme în care enunțul nu comandă alegerea operațiilor ce duc la găsirea soluției:

- Pe bancă sunt 2 creioane albastre. Dacă iau unul din ele, câte mai rămân pe bancă?
- Pe o floare s-au așezat 3 fluturași roșii și 4 fluturași galbeni. 2 din ei au zburat. Câți fluturași roșii sau galbeni au rămas?
- Lipește cifra (1, 2, 3) la mulțimea care îți arată câte elemente sunt.

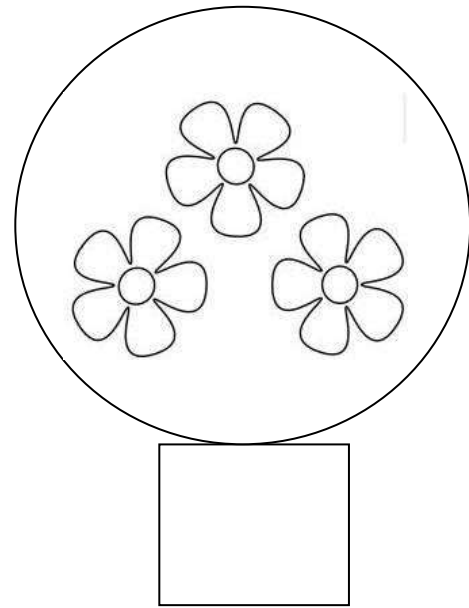
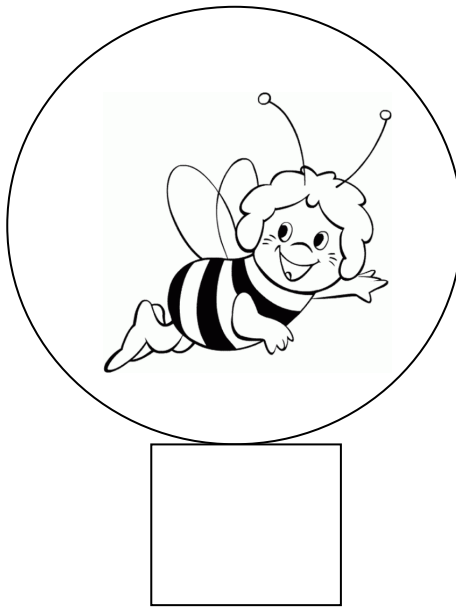
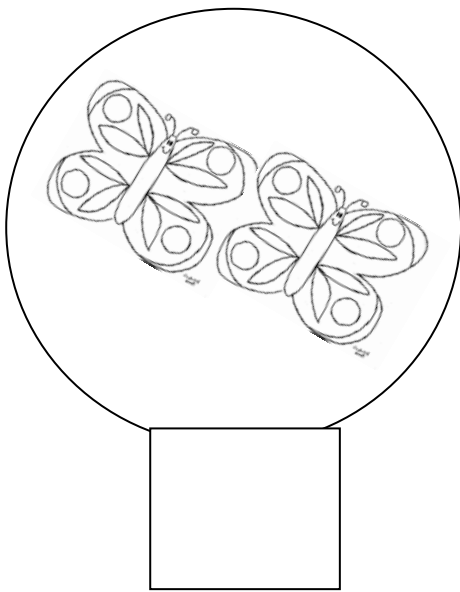

- Trasează o linie de la mulțimea frunzelor spre cifra care arată câte sunt.

1

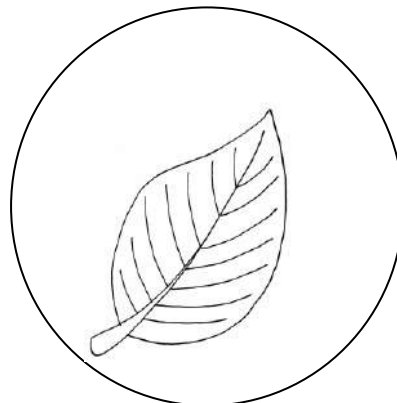

2

- e) Completează numărul de buburuze din mulțime, astfel încât să obții tot atâtea elemente cât îți indică cifra din căsuță.

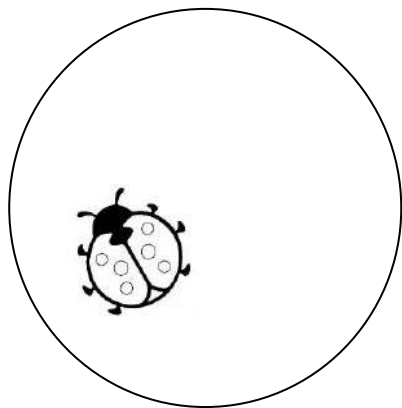

2

Învățarea problematizată are un caracter euristic, activizant, care-l obligă pe elev la implicarea într-un grad superior și care contribuie la dezvoltarea calităților sale rezolutive. Metoda problematizării poate cultiva capacitatea elevului de a percepe problematicul la nivelul diferitelor domenii și disponibilitatea de a se antrena în rezolvarea diferitelor situații-problemă, cu efecte reale în dezvoltarea creativității.

Bibliografie

1. Cerghit, I. (coord), *Perfecționarea lecției în școala modernă*, E.D.P., București, 1983;
2. Cojocariu, V., *Teoria și metodologia instruirii*, E.D.XP., R.A., București, 2002.

Aplicații ale valorificării metodelor didactice moderne în lecțiile de limba română la clasa I

Prof. înv. primar Iordache Simona-Beatrice
Școala Gimnazială „Miron Costin“ Bacău

Interesul pentru *metodele didactice moderne* a cunoscut o creștere exponențială în ultima decadă, atât din punct de vedere al cunoașterii lor teoretice cât, mai ales, al posibilităților de valorificare în învățământul preșcolar și primar.

Elevii clasei întâi, aflați în situații de învățare care trebuie, deopotrivă, să păstreze caracterul ludic și interactiv dar să crească treptat gradul de complexitate al sarcinilor și achizițiilor, pot fi beneficiari reali ai valențelor formative ale acestor metode.

Studiul își propune, ca fundamentare teoretică, să realizeze o succintă analiză a trei metode moderne, respectiv, *brainstorming-ul*, *“Știu-vreau să știu-am învățat”* și *ciorchinele*. Pe acest temei se va înainta în structurarea și prezentarea unor aplicații realizate pe durata unui întreg an școlar prin valorificarea acestor metode în cadrul lecțiilor de limbă și literatură română.

Metodele didactice moderne sunt acele instrumente de realizare a obiectivelor pedagogice și asimilare a conținuturilor care:

- ✓ îi oferă posibilitatea elevului de a se manifesta spontan și de a avea inițiativă;
- ✓ declanșează diverși factori ai potențialului creator;
- ✓ permit deschiderea unui dialog permanent elevi/elevi;
- ✓ facilitează instalarea unui climat psihic caracterizat prin tonalitate afectivă pozitivă;
- ✓ determină ca învățarea să reprezinte un fenomen continuu, aflat în permanentă schimbare.

Brainstormingul (Gliga, L.; Spiro, J. - coord., 2001, pp.24-34) se caracterizează prin următoarele dimensiuni:

- este una din cele mai utilizate metode în stimularea creativității, utilizată în condițiile unei activități de grup;
- prin utilizarea ei, se provoacă și se solicită participarea activă a elevilor, se dezvoltă capacitatea de a trăi anumite situații, de a le analiza, de a lua decizii în ceea ce privește alegerea soluțiilor optime și se exersează atitudinea creativă și exprimarea personalității;
- optimizează dezvoltarea relațiilor interpersonale;
- profesorul trebuie să încurajeze exprimarea ideilor și să stimuleze explozia de idei;
- obiectivul fundamental al metodei: exprimarea liberă a opiniilor, formularea ideilor proprii eliberate de prejudecăți, exersarea atitudinii deschise și creative în grup, motivarea pentru activitate.

Etapele metodei:

1. se alege tema și se anunță sarcina de lucru; grupuri de minim 10 persoane;
2. se solicită exprimarea într-un mod cât mai rapid, în fraze scurte și concrete, fără cenzură a tuturor ideilor – chiar neobișnuite, absurde, fanteziste, așa cum vin ele în minte legate de rezolvarea unei situații-problemă. Se pot face asociații în legătură cu afirmațiile celorlalți, se pot prelua, completa sau transforma ideile din grup, dar fără referiri critice. În acest caz funcționează principiul cantitatea generează calitatea;
3. totul se înregistrează în scris, pe tablă, video, reportofon etc.
4. se lasă o pauză de 15 minute, uneori chiar și o zi pentru așezarea ideilor emise și recepționate;
5. se reiau pe rând ideile emise, iar grupul găsește criteriile de grupare a lor pe categorii-simboluri, cuvinte-cheie, imagini care reprezintă posibilele criterii;

6. grupul se împarte în subgrupuri, în funcție de categoriile de idei listate, pentru dezbateri; are loc analiza critică, evaluarea, argumentarea și contraargumentarea ideilor emise anterior; se selectează ideile originale sau cele mai aproape de soluții potrivite pentru problema pusă în discuție; se discută liber, spontan, riscurile și contradicțiile care apar;
7. se afișează ideile rezultate de la fiecare subgrup, în forme cât mai variate și originale: cuvinte, propoziții, colaje, imagini, desene, cântece, joc de rol, pentru a fi cunoscute de ceilalți.

Exemple:

- ❖ Găsiți cât mai multe cuvinte care conțin sunetul **e**
 - scrierea literei pe tablă;
 - identificarea cuvintelor în care se aude sunetul **e** și scrierea acestora pe tablă;
 - explicarea cuvintelor necunoscute;
 - gruparea cuvintelor în funcție de poziționarea literei în cadrul cuvântului (la începutul, în interiorul și la sfârșitul cuvântului);
 - despărțirea cuvintelor în silabe și realizarea schemelor grafice.
- ❖ *Sunetul și litera b mic de tipar - Până mâine*
 - citirea textului și explicarea cuvintelor necunoscute;
 - formularea de propoziții cu aceste cuvinte;
 - gruparea cuvintelor din prima propoziție în funcție de numărul de silabe;
 - exemplificări de noi cuvinte formate din una, două și trei silabe;
 - realizarea unui desen după tema lecției.
- ❖ *Sunetul și literele ț și Ț de tipar – Căsuțele păsărelelor*
 - metoda: brainstorming
 - citirea cuvintelor din coloana de cuvinte și explicarea celor necunoscute;
 - împărțirea elevilor în două grupe;
 - sarcina primei echipe este de a alcătui propoziții cu cuvintele formate din două silabe, iar celei de-a doua de a alcătui propoziții cu cuvinte formate din trei silabe;
 - identificarea de cuvinte noi ce au legătură cu tema lecției – concurs pe echipe;
 - interpretarea unui cântec despre plecarea iernii și sosirea primăverii.

Metoda ciorchinelui (Gorbănescu, M.; Ciobanu, D; Secară, G.; Mîrzac, D. - coord., 2003, p. 151):

- metodă didactică, folosită individual sau în grup, constă în evidențierea de către elevi a legăturilor dintre idei, pe baza găsirii unor sensuri ale acestora și a relevării unor noi asociații dintre idei;
- în rândul elevilor se realizează și un brainstorming deoarece stimulează participarea activă a elevilor pentru a emite și selecta idei noi;
- metoda solicită gândirea și imaginația elevilor, stimulează valorificarea cunoștințelor, părerilor și convingerilor personale, iar la nivel aptitudinal contribuie la formarea capacității de autocunoaștere și autoevaluare.

Etapele folosirii metodei:

- a) scrierea unui cuvânt sau a unei propoziții-nucleu în mijlocul tablei sau al unei pagini de caiet;
- b) scrierea unor cuvinte care le vin minte elevilor în legătură cu conținutul termenului pus în discuție;

- c) trasarea unor linii de la cuvântul sau propoziția-nucleu către cuvintele și sintagmele noi, prin care se stabilesc legături cu acestea;
- d) scrierea ideilor care le vin elevilor în minte în legătură cu tema propusă până la expirarea timpului acordat.

Exemple:

❖ La bibliotecă

Etapele aplicării:

- scrierea cuvântului-nucleu BIBLIOTECĂ în mijlocul tablei;
- scrierea unor cuvinte sau sintagme care le vin elevilor în minte în legătură cu conținutul termenului-nucleu: cărți, volume, rafturi, scriitori, lectură, povești etc.
- trasarea unor linii de la termenul-nucleu către cuvintele și sintagmele noi, prin care se stabilesc legături între ele;
- formularea ideilor/enunțurilor care le vin elevilor în minte în legătură cu BIBLIOTECĂ, până la expirarea timpului de 10 minute;
- se folosește creta colorată.

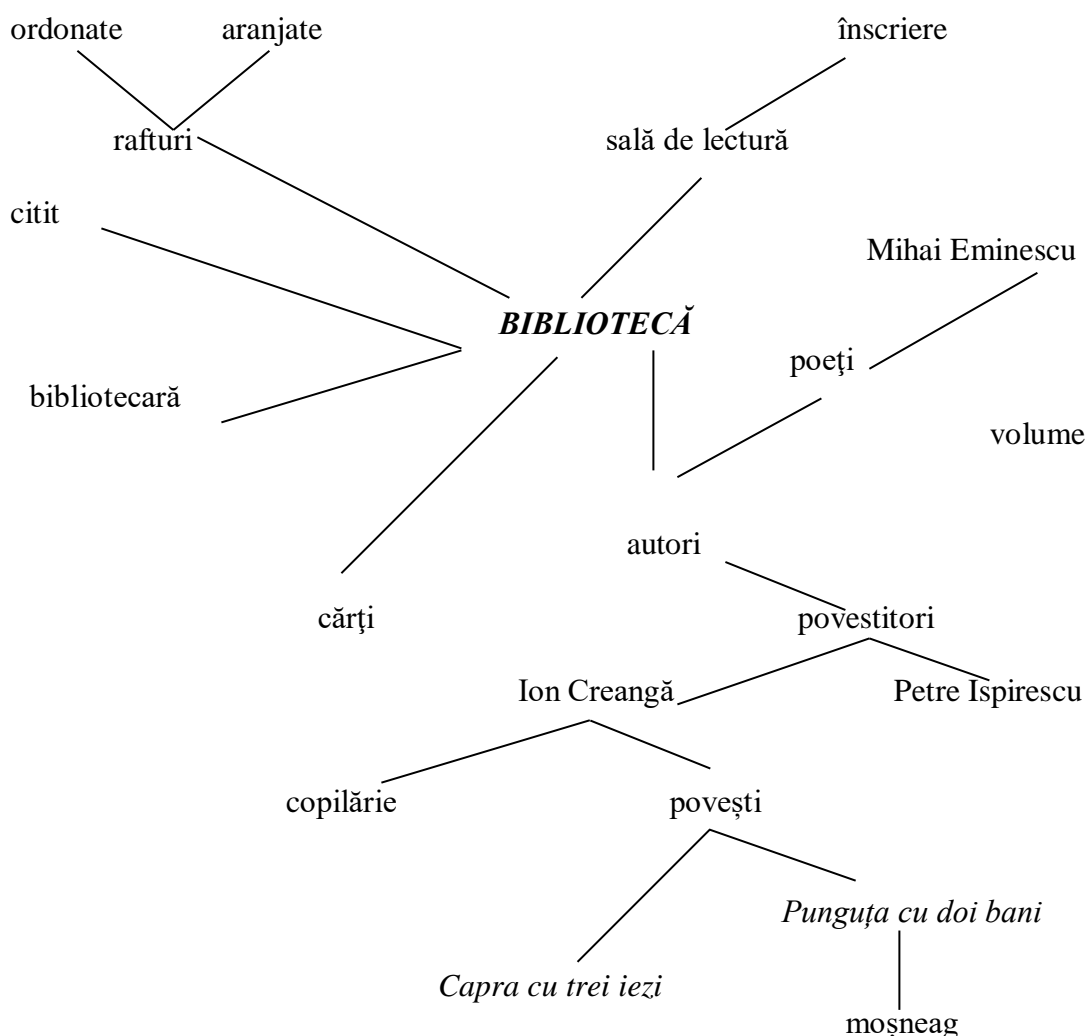

❖ *Sunetul j și litera j mic de tipar – Ne jucăm*

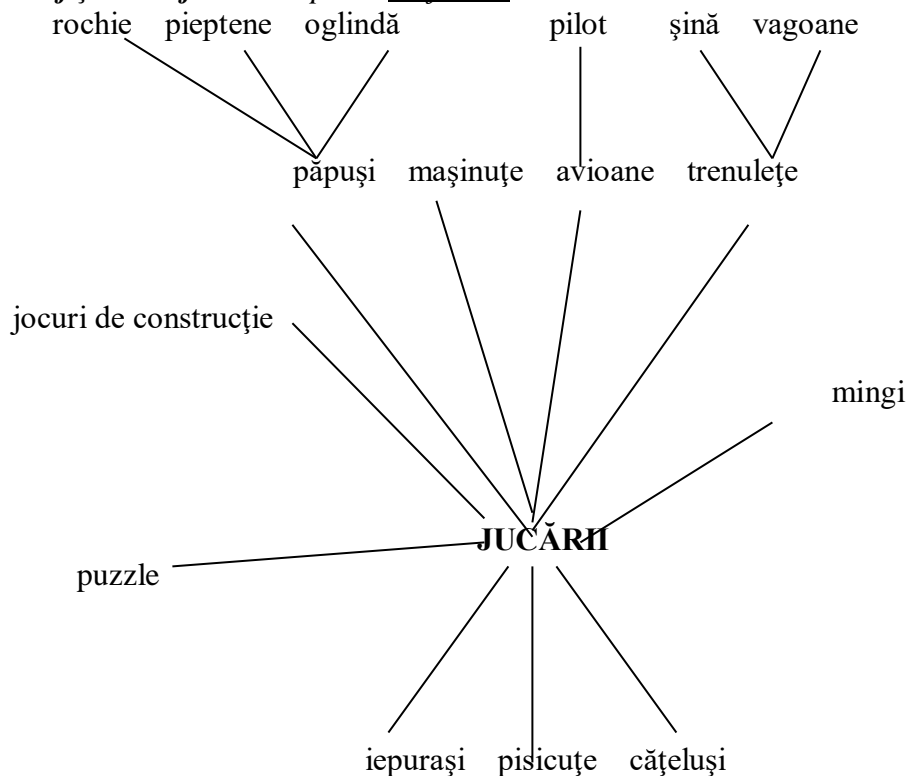

❖ *Sunetul și literele z și Z de tipar - La Grădina Zoologică*

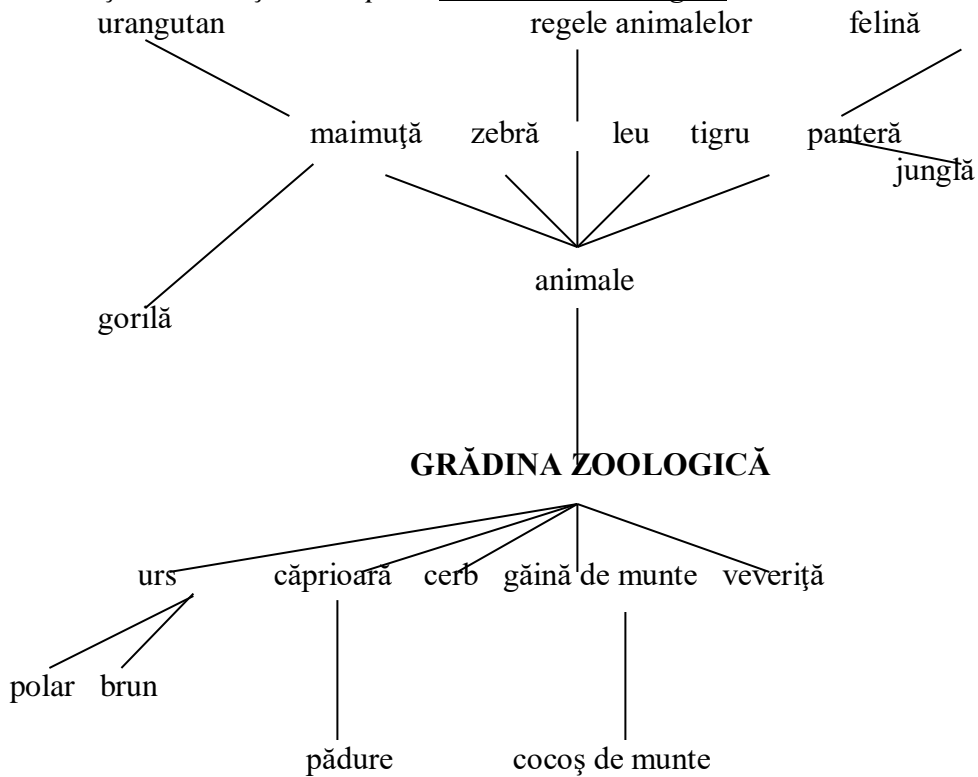

Știu/vreau să știu/am învățat (Gliga, L.; Spiro, J. - coord., 2001, p. 32, Gorbănescu, M.; Ciobanu, D; Secară, G.; Mîrzac, D. - coord., 2003, pp. 91, 154):

- metoda prin care se trece în revistă ceea ce elevii știu deja despre o anumită temă și apoi se formulează întrebări la care se așteaptă găsirea răspunsurilor în lecție;
- este eficientă deoarece are în vedere punerea în valoare a capacităților intelectuale ale elevilor, realizând și evaluarea critică asupra volumului și calității acestora;
- se întocmește la tablă un tabel de genul:

Ceea ce știm / credem că știm	Ceea ce vrem să știm	Ceea ce am învățat

- în prima coloană se scrie ceea ce elevii știu deja despre tema respectivă;
- a doua coloană cuprinde întrebările pe care și le pun elevii despre subiectul abordat, întrebări care vor evidenția nevoile de învățare pentru tema dată;
- se citește textul, după care se revine asupra întrebărilor formulate în prima coloană la care s-au găsit răspunsurile în lecție și se trec în coloana a treia;
- elevii vor face o comparație între ceea ce cunoșteau și ceea ce ei au învățat prin lecturarea textului, vor discuta care din întrebările lor au găsit răspuns prin informațiile furnizate de text și care din ele necesită încă răspuns;
- dacă sunt întrebări ce rămân fără răspuns pentru moment, ele vor fi teme de rezolvare personală acasă, învățătorul indicând sursa bibliografică de informare.

Exemple:

❖ **Sunetul s.** Lecția *Iarna*

Ceea ce știm / credem că știm	Ceea ce vrem să știm	Ceea ce am învățat
<ul style="list-style-type: none"> - Este unul din cele patru anotimpuri. - E o iarnă cu multă zăpadă. - Copiii pleacă în pădure cu sania. - Ursu vine cu ei. - Băiatul vede pe zăpadă urmele unui animal. - Apare un lup. - Ursu sare la el. 	<ul style="list-style-type: none"> - Ce sunt fulgii de zăpadă? - Ce înseamnă <i>omăt</i>? - De ce au plecat copiii în pădure cu tatăl lor? - De ce a sărit Ursu la lup? - Cine a ieșit învingător din lupta celor doi? 	<ul style="list-style-type: none"> - Fulgii de nea sunt picăturile de apă care, datorită temperaturii scăzute din timpul iernii, îngheață, transformându-se în fulgi de zăpadă. - Cuvântul <i>omăt</i> înseamnă <i>zăpadă</i> sau <i>nea</i>. - Copiii au plecat în pădure pentru a aduce lemne de foc. - Ursu a sărit la lup pentru a-i apăra pe copii. - Ursu a fost învingător.

❖ **Grupul de sunete ge și grupul de litere ge** – *Adunarea păsărilor de curte*

Ceea ce știm / credem că știm	Ceea ce vrem să știm	Ceea ce am învățat
- În curte e mare adunare.	- Cine s-a adunat în curte?	- În curte s-au adunat păsările.

- Păsările au ales alt conducător pentru a da deșteptarea. - Gâsca îl propune pe gânsac, găina pe bibilică, iar Grivei pe vulpoi. - Păsările s-au certat cu Grivei.	- De ce l-au schimbat pe cocoș pentru a le da deșteptarea? - De ce nici unul din cei propuși nu e bun de deșteptător? - Au ales păsările pe cineva să le dea deșteptarea?	- Cocoșul îmbătrânise și nu mai putea cânta. - Gânsacul e prea posac, bibilica e prea mică, iar vulpoiul este dușmanul păsărilor. - În final, tot cocoșul a rămas pe post de deșteptător al păsărilor de curte.
---	---	---

❖ *Textul dezvoltat (recapitulare) – exerciții de recunoaștere a literelor și a grupurilor de litere învățate; citire selectivă pe textele învățate*

Ceea ce știm / credem că știm	Ceea ce vrem să știm	Ceea ce am învățat
- Am învățat o parte din litere și din grupurile de litere. - Știm să ordonăm cuvintele într-o propoziție. - Să arătăm câte cuvinte are o propoziție. - Să alegem propoziția corectă corespunzătoare unei imagini date.	- Să recunoaștem toate literele și grupurile de litere învățate. - Să scriem o propoziție după o imagine. - Să punem întrebări potrivite. - Să răspundem corect la întrebări. - Să citim corect toate textele învățate.	- Să numim literele și grupurile de litere care ni s-au arătat pe planșe. - Să formulăm propoziții după mai multe imagini. - Să formulăm întrebări despre ceea ce observăm în imagini sau citim în texte. - Să înțelegem ceea ce citim pentru a răspunde la întrebările adresate.

Utilizând cele trei metode didactice moderne pe parcursul unui an școlar am observat importanța deosebită a interactivității acestor metode și că ele îi asigură elevului mai multă inițiativă, colaborare cu colegii și cadrul didactic și eficiență în activitatea sa de învățare.

Bibliografie

1. Cojocariu, V. (2002), *Teoria și metodologia instruirii*, E.D.P., R.A., București;
2. Gliga, L.; Spiro, J. (coord.) (2001), *Învățarea activă*, Tipogrup press, Buzău;
3. Gorbănescu, M.; Ciobanu, D; Secară, G.; Mîrzac, D. (coord.) (2003), *Impactul managementului clasei asupra succesului și insuccesului școlar*, Editura Plumb, Bacău;
4. *Curriculum Național. Programe școlare pentru învățământul primar*, 1998, București.

STUDIAREA TEXTULUI LIRIC ÎN ȘCOLILE PROFESIONALE SPECIALE

Prof. Irimia-Matei Elena

CSEI,,Sf. Andrei”Gura Humorului/Suceava

Plecând de la considerentul că între actul narării și cel al interpretării există o strânsă legătură, Umberto Eco afirma: „Textul este întretesut cu spații albe, cu teritorii alenonspusului. Cine le-a lăsat albe a procedat așa din două motive: în primul rând, pentru că un text este un mecanism leneș care trăiește din plusvaloarea de sens introdusă în el de destinatar. În al doilea rând, pentru că, pe măsură ce trece de la funcția didactică la cea estetică, un text vrea să-i lase cititorului inițiativa interpretării, chiar dacă, de obicei, dorește să fie interpretat cu o garanție suficientă de univocitate”

Interpretarea operei lirice în procesul predării literaturii în școală este o operație destul de dificilă, dat fiind faptul că poezia necesită o logică diferită de cea a prozei. Poezia - afirma Macedonski - își are logica ei proprie, deosebită de logica prozei:” logica poeziei e, dacă ne putem exprima astfel, nelogica la modul sublim”. Deoarece tot ce nu e logic e absurd, “logica poeziei e, prin urmare, însuși absurdul”.

Diferența fundamentală între poezie și proză trebuie căutată, înainte de toate, la nivel semantic, întrucât „sensul poetic este rezultatul conlucrării, al interdependenței dintre semnificant și semnificat. Iar interdependența este o trăsătură definitorie a structurii, în cazul de față a frazei poetice ca structură ce angrenează, deopotrivă, expresia și sensul”. Așadar, natura specifică operei lirice acordă un statut aparte și procesului de decodare a mesajului ei.

J. Huizinga în *Homo ludens* afirma că „Poiesis este o funcție ludică. Ea se desfășoară într-un spațiu de joc al minții, într-o lume proprie pe care șio creează mintea, o lume în care lucrurile au alt chip decât în „viața obișnuită” și sînt legate între ele prin alte legături decât prin cele logice. Dacă admitem că seriozitatea este ceea ce se poate exprima corect în termenii vieții obiective, atunci poezia nu devine niciodată serioasă”.

Acela și autor spunea că poezia, în funcția ei originală, de factor al culturii timpurii, se naște în joc și ca joc, un joc sacru, dar, care în sacralitatea lui, acest joc rămâne totuși fără încetare la hotarul veseliei, al glumei și al divertismentului.

Despre poet spune ca ar fi un „vates, posedatul, entuziastul, furiosul. E știutorul, Șa'ir, cum îl numesc vechii arabi. In mitologia eddică, se pretinde că hidromelul pe care îl bei ca să devii poet ar fi preparat din sângele lui Kvasir, cel mai înțelept din lume, căruia nimeni nu-i putea pune o întrebare fără ca el să nu-i poată răspunde.

Alina Pamfil îl citează pe Malhberbe, care asimilează proza cu mersul, iar poezia cu dansul, pornind de la această analogie, autoareaface o primă subliniere asupra modului în care poezia, ca „dans” al cuvintelor, produce un sens pentru că textul lyric propune un discurs în care esențialul este *modalitatea* spunerii.

Centrate în mod clar pe o poveste cu propriile evenimente, personaje, spațiu și timp, textele epice și dramatice oferă spectacolul unei lumi ficționale în cuvinte. Și substanța acestor lumi nu poate fi doar redată și răspunsă, ci comprimată și redusă la rezumate, idei principale și teme. Diferența este că, în poezie, cuvintele nu sunt mediatori ai reprezentării lumii, ci formează lumea textului. În poezie, cuvintele nu servesc unui alt spectacol, ci sunt spectacolul în sine. Și acest spectacol nu a putut să răspundă, cu atât mai puțin să-l reducă. În cazul genurilor lirice, această ipostază este foarte nepotrivită. Poezia necesită un gen de lectură și de interpretare în care să-și extindă sensul și să abordeze modul în care a fost produsă.

Poezia, în înțelesul ei original, se află mai aproape de joc decât celelalte compartimente ale vieții spirituale. Toate formele poeziei: forme prozodice (măsură, ritm, rimă), mijloace poetice (inversiunea, repetiția etc.), forme de exprimare (lirică, epică, dramatică) își au originea în joc”.

Spre deosebire de textele epice și dramatice, în care accentul cade pe *ce se spune*, textul linc propune un discurs în care esențial este *cum se spune*, un discurs în care esențială este *modalitatea spunerii*.

Alina Pamfil prezizează că, în poezie, cuvintele nu intermediază reprezentarea unor lumi, ci formează, ele însele, lumea textului; în poezie cuvintele nu sunt puse în slujba unui alt spectacol, ci sunt, ele însele, spectacolul, astfel poezia, cere un gen de lectură și de interpretare capabil să-i extindă sensurile și să aproximeze modul în care au fost produse.

Ideile ce vor structura com-prehensiunea și analiza textului liric:

1. strategiile vor porni de la evidențierea și analiza modalității spunerii, a acelu „cum” al textului și numai apoi se vor orienta înspre substanța lui;
2. conturarea substanței nu se va realiza prin reduceri, ci prin detalieri și nuanțări.

Primul pas al demersului didactic în cazul textului liric îl va reprezenta discutarea aspectelor ce țin de ritmul, rima, stofele, structurile sintactice din text, și doar apoi se va trece la conturarea sensurilor textului, comentariul va avea în vedere, în mod particular, intensificarea și evidențierea semnificațiilor ce pot fi acordate textului.

Bibliografie:

Crăciun, Gheorghe. Introducere în teoria literaturii. Ed. Cartier, Chișinău,. 2003.

Huizinga Johan, Homo ludens. Încercare de determinare a elementului ludic al culturii. București: Humanitas

Șchiopu Constantin, Metodica predării literaturii române. Chișinău, 2009

Țugui, Grigore, Interpretarea textului poetic, Editura Universității Alexandru Ioan Cuza, Iași, 1997

Umberto Eco, Lector în fabulă. Cooperarea interpretativă în textele narative, Editura Univers, București, 1991.

Vistian Goia, Ipostazele învățării, Editura Napoca Star, Cluj-Napoca, 1999.

SUSTINEREA ȘI ÎMBUNĂTĂȚIREA ACTIVITĂȚILOR EDUCAȚIONALE PRIN UTILIZAREA RESURSELOR EDUCAȚIONALE DESCHISE (RED)

Prof. ANDREEA IRIMIE
GRĂDINIȚA CU PROGRAM PRELUNGIT NR. 14 TIMIȘOARA

Resursele educaționale deschise sunt mijloace de învățare adaptate la nevoile specifice ale procesului instructiv-educativ, disponibile gratuit. Din această categorie fac parte diferite tipuri de materiale de învățare, suporturi de curs, proiecte, experimente și demonstrații, dar și programe școlare, ghiduri pentru profesori sau alte materiale educaționale (articole, module, prezentări ce acoperă atât sfera curriculară, cât și cea extracurriculară etc.).

Cadrele didactice pot propune materiale educaționale proprii, în format electronic, cu respectarea legislației în vigoare privind proprietatea intelectuală/dreptul de autor.

Resursele educaționale deschise cuprind:

- materiale pentru predare-învățare: proiecte deschise (open courseware și open content), cursuri free, directoare de obiecte de învățare (learning objects), jurnale educaționale;
- software open source – pentru dezvoltarea, utilizarea, reutilizarea, căutarea, organizarea și accesul la resurse; medii virtuale de învățare (LMS – Learning Management Systems), comunități de învățare;
- licențe de proprietate intelectuală care promovează publicarea deschisă a materialelor, principii de design și bune practici, localizarea conținutului.

Accesul liber la aceste resurse oferă beneficii importante pentru toți:

- calitate sporită și flexibilitate a resurselor educaționale;
- aplicarea cunoștințelor într-un context mai larg;
- libertatea de acces (de exemplu, la locul de muncă/acasă) și oportunități sporite pentru învățare;
- suport pentru abordări centrate pe elev, individualizate, nonformale;
- finalități deschise
- educație deschisă -Pedagogie deschisă -Evaluare deschisă -Resurse educaționale deschise –
- dezvoltarea abilităților, prin elaborarea de RED generice care pot fi reutilizate și re-contextualizate în diferite domenii;
- posibilitatea de a testa materialele de curs înainte de predare și a compara cu alte cursuri similare;
- oportunități de a se implica în inițiative RED, prin contribuție la dezvoltarea RED, testare sau evaluare, prin activități de marketing, acționând împreună cu alți colegi sau individual, în calitate de ambasador al RED;
- experiențe autentice de "viață reală" prin intermediul RED ce asigură legătura cu eventuali angajatori sau cu sectoare profesionale;

Resursele deschise sunt cele la care ai acces gratuit sau cu o taxă moderată, de oriunde din lume și de pe orice tip de platformă – de pe calculator, de pe tabletă sau de pe telefon. Totuși, OER nu sunt numai resursele digitale sau cele asociate platformelor de e-Learning. OER pot fi și resurse în format fizic, tipărite.

Resursele educaționale deschise reprezintă un subiect de interes major pentru comunitatea pedagogică, deoarece presupun o reducere a costurilor pentru învățământ și o îmbunătățire a performanțelor elevilor. Aceste resurse oferă conținuturi în baza cărora pot fi elaborate noi generații de modele educaționale, care vor contribui la asigurarea calității învățământului, la o dezvoltare socială și economică sporită.

În ceea ce privește învățământul preșcolar, RED-urile și instrumentele web (aplicații) care mi-au atras atenția și mi-au stârnit interesul, pe care le-am folosit și le folosesc în mod constant sunt: Twinkl, Canva, Genial.ly, Kahoot, InShoot, Padlet, Animato, Learningapps, Wordwall și Liveworksheets.

Pe lângă faptul că am folosit și folosesc diferite RED-uri și aplicații web în activitatea mea didactică, ma pot mândri și cu realizarea unor materialele didactice utilizate atât de mine, cât și de

colegile din unitate și chiar profesori necunoscuți care au accesat „lucrările” mele. Aceste materiale le-am creat în Wordwall și Liveworksheets.

Wordwall este o platformă care permite construirea de jocuri educaționale în format digital, ce pot fi inserate în alte platforme de învățare sau, mai simplu, distribuite prin link, dar și resurse în format PDF, aferente jocurilor create.

Rolul de creator de resurse wordwall este limitat la tipul de cont creat: basic (free), standard sau pro.

Drept exemplu, atașez câteva link-uri cu materiale create și utilizate de mine la grupa mijlocie.

Jocuri create și utilizate în cadrul activităților matematice

- ✓ <https://wordwall.net/resource/7284134/numarul-si-cifra-1>
- ✓ <https://wordwall.net/resource/7921837/num%20rul-%20cifra-2>
- ✓ <https://wordwall.net/resource/7920965/num%20rul-%20cifra-2>
- ✓ <https://wordwall.net/resource/8270414/num%20rul-%20cifra-3>
- ✓ <https://wordwall.net/resource/8669255/num%20rul-%20cifra-4>
- ✓ <https://wordwall.net/resource/9410901/loveste-doar-c%20a2rti%20bele-ce-con%20bin-cifra-5-sau-o-mul%20bime-de-5>
- ✓ <https://wordwall.net/resource/9670069/numar%20-%20cifra-5-potrive%20fte>

Jocuri create și utilizate în cadrul activităților de educare a limbajului.

- ✓ <https://wordwall.net/resource/10030817/joc-cu-personaje-din-povesti/ne-juc%20m-cu-pove%20tile>
- ✓ <https://wordwall.net/resource/9288058/povestea-fulgului-de-z%20pad%20>
- ✓ <https://wordwall.net/resource/6878617/ne-jucam-si-repetam>

Liveworksheets este o platformă care ne permite să transformăm fișele de lucru tradiționale, testele, în exerciții interactive online cu autocorecție. Elevii/ copiii pot face fișele online și pot trimite totodată răspunsurile profesorului, deci este și motivant și economisește timp.

Personal, am folosit această platformă cu preponderență în pandemie, când grădinița era online, pentru a antrena și a ține copiii aproape de ceea ce trebuia să se întâmple în mediul școlar dar fiind totodată în siguranță, în confortul de acasă. De asemenea, acest tip de fișe a venit și în ajutorul părinților care nu trebuiau să găsească soluții pentru printarea acestora.

În rândurile de mai jos atașez câteva exemple de materiale create de mine și utilizate la grupa de copii.

Fișe create și folosite la activități de cunoașterea mediului:

- ✓ <https://www.liveworksheets.com/ov2458705xl>
- ✓ <https://www.liveworksheets.com/hf1487649gg>
- ✓ <https://www.liveworksheets.com/pb1424391gq>
- ✓ <https://www.liveworksheets.com/oe1408802va>

Fișe labirint:

- ✓ <https://www.liveworksheets.com/jn1374057gx>
- ✓ <https://www.liveworksheets.com/nx1428171ul>

Fișe matematice:

- ✓ <https://www.liveworksheets.com/ip1450818da>
- ✓ <https://www.liveworksheets.com/ip1450818da>

BIBLIOGRAFIE:

1. Ghid_instrumente_dig.pdf
2. <https://www.twinkl.ro/teaching-wiki/resursele-educationale-deschise>
3. <https://www.rei.plus/georgiana-soare/resursa-digitala-wordwall-net/5514>
4. <https://revistaprofesorului.ro/resurse-educationale-deschise/>

INSPECȚIE CURENTĂ I

PENTRU ACORDAREA GRADULUI DIDACTIC II

Proiect de activitate integrată



Prof. înv. preșc. Ana Ileana Iuhasz/
Toia lucia Macrina

An școlar 2023-2024

PROGRAMUL ZILEI:

1. ACTIVITĂȚI DE DEZVOLTARE PERSONALĂ ȘI ÎNTÂLNIREA DE DIMINEAȚĂ:

- ❖ **Salutul:** „ Bună dimineața, Fluturași! ”
- ❖ **Prezența:** „ Așază simbolul tău la panou!”
- ❖ **Calendarul naturii:** „Cum e vremea azi, copii?”
- ❖ **Împărtășirea cu ceilalți:** „ Îmi place primavara pentru că...”
- ❖ **Activitatea de gup:** jocul „ Simbolul primăverii”
- ❖ **Noutatea zilei:** „Personajul surpriză- iepurașul Țopăilă”
- ❖ **Mesajul zilei:** „Ne bucurăm, că a venit primăvara!”

Tranziție „Bat din palme!”

2. JOCURI ȘI ACTIVITĂȚI DIDACTICE ALESE (ALA 1):

- **Artă:** „Rucsacul drumețului” – decorare
- **Știință:** „Harta poieniței ” - exercițiu grafic
- **Construcții:** „Binoclul exploratorului”-ansamblare

Tranziție: Vine, vine primăvara (cântec)

3. ACTIVITĂȚI PE DOMENII EXPERIENȚIALE:

Domeniul limbă și comunicare (DLC):

Tema activității: „ Povestea copacului din poieniță”

Mijloc de realizare: povestirea educatoarei

Domeniul om și societate (DOS):

Tema activității: „Copacul înflorit ”

Mijloc de realizare: decupare-lipire

Tranziție: Zboară rândunica;

4. JOCURI ȘI ACTIVITĂȚI LIBER ALESE (ALA 2):

Tema activității: „Imită personajul din poveste”- joc de mișcare

„ Scrie ce simți!” -joc de atenție



UNITATEA DE ÎNVĂȚĂMÂNT: G.P.P. Nr. 30 ,Oradea

DATA: 12.03.2024

NIVEL/GRUPA: 5-6 ani, II, Mare B „Fluturașilor”

EDUCATOARE: Ana Ileana Iuhasz

TEMA ANUALĂ: „ Când, cum și de ce se întâmplă?”

TEMA SĂPTĂMÂNII: „Primăvară, bine ai venit!”

TEMA ACTIVITĂȚII: „O călătorie în poieniță”



TIPUL ACTIVITĂȚII: Mixtă

FORMA DE REALIZARE: Activitate integrată

COMPONENȚA ACTIVITĂȚII: ALA1 + ADE (DLC-Educarea limbajului, DOS- Activitate practică) + ALA2

MIJLOACE DE REALIZARE: jocuri și activități liber alese, povestirea educatoarei, decupare-lipire, jocul de mișcare și joc de atenție.

ELEMENTE COMPONENTE ALE ACTIVITĂȚII INTEGRATE:

1. Jocuri și activități liber alese (ALA I):

- **Artă:** „Rucsacul drumețului” – decorare
- **Știință:** „Harta poieniței” - exercițiu grafic
- **Construcții:** „Binoclul exploratorului”-ansamblare

2. Activități pe domenii experiențiale (ADE):

- DLC: „ Povestea copacului din poieniță”- povestirea educatoarei
- DOS: „Copacul înflorit ”- decupare, lipire .

3. Jocuri și activități liber alese (ALA II):

- „ Imită personajul din poveste ” –joc de mișcare
- „ Scrie ce simți!” -joc de atenție

DIMENSIUNI ALE DEZVOLTĂRII:

- Motricitate grosieră și motricitate fină în contexte de viață familiare;
- Autocontrol și expresivitate emoțională;
- Mesaje orale în contexte de comunicare cunoscute;
- Activare și manifestare a potențialului creativ;
- Caracteristici structurale și funcționale ale lumii înconjurătoare;

COMPORTEMENTE VIZATE:

- Utilizează mâinile și degetele în manipularea corespunzătoare a unor obiecte/instrumente;
- Recunoaște și exprimă emoții de bază, produse de piese musicale, texte literare, obiecte de artă, etc.;
- Demonstrează înțelege re a unui mesaj oral, ca urmare a valorificării ideilor, emoțiilor, semnificațiilor, etc.(comunicare expresivă);
- Manifestă creativitate în activități diverse;
- Identifică și valorifică unele caracteristici ale lumii vii, ale Pământului și a Spațiului.

SCOPUL ACTIVITĂȚII:

Dezvoltarea capacității de înțelegere și exprimare a propriilor emoții valorificând ceații literare și artistice.

OBIECTIVE OPERAȚIONALE:

- Să realizeze sarcinile de la centre utilizând materialele puse la dispoziție;
- Să demonstreze înțelegerea unui text, ca urmare a audierii acestuia;
- Să își îmbogățească vocabularul cu următoarele cuvinte : cutreierând, înțepenite, grăi și mireasmă;
- Să lipească pe copac frunzele și floricelele decupate;
- Să continue jocul respectând regulile de joc;

STRATEGII DIDACTICE:

a) **Metode și procedee:** conversația, explicația, demonstrația, exercițiul, povestirea,

problematizarea, metoda exploziei stelare, jocul.

b) **Metode de evaluare:**, individual, aprecieri, recompense;

c) **Materiale didactice:** tabla smart, săculețe, harta poieniței, bucăți de țevă altaflex, creione, carioci, floricele autocolante, imagini cu personaje din poveste, șorțul povestitor, hârtie colorată, lipici, foarfece, scăunelele;

FORMA DE ORGANIZARE: individual, frontal, pe echipe

DURATA ACTIVITĂȚII: ALA1/15 min.+ ADE(35min+30min) +ALA/30min;

LOCUL DESFĂȘURĂRII: sala de grupă



MATERIAL BIBLIOGRAFIC:

- „Curriculum pentru educația timpurie (a copiilor de la naștere până la vârsta de 6 ani)”;
- Suport pentru explicitarea și înțelegerea unor concepte și instrumente cu care operează Curriculumul pentru educația timpurie, 2019
- „Metodica activităților instructiv-educative din grădinița de copii”, Valerica Anghelache (coordonator) Editura Didactică și Pedagogică, București, 2017;
- „Activitățile integrate în grădiniță-ghid metodic., Ileana Gurlui, Livia Andreescu, Editura Carminis; București 2014;



SCENARIUL ZILEI

Activitatea desfășurată este o activitate integrată (ALA1+ ADE+ALA2), având ca temă centrală sosirea primăverii.

Activitatea integrată debutează prin apariția personajului **Țopăilă – iepurașul** pe display, care le spune copiilor ca își dorește să facă o plimbare în poieniță dar nu are cu cine :

„Bună ziua, copii! Eu sunt Țopăilă și m-am gândit să fac o plimbare în poieniță dar cum nu am mai dat pe acolo din toamnă, mă tem că am cam uitat drumul. Oare mă puteți ajuta să o gădesc?”

După ce am ascultat mesajul iepurașului Țopăilă, voi anunța tema zilei **„O plimbare în poieniță”** și sarcinile pe care copiii trebuie să le rezolve pe parcursul zilei.

Prin intermediul tranziției *„Bat din palme”* vom face trecerea la **activitatea pe centre (ALA1)** unde copiii se așază fiecare la masa sa.

- La centrul **Știință:** *„Harta poieniței”* - exercițiu grafic
- La centrul **Artă:** *„Rucsacul drumețului”* – decorare
- La centrul **Construcții:** *„Binoclul exploratorului”* -ansamblare

După finalizarea lucrărilor la centre, copiii își vor lua echipamentul creat și vor fi anunțați că este momentul să pornim în călătorie.

Cu ajutorul versurilor: *„Zboară rândunica uite-așa, se invârte morișca uite-așa , mâinile pe genunchi le-așezăm, Și-o nouă poveste ascultăm”*, se va face trecerea la DLC.

Copiii se vor așeza în semicer pe covor și vor descoperi ce se află în rucsacul lăsat de iepurașul Țopăilă – șorțul povestitor. Se va trece la expunerea poveștii **„Copăcelul din poieniță”** (Anexa 1). În timpul prezentării poveștii, voi folosi modularea vocii, gestică și mimică expresivă, adecvată pentru a da viață poveștii și personajelor, dar și pentru a menține interesul copiilor. De asemenea, vor fi explicate cuvintele: *”cutreierând”, „înțepenite”, „grăi” și „mireasmă”*. Conținutul poveștii este expus până la momentul în care copacul se resemnează crezând că nu v-a mai înflori niciodată.

Cu ajutorul tranziției *„ Ne jucăm, ne jucăm”* vom face trecerea la DOS unde copiii vor decupa flori și frunze pentru copacul din poieniță.



După decupare copiii vor merge la copac și vor așeza lucrările la expoziție în copac după care vom reveni pe covor pentru a continua expunerea poveștii. Asigurarea retenției se realizează folosind **metoda exploziei stelare**.

Tranziția „ Copăcelul din grădină”

Se fac aprecieri verbale, frontale și individuale cu privire la activitatea copiilor.



Activitatea continuă cu jocul de mișcare în care copiii vor crea un cerc în jurul copacului înflorit, folosindu-se de scăunelele poziționate cu spatele spre copac. Pe spătarul scăunelelor vor fi lipite personaje din povestea ascultată. Pe fond muzical copiii vor forma o horă în jurul scăunelelor iar la oprirea muzicii vor imita poziția personajului din imagine în dreptul căreia s-au oprit. Jocul se încheie la finalul cântecului.

Activitatea se încheie cu joc de atenție „ Spune ce simți!” în cadrul căruia copiii sunt așezați unul în spatele celuilalt iar pe spate au lipită câte o foaie. Fiecare copil scrie pe foaia colegul din fața lui ce a simțit că i-a fost scris lui pe spate. Ultimul copil va scrie pe tablă ce a simțit.

Iepurașul Țopăilă le mulțumește copiilor că l-au ajutat să ajungă în poieniță și că a petrecut o zi minunată alături de ei. Ca recompensă, copiii vor primi câte un copăcel din jeleu, în semn de mulțumire și apreciere.

„Dragii mei prieteni, vă mulțumesc că m-ați ajutat să ajung în poieniță și că m-ați îsoțit în această aventură. A fost minunat! La revedere, copii!”

DESFĂȘURAREA ACTIVITĂȚII

ETAPELE ACTIVITĂȚII	CONȚINUTUL ȘTIINȚIFIC	STRATEGII DIDACTICE		
		METODE ȘI PROCEDEE	MIJLOACE DE ÎNVĂȚĂMÂNT	METODE DE EVALUARE
1.Moment organizatoric	<p>Asigurarea condițiilor optime pentru desfășurarea acivității:</p> <ul style="list-style-type: none"> -aerisirea sălii de grupă; -aranjarea scaunelor în semicerc; -pregătirea materialului didactic necesar activității. <p>Organizarea colectivului de copii Copiii intră în sala de grupă în mod organizat, și se așază pe covor în semicerc.</p>			
3. Captarea atenției	<p>Se va realiza prin apariția personajului Țopăilă – iepurașul pe display, care le spune copiilor ca își dorește să facă o plimbare în poieniță dar nu are cu cine :</p> <p>„Bună ziua, copii! Eu sunt Țopăilă și m-am gândit să fac o plimbare în poieniță dar cum nu am mai dat pe acolo din toamnă, mă tem că am cam uitat drumul. Oare mă puteți ajuta?</p>	Conversația Digitalizarea	Table smart	Interesul pentru rezolvarea problemei
4. Anunțarea temei și a obiectivelor	<p>Anunț copiii că, pe parcursul zilei vom desfășura activitatea „O plimbare în poieniță”. Pentru a putea ajunge în poieniță va trebui să ne confecționăm echipament necesar , după care vom asculta o poveste interesantă despre copacul din poieniță, vom decupa și lipi frunzele și florile copacului iar la final ne vom juca un joc de mișcare. Voi</p>			Obdervarea comportamentului, a interesului manifestat pentru activitate

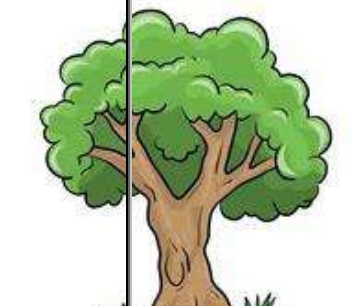
	<p>trebuie să fiți foarte atenți și ascultători, pentru a putea îndeplini corect sarcinile.</p> <p>Repetăm împreună tema zilei de 2,3 ori.</p>			
5. Prezentarea optimă a noului conținut și dirijarea învățării prin predarea integrată a conținuturilor	<p>Prin intermediul tranziției „<i>Bat din palme</i>” vom face trecerea la activitatea pe centre (ALA1) unde copiii se așează fiecare la măsuța lui.</p> <ul style="list-style-type: none">La centrul Artă: „<i>Ruxacul drumețului</i>” – decorareLa centrul Știință: „<i>Harta poienței</i>” - exercițiu graficLa centrul Construcții: „<i>Binoclul exploratorului</i>”-ansamblare <p>Rezolvând corect sarcinile de la centre veți obține echipamentul necesar exploratorilor.</p> <p>După finalizarea lucrărilor la centre vom lua echipamentul creat și voi anunța copiii, că este momentul să pornim în călătorie.</p> <p>Cu ajutorul versurilor:„<i>Zboară rândunica uite-așa, se invârte morișca uite-așa , mâinile pe genunchi le-așezăm, Și-o nouă poveste ascultăm</i>”, se va face trecerea la DLC.</p> <p>Copiii se vor așeza în semicer pe covor și vor descoperi ce se află în rucsacul lăsat de iepurașul Țopăilă – șorțul povestitor. Se va trece la expunerea poveștii „Copăcelul din poieniță” (Anexa 1). În timpul prezentării poveștii, voi folosi modularea vocii, gestică și mimică expresivă,</p>	<p>Explicația</p> <p>Conversația</p> <p>Povestirea</p>		

	<p>adecvată pentru a da viață poveștii și personajelor, dar și pentru a menține interesul copiilor. De asemenea, vor fi explicate cuvintele: „cutreierând”, „înțepenite”, „grăi” și „mireasmă”. Conținutul poveștii este expus până la momentul în care copacul se resemnează crezând că nu va mai înflori niciodată.</p>	Expunerea		
6. Obținerea performanței	<p>Cu ajutorul tranziției „<i>Ne jucăm, ne jucăm</i>” vom face trecerea la DOS unde copiii vor decupa flori și frunze pentru copacul din poieniță.</p> <ul style="list-style-type: none"> - Dragii mei , ați observat cât de trist este copacul nostru? - Din ce motiv este el trist?(Pentru că nu a înflorit încă.) - Sunteți de acord ca să-l ajutăm noi să înflorească? <p>Copiii se vor așeza la măsuțe și se va realiza intuirea materialului didactic, încălzirea musculaturii mâinilor și decuparea propriu-zisă a frunzelor și a floricelelor. După decupare, vom lipi floricelele în copacul pregătit apoi ne vom reșeza pe covor pentru continuarea poveștii.</p>	Conversația		
		Exercițiul		
7. Asigurarea retenției și a transferului	<p>Asigurarea retenției se realizează folosind metoda exploziei stelare.</p> <p>Copiii așezați în semicerc, iar eu propun problema de rezolvat. Pe steaua mare voi scrie ideea centrală. De</p>	Conversația	Explozia stelară	Se evaluează competențe de exprimare

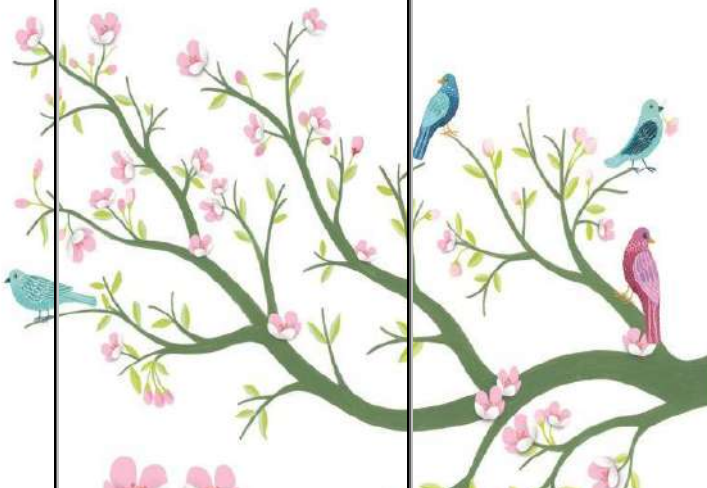
	<p>asemenea, voi așeza și imaginea sugestivă temei alese.</p> <p>Pe 5 steluțe voi scrie câte o întrebare de tipul: CE ? CINE ? UNDE ? CÂND ? DE CE ? Cinci copii extrag câte o întrebare. Fiecare copil din cei cinci își alege câte trei-patru colegi organizându-se astfel în cinci grupe de lucru. Steluțele vor fi colorate diferit pentru ca întrebarea să fie mai bine receptată de copii. După expirarea timpului marcat cu ajutorul unui clopoțel, copiii revin în semicerc iar liderii grupurilor comunică întrebările pe rând. Un copil dintr-o altă echipă va răspunde la întrebare. Discuția continuă până sunt epuizate toate întrebările. Mă voi asigura că au fost amintite toate datele importante ale povestirii.</p> <p>Activitatea continuă cu jocul de mișcare în care copiii vor crea un cerc în jurul copacului înflorit, folosindu-se de scăunelele poziționate cu spatele spre copac. Pe spătarul scăunelelor vor fi lipite personaje din povestea ascultată. Pe fond muzical copiii vor forma o horă în jurul scăunelelor iar la oprirea muzicii vor imita poziția personajului din imagine în dreptul căreia s-au oprit. Jocul se încheie la finalul cântecului.</p> <p>Activitatea se încheie cu joc de atenție „ Spune ce simți!” în cadrul căruia copiii sunt așezați unul în spatele celuilalt iar pe spate au lipită câte o foaie. Fiecare copil scrie pe foaia colegul din fața lui ce a simțit că i-a fost scris lui pe spate. Ultimul copil va scrie pe tablă ce a simțit.</p>	Problematizarea	Scăunele, imagini cu personaje din poveste	
--	--	-----------------	--	--

8.Evaluarea performanței	Voi face aprecieri verbale colective și individuale, sunt apreciate atenția și implicarea copiilor.	Observarea sistematică.		
9.Încheierea activității	Iepurașul Țopăilă le mulțumește copiilor că l-au ajutat să ajungă în poieniță și că a petrecut o zi minunată alături de ei. Ca recompensă, copiii vor primi câte un copăcel din jeleu, în semn de mulțumire și apreciere.	Conversația	Jeleuri	



Povestea copacului din poieniță

Primăvara a sosit. Razele soarelui au început să încălzească pământul. În poieniță s-a așternut un covor verde de iarbă. Floricelele câmpului au început să înflorească una câte una iar albinele vesele au pornit și ele în căutarea hranei, cutreierând poienița în lung și-n lat. Întreaga natură s-a trezit la viață. Numai copăcelul nostru părea că doarme fără să-i pese de ce se întâmplă în jurul lui.

Deodată în poieniță se auzi ciripitul păsărelelor reîntoarse din țările calde, căutându-și loc printre rămurelele copacului pentru a-și face cuib. Deranjat la culme de acest zgomot, copacul nostru se trezi.

- Uff ,uff,uff... Ce bine am dormit, spuse copacul întinzându-și ramurile înțepenite după o iarnă grea și lungă. Privi în jur și se minună de tot ce îl înconjoară. Apoi, deodată, îl cuprinse o tristețe și căzu pe gânduri.

Un iepuraș care se juca prin poieniță, observă copacul că stă supărat și îl întrebă:

- Prietene, ce s-a întâmplat? De ce ești supărat?

- Cum să nu fiu supărat, când toate florile au înforit, păsările calatoare s-au întors din țările calde , albinuțele harnice s-au trezit de mult, dar eu..., eu de ce nu înfioresc, de ce crengile mele sunt încă goale?

- Nu fi trist copăcelule, când razele soarelui îți vor încălzi ramurile suficient de bine, vei înflori și tu.

Copăcelul îl ascultă neîncrezător. Trecu o zi, trecură două iar copăcelul își privea crengile nerăbdător. Într-o dimineață se gândi copăcelul, că nu are rost să se trezească așa devreme, deoarece, oricum nu va înfori nici de data aceasta. Deodată, copăcelul fusese trezit de zumzetul albinelor care s-au adunat pe ramurile lui.

-Ce-i cu voi aici, nu aveți somn de mă deranjați așa devreme? Și oricum, ramurile mele sunt goale nu am cu ce să vă hrănesc.

Dar când deschise ochii mai bine, rămase uimit de ce văzuse. Crengile îi erau acoperite cu flori de culoare rozalie care răspândeau un miros nemaipomenit.

-Am înforit, am înflorit! Acum pot fi și eu de folos naturii , exclamă fericit copăcelul. Din ziua aceea, toate viețuitoarele din poieniță s-au strâns în jurul lui să îi admire florile minunte și să se bucure de mireasma plăcută pe care acestea le-o ofereau. După atâtea zile mohorâte copăcelul era însfârșit vesel alături de prietenii din poieniță.



Proiectele europene – „Wellness through heritage handicrafts”

**Prof.Ivănescu Mihaela Ofelia
Colegiul Tehnic „Mihail Sturdza” Iași**

Schimbările economice, sociale, demografice, avansul tehnologic are repercusiuni considerabile asupra sistemului de formare și asupra educației din țările europene. Unul dintre obiectivele Uniunii Europene este de a promova educația la toate nivelele pentru toții cetățenii, în paralel cu consacrarea noțiunii de „cetățean al lumii” ce este complementar cu cel de cetățean european și național. Aici un rol important revine proiectelor europene care au drept scop consolidarea educației în spiritul de cetățenie europeană, sprijinindu-se pe averea culturală a fiecărei țări, pe o bună cunoaștere a limbilor de circulație care vor contribui la o cooperare între centrele de învățământ folosindu-se de posibilitățile lor intelectuale și pedagogice, la o bună mobilitate a elevilor și profesorilor pentru a facilita crearea unui spațiu european, deschis cooperării educaționale și schimburilor informaționale.

Școala noastră Colegiul Tehnic ”Mihail Sturdza”, din Iași a derulat de-a lungul anilor mai multe proiecte europene Volunteering as a Benefit – Entrepreneurship (2016 – 2018), FuturEU Sustainable World (2017 – 2019), From school to life - my knowledge helps me in my daily life (2020-2022), New approaches opposite old stereotypes (2020-2022), Tour my city (2020-2022).

Participarea la aceste proiecte a promovat ideea că fiecare proiect este o oportunitate de învățare pentru cei implicați – profesori, elevi, director de școală. Fiecare dintre participanții la proiecte are de învățat și de câștigat în același timp. Proiectele europene aduc noi cunoștințe, noi capacități, schimb de idei, transfer de practici creative, acces la noi materiale didactice, exersarea și perfecționarea limbilor străine în contexte reale.

În condițiile în care ANPCDEFP a încurajat și sprijinit calitatea proiectelor realizate de profesorii din țara noastră, școala noastră a mai câștigat un proiect european „Wellness through heritage handicrafts” (2022-2024), având ca parteneri Polonia și Turcia.

Trei școli partenere din medii diferite s-au reunit pentru a reduce aceste efecte negative ale pandemiei în școlile noastre prin revigorarea atmosferei școlare; restabilirea unor medii de învățare incluzive și antrenante prin un parteneriat puternic, care va fi inspirat de meșteșugurile tradiționale.

Obiectivele proiectului:

- Creșterea motivației pentru participarea activă la evenimentele școlare și la societate.
- Creșterea interacțiunilor sociale pozitive, a comunicării.
- Creșterea conștientizării de sine și a abilităților artistice.

- Conștientizare culturală, interculturală crescută, empatie crescută pentru diversitate.
- Dezvoltarea abilităților TIC

Proiectul se adresează elevilor din categoria de vârstă 14-19 ani și are drept tematică tradițiile și meșteșugurile celor trei țări partenere. Proiectul se bazează în principal pe prioritățile dezvoltării competențelor cheie, incluziunea și diversitatea în toate domeniile educației, formării, tineretului și sportului. Abordarea dezavantajelor de învățare, părăsirea timpurie a școlii și competența scăzută a competențelor de bază.

Proiectul se derulează pe parcursul unui an și jumătate și a cuprins trei stagii de formare, primul în Iași, România (februarie 2023), apoi în Carșamba, Turcia (iunie 2023) și Slawno, Polonia (octombrie 2023), având ca teme Măștile tradiționale românești, Meșteșuguri de epocă și arta turcească a marmorării. Tradițiile și obiceiurile fac parte din patrimonial cultural al fiecărei țări și este important ca noi toți să continuăm valorificarea, conservarea și promovarea lor.

Activitățile au constat în prezentări PowerPoint despre oraș, școală și țară, despre meșteșugurile tradiționale, workshopuri pe temele proiectului, realizarea unei reviste a proiectului, precum și a unei broșuri despre istoria și cultura celor trei țări partenere, România, Polonia și Turcia. Timp de o săptămână elevii au participat la diverse ateliere, activități sportive, vizite la diferite instituții cultural-istorice din cele trei țări partenere, la spectacole de muzică, dans și teatru organizate de elevii țărilor gazdă.

„Pentru mine proiectul Erasmus+ a însemnat o experiență de neuitat. Acest proiect mi-a dat ocazia de-a îmi îmbogăți cunoștințele despre istoria, cultura și tradițiile Turciei și Poloniei, m-a ajutat să îmi perfecționez comunicarea în limba engleză, să am mai multă încredere în mine și să-mi fac mulți prieteni.” Buzilă Sabina, clasa aXII-a

Feedback-ul activităților s-a realizat prin intermediul aplicației Kahoot și Google Forms , întrebările au fost redactate de către elevii participanți la proiect.

Elevii noștri prin intermediul proiectelor europene au avut șansa de a învăța să comunice într-o limbă străină de circulație internațională și să intre în contact cu tineri de vârsta lor din alte țări, ceea ce generează cooperarea transnațională, promovarea conștiinței interculturale, a inovației în ceea ce privește metodele pedagogice și tehnicile informaționale. Implicarea elevilor în proiectele europene este un real câștig pentru aceștia, în sensul educării capacității de adaptare la sisteme sociale diferite, elevii au devenit mai toleranți, mai creativi, au dobândit mai multă încredere în sine și au obținut succese profesionale pe piața muncii. Participarea elevilor la proiectele Erasmus+ reprezintă o oportunitate de a dobândi cunoștințe, abilități și competențe în domeniul de calificare în țări din U.E., determinând o creștere a calității muncii în școală.

Participând la acest proiect elevii au devenit mai conștienți de amenințările unei societăți globalizate care duce treptat la pierderea identității naționale, au învățat că trebuie să ne păstrăm, conservăm și să promovăm tradițiile și obiceiurile, că acestea sunt ADN-ul unei țării.

Proiectele Erasmus+ ne dă tuturor posibilitatea, profesori, elevi, să explorăm alte domenii de cunoaștere, alte spații istorice și culturale, să cunoaștem alți oameni, să ne dezvoltăm abilitățile sociale și lingvistice. In proiect am implicat elevi care provin din familii monoparentale, din medii defavorizate, fără resurse financiare, elevii dornici de a învăța, de a cunoaște, experimenta și de a

se dezvoltă cultural, lingvistic, social. Participarea elevilor la proiecte europene le-a schimbat viziunea despre școală, au devenit mai motivați să învețe, progresul lor s-a văzut în rezultatele școlare, ei au devenit mai implicați în activitățile școlare și extrașcolare, mai comunicativi și mai încrezători în ei.

La un proiect Erasmus+ se lucrează în echipă, profesori și elevi, fapt care duce la o cimentare a relației între profesor-profesor, elev-elev și profesor-elev, așa i-am cunoscut eu mai bine pe elevii cu care lucrez sau pe care i-am însoțit în stagiile de formare. Pot spune că avem amintiri și rezultate frumoase din toate activitățile, atelierelor de lucru, stagiile de formare și vizite culturale, toate acestea ne leagă și ne face să continuăm ceea ce am început.

PROIECT DE LECȚIE

Subiectul: România în primul război mondial

CLASA: a IV-a A

Prof. învă. primar JIDAVU DIANA – ALEXANDRINA

COLEGIUL NAȚIONAL „GEORGE COȘBUC”, CLUJ-NAPOCA, ROMÂNIA

OBIECTIVE DE PREDARE-ÎNVĂȚARE-EVALUARE:

CAPACITĂȚI DE COMUNICARE:

- * să definească și să folosească în mod corect noțiunile: *război mondial*; *țară neutră*;
- * să precizeze asemănările și deosebirile dintre un *război* și un *război mondial*;

CAPACITĂȚI DE TIP COGNITIV:

- * să descopere cauzele izbucnirii primului război mondial;
- * să enumere principalele țări care s-au confruntat;
- * să descrie motivele pentru care România s-a declarat neutră la începutul războiului;
- * să descopere cauzele pentru care intrarea României în război era dorită atât de popor cât și de conducătorii lui;
- * să enumere statele cu care a încheiat alianțe România;
- * să descrie intrarea României în război și trecerea armatei în Transilvania;
- * să descopere cauzele înfrângerii armatei române în toamna anului 1917
- * să relateze pregătirile armatei române pentru apărarea Moldovei;
- * să descrie bătăliile de la Mărășești, Mărăști și Oituz;

APTITUDINI:

- * să localizeze pe hartă țările beligerante
- * să localizeze marile bătălii de la Mărăști, Mărășești și Oituz;
- * să ordoneze cronologic principalele date istorice prezentate;
- * să selecteze ideile principale din textele istorice prezentate și să le comenteze;
- * să asocieze numele personalităților istorice prezentate în lecție cu evenimentele în timpul cărora s-au remarcat;

ATITUDINI:

- * să aprecieze atitudinea României de a se declara neutră la începutul războiului;
- * să justifice atitudinea României de a intra în război în 1916;
- * să formuleze aprecieri asupra importanței realizării unirii tuturor românilor într-un singur stat;
- * să formuleze aprecieri asupra eroismului dovedit de armata română în bătăliile de la Mărăști, Mărășești și Oituz;

* să evidențieze rolul conducătorilor armatei române în aceste bătălii;

EXTINDERI:

* să recite versuri din poezii cunoscute dedicate războiului pentru reîntregirea țării;

* să povestească din volumul *Povestiri istorice* de Dumitru Almaș legendele care au ca tematică primul război mondial

TIPUL LECȚIEI: dobândire de cunoștințe

METODE ȘI PROCEDEE DIDACTICE: conversația, problematizarea, comparația, descoperirea, exercițiul, munca cu manualul;

MIJLOACE DIDACTICE: hartă și atlas istoric, banda timpului, fotografii, ilustrații, *Povestiri istorice* de Dumitru Almaș

DESFĂȘURAREA LECȚIEI

1. Moment organizatoric:

Pregătirea hărții, videoproiectorului

2. Discuții pregătitoare:

Le cer elevilor să găsească sinonime, cuvinte ce au legătură cu cuvântul *război*, folosind aplicația www.menti.com. Primesc diferite răspunsuri: luptă, bătălie, armată, arme, morți, răniți, învingători, soldați.

Întrebare: de ce se ajunge ca oamenii să se războiască din moment ce se produce suferință?

Răspunsuri: nu se înțeleg, vor să cucerească.

Întrebare: Oare există alternative de rezolvare a unei neînțelegeri, în afara războiului?

Răspunsuri: tratative, negocieri.

3. Anunțarea subiectului:

Azi vom afla cum a decurs primul mare război mondial, care a angrenat state de pe diferite continente ale lumii.

4. Dobândirea de noi cunoștințe

Prezentarea pe harta istorică a țărilor și imperiilor participante la primul război mondial și prezentarea cauzelor și pretextului izbucnirii războiului.

Expun situația României și explic de ce a rămas neutră până în anul 1916. Explic termenul neutru (...rămas în afara conflictului...)

Prezint informațiile esențiale, însoțite de întrebări de înțelegere a textului audiat, folosind aplicația edpuzzle:

<https://edpuzzle.com/media/609bf00dbd7b90419b5de1b5>

Se citesc textele din volumul *Povestiri istorice: Fetița din nuc, Ecaterina Teodoroiu, eroina de la Jiu, Nici pe aicea nu se trece!* Elevii realizează o diagramă Venn pe baza acestor texte.

Se realizează schema lecției:

ROMÂNIA ÎN PRIMUL RĂZBOI MONDIAL

1. 1914- Izbucnirea primului război mondial (în Europa);
 - Germania și Austro-Ungaria împotriva Franței, Angliei, Rusiei;
 - Cauze: economice și politice;
 - Pretextul: asasinarea ducelui F.Ferdinand, la Sarajevo;
Conflictul s-a extins, devenind război mondial .
2. 1914-1916- România rămâne neutră. (regele Carol);
 - în vara anului 1916, România încheie o alianță cu Franța, Anglia și Rusia (regele Ferdinand);
3. 1916- România declară război Austro-Ungariei pentru obținerea Transilvaniei, Banatului și Bucovinei.
 - armata română este învinsă de armatele germane și bulgare în Transilvania.
 - regele, guvernul și armata se retrag din București la Iași, în Moldova.
4. 1917- ofensiva armatei române de la Mărășești, Mărăști și Oituz (în Carpații Orientali);
 - ostașii și comandanții lor (gen. E. Grigorescu, gen. A.Averescu) au dat dovadă de mult eroism.
 - sfârșitul războiului a adus și reîntregirea țării cu Transilvania, Basarabia, Bucovina și Banat.

5. Fixarea cunoștințelor:

Încorporăm noile cunoștințe alături de cele vechi folosind aplicația wordwall:

<https://wordwall.net/resource/16425355>

6. Evaluare

Știind că elevilor le place competiția, dar într-un mod plăcut, au rezolvat un test Kahoot!

<https://create.kahoot.it/share/primul-razboi-mondial/d19d07bf-12a9-443e-9524-291a12eab9f4>



PROGRAMĂ ȘCOLARĂ PENTRU DISCIPLINA OPȚIONALĂ
TEATRU FORUM, ARIA CURRICULARĂ : **Consiliere și orientare**
Profesor învățământ primar Jidavu Diana Alexandrina
Colegiul Național “George Coșbuc”, Cluj-Napoca, jud.Cluj

Argument

Trăind într-o lume marcată de schimbări rapide, toți suntem puși în fața provocărilor de a ne adapta unei lumi care nu mai este la fel de sigură și predictibilă cum era odată, iar din punctul de vedere al copiilor, creșterea și maturizarea sunt mai dificile decât au fost până acum.

Aria curriculară “Consiliere și orientare”

❖ reprezintă una din modalitățile esențiale prin care școala trebuie să-și urmeze scopul primordial: de proces formativ centrat pe elev, capabilă să valorizeze tipuri diverse de elevi și abilități, să răspundă nevoilor comunității și să ofere societății persoane competente pentru viața privată, profesională și publică.

❖ constituie cadrul organizat de întâlnire între profesori și elevi, în care profesorul poate să lucreze nu doar cu dimensiunea rațional – intelectuală a elevului, ci și cu cea afectivă, motivațională, atitudinală și socială.

În urma parcurgerii orelor de consiliere și orientare, elevii vor conștientiza conexiunile între ceea ce învață și utilitatea cunoștințelor și abilităților dobândite pentru viața reală. Conștientizarea transferului de abilități și cunoștințe în viața reală sporește motivația și interesul pentru învățare al elevilor.

Alegerea unei linii tematice legate de teatru are ca scop îmbinarea unor metode activ-participative, precum și atragerea elevilor la acest opțional, știind că lor le place să fie mici “actori”. Jocul de rol și scenetele, lucrul în echipă, vor predomina în abordarea diferitelor aspecte ce vor fi parcurse.

Valori și atitudini

- Respect și încredere în sine și în ceilalți.
- Aprecierea unicității fiecăruia/fiecăreia.
- Receptivitate la emoțiile celorlalți.
- Valorizarea relațiilor interpersonale.
- Valorificarea critică și selectivă a informațiilor.
- Adaptare și deschidere la noi tipuri de învățare.
- Motivație și flexibilitate în elaborarea traseului educațional și profesional.
- Responsabilitate și ambiție pentru decizii și acțiuni privind cariera.
- Interes pentru învățare permanentă într-o lume în schimbare.

Sugestii metodologice

Experiențele și cunoștințele personale ale elevilor vor fi completate cu informații oferite de învățător sau de sursele bibliografice indicate. Pe baza experienței personale ale elevilor se vor purta discuții pe diferite teme, atât pe grupuri de elevi, cât și frontal, cu învățătorul clasei și împreună se vor căuta soluții optime pentru rezolvarea a diferite situații de învățare sau situații de viață. Se vor pune în scenă atitudini, situații, reacții cu scopul scoaterii în evidență a emoțiilor, precum și a sensibilizării copiilor la nevoile celuilalt, dar și la nevoile proprii. Se va încuraja argumentarea propriilor păreri, creativitatea, colaborarea în cadrul muncii în echipă, soluțiile cât mai diverse propuse sau inițiativa de a adăuga în activitate elemente noi.

Modalități de evaluare

• **Autoevaluarea** – procesul de reflecție asupra comportamentelor proprii și a rezultatelor obținute, în scopul monitorizării progresului în atingerea unui obiectiv stabilit sau ca suport al procesului de autocunoaștere.

• **Serbarea școlară:** va fi cadrul prin care vor prezenta abilități formate pe parcursul acestor ore.

• **Portofoliul** – cuprinde cele mai relevante produse ale activității elevului în raport cu un anumit scop.

• **Realizarea de proiecte individuale și de grup** – presupune analiza unei situații reale care poate fi îmbunătățită, identificarea situației dorite și specificarea modalităților prin care se poate ajunge la situația dorită. Se specifică strategiile de remediere, dar și resursele necesare: timp, suport, resurse personale. Proiectul trebuie să fie aplicabil și realist.

• **Realizarea de postere, afișe** – utilizarea unor mijloace artistice pentru transmiterea unei idei la care aderă grupul.

• **Prezentarea de către fiecare echipă a produselor realizate și aprecierea celorlalte echipe.**

• **Probe orale:**

- susținerea unui dialog pe o temă dată;
- exerciții de dicție;
- concursuri „Cel mai bun recitator”, „Ghicește personajul, autorul, opera!”

• **Probe practice :** memorarea și reproducerea unui rol în cadrul unei reprezentații teatrale;

• **Fișe individuale de (auto)evaluare**

• **Observarea sistematică a elevilor.**

Obiective cadru

- Dezvoltarea capacității de autocunoaștere și a atitudinii pozitive față de sine
- Dezvoltarea abilităților de interrelaționare în contexte variate.
- Dezvoltarea abilităților de utilizare a informațiilor în procesul de învățare
- Dobândirea abilităților de explorare și planificare a carierei
- Exersarea abilităților de management al unui stil de viață de calitate

Obiective de referință și exemple de activități de învățare

1. Dezvoltarea capacității de autocunoaștere și a atitudinii pozitive față de sine

Nr. crt.	Obiective de referință	Exemple de activități de învățare
1.1	să identifice propriile interese și abilități școlare și extrașcolare	- chestionare de interese și abilități; discuții pe baza rezultatelor;
1.2	să identifice caracteristici ale propriei personalități cu rol de adaptare la solicitările învățământului gimnazial	- jocuri de rol, scenete; - vizite, interviuri cu elevi, profesori, diriginți din gimnaziu.

2. Dezvoltarea abilităților de interrelaționare în contexte variate

Nr. crt.	Obiective de referință	Exemple de activități de învățare
2.1	să identifice diferite roluri grup	- exersarea unor sarcini de grup în care se stabilesc roluri, reguli;
2.2	să explice factorii care influențează relațiile dintre membrii familiei	- jocuri de rol cu secvențe/ dialoguri din povești despre relațiile din

	familie;
--	----------

3. Dezvoltarea abilităților de utilizare a informațiilor în procesul de învățare

Nr. crt.	Obiective de referință	Exemple de activități de învățare
3.1	să identifice condițiile optime pentru învățarea eficientă	- discuții de grup privind condițiile optime de învățare, exemplificare prin situații personale; - colaje, postere, desene pentru evidențierea condițiilor optime de învățare;

4. Dobândirea abilităților de explorare și planificare a carierei

Nr. crt.	Obiective de referință	Exemple de activități de învățare
4.1	să exerseze abilități de stabilire a priorităților și obiectivelor simple, de scurtă durată	- realizarea unui jurnal, a unei cărți de vizită, ghicitori
4.2	Să identifice jocuri, activități în care se lucrează individual sau în echipă	- discuții de grup pentru evidențierea diferențelor dintre munca individuală și cea în echipă

5. Exersarea abilităților de management al unui stil de viață de calitate

Nr. crt.	Obiective de referință	Exemple de activități de învățare
5.1	Să-și analizeze propriile obiceiuri alimentare	- elaborarea unor meniuri sănătoase
5.2	Să identifice argumente pentru decizii luate în diverse situații	- exerciții de formulare de argumente pentru a susține o decizie
5.3	Să identifice implicații ale alternativelor de soluționare a unor probleme	- exerciții individuale și de grup

Conținuturile învățării

1. Autocunoaștere și dezvoltare personală

1.1 Autocunoaștere

Interese și abilități personale: caracteristici individuale.

1.2 Schimbare, creștere, dezvoltare

Caracteristicile vârstei copilăriei – ce gândesc, ce simt, cum mă comport.

Pregătirea pentru schimbare și pentru clasa a V-a

2. Comunicare și relaționare interpersonală

2.1 Abilități sociale

Dificultăți și depășirea lor în grup. Etapele prin care trece un grup. Roluri în grup.

2.2 Familie

Relațiile dintre membrii familiei. Valori și practici transmise în familie. Reprezentarea teatrală:

- jocuri de rol (pe teme diverse)
- recitări de poezii, fabule
- povești cunoscute – dramatizări în versuri

3. Managementul informațiilor și al învățării

3.1 Informare și informații

Criterii de selectare a informației.

3.2 Învățarea

Deprinderi eficiente de studiu.

Autoevaluarea învățării.

4. Planificarea carierei

Elemente simple ale planului pentru carieră: priorități și obiective privind ciclul gimnazial și clasa a V-a. Relația dintre traseul educațional și viitoarea carieră

Portofoliul carierei - elemente simple: fișe, imagini, jurnalul personal, sugestii, recomandări

5. Calitatea stilului de viață

5.1 Luarea deciziilor

Luare de decizii și rezolvarea de probleme în context școlar

5.2 Managementul conflictelor

Bibliografie:

- **Ann Vernon, 2006 – Dezvoltarea inteligenței emoționale**, Educație Rațional-Emotivă și Comportamentală, clasele I-IV, Editura ASCR, Cluj-Napoca
- **G. Lemeni, L. Mihalca, C. Mih, 2005 – Consiliere și orientare- Ghid de educație pentru carieră**, Activități pentru clasele I-IV, Editura ASCR, Cluj-Napoca
- **A. Băban, D. Petrovai, G. Lemeni, 2002 – Consiliere și orientare**, Editura Humanitas, București
- www.edu.ro
- **C. Istrate, M Koszorus, D. Măcean, N. Todoran, 2010 – Pușculița cu lecturi, caiet de lecturi pentru clasa a IV-a**, Editura Kreativ, Târgu-Mureș

ABORDAREA INTERDISCIPLINARĂ ȘI DEZVOLTAREA COPILULUI DIN CLASA PREGĂTITOARE

Prof. Înv. Primar Jucuți Alina Ileana
Școala Gimnazială Nr. 16 "Take Ionescu" Timișoara

Interdisciplinaritatea apare ca necesitate a depășirii limitelor creatoare de cunoaștere, care a pus granițe artificiale între diferite domenii ale ei. Argumentul care pledează pentru interdisciplinaritate constă în aceea că oferă o imagine integrată a lucrurilor care sunt analizate separat.

Prin interdisciplinaritate se creează:

- Acoperirea rupturilor dintre discipline. Autosuficiența și caracterul închis al disciplinelor au creat "pete albe" pe harta cunoașterii, formate între discipline, ori au condus la izolarea și la lipsa corelațiilor între conținuturile diverselor discipline (scop epistemologic și pedagogic).
- Sinergia câmpurilor disciplinare, atât la nivelul cercetării științifice, cât și la nivelul curriculumului (scop praxiologic și pedagogic).
- Construirea, prin educație, a unor structuri mentale dinamice, flexibile capabile să sprijine deciziile cele mai potrivite (scop psihopedagogic).
- Rezolvarea de probleme poate fi considerată cea mai importantă forță motrică a integrării, datorită relevanței sale practice. Problemele cu care ne confruntăm în viața profesională, socială sau personală impun judecăți și decizii care nu sunt, de regulă, limitate în jaloanele disciplinare. Aceste probleme au un caracter integrat, iar rezolvarea lor impune corelații rapide și semnificative, sinergie și acțiune contextualizată (scop social și pedagogic).

În mod tradițional, conținutul disciplinelor școlare a fost conceput cu o accentuată independență a unor discipline față de altele, adică fiecare disciplină de învățământ să fie de sine stătătoare. Astfel, cunoștințele pe care elevii le acumulează reprezintă cel mai adesea un ansamblu de elemente izolate, ducând la o cunoaștere statică a lumii. Aceste aspecte sunt în contradicție cu varietatea mare a legăturilor și interacțiunilor dintre fenomene și caracterul dinamic al acestora.

De exemplu, în aria curriculară *Matematică și științe ale naturii*, interdisciplinaritatea este absolut obligatorie, având în vedere aplicabilitatea directă în practică a matematicii și a științelor naturii. Interdisciplinaritatea în cadrul acestei arii curriculare înseamnă studii și acțiuni în planul conținuturilor și al metodologiilor, care să ofere cunoașterea fenomenelor în dinamica lor, deschizând calea spre sinteze generalizatoare. Succesul în activitatea tinerilor este posibil numai dacă aceștia pot să coreleze interdisciplinar informațiile obținute din lecții.

"Interdisciplinaritatea este o formă a cooperării între discipline diferite cu privire la o problematică a cărei complexitate nu poate fi surprinsă decât printr-o convergență și o combinare prudentă a mai multor puncte de vedere." (C. Cucuș, 2006)

Activitățile interdisciplinare au pronunțate valențe formative. Ele contribuie la dezvoltarea intelectuală, socială, emoțională, fizică și estetică a copilului, cultivă încrederea în forțele proprii și spiritul de competiție. Între aceste activități, un loc aparte îl ocupă jocul didactic, cea mai sigură cale de acces spre sufletul copilului, spre minunata lui lume de gânduri și vise. Pentru copil, aproape orice activitate este joc. "Jocul este munca, este binele, este datoria, este idealul vieții. Jocul este singura atmosferă în care ființa sa psihologică cere să respire și, în consecință să acționeze." (E. Claparede)

Jocul didactic interdisciplinar este o activitate în care se îmbină sarcini didactice din domenii de cunoaștere diverse, într-o structură unitară, axată pe învățare. El imprimă activității didactice un caracter dinamic și atrăgător,

induce o stare de bucurie și de destindere care previne monotonia și oboseala și fortifică energiile intelectuale și fizice ale elevilor.

Jocurile didactice care mi-au permis o reușită abordare interdisciplinară și pe care le-am folosit la clasă cu succes fac parte din categoria metodelor active de predare-învățare și sunt jocuri de rol, jocuri de socializare și cunoaștere. Ele se bazează pe simularea unor funcții, relații, activități, fenomene, iar, prin practicarea lor, elevii devin actori ai vieții sociale pentru care se pregătesc. Punând elevii să relaționeze între ei, jocul de socializare îi activează din punct de vedere cognitiv, afectiv și motric-emoțional, iar interacțiunile dintre participanți dezvoltă autocontrolul eficient al conduitelor, comportamentelor și achizițiilor. Jocul de rol evidențiază modul corect sau incorect de comportare în anumite situații și reprezintă o metodă eficientă de formare rapidă și corectă a convingerilor, atitudinilor și comportamentelor. Pe lângă obiectivele cognitive specifice unor activități, acest tip de joc contribuie la realizarea unor obiective atitudinal-valorice.

Voi exemplifica prin descrierea jocului „Ghemul magic”, menționând că, încă de la primul contact cu acest joc, copiii au fost fermecați de rețeaua magnifică, așa cum au numit-o ei, de prietenie care se formează:

- metodă: *conversația*
- participanți: *elevii clasei pregătitoare și doamna învățătoare*
- locul desfășurării: *pe covorul din clasă*
- materiale: *un ghem de lână*
- inițiator: *învățătorul, până la familiarizarea copiilor cu regulile jocului, după care se poate ceda inițiativa unui elev*
- desfășurare: *Învățătorul are în mână un ghem de lână colorată pe care îl va oferi/arunca unui copil spunându-i de ce l-a ales pe el, evidențiindu-i o calitate („Te-am ales pe tine pentru că îți ajuți mereu colegii care nu știu să deseneze!”). În continuare ghemul va merge de la un copil la altul cu mențiunea ca elevul care-și alege colegul să-i spună și motivul pentru care a făcut această alegere. La finalul jocului cu toții vor constata că se va forma o adevărată rețea a prieteniei, iar legăturile dintre cei care au format-o sunt foarte puternice.*

Un alt joc de energizare și amuzament este “Mima de poveste”:

- metodă: *improvizația, jocul de rol*
- participanți: *elevii clasei pregătitoare și doamna învățătoare*
- inițiator: *învățătorul*
- descriere: *Inițiatorul alege un personaj dintr-o poveste cunoscută și comunică pe rând copiilor personajul ales, cerându-le să mimeze acțiuni specifice acestuia. Copiii trebuie să recunoască personajul.*
- strategii: *jocul este individual / în echipă*

Fiind prezentate ca niște jocuri de învățare, de cooperare, distractive, nu de concentrare, metodele interactive învață copiii să rezolve problemele cu care se confruntă, să ia decizii în grup și să aplaneze conflictele.

Consider că proiectarea și implementarea activităților de tip interdisciplinar duc într-adevăr la creșterea eficienței activității didactice și a gradului de implicare a tuturor elevilor în actul propriei învățări, iar acest lucru se datorează în mare parte atât capacităților intelectuale ale elevilor, cât și însușirii corecte a metodelor diverse de predare a cunoștințelor.

Bibliografie:

1. Bocoș, M., ”*Didactica disciplinelor pedagogice, un cadru constructivist*”, Ed. Paralela 45, București, 2007;
2. Cerghit, I., ”*Metode de învățământ*”, Ed. Polirom, București, 2006;
3. Cosmovici, A., ”*Psihologia generală*”, Ed. Polirom, Iași, 1999;

4. *"Organizarea interdisciplinară a ofertelor de învățare pentru formarea competențelor cheie la școlarii mici"*, Program de formare continuă de tip "blended learning" pentru cadrele didactice din învățământul primar, suport de curs, 2012;
5. Cucoș C., *"Pedagogie"*, ediția a II-a revăzută și adăugită, Ed. Polirom, Iași, 2006.

UNIVERSITATEA "DIMITRIE CANTEMIR" DIN TÂRGU MUREȘ
FACULTATEA DE PSIHOLOGIE ȘI ȘTIINȚE ALE EDUCAȚIEI
DEPARTAMENTUL DE FORMARE PROFESIONALĂ ȘI STUDII POSTUNIVERSITARE

UPS,PUBERTATEA !

Cum arată lumea adolescenților de azi și cum vorbim cu ei despre
teme dificile

Recenzie de Carte

- Numele și prenumele cursantului: Krișan Cristina Iuliana
- Conversie Psihologie, Anul I

MOTIVAȚIA CĂRȚII

- Autoarele îi învață pe părinți cum să discute cu copiii despre teme sensibile, astfel încât informațiile să fie asimilate și integrate de către aceștia, indiferent că este vorba despre îngrijirea corpului, acnee, schimbări de dispoziție sau despre vaping, depresie, droguri, sexualitate și pornografie.
- De asemenea, sunt detaliate o serie de aspect pe care ar trebui să știe adulții despre cultura adolescenților de azi (ce le susține sănătatea mintală, problemele legate de imaginea corporală, orientările sexuale, raportarea la social media). O altă perspectivă valoroasă este oferită în acest ghid de mai mulți tineri care au traversat pubertatea și care explică ce le-ar fi plăcut ca adulții din viața lor să fi știut sau să fi făcut diferit.

DATE DESPRE AUTOR

Dr. Cara Natterson este medic pediatru și autoarea seriei de bestsellere *The Care and Keeping of You* (peste 7 milioane de exemplare vândute), *Guy Stuff* și *Decoding Boys*. Absolventă a Universității Harvard și a Facultății de Medicină Johns Hopkins, Dr. Natterson a înființat Order of Magnitude, o companie dedicată adolescenței și problemelor ei. Este gazda podcastului *The Puberty Podcast* și coautoarea newsletterului *The Awkward Rollercoaster* (alături de Vanessa KrollBennett). Cara locuiește la Los Angeles alături de soțul ei și de cei doi adolescenți ai lor .

Vanessa Kroll Bennett este fondatoarea companiei *Dynamo Girl*, care își propune să susțină stima de sine a copiilor prin sport, educație legată de pubertate și ateliere de parenting. Este gazda podcastului *The Puberty Podcast*, alături de Cara Natterson, și autoarea newsletterului *Uncertain Parenting Newsletter*, în care atinge teme delicate legate de creșterea și susținerea emoțională a (pre)adolescenților. A absolvit *Wellesley College* și locuiește în *North Westchester* alături de soțul ei și de cei patru copii adolescenți.

UPS, PUBERTATEA!

- Categories: Psihologia copilului si dezvoltarii, Problemele tinerilor
- Limba: Romana
- Data Publicarii: 2023
- Editura: ZYX Books
- Tip Coperta: Paperback
- ISBN: 9786069579046
- Dimensions: l: 13cm | H: 20cm

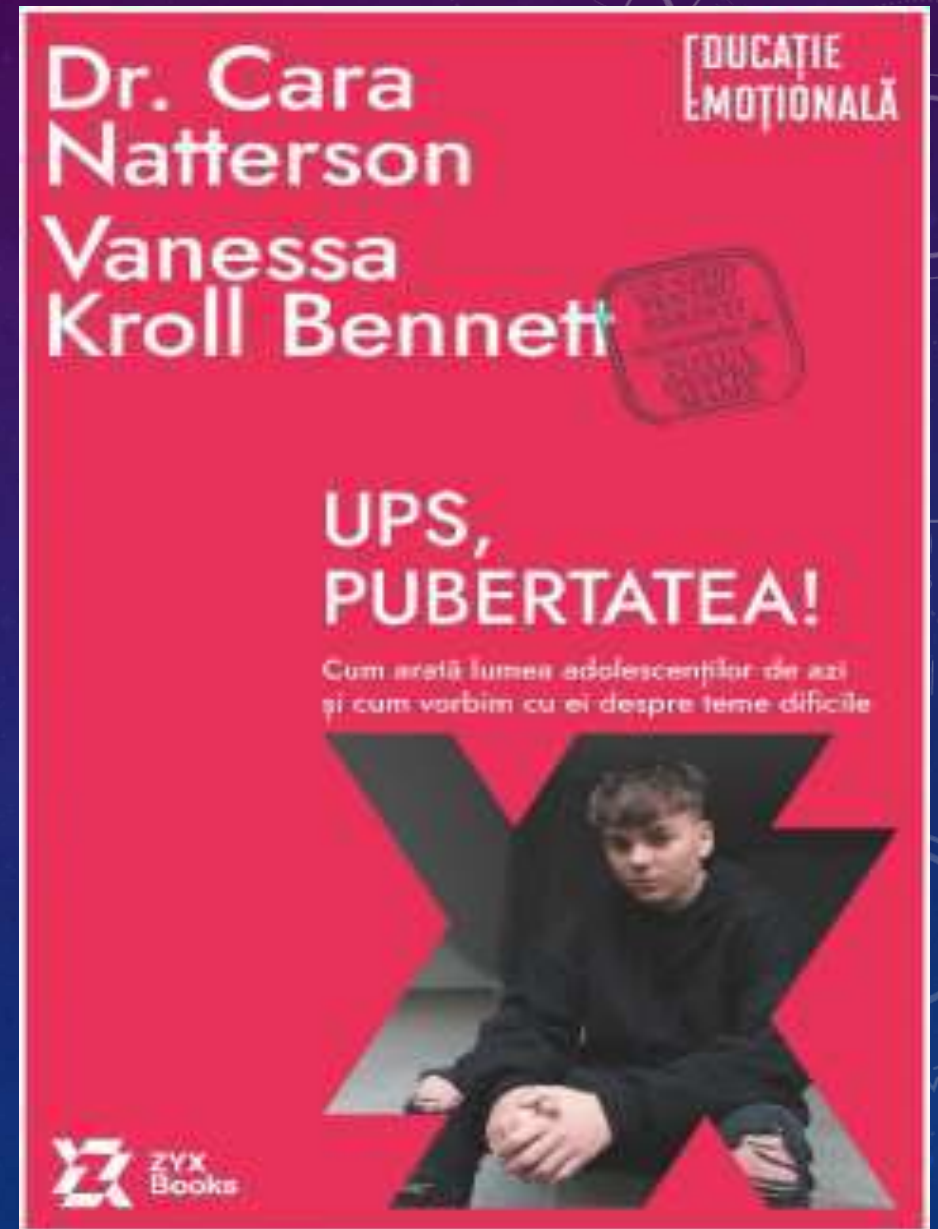

PREZENTAREA CĂRȚII



Pubertatea copiilor noștri este foarte greu de dus, chiar și atunci când totul este OK, când nimic nu se duce într-o zonă a riscului major sau a patologicului. Este o pierdere a inocenței copilului, este o întâlnire cu niște laturi, atitudini și comportamente care ne scot, foarte adesea, din zona de confort, care ne pun în față niște oglinzi, adeseori, dureroase. Oricât ar fi de întârziată, oricum vine prea repede, aproape niciodată nu suntem pregătiți pentru asta.

Însă, e important să nu uităm că pubertatea o trăiesc ei. Noi suntem alături de ei, dinamicile relaționale se complică, dar toate transformările, toată noutatea, tot acest aspect surprinzător pe care noi îl constatăm ei îl trăiesc.

SCHIMBĂRI FIZICE ȘI COMPORTAMENTALE

În perioada pubertății, cele mai clare schimbări sunt cele fizice. Într-un timp foarte scurt, tranziția de la corpul de copil la un trup de aproape adult dă naștere confuziei, frustrării, neputinței, care, la rândul lor, pot duce la răzvrătirea adolescentului. Se spune despre pubertate că este această a doua etapă din viața noastră în care ne schimbăm aproape la fel de mult ca în primul an de viață. În 12 luni, bebelușul, de la dimensiunile unei sticle de apă, ajunge o ființă cu foarte mulți centimetri în plus, cu foarte multe kilograme în plus, cu alte comportamente, în continuare dependent de noi, dar foarte conectat la mediul înconjurător, foarte curios, foarte dornic să se desprindă. Pubertatea este a doua etapă din viață în care transformările sunt la fel de radicale și de complexe. Vorbim de zeci de centimetri în înălțime, vorbim de multe kilograme în plus, vorbim de un corp care își modifică forma, vorbim de niște hormoni care își cresc cantitățile de 10-15 ori, vorbim de niște schimbări care lasă un corp de copil în urmă și care anunță un trup de aproape adult.

„AU UN CORP PE CARE ÎNCĂ NU ÎL CUNOSC”

Având în vedere aceste schimbări complexe, nu e de mirare dacă vedem copii care se lipesc de oglindă sau copii care fug de oglindă. „Toate transformările corporale îi preocupă mult pe copiii noștri și e firesc să fie așa. Ce e foarte important să nu facem noi: să nu ducem într-o zonă de superficial acest lucru. Corpul devine acest teren de transformare în care adolescentul, rareori, găsește confort, relaxare, mândrie și o stare de bine, pentru că e un corp pe care nu îl cunoaște și care impactează destul de mult toată atitudinea, comportamentul și trăirea lui emoțională.

Pubertatea este o perioadă în care, din punct de vedere psihologic, începe să se dezvolte identitatea de sine. Este, totodată, o etapă în care comparația socială e foarte puternică. De aceea, rolul părinților este unul foarte important. Ei ar trebui să creeze, acasă, un spațiu al siguranței și al comunicării deschise, transparente și oneste, în care copiii să poată să vorbească despre toate preocupările legate de corpul lor, să-și exprime toate sentimentele.

COPIII SE DISTANȚEAZĂ DE EI PENTRU A SE GĂSI PE SINE”

„Cum ne raportăm noi, adulții, la revolta adolescenților? Noi îi blamăm și încercăm să-i aducem la calea cea bună. De ce greșim? Pentru că nu înțelegem că ei fac asta, se distanțează pentru a se găsi pe sine, pentru a-și construi o identitate. E inevitabil să facă asta. Nu poți să te definești decât dacă te îndepărtezi de ceilalți. Dacă înțelegem asta, îi putem ajuta“. În comparație cu copiii din ziua de astăzi, noi părem niște neanderthalieni. Adică, la vârsta lor, noi n-am fi știut să punem în cuvinte ceea ce spun ei astăzi. Deși ne blamăm că am creat o generație de fulgi de nea, cred că ar trebui să ne mândrim că ei au ajuns să povestească în felul în care povestesc și să spună de ce au nevoie și ce așteptări au de la noi.

CE TREBUIE SĂ ȘTIE PĂRINȚII DESPRE PUBERTATEA MODERNĂ

În medie, un copil începe pubertatea cu doi ani mai devreme decât copiii generației anterioare, iar pubertatea durează mult mai mult – în prezent, aproape un deceniu.

Procesul de maturizare a creierului nu se termină până la debutul vârstei adulte, existând astfel o prăpastie uriașă între maturizarea corpului (care începe pe la 8-9 ani) și perioada în care persoana este capabilă să ia decizii înțelepte (atinsă pe deplin între 25 și 30 de ani).

Problemele legate de aspectul fizic, alimentate de social media, au atins cote alarmante: mai bine de jumătate dintre (pre)adolescenți se confruntă cu astfel de probleme, băieții fiind afectați la fel de mult ca fetele.

Vârsta medie la care copiii au pentru prima oară contact cu pornografia este de 12 ani pentru băieți și nu cu mult mai târziu pentru fete.

CONCLUZII

Pubertatea este o perioadă dificilă atât pentru copii, cât și pentru părinți. Este vârsta la care copiii încep să nu mai fie copii și să-și afirme cu tot mai mare insistență părerile și personalitatea. Este vârsta la care ce spune mama sau tata devine mai puțin interesant și important decât confidențele cu prietenii sau părerea anturajului. Mi-a plăcut foarte mult că această carte luptă cu prejudecata potrivit căreia pubertatea/ adolescența constituie ceva anormal, ceva cu care ar trebui să luptăm, trebuie să combatem, să-i normalizăm pe copiii noștri, care, până atunci, erau într-un fel și, deodată, se schimbă. Și ceea ce spun autoarele este că e o etapă normală. E o etapă tulburătoare, mai ales pentru copii și pentru adulții din jurul lor, dar e totuși normală. E o etapă de tranziție, dificilă, dar totuși nu are sens să o privim ca pe ceva ieșit din comun.

PUNCTE TARI

Ups, pubertatea! Cum arată lumea adolescenților de azi și cum vorbim cu ei despre teme dificile este un ghid cuprinzător pentru părinții preadolescenților și adolescenților (8-18 ani), care oferă soluții, strategii și răspunsuri la cele mai complicate întrebări și dileme legate de această perioadă din viața copiilor. Dr. Cara Natterson și Vanessa Kroll Bennett îi îndrumă cu blândețe, umor și expertiză științifică pe părinții și educatorii care au în grijă copii aflați la vârsta pubertății.

PUNCTE SLABE

Cartea nu se găsește în format PDF

Săracă în ilustrații

CITATE

“Pubertatea începe mai devreme, durează mai mult și se petrece cu telefonul în mână.,,

“Trecerea prin pubertate poate fi derutantă sau chiar înfricoșătoare.
(Pre)adolescenții au nevoie de informare și de încurajare, de iubire și de tandrețe de la adulții din viața lor.,,

„Adolescența copiilor noștri nu mai seamănă deloc cu adolescența noastră, a părinților. Decalajul informațional, apariția social media, evoluția hormonală rapidă fac ca între generația noastră și a lor să existe un decalaj de aproximativ 3 ani. Ce ne preocupa pe noi la 18 ani pe ei îi preocupă la 15, și asta e o realitate de luat în seamă. Sentimentele complexe pe care le aduce pubertatea nu sunt doar normale, ci și sănătoase. Răzvrătirea adolescentină e necesară”

Test de evaluare MEM

Prof. Înv. Primar. Lăpădat Viviana-Maria

Liceul Teoretic „David Voniga” Giroc, jud. Timiș

CLASA I

SCĂDEREA NUMERELOR NATURALE ÎN CONCENTRUL 0-100, CU TRECERE PEȘTE ORDIN.

1. Calculați:

$$88 - 29 = \quad \quad \quad 43 + 34 - 19 = \underline{\quad\quad\quad} = \underline{\quad\quad\quad}$$

$$81 - 47 = \quad \quad \quad 91 - 33 - 19 = \underline{\quad\quad\quad} = \underline{\quad\quad\quad}$$

2. Completează numerele care lipsesc:

Termen	5		75	Descăzut	83		86
Termen		9	7	Scăzător		9	7
Sumă	70	42		Diferență	30	56	

3. a. Află suma numerelor 46 și 29: _____

b. Află diferența numerelor 92 și 56: _____

c. Află diferența vecinilor numărului 59: _____

4. Calculează și compară folosind semnele <, = sau >:

$$25 + 30 \underline{\quad} 78 - 27 \quad \quad \quad 69 - 11 \underline{\quad} 24 + 44$$

$$54 + 20 \underline{\quad} 94 - 20$$

5. Din cele 64 de cartonașe pe care le avea, Andrei a dat unui prieten 19 cartonașe. Câte cartonașe i-au mai rămas?

Rezolvare: _____

Răspuns: _____

5. Într-un autobuz sunt 35 bărbați și cu 17 mai puține femei. Câte persoane sunt în autobuz?

Rezolvare: _____

Răspuns: _____

6. Notează cu A pentru adevărat și F pentru fals:

Soarele este sursă de energie.

Vântul este sursă de energie epuizabilă.

Electricitatea este formă de energie.

7. Scrie care sunt sursele de energie ilustrate în următoarele imagini.



1.2. Compararea numerelor în centrul 0-100

1.4. Efectuarea de adunări și scăderi, mental și în scris, în centrul 0-100, recurgând frecvent la numărare

1.6. Utilizarea unor denumiri și simboluri matematice (termen, sumă, total, diferență, $<$, $>$, $=$, $+$, $-$) în rezolvarea și/sau compunerea de probleme

3.1. Rezolvarea de probleme prin observarea unor regularități din mediul apropiat

5.2. Rezolvarea de probleme simple în care intervin operații de adunare sau scădere în centrul 0-100, cu sprijin în obiecte, imagini sau reprezentări schematice

Itemi	Foarte bine	Bine	Suficient
1	Rezolvă corect toate operațiile	Rezolvă corect cel puțin 4 operații	Rezolvă corect cel puțin 2 operații
2	Află toate numerele care lipsesc	Află cel puțin 4 numere care lipsesc	Află cel puțin 2 numere care lipsesc
3	Rezolvă corect toate cele 3 operații	Rezolvă corect 2 operații	Rezolvă corect o operație
4	Calculează și compară corect	Calculează cel puțin 4 operații și compară corect	Calculează cel puțin 2 operații și compară corect.
5	Rezolvă corect problema și dă răspunsul	Rezolvă corect problema, dar nu dă răspunsul	Rezolvă problema, dar greșește la calcul
6	Rezolvă corect problema cu două operații și dă răspunsul	Rezolvă corect problema cu două operații, dar nu dă răspunsul	Rezolvă corect una din cele două operații
7	Notează corect toate cele 3 enunțuri	Notează corect 2 enunțuri	Notează corect un singur enunț
8	Numește toate cele 3 surse de energie	Numește 2 surse de energie	Numește o singură sursă de energie

În urma aplicării acestui test la clasă, dintr-un efectiv dede elevi..... au avut calificativul S,au avut calificativul B, iar au avut calificativul FB. În cazul elevilor care nu reușesc să atingă anumite competențe, se vor aprofunda cunoștințele pe care nu au reușit să și le însușească.

EXEMPLE DE BUNE PRACTICI IN INVATAMANTUL PRIMAR

Autor prof pt. inv primar:

LASC FLORENTINA

Pornind de la premisa că generația actuală de elevi se manifestă în școli printr-un deficit de atenție, printr-o hiperactivitate și impulsivitate ,printr-un dezinteres față de școală, am hotărât să aștern pe hârtie câteva metode de captare a atenției. Mai mult decât atât, acestea se doresc a fi și motivatoare, care să direcționeze capacitățile și energiile acestora înspre actul învățării și înspre o conștiință și conduită morală .

Educația este o acțiune specific umană care se desfășoară într-un anumit context social. Ea reprezintă acțiunea prin care generația adultă transmite tinerei generații cunoștințe , deprinderi , priceperi abilitati.

I. Întrebările pot fi folosite cu succes în acest sens.

Se scrie întrebarea pe un poster sau pe tablă,se notează răspunsurile elevilor precizând și numele lor, iar în final dascălul își spune părerea și apoi o înregistrează.

Iată câteva tipuri de întrebări ce pot fi utilizate pentru a sparge rutina ,pentru a stârni preocuparea pentru ore:

1) Întrebări căutătoare de soluții:

a) Ce sfat i-ați da Mariei ,care este supărată,uneori nervoasă pe copiii care o jignesc?

Ideea învățătorului:„Atitudinea ta față de cei care jignesc trebuie să fie diferită.

Fiecare om dă pe dinafară ceea ce are pe dinăuntru! De aceea fie-ți milă de ei.”

b) Ce sfat i-ați da elevului Marian care nu ridică mâna la ore de frică să nu greșească?

Ideea :„Nu este om care să nu greșească și numai cine nu muncește nu greșește.

2) Întrebări legate de preocupările lor:

a) Ce este important pentru voi?

b) Ce ați dori să știți să faceți?

c) Despre ce ați dori să discutăm?

3) Întrebări organizatorice:

a)Cum procedați pentru a procura o carte anume?

b)Dacă vi s-ar da posibilitatea,cum v-ați mobila camera?

c)Cum ați organiza o vizită la o casă de copii?

4) Întrebări profunde:

a) Ce este sufletul?

b) Ce este dragostea?

c)Ce este umbra?

5) Întrebări creative:

a) Ce altă utilitate ai da unui teren de baschet?

b) Ce altă utilitate ai da unei farfurii?

c) Dacă te-ai despărți de prietenul tău cel mai bun și nu l-ai mai vedea niciodată ce sfaturi i-ai da, înainte de a va despărți?

II. Imaginile pot sparge rutina ajutându-i să se focalizeze înspre actul învățării. Ele pot să fie asociate cu noțiuni, idei, concepte pe care elevii pot să le dețină datorită experienței lor de viață. Se poate face apel atât la noțiuni concrete cât și la noțiuni abstracte. -cele șapte principii ale educației fiind foarte implicate în procesul instructiv- educativ -exemplu principiul intuiției, principiul legării teoriei de practică, al accesibilității, etc.

Elevii vor fi provocați să privească o imagine cu o floare iar apoi să spună la ce se gândesc. Iată câteva răspunsuri: la o floare, la viața ei, cu etapele ei: „primăvara” - miros, frumusețe, mișcare, culoare, bucurie, incantare și „toamna” - singurătate, transformare, ofilire, moarte. Trecerea la predarea lecției se va face spunându-le că acea zi va aduce o transformare în vieților lor prin ceea ce vor gândi.

Dascălul poate prezenta o altă imagine iar fiecare elev să prezinte câte trei idei despre ce ar putea reprezenta.

III. Obiectele pot fi utilizate cu succes pentru a cultiva idei importante pentru viața fiecărui om. Acestea ar putea fi: respectul, curajul, încrederea, bunătatea, sinceritatea, proprietatea, pasiune, aprecierea, utilitatea, renunțarea, pregătirea, seriozitatea. Obiectul va fi arătat la începutul, pe parcursul sau la sfârșitul lecției stabilind legătura lui cu textul abordat.

1. Un bibelou ce reprezintă un cățeluș - pentru a sublinia importanța corpurilor cu viață.
2. Un șorț îmbrăcat - pregătirea pentru lecție a dascălului dar și a elevilor.
3. O foarfecă - înlăturarea comportamentelor nedorite; se taie cu foarfeca o parte dintr-o foaie.
4. O floare - fiecare suntem unici.
5. Un tablou de familie - familia e cea mai importantă pentru că rămâne alături de noi toată viața.

Predarea va fi mult mai incitantă și eficientă dacă dascălul va diversifica metodele de stârnire a interesului pentru ore, de motivare a acestora, de transmitere a cunoștințelor.

Bibliografie

- Dr. Howard Hendricks, Predarea care schimbă vieți, Ed. SHALOM, 1999
- Virginia Waters, Povești raționale pentru copii, Ed. ASCR, 2003
- Vasile Flueraș, Gândirea laterală și scrisul creativ, Casa Cărții de Știință, Cluj-Napoca, 2008

PROIECT DE ACTIVITATE INTEGRATĂ

DATA: 8 MARTIE 2024

UNITATEA DE ÎNVĂȚĂMÂNT: Grădinița cu Program Prolungit "Lucian Grigorescu" Medgidia

CADRUL DIDACTIC: Prof. învă. preșc. LASCU VIORICA

NIVELUL DE VÂRSTĂ/GRUPA: 5-6 ani, nivelul II, Grupa mare "Licuricii"

TEMA ANUALĂ DE STUDIU: Cu ce și cum exprimăm ceea ce simțim?

TEMA PROIECTULUI: "Spune, ce simți?"

TEMA ACTIVITĂȚII: *Mama, fînța cea mai dragă!*

ELEMENTE COMPONENTE ALE ACTIVITĂȚII INTEGRATE:

ADP. Întâlnirea de dimineață: *"Fiecare are o mamă"*

Rutine: *"Știm să facem ordine la centrul de activitate!"* - deprinderea de a așeza materialele pe raft

Tranziții: *"Un cuvânt: Mama"*

"E ziua ta, mămico!" - cântece

ALA 1:

Știință: *"Activitatea mamei"* - sortare jetoane

Joc de rol: *"De-a cofetarii - Inimioare dulci"*

ADE: Domeniul Om și Societate – **DOS 1** - *"Inimioare, inimioare!"* de Sarina Cassvan

Domeniul Estetic și Creativ- **DEC 1**- *"Chipul mamei"*

ALA 2:

"Roșu și alb" – joc de mișcare

"Plimbă mingea!" – joc liniștitor

MIJLOC DE REALIZARE : povestirea educatoarei, desen

SCOPUL ACTIVITĂȚII:

Dezvoltarea capacității de înțelegere și exprimare a propriilor emoții valorificând creațiile literare și plastice.

OBIECTIVE OPERAȚIONALE:

- O1: Să asculte cu atenție povestea „Inimioare, inimioare” de Sarina Cassvan”;
- O2: Să răspundă la întrebările legate de conținutul poveștii;
- O3: Să respecte ordinea cronologică a întâmplărilor așezând imaginile corespunzător;
- O4: Să exprime prin mimică și desen stările emoționale provocate de întâmplările povestirii;
- O5: Să desprindă mesajul etic al povestirii cu ajutorul întrebărilor.

STRATEGII DIDACTICE:

Metode și procedee: explicația, conversația, povestirea, expunerea, observația, exercițiul, problematizarea, Metoda ”Lotus”, Metoda activă ”Pânza de păianjen”, Turul galeriei.

RESURSE MATERIALE: laptop, videoproiector, ecran, textul ghicitoare, Cartea „Inimioare, inimioare” de Sarina Cassvan”, imagini din poveste, bagheta inimioară, inimioare din hârtie de culoare roșu, carioca, frunze și flori de Lotus, panou, jetoane cu imagini (activități ale mamei), cocă pentru turtă dulce, făină, forme, ornamente, sucitoare, tăvi, față de masă.

FORME DE ORGANIZARE: frontal, individual, pe grupe

BIBLIOGRAFIE:

1. *Culegere de texte pentru preșcolari;*
2. *Curriculum pentru educația timpurie de la naștere la 7 ani 2019 – OMEN nr.4694/02.08.2019;*
3. *Scrisoare metodică pentru anul școlar 2021-2022.*

SCENARIUL ACTIVITĂȚII:

Activități de dezvoltare personală:

Ziua debutează cu *Întâlnirea de dimineață*. Preșcolarii formează un lanț al măștișoarelor, se așază în semicerc, pe scăunele, pentru a stabili un contact vizual cu toți membrii grupului.

Se propune salutul, în grup, folosind versurile:

*”În fiecare dimineață
Să avem gândul bun pe față.
Către soare să privim
Iubire să dăruim.
De gând rău să ne ferim,
Să adunăm doar bucurie
Și mai multă veselie.
Și acum să ne apucăm de treabă,
Să fim voioși ziua întreagă!”*

Momentul de înviorare: *”Ca să creștem mari, voinici,*

*Facem sport încă de mici!
Toți în clasă ne-adunăm,
Și în cerc ne așezăm,
Iar în pas alergător
Fugim toți spre coridor...
La ușă noi ne oprim,
Și într-un picior sărim,
Iar apoi, încetișor,
Întindem brațele-n zbor.
Și zburăm, zburăm voioși,
Pe vârful stăm grațioși,
Pe călcâie-ncetișor,
Ne oprim cuminți din zbor...
Ne-așezăm jos, pe podea
Și cântăm cu toții-așa:
Unu, doi, ne arcuim,
Trei și patru, ne-nvârtim!*

Prezența și calendarul naturii: Se verifică prin așezarea siluetelor **Licuricii** la panoul de prezență. Se completează **Calendarul naturii** folosind întrebările:

- *Ce zi a săptămânii este?*
- *În ce anotimp suntem? În ce lună?*
- *Cum este vremea afară? Cum ați venit îmbrăcați la grădiniță?*

Împărtășirea cu ceilalți: Propun copiilor să mimeze expresia feței mamei atunci când au primit cadoul oferit de ei, de Ziua mamei.

Activitatea de grup: Fiecare preșcolar numește o activitate pe care o desfășoară mama lui, în gospodărie.

Plecând de la prezumția că preșcolarii din grupă le plac poveștile atât să le asculte, cât și să le creeze voi cere copiilor să-și amintească poveștile pe care le cunosc și să argumenteze de ce le-au plăcut anumite povești. În sala de grupă laptopul este deschis și pregătit pentru a proiecta pe ecran imagini care redau imagini dintr-o poveste.

Voi recita versurile : „ *Cine te iubește,
Cine te-ngrijește,
Vă dați seama?! Este..... (mama)!*”

și inițiez o discuție referitoare la tema „**Mama, ființa cea mai dragă**”.

Noutatea zilei: Anunț copiii că le voi prezenta povestirea „**Inimioare, inimioare**” de Sarina Cassvan care are ca scop întărirea sentimentelor de dragoste și respect față de mamă. Activitatea se desfășoară frontal, ca activitate de **Educație pentru societate și Educație plastică**.

În timp ce are loc expunerea povestirii se derulează imagini corespunzătoare fiecărui fragment din poveste. Apoi, se inițiază o conversație ce are ca scop analiza și aprecierea comportamentului personajelor pentru a sublinia mesajul etic al povestirii:

- „-*Ce a cumpărat băiatul din piață?* ”,
- „-*Pentru cine era inima de turtă dulce?* ”,
- „-*De ce a cumpărat-o?* ”,
- „-*De ce voia ca mama să se însănătoșească?* ”,
- „-*De ce a vrut vânzătorul să îl ajute chiar dacă nu avea bani suficienți?* ”,
- „-*Ce credeți că a simțit mama când băiatul i-a oferit inimioara de turtă dulce pentru a-și schimba inima bolnavă?* ”,
- „-*De ce au dorit să-i mulțumească cei doi*” (mama și copilul) vânzătorului?”,
- „-*Ce am învățat din faptele personajelor?* ”.

Pentru a asigura retenția și transferul, educatoarea amestecă imaginile, le așază pe podea și le cere copiilor să găsească primul tablou și să-l așeze la panou. Asemenea se procedează și cu alți copii atinși de baghetă, până ce toate imaginile au fost așezate conform desfășurării acțiunii.

Educatorea va da copiilor câte o inimioară din hârtie roșie și câte o carioca. Îi va întreba despre inima mamei: „*Când suferea inima mamei?*” (...atunci când era bolnavă), cere copiilor să imite starea de tristețe/suferință și să deseneze o față tristă.

„*Dar când era fericită mama?*” (...atunci când băiatul i-a dăruit cel mai frumos dar). Copiii vor imita starea de fericire/bucurie și vor desena, pe cealaltă față a inimioarei, un chip vesel.

Educatorea intervine cu afirmația :”*Ce puteți face voi pentru ca mamele voastre să fie fericite?*”. Copiii sunt puși în situația de a reflecta, vor fi evidențiate răspunsurile cu o valoare educativă.

Prin intermediul **tranziției** copiii interpretează cântecul ”**Un cuvânt: mama**” și se îndreaptă către centrele de activitate deschise.

La centrul de activitate **ȘTIINȚĂ**, copiii vor sorta jetoane cu imagini ale activității mamelor în gospodărie și vor realiza un panou, prin metoda ”Floarea de Lotus”.

La centrul de activitate **JOC DE ROL**, copiii vor interpreta rolul micilor cofetari, denumesc materialele, modelează coca pentru a obține turtă dulce sub forma de inimioare. Le vor așeza în tăvi pentru a le coace în cuptorul din bucătăria grădiniței.

Evaluarea activității se realizează prin metoda activă „Pânza de păianjen” ce se desfășoară astfel: copiii, așezați pe pernuțe, vor rostogoli pe rând la un copil preferat, un ghem de ață, răspunzând fiecare la aceeași întrebare: ”*De ce o iubești pe mama ta?*”.

Se fac aprecieri asupra diversității răspunsurilor dar și asupra activității copiilor din perspectiva realizării obiectivelor operaționale stabilite, a progresului înregistrat de preșcolari în raport cu sine până la finalul activității.

După interpretarea cântecului ”**E ziua ta, mămico!**”, copiii vor desfășura jocuri și activități recreative - **ALA 2**

Tema activității : ”**Roșu și alb**”

Forma de realizare: Joc de mișcare

Scopul activității: Dezvoltarea interacțiunii cu colegii, a spiritului de echipă.

Desfășurarea jocului: Preșcolarii își aleg câte un ecuson (alb / roșu), se așază în perechi, doi câte doi, spate în spate. Educatorea aruncă discul ce are două fețe, alb și roșu. Partea pe care cade, arată ce jucători aleargă să se salveze pentru a nu prinși de jucătorii adverși.

Astfel, discul arată culoarea roșie, jucătorii cu ecuson roșu prind jucătorii cu ecuson alb. Fiecare echipă are o căsuță de aceeași culoare pentru a se salva.

Tema activității: *"Plimbă mingea!"*

Forma de realizare: Joc liniștitor

Scopul : Dezvoltarea interacțiunii cu colegii și sensibilității cu cei dragi.

Desfășurarea jocului: Copii stau la mese, în perechi. Sunt două echipe Fiecare pereche ține un șervețel de cele patru colțuri. Prima pereche de copiii, din prima echipă, primește o minge de culoare roșie pe care încearcă să o dea următoarei perechi de copiii fără a o scăpa. Se continuă pentru a participa toate perechile de copii. Așa procedează și perechile din cea de-a doua echipă, care primește o minge de culoare alb.

CREATIVITATE PRIN PROIECTE EDUCAȚIONALE

Profesor învățământ primar LĂTĂREȚU VIOLETA CECILIA

Școala Gimnazială Nr. 112- București

Creativitatea este, în primul rând, o abordare pozitivă, care ne ajută să trecem peste obstacole, bachiari să le transformăm în oportunități. Creativitatea este mai mult decât imaginație sau îndemânare, este imaginația pusă la lucru pentru obiective practice, este calitate din punct de vedere formal și nonformal.

Creativitatea este mai mult decât ingeniozitate, mai mult decât soluții tehnice inovative care aduc un plus într-un domeniu. Creativitatea presupune colaborare și generozitate, disponibilitatea de pune la îndoială bineînțeleșuri și stări de fapt, în favoarea progresului. Creativitatea este un proces mental și social care implică generarea unor idei sau concepte noi sau noi asocieri ale minții creative între idei sau concepte existente. Creativitatea se poate manifesta în multiple domenii: arte, literatură, psihologie, științe cognitive, filozofie, Dificultatea definirii creativității rezidă în asocierile particulare ale acestui concept cu artele, în natura complexă a creativității și în varietatea teoriilor care au fost dezvoltate pentru a o explica.

Proiectele educaționale reprezintă, poate, cele mai sigure căi de dezvoltare a creativității deoarece sunt instrumente de management al curriculumului și de management al schimbării și pot acționa atât la nivelul organizației școlare, cât și la nivel individual, integrate în proiecte de dezvoltare personală/profesională. De dorit ar fi să fie integrate ca obiective și activități în lecție și/sau în afara ei, proiectele educaționale au ca scop general dezvoltarea în educație.

Proiectele educaționale, fie cu susținere locală, fie europeană, permit experimentarea schimbării în termeni de practică didactică și experimentarea eficacității educaționale în termeni de rezultat/impact așteptat.

Proiectele educaționale nu trebuie să fie recurente, trebuie să fie orientate relativ la tendințe și priorități în termeni de politici educaționale și, nu în ultimul rând, relativ la dezvoltarea socioprofesională a elevului, ca și beneficiar direct sau indirect al acestora. Proiectele educaționale transcend schimbării în educație, propunând întotdeauna abordări inedite ce deschid perspectiva dezvoltării.

Proiectul pe care o școală îl implementează reprezintă un set de activități care oferă o soluție pertinentă la o problemă identificată. El se desfășoară într-un anumit interval de timp și folosește resurse materiale, financiare și umane. Echipa care elaborează proiectul trebuie să

asigure echilibrul între rigoare și creativitate, răspunzând unor întrebări ce decurg din formularul standard care trebuie respectat.

Un proiect educațional de succes trebuie să aibă la bază parteneriate viabile și realiste, între școală, familie și comunitate. Elaborarea și implementarea proiectelor în condiții de succes poate avea loc doar dacă fiecare școală își atrage parteneri din comunitatea în care este amplasată.

Săptămâna *Să știi mai multe*, să fii mai bun este o oportunitate în sensul dezvoltării creativității. Timp de o săptămână, nimeni nu are monopolul adevărului, nici al răspunsurilor. Experiența de învățare din așa-numita *Școală Altfel* nu se termină nici în clasă, nici odată cu această săptămână. Stă în puterea noastră să facem elevii să se simtă suficient de motivați și relaxați pentru a-și exprima deschis părerile și descoperirile. Mai mult, nu se subestimează, ba chiar încurajează puterea lor de a verifica și valida informațiile dobândite folosind resursele disponibile online. O abordare creativă a a acestei perioade are ca obiectiv găsirea de răspunsuri surprinzătoare pentru toată lumea. Aceste răspunsuri comune au o valoare uriașă, sunt mult mai mult decât informații sau abilități noi, pentru că reprezintă o conexiune personală ca grup. Este, până la urmă, cea mai frumoasă complicitate, cea a curiozității, a deschiderii față de nou.

Bibliografie

<http://leap.ro/educatia-nonformala>

<http://www.oradecreativitate.ro/>

Văideanu, G., *Educația la frontiera dintre milenii*, Editura Politică, București, 1988

OPTIMIZAREA ACTIVITĂȚILOR EDUCAȚIONALE PRIN CONSOLIDAREA PARTENERIATULUI ȘCOALĂ-FAMILIE

Prof. pentru învăț. primar Lavric Mariana

Colegiul I. Kalinderu, Bușteni

Școala Gimnazială Sanatorială Bușteni

Un vechi proverb nigerian spune că este nevoie de un întreg sat pentru a crește/ educa un copil (*It takes a whole village to raise a child*). Înțelepciunea milenară a popoarelor a sintetizat în diferite forme un adevăr care nu doar că nu s-a relativizat o dată cu trecerea timpului și transformarea civilizațiilor, dar care pare să fie mai actual decât oricând în această epocă a globalizării pe care o trăim și pe care ar trebui să ne-o asumăm cu egală responsabilitate. Care este acest adevăr? Copilul ca personalitate în devenire este un “proces” și un “produs” al întregii comunități. Cum cei mai puternici agenți educaționali ai comunității rămân familia și școala, unirea eforturilor lor în diferite contexte educaționale este vitală pentru a reuși în această misiune pe cât de nobilă pe atât de grea uneori, aceea de a ne crește/ educa frumos copiii. Comunicarea dintre acești “purtători de educație” este mult facilitată prin dezvoltarea de parteneriate care conferă o linie mult mai clară influențelor educative ce se doresc, de comun acord, a se constitui în experiențe de învățare și prilej de formare pentru copii. Există numeroase formule în care școala și familia dezvoltă aceste parteneriate, plaja de variație între cei doi poli-formal și nonformal- fiind destul de largă. Cum însă tendința actuală a școlii este de deschidere spre comunitate, de preîntâmpinare a nevoilor acesteia, de incluziune, activitățile extrașcolare, contextele nonformale devin o bună strategie de “naturalizare”, de așezare în firesc a eforturilor comune ale familiei și școlii în educarea elevilor. Este deja un fapt bine cunoscut că **activitățile extrașcolare** joacă un rol important în recuperarea copiilor cu CES, în dezvoltarea armonioasă a personalității acestora, diminuând tensiunile emoționale și comportamentale, sporind încrederea în sine și în ceilalți, dezvoltând capacitatea de cooperare și comunicare și stimulând potențialul cognitiv și afectiv al fiecărui copil.

Experiența noastră de colaborare cu părinții și membrii comunității de până acum ne-a dovedit că astfel de contexte nonformale permit crearea pentru copii a unor experiențe de învățare holistice, integratoare, în care, într-o manieră firească, familia și profesorii- cele mai semnificative persoane din viața lor, își conjugă eforturile, în același timp și în același loc, pentru a-i sprijini în acest efort continuu de asimilare a realității și de adaptare la aceasta. Proiectarea și implementarea unor activități extracurriculare și extrașcolare, în școală și în comunitate este o necesitate a activității didactice. Proiectul de parteneriat este reprezentat de un complex de activități specifice unei teme generale propuse, desfășurat pe o anumită perioadă de timp (semestru, an școlar), care se derulează conform unui plan de activități stabilit pentru a

îndeplini obiectivele formale, nonformale sau socio-comportamentale propuse (specifice nevoilor grupului țintă din școală). Parteneriatul presupune participarea la o acțiune educativă comună, comunicare și colaborare eficientă între participanți, interrelaționare, acceptarea rolului fiecărui participant (Băran-Pescaru, 2004), toate acestea ducând la dezvoltarea armonioasă a personalității elevilor implicați. În cadrul parteneriatului activitățile sunt organizate de obicei în grupe sau în perechi, fiecare elev contribuind atât la propria formare cât și în cadrul procesului colectiv de formare. Aceste activități întregesc activitatea educativă a școlii, aduc un plus informațional elevilor și completează condițiile concrete ale educației acestora. Astfel experiența de învățare non-formală și informală întrește, completează și lărgeste experiența de învățare formală.

Pe parcursul anilor școlari trecuți, ca și în acest an școlar, am derulat astfel de activități în care părinții, colegii profesori, dar și agenții educativi ai comunității (centrul cultural, muzeul, biblioteca), ne-au fost alături, sprijinindu-ne reciproc în efortul de a-i educa/ forma pe copiii și totodată elevii noștri.

Unul dintre principalele **scopuri** ale unor astfel de proiecte și activități derulate în parteneriat cu părinții a fost *valorizarea și totodată valorificarea valențelor educative ale relației dintre familie, comunitate și școală ca parteneri egali în recuperarea, formarea și integrarea elevilor cu CES.*

Printre obiectivele activităților și proiectelor derulate, subsumate acestui scop, se numără: cunoașterea și înțelegerea de către profesori a dinamicii relației părinte-copil și valorificarea caracteristicilor sale în potențarea influențelor educative ale familiei asupra copilului; cunoașterea de către părinți a dinamicii relației profesor-elev și valorificarea valențelor sale educative; însușirea de către părinți a unor strategii de relaționare și tehnici de lucru cu copilul specifice învățării elevilor cu CES, validate din perspectivă pedagogică, psihologică și științifică; creșterea gradului de încredere al părinților în instituția școlară ca partener indispensabil în educarea copiilor cu CES; consolidarea stimei de sine a copiilor prin validarea conferită de prezența și implicarea părintelui în viața școlară a copilului; optimizarea comunicării între familie-copil/elev-școală și alte instituții ale comunității; crearea unui climat afectiv favorabil asigurării unei stări de bine, de siguranță, de relaxare a elevului ca baza necesară în construirea unor situații și experiențe de învățare optime.

Vom prezenta un proiect de parteneriat între Școala Gimnazială Sanatorială și Școala Gimnazială *Regina Elizabeta*, Bușteni.

Titlul proiectului: „*Culorile prieteniei*”

Scop: Facilitarea procesului de integrare școlară a copiilor cu CES prin art-terapie;

Grup țintă: - copiii din învățământul de masă și copiii cu cerințe educaționale speciale din Școala Gimnazială Sanatorială și Școala Gimnazială *Regina Elizabeta*, Bușteni; cadrele didactice care lucrează cu copiii cu cerințe educaționale speciale și din învățământul de masă, părinții elevilor participanți.

Obiective:

- Dezvoltarea unei atitudini de toleranță și înțelegere față de copiii cu CES și nevoile acestora
- Dezvoltarea personală a elevilor participanți, atât cu CES cât și tipic dezvoltați (dezvoltarea empatiei, creșterea stimei de sine, a comportamentului prosocial, diminuarea anxietății, etc.)
- Prevenirea situațiilor de criză educațională declanșate de integrarea copiilor cu cerințe educaționale speciale
- Formarea, utilizarea și consolidarea unor tehnici de lucru cu diverse materiale și ustensile (desen, pictură, abilități practice, specifice nivelului de dezvoltare al copiilor cu CES)
- Stimularea spiritului de comunicare și cooperare în munca individuală și în echipă
- Îmbunătățirea relațiilor parteneriale între diverse instituții de învățământ și alte instituții cu scop caritabil
- Optimizarea relației cadre didactice-elevi și elevi-elevi

Resurse materiale: resurse audio-video, consumabile (materiale pentru desen, pictură, colaj, modelaj).

Perioada de desfășurare: octombrie- iunie, anul școlar curent

Descrierea activităților:

În fiecare lună, profesorii responsabili implicați în proiect desfășoară cu grupul țintă o activitate art-terapeutică prin care își stabilesc anumite obiective. Printre activitățile art-terapeutice derulate enumerăm: *Hai să ne cunoaștem mai bine!*; *Exploratorii*; *Schimb de forme și culori*; *Eu în spațiul meu*, etc.

Spre exemplificare, prezentăm consemnul unei activități art-terapeutice derulate în cadrul proiectului:
Ce animal ți-ai dori să fii?

Acum, că v-ați prezentat fiecare, vă rog să facem împreună un exercițiu de imaginație. Gândiți-vă la un animal, primul care vă vine în minte. Poate fi un animal real sau fantastic. Cum este el? Mare sau mic? Este singur sau mai este cineva cu el? Este un animal domestic sau sălbatic? Unde se află el acum? Ce simte? Ce aude? Ce miroase? Ce vede? Priviți cu atenție animalul imaginat. Vă puteți apropia de el ! Il puteți atinge. Vă dă voie să-l atingeți? Ce miros are ? Ce sunete scoate? Cum se mișcă?

Acum, vă rog să puneți pe hârtie imaginea animalului pe care vi l-ați imaginat. Puteți folosi orice materiale din cele pe care le avem la dispoziție (creioane colorate, carioci, acuarele, acrylic, creioane cerate, tempera, coli de bloc de desen de orice dimensiune doriți să alegeți, pensoane, bureți. Puteți folosi foarfeca, puteți decupa și lipi. Fiți cât se poate de creativi !

Impactul proiectului asupra elevilor:

- ✓ Abilități de comunicare și relaționare îmbunătățite;
- ✓ Stimă de sine crescută;
- ✓ Abilități de cooperare/colaborare în cadrul grupului îmbunătățite;
- ✓ Motivație crescută pentru a se implica în activități;
- ✓ Gestionarea adecvată a emoțiilor;

- ✓ Abilități psihomotrice îmbunătățite.

Impactul proiectului asupra profesorilor:

- ✓ Consolidarea relației profesor-elevi;
- ✓ Îmbogățirea experienței didactice prin intermediul activităților extracurriculare;
- ✓ Dezvoltarea creativității;
- ✓ Relaționare pozitivă între colegi;
- ✓ Schimb de idei, modele de bună practică.

Impactul proiectului asupra părinților:

- ✓ I-am ajutat pe părinți să-și privească proprii copii ca pe o parte firească a lumii în care trăim toți.
- ✓ Am adus cât mai multe zâmbete pe chipurile elevilor noștri și ale părinților lor.
- ✓ I-am făcut să se simtă utili, acceptați, apreciați, valorizați, iubiți, atât pe copii cât și pe părinți.
- ✓ Le-am dat motive de bucurie, prilejuri de relaxare în care s-au simțit confortabil cu ceilalți și cu ei înșiși, în care au învățat lucruri utile într-un mod plăcut.
- ✓ Le-am dat încrederea că efortul conjugat al familiei și al școlii poate face o diferență semnificativă în educarea copiilor cu CES și că ei, părinții, nu sunt niciodată singuri în acest drum lung și câteodată foarte anevoios.

Sunt pași mici, aproape niște picături în această mare pe care o reprezintă procesul extrem de complex și de laborios al recuperării elevilor cu CES, în limitele posibilului, însă bucuria fiecărui progres, oricât de mic, este neprețuită.

Bibliografie:

- Băran-Pescaru, A., (2004), *Parteneriat în educație*, ed. Aramis Print, București;
- Gherguț, A., Frumos, L., Raus, G., (2016), *Educația specială, Ghid metodic*, ed. Polirom, Iași;
- Judith Aron Rubin, (2005), *Child Art Therapy*, John Wiley & Sons, Inc., Hoboken, New Jersey.
- McGregor, G., Vogelsberg, T., (1998), *A Synthesis of the Literature that Informs Best Practices about Inclusive Schooling*

FACILITAREA ACTIVITĂȚII EDUCAȚIONALE PRIN ÎNȚELEGEREA EFECTELOR STILULUI PARENTAL ASUPRA DEZVOLTĂRII COPILULUI

Prof. pentru învăț. primar Lavric Mariana

Colegiul I. Kalinderu, Bușteni

Școala Gimnazială Sanatorială Bușteni

Dezvoltarea socio-emoțională a copiilor este adesea subestimată datorită accentului tot mai mare pe care atât educatorii cât și părinții îl pun doar asupra reușitei academice a acestora. Din nefericire, se pierde din vedere faptul că achizițiile școlare ale copilului, oricât de ridicat ar fi nivelul acestora, devin total nefuncționale atunci când sunt scoase din contextul în care au fost câștigate, dacă posesorul lor nu deține acele mijloace și strategii prin care să le poată utiliza în viața de zi cu zi, pe termen lung. Cu alte cuvinte, pe lângă cunoștințe și capacități intelectuale copilul are nevoie și de „vehiculele” prin care acestea să ajungă la ceilalți, să le “manipuleze” încât să devină vizibile și utile în situații de zi cu zi, indiferent de mediul și domeniile în care copilul și viitorul adult își desfășoară activitatea. Desigur aceste instrumente care fac posibil transferul cunoștințelor și capacităților dobândite în școală sunt abilitățile socio-emoționale ale copilului care nu pot fi „predate” în școală, în maniera clasică în care ne-am obișnuit cu acest termen, cu atât mai mult cu cât ele sunt, mai degrabă, rezultatul interacțiunii foarte dinamice a multipli agenți educaționali: familia, școala, comunitatea largită, etc.

Sintagma binecunoscută – “cei șapte ani de-acasă”-face în mod evident referire tocmai la aspectul socio-emoțional al dezvoltării copilului și mai ales la impactul covârșitor pe care familia, ca agent educațional, îl are în acest proces laborios prin care se pun bazele modului, stilului în care adultul de mai târziu se raportează la sine și la ceilalți, printr-un set de atitudini și aptitudini de relaționare a căror fundație se află în felul în care părinții acestuia, la rândul lor, s-au raportat la el pe tot parcursul copilăriei și nu numai.

Deși volumul de cercetări realizate cu privire la impactul stilurilor parentale asupra educației copiilor este mai mare când conexiunea studiată este cea dintre aceste stiluri și performanța școlară a elevilor decât atunci când se are în vedere legătura dintre stilurile parentale și dezvoltarea socio-emoțională a copiilor, există numeroase studii care pun în lumină existența unei asemenea relații și mai ales aspectul pozitiv sau negativ al impactului unuia sau altuia dintre aceste stiluri și dezvoltarea socio-emoțională.

Conceptul de “dezvoltare socio-emoțională” este unul foarte larg și, deși în literatura de specialitate se recunoaște adesea o oarecare suprapunere a celor două laturi- competența socială, pe de o parte, și cea emoțională, pe de alta, există totuși o distincție între acestea: dacă prima se referă la abilitățile de relaționare cu ceilalți și statutul în cadrul grupului, cea de-a doua constă mai curând într-un

ansamblu de calităților intrapersonale, precum capacitatea de a înțelege și a produce semnale emoționale adecvate. Felul în care copiii se percep pe sine ca și ceea ce simt față de sine este o consecință directă a relației pe care părinții o construiesc cu aceștia. Identitatea de sine își are rădăcinile în copilărie și felul în care aceasta se cristalizează ca rezultat a interacțiunii copilului cu părinții se păstrează în esență pe parcursul întregii sale existențe. Impactul stilurilor parentale în educarea copiilor asupra stimei de sine este de asemenea incontestabil. Părinții sunt cei care creează mediul socio-afectiv în care copiii au parte de acceptare, încurajare, iubire, sprijin, responsabilizare care, împreună, clădesc stima de sine a copilului sau, dimpotrivă, acel mediu în care lipsa de implicare sau, la extremă, abuzul emoțional, pot lăsa răni adânci pentru toată viața în structura de personalitate a viitorului adult.

Există în literatura de specialitate mai multe tipologii ale stilurilor parentale, de regulă clasificarea realizându-se fie prin raportare la un singur criteriu (maniera de exercitare a autorității), fie prin raportare la două criterii: afectivitatea (securitate vs. insecuritate), pe de o parte, și autoritatea (control vs. permisivitate), pe de altă parte. Din categoria clasificărilor unidimensionale, foarte cunoscută este tipologia lui Lewin (apud Stănculescu, 1997) care distinge între stilul democratic, autoritar și *laissez-fair*. Clasificările bidimensionale pun în evidență patru stiluri parentale: *stilul democratic*, care combină prezența controlului cu securitatea afectivă, *stilul permisiv*, în care copilul beneficiază de securitate afectivă, însă controlul este mult diminuat, *stilul autocratic*, în care este prezent controlul, dar nu și securitatea afectivă și, în fine, *stilul dezangajat* în care atât controlul cât și securitatea afectivă sunt deficitare.

Cu siguranță, arta de a-ți educa copilul de pe poziția de părinte este una extrem de complexă, iar a menține un echilibru între aceste tendințe (de control, protecție, implicare emoțională etc.) este un proces foarte delicat de al cărui impact asupra dezvoltării socio-emoționale a copilului, de cele mai multe ori, părinții, mai ales când sunt extrem de focuși pe reușita academică, nici nu sunt conștienți. Desigur, stilul parental este influențat la rândul său de factori socio-culturali, ce oferă părinților exemple de stiluri acceptate sau validate social în diferite culturi și comunități într-o anumită perioadă istorică, dar totodată spune foarte multe și despre starea de echilibru și împăcare în care se află părintele cu el însuși, despre siguranța sa de sine sau, dimpotrivă, despre insecuritățile, conflictele sale interioare, etc.

În ultima vreme, o tendință manifestată la nivel global în ceea ce privește implicarea părinților în educarea copiilor lor este aceea de implicare afectivă intensă, de apropiere de copil, de înțelegere a acestuia, de protejare și sprijin permanent a acestuia. Bunele intenții care stau la baza unor astfel de atitudini, legitimitatea lor sunt incontestabile, însă granița între o manifestare echilibrată a acestora și trecerea în extrema unei atitudini hiperprotective din partea părintelui a devenit extrem de fragilă. Expresii precum „colivia de aur” sau „sclavul fericit”, sunt tot mai des vehiculate tocmai pentru a exprima într-o manieră plastică paradoxul unei astfel de relații dintre copil și părinte.

Efectele unui astfel de stil parental în dezvoltarea socio-emoțională a copilului nu sunt, din păcate, unele pozitive. Dimpotrivă, acestea se traduc în incapacitatea copilului de a deveni autonom, independent și în frica de a-și asuma riscuri (în sensul pozitiv al acestei caracteristici) pe parcursul vieții. Cu alte cuvinte, copiii sunt foarte dependenți de părinți, iar ca adulți păstrează această tendință de dependență față de persoanele pe care le percep ca o sursă de autoritate, nu au curajul să ia decizii singuri, nu au încredere în forțele proprii și în puterea lor de a reuși, sunt lipsiți de inițiativă. Ca educatori, mai ales atunci când lucrăm cu elevi de vârstă foarte mică, putem vedea aceste efecte negative ale unui stil parental hiperprotectiv la cele mai elementare niveluri, precum deprinderile de autoservire și autonomie personală (servirea mesei, îmbrăcatul, schimbatul încălțărilor, mersul la baie, etc.). Copilul se comportă ca și cum ar fi într-o permanentă stare de așteptare a cuiva care să-i rezolve problemele cu care se confruntă, este dezorientat și nesigur în ceea ce trebuie să facă. În ceea ce privește performanța școlară, pe termen scurt copilul poate să pară avantajat de un astfel de stil parental, aceasta concretizându-se în note bune acumulate de pildă pentru teme realizate cu ajutorul părintelui. Pe termen lung, însă, copilul nu-și poate forma un stil de muncă independentă, devenind astfel prizonierul ajutorului permanent acordat de părinte. Din perspectivă socio-emoțională, copiii cu părinți hiperprotectivi tind să aibă o stimă de sine scăzută, care-i împiedică să participe la activități sociale din care pot învăța cum să relaționeze cu ceilalți. Faptul de a nu-i da copilului șansa de a face lucruri singur, a-i sări mereu în ajutor pentru a preveni orice eșec, este de fapt o expresie clară a neîncrederii pe care părintele o are în capacitatea copilului de a reuși, acesta fiind și mesajul pe care, inconștient și involuntar, părintele i-l transmite în permanență copilului. Situația copiilor cu nevoi educative speciale este și mai delicată din această perspectivă, deoarece nu doar părinții, dar toți cei din jur manifestă tendința naturală, absolut legitimă și firească, de a ajuta, de a proteja, de a compensa, de a suplini, de a sprijini. Din nefericire, deși pavată cu cele mai bune intenții, această cale duce de fiecare dată la același rezultat: suprimarea șansei copilului de a învăța din propriile greșeli și de a-și consolida încrederea în sine prin confruntarea zilnică cu obstacole rezonabile pentru vârsta sa și potențialul de care dispune.

Un pas important pe care-l pot face părinții în a se elibera de un astfel de pattern de relaționare cu propriul copil este de a-i da acestuia posibilitatea de a greși, de a experimenta nereușita, fără a face din aceasta o tragedie, de a o utiliza ca pe o situație de învățare, aceasta fiind necesară copilului pentru a-și testa limitele și conștientiza slăbiciunile.

Ca educatori îi putem ajuta pe părinți să conștientizeze ce efecte nocive poate avea un astfel de stil parental asupra dezvoltării socio-emoționale a copilului, să înțeleagă faptul că este firesc să le ofere copiilor lor oportunitatea de a greși, de a-și asuma riscuri, fără a privi astfel de situații ca pe un eșec al copilului, dar mai ales ca pe un eșec al lor, ca părinți. Eliberându-se astfel de propriile temeri și insecurități, părinții ajung să își ofere lor înșile șansa de a face greșeli și de a învăța din ele, devenind ei

înșiși mai puțin dependenți de copiii lor, mai încrezători în capacitatea lor de a crește copii care vor reuși în viață fără a-i sufoca, fără a-i feri de orice greutate, fără a face totul în locul lor.

Bibliografie:

- Anthony, L., Anthony, B., Glanville, D., Naiman, D., Waaders, C., Shaffer, S., (2005). **The Relationship between Parenting Stress, Parenting Behaviour and Preschoolers' Social Competence and Behaviour problems in the Classroom**, *Infant and Child Development*, 14, 133-154.
- Berg, Brook, (2011). **The Effects of Parenting Styles on a Preschool Aged Child's Social Emotional Development**, [online] disponibil pe internet la adresa: <http://www2.uwstout.edu/content/lib/thesis/2011/2011bergb.pdf>
- Coconi, Angeliki, (2016). **Overprotecting Parenting Styles and Learning**, [online] disponibil pe internet la adresa: <http://everydaylife.globalpost.com/overprotective-parenting-styles-learning-2334.html>
- Lagace-Seguin, D. G., & d'Entremont, M. R. (2006, July). **The Role of Child Negative Affect in the Relations Between Parenting Styles and Play**. *Early Child Development and Care*. 461-477.
- Stănciulescu, E., (1997). **Sociologia educației familiale. Strategii educative ale familiilor contemporane**, Editura Polirom, Iași.
- Denham, S.A., (2007, March). **Dealing with Feelings: How Children Negotiate the Worlds of Emotions and Social Relationships**, *Romanian Association for Cognitive Science*. 1-48

ȘEZĂTOARE LITERARĂ – „ION CREANGĂ-MĂRȚIȘORUL LITERATURII ROMÂNE”

Prof.înv.primar Lazăr Georgeta-Mihaela
Școala Gimnazială „Episcop Dionisie Romano” , Buzău

În ziua de 1 martie 1837, în satul Humulești din ținutul Neamțului, chiar în inima Moldovei, s-a născut cel ce avea să devină *Împăratul Poveștilor* și să se numească pentru totdeauna **ION CREANGĂ**.

Unul dintre cei mai iubiți povestitori a creat un bogat și valoros tezaur de povești care au fermecat copilăria a zeci de generații. Citind poveștile lui Ion Creangă, copiii cunosc numeroase figuri din viața satului: oameni și buni și răi, și harnici și leneși, și cinstiți și necinstiți, optimiști, veseli, glumeți, dar hotărâți să lupte pentru o viață mai bună.

Petrecându-și întreaga viață printre copii, marele povestitor a cunoscut preocupările și preferințele lor și de aceea a reușit să creeze pentru ei povești care să-i atragă, dar, în același timp, să-i educe și să-i instruiască.

Unele replici au devenit memorabile, iar proverbele și zicătorile din opera sa constituie un adevărat material educativ.

CEL MAI FRUMOS MĂRȚIȘOR dăruit nouă, românilor, a devenit motivul unui proiect menit să atragă elevii la lecturarea operei celui mai iubit povestitor român, citit și recitat de toate generațiile.

În cadrul Proiectului Educațional „Un mărtișor pentru literatura română –Ion Creangă ”, am organizat împreună cu elevii **Șezătoarea literară „ Ion Creangă –Mărtișorul literaturii române”**. Acest eveniment a pus accent pe tradițiile populare păstrate din străbuni, căci Ion Creangă este scriitorul care valorifică, în creațiile sale, tocmai tradițiile poporului român. Poveștile lui sunt pildă pentru noi, ne dezvoltă valorile morale, ne îmbogățesc spiritual și ne înfrumusețează viața.

Scopul proiectului a fost cunoașterea, prețuirea și valorizarea operei marelui povestitor și promovarea tradițiilor românești. Sub atenta îndrumare a învățătoarei, copiii au redat prin teatru, cântece și dansuri populare românești un crâmpel din satul românesc cu tradițiile specifice , cât și din captivantul spațiu mirific al povestirii românești al inegalabilului narator Ion Creangă.

Activitatea extracurriculară e o componentă educațională valoroasă și eficientă căreia orice cadru didactic trebuie să-i acorde atenție, adoptând el, în primul rând, o atitudine creatoare, atât în modul de realizare al activității, cât și în relațiile cu elevii, asigurând astfel o atmosferă relaxantă care să permită stimularea creativă a elevilor. Diversitatea activităților extrașcolare oferite crește interesul copiilor pentru școală și pentru oferta educațională.

Trebuința de se juca, de a fi mereu în mișcare, este tocmai ceea ce ne permite să împăcăm școala cu viața. Dacă avem grijă ca obiectivele instructiv – educative să primeze, dar să fie prezentate în mod echilibrat și momentele recreative, de relaxare, atunci rezultatele vor fi întotdeauna deosebite.

În cadrul acestor activități elevii se deprind să folosească surse informaționale diverse, să întocmească colecții, să sistematizeze date, învață să învețe. Prin faptul că în asemenea activități se supun de bună voie regulilor, asumându-și responsabilități, copii se autodisciplinează

Vă prezint o parte din scenariul șezătorii literare :

CÂNTEC 1 : „La fântâna dângă vale”

Ion Creangă : Nu știu alții cum sunt, dar eu, când mă gândesc la locul nașterii mele, la casa parintească din Humulești, la stâlpul hornului unde lega mama o șfară cu motocei la capăt, de crăpau mâțele jucându-se cu ei, la prichiciul vetrei cel humuit, de care



mă țineam când începusem a merge copăcel, la cuptorul pe care mă ascundeam, când ne jucam noi, băieții, de-a mijoarca, și la alte jocuri și jucării pline de hazul și farmecul copilăresc, parcă-mi saltă și acum inima de bucurie!

Gazda 1

Poftiți de vă omeniți, cinstiți răzăși, da' să vă meargă gura și mâna pe măsură la lucru, că-i cunoscut doar: la noi la Humulești sunt gospodari tot unul și unul, care știu a învăța hora, dar și suveica, de vuieste satul de vatale în toate părțile!

Gazda 2

- | | |
|--|---|
| - Foaie verde de mohor
Coc plăcinte în cuptor
Rumenă painea pe masă
Candela arde în casă
Latră cainele la poartă
Ori pe cine îl mai poartă ?
Ieși moșnege de pe prag
Să-ntalnim pe toți cu drag . | - Ieși gazdă grăbit afară
Am venit la tine-n seară
Tu primește-ne în casă
Pune-ne de vrei la masă.
De lucrat noi vom lucra
De cântat vom tot cânta
Gospodari vom lăuda
Și pahare 'om închina . |
|--|---|

Dar să-ncepem lucrul

Și s-avem mult spor

Azi lucrează fiecare

Cu ce poate, cu ce are.

Sosirăm la șezătoare

Unde-s fete mândre tare,

Să cântăm și să muncim,

Lucrul să vi-l isprăvim.

- Tot venim din satul mare
Către Nică c-o urare
Nu mai stați flăcăi voinici
n-am venit să stăm aici
Să jucăm pentru găzdași
Pentru frați , pentru nănași
Măi flăcăi să sară foc
Joacă ,măi ,nu sta pe loc!

M-a-nvățat mama să cos

Și pe față și pe dos.

Când lucrez, mama privește,

Când fac rău, mă dojenește,

Acu-i mic și ața-i groasă,

Cine poate să mai coasă?

Dragi mi-s șezătorile,
Ca să joc, să chiuiesc,
Bine să mă-nveselesc!
Cine e mai bun la gură,
Să ne zic-o strigătură!

Dans popular : Horă

1.Văd c-aveți mândre costume

Și cred că știți datini străbune,

Transmise chiar de la daci,

Strămoșii noștri adevărați.

Fata-i îmbrăcată-n ie
Fata-i strânsă-n betelie
La mijloc cu cingătoare
Și obraji ca o floare
Băieții au toți ițari
Cușme uite-așa de mari.

2.Portul meu cel românesc

E ușor ca să-l ghicești

Cântec : Hai măi dor, măi dor

Sceneta : Soacra cu trei nurori

Ion Creangă : „Hai mai bine despre copilărie să povestim , căci ea singură este veselă și nevinovată . Câte nu ne veneau în cap și câte nu făceam cu vârful și îndesat, mi-aduc aminte, de parcă acum mi se întâmplă . ”

Scenetă : Pupază din tei,

Cântec Pupază din tei

Ion Creangă:

„Stau câteodată și-mi aduc aminte ce vremi și ce oameni mai erau în părțile noastre pe când începusem și eu, drăgăliță-Doamne, a mă ridica băiețaș la casa părinților mei, în satul Humulești, din târg drept peste apa Neamțului; sat mare și vesel, împărțit în trei părți, care se țin tot de una: Vatra satului, Delenii și Bejenii.”

Scenetă- Calul Balan

Cântec : La omul care mi-i drag

Sceneta : Prostia omeneasca

Cântec : La oglinda

Sceneta : Fata babei si fata mosului

Cântec Mi-o zis mama ca mi-o da

Ion Creangă :

Vorba multa , saracia omului ! Hai mai bine sa cantam, sa ne veselim, ca cine e bun si vesel place si lui Dumnezeu !

La sfarsit de sezatoare

Sa facem o hora mare!

Cum era firesc, șezătoarea s-a încheiat prin răsplătirea elevilor cu bucate tradiționale, colaci, plăcinte, mere, ca-n poveștile lui Creangă, întărind ideea proiectului că moștenirea trecutului nu a fost dată uitării și că prin astfel de evenimente culturale și educaționale elevii noștri vor deveni păstrătorii tradițiilor străbune.



„Metode didactice utilizate pentru abordarea tehnicilor software care permit simularea în electronică”

1.1. Motivația cercetării

Cercetarea a pornit de la importanța studierii software educaționale în electronică, am considerat că studierea cu elevii va reprezenta o oportunitate pentru ca elevii să își formeze mai ușor unele competențe specifice electronicii, prevăzute în programele școlare.

1.2. Obiectivele cercetării

Obiectivul general al cercetării îl constituie studierea modului în care elevii își formează competențe specifice electronicii și dobândesc cunoștințe de bună calitate prin studierea directă și indirectă.

Obiectivele specifice ale cercetării pentru profesor sunt următoarele:

- 1) analiza surselor bibliografice, psihologice și pedagogice;
- 2) identificarea cunoștințelor elevilor referitoare la dispozitivele electronicii;
- 3) proiectarea unor activități de învățare în care elevii își formează competențe specifice electronicii și dobândesc cunoștințe de bună calitate prin studierea directă și indirectă a software educaționale;
- 4) proiectarea unor lucrări de laborator;
- 5) experimentarea unor activități de învățare în care elevii își formează competențe specifice electronicii;
- 6) identificarea strategiilor și a mijloacelor prin care îi putem determina pe elevi să își formeze competențe și să dobândească cunoștințe de bună calitate și temeinice;
- 7) înregistrarea și compararea rezultatelor obținute de elevii din clasa experimentală în toate activitățile de învățare;
- 8) monitorizarea procesului de învățare realizat de către elevii din clasa experimentală în toate activitățile de învățare;
- 9) asigurarea evaluării formative realizate de către elevii din clasa experimentală;
- 10) utilizarea unor metode și tehnici adecvate de determinare obiectivă a nivelului de pregătire a elevilor din clasa experimentală, adecvarea sau elaborarea altora noi;
- 11) analizarea relației dintre rezultatele școlare și activitățile de învățare în care au fost implicați elevii din clasa experimentală prin interpretarea calitativă și cantitativă a rezultatelor elevilor la testele administrate;

12) analizarea climatului educațional, a climatului interpersonal, a comunicării interpersonale, a inteligenței interpersonale, a motivației și a satisfacției în activitatea didactică, a factorilor care stimulează sau frânează învățarea;

13) sintetizarea rezultatelor cercetării, elaborarea concluziilor.

Obiectivele generale ale cercetării pentru elevi sunt următoarele:

1) elevii să își transforme conștient, sistematic și activ structura cognitivă, prin angajarea în activități de învățare bazate pe strategii didactice în care le este stimulată motivația, le sunt satisfăcute nevoile și își pot atinge scopurile prin construirea cunoștințelor necesare pentru schimbarea stării actuale în starea dorită;

2) elevii să se implice în mod conștient în formarea propriilor competențe și în autoevaluarea lor;

3) elevii să își asume o parte din responsabilitatea pentru propria lor formare și pentru autoevaluare.

1.3. Coordonatele majore ale cercetării

- **Locul de desfășurare a cercetărilor.** Cercetarea a fost realizată la Colegiul Tehnic "Alesandru Papiu Ilarian", Zalău din localitatea Zalău, județul Sălaj. În cercetare am fost implicată în calitate de profesor, având la dispoziție o clasă experimentală care participata la orelor de modul V CDL (domeniu electronică - automatizări) .

- **Perioada de cercetare.** Cercetarea a fost realizată în anul școlar 2021-2022.

- **Eșantionul de subiecți.** Clasa experimentală a fost formată din 4 fete și 25 băieți din clasa a XI-a H de la Colegiul Tehnic "Alesandru Papiu Ilarian", Zalău.

- **Eșantion de conținut.** În cadrul activității experimentale, am abordat cu elevii mai multe elemente de conținut referitoare la: dispozitive electronice, software educationale, placute bread-board, cablaje imprimare

1.4. Sistemul metodologic al cercetării

Cercetarea întreprinsă a avut caracterul unui experiment de instruire în cadrul căruia s-a desfășurat o activitate formativă cu elevii, cu valoare aplicativă imediată și caracter ameliorativ. Sistemul metodologic utilizat în cadrul acestei cercetări a inclus: metoda autoobservației, metoda observației sistematice, experimentul pedagogic – ca principală metodă de investigare, metoda analizei portofoliilor/a produselor activității subiecților educației, metoda cercetării documentelor curriculare și a altor documente școlare, metoda convorbirilor individuale și colective, metoda testelor și a altor probe de evaluare scrisă, metoda studiului de caz, metode logice de prelucrare și interpretare a datelor, metode

matematice (statistice) de prelucrare și de interpretare a datelor, metode de prezentare a rezultatelor.

1.5. Cercetarea în etapa constatativă

1.5.1. Obiectivele cercetării în etapa constatativă

Au fost următoarele:

1) Alcătuirea eșantionului de conținut, respectiv selectarea elementelor de conținut care au constituit obiectul cercetării;

2) Identificarea cunoștințelor anterioare ale elevilor despre software educaționale prin chestionare orală;

3) Stabilirea nivelului de competență al elevilor la anumite competențe specifice electronicii;

4) Utilizarea unor metode și tehnici adecvate de determinare obiectivă a nivelului de pregătire a elevilor, adecvarea sau elaborarea altora noi.

Pentru a face o comparație între activitatea de învățare practică în laborator, de a construi un circuit electronic cu ajutorul cablajelor imprimate, a plăcuțelor bread-board și a softurilor de simulare care vor fi studiate pe parcursul experimentului formativ și a stabili avantajele și dezavantajele fiecărui mijloc didactic.

Am constatat că unii elevii nu cunosc suficient terminologia specifică (softwarer de simulare), și au întâmpinat dificultăți în elaborarea reprezentării grafice a circuitului electronic.

1.6. Cercetarea în etapa experimentului formativ

1.6.1. Obiectivele cercetării în etapa experimentului formativ

Au fost următoarele:

1) analiza surselor bibliografice;

2) identificarea strategiilor și a mijloacelor prin care îi putem determina pe elevii să își formeze competențe și să dobândească cunoștințe de bună calitate și temeinice;

4) proiectarea unor activități de învățare în care elevii își formează competențe specifice electronicii și dobândesc cunoștințe de bună calitate prin studierea directă și indirectă;

5) proiectarea unor lucrări de laborator ;

6) experimentarea unor activități de învățare în care elevii își formează competențe specifice electronicii;

7) monitorizarea procesului de învățare realizat de către elevii din clasa experimentală în toate activitățile de învățare;

8) înregistrarea și compararea rezultatelor obținute de elevii din clasa experimentală în toate activitățile de învățare;

9) asigurarea evaluării formative realizată de către elevii din clasa experimentală;

10) utilizarea unor metode și tehnici adecvate de determinare obiectivă a nivelului de pregătire a elevilor din clasa experimentală, adecvarea sau elaborarea altora noi;

11) analizarea climatului educațional, a climatului interpersonal, a comunicării interpersonale, a inteligenței interpersonale, a motivației și a satisfacției în activitatea didactică, a factorilor care stimulează sau frânează învățarea.

1.6.2. Lucrarea practica

Clasa a lucrat in grupe de câte 4 elevi și au primit ca sarcina să realizeze o lucrare de laborator în trei moduri de aplicații: a cablajelor imprimate, a placuțelor bred-board și a softurilor de simulare.

1.6.2.1.Circuit imprimat, prin acesta se înțelege, ansamblul suport izolant, conductoarele imprimate și componente fixate definitiv pe suport.

Tehnica cablajelor imprimate se dezvoltă după ce în 1943, Eisler, în Anglia, brevetează primul procedeu de fabricare a cablajelor imprimate aplicabil în practică, prin corodarea chimică a unei folii de cupru lipită pe suport izolant.

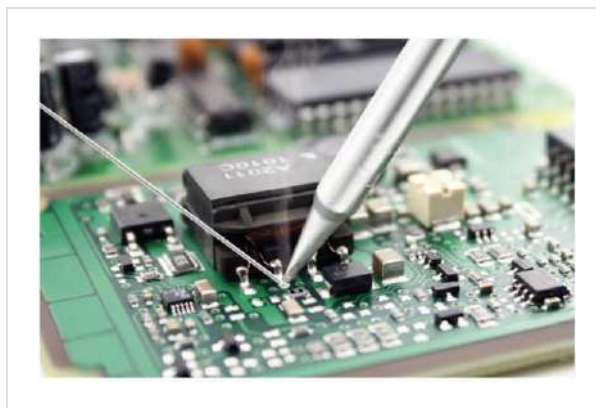
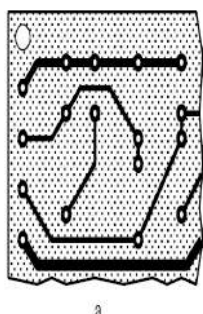

– cablaj imprimat pentru montaje electronice;

Tehnologii de fabricare a cablajelor imprimate

- prelucrările mecanice generale: tăierea plăcilor la formele și dimensiunile necesare, executarea decupărilor
- imprimarea imaginii (desenului) cablajului imprimat
- prelucrări mecanice și/sau chimice care depind de tehnologia utilizată
- inscripționări cu vopsea pentru identificarea componentelor
- controlul final de calitate

- corodarea mecanică se face prin frezare
- corodarea chimică

Lipirea manuală este, practic, o operațiune destul de simplă – cel puțin la prima vedere. Este adevărat faptul că, după un instructaj scurt, chiar și persoanele care nu au mai ținut în mână un ciocan de lipit înainte, pot face îmbinări corecte. Se știe că, de multe ori, a obține o lipitură corectă, care să fie și plăcută din punct de vedere estetic, înseamnă, aproape, a crea o operă de artă.

Piese deteriorate din cauza temperaturilor ridicate sau rosturi supraîncinse greșit, durata de viață redusă a vârfurilor și a instrumentelor de lipit, împrăștierea incorectă a materialului. Câteva dintre cele mai dese dificultăți apărute privind procesul de lipire manuală.

1.6.2.2. Breadboard-ul se folosește pentru realizarea extrem de rapidă a montajelor fără a fi nevoie de un letcon sau pistol de lipit.

Piesele se introduc în gaurile din placă iar legăturile între pini se realizează cu fire tip tata-tata sau mama-tata.

La mijloc se pot introduce circuite integrate sau module cu două rânduri de pini, fiecare pin putând fi rapid conectat altundeva prin cele 4 gauri așezate perpendicular pe circuit.

În laterale sunt câte două magistrale cu legături orizontale care în mod normal se folosesc pentru alimentare. Această placă are câte două magistrale independente pe fiecare parte (4 în total).

Placa de lucru pentru realizarea circuitului electronic

Setările plăcii de lucru

Placa de lucru oferă suport tehnic pentru profesori iar elevilor le expune procesul de lucru, arătându-le în 3D cum arată circuitul electronic când este gata.

1.7.3. Simularea cu softul Multisim

Simulare cu ajutorul calculatorului

- **Activitatea se va desfășura în laboratorul de electronică sau de informatică, astfel încât fiecare echipă să aibă acces la un calculator.**
- **Resurse:** Calculator, program de simulare **Multisim**.
- **Organizare:** Elevii vor lucra organizați pe echipe.
- **Timp alocat:** 1 oră
- **Evaluare / Autoevaluare:**

Stabilizatorul de tensiune

Resurse: Calculator, [program de simulare Multisim](#).

14.8. Cercetarea în etapa postexperimentală

1.8.1. Obiectivele cercetării în etapa postexperimentală

Obiectivele cercetării în etapa postexperimentală au fost următoarele:

- identificarea cunoștințelor software educaționale, acumulate în urma implicării clasei experimentale în situațiile de învățare concrete;
- testarea cunoștințelor elevilor pentru a verifica progresul realizat pe parcursul experimentului didactic;
- compararea, analizarea și interpretarea rezultatelor elevilor de la testul inițial cu cele de la testul final;
- verificarea ipotezei cercetării.

1.8.2. Aplicarea experimentului

Realizarea practica a montajelor

Dupa ce montajul a fost testat pe breadboard, pentru a putea fi folosit practic, este nevoie de transpunerea lui pe un suport permanent unde componentele sunt cositorite. Montajele realizate pe breadboard nu rezista vibratiilor mecanice iar in timp firele se pot oxida ducând la intreruperea conexiunilor.

Cei mai tari dintre electroniști știu exact ce fac atunci când proiectează un circuit: construiesc PCBul (Circuit Imprimat), lipesc piesele, alimentează cu curent electric și totul funcționează perfect din prima. V-ați putea gândi că este ca și în cazul programatorilor: cei mai tari dintre ei compilează și rulează programul și totul merge ca pe roate. Pentru ceilalți (electroniști), cei ca noi - care suntem la început de drum, există posibilitatea de a face montaje temporare pentru a testa dacă ceea ce am construit are vreo șansă să funcționeze așa

cum ne-am dori. Pentru ca aceste montaje temporare să nu arate ca un amalgam de fire lipite între ele, s-au "inventat" așa zise plăcile pentru prototipizare.

De această dată am constat o implicare mai mare în studierea circuitelor electronice, fapt evidențiat prin rezultatele foarte bune obținute. Am constat totuși, că unii elevii au întâmpinat dificultăți în construcția unor circuite și nu au acordat suficientă atenție tutorialului de simulare.

Având instalate programe specializate de simulare a circuitelor electronice, cu bănci de componente vaste, elevul va fi capabil să le utilizeze pentru a edita pe calculator circuitul electronic selectat și calculat în etapele de lucru anterioare, să conecteze instrumentele de măsură virtuale și să genereze forme de unde pentru schema simulată.

Scopul acestei etape de lucru este validarea circuitului ales și calculat, dar și posibilitatea optimizării acestuia prin ajustarea valorilor numerice ale componentelor până la obținerea formei și valorilor dorite pentru datele de ieșire ale circuitului. Utilizând componente electronice reale cu valori stabilite în urma etapelor de calcul și optimizare a circuitului prin simulare, elevul va realiza practic circuitul ales.

Elevul va fi capabil să întocmească documente specifice activităților de proiectare a unui circuit electronic, care să conțină instrucțiuni de utilizare a circuitului, rapoarte despre parametrii funcționali și performanțele acestuia.

Prof.Lazar Stancuta

Agenda zilei

8 - 8.50 **Întâlnirea de dimineață**
9 - 9.50 **Activitate a comună**
„Sunetul și literele „h, H”

10 - 11.40 **Activități pe centre:**
CITIRE - Literele „h, H”
SCRIERE - Litera „h”
Arte

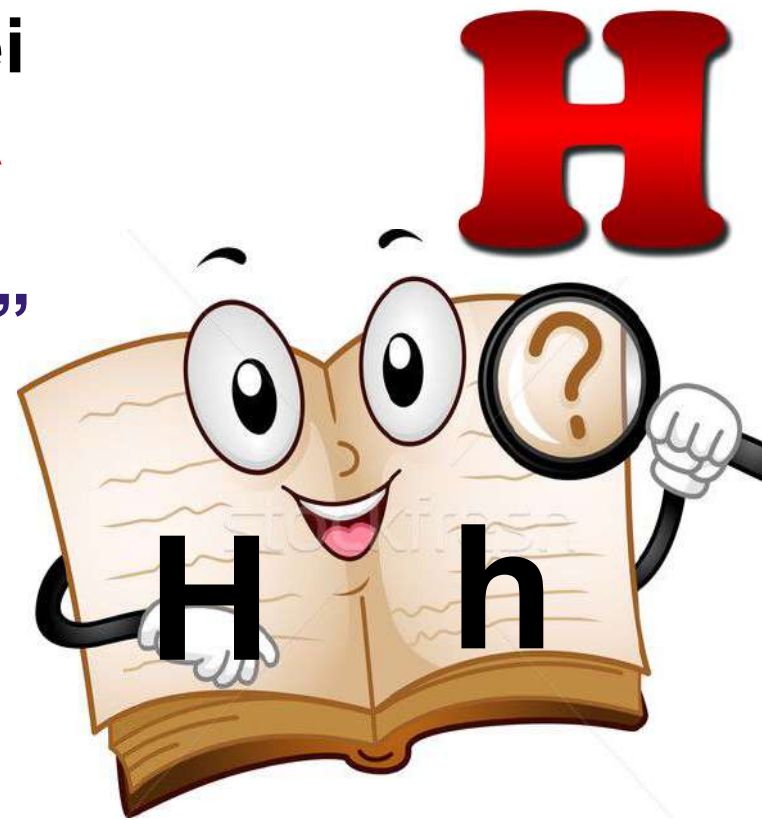

<https://www.youtube.com/watch?v=0qjM8rrN89w>

Matematică - Scăderea numerelor, ZU - U cu trecere peste ordin (consolidare)

- ex. aplicative (auxiliar)

- fișă de lucru

12 - 13 Pauza de masă

13.10 - 14 Educație fizică

14.10 - 15 Activități pe centre (continuare)

15.10- 15.50 Evaluarea zilei



MESAJUL ZILEI

BUNĂ DIMINEAȚA, STELUȚE HARNICE!

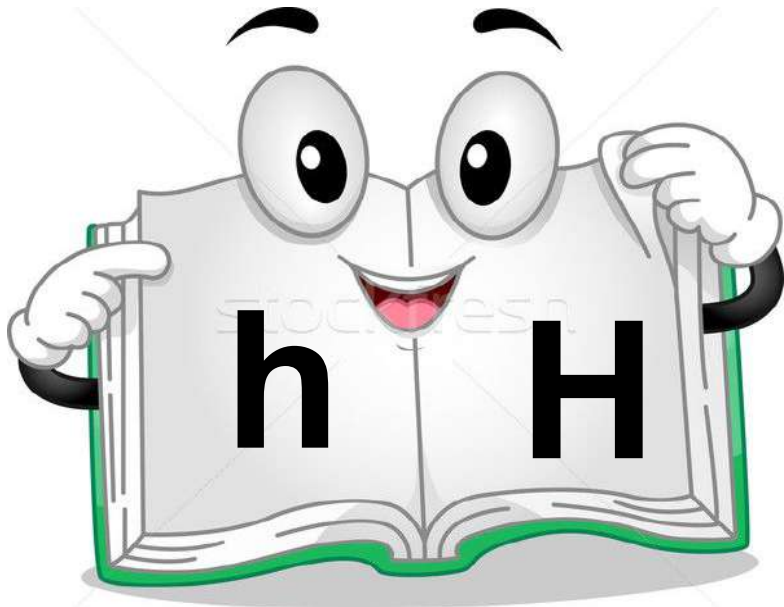

Citește textul:

Hipopotamul harnic

Hip - Hop este un hipopotam harnic și ordonat. Își pune mereu hainele în dulap. Are un hanorac, o helancă și un halat de baie.

Acum se odihnește. Stă în
hamac și bea un pahar cu apă.
Gustă și din halva.



1. Răspunde la întrebări.

Cine este Hip - Hop?

Cum este Hip - Hop?

Ce haine are?

Cum se odihnește Hip - Hop?



2. Găsește cuvinte care conțin litera „h, H”

***Desparte în silabe cuvintele.**

Care este poziția literei „h”?

3. Eu spun una, tu spui multe.



pahar, hartă, harpă, haină, hohot;

4. Înlocuiește cu „h” literele scrise cu roșu.

soră

taină

corn



dar

palat

gol

5. Rezolvă problema.

Horia are **7 pahare**, iar Hilda cu **8 mai multe**.

Câte pahare au cei doi copii în total?



h H

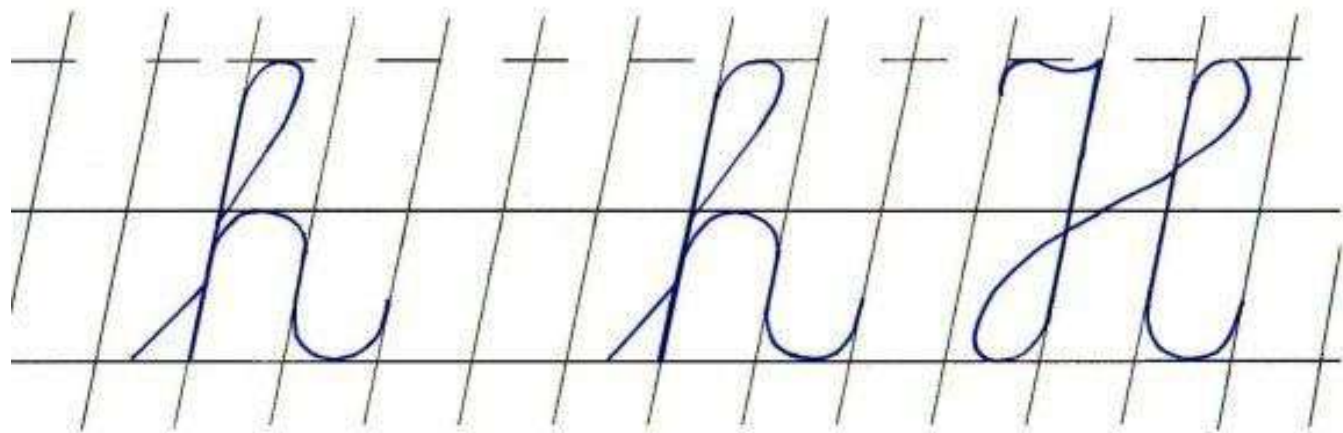

Activitate de completare prin joc: **Desenare** după indicații

<https://www.youtube.com/watch?v=LtPBzC20zHM>

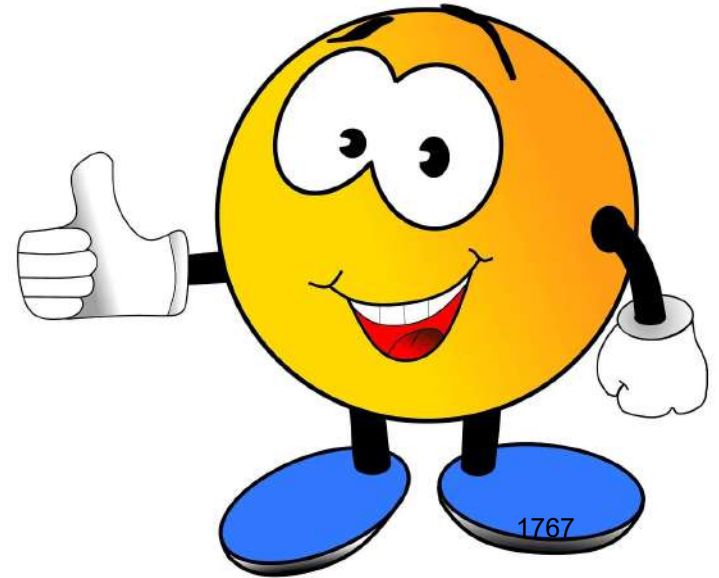

Viitorul școlii sau/și școala viitorului

**Prof. Lăzăroiu Mariana Victorița
GPN Gherăseni, Buzău**

În viitor, aspecte precum rolul profesorului, organizarea predării și a evaluării, aspectul spațiilor de învățământ și motivația elevilor vor suferi schimbări majore, schimbări care, însă sunt necesare pentru a evolua și pentru a îmbunătăți influența școlii în formarea elevului.

Cum va arăta „Școala Viitorului”? Privind spre viitor, ne întrebăm cum va arăta școala, dar nu realizăm că suntem mai aproape de aceasta decât credem.

O inițiativă a școlii viitorului se referă la învățământul și educația elevilor și ar trebui să urmărească nu numai creșterea performanței școlare, ci și educația elevilor pe relații de colaborare și pe îmbunătățirea mediului de învățare și de predare. Pentru atingerea acestui obiectiv, copiii și tinerii trebuie să fie implicați activ, integrând ceea ce li se predă cu propria lor experiență de viață. Datorită strategiilor cooperative toți elevii învață să asculte activ, să fie toleranți, să ia decizii și să-și asume responsabilități în cadrul grupului. Învățarea în grupuri mici, activă și colaborativă, asigură o reală interacțiune și intercomunicare, o redistribuire corectă de recompense sociale (apreciere, considerare, respect), o distribuție eficientă a sarcinilor de lucru, un simț al disponibilității și al artei solicitării sau acordării ajutorului, mult sporite. Lecțiile bazate pe învățarea prin cooperare influențează în mod pozitiv formarea răspunderii individuale (elevii trebuie să comunice rezultatele în nume personal sau în numele grupului), interacțiunea directă și formarea deprinderilor interpersonale și de grup mic. De asemenea, ele creează între elevi o interdependență pozitivă (aceștia realizează că au nevoie unii de alții pentru a realiza obiectivele și sarcinile grupului, că au resurse pe care trebuie să le administreze în comun, că recompensele vor fi comune). Predarea în parteneriat s-a dovedit până acum un real succes și poate reprezenta și o metodă utilizată în școala viitorului. Aceasta presupune prezența și colaborarea a două cadre didactice în cadrul lecției propriu-zise. Unele condiții se cer a fi respectate: să se realizeze după asistență reciprocă la oră, să fie riguros planificată anterior, să se desfășoare activități compatibile și complementare, să reprezinte o unitate în concepțiile prezentate, în modul de acțiune. Asemenea lecții sporesc interesul elevilor și le captează atenția.

Dintre metodele folosite, ar trebui să se pună accentul mai mult pe strategiile tutoriale. Tutorialul se poate realiza între egali, cu inversare de roluri, sau între elevi de vârste diferite. Tutorialul între egali, numit și „De la copil la copil”, se poate realiza în cadrul școlii, dar și în afara ei, vizând programul de realizare a temelor, dar și activitățile extrașcolare. Se realizează prin formarea unei perechi compuse dintr-un copil cu cerințe educative speciale și unul normal. Aceasta trebuie făcută pe baza unor prietenii sau simpatii. Copiii care îndeplinesc rolul de tutor trebuie aleși discret, din rândul celor care au dovedit de-a lungul timpului disponibilități în a acorda sprijin celorlalți, într-un mod spontan, neimpus. Când tutorialul se face reciproc, strategia devine benefică. Elevul normal poate învăța de la cel dizabil, mai ales când acesta are un talent pentru o anumită disciplină. Schimbarea rolurilor este benefică pentru copilul dizabil, care capătă încredere în propriile forțe și în valoarea lui, dar și pentru colegul lui normal, care învață să caute în profunzime și să respecte talentul fiecărui om. Noi, dascălii, trebuie să știm că fiecare copil este

unic în felul lui, iar școala trebuie să se adapteze, pentru că școala viitorului reprezintă o școală în diversitate.

O școală numită „a viitorului” există în Philadelphia. Copiii intră în clădirea școlii prin dreptul unui detector invizibil de metale. Deschid dulapurile personale cu carduri inteligente, își lasă hainele și și iau laptopurile personale. N-au caiete de notițe și nici cărți. Pot acesa orice colț al campusului de pe terminalul personal, dotat cu conexiune wireless. În această instituție Microsoft pregătește următoarea generație de specialiști în materie de tehnologie. Cantina școlii este un elegant restaurant cu autoservire, de unde elevii, cu niște carduri speciale, își pot cumpăra trei mese pe zi. Aceleași carduri calculează numărul de calorii al fiecărui elev. În loc de tabla clasică profesorii folosesc un „smart board”, o tablă inteligentă. Elevii primesc extemporalele pe laptop. Dacă nu reușesc să răspundă corect, sunt redirectionați către lecțiile de recuperare. De asemenea, copiii au și orare personale online în care sunt stabilite întâlniri cu educatorii. Nu există bibliotecă, ci un centru de instruire, unde toată informația este digitală. Elevii nu parcurg materii propriu-zise, ci discută pe marginea unor probleme de viață reală. Teoria este mai puțin importantă. Totul e să știi să te descurci în viață. Nu cred că pretențiile noastre ar trebui să se ridice la nivelul celor propuse de Școala viitorului din Philadelphia. Probabil acest lucru ar putea fi posibil într-un viitor mult prea îndepărtat. Ar trebui să adoptăm politica pașilor mărunți și să evoluăm încet, dar sigur.

Rolul profesorului în școala viitorului este unul complet diferit. Specialiștii în domeniu susțin că influența profesorului asupra elevului se va schimba. Astfel, se crede că în viitor elevul se va informa singur, iar la școală se vor face teme și aplicații practice care îl vor ajuta pe elev să înțeleagă mai bine informația pe care a parcurs-o singur. De asemenea, elevul va trebui să știe să selecteze informația și să o prelucreze. Profesorul nu va mai avea rolul de a transmite cunoștințe, ci va avea rolul de a facilita procesul de învățare. De asemenea, ar putea exista formulare pentru a solicita feedback din partea elevilor cu privire la profesori.

Profesorul viitorului ar trebui să își bazeze activitatea la oră pe cunoștințele elevilor, să se muleze pe informația pe care aceștia o dețin și să creeze o oră interactivă și interesantă care să îi captiveze pe tineri. Ar trebui să știe să folosească tehnologia în scop didactic. Trebuie să fie conștient de faptul că elevii învață mai bine prin aplicații practice, astfel încât orele să se bazeze pe vizite la muzee, excursii, activități în aer liber, experimente.

Aspectul spațiilor de învățare se va schimba, facilitând un act educativ bazat pe exemple practice, experimente și vizualizare. Sălile de curs vor fi mai tehnologizate și mai moderne. Caietele și manualele vor dispărea și vor fi înlocuite cu tablete și laptopuri care ușurează învățarea, deoarece informațiile vor fi mai accesibile.

Un astfel de mediu, unul tehnologizat și modern care oferă deschidere spre inovație și care nu se va mai baza pe memorare și teste, va crește motivația și dorința elevilor de a merge la școală și de a învăța, pregătind, astfel, tineri care se vor integra mai bine în noua societate. Motivația lor va crește odată cu evoluția sistemului de învățământ și, atât timp cât se va crea un mediu plăcut și liniștitor lor, va rămâne activă.

Criteriile de evaluare ar putea fi stabilite dinainte, astfel încât să se poată aborda un sistem de autoevaluare. Testele ar deveni tot mai rare, iar importanța lor ar începe să scadă. În schimb, se va aborda un sistem de notare bazat pe munca individuală sau în echipă, notele fiind primite pe proiecte sau eseuri, elevii fiind, astfel, stimulați să caute și să selecteze singuri informațiile.

În opinia mea, școala viitorului va fi cu totul diferită de cea actuală. Modul de învățare, atribuțiile profesorilor, sistemul de notare și mediul de învățare vor fi schimbate și modernizate. Se va pune accentul pe învățarea individuală și practică.

Tehnologia este factorul principal care va susține procesul de învățare, dar, în aceste condiții, consider că interacțiunea dintre profesor și elev va fi mai importantă ca niciodată.

După cum poate constata oricine, eu cred că școala viitorului va fi tehnologizată și digitalizată complet. Toate lucrurile vor fi mecanisme controlate electronic, inclusiv ușile și alte obiecte care, în prezent, nu funcționează cu ajutorul unor mecanisme care să le facă să funcționeze fără ca omul să le atingă.

Pentru a fi eficientă, școala trebuie să fie un loc prielnic de învățare, iar acest aspect ține nu numai de profesori, cât și de fiecare elev în parte. Dacă în trecut, generația bunicilor și a părinților noștri era mai respectuoasă cu profesorii și mai dornică să învețe, tinerii din zilele noastre sînt mai plictisiți la ore, preferînd să învețe și să se informeze de pe internet, mai degrabă decît din cărți... Școala se va schimba și e necesar acest lucru, sper că va fi în bine, chiar și cei mai slabi să facă eforturi suplimentare pentru a învăța. Nu trebuie tolerată și încurajată mediocritatea. Toți trebuie să facem tot ce depinde de noi, pentru a excela într-un domeniu. Școala viitorului din mintea fiecărui elev poate părea de domeniul SF, dar dacă tot sînt nevoiți să petreacă minimum 12 ani din viață la școală, atunci ea are nevoie de digitalizare complete. Cu avantajul pe care îl oferă noile tehnologii și mai ales Inteligența Artificială în plină dezvoltare, este de dorit ca sistemul nostru de învățămînt să țină pasul cu aceste schimbări, care trebuie implementate în procesul curent de învățare. Tabletele și telefoanele trebuie să devină instrumente obișnuite la clasă, permițînd o varietate de resurse educaționale care ar face posibil învățămîntul interactiv și personalizat pentru fiecare elev

Este important ca tinerii să aibă o destinație sigură, dar să fie agnostici în ceea ce privește calea de urmat. Iar alegerea unei căi optime ține, până la urmă, de competențe, alături de experiențele și rezultatele școlare. Scopul, până la urmă, este să-I ajutăm pe elevi să găsească un loc, un domeniu, în care să se poată dezvolta. Școala românească trebuie să fie locul în care talentul, aptitudinile și inovația să se afle în prim-plan.

Elevii de astăzi se vor lovi de o realitate compet diferită în următorii ani, atunci când vor ajunge să își aleagă o meserie.

Potrivit experților, printre joburile cu mare căutare în viitor se află cele de analiști de date și dezvoltatori software, operatori de mașini și roboți, angajați specializați în suport în domeniile tehnologice, specialiști big data, experți în digital transformations, profesioniști în digital sales și marketing online, innovation creators.

La mare căutare se vor afla și angajații care lucrează în domenii specifice, precum sănătatea, prestările de servicii către populație, vânzări online/offline și marketingul digital.

Dincolo de meseriile oarecum tehnice, economia românească va avea nevoie, peste 10 ani, de tot mai mulți oameni capabili să practice meserii creative, de la cele care vizează dezvoltarea de noi servicii dedicate populației (turism, alimentație publică etc.) la joburi din domeniul cultural, activități recreative și sport.

Procesul de educație trebuie să își schimbe caracterul, de la informativ la formativ. Numai așa vom transforma anii de școală în ani de învățare. Atractivitatea metodelor folosite de către școli în organizarea programelor educaționale (materii integrate, proiecte multiculturale digitalizate etc.), focusul pe descoperirea și exploatarea aptitudinilor elevilor, inclusiv prin programe de

mentorat sau internship, programele de monitorizare a performanței individuale școlare vor fi decisive în dezvoltarea unei generații capabile să construiască o societate performantă și o economie în creștere.

În concluzie, școala viitorului trebuie să țină cont atât de țelurile profesorilor, de obiectivele programelor, dar și de preferințele și necesitățile elevilor, fără a face abstracție de nevoile de ordin tehnic, financiar, material. Învățarea devine mult mai interesantă atunci când copiii sunt stimulați să analizeze anumite probleme și să tragă singuri concluzii de pe urma acestui proces. Gândirea critică este esențială în educație, iar jocurile distractive îi ajută pe elevi să-și exerseze această abilitate importantă.

Evoluția României în viitor, chiar bunăstarea noastră a tuturor depinde de modul în care ne vom pregăti copiii, de cum le vom exploata potențialul, de cum vom ajuta sistemul de educație, prin facilități fiscale (scutiri de taxe pentru investiții educaționale, sponsorizări, proiecte educaționale și de business etc.). Avem nevoie de o schimbare fundamentală de paradigmă, în care rolul școlii să fie acela de a urma valorizarea potențialului copilului, nu de a-l standardiza și cuantifica în niste limite arbitrare.

Bibliografie:

1. Emil Păun. *Școala viitorului sau viitorul școlii*. Perspective asupra educației postpandemice. Iași. Editura Polirom. 2022
2. Maxwell, J. *Totul despre lideri, atitudine, echipa, relatii*. Editura Amaltea, Bucuresti, 2005
3. Tichy, N. *Liderul sau Arta de a conduce*. Editura Teora, Bucuresti, 2000

Activitățile de tip outdoor în învățământul preșcolar

Leampăr Alexandra –Oana, Școala Gimnazială Vânători-Structura Grădinița Petrești

Educația *outdoor* este o formă de educație care se bazează pe învățarea în aer liber. Realizând o sinteză a lucrărilor și studiilor de specialitate, și experimentând totodată și în cadrul Grădiniței noastre prin intermediul unui proiect, am identificat câteva caracteristici cheie ale acestui tip de educație.

Oferă posibilitatea contactului direct cu natura în același timp fiind și o modalitate extrem de benefică pentru schimbarea atitudinilor și comportamentelor față de mediu;

- reprezintă o puternică sursă de experiențe de învățare – în cadrul unui mediu relaxant, liber, procesul de educare devine puternic și de natură să schimbe comportamente sociale;
- facilitează procesul de învățare al elevilor care întâmpină dificultăți în acest sens – unii elevi care au un nivel scăzut de performanță școlară pot deveni mai motivați;
- dezvoltă spiritul de echipă;
- oferă nenumărate beneficii fizice, emoționale, mentale ce asigură bunăstarea elevului.

Există o serie de programe de educație outdoor care pot fi utile: programe axate pe sănătate și pe educație fizică, pe știința mediului, etc. Spre exemplu un program de educație outdoor axat pe educație fizică și sport ar putea duce la scăderea numărului de elevi cu obezitate (programul ar include exerciții fizice, plimbări în aer liber, discuții cu elevi, specialiști, organizarea și desfășurarea unor activități practic-gospodărești – stabilirea unor meniuri sănătoase, etc.).

Un program de educație outdoor axat pe știința mediului va avea ca efect informarea elevilor cu privire la problemele de mediu din comunitatea lor, conștientizarea cu privire la impactul pe care acțiunile lor le au asupra mediului (se pot organiza diferite activități relevante în abordarea problemei identificate în funcție de creativitatea cadrului didactic).

Un aspect important al educației outdoor este acela că poate contribui la creșterea nivelului de bunăstare al copilului. Pe lângă nevoile de bază ale unei persoane, există și o serie de nevoi la care educația outdoor poate răspunde și anume: nevoia de a fi respectat, de a fi inclus social, de a fi activ și responsabil, de a se simți în siguranță.

Toate nevoile precizate mai sus își au rolul și locul lor în dezvoltarea personală a copilului, dar aș situa pe prim plan nevoia de a fi inclus social – poate cea mai importantă caracteristică a educației outdoor, ea fiind o modalitate de succes, de a depăși unele dificultăți ale copilului (psihice, fizice, sociale, emoționale), copilul să fie inclus social, să simtă că aparține unei comunități. Mediul din interiorul celor 4 pereți ai clasei este mai degrabă unul competitiv, în timp ce, acel din afara clasei este unul care permite copiilor să se exprime, să relaționeze cu ceilalți, să colaboreze.

Dintre formele de educație formală, informală și non-formală, educația outdoor se pliază cel mai bine cu cea non-formală, întrucât ca și aceasta, educația outdoor se bazează foarte mult pe participarea activă și oferă utilitate practică imediată cunoștințelor învățate.

Atât educația non-formală cât și educația outdoor pot fi integrate cu succes în educația formală cu scopul de a maximiza efectele procesului de învățământ.

În învățământul preșcolar, adevărata muncă a educatoarei este în spatele documentului curricular. Nimic nu poate fi mai provocator din punct de vedere profesional decât a te întrece cu programa de studiu utilizată la grupă, găsindu-i noi înțelesuri, abordări, strategii de aplicare, etc.

Voi enumera câteva exemple practice de activități care se pot desfășura în aer liber:

Domeniul Limbă și Comunicare (DLC)

- punerea în scenă a unei povești (Scufița Roșie sau Capra cu trei iezi), după ce în prealabil a fost citită. Se poate solicita preșcolarilor să schimbe firul povești (pentru a evita haosul și dezorganizarea, copiii sunt anunțați cu o zi înainte);
- începerea unei povești alegând un obiect din natură (un copac, o floare, etc.) – Poveștile copacilor: așezați grupuri mai mici de copii lângă un copac. Ce sunete se aud? De unde vin? Dacă copacul ar vorbi, ce poveste ar spune?

Există o varietate de activități ce pot fi derulate în aer liber în cadrul cărora copiii își pot dezvolta imaginația, creativitatea, limbajul și exprimarea.

Domeniul Științe (DȘ)

Activități matematice:

- adunați o grămadă de pietre din care educatorul și fiecare copil își vor alege câte una, comparându-le (cine are piatra cea mai mare/mică);
- să adune cât mai multe frunze, să le sorteze după culoare, formă, mărime;

Cunoașterea mediului se pliază cu activitățile ecologice. Totul pornește de la deprinderile simple: hârtiile, ambalajele nu se aruncă la întâmplare ci se depozitează ordonat în containere speciale. Spațiile verzi cu flori și copaci trebuie curățate, puneți accent pe condițiile optime de dezvoltare a unei plante;

Domeniul Estetic și Creativ (DEC)

Educația plastică oferă posibilitatea manifestării depline a creativității și sensibilității copilului. Desenele, colajele, afișele cu mesaj ecologic constituie o îmbinare a esteticului cu informația științifică. Prin aceste activități, capătă valoare artistică unele obiecte realizate din materiale refolosibile.

Educație muzicală

- organizați concursuri muzicale în aer liber sau mergeți cu copiii la un concert, în acest fel se pot descoperi elevi cu talent care pot urma o carieră în acest domeniu.

Domeniul Om și Societate (DOS)

- creați un spațiu de reflecție în aer liber, lansați discuții despre frumusețe utilizând elemente din natură: o frunză, o floare etc.;
- identificați o faptă bună făcută de un copil, încurajați-i să discute despre ea – de ce e important să faci bine celor din jurul nostru?

Domeniul Psihomotric(DPM)

- există o varietate de activități sportive, diferite exerciții, toate acestea contribuind la dezvoltarea fizică și psihică a copilului într-un mod armonios. Acest domeniu se pliază cel mai bine cu acest concept de educație outdoor. Unde altundeva poți desfășura activitatea de educație fizică mai frumos decât în aer liber.

Ar trebui să se considere educația outdoor ca parte semnificativă în sistemul de învățământ, ca un întreg șir de oportunități de învățare.

Bibliografie:

- Ionescu Miron, Radu Ioan, 2001, Didactica modernă, Editura Dacia, Cluj Napoca;
- Răileanu Daniela, Grama Filofteia, 2010, Aplicațiile noului curriculum pentru învățământul preșcolar, Editura DPH, București;
- Glava Adina, Glava Cătălin, 2002, Introducere în pedagogia preșcolară, Editura Dacia, Cluj Napoca.

Metoda FLIPPED CLASSROOM în procesul de predare-învățare –evaluare a noțiunilor de chimie

Paula Leancă- Profesor de chimie, Liceul Tehnologic "Vasile Sav" Roman, jud. Neamț

Folosirea calculatorului în procesul de învățământ se dovedește a fi o necesitate în condițiile dezvoltării în ritm accelerat a tehnologiei informației. Pentru noile generații de elevi a devenit o cerință conceptul de asistare a procesului de învățământ cu calculatorul, în condițiile avalanșei de informații multimedia. Numită și «*inovația tehnologică cea mai importantă a pedagogiei moderne*», instruirea asistată de calculator – IAC – contribuie la eficiența instruirii și este un rezultat al introducerii treptate a informatizării în învățământ.

În cadrul proiectului de mobilitate în scopuri de învățare "LEARNING OUTCOMES VALIDATION according to ECVET" am susținut pe platforma moodle o lecție utilizând metoda "Flipped classroom".

Termenul " Flipped classroom " a fost popularizat de către profesori Bergmann și Samms la Woodland Park High School, Colorado, în 2007 , caz în care au adoptat o strategie inversând calendarul de teme pentru acasă și prelegeri. Prelegerile video au fost oferite studenților înainte de clasă și apoi exerciții (temele) s-au făcut în clasă sub supraveghere. În modelul tradițional centrat pe profesor, profesorul este sursa principală de informații. Prin contrast, modelul " Flipped classroom " reprezintă o abordare a instruirii centrată pe elev, timpul din clasă este dedicat subiectelor care explorează mai în profunzime și creează oportunități de învățare bogate. Ca urmare, elevii sunt în mod activ implicați în predarea-învățarea și evaluarea cunoștințelor. Pentru reușita proiectării unei lecții este necesară respectarea unor etape, cum ar fi: transmiterea materialelor înainte de lecție, desfășurarea activităților în sala de clasă și alte activități după lecție. Profesorul vine în întâmpinarea nevoilor elevilor și apelează la noua tehnologie, smartphone, tabletă, laptop, pentru a propune o abordare creativă a materiei de studiat. În acest context profesorul nu mai este transmițătorul de informații, ci un bun moderator și ghid al elevilor, un manager al clasei, un adevărat mentor. Acest model se bazează pe teoria învățării cognitive și a constructivismului. În cazul elevilor trebuie să aibă un cont G-mail pentru o comunicare facilă cu profesorul (spre exemplu pentru Google Classroom), să cunoască și să folosească motorul de căutare Google Chrome. Elevii vizionează materialele acasă (Power Point, You Tube, texte, etc), iar la școală discută, colaborează în echipe sau perechi, rezolvă aplicațiile practice sau alocă timp pentru realizarea unui proiect. În situațiile în care elevii rămân în urmă pot relua conținuturile oricând online. Spre deosebire de lecția tradițională, timpul alocat elevilor acasă pentru studiu este mai scurt.

Metoda „*Flipped classroom*” poate fi utilizată cu succes atunci când noțiunile din lecție sunt accesibile elevilor. Am realizat o astfel de lecție la clasa a XI-a , filiera tehnologică, profilul tehnic, cu titlul "Compuși halogenați". În pregătirea lecției elevii au recapitulat noțiunile studiate în clasa a Xa privind hidrocarburile alifatic saturate și nesaturate și hidrocarburile aromatice. Pe platformă elevii au avut lecția nouă de parcurs individual, acasă , pe baza noțiunilor recapitulate din clasa aXa cu ajutorul aplicațiilor din pagina cursului .

După familiarizarea cu noile noțiuni, cu terminologia specifică denumirii compușilor halogenați ,clasificarea lor și obținerea din hidrocarburi prin reacții de substituție și adiția studiate în clasa aXa, elevii au rezolvat aplicații sub formă de întrebări-test, care au permis elevilor să treacă la următoarea etapă a lecției numai după ce au dat răspunsul corect . La discutarea lecției în sala de clasă am avut ocazia să constat cât de bine și-au însușit elevii cunoștințele noi , am explicat ceea ce nu au înțeles; și să le-am propus să aplice noile noțiuni în testul înserat pe parcursul lecției. La finalul activității calculatorul afișează elevilor punctajul/nota obținută în urma rezolvării testului.

Pașii parcurși în lecția "Compuși halogenați" prin metoda „*Flipped classroom*” se regăsesc în printscreenurile de mai jos.

Chimie Organica - Chimia si Viata - Prof. Paula Leanca

Compuși halogenați

Definiție, formula generală

Utilizați formularul de mai jos pentru a genera un număr de teste de lucru sau pentru a genera un număr de teste de lucru pentru un număr de teste de lucru.

Compuși halogenați

Compuși halogenați

Compuși halogenați

Chimie Organica - Chimia si Viata - Prof. Paula Leanca

Compuși halogenați

Compuși halogenați

Compuși halogenați

Compuși halogenați

Chimie Organica - Chimia si Viata - Prof. Paula Leanca

Compuși halogenați

Compuși halogenați

Compuși halogenați

Compuși halogenați

Chimie Organica - Chimia si Viata - Prof. Paula Leanca

Compuși halogenați

Compuși halogenați

Compuși halogenați

Compuși halogenați

Chimie Organica - Chimia si Viata - Prof. Paula Leanca

Compuși halogenați

Nomenclatură

Compuși halogenați

Compuși halogenați

Chimie Organica - Chimia si Viata - Prof. Paula Leanca

Compuși halogenați

Nr. crt.	Formula	Detalierea
1	CF ₄ , CF ₂	
2	CF ₃ -CF ₂ -CF ₃	
3	CF ₃ -C(CF ₃)-CF ₃	
4	CF ₃ -CF ₂ -CF ₂ -CF ₃	
5	CF ₃ -C(CF ₃)-CF ₂ -CF ₃	

3.3. 10000 bari

Chimie Organica - Chimia si Viata - Prof. Paula Leanca

Compuși halogenați

Compuși halogenați

Formula	Stare la temperatura	Stare la temperatura	Stare la temperatura
CF ₄	gaz	CF ₂ Cl ₂	lichid
CF ₃ Cl	lichid	CF ₂ Br ₂	lichid
CF ₃ Br	lichid	CF ₃ I	lichid
CF ₂ BrCl	lichid	CF ₃ Br	lichid
CF ₂ Br ₂	lichid	CF ₃ I	lichid
CF ₃ Br	lichid	CF ₃ I	lichid
CF ₃ I	lichid	CF ₃ I	lichid

Chimie Organica - Chimia si Viata - Prof. Paula Leanca

Compuși halogenați

Compuși halogenați

Compuși halogenați

Chimie Organica - Chimia si Viata - Prof. Paula Leanca

Compuși halogenați

Compuși halogenați

reacția de dehidrohalogenare

CH3-CH2-CH2-Cl \xrightarrow{KOH} CH2=CH-CH3 + HCl

Chimie Organica - Chimia si Viata - Prof. Paula Leanca

Compuși halogenați

Compuși halogenați

eliminarea HCl din 2-clorobutan

CH3-CH2-CH2-CH2-Cl \xrightarrow{KOH} CH3-CH=CH-CH3 + HCl

După lecție se pot aplica următoarele metode: chestionare, Think/ Pair/ Share, brainstorming, prezentări PPT ale elevilor și discuții, investigația, rezolvarea de probleme. Exemple de aplicații actuale, online, utile în desfășurarea lecțiilor flipped: <https://kahoot.com/>, <https://www.canva.com/>, <https://www.genial.ly/>, <https://www.powtoon.com>, <https://www.storyjumper.com>.

Avantajele metodei “Flipped Classroom”:

- elevii nu mai sunt nevoiți să învețe cu aceeași rapiditate;
- elevii pot să repete părți ale prezentării pe care nu le-au înțeles cu ușurință de prima dată;
- elevii pot pregăti întrebări pentru profesori care le vor răspunde în următoarea lecție;
- predarea gravitează în jurul elevului;
- profesorul este prezent și valabil să asiste elevii când au întrebări sau au nevoie de explicații.

Profesorul are libertatea de a selecta riguros cele mai adecvate instrumente în diferite etape ale lecției, integrându-le alături de cele tradiționale. Există și dezavantaje de care ar trebui să țină cont, cum ar: spațiul de învățare neadecvat, timpul mai mare alocat alegerii materialelor pentru elevi și conceperii unui design al lecției adaptat în funcție de nevoile elevilor, neimplicarea tuturor elevilor în parcurgerea conținuturilor acasă, conexiunea la Internet, lipsa tehnologiei în anumite situații sociale, comoditatea și refuzul de a inova.

Bibliografie

www.teachthought.com/learning/definition-flipped-classroom/ bokcenter.harvard.edu/flipped-classrooms
www.aspireteachers.ro/noutati/2020/9/5/flipped-classroom-partea1



Copilul cu ADHD

Profesor IULIANA LEPĂDATU
Centrul Școlar pentru Educație Incluzivă "Elena Doamna"
Localitatea: Focșani, Jud.Vrancea

Ce este mai exact ADHD? Când spunem "ADHD" ne imaginăm, de obicei, acel copil excesiv de hiperactiv, care se cațără peste tot, vorbește neîntrebat, încalcă toate regulile și este rezistent la orice formă de disciplinare (fie de tip recompensă, fie de tip pedeapsă), fiind un vulcan de energie ce epuizează atât familia, cât și cadrele didactice implicate în educația sa. În același timp, pare a fi și definiția unui copil foarte răsfățat, dar și a unui copil cu un temperament vulcanic și cu foarte multă energie de consumat.

Diagnosticul de ADHD este pus de medicul psihiatru sau neurolog de obicei după vârsta de 6 – 7 ani, întrucât comportamentul hiperactiv și durata mică de concentrare a atenției sunt adesea specifice copilului mic (în special în rândul băieților), fiind o etapă normală a dezvoltării.

Odată diagnosticat, elevul cu ADHD va beneficia de un plan terapeutic, de modificări/adaptări ale stilului de viață și strategii de monitorizare a simptomelor și de adaptare a terapiei.

Cauzele sindromului : ADHD poate apărea ca urmare a afectării creierului copilului în timpul dezvoltării fetale, la naștere sau după naștere după producerea unor traumatisme, leziuni, infecții, din cauza lipsei temporare de oxigen sau a altor afecțiuni congenitale

Caracteristici ale copiilor cu ADHD:

- Dificultăți de atenție: Copiii cu ADHD pot avea dificultăți în menținerea atenției, fiind adesea ușor distrabili și având probleme în finalizarea sarcinilor.
- Hiperactivitate: Unii copii cu ADHD sunt caracterizați prin impulsivitate și nivel crescut de activitate fizică.
- Probleme de organizare și planificare: Dificultăți în gestionarea timpului și organizarea activităților cotidiene.

Impactul în mediul școlar:

- Performanțe academice fluctuante: Adesea, copiii cu ADHD pot avea performanțe academice fluctuante, iar succesul școlar poate fi afectat.
- Relații sociale dificile: Pot avea dificultăți în relațiile cu colegii și pot experimenta stigmatizare din partea acestora.

Strategii educaționale eficiente:

1. Instruire diferențiată
2. Planificare și structurare
3. Utilizarea tehnologiei asistive
4. Colaborare între profesori, specialiști și părinți
5. Instruire în abilități sociale

Înțelegerea și abordarea copiilor cu ADHD într-un mod holist și adaptat individual poate contribui semnificativ la succesul lor școlar și integrarea lor în societate. Prin aplicarea unor strategii educaționale eficiente și implicarea tuturor factorilor implicați, putem contribui la dezvoltarea armonioasă a copiilor cu ADHD și la maximizarea potențialului lor.

Elevii cu ADHD pot beneficia de strategii și practici specializate pentru a le facilita învățarea și dezvoltarea.

Iată câteva **exemple de bune practici în învățământul special pentru elevii cu ADHD:**



1. Planificare și structurare clară a activităților: Furnizarea unui program zilnic sau săptămânal bine structurat, cu indicații clare și previzibile. Acest lucru ajută elevul cu ADHD să anticipeze activitățile și să se adapteze mai ușor.
2. Instruirea pas cu pas: Împărțirea sarcinilor și activităților în pași mai mici și oferirea de indicații clare pentru fiecare pas. Aceasta facilitează procesul de înțelegere și îndeplinire a sarcinilor.
3. Utilizarea tehnologiei asistive: Integrarea tehnologiei asistive, precum aplicații sau instrumente online, pentru a sprijini organizarea, planificarea și gestionarea timpului pentru elevul cu ADHD.
4. Pauze regulate și exerciții fizice: Permițerea de pauze regulate în timpul activităților academice și oferirea de oportunități pentru exerciții fizice pentru a elibera energia excesivă și a îmbunătăți concentrarea.
5. Asistență individuală sau în grup mic: Acordarea de atenție individuală sau în grup mic pentru a oferi sprijin suplimentar și a răspunde la întrebările elevului cu ADHD.
6. Strategii de organizare: Învățarea și promovarea tehnicilor de organizare, cum ar fi folosirea agendelor sau planificatoarelor, pentru a ajuta elevul să își gestioneze sarcinile și timpul eficient.
7. Feedback constructiv și pozitiv: Furnizarea de feedback constructiv și pozitiv pentru a consolida comportamentele pozitive și a încuraja progresul.
8. Implementarea sistemelor de recompense: Utilizarea sistemelor de recompense pentru a motiva și a încuraja comportamentele dorite, astfel încât elevii să se simtă motivați să își îndeplinească sarcinile.
9. Colaborare strânsă cu părinții: Menținerea unei comunicări strânse cu părinții pentru a partaja informații despre progresul elevului și pentru a dezvolta strategii consistente între școală și casă.
10. Formare continuă pentru cadrele didactice: Asigurarea ca cadrele didactice să primească formare continuă în privința metodelor și strategiilor adaptate pentru elevii cu ADHD.

Este important să ținem cont de individualitatea fiecărui elev cu ADHD și să se ajusteze practicile în funcție de nevoile specifice ale acestuia. Adaptarea constantă și colaborarea între cadrele didactice, specialiști și părinți care joacă un rol crucial în succesul educațional al elevilor cu ADHD.

Concluzii: Problematika copiilor cu ADHD ia amploare pe zi ce trece și vedem de la caz la caz, părinți care sunt tot mai mult prinși în această neputință care îi macină mereu.

S-a constatat că deseori copiii verbalizează comportamentul său, iar noi ca specialiști și părinți vom utiliza tehnici de intervenție psihopedagogică, contribuind enorm în recuperarea și integrarea copiilor în mediul social, care sunt de o importanță majoră deoarece acestea fiind forme de influență psihopedagogică au menirea de a îmbunătăți și dezvolta noi competențe în viața copilului.

Rolul cadrelor didactice și al părinților este esențial în aplicarea intervențiilor adresate copilului cu ADHD. Prin intermediul intervenției comportamentale, părinții, profesorii și copiii învață o serie de tehnici și abilități specifice de la terapeut sau de la educatorul specializat în terapii comportamentale. Aceste tehnici îi vor ajuta pe copii să învețe comportamente noi, pozitive.



BIBLIOGRAFIE:

1. Domuța, A. (2005). Evaluarea sindromului ADHD la vârsta preșcolară. Lucrarea coordonată de Profesor univ. dr. Ioan Radu, Universitatea Babeș- Bolyai, România.
2. Glavan, A. Măsuri de intervenție complexă pentru ameliorarea ADHD
3. „Introducere in psihodiagnostic" - Ursula Schiopu, Ed. Fundatiei Humanitas 2002
4. „Manualul de diagnostic si clasificare statistica a tulburarilor mintale (DSM V)" - Ed" Callisto 2016
5. Mircea Lazarcsu, Lucian Ile, Tulburarea obsesiv-compulsiva" - Ed. Polirom 2009
6. Peptan-Negreanu, R., Marcoci, O. D. (2012) METODE DE EVALUARE ADHD. Analele Universității “Constantin Brâncuși” din Târgu Jiu, Seria Litere și Științe Sociale, Nr. 3/2012

PROIECT DE TERAPIE LOGOPEDICĂ

Data:

Unitatea de învățământ:

Preșcolar: Grupa Mare A.

Obiectul: Terapie logopedică

Tipul de terapie: Terapia rotacismului

Etapa terapiei: Emiterea sunetului **R** în silabe și cuvinte

Tema activității: Pronunția sunetului R corectă prin articularea corespunzătoare

Subiectul: Emiterea sunetului R și corectarea dislaliei, etapele pronunțării în silabe și cuvinte

Scopul activității: Formarea deprinderii de articulare corectă a sunetului

Tipul de lecție: corectiv-terapeutică

Propunător: prof. logoped Buruian Laura Mariana

Durata: ~ 30 min

Obiective generale:

- Educarea respirației verbale și nonverbale, a unui echilibru între inspir și expir și a unei bune sincronizări între actul respirator și vorbire; mărirea capacității respiratorii; obținerea unui ritm respirator uniform, corespunzător vorbirii;
- Emiterea corectă a sunetului „R” în emitere independentă, în silabe directe și indirecte, în cuvinte;
- Formarea mobilității aparatului fono-articulator;
- Pronunția corectă a sunetului R în silabe și cuvinte variate
- Dezvoltarea auzului fonematic și a acuității auditive.

Obiective operaționale:

- O1: Să pronunțe corect sunetul R (lingual) prin poziționarea corectă a aparatului articulator;
- O2: Să identifice poziția sunetului R, în cadrul cuvântului (la început, la mijloc, la sfârșit);
- O3: Să formeze corect propoziții cu cuvinte care conțin sunetul R;
- O4: Receptarea de mesaje orale în contexte de comunicare cunoscute;
- O5: Exprimarea de mesaje orale în diverse situații de comunicare

Obiective formativ-terapeutice: pe parcursul activității se urmăresc:

- a) Dezvoltarea deprinderii de pronunție corectă a sunetului R;
- b) crearea unui climat afectiv pozitiv care să stimuleze copiii.

Metode și procedee didactice: demonstrația, exerciții, comparația, metoda fonetică analitico-sintactică, jocul logopedic, problematizarea

Mijloace de învățământ: imagini colorate reprezentative cu sunetul Ș, fișe de lucru.

Material bibliografic:

Boldan, M (1997), *Ghidul pronunțării corecte la copii*, Ed. Lekton, Zalău;

Gherle, Ș (2008), *Și eu vreau să vorbesc corect. Minighid logopedic*, Editura Imprimeria Ardealul, Cluj-Napoca;

Mușu (coord) (1997), *Terapia tulburărilor de limbaj*, Editura Didactică și Pedagogică, București;

Ungureanu, D (1998), *Compendiu logopedic școlar*, Editura Eurostampa, Timișoara;

Verza, (2003) *Tratat de logopedie*, vol I, Editura Fundației Humanitas, București;

Loredana Bejan, (2018), *Logopedie hazlie, Culegere de exerciții și poezii logopedice*, Editura Primus, Oradea;

Carolina Bodea Hațegan, Dorina Talaș, (2016), *Fluența verbală Direcții teoretice și aplicații psihopedagogice*, Editura Argonaut, Cluj-Napoca;

Laura Hărdălău, Ioana Drugaș, (2010), *Logopedie prin jocuri și exerciții*, Editura Primus, Oradea.

<https://wordwall.net>

<https://learningapps.org/>

DESFĂȘURAREA ACTIVITĂȚII TERAPEUTICE

SECVENȚA DIDACTICĂ	OBIECTIVE OPERAȚIONALE	STRATEGII DIDACTICE		METODE, MIJLOACE și MATERIALE DIDACTICE	EVALUARE
		ACTIVITATEA PROFESORULUI	ACTIVITATEA ELEVULUI		
1.Moment organizatoric -captarea atenției		-Solicită salutul preșcolarului -Se pregătește copilul pentru activitatea terapeutică. Se va prezenta preșcolarul invitaților Se prezintă povestea ”Micuțul dinozaur verde care a mâncat prea multe bomboane roșii” -Se folosește jocul ”Labirintul”,	-Copilul salută invitații și pe profesorul logopedși se pregătesc pentru ora de terapie. Se va prezenta preșcolarul invitaților. -Preșcolarul este antrenat în audierea poveștii: -Copilul ascultă instrucțiunile jocului: inspiram puternic numărăm pe degețele până la trei și expiram aerul pe gură, repetăm acțiunea până ajungem în mijlocul labirintului	Conversația Observația sistematizată	Joc didactic Povestea (Anexa 1) Labirintul (Anexa 2)

2.Verificarea și actualizarea cunoștințelor anterioare		<p>Se folosesc exerciții de mobilitate a aparatului fon-articulator, alternând cu exerciții de corectare a respirației și de dezvoltarea percepției vizuale.</p> <p>-exerciții pentru dezvoltarea auzului fonematic (cum face ursul: mrrr, mrrr, mrrr; cum face motocicleta: brrr, brrr, brrr; cum sună telefonul: țârr, țârr, țârr; cum face roata: scârț, scârț; cum face câinele care mușcă: hârrr, hârr, hârr; cum tremurăm de frig: bârr, bârrr; cum oprim caii: pârrr, cum chemăm oile: bârrrr, cum crapă lemnele pârrr-pârrr).</p>	<p>Preșcolarul face exerciții de mobilitate a limbii, buzelor, conștient, alternând exerciții de respirație pentru corectarea și creșterea capacității de folosire a aparatului fon-articulator</p> <p>-copilul imită cu ajutorul onomatopeelor</p>	<p>Conversația</p> <p>Observația, Imitația</p> <p>Exercițiul</p> <p>conversația, joc logopedic</p>	<p>https://wordwall.net/ro/resource/9629459</p>
3. Anunțarea temei și a obiectivelor	<p>O1</p>	<p>Profesorul anunță tema de terapie: emiterea sunetului „R”</p> <p>Profesorul amintește prin demonstrație cum se pronunță sunetul ”r”, se explică poziția care trebuie luată pentru pronunțarea sunetului (buzele deschise, ușor zâmbet, dinții</p>	<p>Preșcolarul va asculta tema ședinței de logopedie</p> <p>Copilul imită demonstrația profesor pronunțând sunetul „r” lingual, prin adoptarea unei poziții corecte</p>	<p>Conversația</p> <p>Imitația</p> <p>Demonstrația</p>	<p>Autoevaluarea</p>



		<p>ușor distanțați, <u>limba vibrează</u>. limba are forma unei ceșcuțe cu marginile sprijinite de molarii superiori, iar vârful se ridică spre alveole, le atinge și vibrează sub presiunea aerului din laringe spre cavitatea bucală, inspirația și expirația se face peste vârful limbii).</p> <p>Folosește seturi de logatomi cuvinte cu o silabă, în care sunetul „R” se află la început, median și la finalul cuvântului.</p>	Preșcolarul repetă logatomi după profesor		(Anexa 2) ”Hop, hop pe pietre”
4.Dirijarea învățării	O1 O2	<p>Profesorul prezintă fișa cu imagini colorate cu sunetul R.</p> <p>Profesorul ascultă preșcolarul, executând mișcările corecte de articulare și pronunția corectă a fiecărui cuvânt, pentru fiecare imagine aleasă</p>	Preșcolarul beneficiază de demonstrația profesorului, imitând corect articularea sunetului „R” și pronunția corectă în cuvinte	<p>Conversația</p> <p>Imitația</p> <p>Demonstrația</p>	<p>”Planșă cu sunetul R în diferite poziții” (Anexa 3)</p> <p>Autoevaluare</p> <p>Evaluare de progres</p>

5.Obținerea performanței	O3	Profesorul lanseaza jocul "Eu spun una, tu spui mai multe"	Preșcolarul va trebui să asocieze imaginea unui singur element cu cea similară ei cu mai multe elemente.	exercițiul	Joc –pluralul substantivelor" Eu spun una, tu spui mai multe" https://wordwall.net/ro/resource/9632880
6. Evaluarea performanțelor	O4	Profesorul prezinta jocul "Ce mănâncă dinozaurul T-Rex" – cere copilului să învârtă de roată și să spună ce mănâncă.	Copilul spune alimentul din imagine unde se orește roata.	Problematizarea explicatia	Joc didactic "Ce mănâncă dinozaurul T-Rex?" https://wordwall.net/ro/resource/9648165
7.Asigurarea retenției și a transferului	O5	Profesorul invită copilul la jocul "Ochi de vultur" – caută marcker-ii în imagine	Copilul trebuie să găsească marker-ii dintr-o imagine și să îi denumească		Evaluare orală https://learningapps.org/display?v=p7aqy02kt21
8. Încheierea activității		Profesorul aduce recompensa socială (lauda) pentru modul cum a lucrat	Preșcolarul este bucuros că a obținut progres Copilul răspunde asupra gradului de dificultate al corecției de pronunție		Autoevaluare

Realizat de prof -logoped Buruian Laura Mariana

Micuțul dinozaur verde care a mâncat prea multe bomboane roșii





Odată, a existat un mic  care trăia într-o  încântătoare. Urma să-și serbeze ziua de naștere în curând. Mama lui i-a spus: „Atenție, Micuțul meu , nu mânca prea mult  de ziua ta!” Dar micul  nu a ascultat-o și de ziua lui, a mâncat tone și tone de  Și nu oricare: , preferatele lui!

A doua zi, când micul nostru  a mers la baie: Vai! Privindu-se în  el a observat că a devenit  Mama lui nu era deloc fericită, iar la școală toți se distrau pe seama lui. Un dinozaur este verde, nu roșu!

Ca să-l ajute, mama lui îl îmbrăca cu un , ,  și o , dar tot nu era nimic de făcut, se vedea clar că era  ...

Câteva zile mai târziu, când era foarte , a apărut o  și l-a întrebat:

-De ce  micuțele  ?

– Pentru că am făcut o mare greșeală. Nu mi-am ascultat mama și acum sunt , în timp ce toată lumea știe că  sunt ! Zise micuțul  .

– Te pot ajuta dacă îi ceri scuze mamei tale și bei un  cu  de .

Asta a făcut și, după câteva zile, surpriză, micul  era din nou  și  nu mai erau preferatele lui!

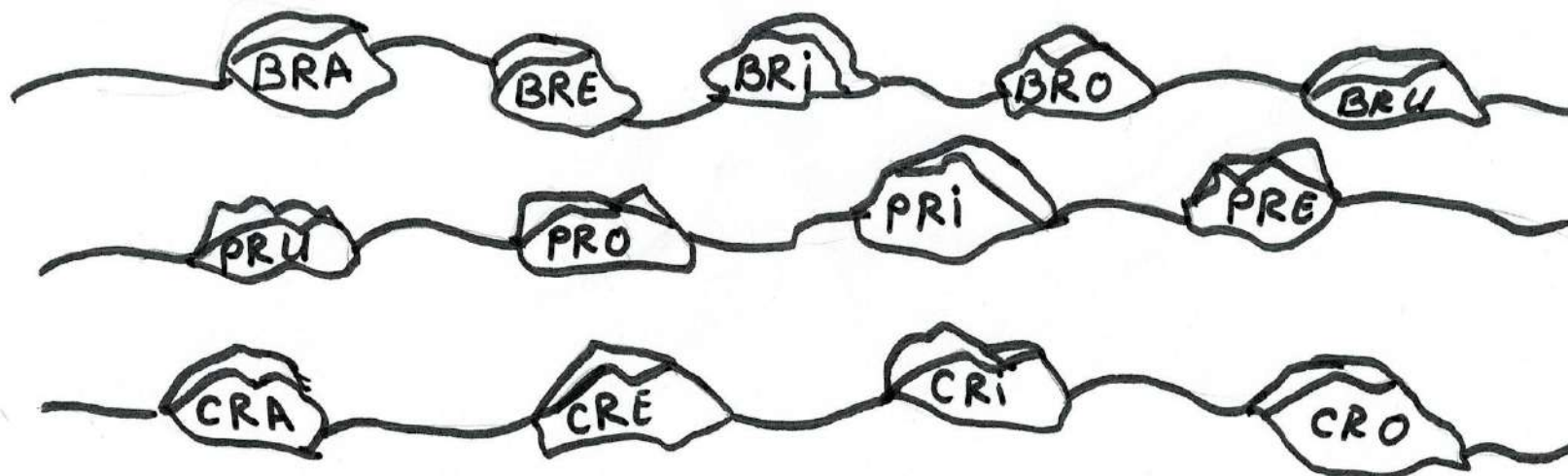

NUMEȘTE IMAGINILE



„SURPRIZA IEPURAȘULUI” PROIECT DE ACTIVITATE INTEGRATĂ

Prof. înv. preșc. Liea Aurora
Grădinița P.P.Nr.2 Lugoj

GRUPA: Mijlocie

TEMA ANUALĂ DE STUDIU: „Cum este, a fost și va fi aici pe Pământ?”

TEMA SĂPTĂMÂNII: „De Paște”

TEMA ACTIVITĂȚII: „Surpriza iepurașului”

ELEMENTE COMPONENTE ALE ACTIVITĂȚII INTEGRATE:

I. ACTIVITĂȚI DE DEZVOLTARE PERSONALĂ (ADP)

Întâlnirea de dimineață: „De vorbă cu Țopăilă”

Rutine: „Țup-țup, sunt tare mic!” - deprinderea de a ocroti animalele

Tranziție: „Bat din palme...!”

„Unu, doi, unu, doi,/ joacă-te și tu cu noi”

II. ACTIVITĂȚI LIBER ALESE (ALA I)

Centre de interes:

Știință: „Formează prin încercuire grupe de elemente de același fel” –fișă de lucru

Artă: „Iepurașul”- colorare

III. ACTIVITĂȚI PE DOMENII EXPERIENȚIALE (ADE) :

Activitate integrată „În așteptarea iepurașului”

DLC: Povestirea educatoarei: „Pățania iepurașului” de Valentina Buciumeanu

DOS: Activitate practică: „Coșul cu ouă”(aplicație)

IV: ACTIVITĂȚI LIBER ALESE (ALA II)

Joc de mișcare: „Rilă Iepurilă fugă după ouă”

SCOPUL ACTIVITĂȚII:

- Dezvoltarea capacității copilului de a recepta un text, de a exprima liber opinii, sentimente despre bunătate, lăcomie și dărnicie;
- Consolidarea deprinderilor de lucru pentru realizarea unor lucrări practice.

OBIECTIVE OPERAȚIONALE:

- să formeze prin încercuire grupe de elemente de același fel;
- Să coloreze 2/ 4 ouă;
- să coloreze cu culorile potrivite iepurașul;
- să asculte cu atenție povestea;
- să identifice momentele principale ale povestirii;
- să povestească pe scurt conținutul pe baza imaginilor prezentate;
- să identifice materialele de lucru;
- să folosească corect tehnicile de lucru însușite: lipire, asamblare;
- să lucreze ordonat și curat.
- să respecte regulile jocului;
- să participe cu plăcere la joc.

STRATEGII DIDACTICE:

Metode și procedee: conversația, explicația, observația, demonstrația, exercițiul, turul galeriei.

Mijloace didactice: planșe reprezentând principalele momente din poveste, siluete cu personajele din poveste, machetă- pădure, fișe de lucru, creioane, lipici, șervețele, foi, coșulețe, modelul educatoarei, calendarul naturii, recompense etc.

Forme de organizare: frontal, pe grupuri mici, individual.

Locul de desfășurare: sala de grupă.

Durara: o zi.

BIBLIOGRAFIE:

- Curriculum pentru educație timpurie 2019;
- Suport pentru explicitarea și înțelegerea unor concepte și instrumente cu care operează curriculumul pentru educație timpurie
- Breben S, Gongea, Ruiu G., Gulga M. - „Metode interactive de grup – Ghid metodic”, Editura Arves, București, 2008;
- Buciumeanu V. - „Pășania iepurașului”, Editura Erc Press, București, 2017.

SCENARIUL ZILEI

Programul zilei debutează cu **întâlnirea de dimineață**. Copiii se vor așeza în semicerc pentru a se putea vedea mai bine și pentru a relaționa în bune condiții.

Salutul pornește de la educatoare și este continuat de toți copiii grupei

„Dimineața a sosit/ Toți copiii au venit/ În semicerc ne adunăm/

Și frumos ne salutăm”, iar copiii așezați în semicerc se salută reciproc.

Prezența: „Acum că ne-am adunat/ Și frumos ne-am salutat

Colegii ne-am întâlnit/ Cine oare n-a venit?” (se verifică copiii absenți).

Se va completa **calendarul naturii** prin descrierea anotimpului, îmbrăcăminții potrivite, a vremii și a zilelor săptămânii. **Împărtășirea cu ceilalți:** Se poartă o discuție despre anotimpul primăvara și despre sărbătoarea mare ce va veni, Paștele.

Noutatea zilei: sosirea unui musafir – un iepuraș, în sala de grupă, supărat fiindcă s-a rătăcit. Așa a ajuns la grupa noastră, cu rugămintea să-l ajutăm să se pregătească de Paște. Iar noi îl vom ajuta pe parcursul zilei, unde vom avea multe surprize.

Activitatea de grup: copiii vor desfășura jocul cu text și cânt „Iepurașii”.

Trecerea la activitățile pe **centre de interes** se face prin **tranziția:**

„Iepurași minunați/ Fuga, fuga alergați

Către centre vă îndreptați/ Și frumos voi să lucrați.”

Se prezintă copiilor centrele de interes și materialele cu care vor lucra. Se anunță sarcinile pentru fiecare centru:

- la centrul **Artă**, copiii vor colora un iepuraș de Paște;
- la centrul **Știință**, copiii vor forma grupe prin încercuirea elementelor de același fel, apoi vor colora numărul de ouă cerut.

După prezentarea sarcinilor fiecărui sector, copiii aleg centrul la care doresc să lucreze. Se vor face exerciții de încălzire a mușchilor mici ai mâinii, urându-le „Spor la lucru!”.

Tranziții: „Bat din palme clap, clap, clap/ Din picioare trap, trap, trap/ Ne învărtim, ne răsucim,/ Și la baie acum pornim”.

Se pregătește sala de grupă pentru următoarea secvență, activitățile pe domenii experiențiale.

Se va realiza introducerea copiilor în sala de grupă ordonat, așezându-se pe scăunele în semicerc, pentru începerea activității integrate, frontal, urmând să se realizeze apoi individual.

Se desfășoară povestirea educatoarei, respectând indicațiile metodice.

Se va realiza expunerea poveștii clar, accesibil, expresiv, folosind un ton și o mimică adecvată. Se va ține cont de planul de idei principale:

1. Un iepuraș drăgălaș a adunat în coș ouă colorate ca să le dea de Paște.
2. Vulpea hoată a furat ouăle iepurașului și le-a mâncat.
3. Veverița împreună cu cocoșul și găina adună ouă în coș.
4. Iepurașu-i fericit și pregătit să împartă ouă de Paște.

Se vor explica cuvintele și expresiile noi întâlnite în text: „paneraș”- coș, „a înhățat”- a furat.

Se prezintă pe rând planșele, ilustrând momentele principale din poveste.

Pe baza planșelor și a întrebărilor ajutătoare copiii vor reda povestea, sprijiniți de educatoare, apoi vor așeza siluetele personajelor în ordinea apariției lor în poveste.

Se fixează titlul poveștii și se vor adresa întrebări copiilor:

- Cum s-a numit povestea?
- Cine a furat ouăle?
- Cine l-a ajutat pe iepuraș?

Tranziția la activitatea practică se face pe versurile:

“Iepurași minunați/ Fuga, fuga alergați,/ Către măsuțe vă îndreptați / Și frumos voi să lucrați.”

Copiii se vor așeza la măsuțe unde au pregătite materialele pentru activitatea practică. Ei vor trebui să aplice (să lipească) un coșuleț cu ouă.

Se realizează intuirea materialului:

- Ce aveți pe măsuțe?(carton, lipici, coșulețe, ouă, flori,iarbă)
- Cu ajutorul lor vom realiza un coș cu ouă.

Se prezintă planșa model. Se va explica și demonstra modul de realizare a lucrării.

Se efectuează exerciții de încălzire a mușchilor mici ai mâinii, li se atrage atenția să lucreze ordonat în vederea finalizării lucrării și li se va ura „Spor la lucru!”. Copiii vor lucra pe un fond muzical adecvat, iar dacă va fi nevoie, vor primi ajutor individual sau unele explicații suplimentare.

După expirarea timpului de lucru fiecare copil își afișează lucrarea, apoi vor trece pe rând pe la fiecare lucrare expusă și vor analiza.

Se va face „Turul galeriei” pentru evaluarea lucrărilor. Lucrările vor fi expuse la panou.

Se fixează tema și se face retrospectiva întregii activități pe domenii experiențiale.

Tranziția: „Unu, doi, unu, doi,/ joacă-te și tu cu noi”

ALA II- jocul de mișcare „Rilă Iepurilă fuge după ouă”.

Activitatea va continua cu jocul distractiv „Rilă Iepurilă fuge după ouă”. Copiii vor fi împărțiți în două echipe- echipa iepurașilor care adună ouă albastre și echipa iepurașilor care adună ouă roșii. Jocul începe la auzul comenzii „Iepurași drăgălași ouăle să le căutați”, ei vor aduna ouăle și le vor aduce la căsuța lor. Jocul se repetă de două, trei ori.

La finalul activității se fac aprecieri verbale generale și individuale despre modul în care aceștia au participat și s-au comportat la activități, fiind recompensați.

LICEUL TEORETIC „DAVID VONIGA” GIROC
STRUCTURĂ GRĂDINIȚA CŪ PROGRAM PRELUNGIT GIROC

PROIECT DIDACTIC
-ACTIVITATE INTEGRATĂ PE O ZI-

„PRIETENII LUI AZOREL”



PROF. ÎNV. PREȘCOLAR LINȚA CRISTINA MARIA

PROIECT DE ACTIVITATE INTEGRATĂ

INSTITUȚIA: Liceul Teoretic „David Voniga” Giroc- Structură Grădinița cu Program Prelungit Giroc

PROFESOR ÎNV. PREȘCOLAR: Lința Cristina Maria

NIVELUL/GRUPA: 3-4 ani, nivel I, Grupa mică

TEMA ANUALĂ DE STUDIU: „Cum este, a fost și va fi aici pe Pământ?”

TEMA PROIECTULUI/ SĂPTĂMÂNII: „Prietenii fără glas”/ „În ogradă la bunici”

TEMA ACTIVITĂȚII: „Prietenii lui Azorel”

TIPUL DE ACTIVITATE: Activitate integrată- ADP+ALA+ADE (DȘ+DEC)+ ALA2

ELEMENTE COMPONENTE ALE ACTIVITĂȚII INTEGRATE: ADE: Domeniul Știință (Activitate matematică) ; Domeniul Estetic și Creativ (Activitate artistico-plastică)

MIJLOC DE REALIZARE: joc didactic, pictură

SCOPUL ACTIVITĂȚII:

- Dezvoltarea capacității de a grupa obiecte după formă, mărime, culoare, aprecierea globală a cantității și perceperea relațiilor spațiale întrebându-se un vocabular adecvat; Formarea unor deprinderi de lucru pentru realizarea unor desene, picturi.

ELEMENTE COMPONENTE ALE ACTIVITĂȚII INTEGRATE

1. ACTIVITĂȚI DE DEZVOLTARE PERSONALĂ (ADP):

✚ *Întâlnirea de dimineață:*

- Salutul, prezența: “Bună dimineața, cățeluși minunați!”
- Calendarul naturii

✚ *Gimnastica de înviorare:* „Dacă vreau să cresc voinic!”

✚ *Noutatea zilei:* prezentarea surprizei

✚ *Tranziții:* “Câte unul, câte doi”; “Suntem cățeluși vioi, către centre ne-ndreptăm noi”; „Noi cu toții am lucrat...”

✚ *Rutine:* “Singurel mă îngrijesc”; “Mă joc cu prietenii mei Apa și Săpunul”.

2. ACTIVITĂȚI PE DOMENII EXPERENȚIALE (ADE):

✚ **DOMENIUL ȘTIINȚE:** *Activitate matematică:* “Ajutoarele lui Azorel” – joc didactic;

✚ **DOMENIUL ESTETIC ȘI CREATIV:** *Activitate artistico-plastică:* „Dalmațianul”- pictură cu bureții

3. ACTIVITĂȚI LIBER-ALESE (ALA):

✚ **ALA 1: a) Nisip și apă:** „Dacă caut, găsesc...animăluțe”

b) Construcții: „Gărdulețul fermei”;

c) **Artă** „ Cățelușul pătat”(lipire);

✚ **ALA 2:** „Lingușeală de cățel”- joc muzical

DIMENSIUNI ALE DEZVOLTĂRII:

- ✚ Motricitate grosieră și motricitate fină în contexte de viață familială;
- ✚ Conduită senzorio-motorie, pentru orientarea mișcării;
- ✚ Autocontrol și expresivitate emoțională;
- ✚ Curiozitate, interes și inițiativă în învățare;
- ✚ Finalizarea sarcinilor și a acțiunilor (persistență în activități);
- ✚ Activare și manifestare a potențialului creativ;
- ✚ Cunoștințe și deprinderi elementare matematice pentru rezolvarea de probleme și cunoașterea mediului apropiat.

COMPORTAMENTE VIZATE:

- ✚ Își coordonează mușchii în desfășurarea unor activități diversificate, specifice vârstei;
- ✚ Utilizează mâinile și degetele pentru realizarea de activități variate;
- ✚ Își coordonează mișcările în funcție de ritm, cadență, pauză, semnale sonore, melodii;
- ✚ Realizează sarcini de lucru cu consecvență;
- ✚ Manifestă creativitate în activități diverse;
- ✚ Demonstrează creativitate prin activitățile artistico-plastice, muzicale și practice, în conversații și povestiri creative;
- ✚ Efectuează operații de seriare, grupare, clasificare, măsurare a obiectelor;
- ✚ Rezolvă situații problemă, pornind de la sortarea și reprezentarea unor date.

OBIECTIVE OPERAȚIONALE:

1. ACTIVITĂȚI DE DEZVOLTARE PERSONALĂ (ADP):

- O1-** să utilizeze formula de salut adecvată momentului zilei;
- O2-** să sesizeze prezența unui coleg, cunoscându-i chipul și în același timp numele;
- O3-** să răspundă întrebărilor educatoarei, legate de calendarul naturii;
- O4-** să execute mișcările jocurilor cu text și cânt pentru înviorare și tranziții.

2. ACTIVITĂȚI LIBER-ALESE (ALA):

✚ **Nisip și apă:**

O5- să descopere animalele domestice ascunse în nisip;

✚ **Construcții:**

O5- să construiască forma unui gard din cuburi sau lego;

✚ **ARTĂ:**

O7- să lipească bucăți de hârtie pe măști.

ACTIVITĂȚI PE DOMENII EXPERIENȚIALE (ADE):

DȘ: Activitate matematică:

O8- să grupeze obiectele după formă, mărime, culoare;

- O9-** să aprecieze raporturile cantitative dintre două grupuri de obiecte comparate, folosind expresiile: mai multe, mai puține;
- O10-** să precizeze pozițiile spațiale ale obiectelor, prin raportare la un reper dat (sus, jos, față, spate);
- O11-** să așeze obiectele în diferite poziții spațiale, respectând cerințele;
- O12-** Să recunoască formele geometrice cerc, pătrat, folosind atributele (formă, mărime, culoare);
- O13-** Să verbalizeze acțiunile efectuate, folosind un limbaj matematic adecvat;

DEC: Educație artistico-plastică:

- O14-** să identifice și să denumească materialele necesare realizării temei;
- O15-** să realizeze corect lucrarea, respectând etapele de lucru și păstrând acuratețea acesteia;
- O16-** să își manifeste opinia față de propria lucrare și față de lucrările celorlalți, argumentând părerile.

STATEGII DIDACTICE:

Metode și procedee: conversația, explicația, observația, demonstrația, exercițiul, problematizarea, turul galeriei, traseu NTS.

Mijloace de învățământ: Lego, figurine animale domestice, nisip, hârtie ruptă, lipici, colț special amenajat, planșe poveste, panou cu recompense, făină, creioane colorate, pahare, jucării, tunel, pietre senzoriale de echilibru, cercuri, foaie bloc desen, lucrare model, acuarele, bureți de pictură.

Forme de organizare: frontal, individual.

BIBLIOGRAFIE:

- Curriculum pentru educație timpurie- 2019, M.E.N., București;
- Ghid de bune practice pentru educație timpurie a copiilor între 3-6/7 ani, 2008;
- Anghelache, V. (coord). (2017). Metodica activităților instructive-educative din grădiniță. București: Editura Didactică și Pedagogică;
- Educație timpurie nivel preșcolar, repere metodologice pentru consolidarea achizițiilor - București 2020
- Cerghit, I. (2006) . Metode de învățământ. Editura Polirom.
- Mihaela Neagu, Georgeta Beraru – „Activități matematice în grădiniță”, Editura AS’S, 1995.

SCENARIUL ZILEI

Activitatea zilei începe cu **ÎNTÂLNIREA DE DIMINEAȚĂ**.

Copiii sunt așezați în semicerc pe covor pentru a putea stabili fiecare un contact vizual cu toți membrii grupei.

Salutul pornește de la educatoare prin intermediul următoarelor versuri:

„Soarele a răsărit/ Toți copiii au venit/ Începe o nouă zi/ Bună dimineața, copii!”
Copiii se salută în cerc, fiecare salutându-și colegul din partea dreaptă, adresându-i drept apelativ numele de cățeluș: “Bună dimineața, cățeluș Vlad/ Eric!”.

Educatoarea face prezența copiilor și va completa împreună cu preșcolarii, **calendarul naturii**. Se va stabili data, ziua, luna, anotimpul în care ne aflăm, apoi aspectele vremii, îmbrăcămintea adecvată pentru această zi.

Copiii împreună cu educatoarea vor executa câteva **exerciții de înviorare** cu ajutorul versurilor: *„Dacă vreau să cresc voinic/Fac gimnastică de mic./Merg în pas alergător,/ Sar apoi într-un picior,/Mă opresc, respir ușor, /Întind brațele să zbor,/ Toată lumea e a mea./ Când m-așez jos la podea,/Asta-i doar un început,/Ia priviți cât am crescut!”*

Copiii sunt invitați să observe imaginile expuse la centrul tematic și să enumere animalele domestice. În acest timp, în grupă, își face apariția cățelul Azorel.

Discuțiile în semicerc cuprind **noutatea zilei (captarea atenției)** - prezentarea musafirului. *„Astăzi avem musafiri. A venit la noi cățelul Azorel care spune că a aflat de la alți prieteni cât de multe lucruri știm și de aceea a venit la noi dorindu-și să se joace împreună cu noi. Cățelușul nostru a pregătit multe jocuri frumoase pe care să le desfășurăm pe parcursul întregii zile, dar ne roagă să îi dăruim, drept răsplată un tablou frumos pentru prietenul lui, Dalmațianul”*

Pentru ca Azorel să se poată juca cu noi, astăzi vom descoperi animale în nisip, vom construi, ne vom juca un joc matematic, iar la sfârșitul zilei vom picta un câine dalmațian. Va fi o zi plină de surprize și pentru noi și pentru oaspetele nostru.

Prin **tranziția** *„Ușor, ușor ne ridicăm / Și spre centre ne-ndreptăm”*, copiii sunt îndrumați spre centrele deschise pentru a le fi prezentate sarcinile de lucru. Împreună cu copiii, se va trece pe la fiecare centru de interes pentru a identifica materialele.

La sectorul **„Nisip și apă”**, copiii vor căuta și descoperi animalele ascunse în nisip, la sectorul **“Construcții”**, copiii vor construi „Gărdulețul fermei”, la sectorul **„Artă”**, copiii vor așeza și lipi bucățele de hârtie pentru a confecționa o mască de cățeluș. Fiecare copil își va alege singur centrul de interes unde dorește să lucreze. După ce sarcinile de lucru au fost îndeplinite, invit copiii să viziteze fiecare centru/ să-și prezinte fiecare ce a realizat la fiecare sector, apoi copiii vor fi solicitați să interpreteze **tranziția**: *„ Câte unul, câte doi/ Mergem toți în pași vioi,/ Către baie ne-dreptăm,/ Mâinile să le spălăm”* și astfel vor ieși din sala de grupă(**rutină**).

Reveniți în sala de grupă, copiii sunt anunțați că vor desfășura **jocul didactic** “Ajutoarele lui Azorel”(DȘ- **Activitate matematică**). Copiii se vor împărți în două echipe (echipa dalmațienilor și echipa cățelilor bichon).

Reactualizarea cunoștințelor

-Pentru a putea începe jocul, haideți să ne reamintim, cu ajutorul roții aleatorii, ce am învățat până acum.

-Adu-mi, te rog, un creion roșu.

- Arată-mi cercul.

- Adu-mi, te rog, o mașină mică.

- Arată-mi pătratul.

- Dă-mi o carte mare, te rog.

-Unde am așezat cățelul?(în spatele căsuei)

Explicarea jocului

- Acum o să vă împărțiți în două echipe pe baza ecusoanelor din piept (cățeluși dalmațieni și cățeluși bichon) și o să vă așezați în jurul mascotei corespunzătoare ecusonului din piept.

Fiecare echipă trebuie să treacă prin traseu pentru a rezolva sarcinile de pe oasele găsite. Atenție, însă: fiecare sarcină trebuie rezolvată corect, în echipă pentru a putea trece la următoarea. Pentru fiecare răspuns corect veți primi o recompensă. Câștigă echipa care a adunat cele mai multe recompense.

Demonstrarea jocului

- Ca să văd dacă ați înțeles, voi citi și rezolva prima sarcină de pe acest os:

- „ Ești conducătorul jocului. Sarcina ta este să citești instrucțiunile de pe oase și să ajuți echipele la nevoie.”

Jocul de probă

-Pentru a înțelege mai bine jocul, vom rezolva împreună sarcina de pe osul acesta.

-Ce culoare are acest excavator?

Desfășurarea jocului

-Câte un copil de la fiecare echipă, va traversa traseul și va lua câte un os. Educatoarea va citi, pe rând sarcinile de pe fiecare os. Pentru fiecare răspuns corect, echipa va primi câte o bulină.

ECHIPA CÂINILOR DALMAȚIENI:

1.Formează, la tabla magnetică, mulțimea pisicuțelor.

2.Unde a ascuns Grivei osul? (jos- sub masă)

3.Caută în coșuleț cercurile mici.

4.Așază jucăria în fața căsuței- bibliotecă.

5.Așază în coș toate piesele roșii.

6. Eric, așază-te lângă Eva!

7. Pune în vagonul roșu toți câinii mari.

8. Încercuiește cu albastru mulțimea cu mai multe elemente.

9. Așază cățelii în ordine crescătoare după mărime.

10. Desenează în făină un cerc.

ECHIPA CÂINILOR BICHON

1. Formează, la tabla magnetiă, mulțimea cățelușilor.
2. Unde se află cocoșul? (sus- pe gard)
3. Caută în coșuleț pătratele mari.
4. Așază jucăria în spatetele căsuței lui Azorel.
5. Așază în coș toate piesele albastre.
6. Daria, așază-te lângă Andrei!
7. Pune în vagonul albastru toate pisicuțele mici.
8. Încercuiește cu roșu mulțimea cu mai puține elemente.
9. Așază pisicuțele în ordine descrescătoare după mărime.
10. Desenează în făină un pătrat.

Complicarea jocului Se va desfășura sub forma unui joc în cerc: "Hai să ne-nvârtim/Dar nu amețim/Acum stăm pe loc/ Să iasă cățelușii mici(bichon) la mijloc". Se va repeta jocul cu ieșirea cățelușilor mari(dalmațieni).

Asigurarea retenției și a transferului

Preșcolarii vor construi din pătrate și cercuri imaginea lui Azorel, prin suprapunere, după modelul indicat.

În încheiere se fac aprecieri și se va declara care echipă este câștigătoare.

La final copiii vor interpreta **tranziția** „*Mergem și lătrăm ca niște cățeluși: ham-ham-ham.*” și astfel vor ieși din sala de grupă (**rutină:** “ Singurel mă îngrijesc!”).

Metode și procedee folosite: conversația, explicația, demonstrația, exercițiul, problematizarea, traseu NTS.

Reveniți în sala de grupă, copiii se vor așeza la măsuțe în vederea desfășurării activității de **Educație artistico-plastică, (DEC)**. Preșcolarii vor picta cu buretele petele cățelului dalmațian, un tablou pentru Cățelul Azorel.

Se **intuiește**, de către copii, materialul de pe măsuțe. Se prezintă și se analizează modelul realizat în prealabil de educatoare, apoi se explică și se **demonstrează** concomitent modul de lucru.

Înainte de a începe activitatea, se vor face câteva exerciții de **încălzirea mușchilor mici ai mâinii** cu ajutorul versurilor: „*Mișcăm degețelele,/ Batem tare palmele/ Răsucim încheietura/ Și dăm mingea de-a dura.*”

La semnalul educatoarei se trece la **realizarea propriu-zisă a lucrării**. Se dau indicații individuale unde este cazul. Se orientează atenția copiilor asupra aspectului estetic al lucrării.

În analiza lucrărilor copiii vor fi rugați să țină cont dacă sunt prezente toate elementele, dacă s-a lucrat îngrijit, dacă au elemente de originalitate.

Evaluarea se va realiza prin metoda „Turul galeriei”. Lucrările vor fi analizate de către copii care se vor roti în jurul măsuțelor, spunând care este lucrarea preferată.

Se apreciază efortul tuturor copiilor și lucrările realizate de ei.

Metode folosite: conversația, observația, exercițiul, demonstrația, Turul Galeriei.

Preșcolarii vor părăsi grupa prin tranziția "Ham, ham, cățel ham".

Reîntorși în sala de grupă, copiii vor desfășura **jocul cu text și cânt** ”*Lingușeală de cățel*”, (**ALA 2**), folosind măștile realizate la centrul Artă. Personajul

Azorel va conduce jocul în centrul cercului format de copii, solicitându-i să execute mișcările indicate de el pe fondul muzical al cântecului „Lingușeală de cățel”.

În încheiere se fac aprecieri privind participarea copiilor la activități și se oferă recompense (baloane în formă de câine).

Rutină: “Mă joc cu prietenii mei Apa și Săpunul”.



SUSPENSIA AUTOMOBILULUI

AMORTIZORUL



OBIECTIVE OPERAȚIONALE

O1: Să identificăm rolul funcțional al amortizorului

O2: Să enumerăm tipurile constructive și părțile componente ale amortizorului

O3: Să descriem modul de funcționare al amortizorului

O4: Să identificăm diferite variante de funcționare ale amortizorului.

AMORTIZORUL

- Ce se întâmplă atunci când automobilul rulează pe un drum denivelat?

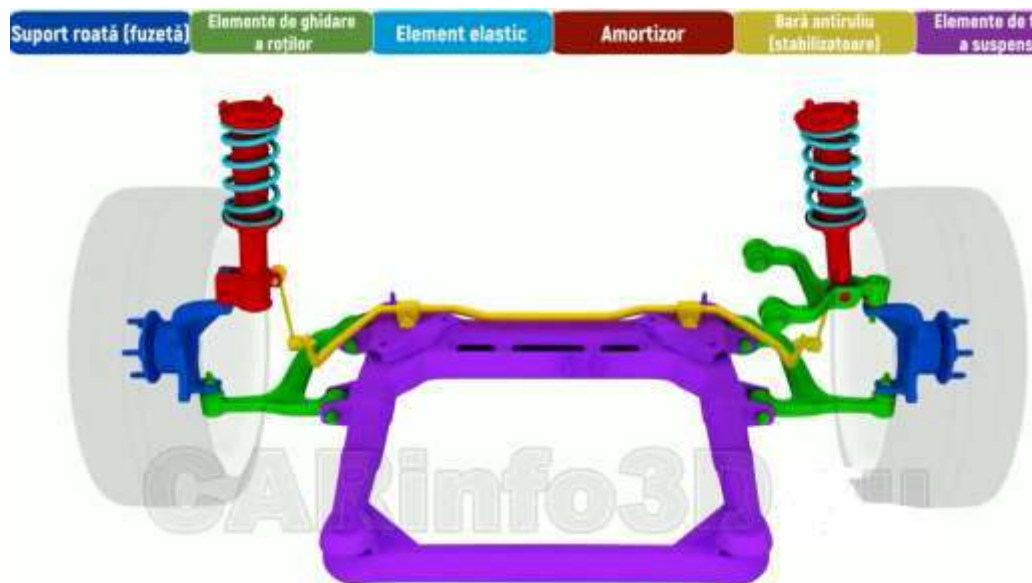

- Definiție: Pentru amortizarea rapidă a oscilațiilor, în suspensia automobilelor moderne se montează amortizoare.

- Amortizoarele cele mai răspândite la automobile sunt cele telescopice, clasificate în monotubulare și bitubulare.



- Cele mai folosite sunt amortizoarele bitubulare care au o lungime redusă și o durată de funcționare mai mare.

Părți componente amortizor monotubular



Principiul de funcționare - amortizor monotubular

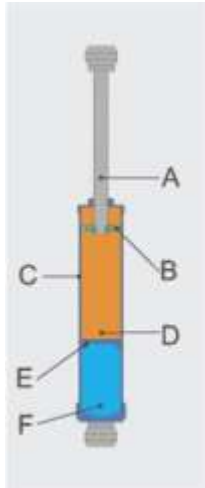

- A – tijă piston flotant
- B – supapa destindere-comprimare
- C – cilindru
- D – camera de lucru
- E – garnitura etanșare
- F – camera de gaz

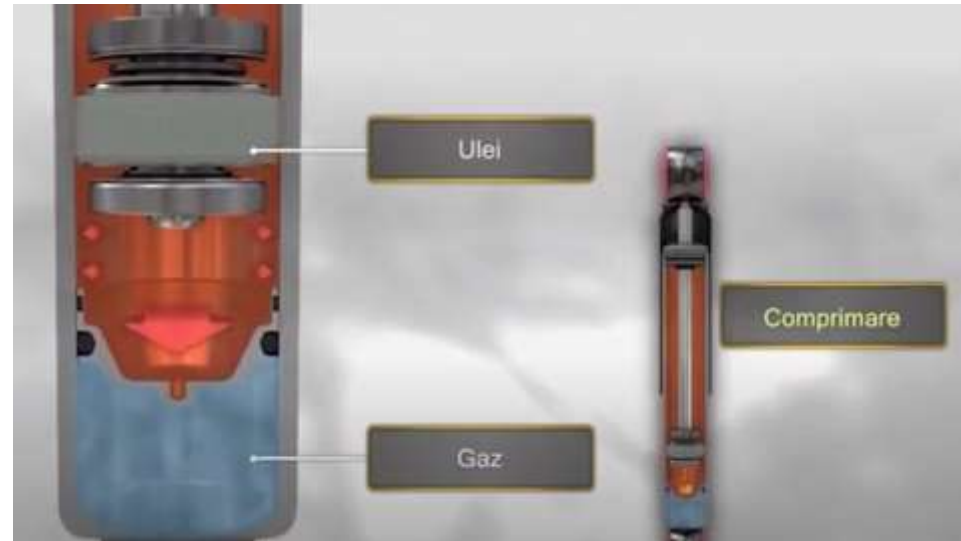

Părți componente amortizor bitubular

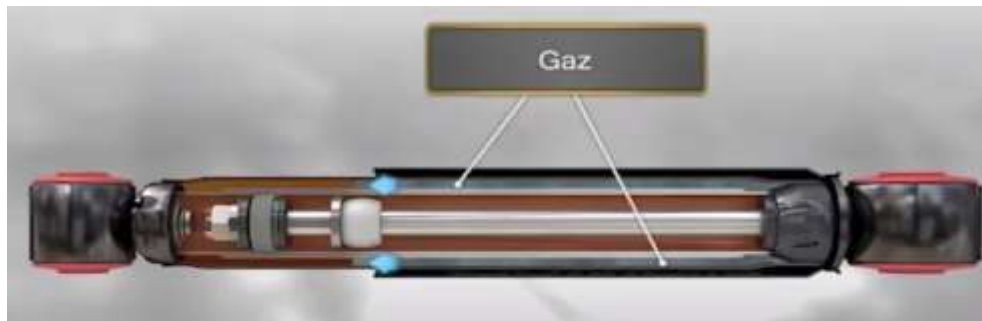

Principiul de funcționare - amortizor bitubular

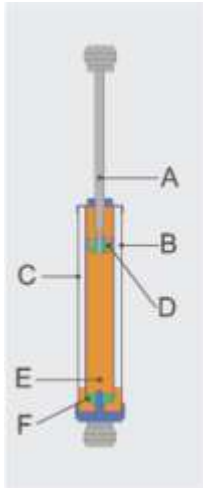

- A – tijă piston flotant
- B – cilindru exterior
- C - cameră rezervă
- D – supapă comprimare
- E – camera de lucru
- F – supapă destindere



FISA DE LUCRU - Amortizorul



1. Ce rol are amortizorul?
2. Care sunt cele mai răspândite categorii de amortizoare?
3. Enumerați patru elemente comune ale amortizoarelor monotubulare și bitubulare.
4. Precizați un element cu același rol în funcționarea amortizoarelor mono și bitubulare dar cu structură diferită.
5. Enumerați cel puțin două domenii în care sunt utilizate amortizoarele.



Proiect de lecție

Data:

Clasa: a III-a

Școala: Centrul Școlar pentru Educație Incluzivă Tg. Neamț

Propunător: Lupu Maria-Alina

Disciplina: Educație senzorială și psihomotorie

Unitatea de învățare: **Formarea și dezvoltarea competențelor motrice de bază**

Exerciții de identificare a lateralității

Subiectul : "Corpul uman"

Tipul lecției: predare-învățare

Scop:

- Formarea și dezvoltarea capacității de organizare a schemei corporale sau de fixare a lateralității.

Competente:

➤ **Educație senzorială**

O1.2: Însușirea schemei corporale

Experimentarea și cunoașterea senzațiilor propriului corp;

O2.1: Formarea- exersarea coordonării bimanuale;

O3.3: Respectarea regulilor de fixare a lateralității;

➤ **Dezvoltare personală**

O1.1: Identificarea unor trăsături personale elementare;

O1.2: Respectarea unor reguli simple privind igiena corpului uman;

Obiective operaționale:

La sfârșitul lecției, elevii vor fi capabili:



A. Cognitive:

➤ nivel maximal:

OC1: să enumere corect părțile componente ale corpului omenesc;

OC2: să asambleze corect părțile componente ale corpului uman, vizualizând imaginile;

OC3: să enumere reguli de menținere a sănătății;

OC4: să lucreze fișa de lucru respectând regulile sugerate;

➤ nivel mediu:

OC1: să denumească minim 2 componente ale corpului, pe baza imaginilor;

OC4: să enumere câteva reguli de menținere a sănătății ;

➤ nivel minimal:

OC5: să identifice minim o parte componentă a corpului, privind imaginile;

OC6: să reușească să asambleze elementele puzzle de lemn ;

OC7 : să deseneze în mod creativ, nasul, ochii, sprâncenele și gura uitându-se la copilul de lângă el;

B. Motrice :

OM1: să mențină poziția corectă a corpului în bancă;

C. Afective:

OA1: să participe cu interes la lecție;

OA2: să manifeste disponibilitate față de tema abordată;

Rezultare așteptate: educarea unor abilități de recunoaștere, a părților corpului omenesc, întreținere și igienă personală;

Resurse: clasa de elevi.

Metodologie: conversația, explicația, observația dirijată, exercițiul, mima, problematizarea.

Materiale: laptop, imagini.

Organizatorice: frontală, individuală.

Temporale: 45 min.

Bibliografie:

Cucinic, Constanța „Corpul omenesc”, Editura Aramis, București ,2013 ;

Loc de desfășurare Sala de clasă

ETAPELE LECȚIEI	OBIECTIVE OP.	DEMERSUL DIDACTIC		RESURSE			MODALITĂȚI DE EVALUARE
		Activitatea profesorului	Activitatea elevilor	Metode și procedee	Mijloace de învățare	Forme de organizare	
1. Moment organizatoric		-Asigur un climat psihopedagogic favorabil desfășurării lecției; - Verific materialele necesare desfășurării orei;	-Elevii se așează în bănci;	-Conversația;		-Frontal ;	
2.Captarea atenției	OM1 OA1	Activitatea începe cu întâlnirea de dimineață: Salutul: Dimineața a sosit Toți copiii au venit A-nceput o nouă zi Bună dimineața copiii! Haideti să ne adunăm Un cerc să formăm Invitații salutăm: Bună dimineața! Un gând bun noi le urăm:Bine ați revenit! Se face prezența. Calendarul naturii: „În ce zi suntem astăzi? În ce lună? În ce an suntem? În ce anotimp suntem? Cum este vremea afară?”	-Sunt atenți și răspund la salut. -Saluta si urează bun venit invitaților. - Răspund la întrebări.			-Frontal ;	Aprecieri verbale;

	OC1	<p>- Prezint elevilor poezia „Corpul omenesc” de Amalia Zaharia (Anexa 1)</p> <p>Corpul meu e minunat Și Știu din ce este format Din mâini,picioare,trunchi si cap Nici de gât nu am uitat. Un nas mic eu am și roșii obrăjori. Doua urechiușe si doi ochișori. Gura ma ajuta bine sa vorbesc. Tuturor din jur frumos le zâmbesc. .</p> <p>..... -Invit un elev in fața clasei și solicit să denumească părțile componente ale corpului uman;</p>	<p>-Ascultă apoi numesc activitățile despre care se vorbește în poezie;</p> <p>-Denumesc părțile componente ale corpului uman;</p>	<p>-Explicația;</p> <p>-Conversația;</p> <p>-Conversația;</p>	<p>-Poezia „Nu uitați”</p> <p>-Planșe;</p>	<p>-Frontal; Individual;</p> <p>-Frontal;</p>	<p>-Observarea sistematică;</p> <p>-Aprecieri verbale</p>
3. Anuntarea temei si a obiectivelor		<p>-Astăzi la ora de educație senzorială și psihomotorie desfășurăm o activitate care are ca tema „Corpul omenesc”</p> <p>- Vom recunoaște părțile corpului omenesc, le vom denumi cap, trunchi si picioare vom mima câteva</p>	<p>-Ascultă cu atenție;</p>	<p>-Conversația;</p>		<p>-Frontal;</p>	

		activități desfășurate cu ajutorul acestora;					
4.Dirijarea învățării	OC1 OA2	-Discut pe baza imaginilor subliniind importanța corpului omenesc în acțiunile zilnice.	-Menționează acțiunile;	-Conversația; -Exercițiul; -Explicația;	-Planșe;	-Frontal ; -Individual;	-Observarea sistematică;
	OC3	-Antrenez elevii într-un exercițiu-joc în care trebuie să răspundă la întrebări privitor la dezvoltarea armonioasă, alimentația corectă și multă mișcare.	-Sunt atenți și răspund la întrebări;	-Conversația;		-Frontal;	-Aprecieri verbale;
	OC7	-Elevii primesc câte o fișă în care au ca sarcină să decupeze părțile componente ale corpului omenesc . -Realizarea unui puzzle din lemn ce reprezintă un băiețel. -Antrenarea elevilor în realizarea unui desen reprezentând un copil desenându-l în mod creativ:	-tehnici de mișcare ale mainilor, respectiv degetelor;	-Explicația; -Exercițiul;	-Fișă de lucru;	-Frontal; -Individual;	-Observația sistematică; -Aprecieri verbale;

		nasul, ochii, sprancenele si gura.					
5. Feed-back	OC4	-Ofer elevilor materiale necesare pentru asamblarea părților componente ale unui copil.	-Răspund la solocitățile profesorului;	-Conversația; -Descoperire dirijată;	-Prezentare power point;	-Individual;	-Observatia sistematică;
	OC3	-Propun elevilor să interpreteze împreună cântecelul „ <i>Dacă vesel se trăiește</i> ”	-Elevii assembleaza corect respectand cerintele. -Elevii interpretează cântecelul ;	-Explicația -Exercițiul;	-Obiecte de igienă personală; -Planșe; -Jetoane	-Individual; -Individual;	-Aprecieri verbale; Autoaprecierea
6. Aprecieri finale		-Fac aprecieri asupra modului în care elevii au participat la oră;		-Conversația;		-Frontal ;	-Aprecieri verbale;

POVEȘTI CĂLĂTOARE PRIN LUMI STELARE

Prof. Carmen Macovei
Școala Gimnazială Albești, Botoșani

Astrologie, zodiac, stele, constelații, scriitori contemporani, par cuvinte risipite, fără noimă, însă elevii din cercul de lectură „Prietenii cărților”, de la Școala Albești, Botoșani au țesut povești care au devenit călătore prin lumi stelare, au creat legături magice între scriitorii contemporani și astrologie, în cadrul proiectului „Povești călătore prin lumi stelare”.

Ce au făcut, practic? Cunoscându-și zodia, copiii au căutat și adunat informații despre trăsăturile comune ale celor născuți în aceeași zodie, apoi au găsit un scriitor contemporan în aceeași zodie cu ei. După ce s-au documentat, au ales o carte a aceluși scriitor, pe care au citit-o; au făcut diverse însemnări în jurnalul lor de lectură, apoi au păstrat un personaj din textul citit și au creat un text în care acțiunea se desfășoară pe o planetă creată și denumită de ei, pe o nouă stea sau într-o nouă constelație. Astfel, poveștile copiilor în care sunt personaje ale multor scriitori contemporani au călătorit prin lumi, stele, planete și constelații noi.

Au realizat apoi harta personajului creat de ei și i-au găsit zodia potrivită. Cu uimire sau satisfacție, unii copii au constatat că personajul creat de ei li se aseamănă mult și sunt în aceeași zodie.

După atelierul de scriere, a urmat atelierul de ilustrare când fiecare copil a ilustrat textul unui coleg. Atât la atelierul de scriere, cât și la cel de ilustrare, au participat și cinci profesoare, inclusiv directoarea școlii. Ce a adus nou pentru mine această etapă a Lecturiadei? A creat un liant puternic între copii și profesori. Acum, și profesorii scriu, ilustrează și trăiesc bucuriile lecturii împreună cu elevii.

Pentru că se apropia Crăciunul, copiii au împodobit Bradul Scriitorilor Contemporani. Pe globuri sunt scrise numele autorilor, titlurile cărților, numele copiilor și zodia comună. Așadar, în premieră, în școala noastră au strălucit numele scriitorilor contemporani în verdele eternității.

Deoarece toate cărțile citite ne-au dat aripi, am realizat colțul „Zbor pe aripi de cărți”, un loc de suflet în care, prin intermediul unor pene pe care sunt scriși autori contemporani, am creat ideea de zbor, de dor, de libertate.

Cireșa de pe tort o reprezintă cartea ieșită chiar acum de la tipar, în care sunt textele și ilustrațiile elevilor și profesorilor, din nou ceva inedit, „Povești călătore prin lumi stelare”.

Vom continua să citim, prin timp și timpuri, printre stele și constelații...



14 Exemple de Bune Practici pentru Îmbunătățirea Activităților din Sistemul Educațional Românesc

Prof. înv. primar Macovei Iustina - Școala gimnazială "Ion Neculce", Iași

Îmbunătățirea constantă a procesului educațional reprezintă un pilon esențial în asigurarea calității și eficienței învățământului. Această abordare reflectă recunoașterea naturii dinamice a societății și a nevoilor în continuă schimbare ale elevilor. Importanța acestui proces rezidă în multiplele sale beneficii și în impactul pe termen lung asupra educației și dezvoltării individuale. Astfel că, am selectat câteva dintre cele mai importante exemple de bune practici pentru îmbunătățirea activităților din sistemul educațional românesc:

1. Programe de dezvoltare a abilităților sociale în școlile primare:

Implementarea unor programe specializate, precum "Școala Prieteniei", unde elevii participă la activități interactive pentru dezvoltarea abilităților sociale, încurajând empatia și colaborarea.

2. Platforme online de resurse educaționale:

Dezvoltarea unei platforme online naționale care oferă resurse educaționale adaptate la programa școlară, cu lecții video, teste interactive și materiale suplimentare pentru elevi de toate vârstele.

3. Programe de mentorat pentru elevi:

Crearea unui program de mentorat în care elevi mai mari sunt ghizi pentru cei mai tineri, oferind sprijin academic și emoțional, facilitând astfel transferul de cunoștințe și experiențe între generații.

4. Ateliere de gândire creativă și inovare:

Organizarea unor ateliere periodice în parteneriat cu profesioniști în inovație și creativitate, unde elevii lucrează la proiecte practice, încurajând gândirea critică și soluționarea creativă a problemelor.

5. Sisteme avansate de evaluare continuă:

Implementarea unui sistem modern de evaluare continuă care utilizează tehnologii precum analiza datelor pentru a oferi feedback personalizat elevilor și profesorilor, susținând îmbunătățirea constantă.

6. Proiecte educaționale centrate pe mediu și sustenabilitate:

Dezvoltarea unui parteneriat cu organizații de mediu pentru a integra proiecte educaționale care să implice elevii în acțiuni concrete pentru protejarea mediului, promovând învățarea experiențială.

7. Colaborări extinse cu comunitatea locală:

Extinderea parteneriatelor cu întreprinderi locale, universități și ONG-uri pentru a oferi elevilor oportunități de învățare experiențială, de la programe de stagii la participarea la proiecte comunitare.

8. Programe de educație financiară și antreprenorială:

Implementarea unui program educațional care să ofere elevilor cunoștințe practice despre gestionarea banilor și dezvoltarea abilităților antreprenoriale, pregătindu-i pentru viitoarele provocări economice.

9. Centrul de suport pentru elevi cu dificultăți de învățare:

Deschiderea unui centru specializat în fiecare școală, unde profesioniști în domeniul educației speciale oferă suport personalizat elevilor cu diverse dificultăți de învățare.

10. Programe de educație digitală și competențe tehnologice:

Integrarea unor programe interactive care să dezvolte competențe digitale, programare și gândire algoritmică, adaptate la nivelul de vârstă al elevilor și la cerințele pieței tehnologice actuale.

11. Program de evaluare a performanțelor didactice:

Lansarea unui program care să evalueze performanțele didactice ale cadrelor didactice folosind atât feedback-ul elevilor, cât și instrumente de evaluare 360 de grade, susținând dezvoltarea profesională continuă.

12. Proiecte de educație pentru drepturile omului:

Implementarea unor proiecte care să aducă în atenția elevilor importanța drepturilor omului, cu participare activă în acțiuni de voluntariat și programe educaționale care să promoveze diversitatea și egalitatea.

13. Programe de promovare a sănătății mintale:

Introducerea unor programe periodice care să ofere suport psihologic, sesiuni de mindfulness și resurse pentru promovarea sănătății mintale, adresând astfel nevoile tot mai evidente ale elevilor.

14. Cursuri opționale pentru dezvoltarea abilităților practice:

Extinderea ofertei de cursuri opționale care să acopere o varietate de abilități practice, de la gătit și cusut la gestionarea financiară personală, pentru a-i pregăti pe elevi pentru viața de adult.

Surse Bibliografice:

Andreescu, L. (2017). "Educația incluzivă: concepte, practici, provocări." Editura Polirom.

Stanciu, I., & Popescu, A. (2019). "Eficiența sistemului de evaluare continuă în învățământul preuniversitar." Editura Didactică și Pedagogică.

Beneficiile muncii în echipă

Prof. înv. primar- Maier Ana- Maria,

Șc. Gimnazială „Ax. Sever” Aiud, Alba

Prin noile programe școlare, învățământul modern centrează activitatea didactică pe elev, oferindu-i posibilitatea realizării unui traseu propriu de învățare, potrivit aspirațiilor și talentelor sale. Folosind metode de învățare alternative profesorul poate colabora și desfășura activități în parteneriat cu cadre didactice de alte specialități, completându-se reciproc și făcând mai ușoară continuarea învățării în anul de studiu următor.

Astfel, competiția trece pe plan secundar, prioritară devenind colaborarea, munca în echipa, bazată pe sprijin reciproc, pe toleranță, pe efort susținut din partea tuturor spre același scop. Indiferent dacă elevii sunt implicați în activități didactice sau extradidactice, munca în echipă și cooperarea vor avea rezultate mult mai bune și, în același timp, îi va pregăti pe aceștia pentru viață. În multe școli se practică cu succes învățarea în echipă. Aceasta are loc atunci când elevii îndeplinesc sarcinile împreună, în grupuri de doi sau mai mulți, iar profesorul îi învață să faciliteze, să dezbătă și să rezume ideile celorlalți și chiar să adopte anumite puncte de vedere în cadrul dialogului, apoi să schimbe rolurile, astfel încât să-și poată vedea ideile susținute în fața grupului. Elevii îndeplinesc sarcinile împreună, în grupuri de doi sau mai mulți, iar profesorul îi învață să faciliteze, să dezbătă și să rezume ideile celorlalți și chiar să adopte anumite puncte de vedere în cadrul dialogului, apoi să schimbe rolurile, astfel încât să-și poată vedea ideile susținute. Învățarea în echipă poate fi foarte constructivă, de exemplu, în condițiile predării la clase simultane, când elevii pot beneficia foarte mult de pe urma unei baze colective de cunoștințe.

Avantajele muncii în echipă în școală sunt importante: pregătirea elevilor pentru cooperare și munca în colectiv, asigurarea unui câmp mai larg de manifestare a aptitudinilor individuale precum și educarea elevilor timizi și izolați pentru integrarea mai ușoară în colectiv. Muncind în echipă elevii își precizează poziția pe baza activităților desfășurate, își asumă rolurile care le revin, colaborează cu membrii echipei pentru îndeplinirea sarcinilor, își asumă responsabilități și se instruiesc continuu în vederea îmbunătățirii propriilor performanțe. Chiar dacă se lucrează în echipă, activitățile vor fi evaluate. Formele evaluării pot fi diverse: discuții libere tip conversație, prin care elevul demonstrează că este capabil să identifice propriile sarcini, să formuleze întrebări și să explice relația dintre sarcinile proprii și sarcinilor celorlalți membri de echipă, probe scrise și probe practice. În cadrul acestora din urmă elevul demonstrează că este capabil să utilizeze instrucțiunile de lucru, să verifice realizarea sarcinii și să se corecteze.

Există și unele dezavantaje ale muncii în echipă și depinde enorm de abilitatea cadrului didactic, de pregătirea lui profesională și de încrederea pe care o inspiră elevilor, pentru ca

acestea să rămână minime. Ne referim la riscul de fragmentare în achiziția de cunoștințe, riscul de informare completă a unor noțiuni și riscul de încetinire a ritmului de dezvoltare intelectuală a elevilor cu performanțe slabe care pot profita de munca și de rezultatele celorlalți colegi.

Activitățile extradidactice se referă la activități extrașcolare și extracurriculare, precum programe educaționale proiecte educaționale, parteneriate educaționale, competiții școlare, excursii, vizite, serbări și voluntariat. În cadrul activităților extradidactice, indiferent de natura lor, se pot crea echipe în cadrul aceleiași clase, școli, sau între școli din aceeași țară sau din țări diferite. Posibilitățile sunt diverse, iar rezultatele vor fi pe măsură. Activitățile extracurriculare oferă oportunități pentru dezvoltarea unor competențe, în raport cu anumite obiective ce inspiră și provoacă educabilul, atât pentru succesul lui educațional, cât și pentru cel din viața de zi cu zi. Acestea au o valoare importantă, atât pentru dezvoltarea socială a elevilor, cât și pentru cea personală, prin demersuri specifice și particulare .

Elevii trebuie să fie îndrumați să dobândească: o gândire independentă, nedeterminată de grup, toleranță față de ideile noi, capacitatea de a descoperi probleme noi și de a găsi modul de rezolvare a lor și posibilitatea de a critica constructiv. Copiilor li se dezvoltă spiritul practic, operațional, iscusința, dând posibilitatea fiecăruia să se afirme conform naturii sale. Copiii se autodisciplinează, prin faptul că, muncind în echipă în cadrul unor asemenea activități, se supun de bună voie regulilor, asumându-și responsabilități. Lucrând în echipă ei învață că trebuie să colaboreze pentru a excela. Talentele lor unice pot fi valorificate pentru binele mai mare, dar ei nu pot reuși singuri. Cei care realizează că pot realiza mult mai mult când sunt împreună unii cu alții, experimentează recompense pe tot parcursul vieții. Apoi, elevii trebuie să înțeleagă că, în lumea reală, ei vor trebui să lucreze, cu și pentru alții, indiferent de ce. Învățarea asta în școală și tratarea cu diferite personalități și oameni cu abilități diferite, îi va ajuta să se integreze. Fie că vorbim despre munca în echipă în cadrul activităților didactice, fie în cele extradidactice, aceasta implică dezvoltarea unor abilități esențiale pentru elevi. Una dintre cele mai importante abilități, pe care munca în echipă le dezvoltă, este abilitatea de comunicare . Cei care fac parte dintr-o echipă trebuie să poată comunica verbal, dar și prin limbajul corpului, atât la nivel emoțional, cât și intelectual. Cei care sunt eficienți în comunicare sunt capabili să își explice ideile, ascultându-i pe ceilalți cu atenție și răspunzând doar când e nevoie și nu pentru a domina interlocutorul. Ei își vor exprima fără teamă sentimentele, încercând să-i înțeleagă pe ceilalți.

O altă abilitate importantă în echipă este abilitatea de sprijin față de coechipieri, manifestarea empatiei și grijii față de colegi. Când echipa obține rezultate pot să îi felicite pe ceilalți, fără invidie sau, atunci când există momente de încercare, ei reprezintă o încurajare pentru tovarășii lor. Pentru ei, membrii echipei sunt colaboratori și nu concurenți și ei știu să se respecte.

Abilitatea de ascultare și feedback este de asemenea importantă, pentru că înseamnă că îți pasă de celălalt și de opinia lui. Elevii vor să fie ascultați și vor să se simtă respectați. Adultul este cel care dă tonul, el ascultă și îndrumă pe fiecare, iar elevii vor copia comportamentul acestuia. Orice sarcină trebuie să primească un feedback și elevii trebuie să înțeleagă că munca fiecăruia este luată în serios. În cadrul echipei nu sunt valoroși doar elevii de

nota 10, ci fiecare are un rol important și nu în ultimul rând, foarte importantă este abilitatea de gestionare a conflictelor. Acestea vor apărea oriunde: în clasă, în afara ei și ulterior la locul de muncă. Modul în care elevii fac față conflictelor îi poate ajuta sau, dimpotrivă, îi poate opri în demersurile lor, sau, mai târziu, în propria carieră. Furia și frustrarea trebuie lăsate la o parte, trebuie învățați să ajungă la înțelegere. Abilitățile de lucru în echipă pot fi învățate, dezvoltate, ajustate, îmbunătățite, începând din școală și apoi, pe tot parcursul vieții.

Ca să ai elevi bine pregătiți, implicați în activități curriculare și extracurriculare, un învățământ de calitate, adaptat noilor cerințe de pe piața muncii, trebuie ca profesorii să fie pregătiți din perspectiva managementului clasei de elevi, dar și a managementului în general, având în vedere că profesorii în prezent sunt tot mai mult implicați în diverse proiecte și parteneriate la nivel național și internațional. “Din această perspectivă se modifică rolul profesorului care se transformă din transmițător de cunoștințe în moderator și mentor. Rolul său nu mai este acela de a impune, ci mai mult de a oferi diverse programe, diferența de status modificându-se în favoarea elevului, profesorul având obligația de a ține seamă de dorințele și preferințele lui, devenindu-i prieten și confident. În acest context aptitudinile manageriale trec pe primul plan și întreg sistemul de științe ale educației capătă o valență managerială.” Ideea necesității realizării, în școală, a unei învățări care să-l situeze pe elev în centrul relației pedagogice constituie, în învățământul actual, un principiu fundamental. Astfel elevul nu va mai fi un obiect, ci un subiect al învățării, va fi coparticipant la propria sa formare, se va afirma, atât individual, cât și în echipă, își va dezvolta gândirea critică, motivația pentru învățare și își va evalua propria activitate.





Relevantă e existența unei cauzalități între dezvoltarea cognitivă a individului și tipul de interacțiune socială în care este implicat. Mediul de lucru în prezența colegilor, implicarea în tipuri de competiții cu grad crescut de eficiență, cooperarea în scopul rezolvării unor sarcini, determină atât schimbări în plan cognitiv, cât la nivel comportamental și relațional (Sălăvăstru, 2004)

Clasa a III-a A

Natura sarcinii (individuală/ colaborativă): colaborativă

Scopul activității constă în sprijinirea elevilor să înțeleagă importanța stabilirii unor obiective pentru a ajunge să-și îmbunătățească performanța.

Obiective stabilite:

- elevii își vor forma abilități de lucru în echipă;
- elevii vor putea să își formuleze ca obiectiv respectul față de sine și față de celălalt;

Descrierea succintă a modalității de desfășurare a activității didactice

Elevii au fost împărțiți în echipe , fiecare echipă și -a ales un personaj, sau și- a creat propriul personaj pe care l- au reprezentat prin desen, l- au colorat, i- au pus un nume.



Am făcut toți cunoștință cu cei 4, apoi am prezentat situații în care fiecare personaj și-a supărat echipa, motiv pentru care acestora le-au fost adresate cuvinte jignitoare (unele foarte urâte). In momentul rostirii fiecărui cuvânt urât am rupt câte o bucățică din fiecare personaj jignit.



Brusc , atitudinea și fețele copiilor s- au schimbat. La fel și vocea. Buna dispoziție a fost înlocuită cu tristețea, apoi cu manifestarea părerii de rău față de eroii lor. Deși am încercat să reparăm greșelile de comportament, lipind bucățile rupte, faptele , tristețea au ramas în sufletul fiecaruia.

La parcursul lecției am purtat un dialog pe următoarele teme:

1. Cum vi s-a părut sarcina de lucru?
2. Amuzantă/plăcută/ ca oricare altă temă?
3. Cum v-ați simțit când ați lucrat?
4. Cum ați ales numele personajului
5. Cum v-ați simțit când ați prezentat?
6. Ce simțiți pentru personajul echipei voastre?
7. Era mai bine dacă nu vă alegeam eu personajul?
8. A fost suficient timpul de realizare a personajului?
9. A fost bine sau rău că ați avut un obiectiv clar de atins?
10. Ați prefera că data viitoare să vorbim, de exemplu, despre personajele create de voi fără să ne propunem nimic anume?
11. Să presupunem că unul dintre voi nu și-a realizat sarcina. Cum se simte el că echipa lui nu are personajul așa cum vi l- ați dorit?

12. Ce cred ceilalți coechipieri despre colegul nehotărât sau leneș?
13. Cum vreți să fie următoarea sarcină de lucru: pe echipe sau individual, la alegere sau impusă, cu sau fără limită de timp, cu sau fără un obiectiv precis?
14. Care personaj doriți să vă reprezinte ca și echipă, cel nevătămat sau cel rănit și salvat? De ce?

La sfârșitul discuției, profesorul va trage următoarele concluzii:

E foarte bine să ne propunem niște obiective pe care să le putem măsura, de exemplu, să- mi grijesc personajul purtându- mă respectuos, să fim unitari în alegerea personajului . Astfel, vom putea să ne dozăm efortul și timpul pentru desenarea lui, vom avea timp să -l gândim împreună , să luăm decizii corecte, să corectăm greșeli, să vorbim respectuos, să ne respectăm, să ne ajutăm, să nu ne jignim. Am promis ca începând din acea zi să ne purtăm respectuos unii cu alții ,să avem mereu sufletul curat!



Ce ne învață munca în echipă?

- Că împreună suntem mai puternici!
- Că efortul, ideile și soluțiile dintr-o echipă sunt mai valoroase decât ale unuia singur,
- Că înfrângerea e mai puțin dureroasă, când ești alături de echipa ta.
- Că succesul are alt gust, când îl împarți cu coechipierii.
- Că unde-s doi, puterea crește – nu este doar un proverb, e realitate!

BIBLIOGRAFIE

1. Peter M. Senge, Nelda Cambron-McCabe, Timothy Lucas, Bryan Smith, Janis Dutton, Art Kleiner, Școli care învață A CINCEA DISCIPLINĂ ÎN EDUCAȚIE, Editura TREI, 2016

2. Ludu Constantin, Voinea Elena, Curriculum în dezvoltarea locală, „Lucrul în echipă” clasa a XI-a, 2016
3. Lilia Cebanu, Managementul activităților extrașcolare, Ghid metodologic, Institutul de Științe ale educației, Chișinău, 2015
4. Brianna Flavin, The importance of Teamwork Skills in Work and School, 2018
5. BSS BEST SCHOOLS IN SPAIN, Jennifer Pauli, Extracurricular activities and learning, 7 iunie 2018
6. Saucă Luminița, Școala românească în context european- Metode de învățare prin cooperare, Vaslui, 21 mai 2011

Proiectele Internaționale Etwinning, o perspectivă a învățării multiculturale

Prof. înv. primar: Manciulea Mihaela

Școala Gimnazială „Liviu Rebreanu” București

Derularea parteneriatelor internaționale prin proiecte eTwinning oferă o perspectivă eficientă de abordare a educației multiculturale în secolul XXI, crește motivația elevilor pentru învățare/cunoaștere, permite cunoașterea altor sisteme de învățământ și sporește formarea competențelor de comunicare într-o limbă străină.

Împreună cu elevii mei am participat în acest an școlar la Proiectul Internațional Etwinning „Decodable Steam readers”, proiect în cadrul căruia ne-am dezvoltat abilitățile de literație. În cadrul acestui proiect am lecturat câteva dintre povestirile lui Eric Carle, am desfășurat activități de învățare pe baza textelor, am realizat activități de codare și experimente pe baza unor schimbări petrecute în natură.

Obiectivele proiectului:

- Să se familiarizeze cu noi culturi;
- Să cunoască copii din diferite țări partenere;
- Să se implice în întâlnirile online;
- Să descopere comunicarea, prin alte mijloace;
- Să utilizeze activ spațiul Twinspace.

Rezultate preconizate:

1. Dezvoltarea abilităților de literație, comunicare, alături de copii din țări diferite
2. Creșterea empatiei față de ceilalți
3. Încurajarea lecturii individuale

Acest parteneriat încheiat între profesori din România, Grecia, Turcia a oferit elevilor mei oportunitatea de a cunoaștem alți copii care aparțin altor culturi, vorbesc o altă limbă. Am învățat unii de la alții cuvinte uzuale și am realizat un mic dicționar online.

Ne-am familiarizăm cu alte culturi, am participat la întâlniri online și am jucat sudoku în echipe mixte.

Implicarea în parteneriate școlare prin intermediul platformei eTwinning demonstrează că proiectele realizate se bazează pe stabilirea de relații academice și personale între cadre didactice și elevi aparținând unor diferite culturi, fiind desfășurate de către toate echipele de proiect prin intermediul comunicării, interacțiunii și dialogului intercultural cu scopul de a atinge obiective comune. Prin comunicarea cu elevi care aparțin altor culturi, elevii noștri își îmbunătățesc competențele sociale și se formează ca cetățeni responsabili, devin mai încrezători în forțele proprii, învățând valoarea reală a muncii în echipă.

Proiectele eTwinning extind orizontul elevilor, punându-i în contact cu lumea și diversele domenii de cunoaștere, ceea ce le oferă o mai largă informare și capacitate de a interpreta lumea și analiza critic realitatea cu argumente științifice, prin intermediul noilor tehnologii.

LESSON PLAN

Prof. Mandrea Teodora, Liceul “Stefan Procopiu” Vaslui

Grade: 9th to 10th

Topic: Academic performance in the 21st century

Objectives:

- to practice vocabulary related to academic education
- to use problem-solving discussion in pairs or groups in order to highlight a problem
- to organize ideas and present them to an audience giving arguments

Activity 1: Students receive handouts with topics that they have to discuss.

- Is gender equality an issue in your school?
- Shall teachers be replaced by computers?
- The portrait of the 21st century teacher
- Think about the students of the future. Draw a list of subjects you think a student your age may study in 20 years
- Other ways in which education may be provided.
- Explain discipline during classes

Procedure: SS to divide into groups and discuss the topics. Ss have to provide examples from books, films or mass media articles to argue their opinions.

Interaction: T-C

Aids: handouts, large sheets of paper and markers to present the results of their discussions

Activity 2: SS discuss the topics provided by the teacher.

Procedure: SS. Organize their ideas. SS organize their ideas on paper. They provide symbolical drawings and sketches to make their ideas easy to remember

Interaction: SS-SS

T-GG

Aids: large sheets of paper, markers, handouts

Language: directed by the type of statements on the handouts, but otherwise free.

Activity 3: Two students from each group will present their work in front of the class. T and monitor the presentations and evaluate fluency, ideas, appeal to audience.

Interaction: S-S

Evaluation: during the class

Jury board made up by students

Un altfel de studiu de caz: Greșeli gramaticale frecvente pe facebook

Prof. Manea Monica

Școala Gimnaziala „Lascăr Catargiu”, Schela, Galați

În activitatea mea didactică, de-a lungul anilor am fost permanent preocupată de cultivarea la elevi a unei exprimări corecte. Am ales să abordez această temă pentru că am sesizat cunoașterea defectuoasă a limbii române de către elevi. Problema acordului s-a acutizat în ultimii ani,remarcându-se astfel influența educației informale. Elevii valorifică limbajul,de cele mai multe ori defectuos,marcat de dezacorduri, promovată în mass-media de persoanele publice și devin din ce în ce mai puțin deranjați sau chiar absenți la “masacrarea” limbii. Este sau nu școala actuală necesară pentru a educa tânăra generație? Educația formală este un act de salvare,de instruire.Interdependența educației informale cu cea formală este mai mult decât evidentă. Vorbind și scriind românește înseamnă să ne respectăm pe noi înșine și în același timp să-l respectăm și pe cel cu care vorbim.

Studiul de caz didactic este utilizat de profesori și elevi în procesul de predare-educare/ instruire, pentru a transfera cunoștințe și a induce atitudini/ comportamente pro-active. Pentru a-l elabora, autorul cercetează diferite fapte relevante în legătură cu un anumit subiect și/ sau una sau mai multe organizații, colectează documente pertinente ilustrând aceste fapte și tehnoredactează textul studiului de caz incluzând material ilustrativ adecvat (extrase din mass-media, desene, tabele, diagrame, grafice, hărți, scheme, fotografii, etc.) și problematizându-l, astfel încât, după parcurgerea studiului de caz, elevul să fie pus în situația de-a decide atât soluția optimă ce ar trebui să fie implementată, în condițiile menționate, pentru a soluționa problema prezentată.

Studiul de caz propus elevilor de clasa a VII-a a fost: **Greșeli gramaticale frecvente pe facebook.**

Am pornit de la ideea că aproape toți elevii a un cont de facebook și că pot observa diferite greșeli de gramatică ce apar în postările cunoscuților, grupurilor sau firmelor.

Principalul obiectiv al studiului de caz a fost dezvoltarea capacității de exprimare scrisă, din care au derivat următoarele competențe specifice:

- sesizarea corectitudinii și valorii expresive a categoriilor gramaticale și lexicale învățate, într-un text citit;
- utilizarea corectă a flexiunii nominale și verbale în textul scris, utilizând corect semnele ortografice și de punctuație;
- exprimarea, în scris, a propriilor opinii și atitudini.

Elevii au primit cu entuziasm provocarea și pe parcursul unei săptămâni au monitorizat postările de pe facebook, mai mult, au fost mai atenți la scrierea propriilor postări.

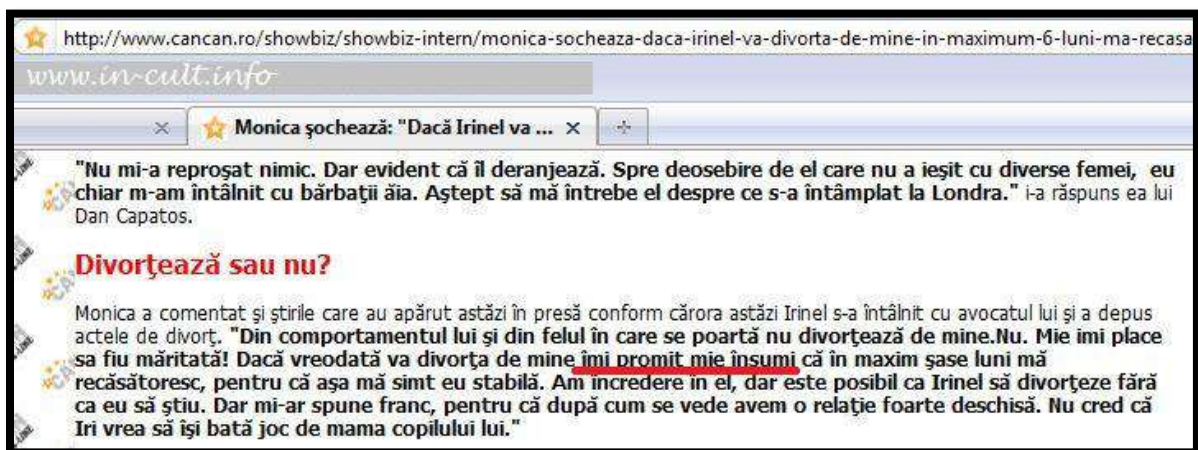



Edit History ✕

 **Grapini Maria**
25 December at 09:28

Buna dimineata in prima zi de Craciun!Nu stiu cum a fost la voi dar la noi au fost multi,multi colindatori! Frumosi imbracati ,cu colinzi adevarate! A fost semnul ca nu ne vom pierde traditiile si ca vom rezista ca popor in ciuda altor dorinte! Craciun cu sanatate si multa liniste ,multumire si bucurii.

hehe, se vede ca eu si sor-mea ne-am ales bine liceurile... Spiru Haret si George Cosbuc, singurele licee cu promovabilitatea la BAC 100 %

Like · Comment · Share · 05 July at 22:47 · 🌐

liceele, de fapt :)

06 July at 00:08 · Like

Lol :)

06 July at 01:22 · Like

Liceurile le-ati ales bine, dar cu pluralele n-ai succesuri

06 July at 08:08 · Like

Art. 7. - Angajații Curții Constituționale beneficiază de condiții de muncă adecvate activității desfășurate, de protecție socială, de securitate și sănătate în muncă, precum și de respectarea demnității și conștiinței sale, fără nicio discriminare.

Art. 8. - Angajații Curții Constituționale are dreptul la protecția datelor cu caracter personal, precum și dreptul la protecție împotriva concedierilor nelegale.

Art. 9. - Măsurile pentru promovarea egalității de șanse între femei și bărbați pentru eliminarea discriminării directe și indirecte pe criterii de sex se aplică în conformitate cu prevederile Legii nr. 202/2002 privind egalitatea de șanse și de tratament între femei și bărbați, republicată, cu modificările și completările ulterioare.

CAPITOLUL III

DREPTURILE ȘI OBLIGAȚIILE ANGAJAȚILOR

Art. 10. - Angajații Curții Constituționale are, în principal, următoarele drepturi:

a) dreptul la salarizare pentru munca depusă;

Barnes 2011-06-23 15:33:49

Rezultatul trist dar evident, aproape palpabil, al promovarii tuturor nonvalorilor si gunoaielor (a manelarilor, pitipoancelor inculte in cu*u go, a Varcilor si Sensualelor si a altor personaje) pe la mai toate posturile tv...

[Raspunde »](#)

👍30 🗨️1

↳ **Guvidu** 2011-06-23 15:39:40

Ce te legi de manelisti bah crezi ca cine asculta manele nui om s-au ce?. Aia a scris asa ca fost subiectele grele pui mei nu ca asculta manele sant manelisti de valoare adrian salam guta copilu de aur nu sti tu crezi ca manelisti sant in culti ca asa ave-ti voi an cap sant lume destebti prosti da nu manelele e devina

[Raspunde »](#)

👍9 🗨️45





Bibliografie:

- 1.AVRAM, MIOARA, *Gramatica pentru toți*, București, Editura Humanitas, 1997.
- 2.CONSTANTINESCU– DOBRIDOR, GH.,*Morfologia limbii române*, București, Editura VOX, 1996.
- 3,CONSTANTINESCU – DOBRIDOR, GH.,*Sintaxa limbii române*, București, Editura Științifică, 1998.
- 4.COTEANU, ION, *Gramatica de bază a limbii române*, București, Editura Garamond, 1995.
- 5..<https://www.universenciclopedic.ro/doom3-dictionarul-ortografic-ortoepic-si-morfologic-al-limbii-romane>

MODALITAȚI DE IMPLICARE A PĂRINȚILOR ELEVILOR CU CES ÎN ACTIVITATEA LA CLASĂ

Consilier școlar: Zaharia Mihaela-Monica

CJRAE Hunedoara- Liceul Tehnologic „Mihai Viteazu” Vulcan

Părinții sunt parteneri în educație pentru că dețin cele mai multe informații despre copilul lor, ei furnizând informații despre specificul dizabilității școlarului, precum și date despre contextul de dezvoltare a acestuia. Părinții informează și despre factorii de influență negativi care ar trebui evitați (fobii, neplăceri, stres, stimuli negativi, care determină inhibarea/izolarea copiilor etc.). Ei sunt persoanele care cunosc cel mai bine copilul și constituie o bună sursă de consultanță pentru cei care lucrează cu copiii lor (cadre didactice, specialiști –medici, kinetoterapeuți, defectologi, ergoterapeuți etc.) și sunt principalii susținători ai copilului. Părinții trebuie să se implice în activitatea copilului în afara casei și să-i încurajeze și pe ceilalți părinți să se alăture.

Angajarea și responsabilizarea familiei în educația copilului sunt fundamentale pentru reușita participării la școală. La orice copil, în mod particular la copiii cu dizabilități, gradul de interes și de colaborare a părinților cu școala este cel mai adesea direct proporțional cu rezultatele obținute de copii. Psihopedagogia modernă, centrată pe copil, se bazează pe convingerea că familia este primul educator și are cel mai mare potențial de modelare. Familiile copiilor cu CES sunt adesea responsabile de copiii lor tot restul vieții.

Toate intervențiile ar trebui să plece de la presupunerea că nu părinții sunt cauza dizabilităților copiilor lor - se are în vedere aici riscul blamării părinților pentru dizabilitățile copiilor lor. O explicație completă a dificultăților copilului la școală este esențială pentru părinți. Nici un specialist sau cadru didactic nu ar trebui să spună părinților că „nu mai este nimic de făcut” pentru copilul lor. Programele de intervenție și sprijin ar trebui să implice familiile la maximum. Ele ar trebui să fie construite astfel încât să satisfacă nevoile copilului în contextul larg al nevoilor familiei. Părinții ar trebui să fie recunoscuți ca fiind cei mai potriviți în relatarea istoriei, comportamentului și nevoilor copilului. Ei ar trebui să aibă acces total la toate informațiile educaționale și la „diagnosticele” copilului.

Modalități de implicare a părinților elevilor cu CES în activitatea la clasă:

- Participare la întâlniri cu profesorii: Participarea regulată a părinților în întâlniri cu profesorii le oferă acestora oportunitatea de a înțelege mai bine progresul elevului lor și de a discuta cu profesorii despre strategiile și resursele necesare pentru a-l sprijini. De asemenea, acestea pot fi ocazii bune pentru a discuta cu profesorii despre nevoile speciale ale elevului cu CES și despre modalitățile în care acesta poate fi sprijinit în clasă.
- Sprijin în realizarea activităților școlare acasă: Părinții pot ajuta la întărirea abilităților elevului lor prin lucrarea cu acesta acasă la activitățile școlare. De exemplu, pot ajuta la îmbunătățirea abilităților de citire sau scriere prin citirea împreună cu elevul și discutarea conținutului sau prin ajutarea la completarea temelor școlare.

- Participare la programul de sprijin pentru elevii cu CES: Părinții pot participa la programul de sprijin pentru elevii cu CES, unde pot învăța mai multe despre această condiție și despre modalitățile în care pot să își sprijine copilul acasă. De exemplu, acest program poate oferi informații despre strategii pentru îmbunătățirea concentrării sau a abilităților de învățare.
- Oferta de voluntariat în clasă: Părinții pot oferi voluntariat în clasă, cum ar fi ajutor cu activitățile sau prezența la evenimente școlare, pentru a susține elevii cu CES și pentru a fi mai implicați în activitatea școlii. Acest lucru poate ajuta la creșterea încrederii elevului și poate oferi un sprijin suplimentar în clasă.
- Comunicare deschisă cu profesorii: Părinții pot menține o comunicare deschisă cu profesorii

BIBLIOGRAFIE

1. Bunescu, G. , Alecu, G., Badea, D. , Educația părinților, Strategii și programe, E.D.P., București, 1997;
2. Gherguț, A., Psihopedagogia persoanelor cu cerințe speciale-strategii diferențiate și incluzive în educați. Editura Polirom , București, 2006.

CONCURSUL ȘI SIMPOZIONUL

„SATUL ROMÂNESC, SPAȚIU CULTURAL-ARTISTIC”

Prof. Manolache Elena Emanuela

Liceul Tehnologic „Petre S. Aurelian” Slatina, Olt

Începând cu anul școlar 2012-2013, școala noastră organizează simpozionul și concursul menționat în titlul articolului. Mai întâi a fost județean, apoi, datorită interesului suscitată, a devenit interjudețean și ulterior regional.

Voi insera o parte din proiect mai jos, acesta prilejuind o participare numeroasă atât în cadrul simpozionului cât și în cel al concursului și făcând liceul cunoscut și promovat în mass-media locală, pe site-urile CCD și ISJ Olt, Didactic.ro, în instituțiile și școlile partenere.

Argument

Considerăm că satul românesc merită să-și recapete mândria, integritatea și vitalitatea, păstrându-și totodată intacte valorile și prețuindu-le ca element definitoriu pentru identitatea sa. Vrem să valorificăm prin diferite modalități resursele existente înainte ca ele să fie pierdute pentru totdeauna. Se impune revigorarea interesului tinerei generații pentru cunoașterea laturii cultural-artistice a satului românesc, a operelor literare care au ca sursă de inspirație lumea satului deoarece artistul popular, poetul, omul de artă în general, a plasat satul în centrul creației sale, a evidențiat în el gradul de solidaritate etnică, socială, religioasă, estetică și i-a acordat creditul de posibilă afirmare în planuri superioare ale existenței sale. Satul mai trăiește și la modul prezent, cu toate necazurile și bucuriile sale imediate, fără nici o intenție de idealizare.

Scopul proiectului:

1. Educarea elevilor în spiritul valorilor culturale naționale, a cunoașterii temeinice, prin forme variate, a spiritualității satului românesc prin implicarea activă a acestora în dialogul cultural – artistic cu lumea satului și reflecția cu privire la valorile sale esențiale;

2. Determinarea colaborării în parteneriat a factorilor educaționali pentru dezvoltarea și valorificarea aptitudinilor și competențelor educabililor în vederea întăririi participării la activități diverse, în vederea promovării tradițiilor, obiceiurilor, folclorului, dar și a tinerelor talente care să contribuie la păstrarea și dezvoltarea spiritualității satului românesc.

Obiectivele specifice ale proiectului

Proiectul urmărește:

1) să promoveze modalități eficiente de a păstra specificul național, tradițional al satului

românesc în contextul cultural și economic actual;

2) să ofere cadrelor didactice suport promovării contribuțiilor originale în dezvoltarea practicii educaționale;

3) să valorifice creativitatea elevilor în domenii diverse de studiu pentru dobândirea competențelor necesare contribuției active la dezvoltarea personalității lor în strânsă legătură cu coeziunea socială;

4) să stimuleze inovarea didactică, implementarea eficientă a unor proiecte care să reflecte valorile cultural – artistice ale satului;

Regulamentul de participare

Acest proiect se adresează profesorilor de limba și literatura română, istorie, geografie, religie, T.I.C. și coordonatorilor de proiecte sau activități care respectă tema dată precum și tuturor celor care sunt interesați și pasionați de tema propusă.

Secțiunile simpozionului

Secțiunea I: Comunicări metodico-științifice (referate și parteneriate sau proiecte de succes) ale cadrelor didactice, manifestare dedicată satului românesc;

Secțiunea a II-a: Expoziție de obiecte populare tradiționale și de fotografii care reflectă viața satului de azi și de altădată;

Concursul regional are următoarele **secțiuni**: 1) Creații literare, eseuri, reportaje, note de călătorie etc. despre lumea satului; 2) Interpretare scenete care se încadrează în tema concursului; 3) Prezentare de filmulețe și ppt-uri inspirate din viața satului în literatură sau care reflectă activitățile elevilor pe această temă.

Organizarea concursului pentru elevi se va desfășura astfel:

- Selectarea creațiilor literare, a eseurilor și reportajelor pe nivele de învățământ și evaluarea lor;
- Desfășurarea concursului de interpretare; Jurizare;
- Vizionarea filmulețelor și prezentarea materialelor realizate în Power Point; Evaluarea materialelor și a modului de prezentare a elevilor;
- Premiera elevilor.

SĂ-L AJUTĂM PE IEPURAȘUL ȚUP – ACTIVITATE INTEGRATĂ

Educatoare, Manolache Roxana Mădălina
Grădinița cu P. P. nr. 9, Bârlad, Jud. Vaslui

NIVEL II: Grupa mare „A ”

TEMA ANUALĂ DE STUDIU: „CU CE ȘI CUM EXPRIMĂM CEEA CE SIMȚIM”

TEMA SĂPTĂMÂNALĂ: „Se apropie sărbătorile de Paște!”

TEMA ACTIVITĂȚII INTEGRATE: „Să ajutăm iepurașii Puf-Alb și Puf-Gri”

FORMA DE REALIZARE: ACTIVITATE INTEGRATĂ: Activități liber alese 1+Activități pe domenii experiențiale:DȘ–Activitate matematică+DOS–Activitate practică+Activități liber alese 2(ALA1 + ADE +ALA2)

ELEMENTE COMPONENTE ALE ACTIVITĂȚII INTEGRATE:

● Activități de dezvoltare personală(ADP)

1. **Întâlnirea de dimineață:** „ De vorbă cu Țup-Țup”

2. **Rutine:**Prezența copiilor, calendarul naturii, servirea mesei, elemente de gimnastică; ,,

3. **Tranziții:** „Înfloresc grădinile ”-joc cu text și cânt „ Florile primăverii”- cântec

● Activități liber alese (ALA1)

JOC DE MASĂ: „Iepurașul de Paște”-puzzle

JOC DE ROL: „De-a gospodinele”- vopsirea ouălor

BIBLIOTECĂ: „Oul haios” –exerciții grafice

Activitate integrată: „Să ajutăm iepurașii Puf-Alb și Puf-Gri”:

DȘ: Activitate matematică–joc didactic

DOS: Activitate practică – decupare,asamblare prin lipire

● Activități liber alese (ALA 2)

1. „Oul la concurs”-ștafeta

2. „Unde am ascuns oul?”-joc senzorial distractiv

MIJLOC DE REALIZARE: joc didactic / decupare, asamblare prin lipire

TIPUL ACTIVITĂȚII : consolidare / sistematizare a cunoștințelor, priceperilor și deprinderilor

SCOPUL ACTIVITĂȚII:

DURATA: o zi

OBIECTIVE OPERAȚIONALE:

Activități liber alese (ALA1):

1.: „JOC DE MASĂ: „Puzzle”

-să reconstituie imagini cu ajutorul pieselor puzzle;

2. JOC DE ROL: „De-a gospodinele”- vopsirea ouălor

-să utilizeze adecvat instrumentele și materialele de lucru necesare pentru decorarea ouălor;

3. BIBLIOTECĂ: „Oul haios”-exerciții grafice

-să decoreze ouă cu ajutorul exercițiilor grafice învățate;

Activități pe domenii experiențiale (DȘ + DOS)

1. -să efectueze operații cu grupele de obiecte constituite în funcție de diferite criterii date: grupare, comparare, clasificare, aprecierea cantității prin cooperare;

2. – să numere crescător și descrescător în limitele 1-9;

3. – să clasifice clasifice obiectele de Paște după criteriul mărimii;

4. –să compare două mulțimi, specificând unde sunt mai multe și unde sunt mai puține;

5. –să cunoască locul pe care-l ocupă fiecare element într-un șir numeric;
6. - Să identifice materialele primite în coșulețe(ouă de diferite culori, iepurași, fluturi, iarbă, flori, fișă cu coșuleț)
7. –să realizeze tema propusă prin decupare și lipire;

Activități liber alese 2

1. Să respecte regulile de joc;
2. Să manifeste în timpul activității spirit de echipă, atitudini de cooperare;

SARCINI DIDACTICE:

SARCINI PENTRU ALA1, ALA2;

- -la centrul „Joc de masă”, copiii trebuie să facă un puzzle la alegere din cele prezente pentru a realiza o imagine specifică Sărbătorii de Paște;
- - gospodinele care fac parte din centrul „Joc de rol” , trebuie să decorează ouăle;
- -la centrul „Bibliotecă”, cei mici decorează oul cu exerciții grafice;
- - trebuie să vă tineți echilibrul, astfel încât oul să rămână în lingură;
- -oul va fi ascuns într-un loc special amenajat pentru acesta, iar copilul cel mai rapid care o să îl găsească câștigă un punct pentru echipa sa;

SARCINI PENTRU JOCUL DIDACTIC:

- -aranjează pe covor cifrele de la 1-9, în ordine crescătoare și descrescătoare;
- - spune al câtelea iepuraș are un ou roșu/respectiv albastru, apoi lipește un fluturaș deasupra iepurașului indicat;
- -pune cifra corectă sub fiecare mulțime formată;
- -rezolvă problemele ilustrative împreună cu echipa ta;

REGULILE JOCULUI DIDACTIC:

1. Cei mici sunt grupați în două echipe: Echipa Iepurașilor Gri și Echipa Iepurașilor Albi;
2. Răspunsurile corecte sunt recompensate cu ouă colorate;
3. Va câștiga echipa care a primit cele mai multe ouă;

ELEMENTE DE JOC: întrecerea, surpriza, mișcarea, așteptarea, mânăuirea materialelor, aplauzele, recompensa – ouă colorate.

STRATEGII DIDACTICE:

1.**Metode și procedee:** conversația, tehnica comunicării rotative, explicația, povestirea, demonstrația, exercițiul, problematizarea, jocul didactic, tehnica mâinii oarbe, turul galeriei, munca în echipă și independentă, recompense.

2.**Mijloace didactice:** Iepurași pentru prezență, coșulețul iepurașilor, medalioane; puzzle, plicuri cu probe, iepurași, ouă colorate, panouri, jetoane cu cifre, planșă suport, elemente decupate, fișă model, lipici, fișe suport cu coșulețe.

FORMA DE ORGANIZARE: frontal, pe grupe și individual

SCENARIUL ZILEI

Activitatea începe cu întâlnirea de dimineață: Copiii sunt așezați în semicerc, fiecare stând pe o pernă, pentru a putea stabili un contact vizual cu toți membrii grupei.

Salutul: *”Dimineața a sosit,*

Toți copiii au venit,

În semicerc să ne adunăm

Cu toți să ne salutăm!”

Se folosește ”tehnica comunicării rotative” – pornind de la educatoare către copilul din dreapta . Fiecare salut este însoțit de atingerea copilului din dreapta cu iepurașul de pluș.

Prezența: se realizează la panoul: „Cum se simt micii iepurași, astăzi?”, fiecare

copil punându-și fotografia lui pe emoticonul vesel sau trist.

Activitatea de grup: Meteorologul de serviciu selectează și adaugă în calendarul naturii jetoane cu simbolul unor fenomene meteo caracteristice zilei.

Se va completa **Calendarul naturii**, adresându-se următoarele întrebări:

- În ce zi a săptămânii suntem?
- Care sunt caracteristicile anotimpului primăvara?
- Cum este vremea astăzi?
- Care sunt lunile primăverii?

Împărtășirea cu ceilalți: copiii au posibilitatea de a-și împărtăși ideile, de a-și manifesta starea de spirit și buna dispoziție, purtând discuții cu educatoarea, aflând noutatea și mesajul zilei. Voi iniția o discuție cu copiii referitoare la cei doi iepurași, Puf-Alb și Puf-Gri, și despre obiceiurile și tradițiile de Paște .

Mesajul zilei: „Grădina de-o reconstruim, pe Iepuraș îl înveselim”

Noutatea zilei: „ Să îl ajutăm pe iepurașul Țup-Țup să își construiască grădina ” . Prezentarea iepurașului Țup-Țup care aduce cu el un coșuleț cu ouă de ciocolată și o scrisoare prin care îi roagă pe copii să îi ajute să-și reconstruiască grădina parcurgând toate activitățile din ziua respectivă. Se prezintă o machetă care reprezintă grădina iepurașilor. Această grădină nu este completă, nu are gard, iar iepurașul Țup-Țup are nevoie de noi să o reconstruim. Mai întâi vom lucra pe centre, apoi o să desfășurăm un joc didactic matematic care se numește „ Să ajutăm iepurașii Puf-Alb și Puf-Gri” , o să realizăm coșuri cu ouă pentru iepurași , iar la final ne vom distra jucându-ne „Oul la concurs” și „Unde am ascuns oul?”, astfel vom reface grădina iepurașilor, făcându-i foarte fericiți.

Li se propune copiilor să extragă din coșul Iepurașului de Paște un ecuson și realizându-se astfel repartizarea pe centre.

Prin **tranziția** „Pe la centre ne mutăm, multe, multe să-nvățăm”, cei mici se îndreaptă către prima activitate pe care o vor desfășura pentru al ajuta pe iepurașul Țup-Țup să-și reconstruiască grădina și al face fericit.

La centrul **JOC DE MASĂ** copiii vor fi solicitați să reconstituie imagini prin îmbinarea corectă a pieselor de puzzle. La centrul **JOC DE ROL** , ajutoarele iepurașului de Paște o să decoreze ouă cu ajutorul dopurilor de plută, furculițe de plastic, bețișoare de urechi, iar la centrul **BIBLIOTECĂ** copiii trebuie să decoreze oul cu exerciții grafice.

Trecerea de la activitatea pe arii de stimulare la activitățile pe domenii experiențiale se va realiza prin **tranziția: „Înfloresc grădinile”**-joc cu text și cânt.

Activitatea pe domenii experiențiale va integra DȘ cu DOS.

Cu bucurie, ajutoarele iepurașului Țup-Țup se îndreaptă spre spațiul special amenajat pentru a desfășura a doua activitate. La **activitățile pe domenii experiențiale**, copiii vor deveni „Ajutoarele iepurașului, Puf-Alb și Puf-Gri”. Copiii trebuie să rezolve pe rând probele pe care Iepurașul Țup-Țup, le-a pregătit pentru ei. Aceștia vor număra crescători și descrescători în limitele 1-9, vor forma grupe de obiecte, se vor juca cu cifrele, compune și descompune un număr, astfel reușind să îi reconstruiască grădina Iepurașului, făcându-l fericit. După parcurgerea primei activități din domeniile experiențiale, echipa care a reușit să rezolve cel mai repede și corect probele devine câștigătoare, urmând să mai adauge câteva elemente în grădina iepurașului Țup-Țup.

Trecerea către activitatea practică se face prin tranziția:

„Iepurașii, noi i-am ajutat!

Sarcinile toate le-am și rezolvat.

**Unul, câte unul, rândul noi formăm
Și către mese frumos ne îndreptăm!”**

Ca să îi terminăm grădina Iepurașului Țup-Țup de constuit, m-am gândit să lipim câte un coșuleț plin cu ouă. Copiii vor descoperi pe măsuțe materialele pregătite, precum și modelul de coș, pe care trebuie să îl realizeze. Se va demonstra realizarea coșului de către educatoare și se vor executa exerciții de încălzire a mușchilor mâinilor. Cei mici decupează și lipesc toate elementele în ordinea în care le voi spune. Tranziția de la ADE spre ALA2 se realizează **prin cântecul „Florile primăverii”**

Pentru că au reușit să depășească probele, Iepurașul de Paște le-a trimis niște recompense-ouă de ciocolată, și îi roagă pe copii să desfășoare diferite jocuri distractive, precum „Oul la concurs” și „Unde am ascuns oul?”. Prin finalizarea activităților, ajutoarele iepurașului Țup-Țup, reușesc să îi refacă grădina acestuia și să îl facă fericit.

BIBLIOGRAFIE:

1. Curriculum pentru educație timpurie , (2019).
- 2., Bențea, C., Massari, G., Cojocariu, V., Măță, L., Alexandrache, C., Baroni, M., Gherguț, A., Colomeischi, A., Seghedin, E. (2017). *Metodica activităților instructiv-educative din grădiniță- Ghid pentru examenele de definitivat și grade didactice*, Editura Didactică și Pedagogică, R.A.
3. Lespezanu, Monica, (2007). *Tradițional și modern în învățământul preșcolar românesc*, O metodică a activităților instructiv-educative în grădinița de copii, Editura Omfal Esențial, București.
4. Laurenția, Culea; Angela, (2008). *Activitatea integrată din grădinița*, Ghid pentru cadrele didactice din învățământul preuniversitar, Editura Didactică Publishing House, București

Utilizarea aplicațiilor digitale în procesul didactic

Profesor pentru învățământ primar Manole Carmen

Școala Gimnazială „Ion Luca Caragiale” Tulcea

Utilizând calculatorul, tableta sau telefonul mobil în procesul didactic, tehnologia educațională oferă, atât profesorilor cât și elevilor, o modalități variaate și atractive. Tehnologia stimulează interesului elevilor și astfel se folosește un mod interactiv de învățate și testare a cunoștințelor. Această metodă economisește timpul și implică învățare activă sau evaluare obiectivă.

Evaluarea cu ajutorul calculatorului, spre deosebire de metodele de evaluare tradiționale, este debarasată de orice elemente de subiectivism, ca și de emoțiile care-i însoțesc pe cei mai mulți dintre elevi la verificările curente. Ea economisește timpul și efortul evaluatorilor care, astfel, pot fi utilizate în alte domenii. Se schimbă, deci, însuși raportul profesor-elev, prin creșterea încrederii elevilor în obiectivitatea profesorilor. Mai mult, elevii însșiși se pot autoevalua pe parcursul muncii independente pe care o depun zilnic, beneficiind de feed-back-ul atât de necesar unei învățări eficiente și performante.

Pentru identificarea viețuitoarelor întâlnite în grădina școlii/a bunicilor ori prin parcuri copiii pot utiliza aplicația *iNaturalist* instalată pe telefoanele mobile. Scanând plante sau insecte, copiii vor afla denumirile acestora.

La geografie, după ce au învățat punctele cardinale, copiii au descărcat pe smartphone aplicația Compass sau Busolă. Mare entuziasm a fost când au deschis aplicația și au observat poziția lor în mediul apropiat al școlii sau al cartierului! Alții nu s-au mulțumim doar atât și au călătorit mai departe, pe continent.

O aplicație foarte îndrăgită de copii este Word Cloud. În „norișorii de cuvinte” a căror formă o pot alege, copiii pot introduce liste de cuvinte pe o temă dată. La limba și literatura română copiii au realizat descrierea unui personaj dintr-un text literar. La educație civică au realizat un Word Cloud pe tema „educație”. Pe această temă elevii au ales ca formă „palme”, „inimă”, „mâini”, „carte”, forme pe care ei le-au considerat adecvate temei. Fiecare copil a scris în „norișorul” său cuvintele alese de el, considerându-le ca fiind sugestive temei abordate.

Platforma educațională gratuită „Kahoot!” este una de învățare bazată pe joc și tehnologie. Această platformă este accesibilă la clasele primare, pentru orice disciplină de studiu. Această aplicație este folosită în mod obișnuit pentru a revizui cunoștințele elevilor și pentru evaluarea inițială/ formativă sau ca o modalitate de a schimba activitățile tradiționale ale clasei.

Una dintre aplicațiile pe care le folosesc cu succes în activitatea cu elevii, la orice disciplină de studiu, ca evaluare, prin înlocuirea activității tradiționale de teste scrise este aplicația Kahoot. Nu trebuie să mai corectez zeci de teste, nu trebuie să mai xeroxez zeci de teste, în schimb nimeni nu poate copia și câștig mult, mult timp, pe care îl pot folosi la pregătirea lecțiilor sau la perfecționarea mea profesională.

Avantajele utilizării aplicației Kahoot sunt multiple:

- se diversifică modalitățile de evaluare (Folosirea acestor aplicații îmbogățesc practica evaluativă, evitând monotonia și rutina);
- se centralizează și se stochează rezultatele (Stocarea rezultatelor elevilor la diferite teste și interpretarea grafică a acestora permite crearea unei baze on-line cu informații referitoare la nivelul lor de cunoștințe, dobândite la nivelul evaluărilor și oferă o perspectivă de ansamblu asupra activității elevilor pe o perioadă mai lungă de timp. Profesorul economisește timpul pregătirii testelor xeroxate, apoi corectate și centralizate. Folosind aplicația „Kahoot!” sunt eliminate aceste etape și totul se face automat prin descărcarea rezultatelor.);
- oferă feed-back imediat pentru elev și profesor (Folosirea acestor aplicații asigură corectarea imediată a răspunsurilor, elevul realizând ce parte a disciplinei stăpânește mai puțin, iar profesorul își poate proiecta mult mai rapid activitățile.);
- se evidențiază obiectivitatea evaluării rezultatelor (Printr-o evaluare asistată de calculator elevul nu va mai avea senzația că a fost defavorizat într-un fel sau altul.);
- se reduce factorul stres (Utilizarea acestor aplicații în evaluare încurajează crearea unui climat de evaluare incitant și plăcut.).

Utilizarea dispozitivelor mobile, a tehnologiei educaționale în activitatea cu elevii, are un impact atât în procesul învățării și evaluării, cât și în motivarea elevilor pentru a-și îmbogăți permanent modalitățile de învățare. Activitățile școlare în care se utilizează tehnologii educaționale sunt benefice pentru a impulsiona elevii să devină activi în procesul învățării și pentru a le facilita învățarea în context cât mai diferite. Aplicațiile Kahoot!, Word Cloud,

Compass sau Busolă sunt câteva dintre aplicațiile pe care le folosesc cu succes în activitatea cu elevii, la diferite discipline (științe ale naturii, geografie, istorie, matematică, limba și literatura română, educație civică), în orice moment al activității: în etapa de predare, la recapitularea cunoștințelor sau în fixarea cunoștințelor, ca evaluare formativă, sumativă, inițială/ finală. Pentru elevi, avantajele utilizării tehnologiei educaționale sunt: îmbunătățirea abilităților digitale, dezvoltarea autocontrolului și a încrederii de sine.

Bibliografie

1. Manolescu, M., 2006, *Evaluarea școlară. Metode, tehnici, instrumente*, București, Editura Meteor Press,
2. Mogonea, F.R., 2010, *Pedagogie pentru viitorii profesori*, Craiova, Editura Universitaria

Poveste de Crăciun sau omul sfințește locul

Prof. Daniela Alice Manolescu
Colegiul Național “Alexandru Odobescu” Pitești

“Dăruiește de Crăciun”! Așa s-a numit „Proiectul educativ de voluntariat și de responsabilitate socială” desfășurat în fiecare iarnă în ultimii ani la Colegiul Național “Alexandru Odobescu”. Această acțiune caritabilă își regăsește firul istoric în colegiul nostru încă de acum câțiva ani, în preajma sărbătorilor de iarnă. Planul de acțiune al liceului numără mai multe proiecte și evenimente, cel mai important fiind cel mai sus menționat, sau cum ne-am obișnuit noi să-l numim mai scurt „Lada”.

După cum bine știți, România nu este o țară care face excepție de la regulă, și își cunoaște, mai mult sau mai puțin, numeroasele probleme sociale.

Duhovnicul Florin Danu din Parohia Lada, comuna Tătărăștii de Jos, Județul Teleorman, văzând dificultățile comunei în care se află, a început să strângă fonduri, prin intermediul rețelelor de socializare, pentru a le oferi copiilor un adăpost decent, o masă caldă și dreptul la educație. Această inițiativă a venit în urma unor discuții cu locuitorii comunei, dar și cu cei direct implicați- copiii. Astfel, preotul a înființat un O.N.G.- Asociația “Mană Cerească” împreună cu alte persoane interesate să dea o mână de ajutor. Rezultatul a fost mai mult decât mulțumitor, deoarece într-o perioadă extrem de scurtă, preotul a reușit să pună bazele centrului, oferindu-le copiilor mese calde, cât și sprijin medical și educativ. Așa cum însuși preotul declară, cu ajutorul rețelelor de socializare a reușit să facă mai cunoscut cazul și să determine cât mai mulți oameni să se alăture organizației și să doneze, pentru a oferi și mai mult sprijin sătenilor din comună. Copiii nu au primit numai șansa de a vizita țara, cât și de a trece de granițele sale pentru a admira și a descoperi lucruri noi. Pentru cei mai mulți dintre locuitori, fie ei copii sau adulți, preotul este mult mai mult decât prieten și sfătuitor, el ținând loc și de părinte multor orfani.

Mobilizați de însuflețirea preotului, în luna Decembrie, un grup de elevi și profesori reprezentând colegiul nostru merg cu donații strânse prin bunăvoința elevilor, profesorilor și a altor câțiva colaboratori inimoși. Acel loc, Parohia Lada, este o binecuvântare pentru copiii zonei și noi ne simțim onorați să-i ajutăm, însă chiar dacă puțin a fost de la noi, ne rugăm și sperăm, alături de ei, ca mai mult să fie de la bunul Dumnezeu. De asemenea, le-am oferit toată încurajarea pe care am putut-o aduce cu noi, promițându-le că niciodată nu vor fi singuri, se vor avea reciproc și vor avea un minunat părinte care îi va ocroti ca și până acum. Efuziunea lor a fost minunată și la despărțire am știut că am făcut un lucru bun, chiar dacă emoția a întrecut orice scală măsurabilă, noi am reușit să ne întoarcem acasă, gândindu-ne că le va fi mai bine celor mici.

Voluntariatul promovează un șir de principii și valori fundamentale: datoria, solidaritatea, credința în acțiunea colectivă pentru binele tuturor, credința în drepturile omului și egalitatea de șanse. Pentru ca munca voluntarului să aibă rezultate pozitive, să contribuie la dezvoltarea capacității organizaționale colective, ea trebuie să se bazeze pe respect și empatie între membrii comunității, iar acțiunea de voluntariat – pe un număr suficient de voluntari proveniți din comunitățile în care lucrează, pe menținerea contactului cu comunitățile implicate, pe schimburi reciproce de atitudini, practici și experiențe.

Acțiunea comunitară reprezintă un model de colaborare între elevii din instituțiile de învățământ preuniversitar. Această abordare presupune alcătuirea unui program care implică atât elevii, cât și profesorii și nu doar în acțiuni de caritate cu ocazia sărbătorilor ci și printr-o gamă

largă de activități creative, bazate pe imaginație și expresivitate, folosite ca mijloace de integrare socială. Activitatea voluntarilor este o dimensiune importantă într-o societate modernă, în măsură să influențeze politicile publice și să contribuie la diversificarea serviciilor sociale, la rezolvarea diferitelor probleme care fac obiectul serviciilor de asistență și de intervenție ale organizațiilor specializate, la identificarea domeniilor de interes și a nevoilor din cadrul comunității, la îmbunătățirea activităților, la extinderea serviciilor în comunitate, astfel încât să beneficieze cât mai multe persoane, la asigurarea și mobilizarea resurselor umane pentru toate activitățile.

Nu doar de sărbători, nu doar când avem din belșug, vă încurajăm să formăm o comunitate mai binevoitoare care să cunoască sentimentul întrajutorării.

Noi vrem să promovăm voluntariatul ca o valoare a comunității, ca o componentă fundamentală a societății civile. Noi vrem să-i facem pe elevi să vadă „frumusețea” voluntariatului, să înțeleagă beneficiile voluntariatului asupra dezvoltării personale și să-i convingem să se implice activ în rezolvarea problemelor comunității în care trăiesc, să-și ajute semenii mai puțin norocoși. Dorim să-i ajutăm pe cei care doresc să se implice dar până acum nu au avut oportunitatea de a-și valorifica timpul liber în această direcție. Mulți au nevoie doar de un impuls. Uneori este important ca acest impuls să vină de la cineva ca ei, adică un elev, nu un profesor.

Participând la activitățile proiectului, elevii vor avea posibilitatea să înțeleagă ce este voluntariatul, care sunt beneficiile sale, care este forma legală de prestare a unor servicii de voluntariat, drepturile și responsabilitățile voluntarului. Ei își vor dezvolta capacitatea de a identifica problemele cetățenești, de a-și asuma responsabilități în rezolvarea acestora, vor experimenta voluntariatul, vor dezvolta competențe generale precum comunicare, relaționare cu beneficiarii, cu autoritățile locale, negociere, asumarea responsabilității, rezolvarea de probleme, gestionarea conflictelor, lucrul în echipă, leadership-ul etc.

Scurtând povestea, să încheiem cu o întrebare: Când am fost cuiva de ajutor, ultima dată?

Creativitate și modernitate în metodele și tehnicile utilizate în activitățile de prevenire a consumului de droguri organizate în școală

**Prof. Manuil Lupu Mihaela
Colegiul Economic „George Barițiu” Sibiu**

Menirea profesorului este de a lumina, de a îmbogăți spiritual pe copii, nu de a-i copleși cu învățătura peste puterile lor, iar profesorul trebuie să folosească acele metode și procedee didactice care să contribuie la punerea în evidență la maximum a capacităților personale ale fiecărui elev și care să-l facă să se implice activ și cu entuziasm în activitățile școlare și extrașcolare desfășurate.

Prevenirea consumului de droguri în școală reprezintă un demers absolut necesar în condițiile actuale, în care fenomenul drogurilor capătă o amploare din ce în ce mai mare, mai ales în rândul tinerilor. Având în vedere că în jurul vârstei de 12–14 ani se produc primele experimentări cu droguri ușor accesibile precum tutunul, alcoolul, canabisul, este important ca acestea să se prevină de la vârste tot mai timpurii.

Deși informarea în sine reprezintă un element important al intervenției preventive în mediul școlar, pentru ca aceasta să își atingă scopurile este necesar să fie luate în considerație deprinderile, abilitățile și atitudinile sociale care concură la întărirea factorilor de protecție individuali și interpersonalii în consumul de droguri.

În acest sens, în cadrul activităților de prevenire a consumului de droguri, elevul poate fi educat pentru: împărtășirea experienței personale sau de grup; formarea abilităților de gândire independentă și critică; dezvoltarea capacității de empatizare, a competenței de relaționare interpersonală și a atitudinilor pro-sociale; creșterea capacității de autoexprimare emoțională; îmbunătățirea autocontrolului; dezvoltarea atitudinilor pozitive față de sănătate și contrare consumului de droguri; dezvoltarea abilităților și resurselor personale; întărirea respectului de sine; dezvoltarea abilităților de comunicare și comportament asertiv.

Atingerea acestor obiective reprezintă o provocare care necesită adaptarea conținutului demersurilor educative la particularitățile de vârstă ale grupului de elevi asupra căruia se acționează. În timpul etapelor de organizare, dirijare și desfășurare a activităților de prevenire a consumului de droguri în școală apar o serie de întrebări iar găsirea răspunsurilor la aceste întrebări echivalează cu încercarea de a contura acel ansamblu de activități interne și externe ale elevului care pot conduce la atingerea scopurilor educației cu specific antidrog.

Metodele axate pe munca în grup, pe interacțiune, se pretează cel mai bine la realizarea obiectivelor educației antidrog în școală, deoarece activează elevii, dezvoltă o relație educațională de tip permisiv sau democratic, stimulând astfel participarea și interesul elevilor în ceea ce privește problemele abordate și dezvoltă o motivație intrinsecă activității de învățare.

Voi exemplifica modul în care am aplicat în activitățile mele didactice o parte din metodele și tehnicile bazate pe interacțiune.

1. Metoda Jigsaw (Mozaicul) - Aplicație: „Consumul de alcool”

Jigsaw, sau „metoda grupurilor independente”, se bazează pe învățarea în echipă (team-learning). Fiecare elev are o sarcină de studiu în care trebuie să devină expert, având în același timp responsabilitatea de a transmite colegilor informații asimilate.

Etape:

I. Pregătirea materialului de studiu - Tema se împarte în 4 subteme:

- 1. Modul în care alcoolul acționează asupra organismului;*
- 2. Cum poate fi controlat consumul de alcool?*
- 3. Efecte ale consumului de alcool – imediate și pe termen lung;*
- 4. Consecințe ale consumului de alcool.*

Se realizează o fișă-expert în care se trec cele 4 subteme propuse și care va fi oferită fiecărui grup.

II. *Organizarea colectivului în echipe de învățare de câte 4 elevi* – Echipelor le sunt distribuite diverse materiale (reviste, cărți, pliante, broșuri etc) pentru documentare. Fiecare elev din echipă primește un număr de la 1 la 4 și are ca sarcină să studieze în mod independent subtema corespunzătoare numărului său. El trebuie să devină „expert” în problema dată. De exemplu, elevii cu numărul 2 vor aprofunda subtema corespunzătoare; acest studiu independent poate fi făcut în clasă sau poate constitui o temă de casă, realizată anterior.

III. *Constituirea grupurilor de experți* – După parcurgerea etapei de studiu individual, experții cu același număr se reunesc, constituind *grupe de experți* pentru a dezbate problema împreună. Pentru ca aceste dezbateri să aibă rezultatul scontat este necesar ca echipele să dispună de materiale de documentare diferite. În cadrul grupului de experți fiecare elev prezintă un raport individual asupra celor studiate, împărtășind astfel celorlalți propria experiență de învățare.

Pe baza datelor adunate au loc discuții în urma cărora se adaugă elemente noi și se stabilește modalitatea în care cunoștințele vor fi transmise către membrii echipelor inițiale. În cadrul grupurilor de experți profesorul are rol de moderator, el intervenind atunci când este necesară explicarea unor termeni de specialitate. Mesele grupurilor de lucru (4, în cazul de față) vor fi plasate în diferite locuri ale sălii, pentru a nu se deranja reciproc.

Exemplu fișă expert la subtema I: „Alcoolul este absorbit în sânge prin pereții stomacului și cei ai intestinului subțire, afectând în primul rând celulele sistemului nervos; are un efect narcotic ce se instalează după un stadiu inițial de iritație/excitație; acționează în primul rând asupra centrilor nervoși ce coordonează funcțiile cerebrale complexe cum ar fi conștiința și emoțiile; efectele acțiunii depind de concentrația de alcool din organism, ce se determină din sânge (alcoolemia) și se măsoară în grame de alcool la litrul de sânge etc.”

Exemplu fișă expert la subtema II: „Evitarea consumului tuturor băuturilor alcoolice oferite; băuturile alcoolice nu se consumă de sete; la organizarea unei petreceri se oferă atât băuturi alcoolice cât și nealcoolice; la primele semne de amețeală se impune întreruperea consumului de alcool; refuzul categoric de a consuma acele băuturi alcoolice despre care știi că îți fac rău; consumul de băuturi alcoolice trebuie alternat cu cel de băuturi nealcoolice etc.”

Exemplu fișă expert la subtema III: „Imediat după consum provoacă euforie, dezinhibiție, scăderea timpului de reacție a organismului și senzație de greață; rezolvarea de sarcini complicate, cum ar fi conducerea unui autovehicol, este vizibil afectată, chiar la ingestia de cantități reduse; în timp consumul de băuturi alcoolice provoacă dependență, afecțiuni psihice, deficiențe nutritive, obezitate crește riscului apariției cancerului; ciroză, gastrită, ulcer gastric etc.”

Exemplu fișă expert la subtema IV: „Conflicte cu prietenii, cu familia, scăderea performanțelor școlare, abandon școlar, izolarea față de grupul de prieteni, violență în familie, divorț, pierderea locului de muncă, comiterea unor acte antisociale, accidente rutiere etc.”

IV. *Reîntoarcerea în echipa inițială de învățare* - Experții transmit cunoștințele asimilate reținând la rândul lor cunoștințele pe care le transmit colegii lor, experți la rândul lor în celelalte subteme. Fiecare grup de experți are la dispoziție același interval de timp pentru transmiterea informațiilor, care trebuie respectat. Modalitatea de transmitere poate fi însoțită pe diverse materiale audio-video, diagrame, desene, fotografiile etc., iar prezentarea trebuie să fie scurtă, concisă și atractivă. Membrii echipelor sunt stimulați să discute, să-și noteze, să pună întrebări („*Mai exact, care sunt aceste afecțiuni psihice pe care le provoacă consumul regulat de alcool?*”, „*Peste ce limită este letală concentrația de alcool în sânge?*” etc.)

IV. *Evaluarea* – Rezultatele sunt prezentate de către grupele inițiale, demonstrând astfel ce au reținut. Evaluarea se poate face și cu ajutorul unor fișe de lucru, dar o modalitate mai atractivă este în formă orală, concretizat într-un concurs între echipele inițiale, care își desemnează câte un reprezentant care să participe la concurs. Profesorul/ moderatorul adresează fiecărui reprezentant un set de întrebări la care acesta trebuie să răspundă fără a fi ajutat de către echipă.

2. Metoda pălăriilor gânditoare (Edward de Bono) – Aplicație: „Influența grupului de prieteni în luarea deciziilor”

Este o tehnică interactivă, de stimulare a creativității participanților care se bazează pe interpretarea de roluri în funcție de pălăria aleasă. Aplicația propusă reprezintă doar una dintre variantele metodei, și are la bază pe o prezentare a unei situații în care s-ar putea găsi orice participant: *„Tudor, un adolescent elev în clasa a XI-a, a cunoscut de ceva timp un grup cu care îi place să iasă și să se distreze în baruri, cluburi și locuri unde se consumă alcool. A ieșit cu ei de câteva ori, dar a rezistat tentației de a bea alcool. Ce se va întâmpla cu Tudor? Ce șanse are să-și mențină propriile principii și să nu consume alcool? Cum ar putea să facă asta?”*.

Profesorul are 6 pălării de culori diferite (pălăriile gânditoare). Membrii grupului își aleg pălăriile și vor comenta situația prezentată, respectiv vor găsi soluții pentru ca Tudor să facă față situației, în funcție de rolul jucat. Rolurile sunt definite de culoarea pălăriei și se pot schimba. Participanții sunt încurajați să spună ce gândesc, în acord cu rolul pe care îl joacă. Pălăria poate fi purtată individual sau de un grup de elevi. Profesorul poate afișa la loc vizibil semnificația fiecărei culori, pentru că participanții trebuie să-și reprezinte cât mai bine pălăria, gândind din perspectiva ei:

- Pălăria albă:

- inspira: neutralitate, gândire obiectivă, expunere directă; cel care o poartă se concentrează strict pe datele problemei discutate;

- pune întrebări precum: “Ce știm despre Tudor?”, “De ce informații mai am nevoie pentru a da o soluție problemei lui Tudor?”, “Cât de des se întâlnește Tudor cu prietenii săi?” etc.;

- posibilă soluție: “Nu știu în ce relații este Tudor cu părinții lui, lucru care mi-ar oferi o imagine mai clară asupra situației. Se observă însă că prietenii nu l-au constrâns să îi însoțească de fiecare dată, ci a mers de bunăvoie, ceea ce înseamnă că știe cum să depășească momentele în care aceștia insistă să consume băuturi alcoolice. Statistic vorbind însă, așa cum până acum a reușit să-și mențină propriile criterii, și la următoarele întâlniri va proceda la fel.”

- Pălăria roșie:

- inspira: imaginație, sentimente, descătușarea stărilor afective care nu necesită explicații logice;

- pune întrebări precum: “Ce simte Tudor în legătură cu atitudinea prietenilor lui?”, “Cât de legat se simte el de prietenii lui?”, “În decizia pe care o va lua va asculta <<glasul inimii>> sau pe cel al rațiunii?”, etc.;

- posibilă soluție: “Tudor se simte foarte legat de prietenii lui, are nevoie de ei, și are încredere în părerea lor. Intuiția îmi spune că în sufletul lui se duce o luptă între ceea ce își dorește el, anume să nu consume alcool, și ceea ce îl îndeamnă prietenii lui, să facă, respectiv dorința de a fi considerat de către aceștia la fel de bun, de <<cool>> etc. Cred că va avea o răbufnire, și se va despărți definitiv de aceștia, fără explicații, dacă aceștia vor continua să insiste.”

- Pălăria neagră:

- inspira: prudența, grija, avertismentul, judecata, perspectiva sumbră, tristă, asupra situației;

- pune întrebări precum: “Ce îl va împiedica pe Tudor să își mențină punctul de vedere?”, “La ce riscuri se expune Tudor dacă va ceda la insistențele prietenilor și va consuma alcool?”, “Nu cumva, la insistențele prietenilor Tudor va lua și alte decizii nefaste?” etc.;

- posibilă soluție: “Poziția lui Tudor este foarte dificilă. Dacă până acum a rezistat la îndemnul prietenilor lui, în scurt timp va ceda deoarece dacă îi va refuza aceștia îl vor exclude din grup, sau, mai rău, vor râde de el. La vârsta aceasta este foarte greu să faci <<opinie separată>>.”

- Pălăria galbenă :

- inspiră: strălucire, optimism, speranță, perspectiva constructivă asupra situației; cel care poartă pălăria galbenă găsește soluții optimiste, pe care le fundamentează logic, de exemplu poate folosi ca material ideile elaborate de pălăria verde;

- pune întrebări precum: “Care sunt beneficiile adoptării unui punct de vedere ferm, de genul <<Am spus nu și așa rămâne!>>” etc.;

- posibilă soluție: “Șansa lui Tudor de a ieși din această situație este să își exprime politicos dar ferm opinia. Dacă aceștia îl consideră într-adevăr prietenul lor îi vor accepta punctul de vedere. În situația în care îl vor exclude din grup, trebuie ca Tudor să ia în considerare beneficiile aduse de decizia sa, și anume că poate, în timp, ar fi insistat să facă și alte lucruri, care i-ar fi făcut rău. În acest fel poate că a evitat un drum care l-ar fi dus în situații foarte neplăcute. La vârsta lui își va face cu ușurință alți prieteni, care să îl respecte cu adevărat.”

- Pălăria verde:

- inspiră: fertilitate, inovație, gândire creativă, idei noi;

- pune întrebări precum: “Cât de des se întâlnește Tudor cu prietenii săi?”, “Cum poate face Tudor astfel încât să își respecte opiniile, și în același timp să nu își strice relațiile cu grupul de prieteni?” “Cine l-ar putea ajuta să își respecte principiile?” etc.;

- posibilă soluție: “Tudor are o prietenă cu care se înțelege bine. Se va întâlni cu ea și îi va cere sfatul. Ea îl susține în <<încăpățânarea>> lui de a nu consuma alcool. Ca urmare îi va privi în ochi și le va spune: <<Eu nu am nevoie să beau ceva ca să mă distrez, sau să mă simt bine. Dacă voi vreți să beți este alegerea voastră și v-o respect, și va trebui să o respectați și voi pe a mea!>>, ori va încerca să le propună alt gen de distracție decât frecventarea unor locuri în care se consumă alcool: <<Hai să mai facem și altceva. Ați auzit de Cross-ul Diversității? Haideți să mergem și noi, important este să participați, nu neapărat să câștigați!>>.”

- Pălăria albastră:

- inspiră: răceală, cerul atotvăzător și atotcunoscător, controlul procesului de gândire

- pune întrebări precum: “Haideți să recapitulăm: câte soluții am găsit până acum?”, “Care sunt soluțiile realiste?”, “Ce-ar fi să te mai gândești, interpretarea ta nu corespunde pălăriei pe care o porți!”

- posibilă soluție: “Ideile expuse până acum se concentrează pe două direcții: fie nu va fi capabil să reziste insistențelor prietenilor săi și va consuma cu aceștia băuturi alcoolice, fie va reuși să își impună punctul de vedere, dar asta doar dacă va fi ajutat din exterior, de o persoană apropiată – un/o prieten/ă, părinți.”

Astfel de metode stimulează învățarea în grup și exersează capacitatea de decizie și inițiativă a elevilor, prin participarea vie, activă, susținută de stimulare reciprocă și cooperare și pot fi utilizate ca practici de succes în atingerea obiectivelor urmărite în activitățile de prevenire a consumului de alcool, tutun și droguri în rândul elevilor datorită multiplelor valențe educative ale acestora: stimulează implicarea activă în sarcină a elevilor, aceștia fiind mai conștienți de responsabilitățile asumate; exersează capacitățile de analiză și de luare a deciziilor oportune la momentul potrivit, stimulând inițiativa tuturor celor implicați în sarcină; asigură o mai bună punere în practică a cunoștințelor, exersarea priceperilor și capacităților în contexte și situații variate; asigură o bună clarificare conceptuală și o integrare ușoară a informațiilor; lucrul în echipă oferă elevilor posibilitatea de a-și împărtăși

părerile, experiența, ideile și strategiile personale de lucru, și în același timp grupul dă sentimente de încredere, de siguranță, de antrenare reciprocă a membrilor ce duc la dispariția fricii de eșec și la curajul de a-și asuma riscuri; antrenează abilitățile de opoziție și autoafirmare în cadrul grupului de egali; dezvoltă abilitățile de relaționare cu alții și de a se opune propriilor impulsuri, atunci când este necesar.

Bibliografie:

1. Boncu, Ștefan; Neculau, Adrian, *Perspective psiho-sociale în educație – Cooperare și competiție*, în Cosmovici, Andrei; Iacob, Luminița, *Psihologie școlară*, Editura Polirom, Iași, 1998;
2. Cerghit, Ioan, *Metode de învățământ*, Editura Didactică și Pedagogică, București, 1997;
3. De Bono, Edward, *Six Thinking Hats*, Publisher: Little, Brown and Co., 1983;
4. Pangoreț, Oana, *Educația pentru sănătate în școlile din România – o necesitate!*, în *Educația pentru sănătate – problematică, valori, practici*, Editura Semne, București, 2003;
5. Zlate, Camelia; Zlate, Melu, *Cunoașterea și activarea grupurilor sociale*, Editura Politică, București, 1982;

PROIECT DE LECȚIE

Mărgărint Adina Elena- Colegiul Național „Frații Buzești”

Data:

Clasa: a Va

Profesor: Mărgărint Adina Elena

Disciplina:CDS- LECTURA CA ABILITATE DE VIAȚĂ

Titlu: „Bunica” de Barbu Ștefănescu Delavrancea

Tipul lecției:achiziționare și consolidare de cunoștințe

Competențe generale:

1. Receptarea textului literar, nonliterar și multimodal din perspectiva abilităților de viață;
2. Utilizarea lecturii în vederea dezvoltării personale;

Competențe specifice/Obiective de referință:

Obiective operaționale:

Obiective cognitive:

- să citeasca expresiv textul ;
- să explice titlul narațiunii ;
- să identifice trăsăturile fizice și morale ale bunicii ;
- să înțeleagă mesajul textului
- să identifice modalități de caracterizare a personajului literar ;
- să recunoască în text modurile de expunere.

Obiectivele afective:

- să trăiască emoțional sentimentele pe care le trezește atmosfera din textul narativ
- să înțeleagă importanța familiei
- să înțeleagă valoare inestimabilă a gesturilor mărunte

Strategia didactică:

- Resurse procedurale:
 - brainstorming,conversatia, explicația, schema, asaltul de idei, metoda freewriting;

- Resurse materiale:
 - tablă, fișe de lucru, foaie, plic, caiete;

- Forme de organizare:
 - - frontal, individual

Durata: 50minute

Locul desfășurării: sala de clasa

Scenariul didactic

Nr. crt.	Momentele lecției	Tim p	Activitatea profesorului	Activitatea elevului	Metode
1	Moment organizatoric	2'	Salutul.Noteaza elevii absenți.	Își pregătesc materialele necesare pentru ora.	Conversația
2	Verificarea temei si a cunoștințelor acumulate anterior	5'	“Ce am avut de pregatit pentru astazi?” Profesorul numește 2-3 elevi.	Elevii nominalizați vor citi tema.	Discuția dirijata

			Verifica tema.		
4	Anunțarea temei	1	Profesorul anunță titlul lecției.	Elevii notează pe caiete.	
5	Dirijarea învățării	24'	<p>Elevii primesc textul suport și fișa de lucru, apoi sunt rugați să citească expresiv textul dat.</p> <p>Profesorul va numi, pe rând, mai mulți elevi.</p> <p>Faptul că sunt numiți să citească va asigura atenția acestora asupra textului.</p> <p>După lectură, profesorul va adresa câteva întrebări cu privire la textul citit, apoi vom construi împreună un soare pe razele căruia vom indica trăsături ale</p>	<p>Elevii vor citi textul dat.</p> <p>Elevii desenează soarele împreună cu profesorul.</p> <p>Își primesc fișele, le citesc, le analizează, apoi</p>	<p>Metoda ciorchinelui</p>

		<p>bunicii, așa cum reies ele din text.</p> <p>Profesorul va da niște fișe în care se vor găsi citate din text despre bunica. (anexa1) Ajutându-ne de ele, vom realiza împreună soarele .</p> <p>Profesorul îi va ruga pe elevi să separe trăsăturile fizice de cele morale.</p> <p>Profesorul le va cere să precizeze tipurile de caracterizare pe care le cunosc.</p> <p>Profesorul le va cere să precizeze ce tipuri de caracterizare au regăsit în textul suport. Cum este caracterizată bunica în mod direct ? Dar indirect ?</p>	<p>răspund cerinței.</p> <p>Elevii vor separa cele trăsăturile fizice de cele morale.</p> <p>Elevii vor răspunde : caracterizare directă, caracterizare indirectă, autocaracterizare.</p> <p>Elevii vor răspunde</p>	<p>Creativitate</p>
--	--	--	--	---------------------

6	<p>Evaluarea performanței și asigurarea feedbackului</p> <p>Concluzii</p>	5'	<p>Elevilor le sunt împărțite plicuri cu bilețele. Acestea vor fi rugați să scrie un mesaj scurt, dar încărcat de emoție pentru bunica lor. Din acest mesaj, bunica va înțelege aprecierea lor pentru dragostea pe care le-o oferă.</p>	Elevii vor scrie mesajul și îl vor introduce în plic.	
7	Tema pentru acasă	1'	<p>Elevii vor face un portret al bunicii lor. Acesta va conține atât trăsături fizice, cât și morale.</p>		

Anexa 1

1.,,Naltă, uscățivă, cu părul creț și alb, cu ochii căprui, cu gura strânsă și cu buza de sus crestată în dinți de pieptene, de la nas în jos. “

2. Extrage trăsăturile bunicii din următoarele secvențe :

- și întotdeauna sânul ei era plin;
- ea îmi da părul în sus, mă săruta pe frunte;
- glasul ei dulce și slab mă legăna;
- surâsul ei mă gâdila în creștet;
- spunea înainte, mulgând repede și ușurel firul lung din caierul de in;
- avea o poală minunată și-un glas și-un fus, care mă furau pe nesimțite.

Trăsăturile bunicii

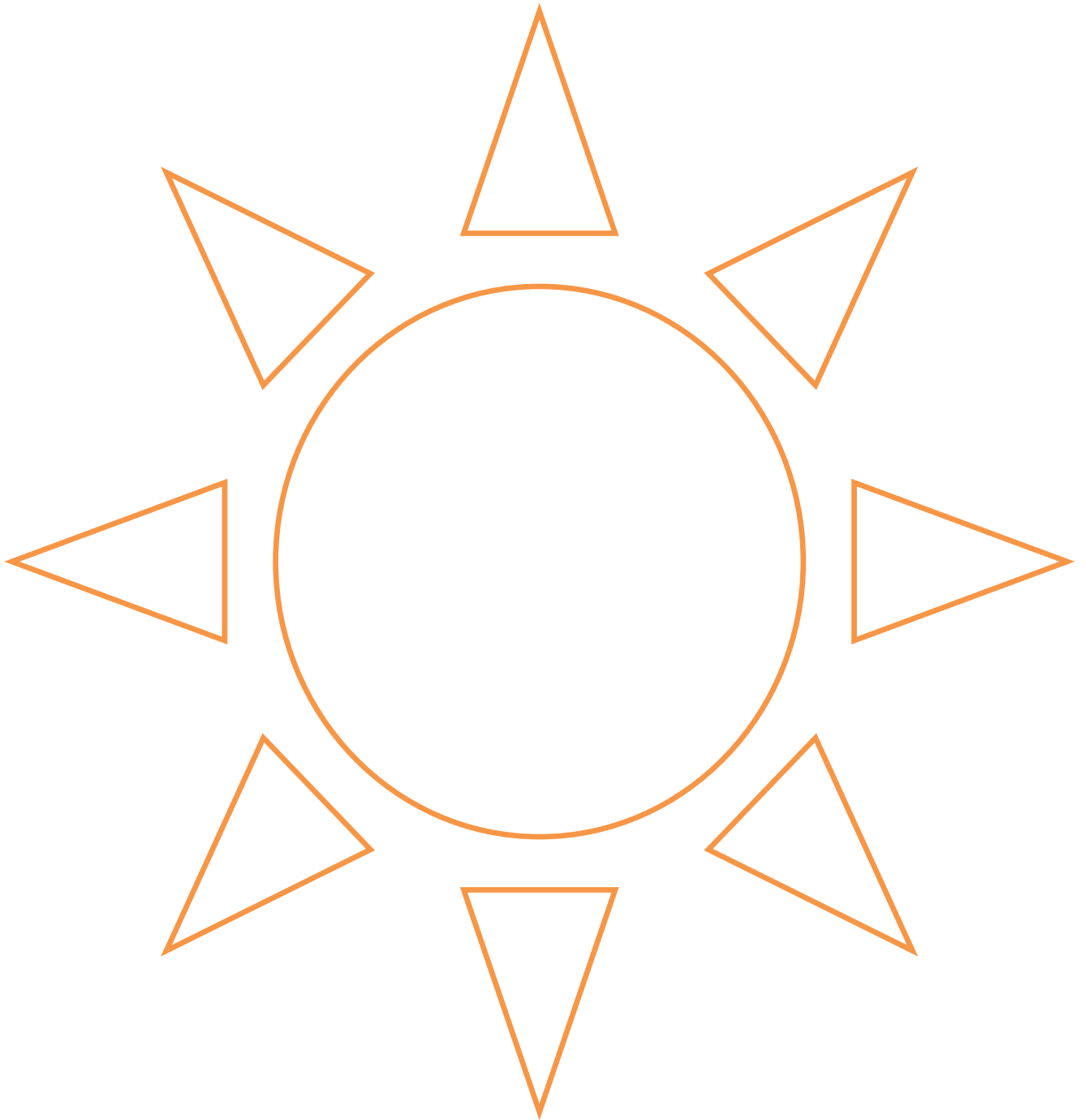



TRĂSĂTURI FIZICE	TRĂSĂTURI MORALE
<p style="text-align: center;">Caracterizare directă</p>	<p style="text-align: center;">Caracterizare indirectă</p>
<p>Făcută de</p>	<p>Obținută prin intermediul</p> <p>.....</p> <p>.....</p>



--	--

Draga mea bunică,

EDUCAREA INTELIGENȚEI EMOȚIONALE A COPIILOR

MĂRGINEAN ANGELA
LICEUL CU PROGRAM SPORTIV ALBA IULIA

Inteligența emoțională se referă la abilitățile în baza cărora un individ poate discrimina și monitoriza emoțiile proprii și ale celorlalți, precum și la capacitatea acestuia de a utiliza informațiile deținute pentru a-și ghida propria gândire și acțiune. O definiție, a fost dată de Daniel Goleman (1995). Conform acestuia, inteligența emoțională desemnează o capacitate de control și autocontrol al stresului și emoțiilor negative; o meta- abilitate, care determină și influențează modul și eficiența cu care ne putem folosi celelalte capacități și abilități pe care le posedăm, inclusiv inteligența educațională.

Educația bazată pe inteligența emoțională nu este o abordare în termeni de calcul. Metodele detaliate, pas cu pas pot arăta bine pe hârtie și sună atrăgător atunci când îi auzim pe autori și pe experți vorbind despre ele. Dar aceste metode funcționează rareori în școală. La fel ca majoritatea lucrurilor care dau un sens vieții noastre și ne aduc satisfacție, educația este un proces extrem de complex și de profund. Educația bazată pe inteligența emoțională pornește de la faptul că totalitatea acțiunilor noastre ne permite să creăm un echilibru mai sănătos în școală și în relațiile cu elevii. Acțiunile noastre trebuie să pună accent pe importanța sentimentelor și să ne ajută să ne ținem sub control emoțiile, în loc să acționăm impulsiv sau să ne lăsăm copleșiți de sentimente. Pentru unii copii, viața este dură și nesigură; pentru alții, este plină de tensiune. În ambele cazuri, a-și pierde controlul poate însemna pierderea unor drepturi, pierderea unor activități extrașcolare sau de îndrumare. Copiii au nevoie de un mediu pozitiv, care le oferă numeroase oportunități. Educația bazată pe inteligența emoțională pornește de la faptul că totalitatea acțiunilor noastre ne permite să creăm un echilibru mai sănătos în relațiile cu copiii prin accentuarea importanței sentimentelor și prin controlul emoțiilor.

Inteligența emoțională ține de conștientizarea propriilor emoții, stăpânirea acestor emoții (prin controlarea cauzelor generatoare), motivația interioară de a evolua, dublată de inițiativă, optimism și dăruire, empatie (capacitatea de a înțelege emoțiile și sentimentele altora) și, nu în ultimul rând, de aptitudinile sociale, adică de capacitatea de a stabili relații pozitive, de a coopera și colabora cu ceilalți, de a rezolva conflicte, de a capta atenția.

Capacitatea de a recunoaște și de a face față emoțiilor duce la performanțe mai mari la școală, în muncă și în relațiile interumane.

Inteligența emoțională este un alt mod de a fi inteligent: inteligența inimii. Înseamnă:

- să cunoști emoțiile, să le recunoști
- să poți să te pui în pielea celuilalt
- să știi să iei decizii
- să-ți asumi responsabilitatea pentru ceea ce faci
- să fii motivat
- să știi să comunici cu ceilalți pentru a avea relații armonioase

Copiii au nevoie de inteligența emoțională:

- pentru a reuși în viață;
- pentru a avea încredere în ei, în abilitățile lor;
- pentru a se cunoaște mai bine și pentru a-i cunoaște și pe ceilalți;
- pentru a-și transforma emoțiile negative, pentru a știi să se manifeste în siguranță atunci când se simt furioși, supărați, îngrijorați, obosiți, triști

Aptitudinile cheie ale inteligenței emoționale sunt:

- *cunoașterea emoțiilor*- capacitatea de a recunoște sentimentele atunci când apar și de a nu le elimina dacă nu ne convin: "Sunt furios/ furioasă!" în loc să-mi "înghit" furia sau să iau un calmant.
- *gestionarea emoțiilor*- capacitatea de a aborda emoțiile neplăcute, după ce le-am acceptat că le simțim. "Îmi ocup timpul cu o activitate care mă face să mă simt bine".
- *automotivarea*- emoțiile ne fac mai puternici sau mai neputincioși. "Să-mi dezvolt o formă de autocontrol emoțional"
- *recunoașterea emoțiilor* - să-mi detectez cu mai multă precizie emoțiile și să-mi construiesc propriul "sistem de lucru" cu ele.

Unii copii sunt mai inteligenți emoțional decât alții. Inteligența emoțională se poate învăța, exersa de timpuriu, chiar din primul an de viață. Perioada preșcolară este esențială, deoarece atunci învață copiii vocabularul emoțiilor, asocierea dintre emoții și contextele de viață, exprimarea facială a emoțiilor (de pildă, învață să decodifice o frunte încruntată ca fiind semn de îngrijorare sau supărare, un zâmbet ca semn al bucuriei etc.), modalități de reacție la emoțiile celor din jur. La vârsta de 6 ani termenii utilizați pentru descrierea emoțiilor cresc în diversitate și cantitate. Copiii devin capabili să poarte discuții cu alții despre emoțiile lor interne sau pot să asculte ce spun ceilalți despre emoțiile lor.

Multe cadre didactice nu sunt familiarizate cu noile metode interactive pe care învățarea comportamentelor pozitive socio-emoționale, le cer. Ele se tem că aceste metode vor duce la dezordine, pierderea controlului clasei.

De asemenea, cadrele didactice trebuie să fie bine informate în privința resurselor pe care școala le pune la dispoziție, asupra suportului fizic, psihic, financiar și chiar asupra devotamentului cu

care se participă la aceste programe de dezvoltare. Este bine de știut de la început pe ce te bazezi ca să poți ști ce poți realiza.

În școlile unde s-au demarat programe de dezvoltare a inteligenței emoționale, elevii au avut posibilitatea să preia, participând an de an la nivelele propuse de program, aspecte educaționale specifice caracteristicilor individuale: vârstă, sex, Q.I. De asemenea important, elevii au interacționat regulat cu adulți care i-au înțeles și au îmbunătățit programul în funcție de cerințele specifice fiecărei clase. Copiii beneficiază cel mai mult de acest program când sunt implicate atât cadrele școlii la care merg, cât și părinții.

Educația și chestiunile legate de școală sunt esența vieții de familie în anii în care copiii noștri traversează o perioadă critică și pe care îi petrecem împreună cu ei odată ce au trecut de vârsta primei copilării. Pot fi perioade de tristețe, tensiuni și dispute, sau de fericire, dezvoltare și afecțiune. În realitate e sigur că toți copiii trec prin diverse probleme, provocarea cadrelor didactice și a părinților este de a le echilibra cu lucruri bune. Aceasta depinde de cât suntem noi dispuși să vorbim cu copiii într-un mod care-i ajută să-și exerseze aptitudinile inteligenței emoționale. În acest fel, vom avea parte de mai puține cazuri de „suprastimulare emoțională” și de o mult mai mare înțelegere a sentimentelor copiilor.

Învățând să comunicăm cu copiii, ne vom bucura împreună cu familiile acestora de o inteligență emoțională armonios dezvoltată. „Devenind mai echilibrați emoțional, va crește și siguranța lor și încrederea în sine; curiozitatea lor își va găsi căi firești de exteriorizare, vor învăța cum să-și câștige independența și autenticitatea în gândire și comportament, își vor dezvolta capacitatea de a face alegeri responsabile.” (Daniel Goleman).

Câteva metode pentru dezvoltarea abilităților emoționale:

Asigură-i un mediu sigur și echilibrat;

- Zâmbește-i;
- Învăță-l să-și conștientizeze și să-și exprime emoțiile; arată empatie când copilul este supărat: „Ce s-a întâmplat? Ești supărat pentru că Robert nu se joacă cu tine?”, „Poate nu-i place să se joace cu mingea, propune-i să vă jucați împreună altceva”;
- Explică-i de ce spui „nu”, în loc de doar „nu”;
- Laudă-l pentru un comportament pozitiv și încurajează efortul;
- Explică-i când și cum acțiunile sale îi afectează pe alții.

Copilul inteligent din punct de vedere emoțional:

- este conștient de emoțiile sale și vorbește liber despre ele;
- recunoaște emoțiile celor din jurul său;
- comunică ușor despre ceea ce îl interesează sau îl preocupă;
- știe să spună NU fără să îi rănească pe ceilalți;
- are un bun management al emoțiilor negative;

- are comportamente rezonabile chiar și atunci când lucrurile nu merg așa cum și-ar dori și nu abandonează o activitate, nici atunci când devine dificilă;
- are bine dezvoltat sistemul motivațional – de pildă, nu face unele activități doar pentru că i-au fost cerute să le facă sau doar cât este supravegheat, ci le face pentru că a înțeles că sunt utile pentru propria dezvoltare și îi oferă beneficii;
- este sigur pe el în majoritatea situațiilor, iar atunci când simte că nu se descurcă, cere ajutorul;
- se adaptează rapid la situații/ persoane noi;
- nu îi este teamă să pună întrebări sau să își afirme preferințele;
- are prieteni cu care se relaxează dar de la care deopotrivă învață modele noi de comportament.

Sistemul educațional pune în mod tradițional accentul pe cele trei activități fundamentale - scris, citit, socotit - toate caracteristice emisferei stângi (dominată de raționalitate), excluzând aproape educarea facultăților emisferei drepte care este sediul imaginației, orientării spațiale, decodării muzicii, culorii, ritmului, creativității (dominanta sa fiind intuiția).

Pentru ca acești copii să nu aibă probleme emoționale în viitor, școala trebuie să găsească mereu noi posibilități, noi metode și resurse de a le dezvolta capacitățile, în special inteligența emoțională- cea mai valoroasă achiziție pe care se pot baza oricând în viitor.

Bibliografie:

1. DANIEL GOLEMAN, *Inteligența emoțională*, Editura Curtea Veche, București, 2001
2. MIHAELA ROCO, *Creativitatea și inteligența emoțională*, Editura Polirom, Iași, 2001
3. CECILIA SAS (coord.), *Cunoașterea și dezvoltarea competenței emoționale*, Editura Universității din Oradea, 2010
4. JEANNE SEGAL, *Dezvoltarea inteligenței emoționale*, Editura Teora, 2000

METODE DE ABORDARE LA CLASĂ A COPIILOR CU CES

EXEMPLE DE BUNE PRACTICI

MĂRGINEAN ANGELA
LICEUL CU PROGRAM SPORTIV ALBA IULIA

„Învățătorul cu adevărat înzestrat este acela care își aduce clasa la stadiul în care să poată spune: Fie că sunt de față ori nu, clasa își continuă activitatea. Grupul și-a câștigat independența.” (Maria Montessori)

Fiecare copil care pășește pentru prima dată pragul școlii devine elev. Dar asta nu înseamnă că el își pierde proprietatea de a fi unic. E începutul unui drum lung, parcursul său școlar, a cărui primă etapă se desfășoară sub îndrumarea noastră, a învățătorilor. În activitatea noastră avem mereu de-a face cu alte și alte personalități în formare, dar cunoștințele, priceperile, deprinderile, capacitățile pe care dorim să le formăm sunt aceleași deopotrivă pentru toți elevii. În context psihologic, termenul CES surprinde necesitatea de a individualiza evaluarea și demersul educațional în funcție de particularitățile fiecărui copil și în relație directă cu mediul. Este vorba, așadar, de o abordare personalizată pentru a asigura necesitățile de bază în creșterea și dezvoltarea copiilor. Fiecare elev are individualitatea lui definită de o serie de aspecte dintre care menționăm:

- ✓ un anumit specific psihologic reprezentat de anumite particularități ale proceselor sale psihice; unele însușiri psihice (aptitudini, temperament,) și structuri afectiv-emoționale distincte (interese, aspirații, convingeri, trebuințe etc.)

- ✓ un anumit nivel de dezvoltare intelectuală,

- ✓ un anumit volum de cunoștințe, priceperi și deprinderi,

- ✓ anumită experiență de viață și un anumit stil de a învăța.

Să fim conștienți de faptul că toți elevii noștri sunt personalități distincte, unice, este esențial. Interacțiunea cadrului didactic cu o clasă de elevi înseamnă a intra în contact cu categorii foarte diverse de elevi în funcție de sex, etnie, apartenență religioasă, temperament, abilități, competențe, motivație pentru învățare, rezultate școlare etc. Elevii trebuie să se bucure de atenție, energia și sprijinul cadrului didactic, de la cei cu performanțe slabe la cei cu

performanțe ridicate, de la cei care au probleme de comportament la cei care sunt liniștiți, de la cei care învață de plăcere la cei care au o motivație mai scăzută pentru învățare.

Ce înseamnă diferențiere în învățare?

Prin diferențierea activității se înțelege cunoașterea și folosirea particularităților individuale cu scopul de a-l ajuta pe elev să se dezvolte la nivelul la care îi permit posibilitățile sale prin eforturi progresive.

Ce diferențiem? Putem diferenția:

- ✓ conținutul (curriculumul scris),
- ✓ modul efectiv în care predăm (curriculumul predat),
- ✓ strategiile didactice,
- ✓ intervențiile specifice managementului clasei,
- ✓ activitățile didactice,
- ✓ sarcinile de învățare,
- ✓ instrumentele de evaluare.

Realizarea diferențierii

Formele concrete de realizare a diferențierii presupun:

- ✓ activități individuale sau individualizarea unor secvențe de instruire;
- ✓ activități în grupuri mici, de 2-5 membri, grupuri omogenizate cu stabilitate relativă, cu durată de lucru variabilă, pentru a se evita astfel «stigmatizarea» unora sau, dimpotrivă, supraaprecierea altora;

Diferențierea se poate realiza la toate nivelurile acțiunii didactice. Conținutul învățării poate fi și el diferențiat:

- ✓ se poate adapta la nivelul unor grupuri de elevi, conform posibilităților și nivelului lor intelectual.
- ✓ unele teme se pot simplifica și restrânge, altele pot fi extinse, astfel încât conținutul programei de învățământ să fie prezentat nuanțat, adecvat caracteristicilor individuale ale elevilor.

Ce putem face la clasă? Exemple de bune practici

Model 1.

Materiale și resurse:

-jetoane cu literele a, A, m, M

-plastilină

-o tava cu făină / mălai

Activitate sensorial – kinesteziică pentru dezvoltarea abilităților social – emoționale ale elevilor

Tema – Consolidarea literelor a, m, A, M (clasa 1)

Durata: 10-15 min

-planse sau obiecte model: mărul, pom

Obiective:

- să realizeze corespondența dintre litere de mână și cea de tipar

- să modeleze din plastilină literele învățate (a, A, m, M)

-să execute conturul literelor învățate cu degetul în aer, pe bancă, pe spatele colegului / colegei din fața sa

- să realizeze din plastilină obiecte: măr, pom, masă, arici

Modalități de realizare:

- pe masa / banca copilul va avea jetoane cu literele pe care trebuie să le identifice, să răspundă la întrebările puse de către profesor,

- va trebui să asocieze litera de tipar cu litera de mână,

- va realiza conturul acestor litere în aer după modelul / exemplu dat de mine,

- va confecționa obiecte simple din plastilină pentru a identifica sunetul m.

Model 2

Gamificarea

Gamificarea una dintre cele mai recente tendințe în educație, prin care elevii dobândesc cunoștințe prin joc. Această metodă presupune utilizarea mecanismelor jocurilor și elementelor de proiectare a jocului în procesul de predare-învățare-evaluare.

În timpul lecțiilor, *gamificarea* se poate integra într-un mod natural, prin transformarea unor lecții sau cursuri modulare în situații autentice de joc, ca un joc de aventură, de exemplu.

Elevii pot crea un personaj, pot participa la lecția-joc ca membri ai unei echipe. Ei câștigă puncte, diplome și recompense pentru diversele lor acțiuni sau pentru ajutorul dat altor elevi. În joc, pot exista și consecințe atunci când greșesc.

Beneficiile gamificării:

- ✓ atrage și menține atenția curanților
- ✓ îi motivează pe elevi să atingă obiectivele propuse
- ✓ învățarea devine atractivă și distractivă
- ✓ menține interacțiunea profesor-elevi, dar și elev-elev.
- ✓ îi face pe elevi să fie activi să se implice în procesul educativ.
- ✓ facilitează absorbția de cunoștințe noi și capacitatea de a le reține

Rolul profesorului este să îi ghideze pe elevi cu măiestrie prin hățișul noțiunilor abstracte, utilizând principiile gamificării. Profesorul devine un conducător de joc care le insuflă entuziasmul său copiilor, motivându-i să progreseze. Aceasta se poate realiza prin aplicarea de jocuri quizziz, wordwall.

Exemple:

<https://learningapps.org/11203263>

<https://wordwall.net/ro/resource/9873099/jocul-silabelor>

<https://wordwall.net/ro/resource/7931143/jocul-literelor>

BIBLIGRAFIE:

1. *Motivația elevilor și învățarea*, București: Institutul de Științe ale Educației, Ilica, A. (2005).
2. *Metodologia cercetării experimentale*, Arad: Editura Universității „Aurel Vlaicu”, Lăcătușu, C. (2020).
3. *Modalități și strategii de stimulare a învățării la elevul cu CES*, EDICT- Revista educației
4. *Învățăm, jucându-ne!*-Asociația Înv. Harghițeni,București: Ed.DPH, Mîndru, E. (2012).
5. <https://edict.ro/modalitati-si-strategii-de-stimulare-a-motivatiei-invatariei-la-elevul-cu-ces>

Rolul leadershipului didactic în rezolvarea situațiilor de criză

Prof. Marin Elena Simona, Colegiul Național „I.L.Caragiale” Ploiești

Fiecare dintre noi, cadrele didactice, și-a pus toată priceperea, tot arsenalul de cunoștințe formale și informale acumulate în slujba micilor învățatei. Ne dorim cu toții să ajungem să deschidem inimile și mințile copiilor, să ni-i facem prieteni și să devenim surse de inspirație pentru ei. Realitatea se încâpățânează să ne pună de foarte multe ori în mijlocul unor situații de criză în care trebuie să devenim mediatori. În rândurile de mai jos, prezint una dintre situațiile problematice care m-au impresionat. Părți implicate: cadru didactic – elev-elevi

Cauze

Insuficienta intercunoaștere cadru didactic – elevi, testarea limitelor cadrului didactic de către elevi la începutul activității împreună, relativa lipsă de experiență a cadrului didactic în gestionarea unor situații problematice cu potențial disfuncțional întâlnite la clasă/ tinerețea cadrului didactic, absența învățătorului clasei din școală în momentul conflictului, presiunea grupului (conformarea la normele acestuia).

Manifestare

C. T., relativ tânăr profesor de franceză, intră la ora sa de la o clasă a IV-a. Deschizând ușa clasei, constată că elevul A.N. țipa și îi amenința pe ceilalți colegi care se grupaseră cu toții într-un colț al clasei. Înfierbântat fiind, elevul A.N. nu sesizează intrarea profesorului în clasă și începe să răstoarne băncile și scaunele celorlalți colegi.

Profesorul se apropie de copil pe la spate, fără să spună un cuvânt, și îi pune o mână pe umăr. În acel moment, elevul se întoarce și, crezând că are de-a face cu un coleg, ridică scaunul cu scopul de a-l lovi pe profesor în cap. Copilul realizează gravitatea faptei sale, amuțește pentru moment și apoi se refugiază sub catedră. Ceilalți elevi se amuză copios de întâmplare.

Cadrul didactic se duce brusc în fața clasei și, renunțând la lecția sa, ține în picioare elevii toată ora, încercând să ancheteze în stil polițienesc ce a determinat enervarea și pierderea cumpătului elevului A.N. Nu obține nici o informație, nu reușește să îl scoată pe A.N de sub catedră și amenință clasa cu o lucrare de control, pe care o va nota pentru toți elevii. Atunci, „vinovații” se predau și profesorul se duce cu elevii respectivi la învățătoare, cerând pedepsirea acestora și scăderea notei la purtare a elevului A.N.

Soluții

Învățătoarea a intervenit imediat ce i s-a adus acest conflict la cunoștință: a încercat să îl scoată pe elevul A.N. de sub catedra unde se refugiase. Văzând că băiatul a realizat gravitatea faptei sale și a refuzat să iasă de sub catedra, a intrat în refugiul improvizat de elev și a început să comunice cu el. Într-un final, a reuși să afle cauza conflictului: un grup de elevi îl necăjeau permanent aducându-i injurii și murdărindu-i rechizitele. Ultimul incident din pauză fusese picătura care umpluse paharul și îl determinase pe A.N. să se răzbune. Profesorul de limba franceză fusese o victimă colaterală a incidentului.

În acest caz, s-a procedat de către director și învățător la medierea conflictului dintre cele două părți. Dând posibilitatea celor două părți să expună fiecare situația conflictuală din propria perspectivă, a reieșit faptul că băieții din clasa a IV a i-au jucat o festă colegului A.N. schimbându-i scaunul de la bancă cu unul cu probleme. A.N. s-a dezechilibrat, a cazut cu scaunul și a trecut la amenințarea întregului colectiv de elevi. Gestul copilului a fost unul care nu l-a vizat în mod direct pe acest profesor. În momentul respectiv doar că nu a mai putut gestiona emoțional situația și, crezând ce este ”atacat” pe la spate de un elev mai mare, a luat un scaun și a lovit cu rapiditate adversarul, nerealizând că este un cadru didactic. Conflictul degenerase cu rapiditate, dar, din fericire, cadrul didactic a reacționat prompt și a luat scaunul din mâna elevului într-o fracțiune de secundă.

Cadrul didactic acuza, jenat, atacul resimțit la prestigiul și autoritatea sa în fața elevilor, scăderea stimei acestora pentru el, a încrederii clasei în calitățile sale de profesor, iar elevii au recunoscut că erau de-a dreptul speriați de ceea ce s-a întâmplat de la un simplu act necugetat, pentru că au vrut doar să facă o farsă unui coleg; elevii acceptau să fie pedepsiți, dar nu-și doreau exmatricularea, iar profesorul dorea recâștigarea autorității și a prestigiului său în fața întregii clase.

Modalitățile de soluționare a conflictului, venite atât din partea elevilor, cât și din partea profesorului, au fost:

- Cererea de scuze publice profesorului de către elevii vinovați;
- Munca elevilor în folosul școlii pe timp limitat;
- Scăderea notei la purtare a elevului A.N;
- Aducerea la cunoștința părinților elevilor a faptelor propriilor copii și îndrumarea către ședințe de consiliere;
- Implicarea elevilor în activități suplimentare la nivelul școlii, la solicitările cadrelor didactice de la clasa respectivă.

În urma analizei (vezi avantaje/ dezavantaje) fiecărei soluții propusă anterior, s-a încercat găsirea acelei soluții care poate să mulțumească cele trei părți implicate și să împingem părțile la aplicarea ei, prin semnarea unui acord scris, ce a fost păstrat de către director: s-a ajuns la concluzia că scuzele publice ale elevilor într-un consiliu profesoral și stabilirea unui set de reguli/ sancțiuni pentru încălcarea lor cu ajutorul clasei pentru buna desfășurare a orelor de limba franceză este o soluție mulțumitoare pentru toate părțile.

Monitorizare

Monitorizarea s-a realizat din partea directorului și a învățătorului, care au avut în această situație rolul de mediatori. A fost cooptat și profesorul de franceză pentru afișarea regulilor respective, în permanență, la clasă și transformarea lor în reguli ale clasei. Chiar dacă nu făcuse parte din acordul de mediere, respectivii elevi au fost cei care de-a lungul anului școlar s-au oferit singuri să-l sprijine pe colegul lor ori era necesar sau să fie „asistenții” domnului profesor în toate activitățile organizate de acesta.

Concluzii

Până la sfârșitul clasei a IV-a, ca urmare a acestui conflict, relația dintre elevii clasei și profesorul de franceză a devenit foarte apropiată, profesorul spunându-mi că a învățat astfel cât de prețios este feed-back-ul oferit de elevi pentru reglarea comportamentului său de predare, iar elevii au învățat să fie mai toleranți cu ceilalți colegi. Elevul A.N. avea o situație materială precară și lua fiecare farsă ca o jignire îndreptată către el și familia sa. De obicei nu reacționa violent, era retras și încerca să se izoleze de restul clasei. Farsa de la ora de limba franceză a reprezentat pentru el picătura care a umplut paharul și l-a metamorfozat într-un justițiar violent.

Fiecare parte și-a învățat lecția: profesorul verbalizează intrarea sa în clasă, elevii au renunțat să îl mai deranjeze pe A.N pentru că și-au dat seama că este un copil sensibil, ușor de rănit, iar A.N. s-a apropiat foarte tare de profesorul de franceză pentru că a realizat că, datorită lui, a fost acceptat de grupul de elevi al clasei.

Promovarea instituției școlare cu ajutorul unui simpozion multidisciplinar

Profesor **MARINESCU AURORA**

Liceul Tehnologic „Pamfil Șeicaru”, Ciorogârla, Județul Ilfov

Sunt profesor coordonator al unui proiect drag mie „ARGUMENT și VALOARE” de douăzeci și unu de ani. Simpozionul de informatică, matematică și fizică „ARGUMENT și VALOARE” se află anul acesta la a XXI-a ediție și se bucură de un real succes, deoarece interesul elevilor este în continuă creștere de la an la an. Simpozionul se desfășoară în fiecare an, în luna mai, la Liceul Tehnologic „Pamfil Șeicaru” din localitatea Ciorogârla, județul Ilfov și se bucură de o participare largă a elevilor din județele Ilfov, Giurgiu, Teleorman, Dâmbovița, dar și București.

ARGUMENT și VALOARE este numele simpozionului **IMF** al județului Ilfov

Informatică_Matematică_Fizică

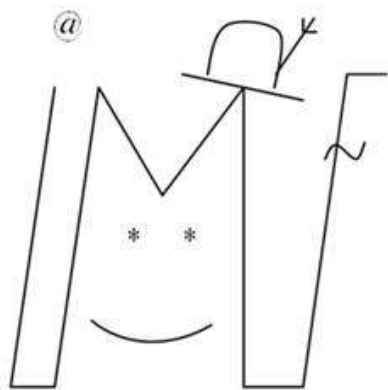

Interesant **M**arcant **F**olositor



Evenimentul se adresează elevilor din învățământul preuniversitar (clasele V-VIII, dar și liceu). Elevii sunt invitați să-și prezinte lucrările pe care le-au elaborat în cadrul secțiunilor: **MATEMATICĂ**

- matematică
- matematică aplicată
- istoria matematicii;
- creativitate-ingeniozitate;

FIZICĂ

- fizică teoretică;
- istoria fizicii;
- fizică distractivă;
- creativitate-ingeniozitate;

INFORMATICĂ

- informatică;
- creativitate-ingeniozitate.

Astfel, elevii au ocazia de a prezenta cele mai ingenioase, surprinzătoare, interesante, folositoare teme sau probleme pe care le-au remarcat, le-au creat, le-au obținut ca rezultat al preocupărilor lor în domeniile de care sunt atrași.

LUCRAREA este ca o “punte” între un ARGUMENT (motivarea alegerii temei) și o VALOARE (a lucrării). Sunt două întrebări la care ar trebui să(-și) răspundă autorul unei lucrări:

- Ce l-a determinat să aleagă (tocmai) acea temă a lucrării (și nu alta)?
- În ce constă valoarea lucrării (de ce lucrarea a meritat efortul de a fi făcută și merită să fie prezentată)?

Pe scurt, care este acea (cât de mică) valoare a lucrării și cum de s-a ajuns la ea?

Așadar: **argumentul și valoarea!**

Totodată această vizită, mai ales a elevilor din clasele V-VIII reprezintă și o oportunitate de promovare a liceului. De aceea nu ne miră când elevii proaspăt sosiți în clasa a IX-a ne spun că au decis să aleagă liceul nostru în urma unei participări la simpozion. Ca profesor organizator al acestui simpozion, m-am străduit alături de echipa implicată să creăm un cadru festiv, degajat, diferit de atmosfera încordată specifică concursurilor școlare la disciplinele matematică, fizică sau informatică-TIC.

Facilitarea, susținerea și îmbunătățirea activităților din sistemul educațional

Prof. înv. primar: Matasă Ramona-Iuliana

Școala Gimnazială „Grigore Ungureanu” Ceahlău

Fiecare cadru didactic pregătește activitățile prevăzute în curriculum, dar nu numai, din dezideratul completării „educației” copilului intrat într-o instituție de învățământ. Aceasta este o dovadă de „voință de iubire generoasă față de sufletul altuia pentru a i se dezvolta întreaga receptivitate pentru valori și capacitatea de a realiza valori” (Spranger, 1930, p. 341). Definierea a ceea ce poate deveni cu adevărat util societății contemporane urmărește un amplu proces, stabilit atât în cadrul formal, instituțional, dar și în „natura particulară a experienței individuale a educabilului, în cadrul activității care devine cea mai interesantă pentru acesta (Rubin R.S., Bommer W.H., Baldwin T.T., 2002, p. 452).

Un ansamblu de acte riguros conturate și foarte clar structurate, cum se prezintă activitatea școlară, în funcție de specific, de categoriile din domeniul fizic, moral sau intelectual, va stimula participarea activă și conștientă a subiecților, iar aspirațiile părților implicate în proces vor fi încununate de valorificarea muncii și a talentului.

Abordând holistic formarea școlarului mic, s-a conștientizat categoria de nevoi individuale, dar și cea de adaptare la cele colective, spre a elimina discrepanța dintre individ și dezideratul social. „Nimic nu poate înlocui sistemul formal de educație, în care se evidențiază disciplinele cunoașterii, sub multiplele ei forme ... nimic nu se poate substitui relației de autoritate, dar, de asemenea de dialog dintre profesor și elev” (Delors, 1996, p. 17), astfel încât se regândesc posibilitățile de formare și valorificare pozitivă a copilului, tocmai pentru că personalitatea sa are nevoie de integrare la nivel comunitar.

Asigurarea suportului emoțional cu scopul de a îmbunătăți activitatea didactică devine un factor important, o abilitate a cadrului didactic, derivată din experiență, studiu individual, dar și din deschiderea de care poate da dovadă în relația cu elevii. În categoria exemplelor de bune practici se încadrează asigurarea climatului optim în activitatea zilnică, în promovarea stării de bine și a confortului psihic, apelând la acea latură creativă, dublată de abordarea corectă a conținutului științific, cu o structură care respectă tipul de activitate vizat. Recreația poate deveni un cadru propice dezvoltării orizontului de cunoaștere prin amplasarea în spații atractive și accesibile a unor kit-uri STEM, în funcție de unitatea de învățare prevăzută în planificarea calendaristică. Pentru elevii pasionați de șah sau de rezolvarea unor puzzle-uri dificile se pot pune la dispoziție mese în sala de clasă sau pe holul școlii cu materialele necesare, astfel încât percepția rigidității în școală să se estompeze și copilul să revină cu drag zi de zi.

Temele pentru acasă nu au un rol punitiv prin cantitate, ci sunt menite a desluși, a dezvolta, a stimula curiozitatea prin enunțurile construite, astfel încât să favorizeze nevoile de descoperire și de control a situației.

Disciplina Matematică devine o „piatră de încercare” pentru școlarul mic și în conținuturile predate se pot distinge cu ușurință lacune, care odată instalate, pot determina un

risc major în clasele de gimnaziu, fiind și obiect de examen, așadar cu un grad ridicat de presiune asupra educabilului. Participarea la concursuri de matematică sau interdisciplinare poate valorifica atât talentul elevului, cât și dorința de a depăși limite personale prin studiu aprofundat la școală, dar și acasă. Utilizarea tehnologiei în acest scop, în special în perioada post-pandemie, prin diversitatea materialelor verificate în calitatea conținutului științific, prezente pe site-uri de profil, prin abordarea manualelor digitale avizate de Ministerul Educației, poate aduce un plus în îmbunătățirea activităților planificate de cadrul didactic.

Într-o lume dinamică se cere un conținut a cărui predare-învățare trebuie să fie într-o manieră dinamică. Copiii pot manifesta atât curiozitate și implicare, cât și o totală lipsă de interes sau revoltă derivată din această cauză. Nici Limba română nu poate fi strict studiată în stil clasic, „insulele de lectură”, realizate în spații amenajate în interiorul sălii de clasă, cu diferite cărți atractive prin conținut și prezentare, care favorizează orele sau „cluburile de lectură”, fiind un factor decisiv în încurajarea cititului în școală, dar și acasă. Asigurarea unui moment relaxant, cu ceai, ciocolată caldă și prăjituri, prezența unui invitat surpriză, poate chiar a unui autor de cărți pentru copii, aducerea unei mascote spre a fi „martorul” celor citite și povestite, toate pot conduce spre un adevărat succes, ce va putea fi descoperit în perioada de evaluare, la orice nivel.

Indiferent de locația aleasă în abordarea conținuturilor didactice, în sala de clasă sau în afara ei, curricular sau extracurricular, rămâne preocuparea majoră a politicilor educaționale din școala românească în determinarea faptului că elevul are nevoie să știe permanent „ce, cum și cât să facă”, spre a se integra optim în societate, reușind să răspundă cerințelor acesteia, exemplele de bune practice venind în sprijinul acestor deziderate.

Bibliografie:

1. Agabrian M., „Școala, Familia, Comunitatea”, Institutul European, Iași, 2006
2. Andrei P., „Filosofia valorii”, Editura: Fundația Regelui Mihai, București, 1945
3. Cucuș, C., „Pedagogie” (ediția a doua, revăzută și adăugită), Editura Polirom, Iași, 2002.
4. De Landsheere V., „Education and formation”, Paris: University Press, 1992
5. Delors J., „La Educación encierra un tesoro”, Ediciones UNESCO, 1996
6. Negreț-Dobridor, I., „Teoria generală a curriculumului educațional”, Editura Polirom, Iași, 2008
7. Potolea D., Manolescu M., „Teoria și practica evaluării educaționale”, Proiect pentru învățământul rural, 2005
8. Rubin R.S., Bommer W.H., Baldwin T.T., 2002, „Using extracurricular activity as an indicator of interpersonal skill. Prudent evaluation or recruiting malpractice?!, Human Resource Management, Winter 2002, Vol. 41, No. 4, www.interscience.wiley.com
9. Vlăsceanu, Gh., coord., Neculau, A., „Școala la răscruce. Schimbare și continuitate în curriculumul învățământului obligatoriu”, Editura Polirom, 2002.
10. Wheeler D.K., „Curriculum process”, University of London Press, London, 1967

„MAI SĂNĂTOS, MAI FERICIT (SĂNĂTATE FIZICĂ ȘI EMOȚIONALĂ PRIN PROMOVAREA EDUCAȚIEI OUTDOOR)”

EXEMPLE DE BUNE PRACTICI

Profesor: Mateaș Carmen

Școala Gimnazială „Andrei Mureșanu “ Ploiești

Găsirea motivației de a învăța, încurajarea unei atitudini pozitive față de un stil de viață sănătos, promovarea unei atitudini incluzive și tolerante între membrii comunității școlare, prevenirea abandonului școlar ,creșterea gradului de coeziune a grupului și a comunității școlare în scopul prevenirii actelor de violență, bullying și delincvență juvenilă,sunt doar cateva exemple de nevoi ale unei școli moderne în care tehnologia a acaparat viața copiilor.

Scăpând de rutina sălii de clasă activitatea de învățare capătă un caracter mai atractiv și mai aplicat.Este motivul pentru care a aparut conceptul relativ nou de educație outdoor ca alternativă a educației formale ,tradiționale.

Educația outdoor se bazează foarte mult pe participarea activă, maximizează procesul de învățare, minimalizând constrângerea specifică școlii, oferă o utilitate practică imediată cunoștințelor învățate, se desfășoară în contexte diferite având un cadru de învățare ieșit din tipare, stimulează implicarea și participarea. Are o structură flexibilă, procesul învățării fiind orientat spre participant.

Școala Gimnazială „ Andrei Mureșanu „ Ploiești este o școală modernă în care elevii pot să-și dezvolte competențe și atitudini care le vor permite să funcționeze cu succes, ca adulți, într-o societate democratică. Ideea de bază în optica școlii noastre este convingerea că fiecare elev poate învăța.

Este responsabilitatea noastră, ca dascăli, să asigurăm condițiile în care fiecare elev să dea măsura potențialului său maxim. Fiecare elev este unic cu un stil de învățare propriu. Mediu de învățare trebuie să fie sigur și adecvat normelor europene, astfel încât fiecare să aibă propria responsabilitate în procesul de învățare.

Proiectul „ Mai sănătos, mai fericit (sănătate fizică și emoțională)”a găsit o bogată sursă de inspirație în principiile educației outdoor, știut fiind faptul că aceasta se bazează pe patru competențe fundamentale: a învăța să cunoști (să știi); a învăța să faci; a învăța să trăiești împreună cu ceilalți; a învăța să fii. Toate aceste concepte se regăsesc în activitățile pe care ni le-am propus să le desfășurăm afară, în natură, într-un spațiu propice. Ne dorim să facilităm învățarea experiențială(„*Învețicu creierul,mâinile și inima!*”) Amenajarea unui spațiu outdoor nu înseamnă doar un loc al învățării; el presupune o schimbare de optică, o nouă filozofie de acțiune, o altă instrumentalizare și perspectivă asupra învățării și o permisivitate ridicată pentru achiziția experiențială.Locul destinat activităților educative este un foisor amplasat în curtea școlii dotat cu o cameră de depozitare , precum și un solariu pentru grădină .

Activitățile propuse sunt diverse oferind o utilitate practică imediată cunoștințelor învățate:

- Părinții copiilor vor participa ca voluntari la construirea și amenajarea spațiului exterior dedicat activităților planificate;
- Medicul nutriționist invitat ca voluntar va susține activități cu scopul de a promova principiile și exemple de bune practici pentru menținerea unei stări de sănătate optime, cu accent pe ideea de prevenție, mai degrabă decât pe cea de intervenție pe fondul unor situații de criză;
- Psihologul (consilier școlar) va desfășura împreună cu elevii ateliere de conștientizare a unor atitudini și comportamente pozitive față de principalele provocări cu care societatea contemporană îi confruntă și de prevenire a unor conduite social inacceptabile.;
- Medicul specialist în pediatrie stomatologică va propune elevilor activități de conștientizare și prevenire a problemelor de igienă și sănătate dentară cu o incidență crescută la grupele de vârstă reprezentate în grupul-țintă al beneficiarilor direcți;
- Implicarea profesorilor de educație fizică și sport ai școlii în activități de formare și cultivare a unei atitudini favorabile a copiilor față de mișcare, activități sportive outdoor și menținerea unui stil de viață echilibrat, non-sedentar;
- Implicarea profesorului de educație tehnologică și aplicații practice al școlii în workshop-uri desfășurate în sera care va fi amenajată în proximitatea foisorului, cu scopul de a stimula interesul elevilor față de natură și de protejarea ei și față de cunoașterea mediului înconjurător prin intermediul unor activități de tip experiențial.

- Implicarea reprezentantului Biroului de Siguranță Școlară Prahova în ateliere de educare a elevilor în direcția prevenirii, detectării, semnalării și gestionării situațiilor conflictuale, potențial violente, de tip bullying ce pot apărea în context școlar;
- Implicarea maestrului instructor medical printr-un atelier practic de predare a unor noțiuni de acordare de prim-ajutor și de conștientizare a importanței cunoașterii unor practici corecte în situații de urgență.

Prin toate activitățile desfășurate, s-au constatat următoarele beneficii directe:

- ♣ activitățile realizate au fost mai atractive în afara spațiului școlar ;
- ♣ o mai bună socializare;
- ♣ educare pentru o viață sănătoasă;
- ♣ participanții au fost puși în situația de a-și cunoaște și chiar de a-și depăși propriile limite;
- ♣ trăirea de experiențe deosebite în mijlocul naturii;
- ♣ creșterea stimei de sine;
- ♣ o mai bună comunicare cu părinții;
- ♣ dezvoltarea personală și creșterea șanselor de integrare socială a elevilor.

Proiectul este o reușită a Școlii Gimnaziale „Andrei Mureșanu” Ploiești contribuind la menținerea performanțelor la concursurile școlare și la evaluări /examene.

PROIECT DIDACTIC

DATA: 25.02.2021

UNITATEA DE ÎNVĂȚĂMÂNT: Grădinița cu Program Normal Ghinești

PROFESOR ÎNVĂȚĂMÂNT PREȘCOLAR: Mateescu Cristina Andreea

NIVELUL/ GRUPA: I, Grupa mijlocie

TEMA ANUALĂ DE STUDIU: „Cum este/a fost și va fi pe pământ?”

TEMA PROIECTULUI: „Lumea necuvântătoarelor”

TEMA SĂPTĂMÂNII: „Animale mari și mici cunoscute de pitici”

TEMA ACTIVITĂȚII: „Ajutoarele lui Cri-Cri”

TIPUL ACTIVITĂȚII: Verificare și consolidare de cunoștințe, priceperi și deprinderi

FORMA DE REALIZARE: Activitate integrată ADP+ADE (DȘ+DOS)+ALA centre de interes + ALA recreere și recuperare

FORMA DE ORGANIZARE frontal, pe grupuri, individual

DURATA: 1 zi

ELEMENTE COMPONENTE ALE ACTIVITĂȚII INTEGRATE:

ACTIVITĂȚI DE DEZVOLTARE PERSONALĂ (ADP):

Rutine -“În ogradă la bunici am prieteni mari și mici!”- deprinderea de a îngriji animalele

Întâlnirea de dimineață: ”Care este animalul tău preferat?”

Salutul: ”Bună dimineața!

Prezența: „Cine este astăzi la grădiniță?”

Calendarul naturii: „Cum este vremea?”

Ne pregătim pentru activități!

Tranziții: ”Ferma animalelor”- cântec <https://youtu.be/9y14njRR1v0>

„Cinci rățuște”- cântec <https://youtu.be/CJLHuP8XyqE>

ACTIVITĂȚI LIBER- ALESE

ALA: JM: ”Ajută purcelul să ajungă la căsuța lui!”- labirint

JR: ”De-a fermierul”- interpretarea rolului de fermier

ACTIVITĂȚI PE DOMENII EXPERIENȚIALE (ADE):

- **DȘ(AM)** - ”Ajutoarele lui Cri-Cri” – joc didactic – numerația în centrul 1-3;
- **ARTĂ (DOS-AP)**- „Tabloul meu cu bobocel”- lipire.

ACTIVITĂȚI LIBER- ALESE DE RECREERE ȘI RECUPERARE

- **Joc de mișcare:** „Iepurașii la morcovi!”- săritura liberă cu desprindere de pe ambele picioare;
- **Joc de atenție:** „Ce animal lipsește?”- dezvoltarea atenției vizuale

DIMENSIUNI ALE DEZVOLTĂRII:

Cunoștințe și deprinderi elementare matematice pentru rezolvarea de probleme și cunoașterea mediului apropiat.

Motricitate grosieră și motricitate fină în contexte de viață familiare.

COMPORTAMENTE VIZATE:

Demonstrează familiarizarea cu conceptul de număr și cu numerația .

Efectuează operații de seriare, *grupare*, clasificare, măsurare a obiectelor.

Utilizează mâinile și degetele pentru realizarea de activități variate.

SCOPUL ACTIVITĂȚII:

Verificarea și consolidarea cunoștințelor matematice privind numerația în centrul 1-3, utilizarea numeralului ordinal, verificarea unor abilități practice specifice nivelului de dezvoltare motrică.

SARCINA DIDACTICĂ:

- Numărul în centrul 1-3;
- Utilizarea numeralului ordinal;
- Recunoașterea și denumirea cifrelor învățate;
- Formarea de mulțimi de obiecte, compararea lor.

REGULI DE JOC:

- Copiii se vor împărți în două echipe (echipa iepurașilor și echipa veverițelor) și vor lucra în funcție de sarcina didactică;
- Preșcolarii răspund la întrebările educatoarei;
- După fiecare răspuns corect, copiii vor fi aplaudați;
- Fiecare răspuns corect aduce echipei un morcov/ nucă în coșulețe;
- Va câștiga echipa cu cele mai multe puncte (morcovi/nuci);
- Dacă un copil greșește/ nu știe răspunsul corect, are dreptul să fie ajutat de echipa sa.

ELEMENTE DE JOC:

- mânuirea materialelor, surpriza, aplauze, mișcarea, cuvintele stimulatorii, recompensa, munca în echipă.

OBIECTIVE:

- Să identifice cifrele în concentrul 1-3;
- Să utilizeze numeralul ordinal, determinând locul fiecărui număr în șirul numeric;
- Să ordoneze crescător cifrele în concentrul 1-3;
- Să fomezze mulțimi cu elemente de același fel;
- Să așeze boabe de porumb pe drumul corect;
- Să interpreteze rolul de fermier;
- Să lipească elementele date respectând cifrele;
- Să execute corect săriturile libere;
- Să ghicească ce animal lipsește.

STRATEGII DIDACTICE:

Metode și procedee: explicația, conversația, exercițiul, demonstrația, jocul didactic, problematizarea, învățarea prin descoperire, Turul Galeriei

Resurse materiale: mascota Greierașul Cri-Cri, scrisoarea de la greieraș, laptop, calendarul naturii, fotografii ale copiilor, jetoane cu cifre, jetoane cu animale și păsări domestice și sălbatice, coșulețe, ouă din poliester, morcovi, nuci, legume/fructe pentru scor, coșulețe pentru scor, ecusoane, siluete de animale, cuburi, fișe de lucru, creioane colorate, lipici, boabe de porumb, cutii cu cereale, lingurițe, măști, diplome, recompense dulci.

DURATA: 1 zi

BIBLIOGRAFIE/ WEBOGRAFIE:

Curriculum pentru educația timpurie 2019

https://www.edu.ro/sites/default/files/Curriculum%20ET_2019_aug.pdf

Repere fundamentale în învățarea și dezvoltarea timpurie a copilului de la naștere la 7 ani

https://www.edums.ro/invpresc/studiu_repere-fundamentale.pdf

Suport pentru explicitarea și înțelegerea unor concepte și instrumente cu care operează Curriculumul pentru educație timpurie

<https://www.edums.ro/2019->

[2020/SUPPORT%20pntru%20explicitare%20si%20%20intelegere%20curric.ET_4%20august.pdf](https://www.edums.ro/2019-2020/SUPPORT%20pntru%20explicitare%20si%20%20intelegere%20curric.ET_4%20august.pdf)

<https://www.pinterest.co.uk/pin/561613016035809734/>

<https://pin.it/3Uswgpu>

SCENARIUL ACTIVITĂȚII

Întâlnirea de dimineață debutează cu salutul între copii. Acesta se va realiza prin tehnica comunicării rotative: pornește de la educatoare și este continuat de toți copiii, de la stânga la dreapta, folosind apelativ numele acestora, apoi se realizează **prezența** copiilor. Se completează **calendarul naturii** sub supravegherea și îndrumarea cadrului didactic într-un climat favorabil, se stabilește anotimpul în care ne aflăm, luna, ziua și se folosesc simbolurile caracteristice vremii din ziua respectivă.

Noutatea zilei o voi prezenta sub formă de surpriză. Atenția copiilor este îndreptată spre Greierașul Cri-Cri care are o scrisoare. Le citesc copiilor:

”-Bună dimineața, dragi buburuze! Eu sunt prietenul vostru, greierașul Cri-Cri. Vă mai amintiți de mine?

Toamna trecută, pentru că m-ați ajutat să strâng provizii pentru iarnă, v-am promis că mă apuc de treabă și că nu voi mai cânta toată vara.

Vreau să îl ajut pe prietenul meu, fermierul. Are multă treabă la fermă, dar am nevoie, din nou, de ajutorul vostru. Eu nu știu să număr, nu știu să hrănesc animalele și nici cu ce se hrănesc ele.

-Vreți voi să mă ajutați?Vai, ce bucuros sunt!!! Cât de fericit sunt!

V-am adus mai multe materiale pentru a ne juca astăzi și o fișă de lucru. La finalul zilei veți primi diplome și o mică surpriză pentru ajutorul acordat, pentru că sunteți atât de buni cu mine. Vă mulțumesc, dragii mei!”.

Preșcolarii așteaptă nerăbdători să vadă ce surprize le-a pregătit greierașul Cri-Cri.

Copiii se împart în două echipe, cu ajutorul ecusoanelor: echipa iepurașilor și echipa veverițelor. Pentru prima sarcină a jocului copiii trebuie să spună în a câta căsuță locuiesc animalele prezentate, dar și câte animale locuiesc în fiecare căsuță (în prima căsuță locuiește un arici, în a doua locuiesc 2 iepuri și în cea de-a treia locuiesc 3 veverițe). În a doua sarcină a jocului copiii trebuie aruce un cub pe care sunt lipite cifre de la 1-3 și imaginea animalului pe care trebuie să-l hrănească. (Ex.: Copilul trebuie să ducă tot atâtea mere, câte i-a indicat imaginea de pe cub, la arici).

Pentru complicarea jocului am pregătit pentru preșcolarii a treia sarcină, în care trebuie să aranjeze în ordine crescătoare trei figurine de plastic cu animale. Animalele au câte o cifră pe ele. Pentru fiecare răspuns corect, echipa primește câte un punct. La finalul jocului, preșcolarii trebuie să îndeplinească sarcinile fișei de lucru (Anexa1).

La sectorul **Artă (DOS-AP)**, copiii trebuie să lipească 1 soare, 2 nori și 3 boboci de rață pentru a realiza ”Tabloul meu cu boboci”.

La sectorul **Joc de Rol**, preșcolarii vor interpreta rolul de fermier. Trebuie să hrănească animalele cu atâtea lingurițe cu cereale câte îi indică jetonul.

La sectorul **Joc de masă**, copiii vor realiza drumul purcelușului către căsuța lui, pe drumul corect vor așeza boabe de poromb – labirint.

La finalul activității, va avea loc turul galeriei, se prezintă produsele din fiecare sector, copiii își vor exprima opiniile despre propriile lucrări, dar și despre lucrările colegilor, copiii primesc diplome și recompense dulci, lăsate de greieraș.

Activitatea se va încheia cu mare bucurie și veselie. Vom desfășura jocul de mișcare „Iepurașii la morcovi” și jocul de atenție ”Ce animal lipsește?”.

Încheierea activității se face prin aprecieri generale și individuale privind felul cum au lucrat copiii și s-au comportat la activitate.

DESFĂȘURAREA ACTIVITĂȚII

Nr. Crt	EVENIMENTUL DIDACTIC	CONȚINUTUL ȘTIINȚIFIC	STRATEGII DIDACTICE		EVALUARE/ METODE ȘI INDICATORI
			METODE ȘI PROCEDEE	MIJLOACE DE ÎNVĂȚĂMÂNT	
1.	Momentul organizatoric	<p>Asigur condițiile optime pentru desfășurarea activităților:</p> <ul style="list-style-type: none"> - aerisirea sălii de grupă; - așezarea mobilierului; - distribuirea materialului didactic; - completarea calendarului naturii; - prezența copiilor. -verificarea conexiunii la internet. 	Conversația	<p>Laptop</p> <p>Panoul cu prezența și calendarul naturii</p> <p>Pozele copiilor</p>	Observarea sistematică a comportamentelor copiilor
2.	Captarea atenției	<p>Noutatea zilei o voi prezenta sub formă de surpriză. Atenția copiilor este îndreptată spre Greierașul Cri-Cri care are o scrisoare, scrisoare din care preșcolarii află că acesta are nevoie de ajutor.</p> <p>Copiii sunt rugați să spună la ce se gândesc când aud cuvintele “animale domestice” și ”animale sălbatice”.</p> <p>Are loc Tranziția: „Cinci rățuște”- cântec https://youtu.be/CJLHuP8XyqE</p>	<p>Surpriza</p> <p>Conversația</p> <p>Brainstorming (Asaltul de idei)</p>	<p>Mascota Greierașul Cri- Cri</p> <p>Scrisoare</p> <p>Cutie cu materiale didactice</p>	Observarea sistematică a comportamentelor copiilor
3.	Anunțarea temei și a obiectivelor urmărite	Anunț tema activității, obiectivele și modul de desfășurare în termeni accesibili preșcolarilor.	<p>Conversația</p> <p>Explicația</p>		
4.	Prezentarea conținutului și dirijarea învățării	<p>Se va desfășura jocul didactic „Ajutoarele lui Cri-Cri”</p> <p>Copiii se împart în două echipe: echipa iepurașilor și echipa veverițelor.</p>		Ecusoane	

		<p>Explic copiilor regulile jocului.</p> <p>Sarcina didactică:</p> <ul style="list-style-type: none"> - numărul corect în centrul 1-3 - fecunoașterea și denumirea cifrelor învățate; - Formarea unor mulțimi de obiecte, compararea lor. <p>Elemente de joc:</p> <ul style="list-style-type: none"> - mânăuirea materialelor, surpriza, aplauze, mișcarea, cuvintele stimulatorii, recompensa, munca în echipă <p>Regulile jocului:</p> <ul style="list-style-type: none"> - Preșcolarii răspund la întrebările educatoarei; - După fiecare răspuns corect, copiii vor fi aplaudați; - Fiecare răspuns corect aduce echipei un morcov/nucă în coșulețe; - Va câștiga echipa cu cele mai multe puncte (morcovi/nuci). <p>Se execută jocul de probă cu ajutorul unui copil și apoi se desfășoară jocul propriu-zis.</p> <p>Pentru prima sarcină a jocului copiii trebuie să spună în a câta căsuță locuiesc animalele prezentate, dar și câte animale locuiesc în fiecare căsuță (în prima căsuță locuiește un arici, în a doua locuiesc 2 iepuri și în cea de-a treia locuiesc 3 veverițe).</p> <p>Fiecare răspuns corect aduce echipei câte un morcov sau câte o nucă în coșulețe.</p> <p>În a doua sarcină a jocului copiii trebuie aruce un cub pe care sunt lipite cifre de la 1-3 și imaginea animalului pe care trebuie să-l hrănească. (Ex.: Copilul trebuie să ducă tot atâtea mere, câte i-a indicat imaginea de pe cub, la arici).</p>	<p>Conversația Explicația</p> <p>Demonstrația</p> <p>Jocul</p> <p>Conversația Explicația Demonstrația Jocul</p> <p>Jocul Conversația</p>	<p>Planșe cu animale (arici, iepuri, veverițe) Morcovi și nuci pentru punctaj</p> <p>Cuburi Coșuri Mere, morcovi și nuci Planșe cu animale Morcovi și nuci pentru punctaj</p>	<p>Modul de organizare în cadrul grupului</p> <p>Modul de realizare a sarcinilor</p> <p>Interesul copiilor pentru activitate</p> <p>Evaluarea capacității de concentrare a atenției asupra activității</p> <p>Evaluarea corectitudinii rezolvării sarcinilor</p>
--	--	--	--	---	--

		<p>Complicarea jocului</p> <p>Pentru complicarea jocului, propun preșcolarii să aranjeze în ordine crescătoare trei figurine de plastic cu animale. Animalele au câte o cifră pe ele și sunt amestecate.</p> <p>Pentru fiecare răspuns corect, echipa primește .</p> <p>La sfârșitul jocului, copiii vor primi fișele individuale de lucru (Anexa 1).</p>		<p>Siluate de animale din plastic Cifre</p> <p>Fișă de lucru Creioane colorate</p>	<p>Observarea sistematică a comportamentelor copiilor</p>
5.	Obținerea performanței	<p>Are loc Tranziția ”Ferma animalelor”- cântec. https://youtu.be/9y14njRR1y0</p> <p>Copiii le sunt prezentate materialele de lucru și sarcinile pentru fiecare sector în parte. Educatoarea se asigură că toți copiii au înțeles ce au de făcut și, dacă ei consideră că și-au îndeplinit sarcina la sectorul de lucru ales, pot merge la alt sector.</p> <p>Doar la sectorul Artă trebuie să participe toți copiii.</p> <p>-La sectorul Artă (DOS-AP), copiii trebuie să lipească 1 soare, 2 nori și 3 boboci de rață pentru a realiza ”Tabloul meu cu boboci”.</p> <p>-La sectorul Joc de masă, copiii trebuie să realizeze drumul purcelușului către căsuța lui, drumul va fi realizat din boabe de porumb. Preșcolarii trebuie să descurce labirintul.</p>	<p>Conversația Explicația</p> <p>Conversația Explicația</p> <p>Conversația Explicația</p>	<p>Coli Jetoane cu boboci, nori și soare Lipici</p> <p>Fișă de lucru cu labirintul Boabe de porumb</p>	<p>Observarea sistematică a comportamentelor copiilor</p> <p>Evaluare acțional-practică</p> <p>Evaluarea capacității de concentrare a atenției asupra activității</p>

		<p>-La sectorul Joc de rol, copiii trebuie să interpreteze rolul de fermier. Preșcolarii trebuie să hrănească animalele cu tot atâtea lingurițe cu cereale câte le arată cifra de pe jeton.</p> <p>După ce au terminat, copiii împreună cu educatoarea fac turul galeriei. Aici copiii spun ce au realizat la fiecare sector își exprimă părerea despre propriile lucrări dar și despre lucrările colegilor</p>	<p>Conversația Explicația</p> <p>Turul galeriei</p>	<p>Animale confecționate Boabe de porumb Lingurițe Jetoane cu cifre</p>	<p>Evaluarea interesului manifestat față de activitate și a gradului de participare.</p> <p>Inter-evaluare Auto-evaluare</p>
6.	Asigurarea retenției și a transferului	<p>Jocuri și activități alese de recreere și recuperare</p> <p>Joc de mișcare: „Iepurașii la morcovi!” Deprinderea motrică exersată: săritură liberă cu desprindere de pe ambele picioare. <i>Desfășurarea jocului:</i> Linia de plecare, delimitată cu ajutorul unor benzi de hârtie colorată reprezintă casa iepurașilor. Aceștia trebuie să ajungă la coșul cu morcovi, situat la o depărtare de 2-3 m, prin săritură pe ambele picioare. La comanda „Iepurașii la morcovi!”, copiii pornesc cu aceeași săritură, îndreptându-se cât mai repede spre coșul cu morcovi. Odată ajunși la destinație, execută sărituri libere pe loc. La comanda ”Iepurașii acasă!”, copiii revin la locurile de plecare, tot prin sărituri libere cu desprindere de pe ambele picioare, cu deplasare înainte.</p> <p>Joc de Atenție „Ce animal lipsește?”- sunt prezentate, pe rând 2, 3, 4 animale.</p>	<p>Conversația Explicația</p> <p>Demonstrația Jocul</p> <p>Explicația Demonstrația</p>	<p>Materiale: măști de iepurași, benzi din hârtie colorată, morcovi, coș.</p> <p>Figurine cu animale din plastic</p>	<p>Evaluarea interesului manifestat față de activitate și a gradului de participare.</p> <p>Evaluarea interesului manifestat față</p>

		Copiii sunt rugați să închidă ochii, timp în care 1-2 animale dispar. La semnalul educatoarei, copiii deschid ochii și spun ce animal lipsește. Se execută jocul de probă cu un copil, apoi se trece la desfășurarea jocului propriu-zis.	Jocul		de activitate și a gradului de participare
7.	Evaluarea performanței	Se fac aprecieri asupra modului de desfășurare a activității. Are loc Întâlnirea de grup în cadrul căreia fiecare copil va spune ce i-a plăcut cel mai mult din activitatea zilei argumentând răspunsul dat.	Conversația		Evaluarea gradului de implicare în activitate
8.	Încheierea activității	Greierașul Cri- Cri felicită copiii pentru activitatea lor minunată. Fiecare copil primește câte o diplomă și o mică recompensă lăsate de greieraș.		Diplome Recompense	Stimulare prin aprecieri, diplome și recompense.

DȘ-Activitate matematică

Formează mulțimea vacuțelor și mulțimea pisicuțelor, prin încercuire!

Desenează o bulină sub mulțimea cu cele mai multe elemente!



**Școala Gimnazială „George Coșbuc”
Grădinița cu Program Prolungit „Codrișor”**

PROIECT DE ACTIVITATE DIDACTICĂ



GRUPA MIJLOCIE: „FLUTURAȘII”

EDUCATOARE: MATEI ANCA

TÂRGU-MUREȘ

25 MARTIE 2024

TEMA ANUALĂ DE STUDIU: „Când, cum și de ce se întâmplă?”

TEMA PROIECTULUI: “Pe aripi de primăvară”

TEMA SĂPTĂMÂNII: „Zumzet și culoare”

TEMA ZILEI:” Munca în prisacă”

DOMENII EXPERIENȚIALE VIZATE: Domeniul om și societate + Domeniul știință

GENERICUL ZILEI:



“Albinuțe hărnicuțe”



TIPUL ACTIVITĂȚII: consolidare și sistematizare de cunoștințe, priceperi și deprinderi

FORMA DE REALIZARE: activitate integrată

SCOPURILE EDUCAȚIONALE ALE ACTIVITĂȚII:

Dezvoltarea capacității de a se concentra și a observa cu atenție, ciclul de viață al unei albine precum și munca depusă de aceasta în prisacă; de a-și îmbogății cunoștințele referitoare la albine prin interacțiunea copiilor unii cu ceilalți în rezolvarea situațiilor problematice.

DOMENII DE DEZVOLTARE PERSONALĂ IMPLICATE:

A . DEZVOLTAREA FIZICĂ, A SĂNĂTĂȚII ȘI IGIENEI PERSONALE

A.1. Motricitate grosieră și motricitate fină în contexte de viață familiare

1.3 Utilizează mâinile și degetele pentru realizarea de activități variate;

A.2 Conduita senzorio-motorie, pentru orientarea mișcării

2.1. Utilizează simțurile (văzul, auzul, simțul tactil, mirosul etc.) în interacțiunea cu mediul apropiat;

2.3. Își coordonează mișcările în funcție de ritm, cadență, pauză, semnale sonore, melodii.

A.3 Sănătate (nutriție, îngrijire, igienă personală) și practici privind securitatea personală

3.2 Manifestă deprinderi de păstrare a igienei personale;

B. DEZVOLTAREA SOCIO-EMOȚIONALĂ

B.1 Interacțiuni cu adulții și cu copiii de vârste apropiate

1.2. Demonstrează abilități de solicitare și de primire a ajutorului în situații problematice specific;

B.2 Comportamente prosociale, de acceptare și de respectare a diversității

2.1 Își însușește și respectă reguli; înțelege efectele acestora în planul relațiilor sociale, în contextefamiliare;

C. CAPACITĂȚI ȘI ATITUDINI ÎN ÎNVĂȚARE

C.2 Finalizarea sarcinilor și a acțiunilor (persistență în activități)

2.2.Integrează ajutorul primit, pentru realizarea sarcinilor de lucru la care întâmplină dificultăți.

E. DEZVOLTARE COGNITIVĂ ȘI CUNOAȘTERE E LUMII

E.1 Relații, operații și deducții logice în mediul apropiat

1.1.Identifică elementele caracterisice ale unor fenomene/relații din mediul apropiat;

E.3 Caracteristici structurale și funcționale ale lumii înconjurătoare

3.1 Evidențiază caracteristicile unor obiecte localizate în spațiul înconjurător;

3.3 Descrie unele caracteristici ale lumii vii, ale Pământului și Spațiului.

TIPOLOGIA ACTIVITĂȚII EDUCAȚIONALE: activitate integrată de o zi

STRATEGIA DIDACTICĂ:

1. TIPURI DE EXPERIENȚE DE ÎNVĂȚARE IMPLICATE: activă, creativă, logică, inductivă, deductivă

SISTEMUL METODOLOGIC: jocul, conversația, explicația, demonstrația, exercițiul, problematizarea, descoperirea, observația, munca în grup, învățarea prin cooperare, aprecierea verbală, metoda Știu/Vreau să știu/Am învățat.

2. SISTEMUL RESURSELOR CURRICULARE:

a) Material didactic:

ADP: jetoane, calendarul naturii, panoul de prezență, coronițele albinuțelor, mascota zilei(Regina albinelor), cutia misterioasă, șoricelul Dominic.

ADE: jetoane, plansă, tablou cu albină și părți componente, ciclul de viață, albine din diverse materiale reciclabile, insectar, plante melifere, stropitori, produse apicole (miere, fagure, polen), lumânări, stup, costum de apicultor, furculița apicultorului, perie, afumător, turtă(hrană pentru albine), lipici, ochi mobili, hârtie cartonată.

ALA:

Artă: stup, tempera, ștampile;

Joc de rol: miere, biscuiți, bonete, farfurii, compozițe turte, biluțe decorative;

Construcții: diferite materiale naturale (boabe de porumb, poabe de fasole albă, semințe de floarea soarelui), siluete albine, linguri;

Nisip și apă: tăvi cu făină, bețișor, cartonaș semne grafice

b) Umane: preșcolarii din grupă și educatoarea

c) Spațiale: sala de grupă

d) Temporale: o zi

FORMA DE ORGANIZARE A ACTIVITĂȚII: frontal, pe grupe, individual

STRATEGII, METODE ȘI INSTRUMENTE DE EVALUARE:

- evaluativ-stimulative: aprecierea, încurajarea verbală, stimularea participării la activități;
- frontală, realizată pe parcursul activității.
- finală, prin analiza produselor activității și a deprinderilor formate

Finalitatea zilei: lucrările realizate în cadrul domeniului om și societate cât și cele de la centrele de activitate vor fi duse la stup, astfel preșcolarii vor reuni familia de albine, vor complete stupul cu faguri. Se prezintă lucrările Reginei, se vor purta discuții cu privire la activitățile practice realizate cât și concluziile din cadrul activității de observare prin intermediul metodei Știu/Vreau să știu/Am învățat.

BIBLIOGRAFIE:

- Bocoș, M., Avram, I., Calatano, H., Someșan, E. (2009), *Pedagogia învățământului preșcolar. Instrumente didactice*, Editura Presa Universitară Clujeană, Cluj-Napoca
- Bocoș, M., Carlogea, L., Drăghici, C., (2011) *Antologie de proiecte tematice pentru activități integrate*, Editura Diana, București
- Cerghit, I. (2006), *Metode de învățământ*, Editura Polirom, Iași
- Chiș, O., Tătaru, L., Glava, A. (2014), *Piramida cunoașterii - repere metodice în aplicarea curriculumului preșcolar*, Editura Damant, Pitești
- Chiș, V., Bocoș, M. (2012), *Abordarea integrată a conținuturilor curriculare*, Editura Casa Cărții de Știință, Cluj-Napoca
- Curriculum pentru educația timpurie, (2019), Anexa la ordinul ministrului Educației Naționale nr.4694/02.08.2019



ELEMENTE COMPONENTE ALE ACTIVITĂȚII INTEGRATE:

ETAPA I:

❖ ACTIVITĂȚI DE DEZVOLTARE PERSONALĂ

1. Rutine:

- a. Primirea copiilor, deprinderi igienico-sanitare: spălatul mâinilor, folosirea toaletei, servirea micului dejun;

- b. „*Harnic ca o albină!*”- deprinderea de a-și dezvolta abilitatea de a munci

2. Întâlnirea de dimineață: „*„Bună dimineața, albinuțe vesele !”*”

3. Tranziții:

- a. „*Albinuța mea*”-cântec
- b. „*Șoricelul Dominic*”- cântec
- c. „*Zumzet de albine*”-onomatopee

ETAPA a II-a

❖ ACTIVITĂȚI PE DOMENII EXPERIENTIALE

DOMENIUL OM ȘI SOCIETATE

“Familia albinelor”

(activitate practică)

DOMENIUL ȘTIINȚE:

„Munca în prisacă”

(observare)

❖ ACTIVITĂȚI LIBER ALESE (centre de interes partea 1)

Artă: „*Stupul vesel*” (pictură)

Joc de rol: „*Turte pentru albinele muncitoare!*” (ornare/modelare)

Construcții: „Trântorii din prisacă” (construcții tavă senzorială)

- Centrul de rezervă:

- **Nisip și apă:** „Albinuțe hărnicuțe” (trasare semne grafice)

ETAPA a III-a

❖ **ACTIVITĂȚI LIBER ALESE (partea 2)**

„Albinuțe jucăușe” - joc de mișcare

„Emoția albinuței” - joc liniștitor



HARTA CONCEPTUALĂ A ACTIVITĂȚII

Domeniul
experiențial

Domeniul Științe

- observare-

Domeniul
experiențial

Domeniul om și
societate

-activitate
practică-

*„Munca în
prisacă”*

Centrul

ARTĂ:

„Stupul vesel”

-pictură-

Centrul

JOC DE ROL:

„Turte pentru
albinele muncitoare ”

- modelare/ornare-

Centrul

CONSTRUCȚII:

„Trântorii din
prisacă”

- construcții masă
senzorială-

ALA 2

Joc de mișcare „Albinuțele jucăușe”

Joc liniștitor „Emoția albinuței”

Scenariul zilei

Copiii intră în sala de grupă intonând cântecul „Albina mea”. La finalul interpretării, educatoarea va saluta copiii „Bună dimineața, copilași veseli!”, apoi salută musafirii și se vor saluta între ei. Educatoarea întreabă cum se simt astăzi albinuțele, de ce sunt veseli/triști și le propune să petreacă o zi deosebită alături de invitați speciali și multe surprize. Se realizează **“Calendarul naturii”** printr-o discuție despre anotimpul în care suntem și vremea de afară ajutându-se și de panoul din sala de grupă. **Prezența** se realizează cu ajutorul panoului de prezență. Astfel copii prezenți își vor lua poza, o vor așeza în stup provocați fiind să devine și ei pentru o zi albinuțe hărnicuțe.

În continuare apare *cutia misterioasă*, aceasta este plimbată pe la fiecare copil, este scuturată, mirosită, pipăită iar mai apoi aceștia verbalizează ce consideră ei că se află în această cutie. Ajunsă la educatoare aceasta este deschisă, copiii descoperă prezența șoricelului care le amintește despre cântecul “Șoricelul Dominic”, pe care îl vor interpreta în cadrul **activității de grup**.

Împărtășirea cu ceilalți se realizează printr-o scurtă discuție referitoare la șoricelul Dominic: acesta este un șoricel „șiret” care tot încercă să se furișeze în sturul albinelor pentru a fura mierea din știubei. Regina Albină îi roagă pe copii să o ajute să-și recapete suratele.

Activitățile pe Domenii Experiențiale: în cadrul **Domeniului om și societate** preșcolarii o vor ajuta pe regina albină să-și recapete suratele prin intermediul activității practice, astfel ei vor ansambla și vor lipii albinele muncitoare.

Albina Regină este bucuroasă că am ajutat-o să-și recapete suratele și ne invită să pătrundem în lumea reală a albinelor, devenind pentru câteva minute “ Apicultori observatori” astfel, vom observa produse apicole și unelte folosite de apicultori pentru extragerea mierii din stup. La sfârșitul activității preșcolarii primind câte un certificat de apicultor observator.

(Domeniul Științe)

După ce suratele au ajuns la căsuța lor, copii constată că din stup lipsesc trântorii, hrana pentru familia de albine iar sturul este fără viață, ne având nici o pată de culoare. Hotărâți că vom ajuta la reîntregirea pe deplin a sturului ne vom deplasa către **centrele de interes**.

La centrul **CONSTRUCȚII**, copiii vor realiza trântorii din prisacă la masa senzorială cu ajutorul materialele naturale puse la dispoziție **ARTĂ**, își vor decora sturul după bunul plac, la

centrul **JOC DE ROL** preșcolarii vor face turte pentru albine, acestea fiind hrana albinelor pe timp de iarnă.

În final stupul este reîntregit, Regina Albinelor este foarte fericită că și-a unit toată familia iar stupul este complet și decorat frumos. Dominic își cere iertare pentru faptele sale și promite ca va fi prietenul albinuțelor și nu le va mai deranja niciodată. Dar cum după faptă vine și răsplata, urmează să ne distrăm jucându-ne jocul „Albinuțele zglobii”, nu înainte ca preșcolarii să își primească recompensele binemeritate pentru activitatea desfășurată.



DESCRIEREA DIDACTICĂ A SCENARIULUI ACTIVITĂȚII

-ACTIVITĂȚI DE DEZVOLTARE PERSONALĂ-

MIJLOC DE REALIZARE: rutine, tranziți, întâlnirea de dimineată

OBIECTIVE OPERAȚIONALE:

- Să utilizeze formule de salut specifice, raportându-se cunoștințelor acumulate.
- Să aplice comportamente civilizate, pe baza cunoștințelor însușite anterior .

STRATEGIA DIDACTICĂ:

SISTEMUL METODOLOGIC: conversația, explicația, exercițiul, observația.

SISTEMUL RESURSELOR CURRICULARE: calendarul naturii, panoul de prezență, albine cu pozele copiilor, copac cu flori, scrisoare, mascota zilei “ Regina albinelor”, agenda zilei.

SECVENȚELE ACTIVITĂȚII DIDACTICE	CONȚINUTUL ȘTIINȚIFIC	STRATEGII DIDACTICE	EVALUARE
<p><u>-Moment organizatoric</u></p> <p><u>-Captarea atenției</u></p>	<p>Crearea condițiilor necesare unei bune desfășurări a activităților din această zi: amenajarea grupei, pregătirea materialului didactic, intrarea copiilor în sală.</p> <p>Copii intră în sala de grupă intonând cântecul “ Albinuța mea”.</p> <p>Salutul: La finalul cântecului, educatoarea îi va saluta:., Dimineța ne-am trezit/ La grădiniță am venit/ În cerc să de adunăm, cu toții să ne salutăm. Bună dimineța, copii/ a început o nouă zi/ Mă bucur că suntem aici!”</p>	<p>Conversația</p> <p>Exercițiul</p>	<p>Observarea comportamentului inițial al copilului</p>

<p><u>-Anunțarea temei și a obiectivelor</u></p> <p><u>-Dirijarea activității</u></p>	<p>Noutatea zilei: preșcolarii sunt anunțați că de dimineață i-a așteptat o surpriză în sala de grupă, iar împreună vom descoperi de la cine este această surpriză</p> <p>Calendarul naturii: După realizarea salutului fiecare copil rămâne pe scaunul lui, se completează calendarul naturii pe baza unui set de întrebări adresate copiilor cu anotimpul, luna, data, anul, ziua săptămânii, starea vremii.</p> <p>Prezența: se realizează cu ajutorul panoului de prezență, astfel fiecare preșcolar își așează poza în stup, stabilind de comun acord să devină albinuțe hărnicuțe pentru o zi (primesc coronițe de albine).</p> <p>În continuare apare cutia misterioasă, aceasta este plimbată pe la fiecare copil, este scuturată, mirosită, pipăită iar mai apoi aceștia verbalizează ce consideră ei că se află în această cutie. Ajunsă la educatoare aceasta este deschisă, copii descoperă prezența șoricelului care le amintește despre câtecul “Șoricelul Dominic”, pe care îl vor interpreta în cadrul activității de grup.</p>	<p>Conversația Explicația</p> <p>Cutia misterioasă</p> <p>Conversația Explicația</p>	<p>Aprecieri individuale</p> <p>Aprecierea comportamentului individual al copilului</p>
---	---	--	---

	<p>Împărtășirea cu ceilalți se realizează printr-o scurtă discuție referitoare la șoricelul Dominic: acesta este un șoricel „șiret” care tot încerca să se furișeze în stupul albinelor pentru a fura mierea din știubei. Regina Albină îi roagă pe copii să o ajute să-și recapete suratele.</p>		
--	--	--	--

--	--	--	--

DESCRIEREA DIDACTICĂ A SCENARIULUI ACTIVITĂȚII -ACTIVITĂȚI PE DOMENII EXPERIENȚIALE-

DOMENIUL OM ȘI SOCIETATE: “ Familia de albine”

DOMENIUL ȘTIINȚE: “ Munca în prisacă”

FORMA DE REALIZARE: activitate practică, observare

OBIECTIVE OPERAȚIONALE:

-Să descopere în contexte variate însușiri și întrebuințări ale albinelor, observând materialele puse la dispoziție (ciclul de viață al albinelor, mediul de colectare al mierii, uneltele utilizate în colectarea mierii)

-Să compună diferite structuri (albine), apelând la elementele puse la dispoziție (boabe de porumb, boabe de fasole, semințe de floarea soarelui)

STRATEGIA DIDACTICĂ:

SISTEMUL METODOLOGIC: conversația, explicația, exercițiul, observația, descoperirea.

SISTEMUL RESURSELOR CURRICULARE: jetoane cu imagini, stupi, albine din diverse materiale reciclabile (cutii, pahare iaurt, role carton, bile polistiren, linguri de lemn, peturi, borcane, cd-uri, becuri, dopuri plastic, pietre, farfurii carton) , flori colorate, produse apicole(miere, fagure, propolis), plante, imagini cu plante melifere, uneltele apicultorului, rame, costum apicultor, furculița apicultorului, peria, afumătorul, faguri de miere, albine, plansă cu ciclul de viață al albinei, tipuri de albine, anatomia unei albine, tipuri de stup, tipuri de miere, polenizarea cât și anumite curiozități.

SECVENȚELE ACTIVITĂȚII DIDACTICE	CONȚINUTUL ȘTIINȚIFIC	STRATEGII DIDACTICE	EVALUARE
<p><u>-Moment organizatoric</u></p> <p><u>-Captarea atenției</u></p>	<p>Pentru buna desfășurare a activității, se aerisește sala de grupă, se pregătește materialul necesar pentru momentul de activități pe domenii experiențiale.</p> <p>Captarea atenției se realizează prin descoperirea stupului (real), în care copiii o găsesc pe regina albină, tristă și îngrijorată pentru suratele ei care au disparut.</p>	<p>Conversația</p>	<p>Observarea comportamentului inițial al copilului</p> <p>Observarea comportamentului copiilor</p>
<p><u>-Anunțarea temei</u></p>	<p>Copii, vreți să-i dăm o mână de ajutor reginei și să o ajutăm să-și recapete suratele?</p> <p>Le sunt prezentate copiilor principalele momente ale activității ce urmează să se desfășoare, precum și obiectivele propuse.</p> <p>Astăzi vom avea un rol important, vom fi niște albinuțe eroine care vom ajuta matca să-și reîntrească familia.</p>	<p>Conversația</p>	
<p><u>-Dirijarea învățării</u></p>	<p>Pe tranziția “ Albinuța mea”, ne îndreptăm spre mesele de lucru.</p> <p>Se intuiesc materialele din coșulețe: lipici, hârtie, ochi mobili.</p>		

<p><u>-Obținerea performanței</u></p>	<p>Copiii vor fi recompensați cu câte o albină, acestea fiind de trei culori(galben, portocaliu, roșu).</p> <p>Regina Albină este bucuroasă că am ajutat la recăpătarea suratelor ei și ne invită să pătrundem în lumea reală a albinelor, devenind „Apicultori observatori” (Domeniul Științe) unde vom putea observa albinele, plantele melifere, produse apicole și unelte folosite de apicultori pentru extragerea mierii din stup.</p>	<p>Exercițiul</p> <p>Explicația</p>	<p>Lucrările se evaluează oral , antrenându-se și copiii în evaluarea produsului personal dar și al celorlalți copii</p>
<p><u>-Asigurarea retenției și a transferului</u></p>	<p>Pe tranziția ”Albinuța mea” ne vom îndrepta spre cele trei zone din cadrul Domeniului Științe, unde copiii vor fi împărțiți în 3 echipe. Fiecare echipă se va deplasa spre zona indicată de către educatoarele imitând albinele.(zumzăie ca o albină până la zona 1-galben, zboară ca o albină până la zona 2-portocaliu, bâzâie ca o albină până la zona 3-roșu).</p> <p>O să prezint copiilor cele trei zone din cadrul domeniului științe, pentru început îi voi îndemna să observe singuri materialele expuse în fiecare zonă, iar apoi în mod sistematic, pe baza unui plan de întrebări, prin trecerea de la</p>	<p>Observația</p> <p>Exercițiul</p>	

	<p>amănunte la întreg, prin perceperea întregului și apoi a părților componente, prin analiza însușirilor exterioare și a însușirilor caracteristice. Copiii o să fie puși în diferite situații de explorare: o să pipăie, mângâie, guste, miroase. În fiecare zonă ne vom petrece un timp limitat, iar la semnalul meu preșcolarii se vor întoarce pe scaune, moment în care câte o echipă vine în față și exprimă în cuvinte proprii ceea ce au observat, pe baza întrebărilor adresate de educatoare. În timp ce o echipă prezintă cele observate celelalte două echipe ascultă, având poziția de juriu și stabilind dacă membrii din echipă merită diploma de “Apicultor observator”</p> <p>În <i>prima zonă</i>, cea a <i>albinelor</i>, copiii vor observa albina cu toate părțile sale componente , tipuri de albine, precum și ciclul de viață al acestora. În această zonă au la dispoziție morfologia albinei, jetoane cu diferite tipuri de albin, cărți despre albine.</p> <p>În urma observării vor descoperi rolul fiecărei albine în stup.</p>	<p>Problematizarea</p>	<p>Observația</p>
--	---	------------------------	-------------------

	<p><i>Zona a doua “Mediul de colectare al polenului și unele produse apicole”</i></p> <p>Materiale puse la dispoziție: imagini cu plante, crenguțe înflorite, ghivece cu diferite plante, imagini cu polenizarea făcută de albine, lupe, diferite tipuri de miere (polifloră, de salcâm), produse farmaceutice (propolis, suplimente alimentare), produse obținute din prelucrarea mierii (produse cosmetice, lumânări).</p> <p>În această zonă preșcolarii vor trebui să îngrijească plantele, vor observa fiecare produs, îl vor pipăi, vor mirosi și vor putea gusta mierea.</p> <p>În urma observării vor descoperi că mierea este un miracol, că albina este singura insectă care produce un aliment, precum și beneficiile acesteia pe plan medical.</p> <p><i>În cea de a treia zonă, cea a extragerii mierii, preșcolarii vor observa uneltele folosite de apicultor pentru mânăuirea stupilor și totodată pentru extragerea mierii.</i></p> <p>Materiale puse la dispoziție: unelte apicole, costum de apicultor, faguri</p>	<p>Descoperirea</p>	
--	---	---------------------	--

	<p>cu miere, rame, imagini specifice procesului de extragere a mierii.</p> <p>În urma observării vor descoperi cât de complex este procesul de extragere al mierii dar totodată și periculos din cauza înțepăturilor de albină(albinele aduc și daune nu doar foloase), care sunt uneltele care se folosesc în acest proces</p>		
<p><u>-Evaluarea și încheierea activității</u></p>	<p>După finalizarea observărilor vom sta la sfat și vom hotărî să reintregim pe deplin stupul pregătind ceea ce îi lipsește: faguri pentru miere și unele albine care au rămas în urma roiului recăpătat.</p>	<p>Conversația</p>	

DESCRIEREA DIDACTICĂ A SCENARIULUI ACTIVITĂȚII

-ACTIVITĂȚI LIBER ALESE 1-

MIJLOC DE REALIZARE: pictură, construcții senzoriale, modelare/ornare

- **ARTĂ:** ” Stupul vesel ”-pictură

Obiective operaționale:

-Să realizeze lucrarea de pictură a stupului utilizând tehnica șampilării, făcând apel la indicațiile educatoarei.

- **CONSTRUCȚII:** “ Trântorii din prisacă ”-construcții senzoriale

Obiective operaționale:

-Să creeze elementele date (trântorii), cu ajutorul materialelor puse la dispoziție (forma unei albine, materiale din natură-semințe, porumb, fasole albă), pe baza indicațiilor primite.

- **JOC DE ROL:** “ Turte pentru albine ” -activitate gospodărească, modelare/ornare

Obiective operaționale:

-Să creeze mici gustări prin operațiunea de modelare și ornare făcând apel la materialele puse la dispoziție (compoziție turte, miere, biluțe pentru ornat).

Centru rezervă

NISIP ȘI APĂ: „Albinuțe hărnicuțe”-trasare semne grafice

Obiective operaționale:

- Să-și coordoneze oculo-motric mișcarile în vederea realizării sarcinii, pe baza indicațiilor primite.

STRATEGIA DIDACTICĂ:

SISTEMUL METODOLOGIC: conversația, explicația, exercițiul.

SISTEMUL RESURSELOR CURRICULARE: stup, tempera, burete, peturi, sârmă plușată, albine, pompoane galbene, șorțuri, bonete, biscuiți, miere, compoziție turte, biluțe decorative, tăvițe cu făină, bețișoare, cartonase semne grafice.

SECVENȚELE ACTIVITĂȚII DIDACTICE	CONȚINUTUL ȘTIINȚIFIC	STRATEGII DIDACTICE	EVALUARE
- <u>Moment organizatoric</u>	Se asigură condițiile necesare unei bune desfășurări a activității. Pregătirea materialului didactic pentru fiecare centru.		Observarea comportamentului inițial și interesul pentru activitate.
- <u>Captarea atenției</u>	Se realizează prin descoperirea de către copii a centrelor pregătite.	Conversația	Observarea comportamentului copiilor
- <u>Anunțarea temei și a obiectivelor</u>	Se vor prezenta centrele unde copiii vor lucra denumind în același timp temele și intuid materialele. Li se va explica ce sarcini vor avea de îndeplinit la fiecare centru, enunțând obiectivele.	Conversația	Observarea comportamentului copiilor
- <u>Prezentarea conținutului</u>	Copiii vor fi așezați la centre conform ecusoanelor primite primite. Centrul artă: Tema: “Stupul vesel” Forma de realizare: pictură prin metoda ștampilării. Astfel, preșcolarii vor decora stupul de albine după propria imaginație. Fiecare copil de la centru urmează să picteze câte o fațetă a stupului folosindu-se de tempera și buretele pus la	Conversația Explicația Exercițiul	

	<p>dispoziție, după indicațiile oferite de educatoare.</p> <p>Centrul construcții: Tema: “ Trântorii din prisacă” Forma de realizare: construcții senzoriale</p> <p>La acest centru, preșcolarii vor crea trântorii din prisacă cu ajutorul materialelor naturale. Astfel cu ajutorul unor lingurițe aceștia vor pune semințele și boabele în locurile indicate.</p> <p>Centrul joc de rol: Tema:”Turtă pentru familia de albine” Forma de realizare: modelare/ornare</p> <p>La acest centru, preșcolarii vor pregăti hrana pentru familia de albine folosindu-se de materialele puse la dispoziție (biscuiți, miere, compoziție turte, biluțe pentru ornare).</p> <p>Centrul rezervă: nisip și apă Tema:” Albine harnicuțe” Forma de realizare: trasare semne grafice</p>	<p>Conversația Observația Exercițiul</p> <p>Conversația Observația Exercițiul</p>	<p>Observarea comportamentului copiilor</p>
--	---	---	---

	În cadrul acestui centru, rezervă, preșcolarii vor trasa în făină semnele grafice de pe cartonaș.		
<u>-Obținerea performanței</u>	Se realizează prin intermediul unei discuții, Preșcolarii exprimând ceea ce știau deja despre albine, ce au aflat și ce curiozități ar mai avea și doresc să afle pe parcursul săptămânii.	Știu/Vreau să știu/Am învățat	
<u>-Evaluarea/Încheierea activității</u>	La final, se vor prezenta rezultatele muncii lor din cadrul fiecărui centru de lucru în parte, iar lucrările copiilor vor fi duse în prisacă, unde se trag concluziile zilei cu privire la activitățile desfășurate în această zi minunată de primăvară și se servesc gustările realizate de aceștia.	Observația Conversația	Evaluarea se realizează prin intermediul întrebărilor adresate copiilor și a discuțiilor din timpul activității

DESCRIEREA DIDACTICĂ A SCENARIULUI ACTIVITĂȚII

-ACTIVITĂȚI LIBER ALESE 2-

MIJLOC DE REALIZARE: joc de mișcare, joc liniștitor

- **JOC DE MIȘCARE: “Albinuțe jucăușe”**

Obiective operaționale:

- Să interacționeze în cadrul grupului și să respecte regulile stabilite de comun acord, pentru a îndeplini sarcinile date, aducându-și contribuția la reușita jocului.

- **JOC LINIȘTITOR: “Emoția albinei”**

Obiective operaționale:

-Să-și dezvolte spiritul de orientare în spațiu, pe baza propriilor cunoștințe.

-Să execute corect mișcările impuse de joc, pe baza indicațiilor primite.

STRATEGIA DIDACTICĂ:

SISTEMUL METODOLOGIC: conversația, explicația, demonstrația, exercițiul

SISTEMUL RESURSELOR CURRICULARE: flori de hârtie, paie

FORMA DE ORGANIZARE A ACTIVITĂȚII: frontal, individual

SECVENȚELE ACTIVITĂȚII DIDACTICE	CONȚINUTUL ȘTIINȚIFIC	STRATEGII DIDACTICE	EVALUARE
<u>-Moment organizatoric</u>	Amenajarea spațiului unde copilașii se vor juca, pregătirea materialului necesar.		Observarea comportamentului initial și interesul pentru joc
<u>-Enunțarea obiectivelor</u>	Cadrul didactic le spune preșcolariilor despre jocul de mișcare cât și cel liniștitor la care urmează să participe.	Conversația	

<p><u>-Prezentarea conținutului învățării</u></p>	<p>Explicarea regulilor și demonstrarea jocului</p> <p>Educatorea le explică regulile jocului.</p> <p>-Florile vor fi așezate pe covor în formă de cerc.</p> <p>-Florile sunt cu unam ai puțin decât numărul copiilor.</p> <p>-Preșcolarii se așează în poziția de ghemuit cu paiul în gură în dreptul unei flori.</p> <p>-Când muzica este pornită aceștia dansează.</p> <p>-Când muzica se oprește se opresc în dreptul unei flori imitând procesul de extragere a nectarului din flori.</p> <p>-Preșcolarul care rămâne fără floare iese din joc și se scoate o floare.</p> <p>Jocul de probă</p> <p>Florile se așază în formă de cerc cu una mai puțin decât numărul de albine. Copiii se așază în pozițe ghemuit în jurul florilor imitând albinele când extrag nectar folosind paie din plastic pe post de trompă.</p> <p>Când începe muzica, copiii încep să se rotească în jurul florilor, imitând zborul albinelor. Când muzica se întrerupe, albinele se grăbesc să se</p>	<p>Explicația Conversația Jocul de probă</p>	<p>Observarea comportamentului copiilor</p>
---	--	--	---

	<p>așeze în fața unei flori pentru a extrage nectar. Cel care rămâne fără floare este eliminat din joc. O floare este scoasă din nou iar cei care rămân în joc, încep din nou să se rotească în jurul florilor rămase. Jocul continuă la fel până când rămâne doar un singur jucător. Acesta va fi desemnat câștigătorul jocului.</p> <p>În cadrul jocului de probă, educatoarea este cea care execută mișcărilor, explicând cele prezentate mai sus.</p>		
<p><u>-Dirijarea</u> <u>învățării</u></p>	<p>Executarea jocului propriu zis de către copii și indicații pentru joc</p> <p>Acesta este un joc care urmărește dezvoltarea îndemânării și atenției copilului.</p> <p>Trebuie observant atenția și rapiditatea copiilor.</p> <p>Dacă aceștia nu sunt atenți în momentul în care muzica este oprită riscă să rămână fără floare și să iasă din joc.</p> <p>Pe parcursul jocului li se explică faptul că abinele sunt niște insecte foarte harnice și atente în munca depusă.</p>	<p>Explicația Jocul și a indicațiilor pentru joc</p>	<p>Observarea comportamentului copiilor în timpul executării jocului</p>

<p><u>-Obținerea performanței</u></p>	<p>După atâta muncă, informații și emoții ne vom liniști pe covor prin jocul liniștitor „Emoția albinelor”, care presupune să ne întindem pe covor formând un fagure și preț de câteva momente să închidem ochii și să ne gândim la o emoție/ stare pe care o simțim în urma activității desfășurate.</p>		
<p><u>-Evaluarea/ Încheierea activității</u></p>	<p>În încheiere apare și șoricelul cel viclean care își cere scuze pentru faptele sale și promite să devină prietenul micilor insecte, că va deveni mai bun, va încerca să muncească mai mult pentru a-si aduna hrana și cele necesare familiei sale. El le mulțumește copiilor pentru că au demonstrat că sunt prieteni adevărați și pentru că l-au învățat multe lucruri despre albine pe parcursul acestei activități.</p>	<p>Conversația</p>	

ANEXE

ȘORICELUL DOMINIC

Șoricelul Dominic
De statură foarte mic
Într-o zi s-a deghizat și în stup s-a furișat
Șoricelul Dominic

S-a îmbrăcat ca o albină
Luând postul de regină
Cără mierea din știvei
Ducând-o la șoricei
Șoricelul Dominic

Dar văzând ce șiretlic
Face domnul Dominic
Regina l-a obligat
Să rămână deghizat
Șoricelul Dominic

Și muncea ca o albină
Toată ziua în grădină
Iar de-atunci s-a învățat
Că mierea nu-i de furat
Șoricelul Dominic

ALBINUȚA MEA

Zum, zum, zum, albinuța mea
Prin câmpii și prin răzoare
Alergând din floare-n floare
Zum, zum, zum, albinuța mea.

Zum, zum, zum, albinuța mea
Căutam prin floricele
Și-adunăm mierea din ele
Zum, zum, zum, albinuța mea.

Zum, zum, zum, albinuța mea
Ne-am întors cu toate-acasă
Și-am adus mâncare aleasă
Zum, zum, zum, albinuța mea.

PLAN DE FORMARE

Prof. Matei Ionut Nicusor

PLAN DE FORMARE

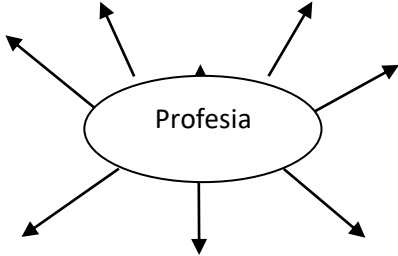
Interval orar	Modulul / Tema	Desfășurarea cursului	Materiale
09:00 – 09:15		<p>Evocare Le propun elevilor citate “rătăcite”. Elevii vor lucra în grup pentru a realiza sarcina : Cititi “citatele rătăcite”, indicindideeapincipală.În urma activităților se alegemotto-ul.</p>	- calculatorul și videoproiectorul
09:15 – 11:00	<p>Modulul: Modul 1. Autoevaluareaobiectivă a caracteristicilorpersonale</p> <p>Tema: Autocunoaștere,</p>	<p>Ce calificative am putea atribui cuvîntului MUNCĂ. În urma răspunsurilor, le propunsarcinile: I. Explicați, sensulnotiunilor“Carieră” și “Muncă”. Dupa raspunsurileprimite de la eleviprofesorulprezintanotiunileconform DEX.</p> <p>II.Existadiferitemituridesprecariera . Propun sa fie evaluate si sa li se acorde o apreciere. III Dațiexemplu de 4reguli ale uneiuneimuncieeficiente. IV. Explicațirelația/corelația: <i>Muncă- Profesie - Carieră</i></p> <p>V. Exercițiu « <i>Detectiv in lumeaprofesiei</i> » Cum credeti care suntcele mai cautateprofesii.</p> <div style="text-align: center;">  <pre> graph TD A((Profesia)) --> B1[] A --> B2[] A --> B3[] A --> B4[] A --> B5[] A --> B6[] A --> B7[] A --> B8[] </pre> </div>	<ul style="list-style-type: none"> - Suport de curs - ppt-uri - foi de fleep-chart - markere <p style="text-align: right;">Fișă de lucru</p>

		<p>Enumerati argumentele care au stat la baza alegerii profesiei voastre.</p> <p>Prezinta criteriile de baza pentru alegerea unei profesii</p> <p><i>Remarcă:</i> După răspunsurile lansate de elevi diriginții le repartizează:</p> <p>VI. Sarcinile</p> <p>pentru grupul I- realizarea posterului cu profesia aleasă (bucatar);</p> <p>pentru grupul II- realizarea posterului profesie (profesor);</p> <p>pentru grupul III- realizează posterul cu profesia de agricultor;</p> <p>pentru grupul IV- realizează posterul cu profesia de manager.</p>	
11:00 – 11:15	Pauză de cafea		
11:15 – 13:00	<p>Întocmirea unui Curriculum Vitae (CV)</p> <p>Tema: 1.2. Alegerea profesiei</p>	<p>Întocmirea unui Curriculum Vitae (CV)</p> <p>La sfârșitul orei veți fi în stare:</p> <ul style="list-style-type: none"> • să definiți un CV; • să enumerați tipurile de CV-uri; • să numești elementele obligatorii ale unui CV; • să descoperiți necesitatea și importanța cunoașterii modului de întocmire a CV-ului pentru găsirea unui loc de muncă. <p>Formatorul transmite cursanților să deschidă calculatoarele.</p> <p>Formatorul explică cursanților că există trei tipuri de CV-uri:</p> <ol style="list-style-type: none"> 1. CV-ul cronologic 2. CV-ul funcțional 3. CV-ul hibrid (combinat)-conține notele ale celor două tipuri, dar aceste două scrisese separatsau combinat constituie baza oricărui CV, mai ales la enumerarea experienței profesionale. <p>În construcția carierei un lucru foarte important este să proiectezi în viitor. Gândește-te cum ar arăta locul tău de muncă ideal și descrie:</p> <p>Atribuțiile care le vei avea;</p> <p>Programul;</p> <p>Stilul de muncă;</p> <p>Mediul în care vei lucra;</p>	<ul style="list-style-type: none"> - Suport de curs - ppt-uri - foi de fleep-chart - markere

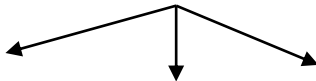
		<p>Stilul de viata pe care il permite; Recompensarea .</p> <p>Concluzie "Oricemeserieisialege un om aducesatisfactii pe plan spiritual dacaestefacuta cu pasiune"</p> <p>Dezvoltati ideea realizind un mini eseu "Omul poate obține succesul în carieră prin...".</p>	
13:00-13:15	Pauză		
13:15-14:45	<p>Modulul: Modul 1. Imbunatatirea competentelor cadrelor didactice– conceptualizări necesare</p>	<p>Participă la discuție, răspund la întrebări.</p> <p>OM</p>  <p>Harnic Străduitor Perseverent</p> <p>Sîrguincios Vrednic</p> <p>Cursanții propun adjective potrivite cuvîntului "muncă": <i>prestigioasă, plăcută, productivă, casnică, utilă, grea, dificilă, plătită, operativă, asiduă, ușoară, plictisitoare, eficientă, nerăsplătită.</i></p> <p>Cursanții studiaza „miturile” si le selecteaza pe cele in care se regasesc. Fiecare grup fixeaza cite o regula.</p> <p>Cursanții explicarelatia respectiva.</p> <p>Cursanții realizează sarcinile, în grup, fixînd răspunsurile/ ideile prețioase pe postere.</p> <p>- Teme de reflectie</p>	<ul style="list-style-type: none"> - Suport de curs - ppt-uri - foi de fleep-chart - markere

		<u>Sarcina:</u> In ce masuracredeti ca cele invatate in acest curs va vor ajuta in activitate#	
14:45-15:00	Evaluarea cursului (Feedback-ul cursanților)	- Activitate pe grupe: Formulați câte o apreciere privitoare la: <ul style="list-style-type: none"> - Conținutul cursului; - Atitudinea formatorului; 	- coli A4 colorate pentru evaluarea cursului

Fișă de lucru recapitulativă

1. Ce este Biblia?
 2. Ce denumire mai are Biblia?
 3. Ce cuprinde Biblia și cum este împărțită?
 4. În ce situații putem cere îndrumare în viață ?
 5. De la cine putem primi îndrumare ?
 6. De ce are nevoie omul să fie sfătuit în viață ?
 7. Ce este Sfințenia?
 8. Cum se poate obține starea de Sfințenie ?
 9. Cine a ajuns la starea de Sfințenie?
 10. Cum se mai numește Apostolul Andrei?
 11. Cum arătau înaintașii noștri că-L iubesc pe Dumnezeu ?
 12. Care este marea poruncă dată de Dumnezeu oamenilor?
 13. Cum ne manifestăm iubirea față de semenii ?
 14. Cum ne manifestăm iubirea față de Dumnezeu ?
 15. Ce înseamnă armonia cu ceilalți ?
 16. Cum se întemeiază familia creștină?
 17. Din cine este formată o familie creștină ?
 18. Ce relații trebuie să existe între membrii unei familii ?
19. Alcătuiți un text de 5-10 rânduri despre modul în care ați primit îndrumare în viață ?

Les moyens de transport

1) Complétez les points avec les mots convenables:

1.  Paul va à Lyon en

2. Les enfants vont à l'école en 

3.  Pierre a un beau

4. Pour aller à l'école, je prends le 

5.  L'avion va plus vite que l'.....

6. Pour aller en Amérique, il faut un 

7.  Jean va au travail en

8. Je planifie une croisière en.....? 

2) Associez :

a) la voiture

b) le bateau

c) la vélo

d) aller à pied



3). Relie les phrases à l'image qui correspond à chaque situation ;

1. acheter un billet
2. l'avion décolle
3. l'avion atterrit
4. l'hôtesse de l'air attend les passagers
5. enregistrer ses bagages



4) Soulignez la variante correcte:

- a) Pour aller au centre-ville, Isabelle prend **le métro/ l'avion**
- b) Luc n'aime pas le transport en commun, il préfère se déplacer **en voiture/ en bus**.
- c) Comme il déteste la pollution, Jean va à l'école **à vélo/ en minibus**.
- d) Il est en retard ; pour arriver plus vite au bureau, il prend **une ambulance/ un taxi**.
- e) Pour conduire **une moto/ un vélo**, il est obligatoire d'avoir un permis A.

5) Complétez la grille.

1. Il roule sur des rails.
2. Elle roule sur la route et elle a 4 roues.
3. On fait un voyage en train. Il y a la 1ère et la 2de.
4. On l'achète pour prendre l'avion ou le train.
5. Le pays où la ville ou on arrive.
6. Un transport en commun.
7. Lieu où on prend l'avion.
8. Lieu où l'on prend le train.
9. Il vole.
10. Transport en commun.
11. On l'acheté pour prendre le transport en commun.
12. Valider son billet de train ou son ticket de métro et de bus

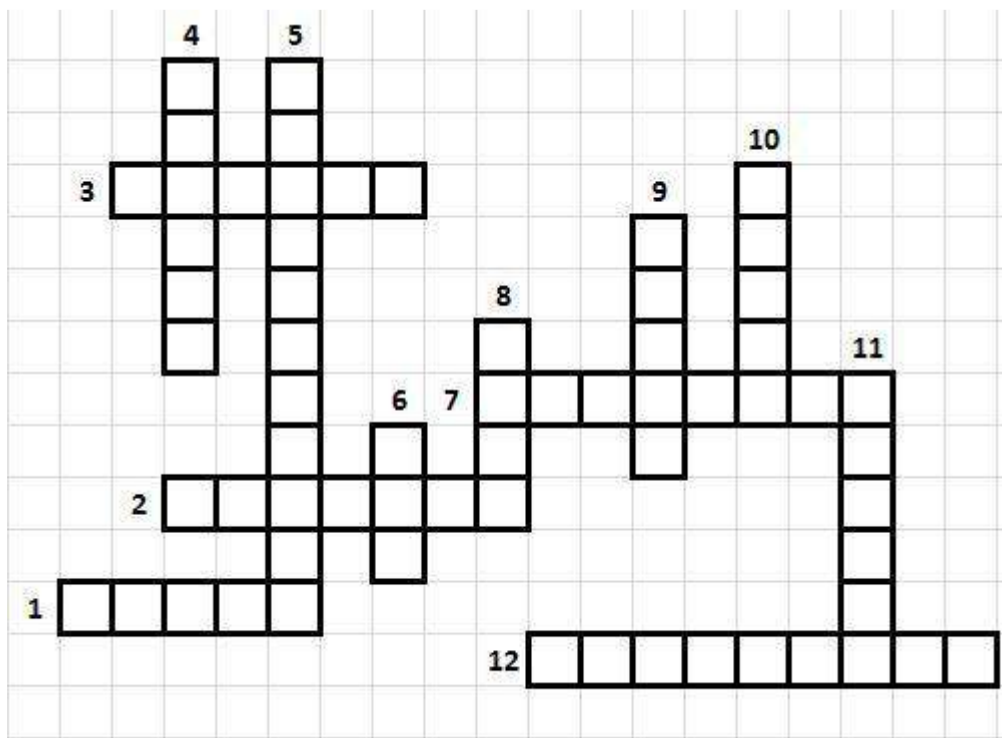

Nommez les moyens de transport :

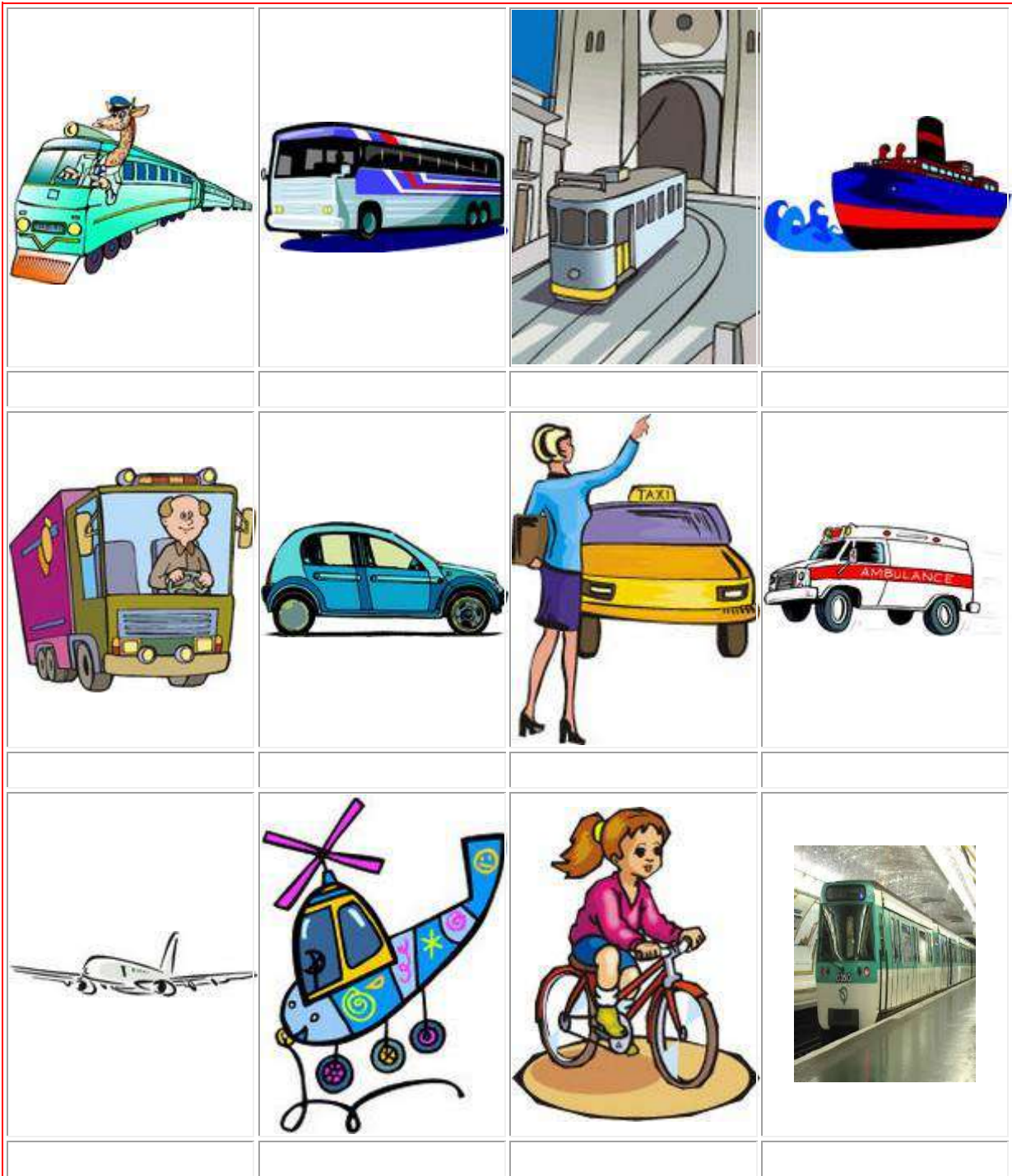

Exemple de bune practice

Prof. Medrihan Lucia-Monica
Școala Gimnazială "Otilia Cazimir" Iași

Activitățile de tip OUT-DOOR au o importanță deosebită în rândul elevilor mereu pregătiți să descopere lumea prin intermediul simțurilor, a experiențelor trăite. Acționând individual sau în cadrul grupului, copiii li se dezvoltă spiritul practic, operațional, manualitatea, dând posibilitatea fiecăruia să se afirme conform naturii sale.

Conținutul didactic al excursiilor este mult mai flexibil și mai variat decât al activităților desfășurate în școală, copiii participând cu multă bucurie și optimism la aceste acțiuni, lărgindu-și în acest fel orizontul de cunoștințe prin contactul direct cu realitatea. Prin mijloacele atrăgătoare pe care le are la dispoziție, excursia înviorează activitatea școlară, stimulează curiozitatea de a descoperi noi fenomene, formează o atitudine ecologică pozitivă, prilejuiește trăiri adânci ale unor sentimente patriotice.

Considerăm că participarea directă a elevilor la o astfel de activități, sensibilizarea acestora cu informații și dovezi directe, palpabile referitoare la frumusețea și bogăția acestor meleaguri le va induce elevilor o mai bună înțelegere a culturii română. Lumea în care trăim nu se termină la marginea localității, este mult mai amplă, mai frumoasă și mai complexă, cu atât mai mult atunci când ni se înfățișează în fața ochilor.

Frumusețile naturii, tradițiile și obiceiurile românești, precum și izvoarele de credință au încântat și vor încânta mereu sufletele noastre, de aceea suntem datori să păstrăm și să transmitem mai departe aceste valori.

Titlul activității: *"LA PAS PRIN IAȘIUL MOLDAV"*

Obiective generale:

De a se documenta, a descoperi și de a evalua monumentele istorice din patrimoniul UNESCO;

De a le cultiva prețuirea și o atitudine de respect față de monumentele istorice, religioase și culturale vizate, față de obiceiurile și tradițiile poporului nostru.

Obiective operaționale ale excursiei:

a) cognitive:

- să observe principalele obiective istorice, religioase și culturale ale orașului;
- să identifice;
- să valorifice intra și interdisciplinar conținutul informațional dobândit.

b) afectiv-atitudinale:

- să manifeste interes pentru cunoașterea valorilor țării;
- să-și reactualizeze lecturi religioase, geografice, istorice și literare despre elementele observate și identificate;

c) psiho-motorii:

- să-și dezvolte simțul de orientare geografică;
- să-și îmbogățească cunoștințele religioase, istorice și culturale.

Obiective evaluative:

La sfârșitul excursiei, elevul va putea:

Să comunice, folosind diverse metode și mijloace de învățământ, fondul general de cunoștințe privind semnificațiile, particularitățile și importanța principalelor monumente istorice, religioase, de cultură vizitate;

Să demonstreze capacitatea de a înțelege, de a compara, de a distinge particularitățile și elementele comune ale monumentelor istorice, religioase și culturale;

Să valorifice intra- și interdisciplinar conținutul informațiilor istorice, etnografice, folclorice, geografice, geologice, literare, religioase etc.

Să motiveze de ce cunoașterea și ocrotirea monumentelor istorice, religioase, folclorice, etnografice, ale mediului înconjurător reprezintă îndatoriri elementare ale fiecărui locuitor al țării.

Grup Țintă / loc de desfășurare

Beneficiarii direcți: vor fi 125 de elevi din clasele a V-a, profesorii;

Beneficiari indirecti: părinții copiilor.

Activitatea se va desfășura în orașul Iași și împrejurimi.

Resurse: umane / timp / materiale

Umane: elevi, profesori, părinți

Timp: pe parcursul anului școlar 2023-2024

Materiale: mijloacele de transport în comun, autocar; bilete intrare la obiective.

Desfășurarea activității (prezentare detaliată) minimum o pag

Anunțarea proiectului de la începutul anului școlar și prezentarea calendarului desfășurării activităților pe care le vor face elevii.

Pregătirea elevilor pentru această excursie se face în cadrul unei lecții sau într-o ședință specială de instruire, prezentându-se scopul excursiei, traseul cu punctele cele mai importante. Se precizează materialele necesare fiecărui elev pentru activitatea desfășurată, precum și echipamentul adecvat acestei activități extrașcolare. Se stabilește mijlocul de transport, autocarul sau mijloacele de transport în comun, prețul билетelor, banii necesari pentru vizitarea monumentelor de cultură, pentru mici cheltuieli și pentru hrană.

Cadrele didactice și elevii, pe baza hărții fizice județului Iași, fac cu ajutorul semnelor convenționale, descrierea generală a zonei, o localizează pe hartă, precizează formele de relief, monumentele istorice și religioase, muzeele, obiectivele importante din județul Iași și delimitează itinerarul excursiei,

Folosindu-se albume, fragmente din filme didactice, profesorul trezește curiozitatea, interesul pentru a lua contact direct cu frumusețile naturii, cu valorile monumentelor istorice și religioase din oraș. Se amintește că informațiile dobândite în timpul excursiei vor fi valorificate în cadrul unei lecții de evaluare-recapitulare.

Pregătirea excursiei:

Pregătirea însoțitorului. Stabilirea itinerarului, a datei și duratei excursiei. Documentarea folosind hărți și publicații informative. Obținerea aprobării forurilor superioare (conducerea școlii). Întocmirea schiței de hartă și a obiectivelor propuse pentru a fi vizitate. Documentele școlare ce trebuie semnate de către elevi, părinți și aprobate de unitatea de învățământ.

Pregătirea elevilor. Anunțarea datei, a duratei, a itinerarului excursiei, prezentarea și discutarea traseului folosind harta, informarea elevilor despre obiectivele mai importante, recapitularea unor lecții. Instruirea elevilor privind echipamentul necesar (îmbrăcăminte,

încălțăminte), hrană, trusă sanitară individuală, carnetul de însemnări. Se atrage atenția asupra disciplinei.

Plecarea în excursie: Adunarea la școală cu o jumătate de oră înainte de sosirea autocarului (când este cazul), verificarea prezenței și a echipamentului.

Se va respecta programul stabilit de plecare și se vor respecta obiectivele turistice.

La fiecare obiectiv, copiii vor primi explicații fie de la ghid, fie de la cadrele didactice.

La popasuri, se vor desfășura jocuri distractive pentru copii.

Completarea documentelor necesare septembrie 2023- mai 2024

Echipa de proiect: părinți Școală

Obiective turistice propuse:

Catedrala Mitropolitană, Grădina botanică, Anastasie Fătu, Mănăstirea Sfinții Trei Ierarhi
Palatul Culturii, Palatul Roznovanu - Primăria Iași, Teatrul National Vasile Alecsandri
Zona pietonală - Bulevardul Ștefan cel Mare, Râpa Galbenă, Bojeduca lui Ion Creangă

<https://instatravel.ro/iasi-top-10-obiective-turistice-de-vizitat/> Video dronă 4k - Iași

https://www.youtube.com/watch?v=8pjuzUTGCww&ab_channel=Turistdinintamplare%21

<https://iasilife.ro/obiective-turistice-iasi/> 64 de obiective turistice din Iași și din împrejurimi

Rezultate așteptate / impact / produse / feedback

Modalități de finalizare: portofolii individuale și de grup, albume de fotografii, realizarea unui padlet, postere, colaje, album.

Monitorizare și evaluare:

Pe parcursul proiectului, activitatea fiecărui elev va fi monitorizată pentru a asigura participarea activă și implicarea în toate fazele proiectului.

Organizarea unei sesiuni de reflecție cu întreaga clasă, pentru a discuta deschis despre ce a funcționat, provocările întâmpinate și cum pot fi îmbunătățite proiectele viitoare.

În data de 20 mai 2024, va avea loc o sesiune specială pentru a evalua ce aspecte ale excursiei și proiectului au fost cele mai apreciate și cum poate fi îmbunătățită experiența în viitor.

Exemple de bune practici
privind utilizarea în activitatea didactică a unor metode și tehnici moderne de
învățământ

MERCE ADINA

Liceul Teoretic”Lucian Blaga”, Oradea

Implementarea structurii modulare de predare-învățare-evaluare este o măsură de eficientizare a timpului de instruire și trebuie asociată cu o reformă a proiectării instruirii și evaluării pentru consolidarea învățării. Ministerul Educației a propus o structură nouă a anului școlar, care va fi împărțit în 5 module de învățare și 5 vacanțe școlare. Perioadele de învățare și perioadele de odihnă vor fi uniform distribuite, cu un număr de cinci perioade de 6-8 săptămâni de studiu între care sunt intercalate vacanțe de minimum o săptămână de odihnă; fiecare secvență a anului școlar are astfel o durată relativ apropiată, reglajul fiind făcut prin intermediul săptămănilor de vacanță din interior, care permit și respectarea perioadelor tradiționale de sărbători. Trecerea la o organizare pe module poate avea avantajul structurării parcursului de învățare în unități mai ușor de gestionat și de monitorizat din perspectiva relației dintre învățare și evaluare, cu condiția ca proiectarea învățării să se facă în unități mai mici, și chiar integrate inter- sau multidisciplinar.

De exemplu o metodă activă folosită cu precădere în clasa pregătitoare este *jocul de rol*, care solicită creativitate și participare intensă, mobilizarea competențelor și a cunoștințelor anterioare și, în egală măsură, improvizație. Jocul de rol este o strategie prin care copiii școlari imită personaje din povești sau acțiuni, de exemplu: „De-a bucătarii”, „De-a doctorul”, „La piață”, „Scufița Roșie”, „Capra cu trei iezi”. Simularea constă în punerea în scenă a unor situații similare celor din viața reală, copiii își păstrează atitudinile, valorile și nu joacă un personaj, ci interpretează o situație. Un alt exemplu pentru a stimula creativitatea este povestea cu început dat sau povești libere, după un șir de ilustrații, o jucărie, o siluetă, după o machetă sau planșe. Cu ajutorul acestei metode antrenăm capacitatea de elaborare verbal- expresivă, a imaginației, a inovației, a creativității. Desenele libere antrenează creativitatea școlarului, folosind metode și materiale diverse. Modelarea cu ajutorul lutului stimulează creativitatea școlarului, jocurile de tip puzzle, precum și desenul liber.

Explozia stelară este o metodă de stimulare a creativității, o modalitate de relaxare a copiilor care se bazează pe formularea de întrebări pentru rezolvarea de probleme și noi descoperiri.

Obiectiv: Formularea de întrebări și realizarea de conexiuni între ideile descoperite de copii în grup, prin interacțiune și individual pentru rezolvarea unei probleme precum și modul de cooperare și interacțiune.

Tema: Menținerea sănătății

Obiectiv: evidențierea a cât mai multe soluții de menținere a sănătății ca răspuns la întrebările adresate.

Aplicație:

1. Se citește o ghicitoare. Se discută iar elevii extrag ideea centrală „menținerea sănătății” și se expune pe steaua mare.
2. Cinci copii aleg câte o steluță pe care este scrisă întrebarea, apoi fiecare din ei, printr-un joc numărătoare își formează grupul preferențial: Unu, doi, trei, patru, cinci/Vă grupați cu toții aici/Împreună vă jucați și învățați/Întrebări vă adresați!
3. Se citește întrebarea de pe steluță și timp de 5 minute, copiii analizează imaginile, formulează întrebări în concordanță cu situațiile problemă descoperite de grup.
4. După expirarea timpului, elevii revin în semicerc și adresează întrebările elaborate în grup celorlalte grupuri care răspund întrebărilor sau adresează noi întrebări de același tip, completând eforturile acestora.
5. Întrebările interesante se scriu pe câte o steluță care se fixează pe o imagine sugestivă (poster)



Tehnica viselor este o tehnică bazată pe meditație în care copilul își lasă imaginația să lucreze pentru a exprima ceea ce a gândit că poate face el în viitor, cum va arăta locuința lui, colegii, școala, parcul, apoi compară visul cu realitatea în vederea obținerii unor situații viabile pentru viitor. Beneficiile metodei:

- Stimulează imaginația și creativitatea
- Impulsionează depășirea barierelor
- Activează grupurile prin competiția permanentă
- Impune stabilirea unei paralele între lumea reală și cea imaginată
- Compararea soluțiilor
- Dezvoltă gândirea creativă
- Stimulează buna dispoziție

Obiectiv: Stimularea imaginației prin crearea de situații comparabile cu cele existente în viața reală.

În cadrul temei „Școala mea” fiecare elev își va imagina cum va arăta școala sa peste 10 ani.

Grupa 1 – lingviștii: Realizați o poveste în care să descrieți școala

Grupa 2 – arhitecții: Construiți școala cum v-o imaginați peste 10 - 20 ani.

Grupa 3 – naturaliștii: Imaginați-vă grădina și curtea școlii ca o oază de relaxare, aer curat.

Grupa 4 - kinestezicii: Creați un program artistic pentru teatrul de păpuși al școlii în viitor.

3. Activități în grupuri Învățătoarea revine cu o altă sarcină didactică: „Gândiți-vă ce poate fi realizat cu adevărat din tot ceea ce v-ați imagina”.

4. Prezentarea rezultatelor Fiecare grup prezintă soluțiile viabile în funcție de timpul transunerii în realitate timp de 5 minute.

Copacul ideilor este o metodă grafică în care cuvântul - cheie este scris într-un dreptunghi în partea din mijloc, la baza paginii. De la acest cuvânt - cheie se ramifică, asemenea crengilor unui copac, toate cunoștințele învățate.

Metoda R.A.I. are la bază stimularea și dezvoltarea capacității elevilor de a comunica prin întrebări și răspunsuri ceea ce tocmai au învățat. Denumirea provine de la inițialele cuvintele Răspunde – Aruncă – Interoghează Metoda R.A.I. poate fi folosită la sfârșitul lecției, pe parcursul ei sau la începutul activității, înaintea începerii noului demers didactic, în scopul descoperirii, de către profesorul ce asistă la joc a eventualelor lacune în cunoștințele cursanților și a reactualizării ideilor-ancoră.

Pot fi sugerate următoarele întrebări:

- Ce știi despre (o anumită temă)?
- Despre ce ai învățat în acest curs ?

- Care este importanța faptului că..?
- Cum justifici faptul că.....?
- Care sunt consecințele faptului?
- Ce ai vrea să mai afli în legătură cu tema studiată..?
- Ce întrebări ai în legătură cu subiectul propus...?
- Ce ți-a părut mai dificil..?
- Ce ți s-a părut mai interesant..?
- De ce alte experiențe sau cunoștințe poți lega ceea ce tocmai ai învățat?

Este o metodă de a realiza un feedback rapid, într-un mod plăcut, energizant și mai puțin stresant decât metodele clasice de evaluare. Elevii sunt încântați de această metodă – joc de constatare reciprocă a rezultatelor obținute, modalitate care se constituie în același timp și ca o strategie de învățare ce îmbină cooperarea cu competiția. Chiar și cei mai timizi elevi se simt încurajați și participă cu plăcere la activitate.

Strategiile de evaluare permit atât cadrului didactic cât și elevului cunoașterea gradului și a măsurii în care au fost îndeplinite finalitățile propuse. Eficiența proceselor de predare și învățare depind de corectitudinea și de promptitudinea cu care se realizează actele evaluative.

Profesorul are nevoie de: „competență relațională, capacitate de a promova relații de cooperare și competiție, un stil de lucru cooperant pentru a asigura unitatea clasei, pentru a obține un înalt grad de coeziune al acesteia, pentru a stimula tendințele centripete în locul celor centrifuge, pentru a forma conștiința comunitară (de grup) a elevilor de care se ocupă” (Cerghit I., 2008).

Bibliografie:

1. Clegg Brian, Birch Paul, Creativitatea, Editura Polirom, Iași, 2003
2. Cerghit I., Metode de învățământ, Editura Polirom, Iași, 2008
3. Comănescu I., Prelegeri de Didactică școlară, Editura Imprimeriei de vest, Oradea, 2003
4. Roșca Al., Zorgo B., Aptitudinile, Editura Științifică, București 1972

Proiectul „Tineri alături de tineri”

Prof. ing. Daniela Meteș

Colegiul Tehnic de Transporturi „ Transilvania” Cluj-Napoca

Proiectul „Tineri alături de tineri”, l-am inițiat în anul 2008 și l-am realizat fără întrerupere în fiecare an iar din 2019 am reușit să-l includem în cadrul Strategiei Naționale de Acțiuni Comunitare, deoarece dorim să conștientizăm problematica dizabilității în rândul elevilor și profesorilor din școlile de masă, cu scopul implicării acestora ca voluntari în sprijinul integrării sociale a copiilor și tinerilor cu dizabilități.

Este special prin faptul că demonstrează tuturor că tinerii sunt capabili să realizeze lucruri mărețe și îi învață să creadă în forțele proprii. Rolul adulților este acela de a le oferi sprijin și sfaturi tinerilor, de a le pune la dispoziție informațiile și formarea necesară.

Voluntariatul înseamnă mai mult decât orice definiție, investiția în propria persoană. Toate situațiile care pot interveni în finalizarea proiectului de voluntariat înseamnă acumularea de experiență profesională și învățarea gestionării crizelor de orice fel. Normalizarea implică nu numai includerea într-un mediu școlar și de viață cotidiană nediscriminatoriu, dar și asigurarea unei mulțitudini de servicii care să reducă pe cât posibil starea de handicap, chiar dacă deficiențele propriu-zise nu pot fi încă depășite.

Dintre numeroasele activități desfășurate în cadrul acestui proiect amintim: activitate culturală cu ocazia Sărbătorilor de iarnă “Pasiuni, tradiții și manifestări artistice”; concurs de referate și eseuri pe tema „Metode de învățare și de utilizare a internetului în procesul de învățare”, „Învățăm împreună“, ore de laborator specifice specializării, legislație rutieră „Cum circulăm pe drumurile publice ca pieton, biciclist sau conducător auto”.

Obținerea permisului este un proces complicat, pentru cei cu deficiență de auz deoarece școlile de șoferi nu au interpret.

Elevii implicați în parteneri atul „Tineri alături de tineri” în 2015 au aplicat pentru un program, cu proiectul „Permis de conducere pentru elevi cu deficiență de auz”, care a fost aprobat și finanțat din fondul YouthBank cu suma de 2000 lei, din care s-a cumpărat un aparat foto și o machetă stradală de legislație rutieră, pentru elevii de la Școala Profesională Specială „SAMUS”.



Pentru realizarea filmărilor au căutat mai multe situații din trafic pe internet și le-au proiectat cu ajutorul videoproietorului. Aceiași situație din trafic au realizat și pe tabla magnetică. După mai multe încercări au considerat că cel mai bine este să filmeze indicatoarele rutiere cu 2 elevi, unul auzitor iar celălalt cu deficiență de auz iar situațiile din trafic de către un elev cu deficiență de auz care a reușit să transmită și verbal. Aceste lecții le-au înscris pe CD-uri și le-au dăruit eleviilor cu deficiență de auz.

Proiectele de acest tip sunt esențiale în formarea și cultivarea deprinderilor profesionale ale elevilor participanți, iar participarea la acțiuni comune de învățare le va oferi experiențe noi, indispensabile în formarea lor ca viitori cetățeni activi și responsabili ai comunității.

În concluzie ne propunem ca și pe viitor să derulăm astfel de acțiuni și să încurajăm voluntariatul în rândul elevilor cu care lucrăm, astfel încât să dobândească valori și atitudini esențiale într-o societate civilizată: empatie, toleranță, altruism, spirit civic, responsabilitate.



PLAN DE INTERVENȚIE PERSONALIZAT

Prof. Mezin Daniela-Mărioara
Centrul Școlar de Educație Incluzivă "Aurora" Reșița

Numele și prenumele elevei: T. M.-S.

Data nașterii:

Clasa: a VII-a A

Anul școlar: 2023-2024

Diagnosticul:

- + intelect de nivel mediu bun;
- + hipoacuzie bilaterală severă;
- + tulburări în achizițiile școlare;
- + grad de handicap: grav, cu asistent personal.

Echipa de intervenție:

- + **prof. itinerant:** prof. M. D.-M.
- + **Diriginte:** prof. B.M.
- + **Consilier școlar:** prof. Z. S.
- + **Părinți:** C. S.-M.

• **Scopul (Comportamentul țintă/Rezultatul așteptat)**

- + Dezvoltarea potențialului cognitiv al copilului în vederea integrării lui în grupul de copii și în activitățile specifice școlii.
- + Dezvoltarea unor trăsături pozitive de personalitate din domeniul afectiv-motivațional și a deprinderilor de muncă individual.

• **Obiective:**

▶ **pe termen scurt:**

1. Însușirea, la nivel minim, a sistemului de cunoștințe din cadrul programei clasei a VII-a
2. Extragerea unor informații esențiale dintr-un text dat;
3. Operarea cu numere naturale, întregi și raționale;
4. Însușirea noțiunilor geometrice fundamentale.

▶ **pe termen mediu:**

1. Dezvoltarea unor competențe ale intelectului (memorare, gândire logică, stabilirea de relații cauză-efect).
2. Dezvoltarea abilităților cognitive specifice vârstei școlare;
3. Abilitarea subiectului pe planurile motric, senzorial, perceptiv, de gândire, de limbaj și comportamental, astfel încât să devină apt pentru activitatea educativ terapeutică din școală și prin activitățile sociale în general.

• **Durata programului:** an școlar 2023-2024

• **Domeniul/Domenii de intervenție:**

- + Stimulare cognitivă: comunicare și limbaj, abilități lexico-grafice, abilități logico-matematice, dezvoltarea proceselor/activităților psihice;
- + Psihomotricitate: formarea conduitei și structurii perceptive-motrice de formă, formarea capacității de orientare-organizare și structurare spațială, formarea capacității de orientare-organizare și structurare spațialo-temporală

• **Data elaborării PIP:** septembrie 2023

• **Data revizuirii PIP:**

• **Conținutul activităților:**

Domeniul de intervenție: Cognitiv-limbaj și comunicare, abilități lexico-grafice, abilități logico-matematice

Obiective operaționale	Strategii de terapie și recuperare	Intervalul de timp	Evaluare și aprecierea evoluției	
			Indicatori	Instrumente
<p><i>Limbaj și comunicare</i></p> <ul style="list-style-type: none"> • <i>Identificarea sensurilor cuvintelor din enunțuri date</i> • <i>Crearea și integrarea în context a cuvintelor derivate</i> • <i>Identificarea procedeelelor de îmbogățire a vocabularului</i> • <i>Organizarea unui text în funcție de situația de comunicare</i> • <i>Actualizarea noțiunilor referitoare la textul narativ</i> • <i>Identificarea trăsăturilor personajelor din textul studiat</i> • <i>Redactarea unui text, cu subiect la alegere, pe baza structurii narative, descriptive, explicative, adecvate unei situații de comunicare</i> • <i>Identificarea și utilizarea figurilor de stil</i> • <i>Utilizarea corectă a</i> 	<ul style="list-style-type: none"> - Jocul didactic - Lectura explicativă - Fișe de lucru - Jocuri de cuvinte - Analiza de text - Instruirea asistată de calculator - Diagrama Venn - Explicația - Text support - Jocul didactic - Analiza gramaticală 	<p>An școlar 2023-2024</p>	<ul style="list-style-type: none"> -identifică și folosește cel puțin un mijloc intern de îmbogățire a vocabularului; -recunoaște și operează cu categorii semantice simple; -utilizează în enunțuri proprii 2-3 cuvinte polisemantice; -identifică cel puțin două caracteristici ale personajului principal; -argumentează o opinie legată de un subiect la alegere, usual; -identifică și utilizează cel puțin două figuri de stil; 	<p>Evaluare orală</p> <p>Observarea sistematică a comportamentului</p> <p>Aprecieri stimulative</p> <p>Aprecieri verbale</p>

<p><i>flexiunii verbale</i></p> <ul style="list-style-type: none"> • <i>Identificarea și analiza verbelor la moduri personale</i> • <i>Recunoașterea modalităților specifice de organizare a textului liric</i> <p>• <i>Identificarea și analiza substantivelor, adjectivelor, pronumelor</i></p> <ul style="list-style-type: none"> • <i>Identificarea părților principale de propoziție</i> <p>Abilități logico-matematice</p> <ul style="list-style-type: none"> • <i>Identificarea numerelor aparținând diferitelor submulțimi ale lui \mathbb{R}</i> • <i>Compararea și ordonarea numerelor reale; reprezentarea numerelor reale pe axa numerelor prin aproximări</i> • <i>Utilizarea unor algoritmi și a proprietăților operațiilor în efectuarea unor calcule cu numere reale</i> • <i>Utilizarea regulilor de calcul cu numere reale pentru verificarea soluțiilor unor ecuații sau sisteme de ecuații liniare</i> 	<ul style="list-style-type: none"> - Fișe de lucru - Dramatizarea - Softuri educaționale - Analiza gramaticală - Fișe de lucru - Exercițiul - Problematizarea - Instruirea asistată de calculator - Fișe de lucru - Demonstrația - Explicația - Exercițiul - Trusa geometrică - Planșe cu figuri geometrice 	<p>An școlar 2023-2024</p>	<ul style="list-style-type: none"> -recunoaște două/trei moduri verbale personale/ nepersonale; -identifică 2/3 verbe copulative/ le introduce în enunțuri cu ajutor; -identifică cel puțin două caracteristici ale genului liric în textul studiat; -identifică 2 funcții (la alegere) pe care le poate îndeplini un substantiv; -utilizează reguli de calcul pentru produsul /raportul a doi radicali și pentru raționalizarea numitorului; -efectuează adunări, scăderi și înmulțiri simple cu numerele reale; -rezolvă ecuații 	<p>Evaluare orală</p> <p>Observarea sistematică a comportamentului</p> <p>Aprecieri stimulative</p> <p>Aprecieri verbale</p> <p>Fișă de evaluare</p> <p>Evaluare orală</p> <p>Evaluare scrisă</p>
---	---	--------------------------------	---	---

<ul style="list-style-type: none"> • <i>Identificarea patrulaterelor particulare și descrierea acestora folosind definiții și proprietăți ale acestora</i> 			<p>simple;</p> <p>-identifică proprietățile pătratului și ale dreptunghiului;</p> <p>-calculează aria triunghiului, a pătratului, a dreptunghiului</p>
---	--	--	--

Domeniul de intervenție: cognitiv –stimularea si dezvoltarea proceselor/activităților psihice si a proceselor de cunoaștere

Obiective operaționale	Strategii de terapie și recuperare	Intervalul de timp	Evaluare și aprecierea evoluției	
			Indicatori	Instrumente
<p><u>Dezvoltarea operațiilor gândirii -analiza, sinteza, comparația, abstractizarea, generalizarea, clasificarea, perspicacitatea</u></p> <ul style="list-style-type: none"> • Numirea a unor imagini reprezentând meserii și asocierea acestora cu domeniul din care fac parte; • Clasificarea unor jetoane reprezentând animale, fructe, flori, etc.; • Analiza raporturilor logice între obiecte, fenomene și lucruri pornind de la un element concret; • Ordonarea unui set de imagini unitare în înlănțuirea corectă a întâmplărilor; • Asocierea obiectelor cu formele geometrice. • Compararea și clasificarea, după caracteristici simple (mare-mic; aspru-neted, tare-moale, gros-subțire, cald-rece; înalt - scund); 	<ul style="list-style-type: none"> - Softuri educaționale - Învățarea prin cooperare - Demonstrația - Material concret-intuitiv - Explicația - Observația - Exerciții de comparare și clasificare - Jocul - Material concret-intuitiv - Fișă de lucru adaptată 	<p>An școlar 2023-2024</p>	<p>-numește imagini reprezentând meserii și asociază a acestora cu domeniul din care fac parte;</p> <p>- clasifică jetoane reprezentând animale, fructe, flori, etc.;</p> <p>- analizează raporturile logice între obiecte, fenomene și lucruri pornind de la un element concret;</p> <p>- ordonează un set de imagini unitare în înlănțuirea corectă a întâmplărilor;</p> <p>- asociazăobiectele cu formele geometrice.</p>	<p>Evaluare orală</p> <p>Observarea sistematică a comportamentului</p> <p>Aprecieri stimulative</p> <p>Aprecieri verbale</p> <p>Evaluare orală</p>

<ul style="list-style-type: none"> • Compararea a două mulțimi diferite cantitativ (“Care ecel mai mare?” ; “Unde e mai mult?”) • Suprapunerea și asocierea de imagini reprezentând culori, forme, ființe etc <p>Dezvoltarea imaginației</p> <ul style="list-style-type: none"> • identificarea sensului unor mișcări, atitudini, ocupații, profesii pornind de la imagini ; • continuarea povestiri cu desfășurare/final diferit; • compunerea unor obiecte din piese diferite. <p>Dezvoltarea atenției</p> <ul style="list-style-type: none"> • continuarea unei povești cunoscute; • redarea unei întâmplări petrecută recent în clasă; • dezvoltarea spiritului de observație prin executarea de sarcini centrate în câmp perceptiv pe date vizuale, auditive, tactile. <p>Dezvoltarea memoriei -să-și dezvolte volumului</p>	<ul style="list-style-type: none"> - Explicația - Exerciții de tipul „Ce face? De ce face? Cum face?”; - Exerciții de tipul ”, Cum altlel ar putea fi?” - Exerciții de tipul ”Ce ai mai putea să adaugi?”;”Ce lipsește?”; - Exerciții de tipul” Modelul meu” - Exerciții de tipul ”Povestește mai departe!” - Exerciții de tipul „Privește cu atenție și spune!”, ”Fă ca mine!”, ”Urmărește traseul!”, ”Concurs de sunete!”, ”Recunoaște obiectul!” - Observația - Exerciții de numire a obiectelor dintr-o încăpere fără a le vedea. - Exerciții de memorare de numere; - Exerciții de reproducere a unor cuvinte, expresii scurte în diverse 	<p>An școlar 2023-2024</p>	<ul style="list-style-type: none"> -analizează imagini după criteriul solicitat; identifică sensul anumitor mișcări, ocupații, profesii; -continuă o poveste simplă în manieră personală; -completează o imagine lacunară; -compune imagini/obiecte după model. -reține idei și personaje dintr-o poveste scurtă; -povestește o întâmplare simplă cu cuvinte proprii. -completează desene lacunare care să conducă la exersarea unor raționamente logice în domeniul 	<p>Observarea sistematică a comportamentului</p> <p>Aprecieri stimulative</p> <p>Aprecieri verbale</p> <p>Fișă de evaluare</p> <p>Evaluare orală</p>
--	---	--------------------------------	---	--

<p><i>memoriei;</i> -<i>să-și dezvolte elasticitatea memoriei;</i> -<i>să-și sporească fidelitatea actualizării celor memorate.</i></p>	<p>tonalității;</p> <ul style="list-style-type: none"> - Exerciții de sinteză pe bază de cuburi, puzzle; - Exerciții de numire a unor obiecte dintr-un cadru eterogen după un criteriu dat (întrebuițare, culoare, formă etc.); 		<p>vizual;</p> <ul style="list-style-type: none"> -construiește imagini simple din pazzle; -recunoaște semne grafice identice și diferite; -asociază obiecte cu cifre sau imagini date; 	<p>Aprecieri stimulative</p> <p>Aprecieri verbale</p>
---	---	--	--	---

prof. itinerant,

Plan de servicii individualizat pentru copiii cu cerințe educaționale speciale

Prof. Mezin Daniela-Mărioara
Centrul Școlar de Educație Incluzivă “Aurora” Reșița

Numele și prenumele copilului/elevului: **T. M.-S.**

Mama: **C. S.-M.**

Tata: **T. I.-S.**

Reprezentantul legal al copilului: **C. S.-M.**

Data nașterii: **02.10.2009**

Domiciliul: **Reșița, str. ..., nr. ..., jud. Caraș-Severin**

Unitatea de învățământ la care este înscris: **Școala Gimnazială “Marius Șandru” Reșița, clasa a VII- a A**

Certificat de orientare școlară și profesională nr.... din ..., emis de COSP din cadrul CJRAE C-S,

având tipul de deficiență/handicap: **elemente autiste atipice, intelect de nivel mediu bun, hipoacuzie bilaterală severă, tulburări în achizițiile școlare; grad de handicap: grav cu asistent personal.**

Data realizării/revizuirii planului de servicii individualizat: **SEPTEMBRIE 2023**

Responsabilul de caz servicii educaționale: **prof. M. D.-M.**

Drepturi/Beneficii de asistență socială pentru copiii cu CES (prevăzute de Legea nr. 1/2011, cu modificările și completările ulterioare):

Servicii psihoeducaționale pentru copilul cu CES

Tipul de serviciu/intervenție	Instituția responsabilă	Obiective	Data de începere	Perioada de acordare a serviciului	Persoana responsabilă de acordare a serviciului (date de contact)
Servicii educaționale	Școala Gimnazială “Marius Șandru” Reșița	<ul style="list-style-type: none">- Formarea competențelor la nivelul programei învățământului de masă, în limita potențialului individual.• Adaptarea conținuturilor, metodelor, mijloacelor și tennicilor de lucru în	An școlar 2023-2024	Clasa a VII-a	B. M. Tel.

		<p>activitățile instructiv-educative în funcție de dezvoltarea cognitivă a elevului.</p> <ul style="list-style-type: none"> • Implicarea directă a personalului didactic în susținerea pe toate căile a integrării maxime a elevului cu cerințe educaționale speciale. 			
Servicii de asistență psihopedagogică prin cadrul didactic itinerant și de sprijin	CSEI "Aurora" Reșița	<ul style="list-style-type: none"> • Adaptarea programei școlare în funcție de abilitățile și nevoile elevului, în colaborare cu cadrele didactice care predau la clasă (elaborarea unui curriculum adaptat, în special la disciplinele matematică și limba română). • Elaborarea programului de intervenție personalizată pe baza PSI, care să răspundă nevoilor copilului. • Colaborarea cu membrii echipei multidisciplinare. • Realizarea unor materiale didactice, a unor instrumente de lucru și de evaluare specifice, în colaborare cu cadrele didactice de la clasă. • Consilierea părinților elevului și a cadrelor didactice de la clasă, colaborarea cu aceștia. • Terapii și activități specifice și de compensare. • Activități de stimulare cognitivă individual și de grup mic. • Formarea și dezvoltarea comportamentului lexico-grafic corect, abilităților logico-matematice. 	An școlar 2023-2024	Clasa a VII-a	M. D.-M. Tel.
Servicii de consiliere și orientare școlară	Școala Gimnazială "Marius Șandru" Reșița	<ul style="list-style-type: none"> • - Dezvoltarea capacității de autocunoaștere și a atitudinii pozitive față de sine. 	An școlar 2023-2024	Clasa a VII-a	B. M. Tel.

	CJRAE CS	<ul style="list-style-type: none"> • Dezvoltarea abilităților de interrelaționare în contexte variate. • Formarea deprinderilor și obișnuințelor de comportare morală. • Consilierea părinților elevului cu cerințe educative speciale. • Inițierea și menținerea unor relații interpersonale satisfăcătoare cu colegii și profesorii. • Dezvoltarea capacității copilului de a-și folosi resursele interne și externe în scopul de a-și regla propriile trebuințe și capacități, potrivit cerințelor impuse de mediul școlar • Formarea unor atitudini pozitive față de sine și față de ceilalți. 			Z. S. Tel.
Servicii de terapie logopedică/terapia tulburărilor de limbaj	-	-	-	-	-
Servicii de terapie educațională*	-	-	-	-	-
Servicii de kinetoterapie*	-	-	-	-	-
Asigurare transport la unitatea de învățământ	-	-	-	-	-
Măsuri de sprijin pentru educația incluzivă**	Școala Gimnazială "Marius Șandru" Reșița CSEI "Aurora" Reșița	1. Măsurile de sprijin pentru prevenirea și combaterea barierelor de atitudine a) informarea părinților ai căror copii frecventează unitatea de învățământ cu privire la educația incluzivă și incluziunea socială a copiilor cu dizabilități și/sau CES; b) informarea elevilor din unitatea de învățământ cu privire la educația incluzivă și incluziunea socială a copiilor cu dizabilități și/sau CES, într-un limbaj	An școlar 2023-2024	Clasa a VII-a	B. M. Tel. M. D.-M. Tel. C. S.-M.

		<p>adaptat vârstei și, de preferință, utilizând educația de la egal la egal;</p> <p>c) informarea conducerii unității de învățământ și a cadrelor didactice cu privire la educația incluzivă și incluziunea socială a copiilor cu dizabilități și/sau CES;</p>			Tel.
	Familia				
	CSEI "Aurora" Reșița	<p>2. Măsurile de sprijin pentru prevenirea și combaterea barierelor de mediu</p> <p>a) serviciile de sprijin educațional prevăzute de Ordinul educației, cercetării, tineretului și sportului nr. 5.574/2011 pentru aprobarea Metodologiei privind organizarea serviciilor de sprijin educațional pentru preșcolari cu cerințe educaționale speciale integrați în învățământul de masă, cu modificările ulterioare;</p>			M. D.-M. Tel.
	Școala Gimnazială "Marius Șandru" Reșița	<p>3. Măsurile de sprijin pentru pregătirea și adaptarea copilului în diferitele etape de tranziție</p> <p>a) pregătirea copilului prin informare adecvată vârstei și tipului dizabilității de către familie și cadrele didactice;</p> <p>b) vizitarea unității înainte de înscriere de către copil și părinte;</p> <p>c) folosirea unui program de adaptare în primele două săptămâni de la înscriere/admitere;</p>			B. M. Tel.
	CJRAE CS	<p>Măsurile de sprijin pentru tranziția de la pubertate la adolescență pot fi:</p> <p>a) pregătirea copilului prin informare adecvată vârstei, gradului de maturitate și tipului dizabilității de către familie și</p>			Z. S. Tel.

	Familia	cadrele didactice; b) educație pentru sănătate sub forma disciplinei opționale sau oferită de alți furnizori de servicii educaționale, de sănătate sau sociale; c) consiliere din partea consilierului școlar sau din partea altor furnizori de servicii educaționale, de sănătate sau sociale; d) dezvoltarea abilităților de viață independentă în cadrul unor servicii sau cursuri.			C. S.-M. Tel.
--	---------	---	--	--	------------------

*Doar în cazul elevilor înscriși în unități de învățământ special.

**Doar în cazul elevilor înscriși în unități de învățământ de masă.

Sunt de acord cu Planul de servicii individualizat

NU sunt de acord cu Planul de servicii individualizat

Numele și prenumele părintelui: C. S.-M.

Semnătura

Numele și prenumele responsabilului de caz servicii educaționale: prof. Mezin Daniela-Mărioara

Semnătura

PLANIFICARE CALENDARISTICĂ

GEOGRAFIE

AN ȘCOLAR 2023-2024

CLASA A VI-A B

Prof. Mezin Daniela-Mărioara
Centrul Școlar de Educație Incluzivă “Aurora” Reșița

Unitatea școlară: Centrul Școlar de Educație Incluzivă “Aurora” Reșița

Aria curriculară: Om și Societate

Disciplina: Geografie

Clasa: a-VI-a B

Nr. ore/săptămână: 1 oră/săptămână

Nr. total ore: 33 ore

Nr. ore M₁: 6 ore

Nr. ore M₂: 7ore

Nr. ore M₃: 6 ore

Nr. ore M₄: 8 ore

Nr. ore M₅: 7 ore

Cadru didactic: M. D.-M.

COMPETENȚE GENERALE ȘI COMPETENȚE SPECIFICE

C.1. Prezentarea realității geografice, utilizând mijloace și limbaje specifice

C.1.1. Precizarea în cuvinte proprii a sensului termenilor geografici;

C.1.2. Descrierea relațiilor dintre elementele și fenomenele geografice utilizând termeni specifici.

C.2. Perceperea și reprezentarea spațiului geografic

C.2.1. Poziționarea elementelor geografice pe reprezentări cartografice;

C. 2.2. Ordonarea spațială și/sau cronologică a elementelor, fenomenelor și proceselor geografice după criterii date.

C.3. Relaționarea elementelor de mediu geografic pe baza observării/descrierii diverselor surse geografice și a informațiilor dobândite la alte discipline școlare

C.3.1. Utilizarea informațiilor cu caracter geografic obținute cu ajutorul instrumentelor TIC/GIS și al elementelor din matematică și științe;

C.3.2. Prezentarea diversității naturale, umane și culturale realizând corelații interdisciplinare.

C.4. Dezvoltarea interesului și a responsabilității pentru mediul geografic

C.4.1. Caracterizarea elementelor, fenomenelor și proceselor după un algoritm dat;

C.4.2. Compararea elementelor, fenomenelor și proceselor după caracteristicile geografice.

PLANIFICARE ANUALĂ



TERRA – ELEMENTE DE GEOGRAFIE UMANĂ. EUROPA.

Nr. crt.	Unitatea de învățare	Competențe	Nr. ore	Observații
1.	<i>Recapitularea cunoștințelor/ Evaluare</i>	C1.1; C1.2; C3.1; C3.2; C4.2	2	M1
2.	<i>Cunoașterea lumii în care trăim</i>	C1.1; C2.1.; C3.1; C3.2	4	M1
3.	<i>Antroposfera – omul și activitățile umane</i>	C1.1; C1.2; C2.1; C2.2; C3.1; C.3.2; C4.1; C.4.2	7	M2
4.	<i>Europa – identitate geografică</i>	C1.1; C1.2; C2.1; C2.2; C3.1; C.3.2; C4.1; C.4.2	17	M3 – 6 ore; M4 – 8 ore; M5 – 3 ore.
5.	<i>Europa – în lumea contemporană</i>	C1.2; C3.2; C4.2	2	M5
6.	<i>Recapitulare/ evaluare</i>	C1.1; C1.2; C2.1; C2.2; C3.1; C3.2; C4.1; C4.2	1	M5
Număr total de ore			33	

*Notă: S₇ – 23.10.2023-27.10.2023 - "Școala altfel" - săptămână dedicată activităților extracurriculare și extrașcolare;
S₂₉ – 22.04.2024-26.04.2024 - "Săptămâna verde" - săptămână dedicată activităților extracurriculare și extrașcolare în aer liber.*

PLANIFICARE PE MODULE

Nr. crt.	Unitatea de învățare	Competențe specifice	Conținuturi	Nr. ore	Săpt.	Obs.
MODUL 1						
1.	Recapitularea cunoștințelor/Evaluare	C1.1; C1.2; C3.1; C3.2; C4.2	<ul style="list-style-type: none"> ➤ Recapitulare ➤ Evaluare inițială 	1 1	S ₁ S ₂	
2.	Cunoașterea lumii în care trăim	C1.1; C2.1.; C3.1; C3.2	<ul style="list-style-type: none"> ➤ Repere ale cunoașterii Terrei – de la marile descoperiri geografice la explorarea modernă ➤ Continente și țări – reprezentări cartografice. Harta politică a lumii <ul style="list-style-type: none"> ○ Aplicații practice: exerciții de apreciere a distanțelor și suprafețelor pe suporturi cartografice clasice și/sau digitale ➤ Recapitulare/evaluare 	1 2 1	S ₃ S ₄ -S ₅ S ₆	S ₇ -“Școala altfel”
MODULUL 2						
3.	Antroposfera – omul și activitățile umane	C1.1; C1.2; C2.1; C2.2; C3.1; C.3.2; C4.1; C.4.2	<ul style="list-style-type: none"> ➤ Populația Terrei: evoluția numerică, răspândirea geografică, diversitatea umană, mobilitate teritorială ➤ Așezările omenești – forme de locuire și diferențieri teritoriale <ul style="list-style-type: none"> ○ Exerciții de descriere de fenomene/procese observate direct sau indirect(sat, oraș, țară, 	1 1	S ₈ S ₉	

			regiune)			
			➤ <i>Resursele naturale și valorificarea acestora</i>	1	S10	
			➤ Domeniile activităților economice pe Terra: agricultura, industria, serviciile (caracteristici generale)	1	S11	
			➤ Efectele activității umane asupra mediului și calitatea vieții	1	S12	
			➤ Aplicații practice: Trase turistice aplicate pe domenii de interes. Regiuni turistice	1	S13	
			➤ <i>Recapitulare/evaluare</i>	1	S14	
MODULUL 3						
	<i>Europa – identitate geografică</i>	C1.1; C1.2; C2.1; C2.2; C3.1; C3.2; C4.1; C4.2	 <i>Mediul natural ca suport al locuirii umane</i> ➤ Poziția geografică. Țărmuri: golfuri, insule, peninsule și strâmători ➤ Caracteristici generale ale reliefului. Unități majore ➤ Hidrografia ➤ <i>Recapitulare/evaluare</i>	2	S15-S16	
				2	S17-S18	
				1	S19	
				1	S20	
MODULUL 4						
	<i>Europa – identitate geografică</i>	C1.1; C1.2; C2.1; C2.2; C3.1; C3.2; C4.1; C4.2	 <i>Oameni și locuri</i> ➤ Harta politică – state și regiuni ➤ Răspândirea geografică a populației. Elemente de diversitate umană (diversitate, etnică, lingvistică, confesională) ➤ Mari orașe europene	2	S21-S22	
				2	S23-S24	
				1	S25	

			<ul style="list-style-type: none"> ✚ <i>Resursele naturale și activitățile economice</i> (agricultura, industria, serviciile) ➤ <i>Recapitulare/evaluare</i> 	2 1	S26-S27 S28	S29 – “Săptămâna verde”
MODULUL 5						
	<i>Europa – identitate geografică</i>	C1.1; C1.2; C2.1; C2.2; C3.1; C3.2; C4.1; C4.2	<ul style="list-style-type: none"> ✚ <i>Uniunea Europeană</i> <ul style="list-style-type: none"> ○ <i>Aplicații practice:</i> Trasee turistice aplicate pe domenii de interes. Regiuni turistice ✚ <i>Caracterizarea geografică a unor state reprezentative din Europa (la alegere)</i> 	2 1	S31 S32 S33	S30 – marți, 07.05.2024, Vacanță
5.	<i>Europa – în lumea contemporană</i>	C1.2; C3.2; C4.2	<ul style="list-style-type: none"> ✚ <i>Calitatea vieții în Europa</i> <ul style="list-style-type: none"> ○ <i>Efectele activității umane asupra mediului și calitatea vieții</i> 	2	S34 - S35	
6.	<i>Recapitulare-Evaluare</i>	C1.1; C1.2; C2.1; C2.2; C3.1; C3.2; C4.1; C4.2	Recapitularea cunoștințelor/Evaluare	1	S36	

Indicatori de performanță

<i>Notele 5-6</i>	<i>Notele 7-8</i>	<i>Notele 9-10</i>
<p>-Ordonează spațial și/sau cronologic elementele, fenomenele și procesele geografice după criterii date - numai cu sprijinul profesorului;</p> <p>- Descrie unele realități pe baza unor imagini numai cu sprijinul profesorului;</p> <p>-Identifică unele aspecte referitoare la populația Terrei, numai cu ajutorul profesorului;</p> <p>-Descrie cu greu, în cuvinte puține,mediul natural, oameni și locuri, activitățile umane: agricultură, industrie etc., ., resurse, așezări omenești, forme de locuire, de etnie, confesionale sau lingvistice;</p> <p>- Desfășoară aplicații practice de orientare, pe hărți sau suport digital, de căutare a traseelor turistice etc., doar cu ajutor;</p> <p>-Precizează efectele activității umane asupra mediului și calitatea vieții numai cu ajutorul profesorului.</p>	<p>-Ordonează spațial și/sau cronologic elementele, fenomenele și procesele geografice după criterii date - cu sprijin minim din partea profesorului;</p> <p>- Descrie unele realități pe baza unor imagini cu sprijin minim din partea profesorului;</p> <p>-Identifică unele aspecte referitoare la populația Terrei, cu sprijin minim din partea profesorului;</p> <p>-Descrie cu ezitări, uneori cu ajutorul întrebărilor puse,mediul natural, oameni și locuri, activitățile umane: agricultură, industrie etc., resurse, așezări omenești, forme de locuire, de etnie, confesionale sau lingvistice;</p> <p>- Desfășoară aplicații practice de orientare, pe hărți sau suport digital, de căutare a traseelor turistice etc., cu unele imprecizii sau cu sprinin minim;</p> <p>- Precizează efectele activității umane asupra mediului și calitatea vieții cu sprijin minim din partea profesorului.</p>	<p>- Ordonează corect spațial și/sau cronologic elementele, fenomenele și procesele geografice după criterii date;</p> <p>- Descrie unele realități pe baza unor imagini;</p> <p>-Identifică, relativ corect, unele aspecte referitoare la populația Terrei;</p> <p>-Descrie, relativ independent, mediul natural, oameni și locuri, activitățile umane: agricultură, industrie etc., resurse, așezări omenești, forme de locuire, de etnie, confesionale sau lingvistice.</p> <p>- Desfășoară aplicații practice de orientare, pe hărți sau suport digital, de căutare a traseelor turistice etc., a regiunilor turistice, relativ independent;</p> <p>-Precizează corect efectele activității umane asupra mediului și calitatea vieții.</p>

Întocmit,



PROGRAMA PENTRU DISCIPLINA OPȚIONALĂ

Am grijă de
Am grijă de
mine!

Clasa a IV-a B

Prof. înv. primar,
Mica-Prundeanu Anca

ARGUMENT

Copii împliniți din punct de vedere social, emoțional și profesional – este ceea ce își doresc părinții și cadrele didactice, laolaltă. Acest lucru presupune depunerea unui efort, care merită, cu prisosință, deoarece rezultatul final va fi „crearea” unor oameni puternici.

Dinamica socială impusă de societatea actuală formulează permanent noi cerințe vis-à-vis de comportamentul uman. Pentru a putea răspunde afirmativ acestora este nevoie de o adaptare la ritmul rapid al transformărilor sociale. Din această perspectivă, noile tendințe în formarea atitudinilor prosoziale se orientează spre instrumentarea cu abilități de analiză și spre dezvoltarea creativității sociale.

Propunerea unei discipline opționale cu tema “Am grijă de mine!” are ca scop crearea unui cadru propice dezvoltării armonioase a copiilor prin activități și jocuri educative, prin acestea urmărindu-se inițierea copiilor în adoptarea unor comportamente dezirabile din punct de vedere social, dezvoltarea capacității de analiză a situațiilor sociale create prin joc, menite să simuleze contexte reale din viață.

Imaginea de sine a unui copil îi influențează încrederea în propria persoană și modul în care va relaționa cu ceilalți.

Gândirea pozitivă – esența unei vieți împlinite; a avea o gândire pozitivă presupune metoda cea mai sigură de a construi un comportament îndreptat către partea frumoasă a vieții.

Încrederea în sine este un element extrem de important în atingerea succesului personal și profesional, este “pașaportul pentru viață” al copilului. Cu acest pașaport, ca adult, va putea să deschidă frontiere noi în viața sa, pentru că ceea ce simte despre el afectează modul în care acționează. Încrederea în sine înseamnă credința în propriile capacități și forțe. Ea se construiește încă din primii ani de viață și trebuie menținută, cu conștiinciozitate, pe tot parcursul vieții.

Inteligența emoțională se referă la înțelegerea mai bună a emoțiilor, gestionarea lor eficientă, înțelegerea și acceptarea mediului social și îmbunătățirea imaginii personale.

Toate acestea vizează dezvoltarea unor calități de neprețuit, ce vor fi mereu benefice.

*„Îndrăznește să devii ceea ce ești ! Există posibilități minunate în fiecare ființă.
Convinge-te de forța ta! Să știi să spui mereu: nu depinde decât de mine!”*

UNITATEA DE ÎNVĂȚĂMÂNT: Colegiul Național "Vasile Goldiș" Arad

DENUMIREA OPȚIONALULUI: „AM GRIJĂ DE MINE!”

TIPUL OPȚIONALULUI: LA NIVELUL ARIEI CURRICULARE CONSILIERE ȘI ORIENTARE

CLASA: a IV- a B

DURATA: 1 an

NUMĂR ORE PE SĂPTĂMÂNĂ: 1 ORĂ

AN ȘCOLAR : 2023 – 2024

COMPETENȚE GENERALE

1. Dezvoltarea capacității de autocunoaștere și a atitudinii pozitive față de sine
2. Dezvoltarea abilităților de interrelaționare în contexte variate
3. Dezvoltarea abilităților de utilizare a informațiilor în procesul de învățare
4. Dobândirea abilităților de explorare și planificare a carierei
5. Exersarea abilităților de management al unui stil de viață de calitate

VALORI ȘI ATITUDINI

- Respect și încredere în sine și în ceilalți
 - Recunoașterea unicității fiecărei persoane
 - Receptivitate la emoțiile celorlalți
 - Valorizarea relațiilor interpersonale
 - Valorificarea critică și selectivă a informațiilor
 - Interes pentru învățare permanentă într-o lume în schimbare și în societatea cunoașterii
-

MODULE TEMATICE:

1. Autocunoaștere și dezvoltare personală
2. Comunicare și abilități sociale
3. Managementul informațiilor și învățării
4. Planificarea carierei
5. Calitatea stilului de viață

COMPETENȚE SPECIFICE SI CONTINUTURI

1. Autocunoaștere și dezvoltare personală

Competențe specifice	Conținuturi
1.1. Perfecționarea abilităților de autoevaluare realistă a propriilor caracteristici	<ul style="list-style-type: none">• chestionare de interese și abilități; discuții pe baza rezultatelor• exerciții pentru identificarea asemănărilor și deosebirilor prin compararea cu ceilalți• discuție colectivă având ca temă diversitatea națională, culturală și etnică• jocuri de autocunoaștere• scenarii situaționale, simulări ale unor situații concrete de viață• chestionare de interese și abilități• dezbateri pe tema: „E bine sau nu să ne depășim limitele?”• brainstorming pe tema modalităților eficiente în evitarea stresului• analiza propriilor trăiri și emoții• discuții de grup pe tema respectării spațiului personal și a nevoii de intimitate• proiect individual – autoevaluare realistă a propriilor caracteristici
1.2 Dezvoltarea inteligențelor intrapersonale și interpersonale	
1.3 Perfecționarea abilităților de autoreglare emoțională și comportamentală în situații diverse legate de viață	
1.4. Identificarea caracteristicilor spațiului personal	
1.5 Analizarea asemănărilor și diferențelor dintre copiii de naționalități și culturi diferite	

2. Comunicare și abilități sociale

Competențe specifice	Exemple de activități de învățare
2.1. Exersarea abilităților de ascultare activă și exprimare asertivă în vederea creșterii eficienței comunicării în cadrul relațiilor interumane	<ul style="list-style-type: none">• Dialoguri pe teme date• Exerciții de transmitere a mesajelor prin limbaj nonverbal

<p>2.2. Analizarea diferențelor între tipuri de familii</p>	<ul style="list-style-type: none"> • Proiect de grup – realizarea unui scenariu pe o temă la alegere / punerea în scenă. • Jocuri de rol, scenete; • Vizite, interviuri cu elevi, profesori, diriginți din gimnaziu • Jocuri de rol – evenimente cotidiene • Studiu de caz în vederea soluționării unei probleme de viață • Testul familiei
---	---

3. Managementul informațiilor și învățării

Competențe specifice	Exemple de activități de învățare
<p>3.1. Selectarea diferitelor tipuri de informații necesare în activitatea de învățare</p> <p>3.2. Exersarea abilității de planificare a învățării</p>	<ul style="list-style-type: none"> • Exersarea unor strategii de căutare a informațiilor <ul style="list-style-type: none"> • Discuții de grup privind condițiile optime de învățare, exemplificare prin situații personale; • Colaje, postere, desene pentru evidențierea condițiilor optime de învățare; • Realizarea unor sarcini de lucru variate folosind TIC (în laboratorul de informatică sau pe calculatorul/ telefonul personal de acasă). • Aplicarea, în mod practic, a unor metode eficiente de învățare • Discuție colectivă având ca temă planificarea învățării • Vizite, întâlniri, activități de colaborare

4. Planificarea carierei

Competențe specifice	Exemple de activități de învățare
<p>4.1. Exemplificarea activităților și meseriilor în care este necesar lucrul individual / în echipă</p> <p>4.2. Descrierea meseriilor utilizând termeni specifici</p>	<ul style="list-style-type: none"> • Jocuri și exerciții de recunoaștere a unor meserii individuale și de echipă • Desene, postere, compuneri • Realizarea unui dicționar al meseriilor

5. Calitatea stilului de viață

Competențe specifice	Exemple de activități de învățare
5.1.Exemplificarea de alternative ale unei probleme 5.2. Exersarea abilităților de luare a deciziilor	<ul style="list-style-type: none">• Exerciții de luare de decizii în situații relevante pentru copii / situații de risc• Analiza unei situații de viață urmând strict etapele luării unei decizii• Brainstorming pe tema alternativelor în rezolvarea unor probleme• Exerciții-joc și exerciții metaforice de stabilire a priorităților și obiectivelor de scurtă durată (pentru clasa a V-a);• Jurnalul personal: impresiile notate în timpul orelor de Educație civică• Exerciții de formulare de argumente pentru a susține o decizie (indicată de învățător)• Analiza critică a alternativelor unei probleme• Exerciții de stimulare a creativității

CONȚINUTURI

1. Autocunoaștere și dezvoltare personală

Autocunoaștere

Imaginea de sine

Stima de sine

Aptitudini și abilități personale: caracteristici individuale

Schimbare, creștere, dezvoltare

Înțelegerea și exprimarea emoțiilor

Emoții și comportamente legate de diferite situații de viață

Spațiul personal, nevoia de intimitate, granițe personale

Pregătirea pentru schimbare și pentru clasa a V-a

2. Comunicare și abilități sociale

Comunicarea: vorbire, ascultare, comportamente nonverbale

Consecințele unei ascultări deficiente

Abilități sociale

Roluri în grup

Familia

Tipuri diferite de familii

Comunicarea în familie

Relațiile dintre membrii familiei. Valorile și practicile transmise de familie – aspectele

critice care să fie discutate cu părinții (legate de creștere, de relațiile cu colegii și profesorii)

3. Managementul informațiilor și al învățării

Managementul informațiilor

Factorii motivaționali ai învățării

Criterii de selectare a informației: veridicitatea și autoritatea sursei

Învățarea eficientă

Învățarea (în sens restrâns) – condițiile optime pentru învățarea eficientă

Deprinderi de studiu eficient: organizarea conținuturilor de învățare, dozarea efortului și a perioadelor de relaxare/ odihnă

Disciplina învățării: implicare, perseverență, responsabilitate, asumarea sarcinilor de lucru

Condiții interne și externe: mediul de învățare (spatiu, ambient), starea personală de sănătate

Mijloace eficiente de învățare: TIC

4. Planificarea carierei

Explorarea priorităților

Priorități și obiective privind propria activitate (jurnalul personal, liste de activități zilnice, săptămânale)

Explorarea carierei

Meserii individuale și de echipă – beneficii și efecte

Termeni specifici unei meserii: denumirea activităților principale, instrumente utilizate

Opțiunea pentru meseria aleasă. Factori care determină alegerea unei meserii

5. Calitatea stilului de viață

Calitatea vieții personale

Etapele luării unei decizii și consecințele care decurg

Aplicarea luării deciziei în situații relevante pentru copii, în situații de risc sau criză

Rezolvarea de probleme: alternative ale rezolvării de probleme, analiza critică a alternativelor de rezolvare a unei probleme

MODALITATI DE EVALUARE

Evaluarea va urmări progresul personal în ceea ce privește integrarea școlară și socială, atitudinile față de lumea înconjurătoare și față de propria persoană, interesele privind diferite activități și obținerea succesului în propria activitate. Se vor utiliza următoarele metode de evaluare:

1. Exprimarea ideilor și a opiniilor personale prin: postere, desene, colaje, jocuri didactice

➤ proiectul individual și de grup;

2. Exprimarea ideilor și a trăirilor personale prin: poster, desen, colaj;

- realizarea de portofolii;
- activități practice;
- administrarea de fișe individuale de (auto)evaluare.

SUGESTII METODOLOGICE

Unul dintre obiectivele curriculumului de Consiliere și orientare este stimularea abilităților de învățare permanentă, în scopul dezvoltării personale și al integrării socio-profesionale viitoare, de succes. Elevii experimentează practic, în cadrul orelor de Consiliere și orientare, diferite tehnici de învățare, de relaționare, de comunicare eficientă, abilități de explorare a resurselor personale și a domeniilor de activitate, apoi aplică ceea ce au asimilat în clasă, în situații de viață diverse și își evaluează propriul progres. Învăță, astfel, să își asume responsabilitatea propriei învățări.

Procesul didactic se focalizează atât pe asimilarea de cunoștințe și abilități specifice disciplinei, cât și pe dezvoltarea atitudinilor și a mecanismelor învățării personalizate, conștiente și eficiente, pe care elevii să le aplice și în diferite contexte de viață, nu doar în cadrul școlii.

Activitățile didactice specifice ariei curriculare Consiliere și orientare sunt conduse de principiile învățării active, centrate pe elev. În acest scop, metodele recomandate sunt cele activ-participative. Sarcinile de lucru pot fi realizate individual, în perechi sau în echipă, prin activități independente sau asistate, precum:

- jocul de rol, simularea;
- metode art-creative;
- exercițiul;
- conversația, discuția, dezbateră.

Elementul inovativ central al curriculumului actual îl reprezintă deschiderea spre comunitate, conținuturile învățării prevăzute incluzând aspecte legate de: implicare comunitară și voluntariat, domenii de activitate, elaborare de proiecte individuale și de grup, cu relevanță socială. Activitățile propuse reprezintă căi de asumare de către elevi, încă de la nivelul primar, a rolului de cetățean activ și responsabil, informat și pregătit pentru a participa la configurarea propriului traseu de formare.

BIBLIOGRAFIE

- *** Programe școlare pentru Aria curriculară **C o n s i l i e r e s i o r i e n t a r e**, clasele I – a IV-a, aprobat prin ordinul ministrului Nr. 5286 / 09.10.2006, București
- Andrei, S., Belcin, M., “Consiliere și orientare”- concepte moderne și idei practice, Editura Crizon , Constanța, 2007
- Cuciinic, C., “Cum să învăț?- metode de învățare eficientă”, Editura Aramis, București, 2002
- Dumitrescu, M.; Dumitrescu, S., “Educația pentru sănătate mentală și emoțională”, ghid metodologic pentru pregătirea cadrelor didactice , Editura Arves, Craiova, 2005
- Dumitru, Al. I. “Consilierea psihopedagogică, baze teoretice și sugestii practice”, Editura Polirom , 2008
- Lemeni, G. ; Mihalca, L.; Mih, C. , „Consiliere și orientare –ghid de educație pentru carieră” , activități pentru clasele I – IV, ed . ASCR , Cluj, 2005
- Milcu, M., „Psihologia relațiilor interpersonale”, ed. Polirom, Iași, 2008
- Murphy, T. ; Oberlin Hoff Loriann, „Agresivitatea pasivă. Cum să o recunoști și controlezi la tine și la ceilalți” , Editura Trei, București , 2007
- Roco, M., „Creativitate și inteligență emoțională” , Editura Polirom , Iași , 2004

PLANIFICARE CALENDARISTICĂ

NR. CRT.	UNITATEA DE ÎNVĂȚARE	COMP. SPEC.	CONȚINUTURI	NR. ORE	PER.	OBS.
1	Autocunoaștere și dezvoltare personală CINE SUNT EU?		Autocunoaștere <ul style="list-style-type: none"> • Imaginea de sine • Stima de sine • Aptitudine și abilități personale: caracteristici individuale 	4	S 1-4	
			Schimbare, creștere, dezvoltare <ul style="list-style-type: none"> • Înțelegerea și exprimarea emoțiilor • Emoții și comportamente legate de diferite situații de viață • Spațiul personal, nevoia de intimitate, granițe personale • Pregătirea pentru schimbare și pentru clasa a V-a 	4	S 5-8	
2	Comunicare și abilități sociale		Comunicarea: vorbire, ascultare, comportamente nonverbale <ul style="list-style-type: none"> • Consecințele unei ascultări deficiente 	1	S 9	
			Abilități sociale <ul style="list-style-type: none"> • Roluri în grup 	5	S 10-14	
			Familia <ul style="list-style-type: none"> • Tipuri diferite de familii • Comunicarea în familie • Relațiile dintre membrii familiei. Valorile și practicile transmise de familie – aspectele critice care să fie discutate cu părinții (legate de creștere, relațiile cu colegii și profesorii)	3	S 15-17	
3	Managementul informațiilor și al învățării ȘCOALA ÎN VIAȚA MEA		Managementul informațiilor <ul style="list-style-type: none"> • Factorii motivaționali ai învățării • Criterii de selectare a informației: veridicitatea și autoritatea sursei 	3	S 18-20	
			Învățarea eficientă <ul style="list-style-type: none"> • Învățarea (în sens restrâns) – condițiile optime pentru învățarea eficientă • Deprinderi de studiu eficient: organizarea conținuturilor de învățare, dozarea efortului și a perioadelor de relaxare / odihnă • Disciplina învățării: implicare, perseverență, responsabilitate, asumarea sarcinilor de lucru 	5	S 21-25	

			<ul style="list-style-type: none"> • Condiții interne și externe: mediul de învățare (spațiu, ambient), starea personală de sănătate • Mijloace eficiente de învățare: TIC 			
4	Planificarea carierei SCOPUL MEU		Explorarea priorităților <ul style="list-style-type: none"> • Priorități și obiective privind propria activitate (jurnalul personal, liste de activități zilnice, săptămânale) 	2	S 26-27	
			Explorarea carierei <ul style="list-style-type: none"> • Meserii individuale și de echipă – beneficii și efecte • Termeni specifici unei meserii: denumirea activităților principale, instrumente utilizate • Opțiunea pentru meseria aleasă. Factori care determină alegerea unei meserii 	4	S 28-31	
5	Calitatea stilului de viață CE POT FACE PENTRU A REUȘI?		Calitatea vieții personale <ul style="list-style-type: none"> • Etapele luării unei decizii și consecințele care decurg • Aplicarea luării deciziei în situații relevante pentru copii, în situații de risc sau criză • Rezolvarea de probleme: alternative ale rezolvării de probleme, analiza critică a alternativelor de rezolvare a unei probleme 	3	S 32-34	

ACTIVITĂȚI DE ÎNVĂȚARE SPECIFICE MODULULUI MĂSURĂRI TEHNICE

Prof. Micluța Violeta -Maria, Liceul Tehnologic Ion I. C. Brătianu , Timișoara

Modulul „Măsurări tehnice”, face parte din oferta educațională pentru calificările profesionale din domeniul de pregătire profesională Mecanică, clasa a X a, din cadrul învățământului liceal tehnologic. Acest modul are o structură flexibilă, conținuturile putând fi predate într-o manieră diferențiată, integrată și care să țină cont de particularitățile elevilor și de nivelul lor de pregătire.

O abordare modernă a instruirii centrate pe elev, presupune proiectarea unor activități de învățare variate, prin care să se țină cont de stilurile de învățare ale elevilor, de ritmul de asimilare a cunoștințelor, de aplicarea în practică a noțiunilor teoretice dobândite. Exercițiile practice, fie că se desfășoară în atelierele mecanice de instruire practică, în laboratoarele tehnologice, la agentul economic partener sau chiar în sala de clasă au o mare importanță în dobândirea rezultatelor învățării prevăzute în Standardele de pregătire profesională.

În această lucrare mi-am propus să prezint câteva activități de învățare pentru Măsurarea dimensiunilor liniare cu ajutorul șublerului. Menționez că toate activitățile propuse au la bază colaborarea și lucrul în echipă, această formă de organizare dovedindu-și eficiența în timp.

Activitatea 1

Se formează patru echipe de lucru prin una din metodele: numărare de la 1 la 4, sportul preferat, culoare preferată, etc.

Timp afectat - 10 min

Fiecare echipă primește materialele necesare realizării sarcinii de lucru: șublere de diferite tipuri și precizii

Se precizează clar sarcinile fiecărei echipe de lucru:

ECHIPA 1 - gruparea șublerelor după destinație

ECHIPA 2 - gruparea șublerelor după precizie

ECHIPA 3 - gruparea șublerelor după forma constructivă

ECHIPA 4 - gruparea șublerelor după forma de prezentare a rezultatelor

Cerință: Șublerile sunt identificate de către membrii echipei, se selectează după criteriul enunțat. Un membru al echipei este desemnat de colegi să facă prezentarea în fața întregului grup, să explice modul de selectare a șublerelor și să noteze pe foia de flipchart denumirea mijloacelor respective

Timp afectat – 10 min

Activitatea 2

Diagrama VENN

Echipele rămân aceleași. Primesc alt set de materiale de lucru: două șublere, foaie de flipchart, markere colorate.

Sarcina de lucru : - fiecare echipă primește câte două șublere cu vernier. Se cere identificarea părților componente și întocmirea diagramei VENN pe foaia de flipchart, apoi prezentarea ambelor diagrame întregului grup.

ECHIPA 1 - șubler de exterior și interior cu două ciocuri de măsurare și șubler de exterior, interior și adâncime

ECHIPA 2 - șubler de exterior, interior și adâncime și șubler de trasare

ECHIPA 3 - șubler de interior, exterior și adâncime și șubler pentru roți dințate

ECHIPA 4 - șubler de interior, exterior și adâncime și șubler pentru filete

Timp afectat – 15min

Exemplu diagramă VENN:

**ȘUBLER DE EXTERIOR ȘI INTERIOR
DEOSEBIRI**

**ȘUBLER DE TRASARE
DEOSEBIRI**

**ASEMĂNĂRI
(porțiunea de intersecție)**



Activitatea 3

Măsurarea dimensiunilor liniare cu șublerul

Propun ca activitatea să se desfășoare sub forma unui „**Joc în rețea**”.

- 12 elevi sunt grupați în 3 grupe, fiecare având un nr. de ordine în cadrul grupei: 1, 2, 3 sau 4

- Fiecare primește 3 fluturași de hârtie pe care urmează să înscrie valorile măsurate cu șublerul.

Materiale necesare:

- 12 șublere
- Trei cutii cu câte 4 piese numerotate

Cutia A cu piesele A1, A2, A3, A4

Cutia B cu piesele B1, B2, B3, B4

Cutia C cu piesele C1, C2, C3, C4

Obs. În loc de A,B,C se pot utiliza diferite culori

- 3 x 12 = 36 fluturași de hârtie pe care sunt indicate dimensiunile de măsurat (Tabel 1)
- 12 coli format A4
- lipici

Etapa I – efectuarea măsurătorilor și completarea fluturașilor:

- fiecare grupa de elevi primește prin rotație, fiecare cutie cu piese;

- fiecare cursant măsoară, din fiecare cutie, piesa cu numărul identic cu numărul său de ordine din grupa.

Exemplu: elevul cu numărul 2 din fiecare grupa va măsura piesele A2, B2 și C2;

- fiecare component al grupei completează câte un fluturaș pentru fiecare piesa măsurată, înscriind, de asemenea, pe fluturaș, numele lui și numărul piesei (tabelul 1)

Tabel 1

Numărul piesei	Nume cursant	Diametru exterior	Diametru interior	Lungime piesă	Adâncime alezaj
-------------------	-----------------	----------------------	----------------------	------------------	--------------------

Etapa II – centralizarea rezultatelor:

- când se termină de completat toți fluturașii, fiecare membru centralizează măsurările pentru o singură piesă, și anume, pentru ultima piesă pe care a măsurat-o. Exemplu: elevul care centralizează măsurările pentru piesa B4 va primi doi fluturași, corespunzător măsurărilor efectuate pentru piesa B4 de către omologii lui din celelalte două grupe.
- Fiecare membru va primi de la formator „fluturașul etalon ” pentru piesa pentru care face centralizarea.
- Fiecare membru va lipi pe o coala A4, în partea de sus „fluturașul etalon” și mai jos, cei trei fluturași cu valorile dimensionale măsurate.
- Fiecare membru administrează coala centralizatoare, încercuind cu culoarea albastră valorile corect măsurate și cu culoare roșie pe cele greșite, prin comparare cu „fluturașul etalon”.

Etapa III – analiza rezultatelor și autoevaluarea

- Elevii se regroupează, după numărul de ordine pe care l-au avut în cadrul primei grupe. Exemplu: toți elevii care au avut numărul 1 vor forma o grupă.
- Fiecare grupă are colile centralizatoare corespunzătoare grupei lor.

Exemplu:

grupă 1 are colile centralizatoare pentru piesele A1, B1 și C1

grupă 2 are colile centralizatoare pentru piesele A2, B2 și C2

- În cadrul grupelor se analizează pentru fiecare elev în parte măsurările efectuate.

Etapa IV – evaluarea și autoevaluarea

- Se contabilizează răspunsurile bune și cele greșite și rezultatele se calculează în procente sub îndrumarea profesorului.
- **Se consideră obiectivul „realizat” pentru cel puțin 70% din măsurări corecte.**
- Pentru situațiile cu procentaje necorespunzătoare, respectiv mai puțin 70% măsurări corecte, se exersează măsurări în cadrul grupei, membrii învățând unii de la alții.

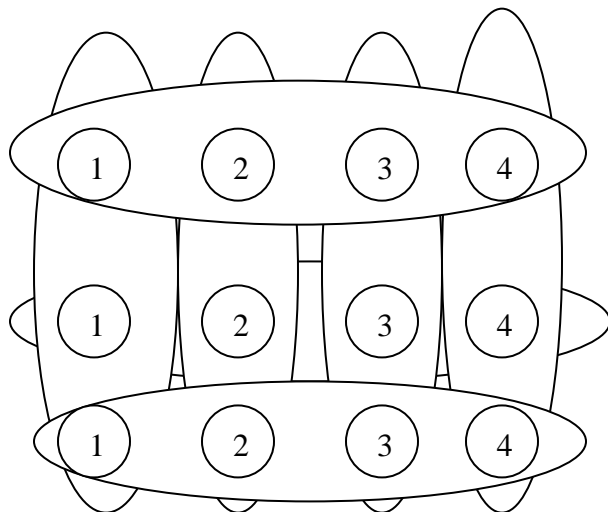

Orizontal – gruparea elevilor pentru etapa I și I
etapa II

Vertical – gruparea elevilor pentru etapa III

PROIECT DE PARTENERIAT EDUCAȚIONAL GRĂDINIȚĂ – FAMILIE „ÎMPREUNĂ PENTRU VIITORUL COPIILOR NOȘTRI!”

**Prof .pt.înv.preșcolar: Mif Delia Emilia
Grădinița cu P.P. Nr.2-Aiud, jud.Alba**

ARGUMENT

Grădinița și familia, sunt doi factori primordiali în educația copiilor. În grădiniță se pun bazele unei personalități, care mai târziu va fi parte integrantă a unei societăți a cărei cerințe se diversifică în permanență. Grădinița trebuie să găsească o punte de legătură cu familia, prezentând părinți noi căi spre educație în beneficiul copiilor.

Cadrele didactice, sunt de multe ori asaltate cu întrebări și cereri ale familiei care exprimă dorința de a deține în continuare controlul situației, fi ocrotitori, grijulii, uneori marcându-se prin impulsul de a verifica toți factorii care acționează asupra copiilor lor: de la condițiile materiale, la modul care personalul relaționează cu cei mici. Orice modificări în comportamentul copiilor, cu excepția celor absolut pozitive, devin pentru unii părinți mot de îngrijorare, de suspiciune și ridică semne de întrebare referitoare la influențele din grădiniță. Pe de altă parte, cadrele didactice au nevoie, oricum, sprijinul familiei copiilor, atât pentru a prelua și dezvolta direcțiile de acțiune formativ-educative pe care le antrenează instituțional, cât și de a găsi soluții concrete la necesități de diverse categorii: financiare, practic-aplicative, organizaționale sau logistice.

Toate aceste motivații conduc către necesitatea unui parteneriat real, activ, cu implicare susținută a familiei, iar programul educativ să fie cunoscut și înțeles de către părinți și realizat printr-o colaborare strânsă între instituția familială și cea preșcolară.

OBIECTIV GENERAL:

Asigurarea unei colaborări permanente, cât mai eficiente, între școală și familiile copiilor, urmărind progresul, social, cognitiv al copiilor, informarea părinților privind activitățile desfășurate în școală, a rolului acestora în dezvoltarea personalității copiilor cât și a rolului ce îi revine familiei.

OBIECTIVE SPECIFICE:

Privind cadrele didactice:

- să informeze părinții, privitor la standardele de creștere și dezvoltare ale copiilor în funcție de particularitățile de vârstă și individuale;
- să expună părinților scopul și conținutul programului desfășurat în școală;
- să acorde consiliere individuală și în grup pe teme de educație în familie și în grădiniță;
- să ofere cât mai multe ocazii părinților de a lua parte la activitățile/acțiunile copiilor.

-

Privind părinții:

- să participe activ în cadrul parteneriatului familie-grădiniță, cât și la alte activități organizate în instituția noastră;
- să informeze cadrele didactice privind comportamentul copiilor în familie și societate;
- să continue în familie, programul educațional propus de instituția noastră preșcolară, îmbinând armonios atitudinea permisivă, cu exigență.

GRUPUL ȚINTĂ: preșcolarii grupei mici;

PARTENERI: Grădinița cu P.P. Nr.2, Aiud-P.N.

- părinții copiilor
- cadrul didactic;
- logoped;
- consilier școlar.

METODE/TEHNICI DE LUCRU: ședințe cu părinții, mese rotunde, lectorate, vizionare de materiale educative, vizite, activități demonstrative, programe artistice cu diferite ocazii, etc.

DURATA: 1 an școlar

RESURSE UMANE:

- preșcolarii grupei mari – P.N.
- familiile preșcolarelor
- alte persoane cu care copiii intră în contact (personalul auxiliar al grădiniței), cadrele medicale (doctorul, asistenta)

RESURSE MATERIALE: consumabile, calculator, DVD-player, aparat foto, albume de fotografii, prezentări Power Point cu diferite teme, materii audio-video

LOCAȚIA: grădinița și alte spații impuse de calendarul acțiunilor

MONITORIZARE/EVALUARE:

- chestionare, expoziții, albume foto

IMPACTUL ESTIMAT AL IMPLEMENTĂRII PROIECTULUI ASUPRA GRUPULUI ȚINTĂ ȘI AL BENEFICIARILOR

Prin acțiunile propuse în cadrul proiectului de parteneriat, părinții vor fi captați să participe ca parteneri în procesul educativ, având acces astfel la informații despre valorile promovate în instituțiile specializate în educația celor mici, formându-i ca beneficiari direcți ai achizițiilor de ordin educațional propriilor copii.

Participarea activă la actul învățării va duce la creșterea gradului de implicare și responsabilitate din partea părinților în adoptarea deciziilor, recunoașterea și valorificarea informațiilor despre copii. Prin acțiuni practice concrete părinții vor înțelege importanța colaborării cu grădinița, educatoarele, formându-și astfel deprinderea de a se interesa și a sprijini activitățile pe care copilul le desfășoară în grădiniță, se vor implica mai activ în derularea lor, îmbunătățindu-și astfel relația copil – părinte – grădiniță.

Familia și grădinița vor fi mai deschise practicării atitudinilor și comportamentelor democratice și vor colabora în scopul dezvoltării armonioase a copiilor de azi, adulții de mâine.

Pe viitor părinții vor veni chiar ei cu propuneri pentru derularea altor proiecte, acțiuni și activități în grădiniță cu sprijinul și participarea lor directă. Fiecare zi a copilului la grădiniță va fi deosebită și interesantă pentru părinte, contribuind astfel la formarea încrederii în sine a copilului dar și în familie și grădiniță.

Cadrele didactice de la grupă vor avea o mai bună colaborare și înțelegere din partea părinților dar și copiilor, cunoscându-i mai bine atât pe copii cât și pe părinți. Se vor lega relații de prietenie între copii, părinți, familie și educatoare, care vor facilita și favoriza tot procesul instructiv educativ în grădiniță, dar și din mediul familial.

CALENDARUL DE ACTIVITĂȚI

Nr. Crt.	DATA	DENUMIREA ACTIVITĂȚII	OBIECTIVE URMĂRITE	MIJLOACE DE REALIZARE	RESURSE UMANE/ LOCUL DE DESFĂȘURARE
1.	OCTOMBRIE	<i>„Grădinița ... casa noastră?”</i>	- expunerea regulilor și obligațiilor fiecărui membru/părinte în parte; - stabilirea activităților opționale; - stabilirea comitetului de părinți.	- întâlnire cu părinții - expuneri	- sala de grupă; -cadru didactic, - părinți, - d-na director
2.	NOIEMBRIE	<i>„Dăruind, vei dobândi!”</i>	- realizarea unor acțiuni de voluntariat, prin donație de produse (fructe, legume, alimente), pentru familiile nevoiașe.	- activități de voluntariat	- incinta grădiniței; -cadre didactice, - părinți, -d-na director, -familii nevoiașe
3.	DECEMBRIE	<i>„Magia Crăciunului!”</i>	- să participe cu interes la realizarea diferitelor felicitări de Crăciun, alături de copii/program de colinde, poezii de Crăciun.	- ateliere de creație: activități practice, -interpretarea unor colinde, poezii de Crăciun	- sala de grupă; - copii, părinți, cadru didactic
4.	IANUARIE	<i>„Cum te simți în familie?”</i>	- prezentarea unui pachet de activități pentru dezvoltarea emoțională a preșcolarilor	- chestionare -întâlnire cu consilierul educational	-sala de grupă; - cadru didactic; - consilier educațional;
5.	FEBRUARIE	<i>„Copilul meu, e o minune!”</i>	- realizarea unei scurte caracterizări a preșcolarilor; - lecturarea unui referat	- lectorat - masă rotundă	- sala de grupă; - cadru didactic
6.	MARTIE	<i>„Cu tine începe Primăvara, dragă mamă!”</i>	- să-și exteriorizeze interesul și emoțiile, cu privire la programul prezentat, etc	- program artistic	- sala de grupă; -copii, cadru didactic; -mame, bunici
7.	APRILIE	<i>„Atelierul de Paște”</i>	- observarea comportamentului copiilor în mediul religios; - să încondeieze ouă;	- vizită la biserică, - activitate gospodărească.	-biserica ortodoxă; -copii din toată unitatea; -cadre didactice, părinți
8.	MAI	<i>„La mulți ani, grădinița mea!”</i>	-prezentarea unui dans tematic, într-o locație diferită	- activitate culturală	-părinți, preșcolari, - cadru didactic;
9.	IUNIE	<i>„Joc și joacă”</i>	- desfășurarea unor jocuri și drumeții în aer liber, pt a observa relația părinte-copil, modul lor de	- jocuri distractive -drumeție	- camping Dani-; -părinți, copii, cadre didactice

Poze din cadrul activităților desfășurate:



Strategii matematice de câștig în jocuri pentru a-ți impresiona prietenii

Mihai Cornel, profesor de matematică, Școala Gimnazială „Ștefan cel Mare” Alexandria

O alternativă inteligentă la tehnologia de azi și numeroasele ei device-uri, fără a avea însă urmările sale neplăcute, atât din punctul de vedere al sănătății fizice, dar mai ales a celei mentale, jocurile reprezintă o alegere care fac din timpul liber o modalitate eficientă de stimulare a inteligenței, a spiritului de atenție, a gândirii laterale și a celei critice. Desigur că propunătorul jocurilor trebuie să fie el însuși un pasionat de provocări matematice, și nu numai. Participanții pot să își dezvolte rapiditatea gândirii, imaginația creatoare, dobândind niște abilități prețioase în rezolvarea de probleme...prin joc.

Nu de puține ori, în pauzele elevilor le propun jocuri de șah sau jocuri sub formă de întrecere cu soluții câștigătoare, asemenea celor care vor fi prezentate mai jos. Bucuria elevilor care acceptă provocările este reală și molipsitoare, deseori aceștia având susținători tot dintre colegi. Astfel, dorința de a „vedea dincolo” de ceea ce pare improbabil aduce plus valoare în dezvoltarea cognitivă a copiilor și adolescenților.

Vă prezint câteva din provocările adresate adolescenților cu care lucrez, sperând că ele vor fi poate o sursă de inspirație pentru dumneavoastră, fie ca parte a unor activități didactice, fie ca modalitate de desfășurare a unor activități din perioadele de educație alternativă sau cu orice prilej doriți să aduceți în clasă emoție, competiție și bucurie.

Începem cu un joc simplu de înțeles și de jucat, și încercăm să găsim o strategie de câștig pentru unul dintre jucători.

1. Avem o urnă cu 40 de bile. Doi jucători joacă următorul joc. Fiecare extrage pe rând un număr de bile între 1 și 5. Cel care scoate din urnă ultima bilă, câștigă jocul. Găsiți strategia câștigătoare pentru primul jucător, indiferent cum ar juca al doilea.

Rezolvare:

$$40=6x6+4$$

Primul jucător va începe prin a extrage 4 bile, lăsând în urnă un număr divizibil cu 6 de bile, mai exact $36=6 \times 6$. După fiecare mutare a jucătorului 2, jucătorul 1 extrage diferența până la 6 a numărului de bile extrase de cel de al doilea jucător. Astfel, la fiecare mutare 2-1, se extrag din urnă câte 6 bile. După 6 astfel de runde, în urnă vor rămâne 0 bile, jucătorul 1 fiind cel care extrage ultimele bile.

Astfel, jucătorul 2 va pierde, indiferent de cum va muta.

Generalizare:

Găsiți strategia de câștig pentru „n” bile în urnă, iar jucătorii pot alege între 1 și max. bile. Primul jucător extrage la început restul împărțirii lui „n” la $1+max$, apoi extrage diferența până la $1+max$ a bilelor extrase de jucătorul al doilea .

De notat că strategia primului jucător funcționează doar dacă numărul de bile inițial nu este divizibil cu 6, pe caz general, când nu este divizibil cu $1+\max$. Altfel, dacă jucătorul 2 știe strategia, poate aplica aceeași strategie după prima mutare a jucătorului 1, care va lăsa numărul de bile nedivizibil cu $1+\max$.

Continuăm cu un joc care se poate juca pe o tablă de șah.

Notă: Vom nota cu pătratul (x,y) pătratul de pe linia x , coloana y , unde $x,y=1,8$

2. Avem o tablă de șah 8×8 și o piesă în stânga jos (pătratul $(8,1)$). Doi jucători joacă următorul joc: pe rând, deplasează piesa la dreapta sau în sus un număr de pătrate cel puțin egal cu 1. Cel care ajunge în pătratul din dreapta sus câștigă. Găsiți o strategie pentru al doilea jucător.

Rezolvare:

Jucătorul 2 va menține piesa pe diagonala secundară a pătratului, în timp ce jucătorul 1 va muta mereu piesa de pe diagonă.

Exemplu: dacă jucătorul 1 mută la dreapta cu 2 pătrate, jucătorul 2 mută în sus cu 2 pătrate.

În continuare vom discuta o varianta extinsă a problemei:

3. Avem o tablă de șah 8×10 și o piesă în stânga jos (pătratul $(10,1)$). Doi jucători joacă următorul joc: pe rând, deplasează piesa la dreapta sau în sus un număr de pătrate cel puțin egal cu 1. Cel care ajunge în pătratul din dreapta sus, câștigă. Găsiți o strategie pentru primul jucător.

Rezolvare:

Intuiție: de la problema precedentă, încercăm să găsim un pătrat pe a cărui diagonală să menținem piesa.

Jucătorul 1 va muta în dreapta 2 pătrate, transformând astfel tabla de joc rămasă într-un pătrat 8×8 , în care el va fi jucătorul cu numărul 2. Va aplica apoi strategia de joc de la problema 2.

4. Avem un șir cu „ n ” numere naturale pe o tablă, „ n ” fiind un număr par. Doi copii joacă un joc, fiecare șterge pe rând câte un număr de pe tablă de la început sau de la capătul șirului. La sfârșit câștigă cel cu cea mai mare sumă a numerelor șterse de el. Găsiți strategia de câștig a primului jucător.

Rezolvare:

Jucătorul 1 trebuie să calculeze suma numerelor de pe poziții pare și suma numerelor de pe poziții impare. O va alege pe cea mai mare și va șterge numai numerele de pe pozițiile pare sau impare din șirul inițial.

Exemplu:

Avem șirul: 1 2 3 4 5 6 7 8 9 10

pe poziții pare: $2+4+6+8+10=30$

pe poziții impare: $1+3+5+7+9=25$

Inițial, 1 va șterge numărul 10, lăsându-i lui 2 doar numere de pe poziții impare. După fiecare ștergere a lui 2 care va avea mereu de ales între 2 numere de pe poziții impare, 1 va șterge numărul de pe poziția pară care a devenit disponibilă după ștergerea lui 2.

THE SOLAR SYSTEM

I. Read the text:

The Solar System represents the Sun and the celestial bodies orbiting the Sun, including the nine planets and their satellites; the asteroids and comets; and interplanetary dust and gas.

A planet is that celestial body that goes around the sun. A satellite is the body that goes around a planet. There are nine planets in the Solar system and about 94 satellites. Our planet has only one satellite, the Moon.

The first planet next to the Sun is Mercury. It is 58 million kilometres from the Sun. Being so close, it is very hot and dry. Venus is the second planet from the Sun. It is the brightest object in the sky after the Sun and Moon and it is the hottest planet, with a temperature of 460 degrees Celsius. Our planet, the Earth, is the third. It is 150 million kilometres from the Sun and it is the only planet with living things, because on Earth we have air and water.

The next planet from the Earth is Mars, also called the Red Planet. It looks like a huge desert. It has volcanoes, winds and clouds. Once, it had water, but now all the water is frozen.

Jupiter, Saturn, Neptune and Uranus are all bigger than the Earth. Jupiter is the biggest planet in the Solar System. It is 1400 times bigger than the Earth. It has 16 satellites, including Europa, Io, Callisto, and Ganymede.

Saturn is the second largest planet, being famous for its rings. Uranus and Neptune are both blue planets, but not because of the water. There is a lot of methane gas on them.

Pluto is no longer considered a planet. Eris is a minor planet, bigger than Pluto. They are both situated inside the Kuiper belt, which lies from Neptune until further from our Solar System. Other minor or “dwarf” planets in our Solar System are Haumea and Makemake.

We now know that the conditions on the other planets are not suitable for life. But out in space there are other Solar Systems and perhaps there are other planets with air and water.



II. Answer the questions:

1. What is the Solar System?
2. What is the difference between a planet and a satellite?
3. How many planets are there in our Solar System?
4. What is Mercury like?
5. What planet is called the Red Planet?

6. What are the biggest satellites of Jupiter?
7. Why isn't there life on the other planets?

III. Fill in the blanks with words from the text:

1. All the planets in the Solar System go around the
2. The Moon is the of the Earth.
3. Mercury is the planet next to the Sun.
4. The second planet from the Sun is
5. Our planet is the planet from the Sun.
6. The biggest planet in the Solar System is
7. The second planet is Saturn.
8. Neptune is the planet and the from the Sun.

IV. Do the puzzle. There are six names of planets in this word box. Find them. The words go down and across.

G	H	K	O	F	W	A	U	B
D	P	L	U	T	O	M	R	B
S	E	U	I	F	M	E	H	G
S	T	H	E	E	A	R	T	H
E	W	V	S	L	R	C	K	A
M	V	E	N	U	S	U	T	X
J	U	P	I	T	E	R	O	Y
V	K	E	S	Q	I	Y	P	L

V. Unscramble the letters and you will find out the names of the other three planets:

SAURNU
 ATUSNR
 ETUPNEN



VI. Do the quiz:

1. What do you call the people who travel in the outer space?
2. What do they travel by?
3. What do the astronauts eat in a space shuttle journey?
4. Why do they float inside a space shuttle?
5. What do the astronauts wear when they go out of the space shuttle to explore the universe? Why?
6. Who is the first man who set foot on the moon?
7. Who is the first man who travelled in the outer space?
8. Which was the first animal to travel in the outer space?
9. What is the name of our galaxy?

(Answers: 1. Astronauts; 2. Space shuttle; 3. Food made of powder; 4. Because there is no gravity; 5. Space costumes; 6. Neil Armstrong; 7. Yuri Gagarin. 8. Laika, the dog; Milky Way).

VII. Another quiz:

1. Which chocolate bar is named after a planet? _____
2. Which planet is a Walt Disney cartoon character? _____
3. What is the woman's name in Botticelli's famous painting? _____
4. Which planet is a famous rock star's surname? / He was the singer of the rock group Queen / _____
5. Which planet is a brand of automobiles? _____

Answers: 1: Mars;



2: Pluto;



3 Venus;



4: Freddie Mercury;



5. Saturn Aura



Abordarea interdisciplinară și gândirea critică

Profesor Mihai Mariana

Școala Gimnazială Nr. 28, Galați

Omul viitorului este un om creativ, care explorează, deduce, construiește probleme, fiind înzestrat cu spirit investigativ și inventiv. În dezvoltarea acestor calități un rol important îl capătă procesul instructiv educativ, care face apel la un demers metodologic complex în vederea formării unor competențe menite să conducă la conturarea unor educabili apti să se descurce în lumea modernă.

De aceea, școala trebuie să le ofere copiilor experiențe de învățare creative care să conducă la formarea competenței de învățare pe tot parcursul vieții. Pentru a obține performanțe satisfăcătoare în context european, activitatea didactică trebuie să creeze premisele continuării educației formale prin implicarea elevilor în activități de tip nonformal sau prin valorificarea experiențelor de învățare nonformală ale elevilor. Valențele pozitive ale abordării într-o manieră integrată a acestor trei tipuri de educație se reflectă în formarea la elevi a competenței de comunicare, în stimularea încrederii în forțele proprii, profesorul devenind un mediator între latura formală și cea nonformală. Din acest punct de vedere, ca profesor de limba și literatura română, consider că trebuie să avem ca punct de plecare în proiectarea unui demers didactic creativ diagnoza educabililor. Cunoașterea elevilor, a stilului de învățare, a inteligenței dominante constituie puncte de sprijin în proiectarea unor experiențe de învățare cu adevărat valoroase în care elevul să fie actantul principal. Predarea activ-creativă reprezintă o prioritate a educației moderne menită să faciliteze crearea unui demers didactic valoros- premisă pentru un învățământ european. De exemplu, la clasa a V-a se pot promova activități interdisciplinare prin care elevii fac legături între fenomene, fiind stimulați să își dezvolte gândirea critică. Alături de profesorul de geografie, am proiectat o activitate numită „Apolodor și proiecțiile cartografice” prin care am urmărit dezvoltarea capacității de receptare a textului literar, exersarea creativității, realizarea unor conexiuni între noțiunile de literatură și cele de geografie, provocând astfel elevul să utilizeze informații din diverse domenii. Activitatea a vizat evidențierea modalităților diverse de receptare a unui text literar și interdependența între spațiul geografic și Aventura pinguinului

dornic să ajungă în Labrador. Am inițiat o dezbatere pe tema lecturii, pornind de la următorul citat din Mircea Cărtărescu:”Când deschizi o cartea, ea zboară. Și tu odată cu ea, ca și când ai călători pe gâtul cu pene fine al unui fluture uriaș. Citind și zburând (...), nu faci decât să desenezi harta magică a propriului tău suflet”. S-a propus elevilor un filmuleț sugestiv pentru viața pinguinilor. Apoi, fiecare elev a recitat o secvență din „Cartea cu Apolodor”, după care au identificat pe hartă zona geografică străbătută de pinguin, refăcând pas cu pas labirintul acestuia în căutarea familiei. Prin metoda exploziei stelare au fost stabilite coordonatele călătoriei lui Apolodor. Apoi, copiii au realizat un cvintet despre Apolodor și au completat un blazon cu informațiile despre viața pinguinilor desprinse din filmulețul urmărit, precum și o floare de idei în care au consemnat diferențele între textul literar și cel nonliterar. Pentru a stimula fiecare tip de inteligență, am propus elevilor organizați pe grupe, în funcție de inteligența dominată, realizarea unor sarcini distincte:desene sugestive pentru drumul lui Apolodor, crearea unei hărți care să evidențieze principalele coordonate ale labirintului pinguinului, dramatizarea unor scurte secvențe, completarea unui schelet de recenzie, propunerea unei linii melodice sugestive pentru finalul aventurii pinguinului, redactarea unor compuneri imaginative cu tema: “Ce descoperă Apolodor la finalul călătoriei sale?” La final, toți elevii au primit diplome. De ce am considerat valoroasă această activitate? Răspunsurile pot fi multiple: pentru că a fost o oră altfel cu două cadre didactice, cu noțiuni din diverse domenii aparent fără niciun punct de legătură, pentru că s-a încercat valorificarea potențialului fiecărui elev, pornind de la premisa că fiecare copil este unic și ne poate oferi posibilitatea creionării unor sarcini diverse. Mai mult, această activitate a favorizat sesibilizarea culturală a elevilor, deoarece la final, copiii au concluzionat că valorile pe care le descoperă pinguinul sunt dragostea față de familie și de prieteni, valori care le ghidează și lor drumul. Activitatea nu a avut și minusuri? Bineînțeles că orice act didactic este perfectibil, de aceea având ca punct de plecare răspunsurile elevilor din chestionarul de evaluare aplicat la final, am analizat opiniile lor pe care le-am utilizat ca puncte de sprijin în conturarea altor activități.

E adevărat că planificarea unor secvențe de lecție sau a unor lecții interdisciplinare presupune un efort suplimentar din partea cadrului didactic, dar beneficiile sunt multiple: elevii sunt mult mai implicați, devin spontani, se simt valorificați, pun întrebări, stabilesc conexiuni între răspunsuri, combat cu argumente opiniile colegilor, cu alte cuvinte se implică în propria formare. Astfel, elevul învață să învețe, nu mai așteaptă ca informația să fie unidirecțională, ci își

asumă implicarea în rezolvarea sarcinilor de lucru trasate. Sunt valorificate prin asemenea activități particularitățile individuale ale elevilor, care se simt astfel valorizați. Consider că prin proiectarea unor astfel de activități, contribuim la dezvoltarea competențelor cheie, ajutându-l pe elev să își formeze o imagine unitară asupra realității și să își creeze premise dezvoltării gândirii integratoare. În definitiv, depinde de noi să transformăm elevul într-un partener implicat activ în procesul cunoașterii, care să fie provocat să observe, să analizeze, să își exprime opinia, să caute soluții, învățarea căpătând astfel context și substanță.

Bibliografie:

1. Cucos, Constantin – “Pedagogie”, Editura Polirom, Iași, 1998
2. Ciolan, Lucian – “Dincolo de discipline”- ghid pentru învățarea integrată/ cross-curriculară
3. Văideanu, George – “Educația la frontiera dintre milenii”, Editura Didactică și Pedagogică, București, 1988

Exemple de bune practici care îmbunătățesc activitatea în sistemul educațional

MIHAI SIMONA MARIA

Caracteristicile unui mediu de învățare stimulat și pozitiv

Mediul educațional școlar poate potența bunăstarea socială, emoțională și capacitatea de învățare când:

- este cald, prietenos și recompensează învățarea;
- promovează în special cooperarea și mai puțin competiția;
- oferă susținere și facilitează comunicarea deschisă;
- încurajează activitățile creative;
- promovează interacțiunea non-violentă în clasă și între personalul școlii și elevi prevenind în felul acesta pedeapsa fizică, agresivitatea, hărțuirea și violența.

Din perspectiva mediului de învățare climatul relațional poate fi abordat din următoarele perspective:

- Tipurile de climat: democratic participativ, autocratic binevoitor, democratic constructiv, democratic participativ, deschis, închis.
- Formele de relații: colegialitatea, familiaritatea, neangajarea, susținerea, autoritatea, restrictivitatea.
- Tipuri de relații: competiția și cooperarea.

Spațiul fizic de învățare prevede două componente majore cu roluri și caracteristici diferite:

1. Arhitectura construcției care stabilește calitățile de bază ale clădirii și accesul la spațiile interne și externe;
2. Ambianța aranjată care construiește esențialul mediului de învățare, aranjamentul realizat de către profesori în interiorul spațiilor oferite de arhitectură.

Potrivit cercetătoarei Magdalena Dumitrana, direcțiile principale de dezvoltare a mediului educațional școlar includ:

- ✓ Modelarea mediului educațional școlar ca o consecință a unor teorii educaționale particulare de dezvoltare a personalității, care prevede:
 - sala de curs - cameră plăcută din care este alungat tot ce amintește de școala tradițională;
 - acustică bună, ambianță largă, liberă, cu minimum de obstacole reprezentate de mobilier, acesta fiind ușor de deplasat, atunci când este nevoie.
- ✓ Modelarea mediului educațional școlar în funcție de principiul terapeutic-preventiv sau curativ (înfățișarea și organizarea clădirilor - factor important în depășirea traumelor copiilor), care include:
 - factori educaționali terapeutici: forme plăcute ochiului și atmosferă luminoasă;
 - influențe care sprijină terapia copiilor cu puternice tulburări emoționale (scările, succesiunea sălilor, picturile, mobilierul), proiectate astfel, încât să vibreze subconștientul și inconștientul acestora.

- ✓ Modelarea unui mediu educațional școlar văzut ca parte componentă a procesului de învățământ:
- distincția dintre mediul adultului și mediul copilului (deosebiri de înălțime, posibilitatea de mișcare, rol și evenimente traite) .

Modalități concrete prin care se stimulează învățarea și motivația pentru învățarea la elevii din ciclul primar

1. Implicarea activă a elevilor în activitățile instructiv-educative. Putem atrage atenția elevilor și prin controlul vocii, contactul vizual, organizarea sarcinilor de lucru într-un mod productiv. Profesorul ar trebui să gândească un proces instructiv – educativ viu care să potențeze această disponibilitate naturală a elevilor.
2. Recompensarea și întăririle pozitive față de oricare comportament sau activitate demnă de luat în calcul a elevului, mărește stima de sine a acestuia și îl motivează să acționeze la fel și pe viitor. Nu de puține ori, comportamentul dezirabil este „uitat”, pentru a acorda o atenție sporită elevilor care creează probleme. Dar a beneficia de atenția profesorilor este o întărire pozitivă cu valențe educative semnificative, de care nu întotdeauna profesorul face uz. Cea mai eficientă metodă de a recompensa elevii este lauda. Totodată aceasta este și cea mai la îndemână.
3. Așteptările profesorului devin un factor de motivație. Dacă se așteaptă și se solicită cât mai mult de la elevi adesea se va și obține acest lucru.

Bibliografie

1. Constantin C.- Pedagogie, Ediția a III-a revăzută și adăugită, Editura Polirom, Iași, 2014
2. Neacșu I. – Metode și tehnici de învățare eficientă, editura POLIROM, Iași, 2015
3. Mușata B. – Instruirea interactivă, Editura POLIROM, Iași, 2013

Exemplu de bune practice: "Proiectul ERASMUS+ STREAM this TEAM"

Prof. consilier Mihăilă Ana-Maria

C.J.R.A.E.- Liceul teoretic Grigore Moisil, Timișoara

De obicei, cadrele didactice sunt calificate să predea doar o singură disciplină, așa încât implicarea unei abordări integrate, transdisciplinare sau interdisciplinare în educația STEAM este de mare importanță.

STEAM este o abordare de predare și învățare care integrează disciplinele STEM cu arta și poate îmbunătăți abilitățile de investigare ale elevilor, abilitățile de rezolvare a problemelor și gândirea creativă. Trecerea de la mișcarea STEM la mișcarea STEAM poate oferi noi perspective și un nou vocabular în gândirea transdisciplinară.

Proiectul ERASMUS+ STREAM this TEAM fost creat pentru a contribui la dezvoltarea unor competențe specifice secolului XXI, în lumina scăderii studiului științelor exacte în rândul elevilor la nivel internațional. Scopul acestui proiect este învățarea bazată pe proiecte, care pornește de la domeniile STEAM, lucrând pe acestea, pentru a dezvolta cititul și scrisul, mai ales în situațiile când este vorba de elevi cu dificultăți de învățare. Partenerii proiectului sunt AGRUPAMENTO DE ESCOLAS DE NELAS și EDUFOR TRAINING CENTER (Portugalia) – coordonatori, Liceul Teoretic "Grigore Moisil", Timișoara-România, Universitatea Tehnica Rezekne, Letonia, Asociația Dyslexia, Ruse, Bulgaria, și Inspectoratul Școlar Teritorial, Kocaeli, Turcia.

Educația ST[R]EAM poate contribui la abordarea provocărilor contemporane, ajutând la gândirea unei educații care, fără a renunța la excelența academică, dezvoltă, de asemenea, competențe importante, cum ar fi creativitatea, gândirea critică, comunicarea și colaborarea.

Acronimul STREAM poate fi utilizat în clasă în mai multe moduri, unul dintre acestea fiind acela de a utiliza conținuturi din domeniile STEAM - Știință, Tehnologie, Inginerie, Arte, Matematică - pentru a lucra asupra competențelor din domeniile R - Citire și Scriere. Putem lucra la înțelegerea lecturii, dezvoltând strategii de înțelegere a mesajului citit (cum ar fi întrebările) cu un text despre rândunici sau un text din domeniul Științelor naturii. Putem lucra la segmentarea fonemică propunând cuvinte din Biologie (multe cuvinte din Biologie funcționează ca și cum ar fi pseudocuvinte). Putem lucra asupra oralității cerând elevilor să dezbată resurse tehnologice. Putem antrena redactarea unor rapoarte privind rezultatele unei evaluări statistice (matematică).

În cadrul proiectului accentual este pus pe elevi, aceștia pot selecta un subiect din cadrul STEAM pentru a deveni experți în domeniu, trasând obiectivele de învățare, etapele și definind rolurile și produsele finale. Apoi, împreună cu elevii care au ca domenii forte cititul și scrisul și cu personalul SEN, ei pot concepe planuri de lecții multidisciplinare care, în același timp permit predarea și învățarea domeniului (domeniilor) STEAM selectat(e), îmbunătățesc dezvoltarea abilităților de citire și scriere. În acest caz, învățarea bazată pe proiecte începe în partea de cercetare a elevilor și ajunge în clasa pe care acești elevi o promovează cu colegii mai mici sau chiar în cluburi de lectură care lucrează pe aceste competențe, folosind materiale STEAM construite din produsele finale ale cercetărilor elevilor.

Un proiect care are ca una dintre misiunile sale dezvoltarea cititului și a scrisului poate fi construit în diferite moduri. Proiectul STREAM thiS TEAM a fost conceput în așa fel încât STEAM să poată fi în slujba R fără a se anula, adică fără a pune în pericol învățarea conținuturilor STEAM. Prin urmare, în acest proiect, STEAM nu este doar un mijloc, ci și un scop în sine.

Proiectul Erasmus+ STREAM thiS TEAM prevede constituirea a două echipe: STEAM și R, ambele incluzând elevi cu abilități înalte în domeniile respective și profesori, personal SEN în calitate de consilieri; elevii din fiecare echipă pot fi, de asemenea, îndrumați de elevii mai mari, care sunt foarte competenți în domeniile lor respective.

Elevii din echipa STEAM propun un proiect într-unul sau mai multe domenii STEAM; sunt selectați apoi profesori îndrumători și, în cele din urmă, elevii mai mari care îndrumă întregul proces și care sunt foarte aproape de elevi atât în faza de investigare, cât și în faza de a duce produsul final pe teren. Pe parcursul unui an școlar, elevii investighează tema propusă, completând, ca punct de plecare, un document care integrează obiectivele, etapele, rolurile fiecărui participant, partenerii implicați (experții implicați), activitățile (vizite de studiu, ateliere de lucru oferite și primite pe parcursul procesului de investigare), materialele necesare, produsul final și ce se va face, în faza a doua, cu acest produs final. Aceasta este prima fază a acestei metodologii pe care o putem numi "învățare bazată pe proiect" .

Când faza de cercetare se încheie și elevii finalizează produsul final, echipa STEAM, împreună cu echipa R, planifică activități (pe baza unor planuri de lecție) care vor fi dezvoltate cu elevii mai tineri, iar elevii cercetători vor fi profesorii acestor elevi mai tineri - în clasă, folosind UDL (Universal Design for Learning), PD (diferențiere pedagogică) și metodologii active de învățare - și în cluburi și alte activități extra-clasă, cu scopul, pe de o parte, de a duce conținutul STEM lucrat în cercetare la elevii mai mici, în completarea învățării curriculare, și de a realiza învățarea acestora, iar pe de altă parte, de a dezvolta cititul și scrisul. Faza de a duce în teren produsul final al cercetării are loc în anul școlar următor.

Primul produs intelectual al proiectului este un ghid care să ajute profesorii și persoanele interesate să afle mai multe lucruri despre STREAM, despre metodologii active de învățare, despre diferențierea pedagogică și despre Universal Design for Learning. Ghidul este pus gratuit la dispoziția celor interesați, la următorul link : https://issuu.com/nechitescu_ecaterina/docs/romanian_guide

Al doilea produs intelectual al proiectului este de asemenea gata și constă într-un set de fișe pe care le pot folosi elevii în cluburile de lectură, fișe disponibile și în engleză, deci putând fi folosite ca material auxiliar și în cadrul orelor de limba engleză. Fișele evaluează cinci competențe esențiale în dezvoltarea academică a elevilor, și anume: exprimarea orală, exprimarea în scris, fluența în citire, înțelegerea unui text citit, înțelegerea unui test audiat. De asemenea acest produs poate fi găsit la următorul link: <https://sites.google.com/moisilm.ro/webquest?pli=1>

Surse :

https://issuu.com/nechitescu_ecaterina/docs/romanian_guide

<https://sites.google.com/moisilm.ro/webquest?pli=1>



**PROIECT EDUCAȚIONAL INTERJUDEȚEAN
”CU MIC CU MARE, FACEM MIȘCARE!”**



EDIȚIA a II-a

București 2024

PERIOADA DE DESFĂȘURARE: decembrie 2023 – iunie 2024



PROIECT EDUCATIONAL INTERJUDEȚEAN
"CU MIC CU MARE, FACEM MIȘCARE"

Proiectul este cu participare: directă și indirectă.

Descrierea activității principale: Concurs sportiv cu tema "Cu mic cu mare, facem mișcare";

PREZENTAREA PROIECTULUI

Argument justificare, context (analiză de nevoi):

Educația fizică și sportul sunt subiecte foarte importante, ele se regăsesc recent în topul știrilor, sunt pe agenda de lucru a guvernelor, a autorităților locale, a agențiilor educaționale etc.

Mai mult decât atât, un mod de trai ce presupune efort fizic îmbunătățește calitatea vieții și îi crește durata. Făcând mișcare, te vei simți și vei atrăta mai bine o perioadă îndelungată. Mișcarea înseamnă menținerea unei stări de bine din punct de vedere fizic, mental și social.

Educația fizică și sportul trebuie să înceapă încă de la cea mai fragedă vârstă, dacă vrem să avem niște adulți sănătoși. Ocupă un loc important în cadrul procesului de instruire și educare a preșcolarilor, contribuie la formarea și educarea multilaterală a copiilor. Unul dintre scopurile în sine ale acestei activități didactice este informarea autorizată a copiilor privind diferite domenii ale sportului și științei, în paralel cu dezvoltarea de activități fizice.

Acest proiect vizează nu numai transmiterea unui bagaj informativ corect din punct de vedere științific către copii, cât mai ales formarea unor comportamente individuale de mișcare, a unor atitudini ce corespund idealului educațional.

Scopul proiectului:

- Promovarea unor comportamente de mișcare în rândul copiilor și exersarea acestora în cadrul rutinelor zilnice atât în familie, cât și în grădiniță/școală;
- Identificarea rolului școlii în educația fizică și a sportului și crearea unor exemple de politici educaționale locale.

Obiectivele specifice ale proiectului:

- fortificarea organismului și sporirea capacității de muncă fizică și intelectuală a prescolarilor/elevilor;
- dezvoltarea trăsăturilor pozitive ale caracterului și personalității prescolarilor/elevilor;
- satisfacerea dragostei pentru mișcare și joc în aer liber;
- formarea deprinderilor de organizare în timp util și reconfortant a timpului liber;
- dezvoltarea trăsăturilor pozitive ale caracterului și personalității prescolarilor/elevilor;
- conștientizarea în rândul părinților asupra efectelor sportului asupra sănătății copiilor;
- creșterea implicării părinților în activitatea grădiniței/școlii.



Grup țintă:

- Preșcolari/ elevi învățământ primar
- Cadre didactice care doresc să se implice în acest proiect
- Sportivi/comunitatea locală
- Părinți.

Durata proiectului: Decembrie 2023 - Iunie 2024

Descrierea activităților:

Activitatea nr. 1:

- a. Titlul activității: Promovarea proiectului și transmiterea informațiilor la nivelul unităților școlare
- b. Data/perioada de desfășurare: noiembrie 2023 – ianuarie 2024
- c. Locul desfășurării: e-mail/pagini media dedicate
- d. Participanți: cadre didactice
- e. Descrierea pe scurt a activității:

Informarea și atragerea partenerilor și participanților despre obiectivele specifice ale proiectului, activitățile cuprinse în acesta, perioada aferentă fiecăreia, posibile modalități de abordare. Comunicarea digitală între participanți, va fi realizată de coordonatorul proiectului care are responsabilitatea în această etapă de a crea o bază de date cu toți participanții, atât grupul țintă cât și invitații.

Crearea unei baze de date cu cei care participă la proiect.

Distribuirea digitală a documentelor care vor permite verificarea permanentă a realizării activităților existente în proiect: fișe de activitate, acord de participare a partenerilor, acorduri ale părinților privind fotografierea și/sau filmarea participanților.

Organizatorul va crea un spațiu virtual al proiectului (pagina de Facebook, site-ul grădiniței) unde va încarca pozele sau filmulețele primite de la participanți.

Activitatea nr. 2:

- a. Titlul activității: De vorba cu un sportiv (Sfaturi pentru copii: ”Cum sa alegi un sport?”)
- b. Data/perioada de desfășurare: februarie 2024
- c. Locul desfășurării: sala de sport a Scolii Gimnaziale nr. 7
- d. Participanți: prescolari/elevi, cadre didactice, sportiv.
- e. Descrierea pe scurt a activității:

Organizatorii vor invita un sportiv de renume pentru a le vobi prescolarilor/elevilor din clasele primare despre importanta sportului, dezvoltarea fizica si alegerea unui sport.

Activitatea nr. 3:

- a. Titlul activității: Sportul in familie
- b. Data/perioada de desfășurare: martie 2024



- c. Locul desfășurării: parc, excursii cu familia, sport acasa
- d. Participanți: prescolari/elevi, cadre didactice, părinți;
- e. Descrierea pe scurt a activității:

Activitățile fizice sunt excelente izvoare de sănătate și energie pentru orice vârstă, iar practicarea unor sporturi în familie ar trebui să devină o obișnuință pentru toată lumea. Părinții pot să meargă în parc cu cei mici, la sfârșit de săptămână, să traseze pe o alee câteva "piste de atletism" și organizeze câteva întreceri scurte de viteză sau rezistență.

O altă idee interesantă este ca părinții și copiii să se inițieze împreună într-un sport nou. De exemplu, dacă niciun membru al familiei nu știe să înoate sau să meargă pe role, să se înscrie împreună la cursurile respective.

Dacă locuiesc la etajul trei al unui bloc? Cine ajunge primul acasă, pe scari, nu mai spală vasele în seara asta! Dacă au un părculeț în apropiere? Cine adună cele mai multe frunze de cât mai multe forme și dimensiuni va stabili la ce ne uităm duminică seara, la meci sau la film?

Activitatea nr. 4:

- a. Titlul activității: Întrecere sportivă- jocuri
- b. Data/perioada de desfășurare: aprilie 2024
- c. Locul desfășurării: terenul de sport al Școlii Gimnaziale nr. 7
- d. Participanți: preșcolari/elevi, cadre didactice, părinți, reprezentanți ai comunității;
- e. Descrierea pe scurt a activității:

Activitățile sportive propuse în cadrul proiectului vor să antreneze un număr cât mai mare de elevi în desfășurarea de jocuri sportive, întreceri, ștafete, în vederea cultivării relațiilor de prietenie, de colaborare, a inițiativei și imaginației creatoare prin activitatea sportivă.

În această activitate cadrele didactice vor organiza jocuri de mișcare și îndemânare distractive, care să-i implice atât pe părinți cât și pe copii, oferindu-le astfel exemple concrete de modalități de organizare, atât în interior cât și exterior a acestora. Se va urmări crearea unei atmosfere pozitive, a unor momente centrate pe cooperare, și pe abilitarea preșcolariilor/elevilor. Cadrele didactice vor alterna jocurile cu grad ridicat de dificultate, cu cele cu grad scăzut. Se va avea în vedere oferirea unui feed-back din partea tuturor participanților la activitate.

Activitatea nr. 5:

- a. Titlul activității: Expoziție și concurs de creativitate artistică desen „Sportul meu preferat”
- b. Data/perioada de desfășurare: mai 2024



- c. Locul desfășurării: unitățile de învățământ participante la proiect
- d. Participanți: preșcolari/elevi, cadre didactice din unitățile de învățământ partenere
- e. Descrierea pe scurt a activității:

Fiecare cadru didactic împreună cu preșcolarii/elevii vor realiza lucrări care să reprezinte produsul unor activități fizice/sportive, respectând cerințele din regulament. Fiecare cadru didactic poate participa la faza municipală a concursului cu maxim 3 lucrări/secțiune. Lucrările vor fi trimise la Grădinița nr. 122 până la data de 15 mai 2024, însoțite de fișa de înscriere, acordul de parteneriat și un plic autoadresat și timbrat corespunzător. Fiecare lucrare va fi etichetată pe verso și va conține următoarele: titlul lucrării, unitatea de învățământ, grupa/clasa, numele preșcolarului/elevului, numele și prenumele cadrului didactic coordonator/îndrumător.

Comisia de jurizare constituită la nivelul Grădiniței nr. 122 va verifica dacă lucrările primite corespund regulamentului (cele care nu corespund vor fi eliminate) și se va face evaluarea acestora pe baza fișei de jurizare.

Lucrările cele mai bune vor fi premiate la nivel interjudetean (premiile I, II, III și 2 mențiuni). Toate lucrările înscrise în concurs vor fi prezentate într-o expoziție la sediul Grădiniței nr. 122.

Activitatea nr. 6:

- a. Titlul activității: Realizarea și distribuirea volumului de lucrări ” **Cu mic cu mare, facem mișcare**”-Ghid de bune practici (CD cu ISSN)
- b. Data/perioada de desfășurare: 01 aprilie 2024-22 iunie 2024
- c. Locul desfășurării: Grădinița nr. 122
- d. Participanți: cadre didactice din unitățile de învățământ partenere
- e. Descrierea pe scurt a activității: Cadrele didactice participante vor realiza lucrări reprezentând exemple de bune practici(jocuri, activități, referate) utile pentru conștientizarea rolului mișcării în viața preșcolarilor/elevilor și le vor trimite pe adresa simpozion.gradinita122@gmail.com, până la data de 22.06.2024, pentru a fi cuprinse într-un volum electronic de activități (” **Cu mic cu mare, facem mișcare-ghid de bune practici**”), CD cu ISSN, ce va fi distribuit cadrelor didactice participante, reprezentând repere educative în munca cu copiii.

Rezultate așteptate:

- Antrenarea unui număr mare de copii în activități sportive;
- Încheierea de parteneriate cu instituțiile participante;
- Depistarea de copii cu aptitudini reale pentru sport;



- Implicarea unui număr mare de cadre didactice în activitățile sportive;
- Implicarea instituțiilor partenere în activitățile sportive;
- Ridicarea prestigiului unității școlare.

Resurse:

a. Umane:

- Responsabili de proiect la nivelul fiecărei unități de învățământ
- Preșcolari/elevi
- Cadre didactice
- Profesori de sport
- Sportivi

b. Materiale:

- Materiale sportive: mingi, corzi, sfoară, cercuri, jaloane, alte materiale
- Calculator, imprimantă, afișe, pliante, diplome

c. Financiare:

- Din partea cadrelor didactice și părinților
- Alte resurse extrabugetare

d. Informaționale:

- Proiectul scris
- Corespondența referitoare la proiect
- Evidența participanților din cadrul proiectului
- Portofoliul proiectului
- Pliante și afișe pentru mediatizare
- Diplome

EVALUARE- CALITATE:

1. Evaluarea internă a proiectului:

- Analiza de către aplicant a materialelor primite pe baza criteriilor de evaluare prezentate în proiect pentru aprecierea realizării obiectivelor propuse.
- În final, părțile semnatare: aplicantul și partenerii vor analiza stadiul îndeplinirii prevederilor convenite și vor identifica problemele apărute în planul activității comune.



2. Evaluarea externă a proiectului:

- Evaluarea se va realiza de către unitățile partenere pe nivele de vârstă pentru fiecare activitate desfășurată;
- Se vor acorda premiile I, II, III și mențiuni pentru fiecare nivel de școlarizare (preșcolar, primar) și adeverință cadrelor didactice.

SUSTENABILITATEA PROIECTULUI:

Proiectul va continua și în anii școlari viitori deoarece cadrele didactice doresc implicarea copiilor în activități variate, iar sportul este o activitate preferată de copii.

Cadrele didactice din alte unități școlare snt interesate de un proiect sportiv, iar rezultatele care se vor obține prin implementarea acestuia vor consitui un imbold pentru a-l continua.



FIȘĂ DE ÎNSCRIERE
Concurs educațional interjudețean

Ediția a II, 2023-2024

„Cu mic cu mare, facem miscare!”

CADRU DIDACTIC COORDONATOR:

SPECIALITATEA:

E-MAIL/ TELEFON CADRU DIDACTIC:.....

UNITATEA DE ÎNVĂȚĂMÂNT:.....

GRUPA/CLASA:.....

PARTICIPARE: DIRECTĂ INDIRECTĂ

Nr crt.	Numele și prenumele preșcolar/elev	Grupa/Clasa	Concurs educație plastică ”Sportul meu preferat”	Concurs sportiv	Punctaj realizat
1.					
2.					
3.					
4.					
5.					
6.					

Data:

Cadru didactic,

Director,





”Cu mic cu mare, facem mișcare-ghid de bune practici”

NUME ȘI PRENUME:.....

ADRESĂ.....

.....

FUNCȚIA DIDACTICĂ.....

ȘCOALA/GRĂDINIȚA:.....

TITLUL LUCRĂRII/LUCRĂRILOR:.....

.....

NR.TELEFON:.....

ADRESĂ MAIL:.....

Director,

Cadru didactic,



**Regulament Concurs interjudețean****Ediția a II-a , 2023-2024****„Cu mic cu mare, facem miscare!”****Organizator:** Gradinita Nr.122, Sector 1, Bucuresti**Titlul concursului:** „Cu mic cu mare, facem miscare!”**Domeniul:** sportiv**Tema concursului:** educație fizică și sport**Tipul de proiect:** interjudețean**Grup țintă:** Concursul se adresează preșcolarilor/elevilor din unitățile de învățământ de stat/privat.**Data/perioada desfășurării:** 01-25 aprilie 2024**Locul desfășurării:** Spațiile de joacă/Terenul de sport/sala de sport a unităților școlare partenere**CONDIȚII PRIVIND PARTICIPAREA LA CONCURS:**

Înscrierea unităților de învățământ în concurs se realizează, completând Fișa de înscriere, care va fi trimisă pe adresa de email simpozion.gradinita122@gmail.com. Fiecare cadru didactic va înscrie cel mult 5 copii.

Se va evalua nivelul de utilizare al deprinderilor motrice fundamentale în condiții variate, acordându-se câte 1 punct pentru fiecare probă astfel:

PROBA	DEPRINDEREA	REALIZAT	NEREALIZAT
1.	- Merge înainte pe o linie de 5 m trasată pe sol	Nu depășeste linia	Nu se deplasează pe linia indicată
2.	- Merge înapoi, fără dezechilibrări, pe o distanță de 1 m	Merge înapoi cu ușurință, fără dezechilibrări	Se împiedică și cade
3.	- Aleargă, cu tempou variat, conform cerințelor	Aleargă cu ușurință	Aleargă cu dificultate



4.	- Aruncă mingea de tenis la o țintă de 1,5 m	Atinge ținta în mijloc	Nu atinge ținta
5.	- Rostogolește mingea pe sol, pe traiectorie rectilinie	Mingea își păstrează traiectoria rectilinie	Nu reușește să rostogolească mingea pe sol
6.	- Sare cu ambele picioare peste o coardă ridicată la 20 cm	Sare peste coarda fara sa o atingă	Se împiedică de sfoară și renunță
7.	- Merge pe banca de gimnastică cu brațele ridicate lateral	Mers fără dezechilibrare	Cădere de pe bancă
8.	- Își menține echilibrul pe piciorul preferat	10 sec.	Mai puțin de 10 sec.
9.	- Transportă obiecte, în ambele mâini, fără să le scape	Transportă obiecte fără să le scape	Le scapă de jos și nu continuă sarcina motrică
10.	- Execută târarea printr-un tunel lung de 3 m	Executarea corectă a târării pe genunchi și antebrațe cu palmele în jos	Executarea incorectă a târării.
	PUNCTAJ REALIZAT	10 p	0 p

CRITERII DE EVALUARE:

- Evaluarea se realizează de către o echipă de jurizare ai cărei membri sunt aleși după criteriile stabilite de către unitatea de învățământ organizatoare;
- Se vor acorda premiile I, II, III și mențiuni pentru fiecare secțiune și diploma/adeverință de participare pentru toți prescolarii/elevii și cadrele didactice îndrumătoare.
- Diplomele și adeverințele vor fi trimise pe e-mail până la data de 30 iunie, la adresele menționate de cadrele didactice îndrumătoare.

**CONDIȚII PRIVIND REDACTAREA LUCRĂRILOR CU JOCURI/
ACTIVITĂȚI / REFERATE:**

- 1 cadru didactic poate transmite 1 material cu un joc/o activitate/ un proiect didactic/ referat care să corespundă temei proiectului;
- Lucrarea va fi redactată într-un document word, utilizând fontul Times New Roman, caracter de 12, la 1,5 distanță între rânduri, cu diacritice;
- Titlul lucrării va fi redactat cu caracter de 14, bolduit, centrat iar autorul, unitatea de învățământ și localitatea vor fi scrise la 2 rânduri mai jos, centrat(caracter 12).
- În redactarea lucrării se va avea în vedere următoarea structură orientativă:titlul,



materiale necesare utilizate, descrierea etapelor jocului/ activităților, anexe, bibliografie;

- Coordonatorii proiectului își rezervă dreptul de a nu cuprinde în ghidul de bune practici lucrările care nu respectă condițiile prevăzute de prezentul regulament și pe acelea care sunt preluate, în mare parte, din alte surse;
- Se vor aprecia activitățile originale, care sunt în acord cu tema proiectului;
- Lucrările împreună cu fișa de înscriere vor fi transmise pe adresa simpozion.gradinita122@gmail.com cu mențiunea ”Cu mic cu mare, facem mișcare-ghid de bune practici”

NU SE PERCEPE TAXĂ DE PARTICIPARE!

Persoane de contact:

Prof. Mihăilă Mirela

Telefon: 0721788365

E-mail: simpozion.gradinita122@gmail.com

Prof. Dănilă Iuliana

Telefon: 0727313662

E-mail: simpozion.gradinita122@gmail.com

Prof. Miclescu Gabriela Cătălina

Telefon: 0744563023

e-mail: simpozion.gradinita122@gmail.com

VĂ AȘTEPTĂM CU MARE DRAG ȘI VĂ DORIM MULT SUCCES!

Elevul cu dificultăți de învățare

Mihăilă Simona-Elena - prof. învăț. primar

Liceul Teoretic „Ioan Pascu”-Codlea

Dificultățile de învățare pot constitui cauze ale abandonului școlar încă din clasele primare. Se impune, prin urmare, stabilirea unui plan de intervenție pentru prevenirea abandonului școlar. Iată un caz care a necesitat un plan de consiliere pentru un elev cu dificultăți de învățare.

- Motivația

Deficiențele de învățare a citit-scrisului la elevul G.C. la începutul clasei I.

- Prezentarea cazului, definirea problemei

Elevul G.C. prezintă un tablou comportamental, care în contextul unei clase cu un efectiv relativ mare din cadrul învățământului de masă, ridică o serie de probleme. Problemele sale de învățare din clasa pregătitoare le-am relaționat cu dificultățile inerente ale mediului structurat pe cerințe și ierarhii ale școlii, cu acea teamă indusă anterior începerii vieții de școlar.

În clasa I, diferențele observate pe parcurs s-au manifestat prin:

- ❖ Performanța la citire, măsurată prin teste standardizate este semnificativ inferioară nivelului așteptat, comparativ cu vârsta cronologică (vocabular sărac, posibilități de exprimare reduse, vorbire rară, ezitantă, încetinită; nu recunoaște toate literele, face confuzii vizuale ale literelor simetrice „b-d”, inversiuni de litere, confuzii între consoanele surde și sonore „p-b”);

- ❖ Abilitățile de scris, măsurate prin teste standardizate, sunt sub nivelul așteptat, comparativ cu vârsta cronologică (apar omisiuni și înlocuiri de grafisme, nu face analiza și sinteza fonematică);

- ❖ Tulburarea de învățare interferează semnificativ cu activitățile zilnice ale elevului care cer abilitățile: citit, exprimare în scris.

- ❖ Sentimentele de inferioritate, depresia, anxietatea care provin din dificultățile de învățare tind să amplifice problemele de învățare.

- Stabilirea grupului de sprijin: învățătoarea, logopedul, părinții elevului.

- Evaluare inițială: Pentru cunoașterea obiectivă a profilului psihologic al băiatului și mai ales pentru adoptarea unor măsuri pedagogice adecvate particularităților individuale s-au folosit un set de probe psihologice care au permis identificarea unor particularități ale dezvoltării: fișa psihopedagogică, observația spontană și dirijată, convorbirea individuală și de grup, probe curriculare, matricele progresive Raven.

- Durata de desfășurare a programului:

- Stabilirea obiectivelor

Obiective pe termen lung

- Să arate interes susținut permanent, inițiativă și motivare în învățare și să ridice performanța citit scrisului la nivelul așteptat;

- Să atingă scopurile de învățare formulate în planul educațional personalizat;

- Performanța la nivelul capacității de citit – scris;

- Dezvoltarea respectului de sine, astfel încât elevul să fie în stare să facă față frustrărilor asociate cu dificultățile de învățare și să-și facă temele de casă în mod constant, fără a renunța la el;

- Părinții să stabilească așteptări realiste și să implementeze acasă strategii eficiente prin care să ajute copilul să facă față temelor de casă și școlii să-și atingă obiectivele școlare.

Obiective pe termen scurt

- Îndrumare spre examinare medicală (văz, auz);

- Părinții și învățătoarea să implementeze strategii educaționale care să maximizeze capacitățile de învățare ale elevului și să compenseze slăbiciunile prezente ;
- Identificarea și îndepărtarea dificultăților emoționale ale elevului;
- Sporirea laudelor și recompenselor pozitive de către părinți în ceea ce privește rezultatele școlare.
- Părinții să mențină o comunicare regulată (săptămânal) cu învățătoarea;
- Creșterea frecvenței afirmațiilor pozitive legate de școală și a încrederii în abilitatea de a avea succes la școală.

- Alegerea modalităților specifice:

Metode: observarea băiatului, analiza cazului, jocul de rol, jocul cu reguli, poveștile terapeutice.

- Strategia de intervenție

Pentru atingerea obiectivelor propuse s-a impus ca necesară și obligatorie îndrumarea spre un cabinet specializat. În intervenția noastră am avut ca scop diminuarea tulburărilor de învățare ale băiatului prin demersuri care includ metode de autoeducație, intervenții prin joc, precum și metode de întărire operantă.

Deoarece problema este complexă și obiectivele propuse, corelate cu manifestările comportamentale, multe, am conceput strategia de intervenție pe trei planuri: școală, familie și cabinet de logopedie.

- a) La școală se derulează un program de intervenție personalizat.

- ❖ Domeniul de intervenție: cognitiv, limba română, citire – scriere.

- ❖ Motiv de referință: reducerea dificultăților de învățare prin exersarea și dezvoltarea capacităților instrumentale citit – scris

- ❖ Scopul programului de intervenție: La sfârșitul programului, elevul va fi capabil să identifice, să discrimineze, să opereze cu consoanele *b-d-p* în activitatea de citit- scris fără a face confuzii între ele.

- ❖ Intervenții terapeutice:

- Invățarea diferențiată centrată pe elev ;

- Introducerea unui program de povești terapeutice, cu trimitere la pronunția sunetelor ;

- Utilizarea terapeutică a jocului reprezintă o formă de corectare a pronunției ;

- Formarea comportamentului de recunoaștere pe cale vizuală și auditivă a locului sunetelor b-d- p, în cuvinte ;

- Formarea capacității de fixare a sunetelor b-d-p prin citire și scriere în spațiul grafic, (izolat și în cuvinte monosilabice, bisilabice) ;

- Formarea comportamentului de operare cu consoanele b-d-p în activitățile de citit-scris, realizând o corelare deplină și permanentă între ele;

- Teme adecvate și gradual abordate;

- Învățarea prin cooperare, implicând colegii lui G.C.

Criterii de evaluare maximale

- să citească propoziții scurte formate din cuvinte care conțin literele b,d,p, în diferite poziții;
- să scrie după dictare texte scurte, formate din propoziții care conțin cuvinte în care se află grafemele respective

- să citească un text scurt la prima vedere.

Instrumente de evaluare : fișe de lucru individuale, probe curriculare, teste criteriale cu itemi pentru fiecare obiectiv în parte.

b) Consilierea familiei pentru realizarea obiectivelor ce vizează problemele cu determinare pe acest domeniu, constituie cea de-a doua parte a intervenției.

❖ Intervenții terapeutice :

- Educarea părinților cu privire la semnele și simptomele dizabilității de învățare ;
- Încurajarea părinților să se implice regulat în efectuarea temelor alături de băiat (să citească cu el, să folosească planșe pentru îmbunătățirea pronunțării cuvintelor) ;
- Familiarizarea lor cu metode, tehnici eficiente în vederea sprijinirii copilului;
- Încurajarea părinților să își laude copilul frecvent și să întărească permanent eforturile acestuia legate de învățare.

c) În cadrul terapiei logopedice se vor realiza corespunzător: exerciții de dezvoltare a auzului fonematic, repetarea unor serii de silabe, exersarea pronunțării cuvintelor mono , bi și poli silabice, repetarea unor propoziții scurte într-o intonație expresivă, formularea de scurte propoziții pe baza unor imagini concrete, formularea de răspunsuri la întrebări.

Activitatea logopedică este reluată de către mine în cadrul activităților de învățare la clasă.

• Concluzii

În urma evaluării rezultatelor obținute după derularea programului de intervenție pe o perioadă de trei luni, s-a ajuns la concluzia că datorită exercițiilor și activităților simple, accesibile, desfășurate în ritm propriu, elevul a depășit în mare parte dificultățile sale, dobândind o experiență cognitivă superioară celei anterioare, înlăturând anumite bariere din calea dezvoltării sale. A fost nevoie în primul rând de formarea și dezvoltarea structurii perceptiv-motrice de spațiu, pentru ca apoi elevul să poată opera cu sunetele și literele *b,d,p*.

• Recomandări

Se constată că reluarea unor sarcini de învățare și a unor comportamente-țintă sunt de un real folos în dezvoltarea deprinderilor de muncă independentă ale elevului.

Se recomandă stimularea pozitivă, întărirea motivației și a încrederii în propriile forțe, precum și reluarea unor anumite activități în vederea consolidării achizițiilor dobândite.

Leadership didactic în mediul rural

Prof. MIHALACHE DRAGOȘ

Școala Gimnazială Plopana

„Când vine vorba de educarea copiilor într-o lume digitală, fiecare părinte se simte nepregătit și copleșit. Ne facem griji că copiii noștri vor deveni dependenți de jocurile online, că vor fi victime ale hărțuirii cibernetice sau că se vor pierde în hățișul rețelelor sociale. Îi avertizăm despre toate lucrurile pe care nu ar trebui să le facă online, dar nu facem aproape nimic pentru a-i învăța abilitățile care îi vor ajuta să aibă succes în lumea digitală.”

După cum bine remarcă Richard Culatta în rândurile de mai sus, problema dezvoltării tehnologiei digitale, pe lângă beneficiile certe, a adus și o provocare uriașă cu care se confruntă părinții. Dar, putem adăuga, este și o problemă a noastră, a cadrelor didactice, căci de multe ori nu reușim să ținem pasul cu schimbările digitale care vin în avalanșă peste noi, dar nici cu elevii noștri care uneori sunt înaintea noastră în ceea ce privește lucrul cu telefonul inteligent, calculatorul sau cu alte dispozitive de ultimă generație.

Dacă provocările digitale sunt o problemă globală, este ușor de închipuit impactul acesteia în mediul rural, într-o zonă defavorizată din punct de vedere economic, cu o demografie în descreștere alarmantă, cu familii nevoiașe. Acesta este mediul în care se află Școala Gimnazială Plopana. Copii puțini în fiecare clasă, familii fără surse de venit stabil sau familii cu unul sau ambii părinți plecați la muncă în străinătate, cu unii copii aflați în abandon școlar. Deși există această realitate sumbră, tehnologia digitală a pătruns și aici, majoritatea locuitorilor având acces la servicii de internet prin fibră optică.

Școala Plopana a abordat o atitudine de deschidere față de noile provocări care s-a concretizat printr-o strategie de includere a tehnologiei digitale în toată școala, până la fiecare sală de clasă. Această strategie a fost gândită pe parcursul a mai multor ani școlari și a vizat toate clasele și toate cadrele didactice. Vom prezenta principalii pași prin care s-a materializat aceasta.

Cursuri de formare profesională. Mare parte a cadrelor didactice nu erau familiarizate cu platformele educaționale, iar unele nu aveau nici cunoștințe de bază de operare pe calculator, de felul programelor Word sau Excel. Atât prin intermediul unor programe de formare profesională desfășurate la nivelul întregii școli (InForma) dar și prin inițiativa personală a cadrelor didactice, toate cadrele didactice au participat la cursuri prin care și-au însușit, în proporții variate, cunoștințe și abilități de operare pe calculator.

Achiziția de tablete pentru fiecare elev. Pandemia de Covid a fost și un factor benefic pentru școala noastră, care a primit fonduri pentru achiziția de tablete pentru elevii care proveneau din familii nevoiașe. Cum majoritatea elevilor noștri provin dintr-un astfel de mediu,

toți elevii beneficiază de tablete pe care le folosesc în cadrul orelor, căci unii dintre ei deja aveau sau au preferat să își achiziționeze tablete pe cont propriu.

Folosirea catalogului electronic. Școala a folosit încă din timpul pandemiei platforma și catalogul electronic Adservio. A fost un instrument foarte util prin care profesorii comunicau cu elevii, prin care au desfășurat lecții online, prin care se făcea evaluarea. După pandemie, Școala Plopana face parte dintr-un proiect pilot prin care s-a implementat oficial catalogul electronic. Astfel, nu mai folosim catalogul clasic, ci doar catalogul electronic Adservio. Elevii și părinții au acces la notele și absențele elevilor în timp real, se pot urmări graficele evoluției elevilor, se pot face comunicări între elevi și profesori, dar și între managementul școlii și personalul acesteia.

Proiecte cu fonduri europene. Școala Plopana are în curs de implementare un proiect cu fonduri europene din cadrul Programului Național de Reducere a Abandonului Școlar (PNRAS). Așa cum arată și titlul programului, este vizată reducerea ratei de abandon școlar. Prin acest proiect au fost dotate toate școlile de gimnaziu cu display-uri interactive. Astfel orele la gimnaziu se desfășoară folosind tehnologia digitală. Cadrele didactice, ca parte a proiectului, desfășoară și prezintă, în fiecare lună, cel puțin o lecție interactivă care să folosească tehnologia digitală la clasă.

Participarea la cercuri. Elevii participă lunar la cercuri cu diferite tematici, în funcție de preferințele proprii. Tematicile vizează activități sportive, obiceiuri și tradiții locale, activități de lectură, științe și prietenii pompierilor. Elevii manifestă interes, participă în număr mare la aceste activități la care școala le asigură hrana și suportul voluntar al cadrelor didactice.

Toate aceste schimbări au adus copiii mai aproape de școală, s-a înregistrat o scădere a numărului de absențe, orele sunt mai atractive și s-au consolidat relațiile dintre cadrele didactice și elevi. Firește că problemele comunității în general și ale școlii în special nu s-au sfârșit, dar o strategie de leadership de durată, cu pași bine gândiți, cu sprijin din partea tuturor factorilor implicați (managementul școlii, personalul școlar, părinți, comunitatea și autoritățile locale și, în primul rând, elevii) pot duce la schimbări fundamentale cu impact pe termen lung, la modernizarea și la dezvoltarea de durată a activității educative la Școala Gimnazială Plopana.

Bibliografie:

- CULATTA, R.– *Ghid de educație digitală*, Editura Polirom, Iași, 2023.
- POPENICI, Ș - *Inteligența artificială și viitorul educației*, Editura Didactică, Publishing House, București, 2023.

BUNE PRACTICI PRIVIND MANAGEMENTUL EDUCAȚIONAL

Profesor Mihalache Florentina

Școala Gimnazială Movilița

Managementul educațional este „știința și arta de a pregăti resursele umane, de a forma personalități, potrivit unor finalități acceptate de individ și de societate sau o anumită colectivitate. El cuprinde un ansamblu de principii și funcții, de norme și metode de conducere care asigură realizarea obiectivelor sistemului educativ (în ansamblu sau la nivelul elementelor componente), la standarde de calitate și eficiență cât mai înalte.” (Ioan Jinga)

Problematica managementului educațional are o semnificație deosebită în contextul societății moderne constituită dintr-un ansamblu de organizații care reglementează sau facilitează aproape toate aspectele existenței umane. În acest context, este tot mai larg acceptată ideea că școala trebuie analizată ca un tip complex de organizație, un sistem cu un set de obiective proprii, cu o anumită distribuție a puterii și autorității, cu funcții și responsabilități specifice, format din părți integrate necesare care-i permit să funcționeze în încercarea de a-și îndeplini obiectivele.

Majoritatea specialiștilor sunt de părere că managementul clasei de elevi constituie tot mai mult o necesitate, cu atât mai mult cu cât cadrele didactice sunt obligate să se raporteze la elevi, să stabilească relații de cooperare cu aceștia, cu familia sau cu comunitatea în ansamblu. Activitatea cadrului didactic se raportează la individualități umane în formare, ceea ce impune necesitatea unei maxime responsabilități în ceea ce privește comportamentul și intervenția sa.

Influența educativă exercitată de cadrul didactic, în conformitate cu norme și reglementări școlare, implică raportul profesor-clasa de elevi și un comportament specific al acestuia. Perspectivele de abordare a activităților la nivelul clasei de elevi răspund nevoii obiectiv de eficiență și perfecționare, iar în sprijinul acestei idei stau următoarele argumente:

Argumente organizaționale

Clasa de elevi nu reprezintă o asociere spontană de indivizi, ci una organizată, bazată pe norme și criterii clare, iar activitatea de management al clasei capătă legitimitate pe fundalul unei abordări a grupului de elevi din perspectivă organizațională.

Argumente istorice

Profesia didactică și-a evidențiat încă de la origini trăsăturile definitorii și dominante în raport cu reperele sociale și instituționale. Astfel, încă din cele mai vechi timpuri, îndatoririle privitoare la educație și instrucție reveneau adulților.

Prin accentual pus pe definirea și încadrarea profesiei respective pe relația stabilită între subiectul și obiectul educației își găsește rostul o nouă profesiune care va marca evoluția culturală și socială a umanității: educatorul. Caracterul istoric al profesiei a determinat nominalizarea specializării de *a educa pe alții* cu termenul generic de profesor.

Principiile managementului clasei:

- Îmbunătățirea condițiilor învățării;
- Prevenirea stresului profesorilor și elevilor;
- Creșterea timpului petrecut în sarcina de învățare și nu controlul comportamentelor disruptive;
- Elevii respectă regulile pe care le înțeleg și le acceptă;
- Implicarea elevilor în activități care să le solicite participarea activă.

Poate că nici un alt aspect al predării, nu constituie o preocupare la fel de importantă a profesorilor – indiferent că sunt începători sau cu experiență – decât activitățile de management al clasei. Managementul clasei reprezintă un set complex de comportamente de organizare a clasei, inițiate de către profesor, cu scopul de a crea și menține un climat, care să-i permită

atingerea obiectivelor instrucționale. Desigur principalul obiectiv al acestor comportamente vizează facilitarea activității de învățare a elevilor. Ca atare, organizarea clasei poate fi considerată una din sarcinile fundamentale, și poate cea mai dificilă, pe care o realizează profesorul în școală.

Perspective privind managementul clasei

Parcurgând literatura de specialitate putem decela câteva perspective de abordare a managementului clasei:

a) *Perspectiva generală*, conform căreia *managementul clasei reprezintă un set de comportamente utilizate în predare, prin intermediul cărora profesorul stabilește și menține condiții care să permită elevilor să învețe eficient.*

b) *Perspectiva autoritară, disciplinară: managementul clasei este acel set de comportamente de predare cu ajutorul cărora profesorul stabilește și menține ordinea în clasă.*

Frecvent persoana ce adoptă un astfel de stil de predare este percepută ca ostilă și dușmănoasă. Educatorii care acționează într-o manieră dură, pot să-i transmită implicit elevului (care manifestă un comportament indezirabil) că este inapt sau prost. Acești profesori de cele mai multe ori fie: (a) stabilesc pedepse extreme, nefiind însă consecvenți în aplicarea lor, fie (b) încearcă să compromită încrederea în sine a elevului, inducându-i ideea că este un incapabil. Duritatea poate fi comunicată atât verbal cât și nonverbal. Desigur nu este necesară întotdeauna utilizarea limbajului verbal pentru a comunica un anumit mesaj. Limbajul trupului poate să exprime la fel de bine atitudinea ostilă a profesorului.

c) *Perspectiva tolerantă sau pasivă: managementul clasei este acel set de comportamente de predare prin care profesorul permite elevilor să facă ceea ce doresc în oră, fără a interveni decât în situații speciale.* Profesorii care adoptă un stil pasiv se caracterizează prin câteva aspecte: (a) evită confruntările directe cu problemele comportamentale ale elevilor, (b) adoptă un stil de abordare a dificultăților de relaționare cu elevii insuficient de ferm și direct (c) intervențiile lor sunt de cele mai multe ori post-eveniment, adică le spun elevilor doar ceea ce trebuiau sau se așteptau să facă, (d) ignoră comportamentul dezadaptativ al elevilor și (e) nu reușesc să impună anumite reguli.

d) *Perspectiva modificărilor comportamentale: managementul clasei vizează acel set de comportamente utilizat de profesor în predare prin intermediul căruia:*

- promovează și stimulează comportamentele adecvate ale elevilor
- reduce / elimină frecvența și probabilitatea apariției unor comportamente nepotrivite la oră,
- facilitează relații interpersonale și un climat socioemoțional pozitiv în sala de clasă.

Una din modalitățile de evaluare a eficienței managementului clasei constă măsurarea timpului efectiv pe care elevii îl alocă activității de învățare. Astfel, un bun test al organizării unei clase îl reprezintă gradul de implicare a elevilor la activitățile clasei și implicit volumul de timp alocat activității de învățare propriu zisă. Sporirea timpului în care elevii sunt angrenați în învățare permite evaluarea gradului de succes al tehnicilor de conducere a unei clase. Desigur, timpul dedicat învățării pe care dorim să-l creștem trebuie să fie de calitate, deoarece performanțele nu vor spori, dacă acest timp nu este utilizat în mod judicios.

Prezentăm câteva din modalitățile prin care putem crește cantitatea de timp alocată instruirii:

- scăderea timpului între două activități consecutive,
- o bună pregătire prealabilă a profesorului pentru a planifica orele în detaliu,
- menținerea ordinii și controlului clasei etc.

Dezvoltarea sentimentului responsabilității față de propria învățare stimulează abilitățile de înțelegere, de control și de autoevaluare ale elevilor. Atenție însă, că la început o astfel de achiziție poate fi mai anevoioasă, însă efectele ei sunt cu bătaie lungă.

Climatul clasei. Scopurile unui mediu optim de învățare

Una din atribuțiile de bază ale profesorului este aceea de a planifica și structura mediul a experiențe de succes. Studiile arată că elevii care experimentează succesul doresc să se implice în rezolvarea de sarcini noi și totodată își dezvoltă sentimente pozitive față de propria lor persoană. În schimb, elevii care se consideră depășiți de situații și incapabili dezvoltă, cel mai probabil sentimente de neajutorare.

În consecință scopul principal al managementului clasei constă în crearea unui mediu educațional care să maximizeze potențialul de învățare al elevilor și să încurajeze angajarea lor activă în activitatea de învățare. Totodată profesorii trebuie să asigure un climat în care elevii să se simtă confortabil și pe cât posibil protejați de a asocia școala cu sentimentul de eșec. Un mediu optim de învățare reclamă câteva condiții:

1. Asistarea elevilor în procesul de învățare, promovarea și dezvoltarea calităților academice și sociale ale acestora
2. Asigurarea unor condiții fizice optime de învățare, o organizare a clasei adaptate nevoilor sociale/emoționale și nivelului de dezvoltare ale elevilor
3. Încurajarea elevilor să adopte un stil interactiv și pozitiv de relaționare cu profesorii și colegii lor
4. Asigurarea unor oportunități pentru dezvoltarea unor comportamente adecvate și experiențe de succes
5. Încurajarea elevilor să adopte un rol activ în învățare prin conștientizarea capacităților și abilităților lor proprii, și prin înțelegerea interacțiunilor dintre indivizi, sarcini și strategii
6. Facilitarea dezvoltării la elevi a unei învățări de tip strategic.
7. Încurajarea elevilor să-și asume responsabilitățile pentru propriul lor mod de învățare prin dezvoltarea și utilizarea funcțiilor executive de control (planificare, organizare, monitorizare și verificarea rezultatelor (efectelor)).
8. Oferirea de posibilități de interacțiune socială pozitivă în timpul procesului de învățare, stimularea învățării reciproce.
9. Oferirea unui feed-back imediat și întărirea progreselor constatate, care să conștientizeze elevii de rezultatul eforturilor lor

Monitorizarea clasei

Monitorizarea clasei reclamă o alocare distributivă de resurse atenționale spre evenimentele care au loc simultan în clasă. Profesorii care alocă resursele lor mentale în direcția monitorizării fiecărei activități a clasei se confruntă de regulă cu mai puține probleme de disciplină, comparativ cu profesorii care nu realizează sau nu reacționează la evenimentele din oră. Profesorii eficienți reacționează imediat la orice problemă de disciplină. În schimb, profesorii mai puțin eficienți fie nu acordă suficientă atenție problemelor potențiale de disciplină, fie nu reacționează la respectivele incidente, în speranța ca acestea se vor soluționa de la sine.

Una din modalitățile prin care profesorul poate monitoriza clasa este menținerea contactului vizual cu elevii și pronunțarea numelui acestora, arătându-le astfel că observă întreaga lor activitate. Sporirea eficienței monitorizării reclamă utilizarea unui număr cât mai mare de canale de comunicare: utilizarea vocii, contactul vizual, expresia mimică, în scopul interacțiunii simultane cu un număr cât mai mare de elevi.

Soluționarea simultană a problemelor care survin în timpul orei

Profesorul expert trebuie să facă mai multe lucruri simultan: să fie atent la ce se întâmplă în clasă, să predea lecția, să evalueze gradul de înțelegere a lecției de către diferite categorii de elevi și totodată să identifice pe cei care au nevoie de explicații suplimentare, să știe cât timp mai este până sună în pauza și chiar să observe dacă fereastra deschisă distrage atenția elevului care stă în fața ei. În consecință, profesorul este solicitat să soluționeze mai multe probleme

care survin simultan: de exemplu, verifică dacă tema făcută de un grup este corectă și în același timp intervine (dacă este cazul) în momentul în care un elev din alt grup își deranjează colegii.

Un profesor eficient, în timp ce participă la realizarea unei activități didactice, la care este implicat un grup de elevi este atent și la ceilalți elevi din clasă, asigurându-se că și ei lucrează la aceeași temă. Dacă în timpul unei conversații survine un conflict, profesorul va încerca imediat să-l medieze, indicând celor implicați în conflict ce trebuie să facă.

Evitarea întreruperilor prin trecerea lină de la un moment la altul

Una din erorile frecvente, pe care le pot comite profesorii novici în timpul orei este întreruperea cursului unei activități în diverse faze de realizare ale acesteia. Scopul acestor întreruperi poate fi divers (de cele mai multe ori, atenționarea sau corectarea comportamentului unui elev). Însă, simpla întrerupere a acțiunii face mult mai probabile activitățile alternative, de evaziune din sarcină. Aceste activități pot acapara resursele atenționale ale elevului. Spus în termenii simțului comun întreruperile distrag atenția elevilor, iar în termeni mai tehnici, simpla întrerupere a activității poate fi o întărire pentru evaziunea din sarcină (o face mai probabilă). Dimpotrivă, continuarea, persistența într-o activitate începută reduce frecvența evaziunii. După cum observăm, întreruperile distrag atenția elevilor de la activitatea de învățare, iar unora dintre ei le va fi foarte greu să revină și să se refocalizeze asupra lecției. Acești elevi pot chiar să renunțe la a se mai implica în activitățile curente ale orei, găsimu-și alte preocupări. Chiar și în cazul adulților, o întrerupere (cum ar fi sunetul unui telefon) poate distrage atenția de la activitățile curente.

Profesorii eficienți, de regulă evită întreruperile sau le utilizează cu multă precauție. Când are loc un incident, profesorul poate implica elevii în anumite activități pentru a-i ține ocupați (de ex. “rezolvați următoarele două probleme în caietele voastre”), în timp ce încearcă să rezolve problema ivită.

Profesorii mai puțin eficienți pot de asemenea să întâmpine dificultăți în segregarea lucrurilor esențiale de cele banale care plictisesc elevii, făcându-i să-și piardă interesul și să se demobilizeze din activitățile curente din clasă.

Implicarea tuturor elevilor în activitățile de la clasă

Chiar dacă, la un moment dat, profesorul ajută un grup de elevi din clasă să rezolve o problemă dată, el trebuie, în același timp să fie atent și la nevoile celorlalți. O modalitate prin care profesorii pot să implice un număr cât mai mare de elevi în activitățile clasei este numirea acestora într-o anumită ordine. Însă, dacă ordinea este prestabilită, acei elevi care știu că rândul lor nu este imediat, pot să-și găsească alte preocupări. Surprinderea elevilor îi poate face mai atenți deoarece nu pot să anticipeze când le vine rândul la răspuns. O eroare curentă a novicilor o reprezintă interacțiunea cu un singur elev, în timp ce clasa se ocupă cu altceva sau fantazmează.

Cele mai eficiente tehnici de a-i face pe elevi să participe activ la oră sunt cele care îi responsabilizează în activitatea de învățare. În general, experții angajează întreaga clasă în soluționarea unei probleme: astfel, în timp ce unul din elevi rezolvă o problemă la tablă ceilalți urmează să lucreze individual în caiet. De asemenea materialul ce urmează a fi studiat este descompus în unități cu sens iar verificarea înțelegerii acestuia se face prin adresarea de întrebări inferențiale. Elevii sunt numiți într-o ordine aleatoare și sunt solicitați să-și motiveze și argumenteze răspunsurile.

Managementul clasei și instruirea eficientă sunt în bună măsură o funcție a relațiilor interpersonale pozitive din clasă (profesor-elev și elev-elev). În acest context profesorul devine principal actor sau determinant al relațiilor interpersonale și al climatului clasei.

A. Carl Rogers (1975) a identificat mai multe atitudini ale profesorului pe care le consideră esențiale în facilitarea învățării în școală: congruență; acceptare; înțelegere empatică.

- *Congruență* – a fi tu însuși, onest, conștient de propriile sentimente, a le accepta și a acționa conform lor. De exemplu manifestarea unor expresii sincere de entuziasm sau plictiseală.
- *Acceptare* – profesorul manifestă o atitudine de încredere și respect față de fiecare elev.
- *Înțelegerea empatică* – respectiv înțelegerea punctului de vedere al elevului, a modului în care percepe, simte și gândește acesta realitatea.

B. Ginott (1993) adaugă acestei liste o caracteristică extrem de importantă comunicarea eficientă. Când face critici profesorul descrie: (a) situația, respectiv comportamentul și nu personalitatea și caracterul elevului și (b) ceea ce trebuie să facă elevul, fără a manifesta un caracter punitiv.

Ginott face următoarele recomandări în acest sens:

- Nu atribuiți judecăți de valoare caracterului și personalității elevului deoarece acest lucru poate fi umilitor.
- Descrieți situațiile, exprimați sentimente despre situație, și clarificați așteptările cu privire la situație.
- Exprimați sentimentele autentice care să promoveze înțelegerea elevului.
- Diminuați ostilitatea prin invitarea la cooperare și asigurați-le elevilor ocazii de a experimenta independența.
- Evitați comenzile și întrebările care provoacă răspunsuri defensive.
- Recunoașteți, acceptați și respectați ideile și sentimentele elevului.
- Evitați diagnosticarea și prognozarea, care duc la etichetarea elevului.
- Descrieți procesele și nu judecați produsele sau persoanele. Asigurați coordonare, nu criticism.
- Evitați întrebările și comentariile care pot provoca resentimente și invită la rezistență.
- Evitați folosirea sarcasmului; acest lucru poate diminua stima de sine a elevului
- Rezistați tentației de a oferi soluții rapide/facile sau o coordonare imediată pentru a rezolva problemele pe care poate să le rezolve elevului.
- Evitați morală sau cicăleala, care este nemotivantă,
- Monitorizați și fiți conștient de impactul pe care le pot avea unele cuvinte asupra elevilor.
- Ascultați elevii și încurajați-i să-și exprime ideile și sentimentele.

Glasser (1992) pornește de la ideea că una din trebuințele umane de bază o reprezintă dobândirea identității. Autorul susține că pentru a realiza o identitate de „succes” în contextul școlii, elevul trebuie ajutat să-și dezvolte responsabilitatea socială și sentimentul de autoeficacitate. Responsabilitatea socială și autoeficacitatea sunt rezultatul dezvoltării unor relații bune cu ceilalți – colegi sau profesori. Astfel, implicarea este crucială în dezvoltarea unei identități de succes. În acest scop autorul propune un proces etapizat, pe care profesorul poate să-l utilizeze pentru a ajuta elevul să-și modifice comportamentul.

- Implicarea în relația cu elevii ajutându-i în mod concret în soluționarea unor probleme care îi depășesc; acesta presupune a accepta elevul ca persoană, însă nu și comportamentul inadecvat al acestuia.
- Descrierea comportamentului prezent al elevului în absența unei evaluări imediate a persoanei acestuia.
- Asistarea elevului în luarea de decizii corecte privind ameliorarea comportamentului problematic; în acest context e important să se ia în calcul factorii care joacă un rol important în inițierea și menținerea problemei.

- Sprijinirea elevului în activitatea de planificare a cursului acțiunilor prin responsabilizarea acestuia.
- Ghidarea elevului în a se implica în acțiunile pe care le-a selectat.
- Sprijinirea elevului în urmărirea planului și angajamentului.

Aplicarea cu consecvență a consecințele comportamentelor inadecvate, dar nu în mod răzbunător; dezvoltarea împreună cu elevul a unui plan alternativ.

În concluzie, profesorul trebuie să construiască relații interpersonale pozitive cu elevii și totodată să promoveze un climat socioemoțional pozitiv în clasă prin:

- exprimarea congruenței, manifestarea empatiei;
- comunicare eficientă (evitarea criticii și etichetării, focalizarea conversației asupra comportamentului și nu asupra persoanei);
- susținerea elevilor în a-și asuma responsabilități sociale;
- stabilirea pe cât posibil a unor raporturi democratice la nivelul clasei.

Bibliografie:

- Cosmovici, A, Iacob, L., *Psihologie școlară*, Ed. Polirom, Iași;
- Druță, F, *Psihologie și educație*, Editura didactică și pedagogică, București;
- Iucu, R., *Managementul clasei de elevi. Aplicații pentru gestionarea situațiilor de criză educațională*, Ed. Polirom, Iași;
- Iosifescu, S., *Management educational. Ghid metodologic pentru formarea formatorilor*, MEC, Institutul de științe ale educației, București;
- Joita, E., *Management educational*, Editura Polirom, Iasi

EXEMPLE DE BUNE PRACTICI - ACTIVITĂȚI EXTRAȘCOLARE

Mihalache Marian Aurelian

Școala Gimnazială Movilița – Școala Gimnazială Borănești

Vizitele la muzee, expoziții, monumente și locuri istorice, case memoriale oferă elevilor prilejul de a observa obiectele și fenomenele în starea lor naturală, procesul de producție în desfășurarea sa, operele de artă originale, momentele legate de trecutul istoric local, național, de viața și activitatea unor personalități de seamă ale științei și culturii universale și naționale, relațiile dintre oameni și rezultatele concrete ale muncii lor, stimulează activitatea de învățare, întregesc și desăvârșesc ceea ce elevii acumulează în cadrul lecțiilor.

Vizionarea emisiunilor muzicale, de teatru de copii, distractive sau sportive, stimulează și orientează copiii spre unele domenii de activitate: muzică, sport, poezie, pictură. Excursiile și taberele școlare contribuie la îmbogățirea cunoștințelor copiilor despre frumusețile țării, la educarea dragostei, respectului pentru frumosul din natură, artă, cultură. Prin excursii, copiii pot cunoaște realizările oamenilor, locurile unde s-au născut, au trăit și au creat opere de artă.

De la cea mai fragedă vârstă, copiii acumulează o serie de cunoștințe punându-i în contact direct cu obiectele și fenomenele din natură. Activitățile de acest gen au o deosebită influență formativă, au la bază toate formele de acțiuni turistice: plimbări, excursii, tabere. În cadrul activităților organizate în mijlocul naturii, al vieții sociale, copiii se confruntă cu realitatea și percep activ, prin acțiuni directe obiectele, fenomenele, anumite locuri istorice. Fiind axate în principal pe viața în aer liber, în cadrul acțiunilor turistice, elevii își pot forma sentimentul de respect și dragoste față de natură, față de om și realizările sale.

În urma plimbărilor, a excursiilor în natură, copiii pot reda cu mai multă creativitate și sensibilitate, imaginea realității, în cadrul activităților de desen și modelaj, iar materialele pe care le culeg, sunt folosite în activitățile practice, în jocurile de creație.

La vârsta școlară, copiii sunt foarte receptivi la tot ce li se arată sau li se spune în legătură cu mediul, fiind dispuși să acționeze în acest sens.

Excursia ajută la dezvoltarea intelectuală și fizică a copilului, la educarea lui cetățenească și patriotică. Ea este cea care îl reconfortează pe copil, îi prilejuiește însușirea unei experiențe sociale importante, dar și îmbogățirea orizontului cultural științific. Prin excursii elevii își suplimentează și consolidează instrucția școlară dobândind însușirea a noi cunoștințe.

Concursurile pe diferite teme sunt, de asemenea, momente deosebit de atractive pentru cei mici.

Acestea oferă copiilor posibilitatea să demonstreze practic ce au învățat la școală, acasă, să deseneze diferite aspecte, să confecționeze modele variate. Același efect îl pot avea concursurile organizate de către cadrele didactice în clasă. Dacă sunt organizate într-o atmosferă plăcută vor stimula spiritul de inițiativă al copilului, îi va oferi ocazia să se integreze în diferite grupuri pentru a duce la bun sfârșit exercițiile și va asimila mult mai ușor toate cunoștințele.

Elevii trebuie să fie îndrumați să dobândească: o gândire independentă, nedeterminată de grup, toleranță față de ideile noi, capacitatea de a descoperi probleme noi și de a găsi modul de rezolvare a lor și posibilitatea de a critica constructiv. Înainte de toate, este însă important ca profesorul însăși să fie creativ. Elevii sunt atrași de activitățile artistice, recreative, distractive, care ajută la dezvoltarea creativității, gândirii critice și stimulează implicarea în actul decizional privind respectarea drepturilor omului, conștientizarea urmărilor poluării, educația rutieră, educația pentru păstrarea valorilor, etc.

Activitățile complementare concretizate în excursii și drumeții, vizite, vizionări de filme sau spectacole imprimă copilului un anumit comportament, o ținută adecvată situației, declanșează anumite sentimente. O mai mare contribuție în dezvoltarea personalității copilului o au activitățile extrașcolare care implică în mod direct copilul prin personalitatea sa și nu prin produsul realizat de acesta. Activitatea în afara clasei și cea extrașcolară trebuie să cuprindă masa de copii.

Participarea la dezbateri sau discuții de grup - atât elevii cât și părinții acestora pot fi invitați să participe la activități care implică lectura, dezbateră și discuțiile de grup care îi vor ajuta să achiziționeze deprinderi în comunicare.

Participarea la concursuri de cultură generală - sunt elevi care studiază mult, dar sunt o serie de lucruri care pot să nu le fie clare. Cu ajutorul acestor concursuri, ei pot acumula informații pe care nu le aveau înainte.

Participarea la diverse campanii de conștientizare - elevii trebuie să participe de asemenea la diferite activități care militează pentru sănătate, protejarea mediului etc., astfel încât ei să devină activi în problemele societății actuale.

Participarea la evenimente comunitare - elevii trebuie de asemenea să fie pregătiți pentru situații limită. Astfel, ei ar trebui să știe cum să ofere primul ajutor și cum să-l primească, în diferite cazuri (cutremur, incendiu, accident etc), întregul proces și tehnicile folosite.

Activitățile extrașcolare, bine pregătite, sunt atractive la orice vârstă. Ele stârnesc interes, produc bucurie, facilitează acumularea de cunoștințe, chiar dacă necesită un efort suplimentar. Copiilor li se dezvoltă spiritul practic, operațional, manualitatea, dând posibilitatea fiecăruia să se afirme conform naturii sale. Copiii se autodisciplinează, prin faptul că în asemenea activități se supun de bună voie regulilor, asumându-și responsabilități. Dascălul are, prin acest tip de activitate posibilități deosebite să-și cunoască elevii, să-i dirijeze, să le influențeze dezvoltarea, să realizeze mai ușor și mai frumos obiectivul principal - pregătirea copilului pentru viață. Realizarea acestor obiective depinde în primul rând de educator, de talentul său, de dragostea sa pentru copii, de modul creator de abordare a temelor, prin punerea în valoare a posibilităților și resurselor de care dispune clasa de elevi.

Activitățile extrașcolare, bine pregătite, sunt atractive la orice vârstă. Ele stârnesc interes, produc bucurie, facilitează acumularea de cunoștințe, chiar dacă necesită un efort suplimentar. Copiilor li se dezvoltă spiritul practic, operațional, manualitatea, dând posibilitatea fiecăruia să se afirme conform naturii sale. Copiii se autodisciplinează, prin faptul că în asemenea activități se supun de bună voie regulilor, asumându-și responsabilități.

Dascălul are, prin acest tip de activitate posibilități deosebite să-și cunoască elevii, să-i dirijeze, să le influențeze dezvoltarea, să realizeze mai ușor și mai frumos obiectivul principal, **pregătirea copilului pentru viață.**

În concluzie, cadrul didactic poate face multe pentru educarea spiritului creativ în cadrul activităților extracurriculare. Dar, se vede necesitatea de a modifica destul de mult modul de gândire, să evite critica în astfel de activități, să încurajeze elevii și să realizeze un feed-back pozitiv.

Bibliografie:

1. Crăciunescu, Nedelea, *Forme de activități extracurriculare desfășurate cu elevii ciclului primar*, în “Învățământul primar” nr. 2, 3 / 2000, Ed. Discipol, București;
2. Vlăsceanu, Gheorghe, coord., Neculau, Adrian, *Școala la răscruce. Schimbare și continuitate în curriculumul învățământului obligatoriu*, Editura Polirom, 2002.

PROIECT DIDACTIC



ȘCOALA GIMNAZIALĂ "EPISCOP IACOV ANTONOVICI" BÂRLAD

DATA: 7 martie 2024

CLASA: a III-a A *Step by Step*

PROFESOR PENTRU ÎNVĂȚĂMÂNTUL PRIMAR: Mihaela Carmen-Mihaela

SUBIECTUL: Lecție-concurs „Pe urmele lui Ion Creangă”

Abordare interdisciplinară: limba și literatura română, științe ale naturii, educație muzicală

TIPUL LECȚIEI: Recapitularea și sistematizarea cunoștințelor

SCOPUL LECȚIEI: Recapitularea cunoștințelor referitoare la opera, viața și activitatea lui Ion Creangă

OBIECTIVE OPERAȚIONALE:

- O₁ - să recite poezii scrise de Ion Creangă;
- O₂ - să recunoască personajele, poveștile și povestirile studiate din opera lui Ion Creangă;
- O₃ - să selecteze informații corecte despre opera, viața și activitatea marelui povestitor;
- O₄ - să realizeze corespondența dintre cuvinte și sinonimele lor;
- O₅ - să identifice imaginile artistice din operele scriitorului;
- O₆ - să completeze un rebus cu ajutorul definițiilor date.

ELEMENTE DE STRATEGIE DIDACTICĂ:

- **Metode și procedee:** conversația, explicația, jocul de rol, metoda cadranelor, metoda clepsidrei, exercițiul, problematizarea;
- **Resurse materiale:** jetoane, fișe de lucru, fișe cu întrebări, portretul lui Ion Creangă, flip-chart, clepsidră, hartă, stegulețe, calculator, videoproiector;
- **Forme de organizare:** frontală, individuală, pe grupe.

DURATA: 50 de minute

BIBLIOGRAFIE:

- ❖ Crăciun, Boris, *Istoria ilustrată a literaturii române, Ediția a II-a – Album școlar cu 900 imagini*, Editura Porțile Orientului, Iași, 2002
- ❖ Hobjilă, Angelica, *Elemente de didactică a limbii și literaturii române pentru ciclul primar*, Editura Junimea, Iași, 2006
- ❖ Sălăvăstru, Dorina, *Psihologie- anul IV, semestrul I- Metodica predării științelor psihopedagogice*, Editura Universității ”Al. I. Cuza” Iași, 2006
- ❖ Șerdean, Ioan, *Metodica predării limbii române la clasele I-IV*, Editura Didactică și Pedagogică, București, 1989
- ❖ *Metode activ- participative aplicate în învățământul primar*, Ed. Didactica Publishing House, București, 2010
- ❖ Ștefănică, Ana, Giușcă, Mariana, Șolcă, Iulia, *Amintirea unor amintiri*, Ed. Taida, Iași, 2003

Nr. crt.	Secvențele instruirii	Ob. op.	Conținutul informațional și demersul didactic	Dozare	Elemente de strategie didactică			Evaluare
					Metode și procedee	Material didactic	Forme de organizare	

1.	Moment organizatoric		Asigur condițiile optime pentru buna desfășurare a lecției. Elevii se pregătesc pentru lecție.	1'		Materialele necesare lecției	Frontal	
2.	Verificarea temei	O ₁	Elevii au avut de învățat la alegere o poezie scrisă de Ion Creangă: „Nu lucrezi, n-ai ce mânca” sau „Păsărica în timpul iernii”.	5'	Conversația		Frontal	Capacitatea de a recita corect, expresiv
3.	Captarea atenției	O ₂	La videoproiector, se derulează o secvență din filmul „Amintiri din copilărie” după Ion Creangă. Elevii vor urmări, apoi vor recunoaște fragmentul și opera marelui scriitor.	4'	Exercițiul Conversația	Video-proiector	Frontal	Capacitatea de a recunoaște secvența de film
4.	Anunțarea temei și a obiectivelor		Astăzi, vom încheia seria activităților dedicate vieții și operei scriitorului Ion Creangă cu un concurs pe echipe, intitulat „Pe urmele lui Ion Creangă”. Astfel, vom verifica ați învățat despre viața și activitatea marelui povestitor,	1'	Explicația		Frontal	Capacitatea de a urmări explicațiile

			despre poveștile, povestirile și amintirile sale, dar și despre felul în care vă exprimați ideile și cum lucrați în echipă.					
5.	Recapitularea și sistematizarea cunoștințelor	O ₃	<p>Recapitularea și sistematizarea cunoștințelor se va realiza sub forma unui concurs pe echipe.</p> <p>Probele sunt prezentate pe un copac și descoperite pe parcursul desfășurării concursului. Sunt prezentate regulile concursului: pentru fiecare răspuns corect, echipa primește o floare de cireș. Dacă un membru al echipei răspunde neîntrebat, echipa pierde o floare.</p> <p>Câștigă echipa care adună cele mai multe cireșe.</p> <p>Elevii sunt grupați în cinci echipe.</p> <p style="text-align: center;"><u>Proba nr.1</u> <i>Din clepsidra vieții lui Creangă</i></p> <p>Se va face o verificare a informațiilor pe care le dețin elevii despre viața, activitatea și opera marelui scriitor.</p>	30'	Explicația	Flip-chart	Frontal	
					Jocul de rol Metoda cadranului	Fișe de lucru	Pe grupe	

		<p>Câte un reprezentant din fiecare echipă va răspunde rapid la întrebări cât timp se scurge nisipul dintr-o clepsidră. (Anexa 1)</p> <p style="text-align: center;"><u>Proba nr.2</u> <i>Pe aripile amintirilor</i></p> <p>O₂ Doi invitați, elevi în clasa a patra, vor dramatiza fragmentul „La cireșe”. Ceilalți vor urmări cu atenție, după care vor completa o fișă. (Anexa 2) Sunt verificate oral fișele, după care se acordă punctajul pe echipe.</p> <p style="text-align: center;"><u>Proba nr. 3</u> <i>Cufărul cuvintelor</i></p> <p>O₄ Pe birou, vor fi așezate cinci cufere de mărimi diferite. Câte un reprezentant din fiecare echipă va extragere, la alegere, plicul dintr-un cufăr și va rezolva cerința împreună cu membrii echipei sale. Copiii vor realiza corespondența între cuvintele întâlnite în operele lui Creangă și sinonimele</p>		<p>Conversația</p> <p>Explicația Conversația</p> <p>Explicația Problemati-</p>	<p>Fișe cu întrebări, clepsidra</p> <p>harta, stegulețe</p> <p>Planșă, flip-chart</p>	<p>Pe grupe</p> <p>Pe grupe</p> <p>Pe grupe</p>	<p>Capacitatea de a recunoaște opera, fragmentul și personajele</p> <p>Capacitatea de a răspunde corect la întrebări</p> <p>Capacita-</p>
--	--	---	--	--	---	---	---

			lor. (Anexa 3)		zarea			tea de a indica la hartă
		O ₅	<p><u>Proba nr.4</u> <u>Analiza simțurilor</u></p> <p>Fiecare echipă va primi o fișă pe care este scris un fragment din „Amintiri din copilărie”. Elevii vor completa într-un tabel imagini artistice selectate din text. (Anexa 4)</p>		Explicația	Planșe, flip-chart	Pe grupe	Capacitatea de a rezolva exerciții prin operații matematice corespunzătoare
		O ₃	<p><u>Proba nr.5 - Ce ascunde rebusul?</u></p> <p>Este o probă la care elevii vor avea de completat un rebus, cuvântul-cheie fiind HUMULEȘTI.</p>		Exercițiul		Frontal	Capacitatea de a completa corect rebusul
		O ₆	<p>(Anexa 5)</p>					
6.	Obținerea performanței		La finalul concursului, atenția elevilor este îndreptată spre tablă, unde este fixat portretul lui Ion Creangă. Pe	4'	Conversația	Portretul lui Ion Creangă	Frontal	Capacitatea de a răspunde

			<p>parcursul derulării concursului, fiecare probă a fost scrisă într-un „ciorchine”, lucru care are ca scop fixarea cunoștințelor recapitulate în timpul concursului.</p> <p>Se face totalul cireșelor primite de cele cinci echipe. Este premiată echipa câștigătoare.</p> <p>Toți elevii primesc diplome.</p>					corect la întrebări
7.	Asigurarea retenției și a transferului		<p>Se va interpreta cântecul „Nică de la Humulești”. (Anexa 6)</p> <p>Se apreciază felul în care elevii au răspuns, implicarea fiecăruia, dar și comportamentul din timpul concursului.</p>	5'	Explicația	Diplome	Frontal, individual	Capacitatea de a interpreta cântecul

Anexa 1

Din clepsidra vieții lui Creangă

* Tipul răspunsului: *scurt, rapid*

Setul 1

Când s-a născut Ion Creangă?
Cum o chema pe mama sa?
Al câteleanăscuta fost Nică?
Ce dar le-a făcut preotul satului copiilor de la școală?
Cine le-a încercat mai întâi?
Ce profesor a avut Nică la Școala din Broșteni?

Setul 2

Unde s-a născut Ion Creangă?
Unde îl vizita adesea Eminescu pe Creangă?
Câți copii a avut Creangă?
Cum îl chema?
Ce carieră a urmat acesta?
Când a murit Ion Creangă?

Setul 3

Cum îl chema pe tatăl lui Creangă?
Cu cine a plecat Nică la Broșteni?
Cine era Irinuca?
Cine l-a numit pe Creangă institutor?
Cine a fost cel mai bun prieten al lui Creangă?
Cine a murit în același an cu Ion Creangă?

Setul 4

În ce apă se scălda Nică?
Cum îl chema pe bunicul din partea mamei?
Cine era Smărăndița?
Câți frați a avut Nică?
Ce reprezenta pupăza pentru humuleșteni?
Cum o chema pe soția lui Ion Creangă?

Setul 5

Cine și-a dorit foarte mult ca Ion Creangă să se facă preot?

Cine l-a sfătuit pe Ion Creangă să își publice operele?

Cum o chema pe mătușa care l-a prins pe Nică furând cireșe?

Unde a urmat Ion Creangă prima școală?

Enumeră trei opere ale lui Creangă.

De ce a fost dat afară din rândul preoților?

Anexa 2

Pe aripile amintirilor

Metoda cadranului

I
Titlul operei literare

Fragmentul

II – Autorul

III – Personajele

IV – Alte fragmente din „Amintiri din copilărie”

1.



2.



3.



1. _____
2. _____
3. _____

Anexa 3



Cufărul cuvintelor

Realizați corespondența între cuvintele noi descoperite în operele lui Ion Creangă și explicațiile lor. Lipiți-le la locul potrivit.

=

=

=



||



||



Anexa 4



Analiza simțurilor

Citiți următorul fragment cu atenție, apoi selectați imaginile artistice și completați tabelul de mai jos:

„Dragu-mi era satul nostru cu Ozana cea frumos curgătoare și limpede ca cristalul, în care se oglindește cu mândrie Cetatea Neamțului de atâtea veacuri! Dragi-mi erau tata și mama, frații și surorile, și băieții satului, tovarășii mei din copilărie, cu care, în zile geroase de iarnă, mă desfătam pe gheață și la săniuș, iar vara, în zile frumoase de sărbători, cântând și chiuind, cutreieram dumbrăvile și luncile umbroase, prundul cu știoalnelor, țarinile cu holdele, câmpul cu florile și mândrele dealuri, de după care-mi zâmbeau zorile în zburdalnica vârstă a tinereții! Asemenea, dragi-mi erau șezătorile, clăcile, horele și toate petrecerile din sat, la care luam parte cu cea mai mare însuflețire! De piatră de-ai fi fost, și nu se putea să nu-ți salte inima de bucurie când auzeai, uneori în puterea nopții, pe Mihai scripcarul din Humulești umblând tot satul câte c-o droaie de flăcăi după dânsul și cântând:

*Frunză verde de cicoare,
Astă noapte pe răcoare
Cânta o privighetoare
Cu viersul de fată mare.
Și cânta cu glas duios,
De picau frunzele jos;
Și cânta cu glas subțire
Pentru-a noastră despărțire;
Și ofta și ciripea,
Inima de ț-o rupea!”*

(Ion Creangă - Amintiri din copilărie)

<i>Ce văd?</i>	<i>Ce aud?</i>	<i>Ce simt?</i>

Anexa 5

Ce ascunde rebusul?



❖ A – B: *Locul nașterii marelui povestitor*

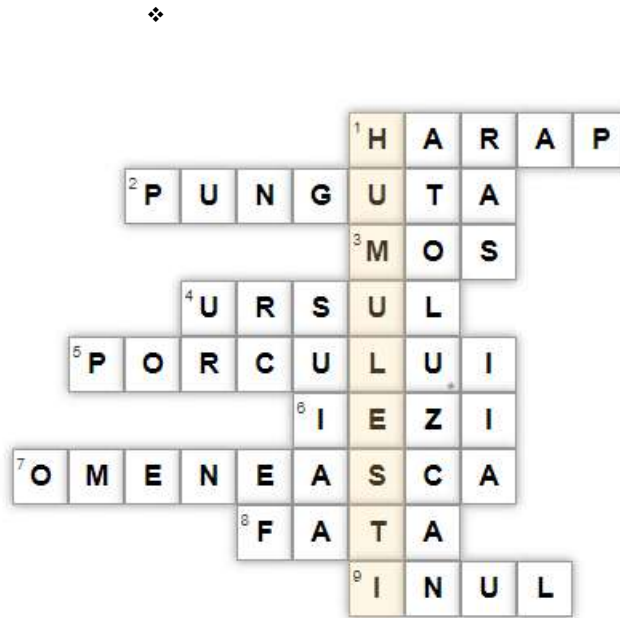

1. Alb
2. ... cu doi bani
3. ... Ion Roată și Unirea
4. ... păcălit de vulpe
5. ... porcului
6. Capra cu trei ...
7. ...omenească
8. ... babei și fata moșneagului
9. ... și cămeșa

Diplomă de merit



Se acordă elevului/elevei

din clasa a III-a A *Step by Step*, pentru participarea activă
în cadrul concursului *Pe urmele lui Ion Creangă*, desfășurat
pe data de 7 martie 2024.

Învățători,

Mihu Carmen-Mihaela

Chirilă Nicoleta

Metode și strategii didactice incluzive de predare și evaluare la disciplina istorie

prof. Militaru Alexandru-Lucian
Școala Gimnazială, sat Maxenu,
comuna Țintești, județul Buzău

În prezent, politica și practica educațională din numeroase țări ale lumii este orientată în direcția integrării elevilor cu cerințe educative speciale în medii educaționale și de viață cât mai aproape de cele obișnuite pentru a oferi un climat favorabil dezvoltării armonioase și cât mai echilibrate a personalității acestora. Se poate afirma că școala incluzivă se axează pe trei coordonate: recunoașterea dreptului fiecărui copil la educație, înțelegerea diferențelor de adaptare și învățare specifice fiecărui copil în parte și găsirea celor mai eficiente modalități de integrare a metodelor și strategiilor didactice. Această politică este împărtășită în documente internaționale care creează și un cadru eficient de înțelegere și aplicare a celor mai eficiente abordări legate de strategiile didactice specifice: Forumul Mondial al Educației de la Incheon prin Declarația Educația 2030

-Pentru educație incluzivă și educație echitabilă cu toate drepturile fundamentale umane; Convenția ONU din 2006 privind persoanele cu dizabilități subliniază la articolul 31 obligația statelor semnatare de a colecta informațiile corespunzătoare, inclusiv date statistice și de cercetare, pentru a avea posibilitatea să formuleze și să implementeze politici care să ducă la intrarea în vigoare a prezentei convenții;

Trebuie subliniat faptul că toți elevii care participă la procesul de educație trebuie să beneficieze de o diferențiere educațională, ținând cont că au abilități, interese, experiențe anterioare de învățare diferite, la care se adaugă comportamente afective diverse. Toate acestea determină un stil individual de învățare diferite, la care se adaugă firesc comportamente afective diverse. Toate acestea determină un stil individual de învățare. Având în vedere aceste considerente și plecând de la ideea unui proces profitabil pentru toți elevii, învățarea trebuie să se realizeze diferențiat. Educația diferențiată vizează adaptarea activității de instruire la posibilitățile diferite ale elevilor, la capacitatea de înțelegere și ritmul de lucru propriu unor grupuri de elevi sau chiar fiecărui elev în parte.

Istoria ca disciplină de învățământ, în condițiile în care studierea ei se bazează pe o abordare inter și multidisciplinară poate aduce beneficii în dezvoltarea profilului intelectual și comportamentului educațional al elevului cu cerințe educaționale speciale, dar și de promovare a educației incluzive în școli. Pot fi găsite și adaptate în acest sens metode și strategii de învățare care să corespundă nevoilor de învățare într-un cadru incluziv, caracterizate prin flexibilitate, afectivitate, interactivitate, eficiență, diversitate, dinamică și cooperare.

De altfel, lecția de istorie și nu numai are randamentul maxim atunci când toți elevii din clasă au obținut maximum de rezultate bune cantitativ și calitativ, în funcție de posibilitățile lor, cu un efort cât mai mic, ținând cont și de timpul de realizare. Una dintre cele mai eficiente metode de învățare la disciplina istorie este lucrul în grup care oferă posibilitatea elevilor cu dificultăți de învățare să colaboreze cu alții prin discuții, lucrări de cercetare și jocul de rol. Tipurile de grupuri pot fi: grup de opinii, grup de simulare, grupul de discuții. De altfel, trebuie afirmat faptul că valoarea educației incluzive, pentru orice elev, constă în faptul că este împreună și poate să colaboreze cu ceilalți copii. Consider, că elevii cu cerințe educaționale speciale nu vor avea decât de câștigat dacă activitatea de predare-învățare este orientată către nevoile lor speciale. Specialiștii propun în acest sens metode de sprijin individual pentru acești elevi în cadrul grupului: organizarea grupelor pe nivele de abilitate; intervenția în cadrul grupului a cadrului didactic; includerea elevului cu cerințe speciale, colaborarea cu profesorul de sprijin în planificarea și proiectarea lecțiilor și la stabilirea metodelor de predare-învățare.

Practica la clasa a demonstrat că lucrul în grup poate conduce la performanțe școlare mai bune, o mai bună înțelegere a conținuturilor și deprinderilor pe care și le formează sprijin reciproc intelectual și personal, bazat pe devotament și grija față de celălalt. În cadrul grupului pot fi folosite o serie de metode activ-participative astfel încât activitatea educativă a copiilor cu cerințe speciale permit elevului satisfacerea cerințelor educaționale prin efort personal sau în colaborare cu alți colegi. Specific acestor metode este faptul că se stimulează interesul pentru cunoaștere, se facilitează contactul cu realitatea înconjurătoare, ele fiind subordonate dezvoltării mintale și a nivelului de socializare al elevilor. **Folosirea unor metode în predarea - învățarea istoriei la copii cu cerințe educaționale speciale , presupune acțiuni obiectuale, folosirea mijloacelor verbale și acțiuni bazate pe imagini.** Diversificarea metodelor folosite în lecțiile de istorie trebuie făcută în unctie de etapele lecțiilor pentru a-și dobândi eficacitatea. Lucrările de specialitate prezintă criterii diferite de clasificare a metodelor de învățământ, în funcție de: experiența social-istorică și moștenirea culturală; experiența individuală a elevului în urma contactului cu obiecte și realități; experiența dobândită prin acțiuni care duc la transformarea realității.

Astfel, în ceea ce privește învățarea și predarea activă folosită în studiul istoriei putem folosi câteva metode care pot fi aplicate cu succes în activitatea la clasă și care se pot adresa întregului grup de elevi: sinelg, interogării autorului, investigației în comun, jurnalului dublu, metoda R.A.I. Spre exemplu, metoda R.A.I. - răspunde, aruncă, interoghează este o metodă de fixare și sistematizare a cunoștințelor dar și de verificare deoarece ea urmărește realizarea feed-back-ului printr-un joc de aruncare a unei mingi. Elevul care aruncă mingea trebuie să formuleze o întrebare din lecția predată, elevului care o prinde. Cel care prinde mingea răspunde la întrebare, apoi o aruncă mai departe altui coleg, punând o nouă întrebare. Elevul care nu știe răspunsul iese din joc. Principalul avantaj este că elevul este coparticipant la propria formare, stimulându-se și dezvoltându-se capacitatea elevilor de a comunica. Este o metodă foarte atractivă și îndrăgită de elevi. O altă metodă folosită cu succes la orele de istorie este cea în care intervine partenerul de sprijin. Astfel, se poate observa că: crește încrederea în forțele proprii pentru cel care este în postura de a oferi ajutor, iar pentru cel care primește, acceptă mult mai des-tins explicațiile unui coleg, nemaexistând bariera cadru didactic elev. Utilizarea acestor metode presupune satisfacerea cerințelor educaționale prin efort personal sau în colaborare cu colegii. În felul acesta se stimulează interesul pentru cunoaștere, se facilitează contactul cu realitatea înconjurătoare, subordonate fiind dezvoltării mintale și a nivelului de socializare al elevilor. Se stimulează și dezvoltă foarte mult învățarea prin cooperare, încurajând comunicarea, socializarea, relaționarea, colaborarea în rezolvarea sarcinilor de lucru. În acest mod se poate asigura și integrarea copiilor cu cerințe speciale în colectivul clasei fiindcă se promovează spiritul de toleranță, ascultarea activă, responsabilitatea, formarea opiniilor și înțelegerea corectă a realității.

Strategiile moderne de evaluare urmăresc să accentueze dimensiunea acțiunii evaluative oferindu-le elevilor multiple posibilități de a demonstra ceea ce știu și ceea ce pot face. În evaluarea copiilor cu cerințe educaționale speciale LA ORELE DE ISTORIE putem folosi cu succes: referatul, investigația, portofoliul, dosarul tematic.

În concluzie, putem afirma că instruirea diferențiată este răspunsul pe care îl oferă cadrul didactic la nevoile elevilor indiferent de disciplină bazat pe adaptarea conținutului, procesului și produsului educațional în funcție de profilurile de inteligență, nevoile și interesele elevilor, astfel încât parcurgerea materiei să se realizeze în conformitate cu ritmurile individuale ale acestora .

Bibliografie:

1. Barma, A., Antohe, G., Curs de pedagogie, Fundamentele și teoria educației, Editura Logos, Galați, 2001
2. Tănăsă, Ghe. Metodica predării învățării istoriei în școală , Ed. Spiru Haret, Iași, 1996

„Școala Actuală, Școala Viitorului”

TEMA:

„Facilitarea, susținerea și îmbunătățirea activităților din sistemul educațional”

Secțiunea: Exemple de bune practici

„Cuza-Vodă” –povestire populară

Strașnic domn a mai fost și Cuza-vodă! El a facut școlile, el ne-a dat pământ și tot el a surpat și pătulele împaratești. Și bine a făcut! Că băga acolo fiece român treisprezece banițe de porumb în tot anul și, când să-și ia și el agoniseala, tot ce strânsese acolo, tocmai după trei ani, i se dădeau numai trei banițe din ce puse. Ziceau cârmuitorii că l-au mâncat șoarecii și porumbul era mâncat de ciocoi satului. Tot el a silit pe ciocoi să plătească bir și să asculte de legi. Ba celor care n-ascultau, le da fum! Cuza-Vodă nu era fudul. Umbla așa ca noi și, de multe ori, ca să prindă pe mulți slujbasi cu ocaua mică, își schimba fața și hainele, să nu-l cunoască nimeni. Unde pomeneai la el trasuri și slugi puzderie și bogății stranse grămada, cum era la Bibescu? Ala se plimba prin țară cu mare alai; avea caleașcă, șaisprezece cai albi, cu hamurile roșii și vizitii stângaci. Tot Cuza-voda a unit țărișoarele noastre, pe Valahia cu Țara Moldovenească, de a făcut țara noastră strașnic de mare și puternică,

cum e azi.
Când s-a dus, cica la împăratul turcesc, ca să-i ceară învoirea de a domni neturburat peste amândouă țările, a făcut lucruri așa de minunate, că a pus pe gânduri pe turci! Știți ce?

Era obiceiul ca domnii țării noastre, când intrau la împărat, se târau de la poarta curții palatului pâna la picioarele împaratului, în genunchi. Cuza însa nu era omul să sufere rușinea asta! A mers la palat drept, cu fruntea sus și cu sabia zornăind ca un Făt-Frumos.

– Îngenunche și mergi târându-te, băiete, dacă vrei să fii primit! i-au strigat paznicii de la poartă.

– Asta n-oi face-o eu niciodată! a strigat Cuza supărat. Și dacă îi vorba așa, mă duc de unde-am venit!

Dacă l-au văzut plecând, turcii au spus împăratului și asta a dat poruncă să-l primească așa. A intrat Cuza-vodă.

– Bună ziua, înaltate împarate!

I-a multumit în limba lui și apoi, mirat că-l vede înaintând drept, solățește și fără sfială, la întreat:

– De ce ai venit așa?

– Așa m-a trimis pe mine Țara! a răspuns Cuza cu așa mândrie și cu așa curaj, că s-a mirat și împăratul.

Și, el știe cum o fi mai vorbit și ce o mai fi vorbit, că a îmblânzit inima turcului și a ascultat împaratul dorința lui Cuza. L-a pus pe urmă împaratul pe Cuza la masă cu el, au mai vorbit ei ba de una, ba de alta și, cand să plece l-au adus turcii pe Vodă Cuza cu o cinste nemaipomenită, pana la Constanța.

Cuza-Vodă(1)

-povestire populară-

1. Notează primele tale impresii despre textul *Cuza-Vodă*, completând enunțurile din cele patru cadrane date.

Cel mai mult mi-a plăcut ...	Nu mi-a plăcut ...
O trăsătură a personajului principal este ...	Textul mi-a amintit de ...

--	--

2. Dați exemple de alte opere în care autorul scoate în evidență eroismul.

3. Formulează o întrebare cu privire la text pe care ai dori să i-o adresezi scriitorului anonim.

Cuza-Vodă (2)
-povestie populară-

1. Răspunde corect la următoarele întrebări.



1. Cine participă la acțiune?

2. Ce a făcut Cuza-Vodă pentru țara noastră?

3. Unde a mers domnitorul român?

4. De ce crezi că Vodă s-a prezentat în fața împăratului turcesc altfel decât era obiceiul?

5. Cum a fost adus Cuza de către turci în țara lui?

2. Completează enunțurile de mai jos:

- a) Tema textului Cuza-Vodă este
- b) Trei cuvinte-cheie care susțin tema pe care am ales-o sunt :
- c) Ideile principale ale textului dat sunt:

.....
.....
.....
.....

3) Exprimă-ți opinia, în 20-30 de cuvinte, despre modul în care s-a prezentat Cuza în fața domnitorul turc.

.....
.....
.....

4) Imaginează-ți că ești Cuza-Vodă și te întâlnești cu domnitorul turc. Realizează un dialog, de cinci replici, între cei doi.

.....
.....
.....
.....

Cotoi, G.; Hăilă, I. (2017): *Limba și literatura română. Manual pentru clasa a V-a*. Pitești: Paralela 45

Pavelescu, M. (2010): *Metodica predării limbii și literaturii române*. București: Corint



EXERCIȚIILE DE BRAINGYM

Prof.consilier Milovan Marina Loredana





CELE MAI NOI CERCETĂRI ARATĂ CĂ NE PUTEM DEZVOLTA CREIERUL CA UN MUȘCHI

Conform cercetărilor din domeniul neuroștiinței, lucrurile pe care le cunoaștem despre creier au demonstrat că organul care ne controlează gândurile și emoțiile sunt într-o perpetuă transformare. Minteă umană este cea cu care implanăm diferite adevăruri sau gânduri raționale. Gîndul modifică structura materiei.

Domeniul cercetărilor neuroplasticității înfloarește, iar ideea principală regăsită aici este aceea că există acele abilitate a creierului de a se dezvolta și recalibra în funcție de fiecare lucru asimilat. Datorită neuroplasticității, copiii pot reține informații, deprinde abilități prin efort exercitare și perseverență.

Mai exact prin definiția neuroplasticității creierul este maleabil și adaptabil modificându-se în fiecare moment al zilei, el fiind văzut de către oamenii de știință ca având caracteristici regenerabile, și nu mai este văzut ca o mașină determinată genetic de timpuriu în viață, incapabilă să se adapteze și uzându-se cu vârsta. Știința prezintă câteva exemple fascinante prin metode de imagistică cerebrală dovedind schimbările comportamentale-cum că oamenii își pot schimba creierul cu mintea.

Se poate vedea și măsura activitatea minții prin intermediul aprinderii neuronilor, chiar se poate prevedea aparentul caracter iluzoriu al principalelor funcții ale minții legate de gândire și alegere prin mecanica cuantică.

Mulți oameni se gândesc la creier ca la un mister. Nu știu multe lucruri despre inteligență și cum funcționează aceasta. Când se gândesc cum funcționează inteligența, mulți oameni sunt de părere că o persoană se naște deșteaptă, normală sau mai prostuță –și așa rămâne pe tot parcursul vieții. Dar cele mai noi cercetări spun despre creierul nostru că este precum un mușchi – se schimbă și devine mai puternic când îl folosești. Și oamenii de știință au putut arăta cum crește creierul și devine tot mai puternic atunci când învățăm.

Toată lumea știe că atunci când ridici greutate, mușchii tăi se măresc și tu devii mai puternic. O persoană care nu poate ridica 10 kilograme atunci când începe să se ducă la sală poate deveni destul de puternică încât să ridice 40 kilograme dacă exersează mult timp. Asta se întâmplă deoarece mușchii se întăresc și se măresc prin exercițiu. Și dacă te oprești, mușchii se micșorează și pierzi din forță. De aceea se zice: „Dacă nu i folosești, îi pierzi!” Dar majoritatea oamenilor nu știu că atunci când exersează și învață lucruri noi, părți ale creierului lor se schimbă și se măresc la fel ca mușchii la sală. Înăuntrul cortex-ului se găsesc bilioane de mici celule nervoase, numite neuroni. Aceste celule nervoase au ramificații care le conectează cu alte celule într-o rețea complicată. Comunicarea dintre celulele nervoase ne ajută să gândim și să rezolvăm probleme. Când înveți lucruri noi, aceste conexiuni minuscule din creier se multiplică și devin mai puternice. Cu cât îți provoci mintea să învețe lucruri noi, cu atât cresc celulele nervoase. Atunci, lucrurile pe care altădată le găseai a fi dificil sau chiar imposibil de făcut – precum vorbitul unei limbi străine sau algebra – par să devină mai ușoare. Rezultatul este un creier mai puternic și mai deștept.

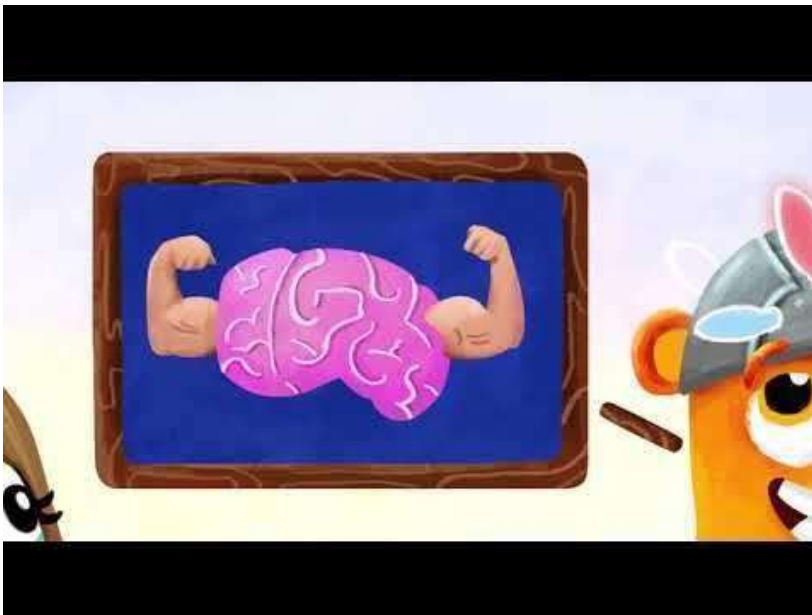

IDENTITATEA ȘI NEVOILE COPILOR CU CARE LUCRĂM

Printre principalele nevoi identificate în consilierea psihopedagogică atât cea de grup dar și în cea individuală putem remarca copii aflați în următoarele situații:

- Cerințe speciale educaționale: copii autiști care au nevoie să facă față în medii școlare și sociale
- Tineri care au experimentat trafic și consum de droguri făcând schimbări radicale ale vieții lor renunțând la viața școlară
- Elevi etichetați ca fiind ca fiind cu dificultăți de învățare, cu ani de terapie la activ, devenind în timp capabili să învețe
- Copii cu dislexie care învață să citească și să scrie
- Minți cu gânduri suicidale și traumatizante emoțional....etc

Este generația copiilor care primesc diferite nume: **Net generation, Sex Mad Generation, Generația Wireless** iar istoricește vorbind numele acestei generații va fi dat cu adevărat după petrecerea unor evenimente cu impact major (Copiii pandemiei) la care patternurile lor de gândire sunt complet modificate, și își folosesc cu ușurință limbajul digital al computerului. Contactul și dependența de calculator îi fac să ia decizii mai rapide, se restrânge spațiul atențional foarte mult, de aici rezultă și probleme de concentrare de atenție, devin în timp mult mai egocentriști lipsindu-le empatia și devenind individualiști. Chiar dacă ei pot desfășura acest comportament de tip multitasking, deciziile pe care le iau în viață sunt rapide, iar încetineala, rezeziuinea, ezitarea declanșează în starea lor emoțională furie iritabilitate și plictiseală. O primă consecință a inactivității lor fizice, a sedentarismului este obezitatea, frecvența acesteia este un adevărat fenomen epidemic, iar expunerea în continuare repetată și prelungită la noua tehnologie alterează circuitele creierului acesta devenind vulnerabil la schimbare.

Generația aceasta este o generație a nevoilor tânjind după conectarea cu ceilalți. Nevoia cea mai mare dat fiind că ei învață predominant **vizual-kinetică**, este o **nevoie de împlinire**, de a fi menținuți în permanența într-o stare în care să nu se plictisească. În activitățile educaționale care sunt desfășurate în mod deosebit la nivel de grup, atunci când se folosește introducerea unor concepte noi, este necesară introducerea unor metode ieșite din tipar care să aducă un *grad de implicare (Scala Leuven) (vezi anexa 2- TOOLKIT PENTRU IMPLICARE)* de cel puțin 50 % al tuturor copiilor în activitatea de învățare din sala de clasă, și să îi ajute să-și însușească mai ușor abilitățile pe care trebuie să le deprindă.

Elementul inedit este redat prin exercițiile de **braingym**, metoda care face posibilă axarea pe stimularea ambelor emisfere cerebrale ale creierului, iar acest lucru se poate realiza în orice activitate prin introducerea lor într-o secvență din proiectarea activităților didactice.

James Hemming spunea că: „a-i educa pe copii în întregime prin activități din programa școlară centrată pe partea stângă a creierului este ca și cum a-i antrena pe cineva la o cursă, exersînd doar cu un singur picior și lăsînd să se atrofieze celălalt picior.

Emisferele cerebrale trebuie să lucreze împreună și nu separat.



O componentă a dezvoltării holistice a copilului este dezvoltarea psihică/kinetică, care este foarte importantă și e necesar să se pună un accent deoarece este un factor extrem de important în reducerea anxietății și a reducerii ratei de suicid, creând o stare de bine pentru orice mișcare și creează agilitatea corporală și dezvoltă partea de autodisciplină la copil.

EXERCITIILE DE BRAINGYM ȘI BENEFICIILE ANTRENAMENTULUI CEREBRAL

Un program care cuprinde un set de exerciții de antrenament cerebral realizate cu diferite părți ale corpului, cu scopul de a stimula activitatea creierului și a optimiza funcțiile acestuia prin dezvoltarea țesuturilor cerebrale. Funcționarea creierului și a corpului nostru sunt în strânsă legătură. Astfel, câteva exerciții simple pe zi pot avea beneficii pozitive asupra învățării.

BrainGym este un sistem de exerciții fizice creat în anii 80 de către Dr. Paul Dennison și soția sa Gail, care au căutat modalități eficiente de a ajuta copiii și adulții cu dificultăți de învățare. Ei au pus la punct o serie simplă de 26 de exerciții care ajută la îmbunătățirea funcțiilor creierului.

Prin practicarea ”gimnasticii creierului” cele două emisfere cerebrale sunt stimulate să creeze legături puternice. Astfel, ideile devin mai clare. Inițial programul a fost dedicat copiilor cu probleme de **învățare, dislexie, ADHD**. S-a dovedit însă că aceste exerciții pot fi de folos oricui pentru a optimiza funcțiile creierului cu efecte benefice în toate domeniile vieții.

Încrucișare mână -genunchi	Infinitul lenes	Elefantul	Încrucișare genunchi-c t	Desenul simetric
În picioare, mergând pe loc, atingem alternativ genunchiul cu mâna opusă. Continuăm pe timpul a 4 până la 8 respirații complete. <i>Exercițiul echilibrează</i>	Întindeți un braț în față cu degetul mare îndreptat în sus. Desenați în aer cu mâna un 8 culcat (semnul infinit) cu o mișcare lină. În acest timp ochii urmăresc degetul	Ridicați brațul stâng în față, la nivelul umărului, paralel cu solul, cu mâna atârând ca o trompă de elefant. Înclinați capul și culcați urechea pe umărul stâng. Desenați cu	În picioare, mergând pe loc, atingem alternativ cotul cu genunchiul opus. Continuăm pe timpul a 4 până la 8 respirații complete. <i>Exercițiul echilibrează funcționarea celor 2</i>	Luați câte un creion în fiecare mână, de preferat de culori diferite. Trasați simultan cu ambele mâini pe o foaie de hârtie sau pe

<i>funcționarea celor 2 emisfere cerebrale.</i>	<p>mare păstrând capul în poziție verticală. Facem 3 mișcări cu brațul drept, 3 cu brațul stâng și 3 cu ambele brațe ținând palmele lipite.</p> <p><i>Exercițiul îmbunătățește vederea, echilibrul și coordonarea mișcărilor.</i></p>	<p>”trompa” un 8 culcat (∞ semnul infinitului) timp în care ochii sunt fixați pe degetul mare. Schimbați brațul după minim 5 mișcări complete.</p> <p><i>Exercițiul favorizează echilibrul minte-corp, este excelent în cazuri de atenție deficitară.</i></p>	<p><i>emisfere cerebrale, îmbunătățește capacitățile de scris, citit, memorizare.</i></p>	<p>tablă desene cât mai simetrice.</p> <p><i>Ajută la echilibrarea celor 2 emisfere cerebrale, îmbunătățește coordonarea ochi-mână și motricitatea fină.</i></p>
---	---	---	---	--

Avantajele învățării și practicării exercițiilor de braingym sunt următoarele:

- ❖ *Previne îmbătrânirea creierului*
- ❖ *Crește capacitatea de memorare*
- ❖ *Îmbunătățește atenția și capacitatea de concentrare*
- ❖ *Îmbunătățește abilitățile de organizare*
- ❖ *Îmbunătățește abilitățile academice: citit, scriere, calcul matematic*

Aceste exerciții pot fi utilizate în orice nivel de învățământ iar practicate cu regularitate sunt o soluție miraculoasă pentru copiii cu probleme de învățare .

RESURSE BIBLIOGRAFICE:

<https://www.braingym.com/>
https://www.elefant.ro/brain-gym-paperback_f80ofdf7-6ffb-4960-a848-a0556b6bd43c
https://www.elefant.ro/level-4-brain-gym-clil-ame-paperback_bod1065e-od36-59da-88af-ced350coa414?gclid=CjwKCAiA78aNbHAlEiwA7B76pyA4oysZwIOtRehnOzbZASJTYcVa_4-KpjsDVLBcfN9zLb2RfQCOgzRoCjloQAvD_BwE

Anexa 1

RESURSE VIDEO ONLINE

<https://www.youtube.com/watch?v=oxRTELzCEvk>
<https://www.youtube.com/watch?v=00AmZPFXE3w>
<https://www.youtube.com/watch?v=9gGxeMw6Zr4>
https://www.youtube.com/watch?v=GB6GNveF_O8

<https://www.facebook.com/100016024118245/videos/739382886605842/>
<https://www.facebook.com/watch/?v=616064772557699>
https://www.youtube.com/watch?v=A1vdKfXlB_g&ab_channel=ScratchGarden
https://www.youtube.com/watch?v=wF3ECvvHEBg&ab_channel=ScratchGarden
https://www.youtube.com/watch?v=19XKUov1hfg&ab_channel=ScratchGarden
https://www.youtube.com/watch?v=osi6GvkT6PE&ab_channel=ScratchGarden
https://www.youtube.com/watch?v=wbNAiN8FTfc&ab_channel=TheKiboomers-KidsMusicChannel
https://www.youtube.com/watch?v=2UcZWXvgMZE&ab_channel=TheKiboomers-KidsMusicChannel



Mișcarea este ușa către învățare!

„ABIBOOKS” SAU DESPRE CREAREA DE CĂRȚI INTERACTIVE PENTRU CICLUL PRIMAR(PROIECT ERASMUS+)

Prof. OCTAVIAN HORIA MINDA

Școala Gimnazială nr.1”Take Ionescu” Timișoara

ABIBooks este un proiect care își propune să creeze cărți interactive, numite și "ebooks", pentru copiii cu vârste cuprinse între 0 și 8 ani, pentru a le permite acestora să dobândească abilități de bază în domeniul alfabetizării și al matematicii, într-un mod distractiv și potrivit și pentru copiii cu posibile tulburări de învățare.

Tehnologia în secolul 21 ne însoțește la fiecare pas – fie că este vorba de stadiul profesional, unde tot mai mulți oameni lucrează la birou, la computer, pregătind documente, prezentări, creând filme sau muzică, sau în viața de zi cu zi – folosind rețelele sociale este o parte integrantă a zilei pentru aproape toți dintre noi. Tehnologia joacă, de asemenea, un rol în fiecare etapă a educației, fie ea elementară, liceu sau facultate. În timpul lecțiilor, profesorii implementează tot mai des instrumente digitale, de exemplu, folosesc prezentări multimedia, filme pe ecran sau folosesc jocuri educaționale, activând astfel clasa să ia parte activ la lecție.

Lumea digitală a afectat și una dintre cele mai mici grupuri - copiii preșcolari. Mulți copii pot folosi un smartphone înainte de a putea vorbi sau chiar de a merge. Pot confirma acest lucru chiar și cu propria mea experiență - fratele meu cel mic, care încă nu putea să vorbească fluent și clar, a putut să verifice prognoza meteo pentru ziua următoare pe telefonul mamei sale.

După cum s-a observat, elevii se confruntă cu procedura de învățare în diverse domenii (alfabetizare, matematică, științe etc) mai pozitiv atunci când se întâmplă într-un mod în care sunt implicați personal. Prin învățarea interactivă, elevii sunt invitați să participe într-o comunitate globală, prin intermediul tehnologiei (lectură online, povestiri și programe de matematică). În plus,

învățarea interactivă are multe avantaje în dobândirea multor abilități. De exemplu, accentuează abilitățile de gândire critică, care sunt fundamentale pentru dezvoltarea raționamentului analitic. De asemenea, îi încurajează pe copii să participe, să discute, să se implice și să se joace cu materialul digital. Nu în ultimul rând, abilitățile de calcul și cooperarea vor fi îmbunătățite prin utilizarea materialelor de învățare interactive

În zilele noastre, probabil că toată lumea știe câte consecințe negative pot fi cauzate de utilizarea greșită sau abuzul gadgeturilor secolului 21. Cu toate acestea, nu trebuie să fie așa! Tehnologia poate face mult bine vieții copiilor - bineînțeles, dacă este folosită corect, dacă îi arătați copilului dumneavoastră caracteristicile valoroase ale gadgeturilor moderne. Părinții și profesorii de grădiniță se pot sprijini reciproc cu diverse instrumente digitale care ajută la educarea abilităților necesare copiilor în viitor.

Un astfel de material digital util poate fi cărțile interactive - fie sub forma unei cărți electronice sau a unei aplicații separate. Multe astfel de materiale pot fi găsite pe web, dar nu este întotdeauna ușor de găsit. De aceea, partenerii proiectului ABIBooks caută astfel de cărți și creează o bibliotecă digitală care le va conține.

Partenerii (Les Apprimeurs, Logopsycom, ARTeria, Grădinița Arsakeio, Bastia Umbria, Take Ionescu) vor dezvolta o bibliotecă de cărți interactive existente și alte resurse pentru dobândirea abilităților de bază (alfabetizare, oralitate, matematică, științe, lume, sănătate, străinătate). limba). Acesta va conține o colecție de 100 de cărți interactive și alte resurse, clasificate în funcție de parametri precum vârsta, limba, nivelul de citire/matematică, subiectul, prețul și multe altele, pentru ca utilizatorii platformei să găsească cea mai bună potrivire cu nevoile și așteptările lor.

În această bibliotecă digitală vor fi incluse cărți electronice pentru ca educatorii și părinții să găsească conținutul de care au nevoie pentru intervalul de vârstă, limba, nivelul de alfabetizare sau subiectul matematică adecvat. Materialul și platforma vor fi, de asemenea, selectate și proiectate în funcție de criteriile de accesibilitate pentru persoanele cu nevoi specifice.

Inovațiile tehnologice oferă noi posibilități de transformare a procesului de predare și învățare.

Proiectul nostru „ABI books” va oferi resurse gratuite, inclusiv o bibliotecă interactivă de cărți și resurse pentru dobândirea abilităților de bază. De asemenea, vom crea materiale de instruire privind învățarea interactivă și povestirea care să permită dobândirea abilităților de bază în educația timpurie a copiilor.

A fost creată o bibliotecă digitală de 118 cărți interactive, clasificate în funcție de vârstă, limbă, nivel de lectură/materie, subiect și preț.

- Dintre cărțile adunate, 15 sunt doar cărți în limba engleză, iar restul de 103 sunt în cel puțin o altă limbă decât engleza. Cărțile pot fi disponibile în engleză, franceză, română, poloneză, italiană și greacă.
- Dintre acestea, 79 de cărți se referă la copii preșcolari (0-5 ani), iar restul de 89 se referă la copii de vârsta primei școli (6-8 ani).
- Toate cărțile interactive au caracteristici specifice de accesibilitate, cum ar fi: limbajul semnelor, realitate augmentată, descriere audio, narațiune, ușor de înțeles și de citit, font dis și temă/personaj dis.
- Aproximativ jumătate dintre cărți sunt disponibile gratuit.

Ghidul de sprijinire a elevilor este responsabilitatea școlii noastre.. În esență, acest ghid va oferi sfaturi cu privire la modul în care cititorii pot utiliza cărțile, ce carte să aleagă în funcție de nevoile lor, idei pentru a crea o experiență completă în jurul cărților recomandate și, în final, sfaturi pentru profesori pentru a putea utiliza la maximum posibilitățile oferite de aceste cărți.

Va fi creat, de către partenerul Arteria, un program de formare online: "Cum să creezi cărți interactive pentru dobândirea timpurie a competențelor de bază" (DIY Tutorial). Scopul acestui program este de a instrui părinții și profesorii pentru a crea propriile cărți interactive prin abordări inovatoare. Programul va include 10 tutoriale video și 10 fișe practice, care vor oferi practică și sfaturi pentru crearea de cărți interactive:

Proiectul „ABI Books” a fost creat pentru a aborda problemele deficitului de cunoștințe existente în copilăria timpurie. Acesta își propune să îmbunătățească calificările, pregătirea și colaborarea

dintre profesioniștii din educația și îngrijirea timpurii, profesioniștii din învățământul primar și părinți prin producerea de cărți interactive gata făcute.

Ești gata să navighezi printre cărțile interactive care vor fi propuse?

www. <https://abibooks-project.eu/>

ROLUL EDUCAȚIEI ÎN FORMAREA ELEVILOR CA VIITORI BUNI CETĂȚENI

Prof. MIRESCU CORINA
Școala Gimnazială nr. 117, București

Prin participarea la proiecte Erasmus+, școlile prin elevi și profesori, beneficiază de experiența altor elevi și profesori, iar schimbul de idei, de istorie și de cultură aduce un plus educației, ca proces prin inovarea unor metode care să fie aplicate la clasă pentru realizarea unui demers instructiv-educativ de calitate.

Moștenirea culturală joacă un rol semnificativ în modelarea identităților și crearea unui sentiment de apartenență. La fel de important este de astfel ca elevii să învețe despre cultură, inclusiv tradiții, valori, obiceiuri și artefacte. Scopul unui proiect educațional este de a oferi elevilor o cuprinzătoare înțelegere a patrimoniului cultural și a semnificației sale.

Un astfel de proiect a fost cel intitulat „CODES OF CULTURAL HERITAGE”, un proiect de tip Erasmus+ , care și-a propus să formeze la elevi, competențe-cheie în ceea ce privește sensibilizarea și exprimarea culturală, comunicarea într-o limbă străină, competențele sociale și civice etc.

Proiectul urmărește să consolideze legătura și să intensifice cooperarea dintre aspectele educaționale ale siturilor arheologice, muzee, centre de artă digitală etc. și profesorii școlilor, prin dezvoltarea în comun a unei metodologii educaționale care încurajează îmbunătățirea competențelor cheie, cum ar fi abilitățile sociale și civice, conștientizarea și exprimarea culturală, spiritul de inițiativă și comunicare în limbi străine. Printr-o abordare multidisciplinară, metodologia educațională CODES OF CULTURAL HERITAGE va promova, de asemenea, creativitatea și gândirea critică, oferind studenților chei conceptuale pentru o mai bună înțelegere a patrimoniului cultural și facilitând producerea propriei interpretări și povestiri legate de siturile în mod explicit arheologice și muzee. În cadrul procesului de învățare, mobilitatea elevilor, promovată de parteneriatul CODES OF CULTURAL HERITAGE, reprezintă o valoare adăugată importantă în ceea ce privește rezultatele învățării.

În cadrul proiectului, au fost următorii parteneri:

- ✓ Romania Școala Gimnazială Nr. 117;
- ✓ Italy The Cultural Association Centro Sperimentale di Fotografia Adams;
- ✓ Romania Moldova National Museum din Iași;
- ✓ Bulgaria Varna Museum;
- ✓ Portugal EXTERNATO PAULO VI School;
- ✓ Belgium Ecole Fondamentale de l'Heliport School;
- ✓ Turkey Isteamder Association.

În mobilitatea din Belgia, la Bruxelles, elevii de clasa a VII-a și a VIII-a au participat la activități muzeale deosebite, printre care și vizita la Parlamentul European, unde au făcut cunoștință cu valorile europene și cu modul de implicare a țărilor europene în domeniul educației.

De asemenea, elevii au beneficiat și de o vizită la Atomium, simbolul orașului Bruxelles, o atracție turistică de prim rang, care a sugerat la un moment dat expresia unei coeziuni interne între valoni și flamanzi.

Muzeul Casa regelui, muzeul Garderoba Manneken-Pis, Casa lui Viktor Horta și Palatul Bozar au constituit ținte ale mobilității din Belgia, unde elevii au fost introduși în cultura și istoria Belgiei, prin activități educative practice în interiorul acestor simboluri ale identității culturale belgiene.

Și, pentru a întări schimbul cultural, participanții la mobilitate au făcut cunoștință și cu arta culinară din Belgia, pe care elevii o practică în școală, precum și cu renumita ciocolată.



Prezentarea Proiectului



Bucătărie pedagogică



Vizita la Parlamentul European



Manneken-Pis



Casa lui Horta



Atomium

Bibliografie:

1. Metodologia proiectului CCH-Didactical;
2. <https://www.dw.com/ro/%C3%AEnapoi-%C3%AEn-viitor-atomium-a-%C3%AEmplinit-50-de-ani/a-3272168>.

INVĂȚAREA PRIN COOPERARE ÎN GRĂDINIȚĂ

Ed. Findanis Isabela , G.P.P. „Licurici”- Fălticeni, Jud. Suceava

Învățarea prin cooperare este o strategie de instruire structurată și sistematizată, în cadrul căreia, grupe/echipe mici lucrează împreună pentru a atinge un tel comun, urmând ca fiecare membru al unui grup să-și îmbunătățească performanțele proprii și să contribuie la creșterea performanțelor celorlalți membri ai grupului. Cooperarea presupune colaborarea, adică participarea activă la realizarea unei acțiuni, bazată pe schimbul de propuneri, idei. Învățarea prin cooperare ajută copiii să învețe mai profund, cultivând relațiile bazate pe respect reciproc și colaborare constructivă. Tehnicile de învățare prin cooperare prezintă o serie de strategii de atribuire a unor roluri active copiilor, pentru ca aceștia să se sprijine reciproc în învățare. Nu mai este suficient să li se prezinte copiilor date intuitive sau verbale, pentru ca ei să le înregistreze și să le interiorizeze, pentru a fi redată în mod fidel; este nevoie de interacțiuni cognitive, sociale, prin care, învățarea, oferă copiilor posibilitatea de a cunoaște rezultatele procesului de învățare, dar și a proceselor mentale din cadrul învățării. Dacă, până nu de mult, școala românească promova competiția și individualismul, încuraja reușita personală, acum ea și-a schimbat strategia și abordează ideea cooperării prin:

- Stimularea interacțiunii dintre copii
- Depunerea unui efort mai intens de către copii în procesul de învățare
- Generarea sentimentelor de acceptare și simpatie
- Stimularea inteligenței interpersonale
- Dezvoltarea abilităților de comunicare
- Încurajarea comportamentelor de facilitare a succesului celorlalți
- Dezvoltarea gândirii critice

De ce utilizăm învățarea prin cooperare ?

Procesul de învățare nu poate fi conceput, în contextul actual, fără cooperare: pot colabora 3-4 copii într-un grup, 16-20 copii dintr-o grupă, dar pot colabora și copii din grupe și grădinițe diferite, în proiecte comune. Deci, a coopera înseamnă a lucra împreună pentru un scop comun, presupunând un schimb activ de idei, înseamnă a dezvolta componenta socială a personalității copiilor.

Determinarea copiilor preșcolari să lucreze în echipă reprezintă o tehnică binecunoscută pentru promovarea învățării active și a unei mai bune pregătiri pentru integrarea școlară, știut fiind faptul că abilitatea de-a lucra împreună a devenit apanajul noii reforme educaționale.

Din acest motiv, toate activitățile de învățare nu trebuie să fie prelegeri plicticoase, ci jocuri cu rol, simulări, povești, probleme decupate din viața de zi cu zi. În orice moment al activității copilul este antrenat într-o activitate cu o sarcină clară și întotdeauna participarea lui are drept scop să găsească o soluție, să câștige o competiție, să-și adjudece un merit pentru efortul său.

Copiii trebuie învățați de mici să coopereze în cadrul unor echipe, dar să se înfrunte și individual din perspectiva "**câștig eu - câștigi și tu**". Activitatea de ansamblu a copilului în grădiniță trebuie să îl ajute să se dezvolte armonios. Pentru aceasta ea trebuie să îi asigure deschiderea către toate activitățile pozitive de care este capabil și să-l stimuleze optim. În practică se întâlnesc situații când copilul este subsolicitat prin participarea la activități sărace, neinteresante, sau prin neglijarea unor categorii de activități în favoarea altora. Se suprasolicitează mai ales activitatea intelectuală. Toate formele fundamentale ale activității umane: munca, învățătura și jocul sunt prezente la preșcolar, deși ponderea și importanța lor sunt altele decât la adult.

Componentele procesului de învățământ în grădiniță au fiecare o mare diversitate de manifestare. În momentul inițierii unor activități, ele trebuie să fie compatibile și să contribuie la realizarea scopului propus. Formele de organizare a procesului de învățământ cu preșcolarii sunt modalități de structurare ale

tuturor elementelor care compun acest proces la un moment dat. scopul general al procesului instructiv – educativ fiind: dezvoltarea plenară a copilului care va îmbrăca forma unor scopuri și obiective subordonate care vor fi realizate pe rând. Din multitudinea scopurilor va decurge și căutarea unor forme de organizare diverse, adecvate acestora. Scopul particular acționează asupra alegerii unei anumite forme de învățământ în mod direct, prin limitele impuse celorlalte componente ale procesului de învățământ. În desemnarea formelor posibile de organizare, există un element central, anume relația dintre educator și educat, gradul de dirijare a activității copilului de către adult. Educatorul poate să participe sau nu la activitatea copilului, poate să o conducă direct, mai mult sau mai puțin dirijat, sau poate să organizeze activitatea, să o supravegheze, să o influențeze indirect. Componenta „educat” din procesul de învățământ acționează în determinarea formei de organizare prin: particularitățile de vârstă, particularitățile individuale, numărul de copii care participă la o anumită activitate educativă, anume: un singur copil, un grup mic de 2 – 7 copii sau grupa întreagă de copii. Relațiile educatoare-copil, copil-copil sunt deschise, bazate pe sprijin reciproc, pe dialog constructiv și pe cooperare. Educatoarele sunt solicitate astăzi să promoveze o învățare participativă, activă și creativă. Activitățile propuse copiilor în scopul sporirii gradului de implicare activă și creativă în grădiniță, trebuie să asigure: stimularea gândirii productive, stimularea gândirii critice, stimularea gândirii divergente stimularea libertății de exprimare a cunoștințelor, a gândurilor, a faptelor . In acest sens trebuie proiectate activități care cer spontaneitate și contribuie la independența în gândire și acțiune.

Învățarea prin colaborare este o strategie de instruire structurată, sistematizată, în cadrul căreia grupuri mici de copii lucrează împreună pentru a atinge un țel comun, devenind capabili să aplice și să sintetizeze cunoștințele în moduri variate și complexe, învățând în același timp mai temeinic decât în cadrul lucrului individual. Copiii trebuie învățați de mici să colaboreze în cadrul unor echipe, dar să se înfrunte și individual din perspectiva **“câștig eu - câștigi și tu”**.

Educatoarei îi revine sarcina să participe alături de copii la elaborarea cunoștințelor, să servească drept model în legăturile interpersonale și să încurajeze interacțiunile cooperante dintre copii. Folosind învățarea prin colaborare educatoarea îi sprijină pe copii să descopere natura, știința, viața. Grădinița modernă promovează învățarea colaborativă ca formă superioară de interacțiune psihosocială, bazată pe sprijin reciproc, pe toleranță, pe efort susținut din partea tuturor, îndreptat spre același scop. Demersul de realizare a sarcinilor se realizează prin colaborare. Este împărtășită părerea că toți pot oferi alternative valoroase de soluționare a problemei dacă sunt ajutați.

Învățarea prin colaborare ajută copiii să învețe mai profund cultivând relații bazate pe respect reciproc și colaborare constructivă. Învățarea prin colaborare este o metodă de predare și învățare în care preșcolarii lucrează împreună, uneori în perechi, alteori în grupuri mici, pentru a rezolva una și aceeași problemă, pentru a explora o temă nouă sau a lansa idei noi, combinații noi sau chiar inovații autentice.

Metoda învățării pe grupuri mici are la bază principiul întăririi coeziunii grupului de lucru și al creșterii gradului de coeziune între copii. Am utilizat-o pe întreg parcursul activității sau în anumite etape ale acesteia atunci când sarcinile de învățare au putut fi realizate prin colaborare. În organizarea activității pe grupuri mici am ținut seama ca preșcolarii să fie cu nivel de pregătire apropiat, nivel de informații aproximativ egal. În același timp am avut în vedere nivelul dezvoltării intelectuale, al omogenității relative privind particularitățile de vârstă și individuale, capacitatea de învățare.

.Prezint câteva modalități de formare a grupurilor de copii pe care le-am folosit cu succes:

- Copii număra de la 1 la 4 (sau 3), cei cu numărul 1 se așează la masa pe care se găsește cifra 1 și așa mai departe, fiecare copil se așază la măsura cu cifra corespunzătoare.
- Pe o măsura se amesteca ecusoane cu 3 sau 4 categorii de desene: flori, iepurași, ursuleți, fluturași, etc. Fiecare copil își alege ecusonul preferat și se așază la măsura la care se găsește ecusonul pe care l-a ales (se pot așeza ecusoane pe spatele fiecăruia și colegii se dirijează reciproc).
- Impusa (așezarea copiilor se face după cum indica educatoarea).
- La latitudinea și după preferința copiilor.

Tocmai pentru ca preșcolarii să interacționeze frecvent unul cu celălalt, a fost concepută desfășurarea activităților pe centre, unde se creează un mediu propice învățării pe grupuri mici de copii. Fiecare centru de activitate devine un laborator de inițiativă, imaginație și creativitate pentru copii. Materialele pe care le avem la aceste centre îi stimulează și îi provoacă pe copii să-și folosească toate simțurile în timpul jocului, să interacționeze cu colegii, dar și cu educatoarea, în timpul activităților desfășurate pe centre,

sau în timpul activităților libere, aceștia nemaifiind inhibați. Prin experimentare, investigare, descoperire proprie, copiii încearcă idei noi, culeg informații. În timpul activităților pe centre există un zumbăit deoarece copiii interacționează în mod spontan cu colegii lor. Comunică între ei, dar și cu adulții, fapt ce duce la dezvoltarea aptitudinilor sociale. Astfel pentru dezvoltarea sentimentului de prietenie am desfășurat jocul "Ghemul": grupul de copii este așezat în cerc, pe covor. Ei primesc un ghem de sfoară (lână) pe care îl rostogolesc de la unul la altul în direcții diferite. Fiecare ține de bucata de fir astfel încât, pe covor să apară un desen inedit. Dacă firul se rupe, li se spune copiilor ca există și prietenii care se pot rupe, se poate face nod, reparându-se ruptura, dar acel nod va exista, se va vedea tot timpul. Când ghemul s-a terminat începe strângerea lui în ordine inversă. Pe măsură ce se strânge, fiecare îl numește pe colegul cărui îi înmânează ghemul.

Astfel, copilul învață activ, acumulând constant noi informații despre lumea înconjurătoare, prin joc, este dependent de alții în ceea ce privește dezvoltarea emoțională, cognitivă prin interacțiunile sociale.

În acest sens voi exemplifica activitatea matematică prin care copiii și-au reactualizat și consolidat cunoștințele privind numerația în centrul 1-10. Aceasta a constat în rezolvarea unor sarcini în situații noi. mici de copiii.

Activitatea menționată am desfășurat-o la mai multe centre de activitate:

- Biblioteca -, „O scrisoare pentru colegul meu” - să lipească atâtea jetoane-cu imagini de iarnă –cât arată cifra, lucru în perechi;

- Artă -, „Ornament brăduțului” - să decupeze lipind apoi ornamentele în brad în funcție de legenda cu cifre și simboluri de pe masă;

- Joc de rol „, Colăcei pentru colindători” - să modeleze din aluat atâtea colăcei, covrigei cât arată cifrele de pe tavă, aranjând apoi masa de sărbători;

- Construcții „,Palatul copiilor” - să construiască atâtea elemente cât indică legenda.

În vederea cunoașterii eficienței interacțiunii dintre copii, pe parcursul desfășurării activității am urmărit: modul de demarare a activității, schimburile de idei între participanți, luările de cuvânt, elaborarea răspunsurilor; folosirea timpului de lucru.

Acest gen de activitate a condus la: colaborarea în vederea realizării cu ușurință a sarcinilor de grup, coordonarea eforturilor individuale pentru atingerea unui scop comun, acomodarea firească a copiilor la relațiile, normele și comportamentele grupului, efectuarea cu ușurință a relaționării sociale, educarea trăsăturilor pozitive de voință și caracter.

Copiii învață să interacționeze în cadrul proiectelor, să rezolve probleme împreună, să se joace în grup sau echipă. Învățarea se bazează pe interrelaționare și integrare. Proiectele tematice inițiate de copii, sau de către aceștia împreună cu educatoarea, se bazează pe interesele de grup și asigură motivația și succesul învățării. Utilizarea modelului "știm, dorim să știm, am învățat" este calea cea mai simplă de realizare a unui proiect tematic. A treia componentă, întrebarea „Ce am învățat?” permite realizarea evaluării proiectului care este o parte esențială a procesului de învățare activă.

Prin interacțiunea dintre preșcolari este stimulată curiozitatea firească a copiilor, implicându-i în propriul proces de dezvoltare

Pe lângă proiectele tematice, noua abordare educațională are la bază și activitățile integrate care îl pun tot mai mult pe copil în situația de a dialoga și coopera în vederea exersării capacității de a opta și a decide.

Datorită faptului că activitățile integrate lasă mai multă libertate de exprimare și acțiune copiilor, educatoarea reușește să descopere latura pozitivă esențială a fiecărui copil, pentru ca prin aceasta să dezvolte ulterior alte calități și să canalizeze aspectele pozitive ale personalității în devenire a copilului.

Activitățile practice în cadrul cărora se realizează lucrări colective, oferă multe posibilități de realizare a învățării colaborative. Alte beneficii au constat în rezolvarea rapidă a unor situații conflictuale, încurajarea creativității, colaborarea și ajutorul reciproc.

Ca una dintre activitățile caracteristice copilului de vârstă preșcolară, jocul - în varietatea formelor sale - a devenit una dintre principalele metode extrem de eficiente în munca instructiv-educativă. Ca metodă, valorifică avantajele dinamicii de grup, independența și spiritul de cooperare, participarea efectivă și totală la joc, angajează și copiii timizi, crește gradul de coeziune în colectivul grupei.

Colaborarea a fost și este utilizată în jocurile de rol, jocurile de creație, jocurile didactice, jocurile de mișcare. În joc copiii își asumă sarcini, roluri, fiecare cooperând în felul său cu colegii pentru finalizarea obiectivului propus și pentru obținerea satisfacției finale.

In concluzie învățarea colaborativă poate fi la îndemâna fiecărei educatoare , cu condiția ca, încă din etapa de proiectare a activităților, să vizeze tematici adecvate și să pună la dispoziția copiilor materiale corespunzătoare.

Colaborarea înseamnă înainte de toate un câștig în planul interacțiunii dintre preșcolari generând sentimente de acceptare și simpatie. Departe de a genera conflicte, ea instaurează buna înțelegere, armonia și stimulează comportamentele de facilitare a succesului celorlalți.

Bibliografie:

- Flueraș Vasile- Teoria și practica învățării prin cooperare, Editura Casa Cărții de Știință, Cluj-Napoca, 2005
- Neacșu I.- Metode și tehnici de învățare eficientă, Editura Militară, București, 1990
- Pintilie Mariana, Metode moderne de învățare-evaluare, Editura Eurodidact, Cluj-Napoca, 2002

STRATEGII ȘI INSTRUMENTE DIGITALE

FOLOSITE ÎN PROIECTUL ETWINNING MATHS WITH GAMES

Prof.înv.preșcolar: Floriana-Cornelia MITRICĂ

Școala Gimnazială "Virgil Mazilescu", Corabia

Proiectul eTwinning **Maths with Games** s-a născut din idea că jocul, fiind activitatea de bază a copiilor preșcolari, le va trezi acestora interesul și curiozitatea față de matematică, îi va ajuta să dobândească abilități matematice de bază, să-și dezvolte abilitățile de analiză, sinteză și evaluare folosind jocurile minții, permitându-le să se dezvolte în activități de codificare, dar și de rezolvare a problemelor, folosind gândirea creativă și anticipând soluțiile problemelor.

În fiecare lună, aveam stabilite întâlniri cu toți partenerii astfel că ne întâlneam online și stabileam împreună activitățile și aplicațiile folosite în luna respectivă. Astfel, împreună cu toți partenerii, am stabilit ca în luna martie să desfășurăm patru activități, câte o activitate în fiecare săptămână: am debutat cu activități despre figurile geometrice, am continuat cu activități despre numere, activități cu pattern și activități de evaluare și măsurare.

Fiecare activitate trebuia să o realizăm utilizând anumite instrumente digitale, astfel, în martie: trebuia să realizăm figurile geometrice folosind aplicația InShot, activitățile despre numere, folosind aplicația Quick, activitățile despre Pattern folosind PhotoGrid, iar activitățile despre evaluare și măsurare, folosind aplicația PicCollage.

În luna aprilie, am desfășurat activități despre jocurile minții: Țintar, Sudoku, Tangram și Joc liber. Astfel că pentru fiecare joc, am folosit câte o aplicație: pentru Țintar am folosit aplicația Polish, pentru Sudoku, am folosit aplicația Pixiz, pentru Tangram am folosit Animoto, iar pentru Jocul liber am folosit aplicația Scoompa video.

În luna mai, am desfășurat activități despre învățarea direcțiilor, activități de codare prin săgeți, activitatea de codare a unei povești și activități despre realitatea augmentată. Pentru fiecare activitate am folosit diferite aplicații: pentru învățarea direcțiilor am folosit Viva Video, pentru codare prin săgeți am folosit InCollage, pentru codarea unei povești am folosit Pic Stitch, iar pentru realitate augmentată am folosit aplicația Quiver pentru a reda desenele în format 3d, iar îmbinarea materialelor sub forma unui filmuleț, am realizat-o cu aplicația Movavi.

Pentru desfășurarea acestui proiect, am folosit o gamă foarte largă de strategii pentru promovare, acoperire media și diseminare, de la comunicarea tradițională față în față până la utilizarea TIC. Am realizat panoul de proiect pe care l-am afișat în sala de grupă, am realizat afișe, pliante cu informații despre proiect. Am afișat steagul țărilor participante, am localizat pe hartă locația fiecăruia și am transmis aceste informații atât copiilor cât și părinților în cadrul întâlnirilor sau ședințelor realizate.

Copiii au acționat remarcabil, au beneficiat de utilizarea interactivă a instrumentelor intelectuale, a limbajului, a simbolurilor și a textului într-un mod interactiv, au lucrat în grupuri eterogene și au avut o binedispoziție permanentă pe durata desfășurării întregului proiect, au cooperat și au reușit să gestioneze și să soluționeze imediat orice problemă apărută.

Pe lângă crearea unor atitudini și comportamente pozitive legate de activitățile matematice, am reușit să-i deprindem atât pe părinți cât și pe copii cu tehnologia secolului XXI, folosind diferite aplicații și creând diferite lucrări: ChatterPix, Bitmoji, Comic Strip Maker, Shape Collage sau reliazând diferite fișe interactive/ jocuri Learning Apps sau Wordwall.

Aceste aplicații ușor de utilizat și folosite de către copii au sporit interesul și curiozitatea acestora, aceștia fiind nerăbători de la o temă la alta în a rezolva alte și alte sarcini care să implice utilizarea diferitelor aplicații.

Toate activitățile proiectului au fost realizate în conformitate cu programa școlară, cu planurile lunare, cu vârsta și nivelul de dezvoltare al copiilor. Prin realizarea acestor activități s-a urmărit dezvoltarea abilităților matematice ale copiilor, dezvoltarea abilităților de gândire, analiză și sinteză, folosirea gândirii creative și a învățării active, utilizarea unui limbaj matematic corespunzător nivelului de vârstă, satisfacerea unor nevoi cognitive, practice și estetice etc.

Pe parcursul desfășurării proiectului, cadrele didactice implicate și-au îmbunătățit abilitățile de colaborare cu ceilalți, și-au îmbunătățit relațiile de comunicare cu copiii și părinții, capacitatea de a preda într-un mediu multicultural având ca scop dezvoltarea abilităților interdisciplinare care să-i ajute pe copii să dobândească o privire de ansamblu asupra vieții și universului, să asimileze mai temeinic valorile fundamentale ale matematicii și să distingă mai ușor scopurile de mijloace.

Corelarea cunoștințelor de la diferitele domenii de învățământ (activități matematice, activități de educare a limbajului, activități practice, activități de educație plastic etc) contribuie substanțial la realizarea educației copiilor, la formarea și dezvoltarea flexibilității gândirii, a capacității lor de a aplica cunoștințele în practică. Corelarea cunoștințelor fixează și sistematizează mai bine cunoștințele, o disciplină o ajută pe cealaltă să fie mai bine însușită. Posibilitățile de corelare a cunoștințelor dintre diferitele obiecte de învățământ sunt nelimitate.

Activitățile proiectului au îmbinat utilul cu plăcutul, copiii fiind în permanență, stimulați și motivați. Copiii s-au implicat cu mult entuziasm în realizarea activităților. Ca și cadru didactic am îndrumat realizarea sarcinilor, sarcinile de învățare au oferit copiilor posibilitatea de-a corela și îmbina informații din diferite domenii. Metodele activ-participative au plasat copilul în centrul activității de învățare. Modalitățile de organizare a copiilor pe echipe și individual au facilitat interrelaționarea, intercunoașterea și autocunoașterea. Predarea integrată oferă copiilor posibilitatea grupării informațiilor într-un sistem holistic, asigurând durabilitatea celor asimilate, precum și aplicabilitatea crescută a noilor achiziții.

Produsele finale ale activităților săptămânale, literele realizate, paginile animate ale revistei comune, librăria virtuală realizată pe echipe etc, toate realizate prin instrumente specifice TIC demonstrează caracterul interdisciplinar al proiectului și abordarea integrată a temelor.

Proiect Educațional Internațional
„LEADERSHIP DIDACTIC: Abordări și Tactici de Succes”

Sesiunea de Comunicări Științifice
„Școala Actuală, Școala Viitorului”

Categoria în care se încadrează activitatea de perfecționare:
Nivel Internațional

ORGANIZATOR
CENTRUL EUROPEAN PENTRU EXCELENȚĂ ÎN EDUCAȚIE

TEMA
„Facilitarea, susținerea și îmbunătățirea activităților din sistemul educațional”

SECȚIUNEA

2. Exemple de bune practici

PROIECT – „MAMA MEA ESTE UNICĂ-N LUME...”

Prof. Mitroiu Elena-Lucia
Școala Gimnazială Nr. 112, București, Sector 3

TEMA ACTIVITĂȚII: Proiect – „MAMA mea este unică-n lume...”
CLASA: a II-a B

ARGUMENT

Primăvara, anotimpul renașterii naturii, al culorilor și bucuriei, întinde vălul de flori și ne strecoară în suflete bucuria de a trăi, deschide porțile cu luna martie, lună dedicată unicelor ființe fără de care această imensă bucurie ar fi umbrită. Multe minuni sunt în Univers, multe minuni se vor mai naște, dar capodopera a Creației este tot inima unei mame. Dragostea ei este infinită oriunde s-ar afla: aici, acolo și dincolo de viață...

După lunga iarnă, sentimentele pozitive înmuguresc în sufletele tuturor. Primăvara, anotimp preferat de copii, nu numai datorită frumuseții acesteia ci și datorită bogăției sărbătorilor: 1 martie, 8 martie, Ziua Pădurii, Ziua Mediului, Ziua Poliției Rutiere, Paștele, Ziua Europei ș.a.

Așa cum mugurii copacilor înfloresc primăvara, ne dorim ca sufletele copiilor să înflorească și să se dezvolte armonios. Este oportun să-i învățăm să iubească natura, frumosul, să fie mai buni și în ~~2020~~ și timp

să-și dezvolte creativitatea, inteligența emoțională și să-și lase imaginația să prindă aripi. Subiectele legate de acest anotimp sunt inepuizabile, oferindu-ne o gamă largă ce poate fi materializată cu simț de observație, fantezie sau sensibilitate. Este minunat să descoperim această bucurie în creațiile copiilor, iar dascălii lor să redescopere bucuria primăverilor de altă dată.

În context actual, acest proiect își propune să reprezinte o punte de colaborare între școală-familie-comunitate; un pas în plus în promovarea imaginii pozitive a școlii prin activitățile desfășurate cu aceste ocazii deosebite.

SCOPUL

- ☞ Afirmarea, cunoașterea și stimularea potențialului creativ al școlărilor prin intermediul activităților artistico-plastice și literaturii;
- ☞ Conștientizarea semnificației zilelor de 1 și 8 martie;
- ☞ Pregătirea unei expoziții cu desene și produse adecvate sărbătorilor primăverii.

OBIECTIVE

- ☞ Implicarea elevilor în organizarea activității cu caracter extracurricular;
- ☞ Dezvoltarea priceperilor și deprinderilor de a confecționa măștișoare, felicitări, produse pentru 1 Martie și 8 Martie;
- ☞ Stimularea interesului elevilor pentru înțelegerea și păstrarea tradițiilor legate de sosirea primăverii;
- ☞ Stimularea imaginației prin realizarea unor desene, măștișoare, felicitări, închinare mamei;
- ☞ Stimularea activității în grup;
- ☞ Dezvoltarea capacității de a recita poezii, de a interpreta cântece dedicate Măștișorului și „Zilei Internaționale a Femeii”;
- ☞ Dezvoltarea libertății de expresie a copiilor;
- ☞ Organizarea unei expoziții cu lucrările realizate de copii;
- ☞ Îmbunătățirea imaginii școlii în comunitate.

GRUP ȚINTĂ

- ☞ Elevii Clasei a II-a B, Școala Gimnazială Nr. 112, București, Sector 3;
- ☞ Părinții (mame, bunici, s.a.) elevilor.

LOCUL DE DESFĂȘURARE

- ☞ Sala de clasă, Școala Gimnazială Nr. 112.

PERIOADA DE DESFĂȘURARE: 1 – 8 martie 2024

RESURSE MATERIALE:

- ☞ planșe cu imagini de primăvară;
- ☞ planșe pentru 1 și 8 martie;
- ☞ cărți, reviste, ilustrații, filme didactice, ppt-uri, poezii, cântece;
- ☞ acuarele, pensule, creioane colorate, markere;

- ☯ hârtie pentru desen;
- ☯ carton colorat, lipici, foarfece, capsator;
- ☯ hârtie creponată, stikere de primăvară;
- ☯ sistem all in one, CD-uri, playere;
- ☯ coli, mape, dosare pentru portofolii;
- ☯ camera foto;
- ☯ videoproiector, etc.

RESURSE UMANE:

- ☯ Elevii Clasei a II-a B, Școala Gimnazială Nr. 112, București, Sector 3;
- ☯ Părinții (mame, bunici, s.a.) elevilor.
- ☯ Prof. înv. primar Mitroiu Elena-Lucia, Școala Gimnazială Nr. 112, coordonatorul activității.

SURSE DE FINANȚARE – autofinanțare

IMPACTUL AȘTEPTAT:

- ☯ cunoașterea semnificației zilelor de 1 și 8 martie;
- ☯ prezentarea programului artistic cât mai expresiv și a produselor realizate;
- ☯ organizarea unei expoziții cu lucrările copiilor.

PRODUSE ACTIVITĂȚII:

- ☯ mărtișoare;
- ☯ ghirlanda de flori;
- ☯ felicitări;
- ☯ desene;
- ☯ tablou cu tema „Mama mea este unică-n lume...”.

DESFĂȘURAREA ACTIVITĂȚII (imagini reprezentative din timpul activităților):





Nașterea Domnului în colinde și poezie

Mitru Ioan-Remus

Școala Gimnazială "Ion Luca Caragiale" Sibiu

Marile sărbători creștine Nașterea Domnului, Paștile, Înălțarea Domnului și numai s-au constituit în sursă de inspirație nu doar pentru scriitori, sculptori, ci și pentru poeți.

Credința nu este doar un "punct bifat" în creație, ci devine o mărturisire de credință. Utilizarea acestor creații cu diverse ocazii, dar mai ales în preajma sărbătorilor, devine o modalitate de transmitere a credinței și a tradițiilor.

Redau, în cele ce urmează o serbare cu ocazia Nașterii Domnului, pregătită și trăită împreună cu elevii, inclusiv cei cu CES, și părinții acestora.

Serbarea este construită pornind de la prima veste bună, promisiunea unui Răscumpărător la care se adaugă treptat: îngerii-primii colindători, apoi magii, copiii, creația întregă. Se face apel la alteritatea lui Moș Crăciun de a nu-i omite și pe acei copii care provin din familii defavorizate.

Am utilizat colinde cunoscute la care sunt anumite variante sau strofe specifice județului Sibiu. De exemplu: strofa a 3-a de la colinda Doamne, a Tale cuvinte se colinda în comuna Mihăileni, județul Sibiu.

Sunt și colinde din județul Alba . De exemplu, Astă sară pe sfințit .

Este nelipsit poetul nostru național, Mihai Eminescu, dar și alți poeți, pe care vă invit pe dumneavoastră să-i descoperiți.

Doamne, a Tale cuvinte

1.Doamne, a Tale cuvinte	2.Dispre răsărit răsare	3.Steaua, steaua lui Hristos
Care s-au scris mai-nainte	O stea cu lumină mare	Strălucește prea frumos
S-au plinit precum și scrie	Razele își răspândește	De la stea s-a cunoscut
Moise la Cartea Întâie	Pe trei crai povățuiește	Că Mesia S-a născut
O, minune, o minune!	O, minune, o minune!	O, minune, o, minune!

Din cer senin...

1.Din cer senin, un cor divin	2.O stea din zări, veghind cărări,
Se-aude lin cântând... {bis}	Spre depărtări arzând... {bis}
Păstori cu har, pe culmi apar,	Conduce magi, cu daruri dragi,
Miei albi în dar ducând... {bis}	În albi desagi ducând... {bis}

3.Si-un prunc plăpând, cu chipul bland,

Stă surâzând, tăcând... {bis}

Iar Mama Sa Il legăna

Și tot se bucura{bis}

5.Iar noi, vazand, ne inchinam

Și Chipu-I sărutăm

Cu dor voim ai Lui să fim{bis}

Și-n veci să Îl slăvim

4.Si cerul sfânt și-acest Pământ

S-au luminat prin Prunc{bis}

Și s-au sfințit și s-au slăvit

Acei ce L-au primit. {bis}

6. Din cer senin, un cor divin

Se-aude lin cântând... {bis}

Colinde, colinde!

E vremea colindelor,

Căci gheața se-ntinde

Asemeni oglinzilor

Și tremură brazii

Miscând rămurelele,

Căci noaptea de azi-i

Când scânteie stelele.

Se bucur' copiii,

Copiii si fetele,

De dragul Mariei

Îsi piaptână pletele.

De dragul Mariei

Ș-a Mântuitorului

Lucește pe ceruri

O stea călătorului.

Și mai ales în iarna asta, lăsați copiii să colinde

Să nu se-nchidă nici o poartă în preajma lor și nici un semn

Să nu-i oprească din curatul și sfântul datinei îndemn.

O, mai ales în iarna asta,lăsați copiii să colinde

Deschide usa crestine!

1.Deschide usa creștine! Că venim și noi la tine, Drumu-i lung ș-am obosit De departe am venit	2.Noi la Viflaim am fost Unde S-a născut Hristos, Și-am văzut și pe-a sa Mamă Pe care Maria-o cheamă.	3.Cum umbla din casă Ca pe Fiul Sfânt să-L nască Umbla-n jos si umbla-n sus Ca sa-L nasca pe Iisus
4.Tot umblând găsi apoi Un staul frumos de oi, Și acolo pe fân jos S-a născut Domnul Hristos	5.Ingerii din cer coboară Staulul de-l înconjoară Îngerii cu flori în mână Împletesc mândră cunună,	6.Pe cunună-i scris frumos Astăzi S-a născut Hristos, Pe cunună-i scris așa: Azi S-a născut Mesia

Asta sara pe sfintit

1.Asta sară pe sfințit Mândră stea ne-o răsărit Refren:Asta-i sara, sara de Crăciun	2.După care noi ne-am dus Ca să-L găsim pe Iisus Asta-i sara, sara de Craciun
3.In peștera am intrat Si pe Domnul L-am aflat Asta-i sara, sara de Crăciun	4.Noi dacă ne-am închinat Înapoi ne-am înturnat Asta-i sara, sara de Crăciun
5.Pe zăpadă și pe lună Să v-aducem vestea bună Asta-i sara, sara de Crăciun	6.Să se bucure tot satul Că S-a născut Împăratul Asta-i sara, sara de Crăciun
7.Că noi știm ca din bătrâni Așa-i Legea la români Asta-i sara, sara de Crăciun	8.Și Nașterea lui Hristos Să vă fie de folos Asta-i sara, sara de Crăciun

1.Vine Domnul calator

Cere-un loc întrebător...

Ce faci tu, ce spui tu?

Da , sau Nu?

Ai sau nu?

2.Vine Domnul copilaș

Cere-un loc să-I dai sălaș...

Ii vei da casa ta ?

-“Nu” sau “Da”...

Ii vei da?

3. Cere Domnul să-I descui

Cere-un loc, în casa Lui ...

Ii vei da inima ta?

Nu sau Da,

I-o vei da?

4.Mâine-n ușa Raiului,

Ai să bați, să-I ceri tu Lui...

Ce vai fi!?

Vei primi :”Nu!” sau” Da!”

Tot așa...

Nasterea lui Hristos

1. Veniti, astazi, credinciosii
Să săltăm, să săltăm,
De Nașterea lui Hristos
Să ne bucurăm.
2. Că El astazi, în Viflaim,
S-a născut, S-a născut,
Precum au vestit prorocii,
Mai de mult.
3. Îngeri și păstori cântare
I-au adus, I-au adus.
Și noi să-i cântăm:” Mărire,
întru cei de sus!”
4. Pace și bună-nvoire
Pe Pământ, pe Pământ,
Ca azi S-a născut în lume,
Domnul Sfânt!

Cerul si Pământul!

1. Cerul și Pământul [bis]
În cântări răsună.
Îngeri și oameni [bis]
Cântă împreună.
Refren: Hristos Se naște,
Domnul coboară,
Îngerii cântă,
Magii Îl adoară,
Păstori-aleargă,
Ieslea o-nconjoară,
Mari minuni se întâmplară
2. Din cer Cuvântul [bis]
În trup se arată
Noaptea din lume-bis
Zi se face-ndată
R: Hristos se naște!

Scrisoarea unui copil către Mos Craciun - G. Pasculescu-Orlea

1. Mos Crăciune,
În atâția ani de-a rândul,
Mi-ai citit în taină gândul.
Și, în noaptea de Crăciun,
Mi-ai trimis un înger bun.
Multe daruri mi-ai adus,
Când dormeam în visuri dus!...
3. Si mai fă-le-o bucurie:
Scapă-i, zău, de saracie!
Pâine să le pui pe masă,
Veselie dă-le-n casă...

2. Uite, ce te rog acum:
Sa te-abati puțin din drum
Si, din sacul fermecat,
Parte buna sa le faci
Si copiilor saraci.
4. Apoi, te-aș ruga fierbinte,
Adu-ți și de mine aminte:
De mai ai vreo jucărie,
Poti să mi-o aduci și mie.

Colind de An Nou

1. Mulțumim lui Dumnezeu,

C-am ajuns și Anul Nou!

Și de anul ce-o trecut

Măcar că a plouat mult.

2. Totuși, anul o rodit

Holdele s-au înmulțit

Din care facem prescuri

În biserici, rugăciuni.

3. Să traiască preotul!

Să-și îndrume poporul

La frica de Dumnezeu

Să se mântuie de rău.

4. Să traiască dascalii!

Să învețe copiii

La școală cu multă carte

Ca și alte neamuri toate

5. Să traiască părinții!

Ca să-și crească copiii

Copiii să fie buni

Cum au fost și-ai lor străbuni.!

6. Dă-ne, Doamne, an mănos

La poporul credincios,

Și în anul ce intrăm

Noi să nu Te supărăm.

7. Anul Nou cu bucurie

La toată lumea să fie

Și de-acum până-n vecie

Mila Domnului să fie!

Serbarea se încheie cu o rugăciune de mulțumire, pe care am auzit-o cântată în satul Ghijasa de Jos, județul Sibiu, încă de când eram copil, de către părintele Hampu Ioan, parohul de atunci, împreună cu toți credincioșii prezenți la biserică, în prima zi din Anul Nou, la 1 Ianuarie.

De când a plecat părintele în lumea veșniciei, o cântam împreună cu elevii, în memoria părintelui, dar și în amintirea vremurilor copilăriei petrecută în satul bunicilor materni, Alexe și Emilia.

PROIECT DIDACTIC

UNITATEA DE ÎNVĂȚĂMÂNT:

CLASA: I

DATA:

PROPUNĂTOR: Modog Daniela

ARIA CURRICULARĂ: Matematică și științe ale naturii

DISCIPLINA: Matematică și explorarea mediului

UNITATEA TEMATICĂ: Recapitulare

TEMA LECȚIEI: Numerele naturale de la 0 la 100 (Recunoașterea, adunarea și scăderea lor)

TIPUL LECȚIEI: Recapitularea și sistematizarea cunoștințelor

FORMA DE REALIZARE: Activitate integrată: (M.M.+C.L.R.+A.V.A.P)

SCOPUL LECȚIEI: Recunoașterea, adunarea și scăderea numere naturale, în centrul 0-100

COMPETENȚE GENERALE:

1. Utilizarea numerelor în calcule elementare;
5. Rezolvarea de probleme pornind de la sortarea și reprezentarea unor date;

COMPETENȚE SPECIFICE:

***Matematică și explorarea mediului**

1.1. Scrierea, citirea și formarea numerelor până la 100

1.2. Compararea numerelor în centrul 0-100

1.3. Ordonarea numerelor în centrul 0-100

1.4. Efectuarea de adunări și scăderi, mental și în scris, în centrul 0-100, recurgând frecvent la numărare

1.6. Utilizarea unor denumiri și simboluri matematice (termen, sumă, total, diferență, =, +, -) în rezolvarea de probleme

5.2. Rezolvarea de probleme simple în care intervin operații de adunare sau scădere în centrul 0-100, cu sprijin în obiecte, imagini sau reprezentări schematice

***Arte vizuale și lucru manual**

2.2. Exprimarea ideilor și trăirilor personale prin utilizarea liniei, punctului, culorii și formei

***Comunicare în limba română**

2.2. Transmiterea unor informații prin intermediul mesajelor simple

2.3. Participarea cu interes la dialoguri simple, în diferite contexte de comunicare

***Muzică și mișcare**

2.1. Cântarea individuală sau în grup, asociind mișcarea sugerată de text și ritm

Obiective operaționale

O1 – să descompună în zeci și unități numere din centrul 0-100, aplicând regulile învățate;

O2 – să precizeze vecinii unui număr dat din centrul 0-100, folosind suport vizual;

O3 – să identifice numerele pare/impare dintr-un șir de numere, pe baza cunoștințelor acumulate;

O4 – să ordoneze crescător/descrescător numerele date;

O5- să efectueze adunări și scăderi, mental și în scris, în centrul 0-100;

O6- să utilizeze denumiri și simboluri matematice (termen, sumă, total, diferență, =, +, -, par, impar) în rezolvarea problemelor date

O7- să rezolve probleme simple în care intervin operații de adunare sau scădere în centrul 0-100, cu sprijin în obiecte, imagini sau reprezentări schematice.

Resurse

I. Metodologice

Strategii didactice

- a) Metode și procedee: R.A.I., jocul didactic, explicația, exercițiul, conversația, problematizarea, munca independentă.
- b) Mijloace de învățământ: laptop, videoproiector, tabla smart, fișă de lucru, creioane colorate, platforme educaționale, tabletă grafică.
- c) Moduri de organizare: frontal, individual, în perechi.

II. Umane: 20 elevi;

III. Temporale: 50 minute (40 min activitate+10 minute activitate recreativă)

IV. Spațiale: sala de clasă.

BIBLIOGRAFIE:

- Petrovici, C., (2014). *Didactica matematicii pentru învățământul primar*. Editura Polirom.

- Programa școlară pentru disciplina Matematică și explorarea mediului (clasa pregătitoare, clasa I și clasa a II-a), aprobată prin ordinul ministrului 3418/19.03.2013;
- Neagu, M., Streinu-Cercel, G., Nedița, N.I. (2006). *Metodica predării matematicii / activităților matematice*. Editura Nedion. București.

Momentele lecției	OB.	Conținutul instructiv-educativ	Strategii didactice			Pe parcursul lecției se va evalua capacitatea de:
			Metode și procedee	Material didactic	Moduri de realizare	
1. Moment organizatoric		Crearea condițiilor necesare unei bune desfășurări a activității: - aerisirea sălii de clasă; - amenajarea spațiului de desfășurare a activității; - pregătirea materialului didactic.	-conversația		-frontal	-observarea sistematică a comportamentului
2. Verificarea temei		Se verifica cantitativ și calitativ tema.			-frontal -individual	
3.Captarea atenției		Se realizează prin cântecul: Eu si matematica https://www.youtube.com/watch?v=KHhUpZ7ZkYQ		-laptop - videoproiector		-a recepta mesajul audiat
4.Anunțarea temei și a obiectivelor		Se va comunica elevilor tema lecției și obiectivele urmărite, în termeni accesibili lor. Elevii ascultă cu atenție obiectivele propuse. Se notează titlul pe tablă.	-conversația		-frontal	-a recepta mesajul audiat

	<p>O2 Le propun elevilor următorul exercițiu: „ Citește numărul și găsește-i vecinul mai mare” . Voi numi un elev dintr-o pereche să iasă la tabla smart pentru a găsi vecinul primului număr, iar acesta va numi următoarea pereche care va ieși la tablă. Continuăm în acest ritm, până aflăm totii vecinii numerelor date.</p> <p>https://learningapps.org/display?v=pdhin7bqt20</p> <p>Elevii participă cu atenție la rezolvarea exercițiului.</p> <p>Împart elevilor/ perechilor o fișă de lucru. (Anexa 2).</p> <p>Le comunic că pentru rezolvarea acestei fișe vor lucra în perechi.</p> <p>Le explic elevilor sarcinile pe care le au de îndeplinit: să compare</p> <p>O1 numerele utilizand semnele $>$, $<$, $=$, să descompună, să asocieze</p> <p>O4 numerele, să ordoneze numerele crescător/descrescător și să</p> <p>O5 efectueze, urmărind săgeata, calculele.</p> <p>O6</p> <p>Pe tabla smart, pe roata Wordwall a numerelor, elevii/ perechile vor trebui să aleagă numerele pare și impare din lista dată,</p> <p>O3 punându-le în căsuța corespunzătoare.</p> <p>https://wordwall.net/ro/resource/25534922/matematic%c4%83/numere-pare-impure-de-la-0-la-100.</p>	<p>-învățarea prin cooperare</p> <p>-observația</p> <p>-exercițiul</p> <p>-jocul didactic</p> <p>-tabla smart</p> <p>-aplicația Wordwall</p>	<p>-laptop</p> <p>-tablă smart</p> <p>-platformă educațională</p>	<p>- frontal</p> <p>-în perechi</p>	<p>-evaluarea orală</p> <p>-observarea sistematică a comportamentului</p>
--	---	--	---	-------------------------------------	---

	O5 O7	Folosind numerele 24 și 12 compune 2 probleme. Una din probleme va trebui să se rezolve prin operația de adunare și cealaltă din operația de scădere. Problemele se vor compune oral (integrare CLR).	- problematizare ea		-individual	
6. Activitate recreativă 10 minute	O2 O7	Astăzi ne vom juca, cu numerele în centrul 0 – 100 și le vom colora potrivit codului de culori dat (Anexa 3).	-conversația -jocul didactic	-fișă de lucru -tabletă grafică -culori	-frontal -individual	-a rezolva sarcina de lucru primită -ev. orală
7. Încheierea activității		Voi face aprecieri generale și individuale asupra participării elevilor la lecție, precum și asupra comportamentului lor pe parcursul orei.	-conversația		-frontal	-aprecieri verbale

Anexa 1: „De versuri ne ajutăm și probleme rezolvăm“

1. În căsuța din pădure

Stau cei 7 piticeii

Dacă doi sunt după mure

Câți acasă sunt cumiței? (5)

2. Opt broscuțe stau la soare,

Una în apă sare.

Acum privește spre mal,

Câte broaște-au mai rămas? (7)

3. Zece iepurași

Mici și drăgălași

Aleargă pe câmpie.

Iacă unul vine!

Câți iepurași pe câmpie

Merg după merinde? (11)

4. Vrăbiuța are-n cuib

Opt puișori gălbui.

Vine, iacă, încă unul.

Câți să fie oare...? (9)

5. La bunica în ogradă

Patru cățeluși fac zarvă.

Azorel, mai supărat,

Repede-a fugit în sat.

Să numărăm încă-o dată:

Câți cățeluși sunt în ogradă? (3)

6. Cinci petale floarea are.

Una s-a scuturat.

Câte au mai rămas? (4)

7. Pe o creangă cam uscată

6 vrăbii stau la ceartă

Încă zece au venit

Care-i suma la sfârșit? (16)

8. Înspre horă când am mers

Șaptesprezece cireșe am cules

Și-am mâncat în grabă mare

Două cireșe roșioare.

Câte cireșe mai am oare? (15)

Anexa 2

1. Compară numerele utilizând semnele $>$, $<$, $=$

1651

4540

1414

72.....159*

26.....29

63.....63

2. Descompune numerele în zeci și unități:

47

50

66

^

^

^

3. Asociază cu rezultatul corect:

$44 + 25 = 47$

$13 + 34 = 69$

$75 - 12 = 63$

4. Ordonează crescător numerele de pe baloane și descrescătoare numerele de pe zmeie.

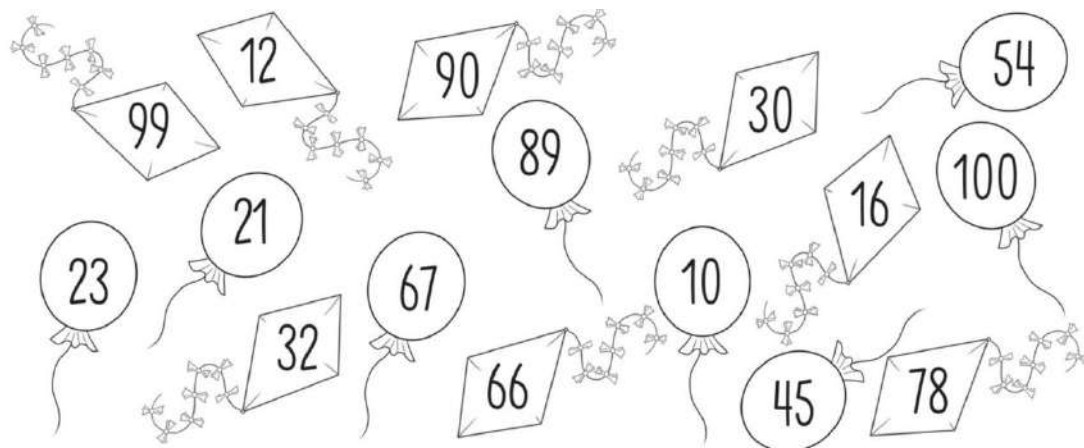

↗

--	--	--	--	--	--	--	--	--	--

↘

--	--	--	--	--	--	--	--	--	--

5. Urmărește săgeata! Calculează exercițiile de adunare și scădere, urmărind săgeata.

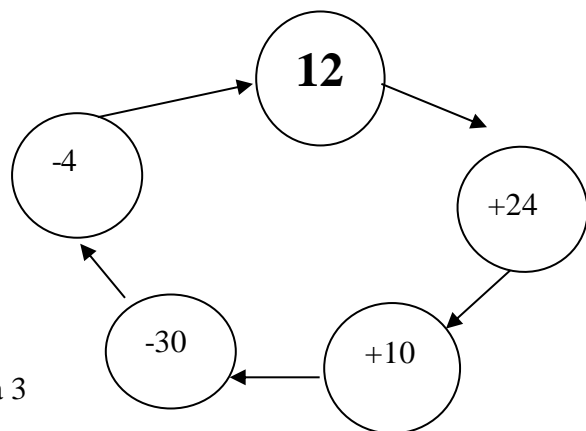





Anexa 3

COMPARAREA ȘI ORDONAREA NUMERELOR NATURALE DE LA 0 LA 100



Completează numerele care lipsesc de pe tabela sportivă. Colorează apoi după indicațiile arbitrilor.

1			4					9	
		13		15				19	
21			24		26				30
			34			37	38		
	42			45					
		53				57			
			64	65			68		
71					76				80
	82		84					89	
91			94			97			100

-  roșu – numere cuprinse între 32 și 45
-  albastru – toate numere pare, mai mici decât 30
-  portocaliu – numere impare, mai mari sau egale cu 87
-  verde – numere mai mari decât 45 și mai mici decât 65
-  violet – numere pare din intervalul 65-85

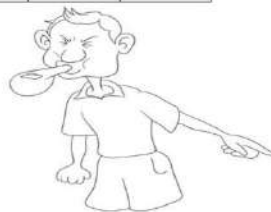

MAGIA FLORILOR PRIMĂVERII

Profesor învățământ preșcolar: MORAR CRISTINA
Grădinița cu P. P. "Degețica", Cluj-Napoca

GRUPA: Mijlocie-Iepurașii

NIVEL:I

TEMA ANUALĂ DE STUDIU: "Când, cum și de ce se întâmplă?"

TEMA PROIECTULUI: "Cadourile primăverii"

TEMA SĂPTĂMÂNII: "Flori în mii de culori"

TEMA ZILEI: "Magia florilor primăverii"

TIPUL ACTIVITĂȚII: consolidare de cunoștințe, priceperi și deprinderi

CATEGORII DE ACTIVITĂȚI DE ÎNVĂȚARE:

FORMA DE REALIZARE: activitate integrată

DURATA: 1 zi

CATEGORII DE ACTIVITĂȚI DE ÎNVĂȚARE

•ACTIVITĂȚI DE DEZVOLTARE PERSONALĂ

- o Rutine: Primirea copiilor, micul dejun (deprinderi specifice)
- o Întâlnirea de dimineață: Salutul, prezența, calendarul naturii, împărtășirea cu ceilalți.
- o Jocul liber de exploatare a unui subiect de care copiii sunt interesați (puzzle, enciclopedii, alte jucării la alegerea copiilor).
- o Tranziții: „Ne pregătim de activități”, „Unu-doi și unu-doi”, „Unul după altul”.

•JOCURI ȘI ACTIVITĂȚI LIBER ALESE:

Bibliotecă: grafisme- decorare vase

Construcții: vase pentru flori (piese Lego)

Știință: identifica florile de primavara si assembleaza-le

•ACTIVITĂȚI PE DOMENII EXPERIENȚIALE:

DȘ: cunoașterea mediului: joc didactic: "Ne jucăm cu florile de primăvară!"

DEC: activitate artistico-plastică: pictură pe sticlă: "Vaza primăverii"

•JOCURI ȘI ACTIVITĂȚI RECREATIVE:

"Sticluța buclușă" - joc distractiv

COMPORTAMENTE VIZATE:

A.1.1: Își coordonează mușchii în desfășurarea unor activități diversificate, specifice vârstei;

A.1.3: Utilizează mâinile și degetele pentru realizarea de activități variate;

B.1.3: Inițiază/ participă la interacțiuni pozitive cu copii de vârstă apropiată;

C.2.1: Realizează sarcinile de lucru cu consecvență;

C.2.2: Integrează ajutorul primit pentru realizarea sarcinilor de lucru la care întâmpină dificultăți;

C.3.1: Manifestă creativitate în activități diverse;

C.3.2: Demonstrează creativitate prin activități artistico-plastice, muzicale și practice, în conversații și povestiri creative;

D.2.2: Respectă regulile de exprimare corectă, în diferite contexte de comunicare;

E.1.3: Construiește noi experiențe, pornind de la experiențe trecute;

Comportamente vizate:	Obiective operaționale:
<p>A.1.1: Își coordonează mușchii în desfășurarea unor activități diversificate, specifice vârstei;</p> <p>A.1.3: Utilizează mâinile și degetele pentru realizarea de activități variate;</p> <p>B.1.3: Inițiază/ participă la interacțiuni pozitive cu copiii de vârstă apropiată;</p> <p>B.1.3: Inițiază/ participă la interacțiuni pozitive cu copiii de vârstă apropiată;</p> <p>E.1.3: Construiește noi experiențe, pornind de la experiențe trecute;</p>	<p>O1: Preșcolarul va fi capabil să traseze semne grafice pe liniile punctate, respectând modelul oferit (nivel II);</p> <p>O2: Preșcolarul va fi capabil să lipească foile cu grafisme pe vaza din piese lego, pe baza explicațiilor educatoarei;</p> <p>O3: Preșcolarul va fi capabil să construiască structuri asemănătoare vazelor din piese lego, pe baza experienței anterioare.</p> <p>O4: Preșcolarul va fi capabil să aleagă florile de primăvară pe masa, pe baza experienței anterioare</p> <p>O5: Preșcolarul va fi capabil să assembleze componentele florilor de primavara de hârtie pe suportul de hârtie, respectând modelul educatoarei.</p>
<p>D.2.2: Respectă regulile de exprimare corectă, în diferite contexte de comunicare;</p> <p>C.2.2: Integrează ajutorul primit pentru realizarea sarcinilor de lucru la care întâmpină dificultăți;</p> <p>E.1.3: Construiește noi experiențe, pornind de la experiențe trecute;</p> <p>D.2.2: Respectă regulile de exprimare corectă, în diferite contexte de comunicare;</p>	<p>O6: Preșcolarul va fi capabil să denumească florile de primăvară, pe baza cunoștințelor anterioare;</p> <p>O7: Preșcolarul va fi capabil să descrie minim 2 caracteristici specifice florilor de primăvară, de pe jetoane, utilizând un limbaj științific;</p> <p>O8: Preșcolarul va fi capabil să asocieze fiecare floare cu anotimpul specific, valorificând cunoștințele anterioare;</p> <p>O9: Preșcolarul va fi capabil să precizeze modul de îngrijire al florilor, prin raportare la experiența anterioară.</p>
<p>A.1.1: Își coordonează mușchii în desfășurarea unor activități diversificate, specifice vârstei;</p> <p>A.1.3: Utilizează mâinile și degetele pentru realizarea de activități variate;</p> <p>C.2.1: Realizează sarcinile de lucru cu consecvență;</p> <p>C.3.1: Manifestă creativitate în activități diverse;</p>	<p>O10: Preșcolarul va fi capabil să execute mișcările de încălzire a mușchilor mici ai mâinii, urmând modelul educatoarei.</p> <p>O11: Preșcolarul va fi capabil să aplice pata de culoare în contur pentru realizarea lucrării plastice, respectând indicațiile educatoarei.</p> <p>O12: Preșcolarul va fi capabil să redea cu ajutorul unei pensule conturul unui soare, pe baza modelului oferit de educatoare;</p>

<p>C.3.2: Demonstrează creativitate prin activități artistico-plastice, muzicale și practice, în conversații și povestiri creative;</p>	<p>O13: Preșcolarul va fi capabil să aprecieze lucrările realizate de el sau de colegii lui, pe baza criteriilor stabilite.</p>
<p>A.1.1: Își coordonează mușchii în desfășurarea unor activități diversificate, specifice vârstei; E.1.3: Construiește noi experiențe, pornind de la experiențe trecute;</p>	<p>O14: Preșcolarul va fi capabil să execute provocărilor jocului „Sticluța buclucașă”, pe baza experienței anterioare.</p>

STRATEGII DIDACTICE:

Metode și procedee didactice: conversația, explicația, demonstrația, jocul didactic, exercițiul, problematizarea.

Mijloace didactice: Zâna Primăverii, scrisoare de la Zâna Primăverii, vase cu flori din piese lego, flori din hârtie (lalele, narcise, ghiocei), jetoane cu flori de primăvară, ecusoane cu flori de primăvară, tabla magnetică, roata, rame foto, pensule, acuarele, pahare cu apă, bulinuțe, sticluță cu provocări, recompense.

Forme de organizare a activității: frontal, pe grupe, individual

EVALUARE:

1. Gradul de manifestare generală a comportamentelor și atitudinilor urmărite și nivelul de autonomie demonstrate prin activitățile de dezvoltare personală;
2. Calitatea și acuratețea produselor activității: realizarea vazelor pentru flori din piese lego, decorarea vazelor pentru flori și asamblarea florilor pe un pai.
3. Gradul de respectare a regulilor jocului didactic și implicarea copiilor în parcurgerea probelor.
4. Corectitudinea realizării lucrării plastice și respectarea instrucțiunilor educatoarei.
5. Corectitudinea executării sarcinilor în timpul jocului de atenție, precum și în cadrul jocului distractiv.

BIBLIOGRAFIE:

1. Curriculum pentru educația timpurie -2019-, MINISTERUL EDUCAȚIEI NAȚIONALE, Anexa la ordinul ministrului Educației Naționale nr. 4.694/2.08.2019;
2. Florica Mitu, Ștefania Antonovici, Metodica activităților de educare a limbajului în învățământul preșcolar, E. Humanitas Educațional, 2005
3. Lolica Tătaru, Adina Glava, Olga Chiș- „Piramida cunoașterii- repere metodice in aplicarea curriculumului preșcolar”, Ed. Diamant, 2014
4. Magdalena Dumitrana, Educarea limbajului în învățământul preșcolar, Ed. Compania
5. Virginia Manasia (coordonator)- Cartea educatoarei, Ed. Didactică și pedagogică, 1963

SCENARIUL ZILEI:

I. MOMENTUL ORGANIZATORIC:

Aerisirea grupei, amplasarea mobilierului sub formă de careu, amplasarea la îndemână a materialului didactic necesar pentru buna desfășurare a activității.

II. ACTIVITĂȚI DE DEZVOLTARE PERSONALĂ:

Întâlnirea de dimineață:

Înainte de începerea activităților educatoarea și copiii vor recita o scurtă tranziție, „Ne pregătim de activități”:

“Gurița este închisă

Ochișorii privesc,

Urechile ascultă,

Mâinile se odihnesc.

Picioarele stau liniștite,

Creierul gândește

Răspunsuri corecte

Copilul numit rostește!”

Salutul: -Preșcolarii vor intra în sala de grupă și se vor așeza pe scăunelul marcat individual.

Pentru evitarea contactului fizic salutul se va realiza prin intermediul unui cântecel:

“Bună dimineața, bună dimineața

Ție, ție, ție

Bună dimineața, bună dimineața

Tuturor!”

Pe măsură ce întonează versurile copiii vor realiza gesturi de salut spre colegii lor. După aceea, se va realiza cercul salutului, când fiecare coleg își va saluta pe rând colegul din stânga, respectiv dreapta sa.

Prezența:

Pentru a realiza prezența copiii vor fi nominalizați în ordine alfabetică. Fiecare copil prezent va semnala acest lucru ridicându-se în picioare de pe scaun și spunând „Prezent!” atunci când își va auzi numele, apoi va veni în față și va așeza propria fotografie pe panoul de prezență.

Toți copiii din grupă vor preciza absența unor colegi care nu sunt la grădiniță spunând „Absent/absentă!” atunci când vor auzi numele acestuia/acesteia. Educatoarea va plasa jetonul cu imaginea copiilor absenți în spațiul special destinat de pe panoul de prezență.

Calendarul naturii:

După realizarea prezenței se va trece la actualizarea informațiilor din calendarul naturii: data, zilele săptămânii, anotimpurile, lunile anului, fenomenele naturii. Educatoarea va adresa întrebări adecvate, iar copiii vor răspunde valorificând cunoștințele dobândite până la momentul actual.

Momentul de înviore:

Educatoarea le va cere copiilor să se ridice în picioare în apropierea scăunelului. Apoi, recitând următoarele versuri acompaniate de mișcările sugerate de text, copiii vor realiza câteva exerciții ușoare de înviore:

“Pe un fir de margaretă,

Buburuza cea cochetă,

Se sucește și se-nclină

Ca o mică balerină!

Ia-te uite ce-ndrăzneală

M-ai călcat pe o petală!

Ce-ar fi vântul să te-alunge
Și în trestii să te arunce?
Nu fi tristă margaretă
Că am făcut o piruietă!
Azi m-am înnoit vezi bine,
Fustă roșie cu buline!”
Împărtășirea cu ceilalți:

Educatorea va purta o mica discuție cu preșcolarii despre starea acestora din aceasă zi, folosind bețișoarele cu fețe vesele/triste pentru a arăta cum se simt azi.

Captarea atenției:

Pentru captarea atenției, educatoarea va prezenta copiilor invitatul surpriză, Zâna Primăverii, care astăzi trece pragul grupei Ștrumfișorilor pentru a aduce magia primăverii în viața noastră.

Educatorea îi va întreba pe micii Ștrumfișori dacă doresc să o ajute pe Zână să aducă magia în viața noastră și să creeze o lume plină de culoare și bucurie.

Anunțarea temei și a obiectivelor activității:

Educatorea le dezvăluie copiilor faptul că azi vor desfășura o serie de activități pentru a o ajuta pe Zâna Primăverii, iar altfel vor construi vase pentru flori din piese lego, le vor decora cu fișele cu grafisme și vor asambla flori de primăvară.

Ulterior, aceste elemente le vor folosi la domeniul științe, unde vom desfășura un joc didactic, iar Zâna Primăverii ne-a adus în dar tablouri pe care le vom picta și dărui părinților pentru a aduce magia și în viața lor.

Dirijarea învățării și obținerea performanței:

Pentru distribuirea copiilor la centre li se va solicita copiilor să se deplaseze la măsuțele lor, unde sunt pregătite materialele pentru activitățile liber alese. Pentru distribuirea copiilor la centre, se vor folosi ecusoane cu flori de primăvară pentru centrul bibliotecă-lalele, construcții-ghiocei și știință-narcise.

III. ACTIVITĂȚI LIBER ALESE (ALA1):

În timp ce recită versurile tranziției următoare: “Înfloresc grădinile”, copiii se vor îndrepta spre centrele corespunzătoare:

Bibliotecă: grafisme (decorare vase) – Prescolarii de nivel II vor completa fișele cu grafisme și apoi le vor lipi pe vasele din piese lego, iar cei de nivel I vor citi imagini cu flori de primăvară. Construcții: piese lego- vase pentru flori – preșcolarii vor contrui vase pentru flori cu ajutorul pieselor lego.

Știință: Identifica florile de primavara si assembleaza-le!- Prescolarii vor identifica florile de primavara si le vor asambla pe un pai.

La final, lucrarile se vor pune în fața grupei pe o masă. Vazele din piese lego decorate cu grafisme vor fi umplute cu florile de primavara assembleate pe paie. Produsele se vor folosi ulterior la jocul didactic.

Se face o scurtă evaluare a produselor și se felicită preșcolarii pentru realizarea sarcinilor.

TRANZITIE: “Bat din palme!”

IV. ACTIVITĂȚI PE DOMENII EXPERIENȚIALE:

1. DOMENIUL ȘTIINȚĂ- cunoașterea mediului: joc didactic- ”Ne jucăm cu florile primăverii!”

La întoarcerea în sala de grupă copiilor li se va solicita să se așeze pe scăunelele dispuse în semicerc pentru a descoperi ce surprize ne-a mai pregătit Zâna Primăverii.

Scopul: precizarea cunoștințelor despre florile cunoscute (ghiocei, lalele, trandafiri, narcise, zambile, crizanteme, tufănici), referitoare la denumirea, culoarea, mărimea, forma lor (după caz) educarea rapidității în gândire și acțiune.

Sarcina didactică: gruparea florilor în funcție de anotimpul specific; motivarea răspunsurilor utilizând un limbaj științific adecvat.

Regulile jocului:

Câte un copil nominalizat de către educatoare vine la „florărie” și își însușește rolul de vânzător;

Câte un copil nominalizat de către educatoare va avea rolul de cumpărător, solicitând vânzătorului realizarea unui anumit buchet;

Vânzătorul prezintă și descrie buchetul realizat, oferindu-l cumpărătorului.

Cumpărătorul așează buchetul în vasele pregătite separate.

Ceilalți preșcolari sunt atenți la acțiunea celor doi copii din fața grupei și sesizează dacă s-au folosit toate formulele de politețe.

Elemente de joc: surpriza, manipularea materialelor, aplauzele, închiderea și deschiderea ochilor

Organizarea jocului:

Pentru desfășurarea următoarei etape a activității, copiilor li se va explica faptul că Zâna Primăverii dorește să ne dezvăluie următoarea surpriză pregătită.

Introducerea în activitate:

Educatoarea le citește copiilor scrisoarea primită de la Zâna Primăverii:

„Dragi copii, primăvara s-a instalat în natură. Doamna educatoare mi-a povestit faptul că voi ați reușit să învățați mai multe lucruri importante despre anotimpul primăvară și ați descoperit minunatele flori. Sunt atât de curioasă să descopăr ceea ce știți și de aceea am pregătit un joc distractiv care se numește: „Ne jucăm cu florile primăverii!” Sunteți pregătiți?”

Desfășurarea jocului:

Prezentarea și intuirea materialelor:

Educatoarea le va descoperi preșcolarilor, sub formă de surpriză, materialele pe care le vor folosi la joc : Vazele cu flori de primăvară.

Anunțarea activității:

Educatoarea va repeta titlul jocului și va cere unui preșcolar să precizeze de asemenea cum se numește jocul care va fi desfășurat: „Ne jucăm cu florile primăverii!”.

Explicarea jocului:

Educatoarea le va explica preșcolarilor regulile de joc: pe masa din fața grupei este amenajată o „florărie” pe care se află trei vase cu flori de primăvară. Educatoarea nominalizează un copil care vine în față și își însușește rolul de vânzător. Alt copil va fi cumpărătorul.

Cumpărătorul vine la florărie și cere să i se pregătească un buchet cu flori de primăvară (de exemplu: „-Bună ziua! Aș dori, vă rog frumos, un buchet cu două lalele și o zambilă!”)

Vânzătorul pregătește buchetul, luând flori din cele trei vase, iar la final prezintă copiilor buchetul și precizează culoarea florilor pregătite în buchet. Buchetele realizate se vor așeza în alte vase pregătite pentru cumpărători.

Desfășurarea jocului de probă:

Un copil desemnat de educatoare vine în fața grupei și va desfășura un joc de probă. Ceilalți copii vor fi atenți la respectarea regulilor enunțate de către educatoare.

Executarea propriu zisă a jocului:

Jocul inițial: „La florărie”

Jocul se va desfășura în cadrul unei „florării”. Pe o masă sunt așezate trei vase cu flori de primăvară (lalele, zambile și narcise). Copilul care interpretează rolul vânzătorului face buchetul solicitat de cumpărător. După realizarea buchetului, acesta va fi prezentat grupei, menționându-se care sunt florile de primăvară din buchet și culoarea acestora. Cumpărătorul ia buchetul și îl așează în altă vază. Rolurile de cumpărător și vânzător vor fi interpretate pe rând de mai mulți copii. În timpul jocului se folosește constant un limbaj adecvat și se ține cont de formulele de politețe corespunzătoare.

Complicarea jocului:

Varianta 1:

În această variantă a jocului se va lucra la tabla magnetică. În fața grupei se vor afla două imagini întoarse care aparțin anotimpurilor toamna și primăvara și jetoane cu flori de toamnă și de primăvară. Un copil vine în fața grupei și alege una din cele două imagini cu anotimpuri, o arată grupei și specifică cărui anotimp aparține și care sunt elementele specifice acestuia. O așează pe tablă. La fel se procedează și cu cea de-a doua imagine.

Pe rând, câte un preșcolar, alege un jeton cu o floare, o denumește, o descrie, precizează care sunt elementele sale componente (frunze, tulpină, floare, rădăcină) și o plasează pe tabla magnetică sub imaginea cu anotimpul în care aceasta crește.

Educatoarea, le cere copiilor să închidă ochii și le pune acestora sub scaune jetoane cu flori, atât de toamnă cât și de primăvară. Preșcolarii iau jetoanele, iar la semnalul educatoarei toți copiii care au jetoane cu flori de primăvară merg într-un colț al grupei pe vârfuri și se așează ușor pe salteluțe. Cei cu flori de toamnă merg și se așează într-un alt colț al grupei pe salteluțe. La sfârșit, toți copiii se ridică în picioare, se adună la mijloc, își dau mâinile și se unesc în hora florilor.

Varianta 2:

Pentru această variantă a jocului vom folosi roata florilor, pe care se vor regăsi atât flori de primăvară cât și flori care aparțin altor anotimpuri (vara, toamna). Câte un copil vine în fața grupei, învârte de roată și în momentul în care săgeata se oprește la o anumită floare de primăvară o denumește, alt copil specifică de ce îngrijm florile, altul de ce le iubim și la ce le folosim. În cazul în care săgeata indică o floare care aparține altui anotimp, copilul doar o denumește și un alt copil vine și învârte de roată.

La finalul jocului, educatoarea îi anunță pe copii că au reușit să îndeplinească sarcinile primite și primesc felicitări și aprecieri.

Ieșirea copiilor din sala de grupă se va realiza cu ajutorul cântecelului „Culorile se ceartă!”.

(Tranziție)

2.DOMENIUL ESTETIC ȘI CREATIV: activitate artistico-plastică „Vaza primăverii”:

A. Organizarea copiilor pentru activitatea artistico-plastică

Educatoarea va dispune scaunele sub formă de careu.

La întoarcerea în sală copiilor li se va solicita să-și ocupe locurile pentru a realiza o altă activitate.

B. Introducerea în activitate

Captarea atenției se va realiza tot cu ajutorul invitatului surpriză, Zâna Primăverii care le va propune copiilor să realizeze o altă activitate deosebită. Se poartă o scurtă discuție despre modul în care s-au simțit preșcolarii când au dăruit flori, cui au dăruit și cu ce ocazie.

C. Desfășurarea activității

Preșcolarii vor intui materialele puse la dispoziție. Prescolarii vor preciza materialele care le-au fost distribuite pe măsute: acuarele, pensule, pahare cu apă, șervețele, rame foto cu conturul unor vase cu flori.

Anunțarea temei: “Astăzi vom picta Vaza primăverii!”

Prezentarea modelului educatoarei:

Educatoarea expune în fața copiilor tabloul model - Vaza cu flori de primăvară (Lalea, narcisă, ghiocel) și explică care sunt culorile folosite pentru realizarea acestora, punând accent pe culorile specifice florilor de primăvară.

Explicarea și demonstrarea procedeeelor de lucru:

Educatoarea va explica și demonstra preșcolarii modul de lucru: preșcolarii vor așeza rama foto pe masă, iar apoi vor utiliza pensula, pe care o vor înmuia în culoare fără a folosi o cantitate prea mare,

Preșcolarii vor folosi culoarea verde pentru frunze, iar pentru flori și vază vor alege singuri culoarea dorită, respectând culorile specifice florilor de primăvară,

Executarea exercițiilor de încălzire a mușchilor mici ai mâinii:

Valorificând versurile poeziei „Un arici cu țepii mici” copiii vor realiza alături de educatoare mișcări care să pregătească mușchii mici ai mâinilor pentru activitatea artistico-plastică ce va fi realizată:

Executarea temei de către copii:

Se va trece la executarea temei. Acolo unde va fi necesar, educatoarea va oferi ajutor copiilor care solicită acest lucru.

D.Încheierea activității:

Educatoarea anunță copiii cu 5 minute înainte că trebuie să finalizeze lucrarea. . Copiilor care au finalizat deja lucrările li se va cere să afișeze lucrările terminate într-un spațiu desemnat de către educatoare iar apoi să facă ordine la locul lor prin așezarea ordonată a materialelor rămase pe catedră și aruncarea la coșul de gunoi a șervețelelor folosite pentru ștergerea pensulelor.

Aprecierea lucrărilor:

După ce toți copiii au finalizat lucrările educatoarea le va cere să comunice câteva impresii referitoare la modul în care au realizat lucrările: dacă a fost greu sau ușor, dacă le-a plăcut, dacă au respectat indicațiile educatoarei, precum și să denumească trei lucrări care sunt realizate îngrijit și care au respectat criteriile de realizate specificate la începutul activității. De asemenea, copiii vor primi mulțumiri din partea invitatului surpriză.

În timp ce cântă cântecul „Vine, vine primăvara!” (TRANZITIE) vor forma un rând ordonat și se vor îndrepta spre baie pentru a se spăla pe mâini.

V. ACTIVITĂȚI LIBER ALESE (ALA2):

“Sticluța buclușă” - joc distractiv

Pentru acest joc, vom folosi sticluța adusă de Zână, sticluța care conține bilețele cu provocări pentru copii. Copiii vor fi așezați pe covorașele care formează un cerc, iar la mijlocul cercului, se va așeza sticluța. În contextul actual, educatoarea va învăța sticluța, iar în momentul în care aceasta se oprește, gâtul sticlei va indica un copil, care va primi un bilețel din sticlă.

Educatorea va citi provocarea, iar copilul indicat o va îndeplini. Provocările vor fi cât mai distractive și se va încerca provocarea fiecărui copil din grupă.

Provocări:

„Sari de trei ori, într-un picior cu mâinile sus!”

„Sari cu genunchii la piept de 5 ori!”

„Sari ca mingea cu mâinile la spate!”

„Închide ochii și învârte-te de două ori!”

„Fă ca pisica în timp pe stai pe scaun!”

„Așează-te pe covor și fă 4 abdomene în timp faci ca găina!”

„Fă 5 genuflexiuni cu mâinile la spate!”

„Ia un coleg de mână și faceți un dans!”

„Sari ca broasca zicând ham, ham!”

„Ridică-ți colegii în picioare și faceți împreună 10 genuflexiuni!”

VI. ASIGURAREA RETENȚIEI ȘI TRANSFERULUI:

În vederea asigurării retenției și a transferului, educatoarea le solicită copiilor să se așeze la măsuțe. Se poartă o scurtă discuție despre modul în care trebuie să îngrijim florile. Apoi, preșcolarii vor semăna în ghivece flori de primăvară pe care ulterior le vor îngriji și le vor păstra în grupă. Ghivecele se vor așeza pe o masă amenajată unde va fi grădina Ștrumfilor.

VII. MOMENTUL DE LECTURĂ: Povestea: “O zi de primăvară” de Nadia Al Omari, Richolly Rosazza

VIII. ÎNCHEIEREA ACTIVITĂȚII. APRECIERI FINALE:

La finalul activității, educatoarea va realiza aprecieri colective și individuale cu privire la modul de lucru și la comportamentul copiilor de pe parcursul zilei, va oferi sugestii de îmbunătățire dacă va fi necesar, iar apoi copiii își vor lua La revedere! de la invitatul surpriză care i-a vizitat astăzi.

ECHITATE ÎN EDUCAȚIE

provocări și soluții

Moroianu Elena Luminița
Grădinița cu Program Prelungit Nr.6,Buzău

" Îi vei învăța să zboare, dar ei nu vor zbura zborul tău. Îi vei învăța să viseze, dar ei nu vor visa visul tău. Îi vei învăța să trăiască, dar ei nu vor trăi viața ta. Cu toate acestea, în fiecare zbor, în fiecare viață, în fiecare vis, amprenta modului în care i-ai învățat va rămâne." – Anton Pam Mundy

Educația nu este doar despre transmiterea cunoștințelor, ci despre puterea noastră de a face, de a porni și rostogoli bulgărele cunoașterii. Este despre implicare profundă, pasiune pentru învățare și, mai presus de toate, iubire pentru copii.

În realitate, egalitatea în educație are trei componente: egalitatea șanselor de acces, egalitatea șanselor de reușită școlară și egalitatea șanselor de reușită socială.

Educația timpurie este una dintre cele mai bune modalități de a ajuta copilul să dezvolte aspectele sociale, emoționale și toate aspectele importante ale vieții. Rădăcinile lor puternice, care le permit copiilor să stea ferm și să-și mențină consecvența într-o lume care încearcă constant să-i transforme în altceva. Și Aripă, care îi învață să zboare liberi, la o înălțime mare, spre zări nemărginite și departe.

Te-ai întrebat vreodată cum prin limbajul pe care îl folosești în sala de clasă poți "tăia aripile" celor mici? Cum fără să vrei (pentru că de multe ori nu ești conștient) NICI MĂCAR NU ÎI PERMIȚI SĂ VISEZE LA A ZBURA?

Democratizarea accesului la educație reprezintă „democratizarea frecventării“, adică dimensiunea cantitativă a egalității în educație. Chiar în situația când acest aspect cantitativ este realizat la un nivel înalt, întâlnim fenomenul unei „democratizări segregționiste“, manifestată prin faptul că elevii din zonele defavorizate din punct de vedere socioeconomic și cultural sau care aparțin unor categorii sau grupuri sociale defavorizate au accesul segregat spre anumite filiere școlare, îndeosebi spre învățământul superior. Aceste inechități care afectează grupuri mari de tineri din zonele rurale este puternic prezent în realitatea școlară din țara noastră.

Tehnologia are un rol tot mai important în educația timpurie. Educatoarele vor folosi tehnologia pentru a crea experiențe de învățare mai atractive și mai captivante. Imprimarea diferitelor obiecte, scanarea acestora, vor stârni curiozitate și dorința de a descoperi lucruri noi.

O activitate îndrăgită de copii a fost condusul mașinuței cu telecomandă. Copiii au trebuit să conducă mașina pe o linie de o anumită culoare, să facă stânga, dreapta, în față, în spate. Au fost inițiate jocuri de întrecere.

Cu mâinile curioase și sufletele deschise, copiii pot experimenta o varietate de senzații tactile și vizuale. Astfel, la o chiuvetă jucărie cu baterii, ei au spălat fructele – stabilind reguli de igienă, au vorbit despre temperatura apei, despre culorile și formele fructelor, despre cum le consumăm, crude sau preparate, despre importanța vitaminelor

Panoul senzorial, cu obiecte netede și aspre, colorate a transformat activitatea într-un adevărat festin pentru simțuri... Copiii au descoperit că unele obiecte sunt netede, altele aspre, Unele le folosim la hrana animalelor (grâu, porumb), firele colorate din care bunicile împletesc diferite obiecte vestimentare, pietricele cu care ne-am jucat la mare, scoicile adunate de pe plajă..., ... , în timp ce penseta și obiectele folosite de mama în bucătărie, cârligele, au provocat râsete și exclamații de bucurie. Preșcolarii au folosit pensete pentru a muta obiecte după culoare, pentru a lua din apă diferite obiecte, dar și clești de rufe, capace de la cutiile cu lapte, cleștișorii folosiți de mama pentru a servi diferite preparate.

Copiii învață activ, explorează lumea și încep să dezvolte explicații pentru fenomenele observate de la o vârstă fragedă. Cu încurajare, îndrumare, experiență și învățare, copiii își dezvoltă în continuare capacitatea de a reflecta asupra propriilor procese de gândire, abordări ale învățării și utilizări celor învățate în interacțiunea lor de zi cu zi cu lumea lor.

Declanșarea mai multor simțuri ne ajută să trimitem un semnal mai puternic creierului nostru. De asemenea, ne ajută să integrăm informații noi în schemele existente a ceea ce știm deja. După ce au observat că apa curge, ia forma vasului în care o turnăm, la foc ea fierbe, vedem aburi care atunci când dau de capacul rece se formează condesul. Am turnat apă în forma de cuburi și am observat că la temperatură scăzută – la congelator, se transformă în gheață. La alegerea copiilor, aceștia au pictat cuburile de gheață.

Folosind scortîșoara, cacao, copiii au „cernut” cu ajutorul strecurătorii pentru a obține un ursuleț.

Un aspect foarte important subliniat de către Alison Featherbe, se referă la importanța implicării adulților în cadrul jocurilor preșcolarelor. Aceasta susține faptul că celor mici le face o deosebită plăcere să relaționeze cu părinții sau cu educatorii în cadrul jocurilor. Așadar adulții trebuie să acorde atenție jocurilor copiilor, să înțeleagă care este rolul lor în cadrul acestora și să se bucure alături de copii, transformându-se în diverse personaje de poveste.

Astfel, prin implicarea adulților, copilul se simte în siguranță, se simte văzut, auzit, iar încrederea în sine va crește. Mai mult decât atât, adultul are posibilitatea să observe comportamentul preșcolarului în cadrul jocului, ritmul de dezvoltare al acestuia și posibilele blocaje cu care se confruntă.

Împreună cu părinții, copiii au desfășurat diferite jocuri de mișcare, de îndemânare și atenție. La start au transportat o minge de tenis într-o linguriță, au mutat bețișorul de ureche pe pahare, au jucat jocul „palmă-pumn”....

Ori de câte ori copiii pun mâna pe eșarfe, primul lucru pe care îl fac este să arunce eșarfele în aer. Le place să privească cum plutesc prin aer și alunecă în jos. Copiii iubesc să asculte muzica și să danseze cu eșarfele. S-ar putea să nu-și dea seama că toate simțurile lor sunt active. Copiii se distrează și, în același timp, învață comenzi simple cum ar fi, să deseneze un cerc, să lege brațele

sus, într-o parte, să strângă eșarfa, să o arunce.

Jocul este o modalitate naturală de învățare pentru copii.

Educatoarele vor folosi jocul pentru a crea experiențe de învățare mai captivante și mai eficiente.

Pentru a putea învăța, pentru a se dezvolta în armonie copiii au nevoie să fie fericiți!

Dacă vrem să oferim educație timpurie de calitate, dezvoltarea emoțională nu trebuie să fie uitată. La această vârstă cei mici experimentează numeroase emoții puternice pe care nu știu cum să le exprime. De cele mai multe ori ei nu reușesc să comunice verbal ceea ce simt: de ce sunt supărați, de ce sunt nervoși sau fericiți. Aceștia apelează însă la **mimică**, la gesturi sau la diferite acțiuni prin intermediul cărora să se facă înțeleși. Datoria adultului este de a cunoaște și acorda atenție emoțiilor copilului, de a-l face să se simtă în siguranță să își împărtășească stările sufletești. De asemenea, educatorul însuși trebuie să fie un exemplu pentru cei mici, să le ofere dragoste.

Samuel O. Obaki evidențiază, în articolul "Impact on children's social behavior" faptul că mediul educațional contribuie decisiv la formarea preșcolarilor. Mediul din care aceștia fac parte trebuie să fie stimulativ, să îi inspire pe copii, să faciliteze relaționarea dintre ei, să dezvolte competențe sociale, de limbaj, să fie provocator.

Din punct de vedere emoțional, mediul educațional trebuie să confere copiilor sentimentul de siguranță, de apartenență, să încurajeze independența preșcolarilor și să le ofere acestora o stare de bine permanentă.

Alison Featherbe, câștigătoarea premiului Trainer of the Year la Nursery World Awards 2021 consideră că **"Educația timpurie este o călătorie alături de copii"**

Motto-ul ei: **"Fii adultul de care aveai tu nevoie când erai mic"**.

„Educatorul mediocru povestește.

Educatorul bun explică.

Educatorul extraordinar demonstrează.

Marele profesor inspiră."

Sa fie cu învățare, să fie cu magie, să fie cu iubire!

Să inspirați și să fiți inspirați!



DIRECTOR,
Prof. Coroiu Emanuel-Vasile

PROFESOR,
Moza-Becheanu Liana

PLANIFICARE
„SĂPTĂMÂNA VERDE”
PERIOADA 23 -27 OCTOMBRIE 2023

NR. CRT	ZIUA	INTERVALUL ORAR	DENUMIREA ACTIVITĂȚII	OBIECTIVE URMĂRITE	RESPONSABIL/ COLABORATORI	RESURSE NECESARE	EVALUARE
1.	Luni 23 octombrie 2023 Tema zilei: „O școală curată, înverzită”	8-9 9-10	1. „Sădește o plantă și te vei bucura de fapta ta” - activitate de ecologizare și înfrumusețare a clasei/ a școlii/ a spațiilor exterioare 2. Jurnal de gradinar – Activitate de observare și de analiză a schimbărilor petrecute în natură toamna Colecționarea plantelor în ierbarul clasei 3. Concurs Proiect Educational Eco –	O1: să-și dezvolte capacitatea de a desfășura activități ecologice variate în școală , în natură; O2: să-și formeze deprinderi de plantare și ocrotire a unui puiet și a spațiilor verzi din curtea școlii; O3: să cunoască modul de folosire a uneltelor; O4: să aplice cunoștințele și deprinderile dobândite/ dezvoltate în activități cu specific ecologic; O5: –să identifice soluții optime pentru prevenirea și ameliorarea manifestărilor de degradare a mediului prin aruncarea de deșeuri menajere și nu numai, de rupere a plantelor, copacilor;	Moza-Becheanu Liana	Resurse materiale asigurate de școală (unelte de lucru, plante, anvelope, materiale și ustensile de pictat, saci menajeri, mănuși de unică folosință, tomberoane etc.); Jurnalul grădinarului Ierbarul clasei Laptop, costume adecvate Benzi desenate, afișe, postere, carioci, panglici, mărgelile, decorațiuni -Observarea directă a dezvoltării plantelor în spațiul exterior școlii - vizionarea unor filmulete https://youtu.be/ry_Cv5r2Sml „Toamna, anotimpul recoltei și bucuriei” - material didactic – Digitales https://youtu.be/E9fu0gdZWbg	



		10-11	pași spre mâine: "Natura - spectacol" – activitate artistică teatru, dans , recitare	O6: să-și dezvolte atitudini pozitive față de protejarea mediului		„Toamna, anotimpul recoltelor bogate”	
		11-12	4. Concurs Proiect Educational Eco – pași spre mâine: "Natura povestitor"- activitate creativă				
2.	Marți 24 octombrie 2023 Tema zilei: „Apele și pădurea”	8-9	1. Apa – resursă vitală pentru existența umană Dezbatere	O1: Să-si formeze comportamente de protejare a naturii, cunoașterea și respectarea regulilor și legilor ecologice	Moza-Becheanu Liana	“Povestea Picăturii Pic” https://youtu.be/NmlcGHCqJRw -discutii tematice -ploaie de picături cu mesaje motivaționale	
	9-10	2.Fii chibzuit cu apa- dezbatere	O2: Să respecte regulile de conservare și ocrotire a pământului; O3: Să colecteze deșeuri în vederea refolosirii lor pentru a micșora necesitatea tăierii pădurilor	Importanța apei în viața noastră https://youtu.be/B1T-X65d7dE			
	10-11	3. Pădurea -Dezbatere -Activitate practica:	O4: Să acționeze cu cei din jur în așa fel încât să le arate adulților că natura nu este numai a lor ci și a generațiilor viitoare și să ajute la amenajarea spațiului educațional prin realizarea de materiale proprii	Filme educative https://youtu.be/RVDSvDSHSTY “Tu stii de ce e importantă pădurea?” https://youtu.be/DnqFEv-XIJK “De ce COPACII sunt AUR ADEVĂRAT pentru noi” Casute ecologice pentru pasari https://youtu.be/HSrvq09Y-3Q -jocuri dinamice în aer liber			
		11-12	3. Ne jucăm în natură				



3.	Miercuri 25 octombrie 2023 Tema zilei: „Reciclarea și gestionarea deșeurilor”	8-9	1 Ecologie si reciclare - activitate de sortare a gunoiului	O1: Să identifice și să cunoască factorii de mediu și externi care ne afectează pe noi oamenii și sănătatea noastră. O2: Să conștientizeze și să actioneze în a reduce cantitatea de gunoi pe care o generează. O3: Să identifice modalități prin care pot face modificări în acțiunile lor și a familiilor lor pentru a sprijini reducerea deșeurilor. O4: Să manifeste grijă față de mediu, prin exersarea unor comportamente proactive; O5: Să propună demersuri de utilizare ecologică a spațiilor din cadrul școlii: curățare, plantare copaci si flori, selectarea gunoiului și reciclarea celui menajer – hrănirea câinilor din adăposturi, populare grădini cu păsări și insecte, prin constituirea de facilități pentru atragerea acestora; O6: să înființeze o patrulă de acțiune care să combată și să prevină comportamentele necologice manifestate în școală, legate de consumul de	Moza-Becheanu Liana	Resurse educaționale Twinkl Jetoane cu coșuri de gunoi colorate diferit, jetoane cu imagini cu „gunoaie” de diferite tipuri	Expoziție: Meniul zilei, alimente sănătoase.
		9-10	2 Parada costumelor Eco Concurs “Cel mai frumos costum ecologic”	Povestea Monstrul de gunoi , de Layla Audi (https://scolicusclipici.noiorizonturi.ro/product/monstrul-de-gunoi/)			
		10-11	3 Invatam sa reciclam dezbatere	prezentare PPT Twinkl -discuții despre necesitatea reciclării https://youtu.be/2p8totUDOiA De ce este bine să reciclam? https://youtu.be/GY3ssbnpcWY ♻️Povestea bidonului de plastic ♻️ educație ecologică poveste			
		11-12	4 Inventia verde – activitate creativa				



				apă, energie, căldură etc. O7: să participe la cât mai multe proiecte de colectare selectivă a deșeurilor și valorificarea eficientă a resurselor O8: să-și dezvolte deprinderi de lucru (folosirea materialelor pentru realizarea unor costume tematice);		
4.	Joi 26 octombrie 2023 Tema zilei: „Alimentație Sănătoasă”	8-12	<p>1 Piramida “rasturnată” sau piramida alimentelor nocive Joc didactic</p> <p>2 Disputa alimentelor sanatoase contra alimentelor nesănatoase - Joc de rol - Dramatizare</p> <p>3 Borcane vesele – Activitate artistico-plastic creativa</p> <p>4. Arta in faina / malai/ cafea Activitate artistico-plastic creative,</p>	<p>O1: identificarea alimentelor sănătoase (fructe, legume etc.)</p> <p>O2: utilizarea unui meniu zilnic echilibrat de către beneficiarii proiectului</p> <p>O3: dezvoltarea unui comportament responsabil la cumpărături pentru reducerea risipei alimentare de către beneficiarii proiectului</p>	Moza-Becheanu Liana	<p>https://youtu.be/kQP8t4FT-Ls “Ce este piramida alimentară sau piramida alimentelor sănătoase” https://youtu.be/yo54f3tdDSw “Nil și alimentația” - poveste educativă pentru copii</p> <p>https://youtu.be/w78HPMF0bII “Împărăția lui Lăcomilă Împărat” - poveste pentru copii https://youtu.be/0sEZNe7O2yY "Alimentele sănătoase și nesănătoase"</p> <p>-vizionare filmuleț https://youtu.be/l37v_Bi7TYy Exercițiu Creativ - Borcanul cu Zâmbete :)</p> <p>https://youtu.be/pGKJ1kKZRj0 “Arta în făină” -creație artistică</p>



			tehnica dactilopicturii in malai/ faina/ cafea			
5.	Vineri 27 octombrie 2023 Tema zilei: „Poluarea intră în vacanță”	8-9 9-10 10-11	1 Poluarea cu plastic. Ce poti vedea prin binoclu? Dezbatere Activitate creativa 2 Cotofana colectionara 3. IMPRESII DE FINAL Care a fost cea mai plăcută activitate din Săptămâna Verde? Ce nu ne-a plăcut? Cum am putea sa imbunatitim?	O1: conștientizarea efectului pe care o are poluarea pentru planeta Pământ; O2: sensibilizarea comunității pe tema poluării planetei; O3: identificarea posibilelor soluții pentru stoparea/atenuarea poluării. O4: să cunoască și să explice factorii de poluare și efectele acestora asupra mediului înconjurător O5: să rețină atitudini pozitive și negative față de mediul înconjurător	Moza-Becheanu Liana	Resurse educaționale Twinkl Fișe de colorat „Ce văd prin binoclu Laptop, imagini, jetoane, fișe de colorat https://youtu.be/FXfSpvF2XGg “Despre mediul înconjurător Poluarea pe înțelesul copiilor Să protejăm natura!” Vizionare https://youtu.be/D6j0dS7dRi8

DIRECTOR,
Prof. Coroiu Emanuel-Vasile

PROFESOR,
Moza-Becheanu Liana



Avizat Director,
Prof. Coroiu Emanuel-Vasile



Avizat Consilier Educativ,
Prof. Țoța Felicia – Gabriela

PLANIFICAREA ACTIVITĂȚILOR EXTRACURRICULARE





Clasa Pregătitoare A

Anul școlar 2023 / 2024





Prof. Liana Moza-Becheanu

Nr. Crt.	Denumirea activității	Descrierea activității	Locul desfășurării	Data
1.	PRIMA ZI DE ȘCOALĂ- ZIUA UȘILOR DESCHISE 	<ul style="list-style-type: none">* Reguli de comportament acasă și la școală.Regulamentul școlar* Se discută regulile prezentate de către învățător.Semnătura de luare la cunoștință	Sala de clasă	11 septembrie 2023
2.	21 SEPTEMBRIE-ZIUA INTERNAȚIONALĂ A PĂCII 	<ul style="list-style-type: none">*Copacul păcii*Afișe pe tema păcii*Diplome pentru învățătoare/profesori	Sala de clasă	21 septembrie 2023







	5 OCTOMBRIE – ZIUA EDUCAȚIEI 	<ul style="list-style-type: none">*Întâlnirea între generații*Copacul educației*Afișe pe tema educației*Diplome pentru educatoare/învățătoare/profesori	Sala de clasă CDI	5 octombrie 2023
3.	FESTIVALUL TOAMNEI ÎN CLASĂ ȘI ÎN ȘCOALA NOASTRĂ 	<ul style="list-style-type: none">*Decorarea sălii de clasă și a holului școlii urmărind aspecte ale anotimpului toamna*Colectare de materiale din natură pentru a crea un decor adecvat anotimpului toamna*Implicarea efectivă a elevilor în crearea unui spațiu educațional în care să se regăsească	Sala de clasă	Octombrie 2023
4.	SĂPTĂMÂNA EDUCAȚIEI GLOBALE 	<ul style="list-style-type: none">*Istoria salutului*Realizare postere "Salutul peste tot în lume"*Jocuri de rol	Sala de clasă	13-17 noiembrie 2023
5.	1 DECEMBRIE – ZIUA NAȚIONALĂ A ROMÂNIEI 	<ul style="list-style-type: none">* Spectacol omagial*Poezii și cântece patriotice;*Realizarea unei expoziții de desene pornind de la însemnătatea zilei de 1 Decembrie.	Sala de clasă CDI	28 noiembrie 2023



6.	<p>CREȘTINI, CRĂCIUNUL A SOSIT!</p> 	<p>Serbare de Crăciun „MAGIA CRĂCIUNULUI” *Împodobirea brăduțului și a sălii de clasă; *Intonarea de colinde; *Poezii și scenete tematice; *Sosirea lui Moș Crăciun .</p>	<p>Casa de Cultură „MIRON POMPILIU” ȘTEI</p>	<p>18 decembrie 2023</p>
7.	<p>MIHAI EMINESCU – LUCEAFĂRUL POEZIEI ROMÂNEȘTI</p> 	<p>Spectacol omagial *Vizionarea unei prezentări ppt; *Moment poetic în memoria luceafărului poeziei românești; *Interpretarea unor scenete în legătură cu nașterea și copilăria marelui poet.</p>	<p>Sala de clasă CDI</p>	<p>15 Ianuarie 2024</p>
	<p>24 ianuarie – UNIREA PRINCIPATELOR ROMÂNE</p> 	<p>*Poezii despre unire *Desene *Prezentare Power Point</p>	<p>Sala de clasă CDI</p>	<p>24 Ianuarie 2024</p>
8.	<p>ZIUA ALIMENTAȚIEI SĂNĂTOASE</p> 	<p>*Discuții pe tema alimentației sănătoase cu medicul școlii *Realizarea piramidei alimentelor *Salata de fructe</p>	<p>Sala de clasă</p>	<p>23 Februarie 2024</p>



9.	<p>„LA MULTI ANI MAICUTA MEA !,,</p> 	<ul style="list-style-type: none"> *Program dedicat femeilor – recitari de poezii *Serbarea de Ziua mamei. *Împărțirea felicitărilor pentru mame 	Sala de clasă CDI	8 Martie 2024
10.	<p>22 APRILIE-ZIUA PĂMÂNTULUI</p> 	<ul style="list-style-type: none"> *Dezbateri pe teme ecologice (Întâlnirea de dimineață) Prezentare power -point- Ziua Pământului Discutarea celor 3 R-reciclare, reducere, re folosire *Activitate practică - Planeta Albastră- colaj- poster *Concurs- „PARADA - ECO” - prezentarea unor costume din materiale reciclabile 	Sala de clasă	22 aprilie 2024
11.	<p>HRISTOS A INVIAT !</p> 	<ul style="list-style-type: none"> *Impartasirea copiilor la biserica din localitate *Expozitie de desene si icoane pe sticla * Atelier pictura,„Cel mai frumos ou de Paste,, 	Biserica Sala de clasă	5 mai 2024
12.	<p>1 Iunie, zi de vis!...”</p> 	<ul style="list-style-type: none"> * Carnaval * Concurs de dans 	Curtea școlii	31 Mai 2024

Prof. Moza-Becheanu Liana

**MODEL DE CURRICULUM ADAPTAT
MATEMATICĂ ȘI EXPLORAREA MEDIULUI
- Clasa Pregătitoare-**

NUMELE ȘI PRENUMELE CADRULUI DIDACTIC PROPUNĂTOR: prof. înv. primar Moza-Becheanu Liana

DIAGNOSTIC: DMU (deficiență mintală ușoară)

CLASA: Pregătitoare

PERIOADA DE IMPLEMENTARE: septembrie 2023- iunie 2024

COMPETENȚE GENERALE:

1. Utilizarea numerelor în calcule elementare
2. Evidențierea caracteristicilor geometrice ale unor obiecte localizate în spațiul înconjurător
3. Identificarea unor fenomene/relații/ regularități/structuri din mediul apropiat
4. Generarea unor explicații simple prin folosirea unor elemente de logică
5. Rezolvarea de probleme pornind de la sortarea și reprezentarea unor date
6. Utilizarea unor etaloane convenționale pentru măsurări și estimări

Competența generală 1: Utilizarea numerelor în calcule elementare

Competențe specifice	Conținuturi/Exemple de activități de învățare	Metode și mijloace adaptate	Criterii minime de evaluare
1.1. Recunoașterea și scrierea numerelor în centrul 0-31	<ul style="list-style-type: none"> – numărarea elementelor unei mulțimi, pentru evidențierea faptului că numărul de elemente ale acesteia este dat de ultimul număr din succesiunea $1, 2, \dots, x$, unde $x \leq 31$; – recunoașterea cifrelor de la 0 la 9, ca simboluri convenționale ale numerelor mai mici decât 10; – recunoașterea cifrelor pe tastele unui calculator sau ale altor resurse digitale; 	<p>Metode: explicația, demonstrația, exercițiul, jocul didactic, problematizarea, învățarea prin descoperire, știu -vreau să știu-am învățat.</p> <p>Mijloace: caiet de lucru, CD, cretă colorată, videoproiector,</p>	<ul style="list-style-type: none"> – numără minim 3 elemente dintr-o mulțime 5 elemente; – recunoaște minim 3 cifre de la 0 la 9;

	<ul style="list-style-type: none"> – reprezentarea numerelor de la 1 la 31 cu ajutorul unor obiecte (jetoane, creioane, mărgelile etc.) sau semne (cerculețe, linii etc.); – explorarea mediului înconjurător pentru a identifica și număra ființe și lucruri; – gruparea unor jetoane reprezentând animale, mijloace de transport etc. după numărul unor elemente specifice; – joc: Zilele de naștere „Găsește colegul născut în aceeași zi cu tine”; 	<p>calculator, creioane colorate, bețișoare</p>	<ul style="list-style-type: none"> – recunoaște minim 3 cifre pe tastele unui calculator; – reprezintă minim 3 numere de la 1 la 31 cu ajutorul unor obiecte jetoane sau creioane; – Numără minim 2 ființe sau lucruri din mediul înconjurător; – Grupează minim 2 jetoane reprezentând animale, mijloace de transport etc. după numărul unor elemente specifice; – Prin joc găsește colegul născut din aceeași zi cu el;
1.2. Compararea numerelor în centrul 0-31	<ul style="list-style-type: none"> – compararea grupurilor de obiecte (bile, bețișoare, puncte etc.) prin figurarea lor unele sub altele, încercuirea părților comune ale grupurilor; – colorarea elementelor unei mulțimi după criterii date (ex.: „Colorează mulțimea care are cele mai multe/cele mai puține ...”; „Construiește/ desenează o mulțime cu tot atâtea/ cu mai multe/ cu mai puține ...” etc.); 	<p>Metode: explicația, demonstrația, exercițiul, jocul didactic, problematizarea, învățarea prin descoperire, știu -vreau să știu-am învățat.</p> <p>Mijloace: caiet de lucru, CD, cretă colorată, videoproiector, calculator, creioane colorate, bețișoare</p>	<ul style="list-style-type: none"> – compară minim 2 grupuri de jetoane magnetice prin figurarea lor unele sub altele; – Colorează sau desenează minim o mulțime după un criteriu dat;
1.3. Ordonarea numerelor în centrul 0-31, folosind	<ul style="list-style-type: none"> – ordonarea unor numere date, crescător sau descrescător; 	<p>Metode: explicația, demonstrația, exercițiul, jocul didactic, problematizarea, învățarea prin descoperire, știu -vreau să știu-am învățat.</p>	<ul style="list-style-type: none"> – ordonează minim 3 numere date, crescător sau descrescător;

poziționarea pe axa numerelor	– identificarea numerelor lipsă de pe axa numerelor, în situația în care se dau două numere;	Mijloace: caiet de lucru, CD, cretă colorată, videoproiector, calculator, creioane colorate, bețișoare	– identificarea minim 2 numere lipsă de pe axa numerelor, în situația în care se dau două numere;
1.4. Efectuarea de adunări repetate/ scăderi repetate prin numărare și reprezentări obiectuale în centrul 0-31	– numărare cu pas indicat prin desen sau obiecte, crescător și descrescător;	Metode: explicația, demonstrația, exercițiul, jocul didactic, problematizarea, învățarea prin descoperire, știu -vreau să știu-am învățat. Mijloace: caiet de lucru, CD, cretă colorată, videoproiector, calculator, creioane colorate, bețișoare	– efectuează minim o adunare prin numărare cu pas indicat prin desen sau obiecte, crescător și descrescător;

Competența generală 2: Evidențierea câtorva caracteristici geometrice ale unor obiecte localizate în spațiul înconjurător

Competențe specifice	Conținuturi/Exemple de activități de învățare	Metode și mijloace adaptate	Criterii minime de evaluare
2.1. Orientarea și mișcarea în spațiu în raport cu repere/direcții precizate, folosind sintagme de tipul: în, pe, deasupra, dedesubt, lângă, în fața, în spatele, sus,	<ul style="list-style-type: none"> – jocuri de poziționare a obiectelor în spațiu, în raport cu alte obiecte precizate; – identificarea poziției pe care o ocupă diverse obiecte în spațiu în raport cu alte obiecte precizate; – jocuri de identificare a obiectelor din realitatea imediată sau din imagini, în funcție de poziția pe care o au față de un reper; 	<p>Metode: explicația, demonstrația, exercițiul, jocul didactic, problematizarea, învățarea prin descoperire, știu -vreau să știu-am învățat.</p> <p>Mijloace: caiet de lucru, CD, cretă colorată, videoproiector,</p>	<ul style="list-style-type: none"> – prin joc poziționează minim 2 obiecte în spațiu, în raport cu alte obiecte precizate; – identifică poziția pe care o ocupă minim 2 obiecte în spațiu în raport cu alte obiecte precizate; – prin joc identifică minim 2 obiecte din realitatea imediată sau din

jos, stânga, dreapta, orizontal, vertical, oblic	<ul style="list-style-type: none"> – prezentarea propriei persoane în funcție de poziția din clasă și prin raportarea la ceilalți colegi; 	calculator, creioane colorate, bețișoare	<p>imagini, în funcție de poziția pe care o au față de un reper;</p> <ul style="list-style-type: none"> – prezintă propria persoană în funcție de poziția din clasă și prin raportarea la ceilalți colegi;
2.2. Identificarea unor forme geometrice plane (pătrat, triunghi, dreptunghi, cerc) și a unor corpuri geometrice (cub, cuboid, sferă) în obiecte manipulate de copii și în mediul înconjurător	<ul style="list-style-type: none"> – recunoașterea unor figuri și corpuri geometrice: pătrat, dreptunghi, cerc, triunghi, cub, sferă, în mediul înconjurător și în materiale tipărite; – reproducerea, prin desen, a formelor geometrice plane (pătrat, triunghi, dreptunghi, cerc) cu ajutorul unor șabloane sau cu mâna liberă pe foaie cu pătrățele; – jocuri de construcții folosind piese din lemn sau plastic; 	<p>Metode: explicația, demonstrația, exercițiul, jocul didactic, problematizarea, învățarea prin descoperire, știu -vreau să știu-am învățat.</p> <p>Mijloace: caiet de lucru, CD, cretă colorată, videoproiector, calculator, creioane colorate, bețișoare</p>	<ul style="list-style-type: none"> – recunoaște minim 2 figuri geometrice: pătrat sau cerc, în mediul înconjurător și în materiale tipărite; – reproduce, prin desen, minim o formă geometrică plană (pătrat, triunghi sau cerc) cu ajutorul unor șabloane sau cu mâna liberă pe foaie cu pătrățele; – în jocurile de construcții folosește piese din lemn sau plastic;

Competența generală 3: Identificarea unor fenomene/relații/ regularități/structuri din mediul apropiat

Competențe specifice	Conținuturi/Exemple de activități de învățare	Metode și mijloace adaptate	Criterii minime de evaluare
3.1. Descrierea unor fenomene/procese/ structuri repetitive simple din mediul apropiat, în scopul identificării unor regularități	<ul style="list-style-type: none"> – exerciții variate de asocieri și corespondențe (ex.: păpușă-rochie, pantof-picior, mașină-șofer, ploaie-umbrelă, pătrat-linie etc.); – jocuri de tipul: „Ce anotimp este?” pentru recunoașterea fenomenelor naturii în situații reale sau în imagini (ploaie, ninsoare, vânt etc.); 	<p>Metode: explicația, demonstrația, exercițiul, jocul didactic, problematizarea, învățarea prin descoperire, știu -vreau să știu-am învățat.</p> <p>Mijloace: caiet de lucru, CD, cretă colorată, videoproiector,</p>	<ul style="list-style-type: none"> –realizează minim 2 asocieri și corespondențe în exerciții variate (ex.: păpușă-rochie, pantof-picior, mașină-șofer, ploaie-umbrelă, pătrat-linie etc.); –recunoaște minim 2 fenomene ale naturii în situații reale sau în imagini

	<ul style="list-style-type: none"> – completarea unui calendar pe o săptămână/ lună cu starea vremii, prin lipirea/desenarea unor simboluri - nori, soare, vânt etc.; – observarea directă în mediul natural a unor plante, insecte etc.; – identificarea și denumirea corectă a părților componente ale corpului omenesc, pentru evidențierea rolului acestora; – enumerarea unor aparate electrocasnice, electronice care funcționează cu ajutorul electricității; – identificarea activităților zilnice în care intervine electricitatea; – utilizarea jucăriilor muzicale pentru producerea sunetelor (identificarea relației vibrație – sunet); – explorarea unor softuri educaționale adecvate vârstei; 	<p>calculator, creioane colorate, bețișoare</p>	<p>(ploaie, ninsoare, vânt etc.) prin jocuri de tipul: „Ce anotimp este?”;</p> <ul style="list-style-type: none"> – lipește minim 1 simbol - nori, soare, vânt etc., pentru completarea unui calendar pe o zi cu starea vremii; – observă direct în mediul natural a unor plante, insecte etc.; –identifică și denumește corect minim 2 părți componente ale corpului omenesc, pentru evidențierea rolului acestora; –enumerară minim 2 aparate electrocasnice, electronice care funcționează cu ajutorul electricității; –utilizează jucării muzicale pentru producerea sunetelor (identificarea relației vibrație – sunet); –explorează softuri educaționale adecvate vârstei;
<p>3.2. Manifestarea grijii pentru comportarea corectă în relație cu mediul familiar</p>	<ul style="list-style-type: none"> – participarea la acțiuni care implică un mediu curat și prietenos în cadrul clasei; – realizarea unor desene/afișe/colaje care să prezinte norme de comportare civilizată; 	<p>Metode: explicația, demonstrația, exercițiul, jocul didactic, problematizarea, învățarea prin descoperire, știu -vreau să știu-am învățat.</p> <p>Mijloace: caiet de lucru, CD, cretă colorată, videoproiector,</p>	<ul style="list-style-type: none"> – participă la minim o acțiune care implică un mediu curat și prietenos în cadrul clasei; – realizează un desen/afișe/ care prezintă minim o normă de comportare civilizată;

		calculator, creioane colorate, bețișoare	
Competența generală 4: Generarea unor explicații simple prin folosirea unor elemente de logică			
Competențe specifice	Conținuturi/Exemple de activități de învățare	Metode și mijloace adaptate	Criterii minime de evaluare
4.1. Formularea unor observații asupra mediului apropiat folosind limbajul comun, reprezentări prin desene și operatori logici „și”, „nu”	<ul style="list-style-type: none"> – jocuri de mișcare în care se folosesc operatorii logici „și”, „nu” (ex.: „Copiii care au ochi verzi și păr blond să ridice mâna.”); – executarea unor instrucțiuni care folosesc operatorii logici (ex.: „Copiii care nu au șosete verzi să facă 2 pași în față.”); – transmiterea unor instrucțiuni simple, de tipul celor de mai sus, în cadrul unor jocuri în perechi/de grup; 	<p>Metode: explicația, demonstrația, exercițiul, jocul didactic, problematizarea, învățarea prin descoperire, știu -vreau să știu-am învățat.</p> <p>Mijloace: caiet de lucru, CD, cretă colorată, videoproiector, calculator, creioane colorate, bețișoare</p>	<ul style="list-style-type: none"> – participă la un joc de mișcare în care se folosesc operatorii logici „și”, „nu” (ex.: „Copiii care au ochi verzi și păr blond să ridice mâna.”); – execute minim 2 instrucțiuni care folosesc operatorii logici (ex.: „Copiii care nu au șosete verzi să facă 2 pași în față.”); – transmite minim 2 instrucțiuni simple, de tipul celor de mai sus, în cadrul unor jocuri în perechi/de grup;
4.2. Identificarea relațiilor de tipul „dacă... atunci...” între două evenimente succesive	<ul style="list-style-type: none"> – identificarea consecințelor unor acțiuni asupra propriului corp; – jocuri de mișcare pentru evidențierea forțelor și a efectelor acestora: deformarea/ ruperea/ spargerea; 	<p>Metode: explicația, demonstrația, exercițiul, jocul didactic, problematizarea, învățarea prin descoperire, știu -vreau să știu-am învățat.</p> <p>Mijloace: caiet de lucru, CD, cretă colorată, videoproiector,</p>	<ul style="list-style-type: none"> – identificarea minim o consecință a unei acțiuni asupra propriului corp; – participă la un joc de mișcare pentru evidențierea forțelor și a efectelor acestora: deformarea/ ruperea/ spargerea;

		calculator, creioane colorate, bețișoare	
Competența generală 5: Rezolvarea de probleme pornind de la sortarea și reprezentarea unor date			
Competențe specifice	Conținuturi/Exemple de activități de învățare	Metode și mijloace adaptate	Criterii minime de evaluare
4.1. Sortarea/clasificarea unor obiecte/materiale etc., pe baza unui criteriu dat	<ul style="list-style-type: none"> – gruparea obiectelor/corpurilor după un anumit criteriu (formă, culoare, mărime, grosime, gust, utilitate, naturale/prelucrate etc.); – gruparea materialelor după caracteristici observate: transparență, duritate, flexibilitate, utilizare etc.; – sortarea pe diverse categorii: legume/fructe; cu gust dulce/acru etc.; 	<p>Metode: explicația, demonstrația, exercițiul, jocul didactic, problematizarea, învățarea prin descoperire, știu -vreau să știu-am învățat.</p> <p>Mijloace: caiet de lucru, CD, cretă colorată, videoproiector, calculator, creioane colorate, bețișoare.</p>	<ul style="list-style-type: none"> – grupează minim 2 obiecte/corpusi după un anumit criteriu (formă, culoare, mărime, grosime, gust, utilitate, naturale/prelucrate etc.); – grupează minim 2 materiale după caracteristici observate: transparență, duritate, flexibilitate, utilizare etc.; – sortează, pe diverse categorii, minim 2 legume/fructe; cu gust dulce/acru etc.;
4.2. Rezolvarea de probleme în care intervin operații de adunare sau scădere cu 1-5 unități în concentrul 0-31, cu ajutorul obiectelor	<ul style="list-style-type: none"> – jocuri de rol în care intervin operații de adunare sau scădere cu 1-5 unități în concentrul 0-31 – (ex.: „La cumpărături”, „În parc” etc.) – identificarea situațiilor contextuale care impun rezolvarea unor probleme prin adunare/scădere: am primit, a adus, au venit, au urcat, a spart, a dat, pleacă, zboară, s-au ofilit, au coborât etc. și asocierea lor cu operația corespunzătoare 	<p>Metode: explicația, demonstrația, exercițiul, jocul didactic, problematizarea, învățarea prin descoperire, știu -vreau să știu-am învățat.</p> <p>Mijloace: caiet de lucru, CD, cretă colorată, videoproiector, calculator, creioane colorate, bețișoare</p>	<ul style="list-style-type: none"> – participă la jocuri de rol în care intervin operații de adunare sau scădere cu 1-5 unități în concentrul 0-31 – (ex.: „La cumpărături”, „În parc” etc.) ; – identifică minim o situație contextuală care impune rezolvarea unei probleme prin adunare/scădere: am primit, a adus, au venit, au urcat, a spart, a dat, pleacă, zboară, s-au ofilit, au coborât etc. și asocierea lor cu operația corespunzătoare;

Competența generală 6: Utilizarea unor etaloane convenționale pentru măsurări și estimări

Competențe specifice	Conținuturi/Exemple de activități de învățare	Metode și mijloace adaptate	Criterii minime de evaluare
6.1. Utilizarea unor măsuri neconvenționale pentru determinarea și compararea lungimilor	<ul style="list-style-type: none"> – alegerea potrivită a unor unități neconvenționale (palma, creionul etc.) pentru măsurarea lungimii; – exerciții-joc de comparare a unor lungimi; – ordonarea unor obiecte după lungime, comparări succesive și exprimarea rezultatelor („mai lung”, „mai înalt”, „cel mai lung” etc.); 	<p>Metode: explicația, demonstrația, exercițiul, jocul didactic, problematizarea, învățarea prin descoperire, știu -vreau să știu-am învățat.</p> <p>Mijloace: caiet de lucru, CD, cretă colorată, videoproiector, calculator, creioane colorate, bețișoare</p>	<ul style="list-style-type: none"> – alege potrivit ca unități neconvenționale palma, creionul etc., pentru măsurarea lungimii; – exerciții-joc de comparare a unor lungimi; – ordonează minim 2 obiecte după lungime, comparări succesive și exprimarea rezultatelor („mai lung”, „mai înalt”, „cel mai lung” etc.);
6.2. Utilizarea unor unități de măsură pentru determinarea/estimarea duratelor unor evenimente familiare	<ul style="list-style-type: none"> – realizarea unui orar săptămânal, cu ajutorul desenelor și simbolurilor; – așezarea unor imagini în ordinea derulării evenimentelor dintr-o zi; – jocuri de evidențiere a duratelor, de tipul „Cine ajunge mai repede la...?” „A cui activitate a durat mai mult?”; 	<p>Metode: explicația, demonstrația, exercițiul, jocul didactic, problematizarea, învățarea prin descoperire, știu -vreau să știu-am învățat.</p> <p>Mijloace: caiet de lucru, CD, cretă colorată, videoproiector, calculator, creioane colorate, bețișoare</p>	<ul style="list-style-type: none"> – realizarea un orar săptămânal, cu ajutorul desenelor și simbolurilor; – așează minim 2 imagini în ordinea derulării evenimentelor dintr-o zi; – participă la jocuri de evidențiere a duratelor, de tipul „Cine ajunge mai repede la...?” „A cui activitate a durat mai mult?”;
6.3. Realizarea unor schimburi echivalente valoric folosind reprezentări	<ul style="list-style-type: none"> – recunoașterea bancnotelor de 1 leu, 5 lei, 10 lei – jocuri de utilizare a banilor (ex.: „La magazin”, „În parcul de distracții” etc.); 	<p>Metode: explicația, demonstrația, exercițiul, jocul didactic, problematizarea, învățarea prin descoperire, știu -vreau să știu-am învățat.</p>	<ul style="list-style-type: none"> – recunoaște bancnotele de 1 leu, 5 lei, 10 lei – participă la jocuri de utilizare a banilor (ex.: „La magazin”, „În parcul de distracții” etc.);

neconvenționale în probleme-joc simple de tip venituri-cheltuieli, cu numere din centrul 0-31		Mijloace: caiet de lucru, CD, cretă colorată, videoproiector, calculator, creioane colorate, bețișoare	
---	--	--	--

CONȚINUTURILE ÎNVĂȚĂRII:

NUMERE

Numerele naturale 0-31: recunoaștere, formare, citire, scriere (cu cifre), comparare, ordonare:

- de la 0 la 10
- de la 10 la 20
- de la 20 la 31

Adunarea și scăderea în centrul 0 – 10, prin numărare

Adunarea și scăderea în centrul 0 – 31 fără și cu trecere peste ordin, prin numărare/cu suport intuitiv

Probleme simple de adunare sau scădere cu 1-5 unități în centrul 0-31, cu suport intuitiv

FIGURI ȘI CORPURI GEOMETRICE

Orientare spațială și localizări în spațiu

Repere/direcții în spațiu : în, pe, deasupra, dedesubt, lângă, în față, în spatele, sus, jos, stânga, dreapta, orizontal, vertical, oblic

Figuri plane: Pătrat, dreptunghi, triunghi, cerc: denumire; conturare

MĂSURĂRI

Lungime

Unități nonstandard

Timp

Ziua, săptămâna, luna: denumire

Anotimpurile: denumire

ȘTIINȚELE VIETII

Corpul omenesc

Părți componente

Simțurile

Igiena corpului

Hrana ca sursă de energie: importanța hranei pentru creștere și dezvoltare; igiena alimentației

Plante și animale

Părți componente

Hrana ca sursă de energie: importanța hranei pentru creștere și dezvoltare

Condiții de viață (apă, aer, lumină, căldură)

ȘTIINȚELE PĂMÂNTULUI

Elemente intuitive privind:

Pământul

Prezența apei în natură sub diverse forme (precipitații, râuri, lacuri, mare etc.)

Fenomene ale naturii: ploaie, ninsoare, vânt, fulger, tunet

Universul

Pământul, Soarele și Luna: recunoaștere în modele simple

Modalități de evaluare:

- Observarea sistematică a elevilor
- Evaluarea frontală / Evaluarea orală
- Autoevaluarea
- Interevaluarea



COLEGIUL "MIHAI VITEAZUL" INEU

Calea Traian Nr.7, RO-315300 INEU, Jud.ARAD

Tel. Fax: 0040-257-511777; gsmv.ineu@yahoo.com

www.liceulineu.ro

PLANIFICARE CLASA I C

SĂPTĂMÂNA VERDE

PERIOADA 8-12.05.2023

NR. CRT	ZIUA	TEMA	OBECTIVE URMĂRITE	ACTIVITĂȚI PROPUSE	RESURSE NECESARE	RESPONSABIL	EVALUARE
1.	LUNI 8- 12	Descoperim relieful carstic al Apusenilor	Sa exploreze statiunea Moneasa si sa asimileze cat mai multe informatii referitoare la istoricul si relieful acestei statiuni.	Elevii vor vizita statiunea,vor explora Cariera de marmura din Moneasa incercand sa afle cat mai multe informatii despre istoricul acesteia .	Resurse materiale:echipament de protectie adecvat.	Invatator	Album cu fotografii



COLEGIUL "MIHAI VITEAZUL" INEU

Calea Traian Nr.7, RO-315300 INEU, Jud.ARAD

Tel. Fax: 0040-257-511777; gsmv.ineu@yahoo.com

www.liceulineu.ro

2.	MARȚI 8- 12	Sădește o plantă și te vei bucura de fapta ta	Să identifice soluții optime pentru prevenirea și ameliorarea manifestărilor de degregare a mediului prin aruncarea de deșeuri menajere și nu numai, de rupere a florilor, de tăiere a copacilor	Eevii vor vizita sera de flori și lavandă . Elevii vor realiza diferite desene cu flori de pri măvară.	resurse materiale: acuarele , foi laptop conectat la internet	Invatator	Portofoliu cu desene, panouri cu păreri ale elevilor
3.	MIER CURI 8- 12	Păstrează un mediu sănătos!	Să identifice situații de manifestare a poluării mediului înconjurător asupra organismului.	Prezentare PPT cu informații despre cum este posibilă protejarea mediului Acțiuni de ecologizare în curtea școlii si imprejurimi, Dealul Viilor, Ineu.	-resurse materiale:mănuși, pliante, saci menajeri, laptop conectat la internet	Invatator	Album cu fotografii
4.	JOI 8- 12	Copiii, prietenii naturii	Să conștientizeze rolul fiecăruia dintre noi în realizarea unui mediu mai sănătos	Confecționare de obiecte din materiale reciclate, realizarea de afișe cu mesaje ecologice, reguli de comportament pentru a proteja mediul	Materiale din hârtie, afișe, carioca, capace de la sticle, tuburi	Invatator	Material PPT Chestionare
5.	VINERI 8- 12	Descoperim relieful carstic al Apusenilor,	Sa exploreze Parcul Dendrologic, Gurahont, ferma de	Elevii vor vizita statiunea,vor explora incercand sa afle cat	Resurse materiale: Echipament adecvat	Invatator	Album cu fotografii



COLEGIUL "MIHAI VITEAZUL" INEU

Calea Traian Nr.7, RO-315300 INEU, Jud.ARAD

Tel. Fax: 0040-257-511777; gsmv.ineu@yahoo.com

www.liceulineu.ro

		Parcul Dendrologic Gurahont.	struti Bontesti si fabrica Laurul, Gurahont si sa asimileze cat mai multe informatii referitoare la istoricul si relieful acestei zone	mai multe informatii despre aceasta zona.			
--	--	------------------------------	--	---	--	--	--

Învățător,

Muntea Marinela

Sunt alături de tine, te înțeleg, te apreciez!

Prof. Muntean Maria
Liceul Teoretic „Emil Racoviță”, Baia Mare

Modificările survenite la nivel de familie și societate dezvoltă apariția unor traume emoționale în rândul adolescenților. Peste lipsa de afectivitate, lipsa timpului de calitate petrecut cu familia, probleme economice, familii dezmembrate, inversarea rolurilor în societate se suprapune presiunea grupului. Se poate vorbi aici de consumul de droguri, de alte dependențe, de cultura generală precară, de programa școlară supraîncărcată, de frica de evaluare. Toate aceste aspecte îl îndepărtează pe copil de școală, îl determină să scape de probleme prin fuga de la ore. Apare astfel fenomenul absenteismului care relevă, de fapt, lacune ale sistemului, ale societății în general. Fenomen răspândit mai ales în rândul liceenilor, absenteismul denotă fragilitatea relației părinte-elev-profesor, lipsa de încredere (sau încrederea prea mare în raportul dintre primii doi factori) și declinarea responsabilităților. Prin modelul parental permisiv, prea permisiv pe alocuri, se tolerează acest fenomen de către părinte. Părintele se vrea prieten cu copilul, iar acesta din urmă, lipsit de experiența de viață, face alegeri de care se căiește ulterior. La polul opus, severitatea exagerată duce la blocaje, adolescentul este tentat să ascundă adevărul și alege calea absenteismului pentru a fugi de problema unei note mici sau a unei evaluări incorecte. Școala, profesorul, rămâne de cele mai multe ori singur în această bătălie. Ca diriginți, studiem psihologia adolescentului, încercăm să stabilim relații bune cu elevii și familiile lor, ne străduim să cunoaștem elevii cu problemele lor cu tot, căutăm exemple de bună practică pentru a stopa acest fenomen care duce, în cele din urmă, la o societate superficială, fără visuri, fără limite morale, golită de sens și semnificație. Uneori eșuăm, alteori reușim și suntem tare mândri că am salvat pe cineva. Atât de mândri încât căpătăm energie și încercăm alte strategii cu alți discipoli.

La ora de dirigenție aplic adesea chestionare/fișe de autocunoaștere, de dezvoltare și valorizare, de control al emoțiilor, de dezvoltare e asertivității, a comunicării. Voi prezenta mai jos un exercițiu de creștere a stimei de sine realizat în ora de dirigenție cu efectivul clasei a XI-a I. Menționez că este o clasă numeroasă, cu 31 de elevi, dintre care un elev cu CES și unul care se confruntă cu această problemă a absenteismului. Dat fiind faptul că elevul s-a transferat de la o altă unitate școlară la începutul acestui an școlar, tind să cred că nu s-a integrat încă perfect în grup. În așteptarea integrării mi-am propus să fiu cu ochii pe el, să-l ajut, să-l valorizez chiar dacă uneori îmi dă senzația că vrea să fie lăsat în pace. Copilul provine dintr-o familie dezorganizată, este în grija mamei, dar mama este plecată la lucru în străinătate.

Pentru realizarea exercițiului este nevoie de fișe de lucru, markere și creioane colorate. Clasa este împărțită în grupe de 5 elevi. Fiecare elev primește o fișă (vezi anexa 1). Li se explică sarcina frontal. Elevul își scrie numele și indică pe fanta din mijloc a umbrelei calitatea sa principală colorând-o așa cum consideră. Dă apoi fișa colegilor de grupă să indice pe rând câte o calitate care se potrivește titularului umbrelei, asociind acesteia o culoare. În final, fiecare elev va avea un feed-back și va putea observa că este valoros în grup prin calitățile pentru care colegii îl admiră.

Anexa 1

Calitățile mele mă țin la adăpost!

Această umbrelă îi aparține _____



Bibliografie:

<https://psihoconsultanta.wordpress.com/discipline/psihologia-cuplului/>

Îmbunătățirea activităților din sistemul educațional

MUNTEANU IULIANA-COSMINA

Școala Gimnazială „Mihai Viteazu” Șelimbăr

Grădinița cu Program Prelungit Șelimbăr

Secțiunea 2: Exemple de bune practici:

ActivInspire este un instrument de predare interactiv pentru copii. Conceput pentru a ajuta profesorii să creeze lecții mai captivante, programul oferă multe funcții și diverse biblioteci care conțin animații, sunete, videoclipuri, imagini și multe altele.

Software-ul are o interfață adaptabilă pe care profesorii o pot alinia la materia, nivelul de experiență și stilul lor de predare.

Sălile de clasă din întreaga lume devin din ce în ce mai digitale pentru a îmbunătăți experiența de învățare. ActivInspire este un instrument de învățare care urmează pas, făcând învățarea distractiv și interesant. Aveți acces la un tablou de bord intuitiv care vă oferă o gamă largă de funcții.

Flipcharts-urile sunt ca niște prezentări interactive pentru a oferi lecții. Se pot crea și utiliza Flipcharts pentru a planifica o gamă întreagă de planuri de lecție. În plus, puteți vizita Biblioteca myPromethean pentru a accesa peste treizeci de mii de Flipchart create de profesori din întreaga lume.

Similar cu Flipcharts, ActivInspire oferă o gamă largă de activități personalizate. Puteți accesa peste 10 șabloane diferite care includ jocuri pentru potrivire, cuvinte încruciate, memorie, carduri și multe altele.

Toate aceste șabloane pot fi modificate pentru a reflecta subiectul ales. Acest lucru nu numai că îi va ajuta pe elevii tăi să învețe într-o manieră interactivă și captivantă, dar le va oferi o pauză de la mediul tradițional de clasă .

Unul dintre motivele din spatele popularității ActivInspire este biblioteca sa extinsă care conține resurse gata de utilizare . Puteți planifica cu ușurință lecții pe platformă accesând imagini, forme, activități, flipchart și alte resurse de învățare disponibile.

Pentru a face orele mai interactive, puteți include audio, videoclipuri și imagini de pe site-uri interne și externe. Puteți chiar să importați fișiere pe care le-ați folosit anterior , cum ar fi PDF-uri, fișiere multimedia, PPT-uri

Folosirea tablei interactive la grupă a făcut activitățile să fie mai atractive pentru copii și să fie pe placul multora. La activitatea matematică din domeniul experiențial Științe, am introdus tabla interactivă prin intermediul unor exerciții care pot fi rezolvate pe tablă:

Exercițiul 1:

Copii trebuie să așeze pe fiecare coloană tot atâtea mașini câte arată cifra. Pentru a realiza acest exercițiu la tabla interactivă, copiii vor folosi creionul special destinat tablei interactive și vor muta cu ajutorul creionului mașinile pe coloanele din tabel.

1	2	3	4	5	6	7	8

Rezolvarea:

1	2	3	4	5	6	7	8
1 red car	2 red cars	3 yellow cars	4 yellow cars	5 red cars	6 blue cars	7 yellow cars	8 yellow cars

Exercițiul 2: Copii trebuie să descompună numărul 2 folosindu-se de mașinile roșii și galbene.

$$2$$

$$2$$

Rezolvarea:

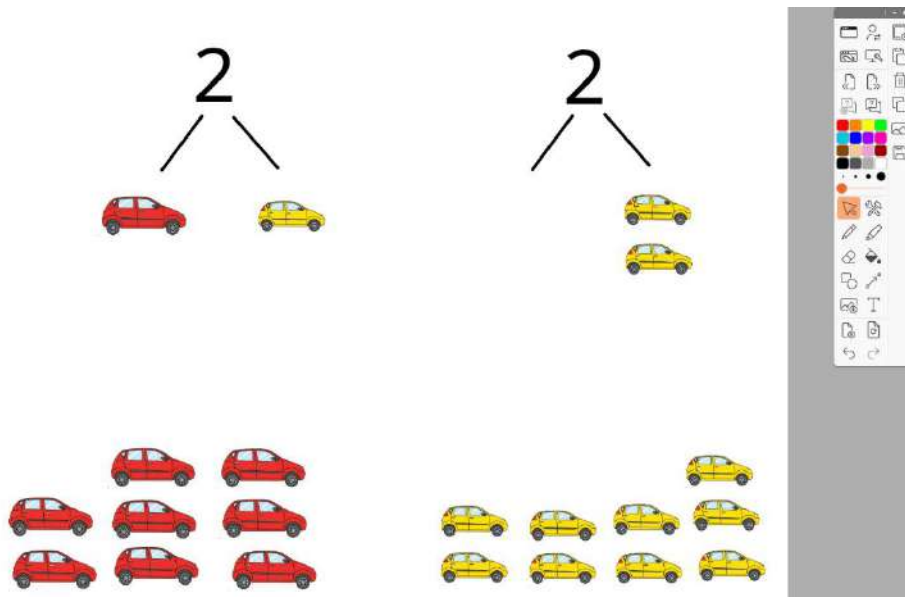

Se pot realiza diferite exerciții cu ajutorul programului ActivInspire pentru tabla interactivă, iar copii sunt nerăbdători să participe la activități care implică interacțiunea cu tabla.

Bibliografie:

- Ministerul, E. N. (2019, 08 02). Curriculum pentru educație timpurie. București. Preluat de pe Edu.ro: https://www.edu.ro/sites/default/files/Curriculum%20ET_2019_aug.pdf
- Ministerul, E. N. (2019). Suport pentru explicitarea și înțelegerea unor concepte și instrumente cu care operează curriculum pentru educație timpurie.
- Taiban, M., & Dima, F. (1969). Metodica predării numărului și socotitului în grădinița de copii. București: Editura didactică și pedagogică.
- *ActiveInspire*. (2023, May). Preluat de pe Softonic: <https://activeinspire.en.softonic.com/>

PROIECT EDUCAȚIONAL

„ZÂMBET DE COPIL”

Prof. pentru învă. preșcolar – MURARU FLORENTINA,
Grădinița cu P.P. Nr. 19 Botoșani

„TOȚI OAMENII MARI AU FOST CÂNDVA COPII.”

Antoine de Saint Exupery

ARGUMENT

Ziua Internațională a Copiilor - 1 Iunie oferă an de an un prilej de mare bucurie, o „întâlnire” fericită a celor mari cu cei mici, nu doar prin intermediul unor atenții și cadouri, ci și prin participarea împreună la acțiuni și evenimente inedite, atractive pentru copii și aducătoare de amintiri și nostalgii pentru cei mari, care mai păstrează însă un crâmpei din sufletul lor ce copil.

Ce își doresc copiii în zilele noastre? Să fie Ziua Copilului de 365 de ori pe an. De 1 Iunie copiii se bucură de ziua lor că pot împărți această sărbătoare cu toții. Ea este cea mai așteptată zi din an de către micii devoratori de cadouri, energie, veselie și joacă.

Proiectul de față oferă o astfel de ocazie, de întâlnire a tuturor: copiii, părinți, dascăli, într-o lume inocentă, hazlie, plină de neastâmpăr și energie: LUMEA COPIILOR. Prin propunerile noastre copiii ne vor fi ghizi printr-o lume a jocurilor inocente.

Luând parte împreună la această ZI A LOR, va deveni o clipă de neuitat, iar zâmbetul și bucuria va face acest loc mai fericit.

TIPUL PROIECTULUI: Activitate extracurriculară

INIȚIATOR PROIECT:

- Prof. Florentina Muraru –

MEMBRII ÎN ECHIPA DE PROIECT: cadrele didactice din grădiniță

SCOP :

- Desfășurarea unor activități menite să sărbătorească copiii și afirmarea lor prin limbajul universal al artei: muzică, dans, creație plastică;

- Dezvoltarea creativității;
- Realizarea unei atmosfere de sărbătoare pentru copii.

OBIECTIVE - care visează copiii:

- Să participe cu entuziasm în descoperirea marilor semnificații ale Zilei Copilului;
- Să interpreteze expresiv momentele artistice;
- Să-și afirme talentul artistic la toate activitățile cultural-educative;
- Să participe cu interes la activitățile prezentate.

GRUP ȚINTĂ: Copiii preșcolari ai grădiniței

RESURSE PROIECT:

- Resurse umane: cadrele didactice, părinții preșcolarilor, personalul grădiniței;
- Resurse temporale: 31 mai
- Resurse financiare: autofinanțare
- Resurse materiale auxiliare: costume ale personajelor din povești, diplome; telefon, laptop, boxă, baloane, recuzită dans

MEDIATIZARE:

- Prezentarea proiectului pe pagina de facebook a Grădiniței
- presa local
- pe grupurile de watshApp ale celor 8 grupe de copii.

EVALUARE:

- Acordarea diplomelor de participare și a surprizelor pregătite pentru această zi.
- Fotografii

FINALITĂȚI AȘTEPTATE:

- privind copiii: îmbunătățirea performanțelor artistice;îmbunătățirea relațiilor de comunicare între copii.
- privind cadrele didactice: abilitarea cadrelor didactice cu capacitatea de a construi un ambient educațional care să motiveze copilul în cadrul procesului instructiv- educativ.
- privind părinții și alți factori educaționali din comunitate: creșterea implicării părinților și a comunității locale în activitățile Grădiniței.

ACTIVITĂȚILE PROPUSE

Nr. Crt.	Activitatea	Locul desfășurării	Data:
1.	<p>Grupa Mică</p> <p>„Mititelul Șoricuț”, „O zi în care nu am făcut nimic”- interpretare vocală</p> <p>Parada costumelor -personaje din povești</p>	Parcul Grădiniței	31 mai
2.	<p>Grupa Mică</p> <p>„Tropa,tropa prin pădure”-dans tematic</p> <p>„Cântec de vacanță”-interpretare vocală</p> <p>Parada costumelor-personaje din povești</p>	Parcul Grădiniței	31 mai
3.	<p>Grupa Mică A</p> <p>„Dansul Prieteniei”</p> <p>„Dansează hopa-hopă”</p> <p>„Fluurașul”- grup vocal</p> <p>„Parada costumelor personajelor din povești”</p>	Parcul Grădiniței	
4.	<p>Grupa Mijlocie</p> <p>„Dansul fluturilor”-dans tematic</p> <p>„Bun venit, copilărie”-interpretare vocală</p>	Parcul Grădiniței	31 mai
5.	<p>Grupa Mijlocie</p> <p>„Vacanța”-grup vocal</p> <p>„Copilărie”-dans tematic</p>	Parcul Grădiniței	31 mai

6.	Grupa Mare „A” „Dansul florilor” „Vine iar vacanța”, „Adio grădiniță!”-grup vocal Parada costumelor personajelor din povești	Parcul Grădiniței	31 mai
7.	Grupa Mare B „Culorile”, „La revedere grădiniță”-grup vocal Parada costumelor personajelor din povești	Parcul Grădiniței	31 mai
8.	Grupa Mare C, „Inimioarele” Ritmograma Ed Sheeran „La revedere grădiniță”-grup vocal Târg de jucării	Parcul Grădiniței Sala de grupă	31 mai
9.	Dans și voie bună!-momente de divertisment	Parcul Grădiniței	31 mai

Bibliografie:

- „Curriculum pentru educație timpurie”, 2019

PROIECT DE VOLUNTARIAT

„ȘI NOI PUTEM AJUTA!”

Prof. pentru învă. preșcolar – MURARU FLORENTINA,

Grădinița cu P.P. Nr. 19 Botoșani

Motto:

„Nu există prilej mai minunat pentru dăruire, decât să poți da, zi de zi, tot ce ai mai bun și mai adevărat unei ființe cu sufletul deschis” – (Rabindranath Tagore)

Tipul Proiectului: *CAMPANIE DE AJUTOR PENTRU COPII DIN MEDII DEZAVANTAJATE* - la nivel zonal comunitar

Argumentarea Proiectului

Activitatea de voluntariat reprezintă un element esențial al tuturor comunităților, ea fiind reglementată și în România din anul 2001. Prin faptul că voluntariatul este de interes public, fiind inițiat în folosul altora, am considerat că este și datoria noastră ca profesori, să-i învățăm pe copii și părinți să identifice problemele comunității și să se implice în rezolvarea lor. Cu siguranță, voluntariatul este singura modalitate prin care putem readuce o rază de speranță în sufletele celor pentru care soarta, din păcate, nu a rezervat prea multe bucurii. De asemenea, prin voluntariat nu numai că sădăm un zâmbet pe chipul celor care prea rar zâmbesc, dar învățăm totodată să fim responsabili, receptivi la problemele celorlalți – într-un cuvânt „să fim oameni”. Înainte de a spune NU voluntariatului, trebuie să ne gândim că putem fi noi în locul celor care au nevoie de iubirea și atașamentul celor din jur și atunci... nu-i așa că ajutorul cuiva ne-ar fi adus lacrimi de fericire în ochi și speranța că nu suntem singuri?

Inițiatorii Proiectului:

- ❖ Preot paroh.
- ❖ Prof. Florentina Muraru

Membri în echipa de Proiect : cadre didactice

Descrierea Proiectului:

Scopul Proiectului

- ❖ Inițierea și derularea unor proiecte de voluntariat pentru îmbunătățirea accesului la educație a copiilor din medii dezavantajate
- ❖ Cultivarea spiritului și valorilor voluntariatului în conștiința copiilor și părinților
- ❖ Dezvoltarea interesului cadrelor didactice de a se implica în activitățile de voluntariat în comunitatea în care trăiesc
- ❖ Dobândirea unui comportament responsabil față de persoanele aflate în dificultate

Obiective urmărite

- ❖ Educarea sensibilității copiilor prin implicarea lor în acțiuni caritabile venite în sprijinul copiilor din medii dezavantajate
- ❖ Combaterea discriminării pe motive de origine etnică, gen, religie
- ❖ Formarea competențelor de comunicare, implicare activă, munca în echipă

Grup țintă

- ❖ Preșcolari
- ❖ Școlari
- ❖ Cadre didactice
- ❖ Părinți

PARTENERI

- ❖ Asociația părinților
- ❖ Parohia

Metodologia

- ❖ Proiectul „**Și noi putem ajuta**” se implementează pentru a colecta diverse lucruri-rechizite, jucării, alimente, obiecte de îmbrăcăminte pentru copii și familiile acestora din medii dezavantajate
- ❖ **Durata Proiectului: un an școlar**

Resurse materiale

- ❖ Contribuții personale ale părinților copiilor de la grădiniță
- ❖ Daruri pentru copii, diverse

Resurse umane

- ❖ Cadrele didactice participante la aplicarea proiectului
- ❖ Școlari

- ❖ Preșcolari
- ❖ Părinți

Beneficiari direcți

- ❖ Copii preșcolari, elevi și familiile acestora din medii dezavantajate

Activitățile planificate

1. Decembrie, Aprilie – „Si noi putem ajuta” – colectare de rechizite, jucării, obiecte de îmbrăcăminte, alimente.

Evaluarea

- ❖ Fiecare acțiune desfășurată va fi monitorizată urmărindu-se astfel modul de derulare al activităților proiectate cât și popularizarea proiectului
- ❖ Mediatizarea proiectului în grupurile de părinți și pagina de facebook a Grădiniței

PROIECT DE LECTIE



*Profesor înv. primar: Mușă Maria Mirela
Clasa pregătitoare*

PROIECT DIDACTIC

Unitatea de învățământ: Școala Gimnazială, Comuna Cărbunești

Data: 11. 10. 2023

Clasa: pregătitoare

Propunător: Mușă Maria Mirela

Aria curriculară: Limbă și comunicare

Disciplina: Comunicare în limba română

Unitatea tematică: Toamna bate la geam

Subiectul lecției: Sunetul și litera M

Tipul lecției: Lecția de formare de priceperi și deprinderi

Forma de realizare: Activitate integrată

Scopul lecției : Identificarea poziției sunetului „M” în cadrul cuvintelor

Discipline integrate : Arte vizuale și abilități practice

Muzică și mișcare

Competențe specifice:

Comunicare în limba și literatura română

- 1.1. Identificarea semnificației unui mesaj scurt, pe teme familiare, rostit clar și rar;
- 1.2. Identificarea unor informații variate dintr-un mesaj scurt, rostit clar și rar;
- 1.3. Identificarea sunetului inițial și/ sau final dintr-un cuvânt, a silabelor și a cuvintelor din propoziții rostite clar și rar;
- 3.2. Identificarea semnificației unei/ unor imagini care prezintă întâmplări, fenomene, evenimente familiare;
- 4.1. Trasarea elementelor grafice și a conturilor literelor, folosind resurse variate.

Muzică și mișcare

- 2.1. Cântarea în colectiv, asociind mișcarea sugerată de text.

Arte vizuale și abilități practice

- 2.1. Observarea unor caracteristici simple ale materialelor întâlnite în mediul familiar

Obiective operaționale:

- O1- Să identifice minim trei cuvinte ce conțin sunetul „ m” din imaginile prezentate cu ajutorul doamnei învățătoare .
- O2- Să despartă în silabe minim cinci cuvinte din imaginilor prezentate cu ajutorul doamnei învățătoare;
- O3- Să precizeze poziția sunetului m în minin patru cuvinte cu ajutorul explicațiilor doamnei învățătoare;
- O4- Să alcătuiască minin trei propoziții cu cuvinte ce conțin sunetul m cu ajutorul doamnei învățătoare;
- O5- Să traseze corect litera M cu ajutorul explicațiilor doamnei învățătoare.

Resurse:

I. Metodologice:

Strategii didactice:

a) Metode și procedee: conversația euristică, observația, exercițiul, jocul didactic, demonstrația.

b) Mijloace de învățământ: : laptop, prezentare auxiliar, fișă de lucru, caietul elevului, cartonașe cu imagini.

c) Forme de organizare: activitate frontală și individuală .

II. Temporale: 50 minute

III. Umane: 11 Elevi

IV. Forme și tehnici de evaluare: -observarea sistematică; evaluare orală

V. Bibliografie:

Constantin Cucoș - Pedagogie – ediția a II-a, Editura Polirom, Iași

Breben Silvia, Gongea Elena, Ruiu Georgeta, Fulga Mihaela - *Metode interactive de grup - ghid metodic*, Editura Arves, 2002

Mihaela Bucinschi, Gabriela Dumitru, *Caiet de activități interdisciplinare pentru clasa pregătitoare*, Editura Kreativ, Târgu-Mureș, 2018;
Programa școlară pentru disciplina „COMUNICARE ÎN LIMBA ROMÂNĂ”, „ARTE VIZUALE ȘI ABILITĂȚI PRACTICE”

Anexa nr. 2 la OMEN nr.3418/19.03.2013, București;

SCENARIUL ACTIVITĂȚII DIDACTICE

Nr. crt.	ETAPELE LECȚIEI	CONȚINUTUL ÎNVĂȚĂRII	ELEMENTE DE STRATEGIE DIDACTICĂ			EVALUARE
			Metode și procedee	Mijloace	Forme de organizare	
1.	Moment organizatoric (1 min.)	<p>Se asigură un climat propice desfășurării lecției.</p> <p>Elevii se pregătesc pentru <i>Întâlnirea de dimineață</i>.</p> <p>Calendarul naturii se va face prin completarea acestuia de către un elev. Vom descoperi împreună în ce anotimp suntem, în ce dată, lună, care sunt caracteristicile anotimpului respectiv, cum ne îmbrăcăm.</p>	Conversația Explicația	Calendarul naturii	Frontal	Aprecieri verbale
2.	Reactualizarea cunoștințelor (2 min)	Cu ajutorul unei imagini(melc), elevii își vor aminti litera învățată.(Anexa 1)	Conversația	Caietul de teme	Frontal	Aprecieri verbale
3.	Captarea atenției (3 min.)	<p>Se va realiza printr- un unui joc „Cine mă ghicește</p> <p>El nu fuge,</p> <p>Nici nu împunge,</p> <p>Merge încet pe cărare</p> <p>Cu căsuța în spinare.</p> <p>(melcul) (Anexa2)</p>	Conversația Explicația Învățarea prin descoperire	Joc- „ Cine mă ghicește?”	Frontal	Evaluare orală

4.	Anunțarea subiectului lecției și a obiectivelor (2 min.)	Elevii sunt anunțați titlul lecției: Literele și sunetele M și m . Într-o manieră accesibilă comunic elevilor obiectivele lecției. Pe parcursul acestei ore vom consolida literele M și m ,vom identifica poziția sunetului m/ M, vom alcătui propoziții cu cuvinte ce conțin sunetul m.	Conversația Explicația	Caietele elevilor	Frontal	Evaluare orală
----	---	---	---------------------------	----------------------	---------	----------------

5.	Dirijarea învățării (20 min.)	Pe masa mea sunt așezate cartonașe cu diferite imagini ce conțin sunetul „M”. Va veni pe rând, la masă, câte un copil, va alege un carton, va denumi imaginea, va despărți cuvântul în silabe și va preciza cu ce sunet începe cuvântul. Răspunsurile corecte vor fi aplaudate. Dacă un copil răspunde greșit, acesta va fi ajutat de un coleg. (Anexa 3) În continuare, elevii vor cânta „Vine melcul supărat”.	Conversația euristică Explicația Demonstrația	Cartonașe cu imagini	Frontal Individual	Observarea sistematică a elevilor (participa rea activă, formularea răspunsurilor corecte) .
----	--	---	--	-------------------------	-----------------------	--

6.	Obținerea performanței (10min.)	Le prezint elevilor o planșă cu litera „M” și le arăt din ce este alcătuită aceasta (două linii verticale și două linii oblice). Pentru următoarea activitate, elevii își vor încălzi mânuțele. Le cer copiilor să scrie litera cu degetul arătător în aer și apoi pe măsuță. Apoi, vor scrie litera cu ajutorul bețișoarelor. Copiii deschid caietele la litera „M”,	Conversația Explicația Demonstrația	Caietul elevului Imagini	Frontal Individual	Aprecieri verbale Observare sistematică
----	--	---	---	--------------------------------	-----------------------	---

		vor primi explicații în legătură cu sarcinile din caiet și se dă startul pentru rezolvarea lor. (Anexa 4).				
7.	Asigurarea conexiunii inverse (feedbackul) (5 min)	Elevii vor primi o fișă unde vor avea de colorat un melc. După ce vor termina această sarcină, copiii vor alcătui propoziții cu personajul din imagine „ melcul”. (Anexa 5)	Conversația Explicația	Fișă de lucru	Frontal Individual	Aprecieri verbale
8.	Încheierea activității (2 min)	Se fac aprecieri verbale și individuale asupra participării elevilor la lecție .	Conversația		Frontal Individual	Aprecieri verbale

Anexa 1

FIȘA 7 Căsuța melcului

Al nevoie de: hârtie colorată, foarfecă, lipici.

Cum procedezi?

1. Decupează melcul.
2. Rupe bucățele de hârtie colorată.
3. Lipește bucățelele de hârtie pe melc, ca în model.



Anexa 2

El nu fuge,
Nici nu împunge,
Merge încet pe cărare
Cu căsuța în spinare.
(melcul)

Anexa 3



Anexa 4

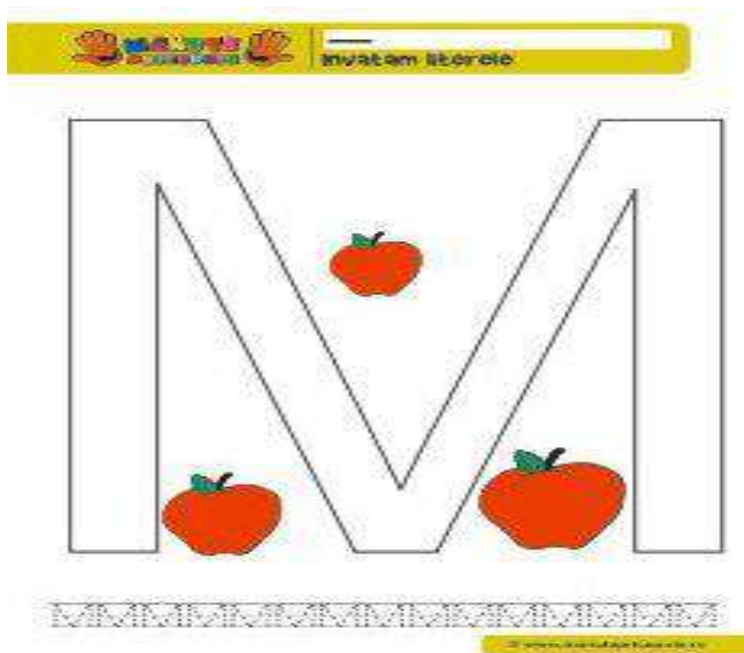

Anexa 5

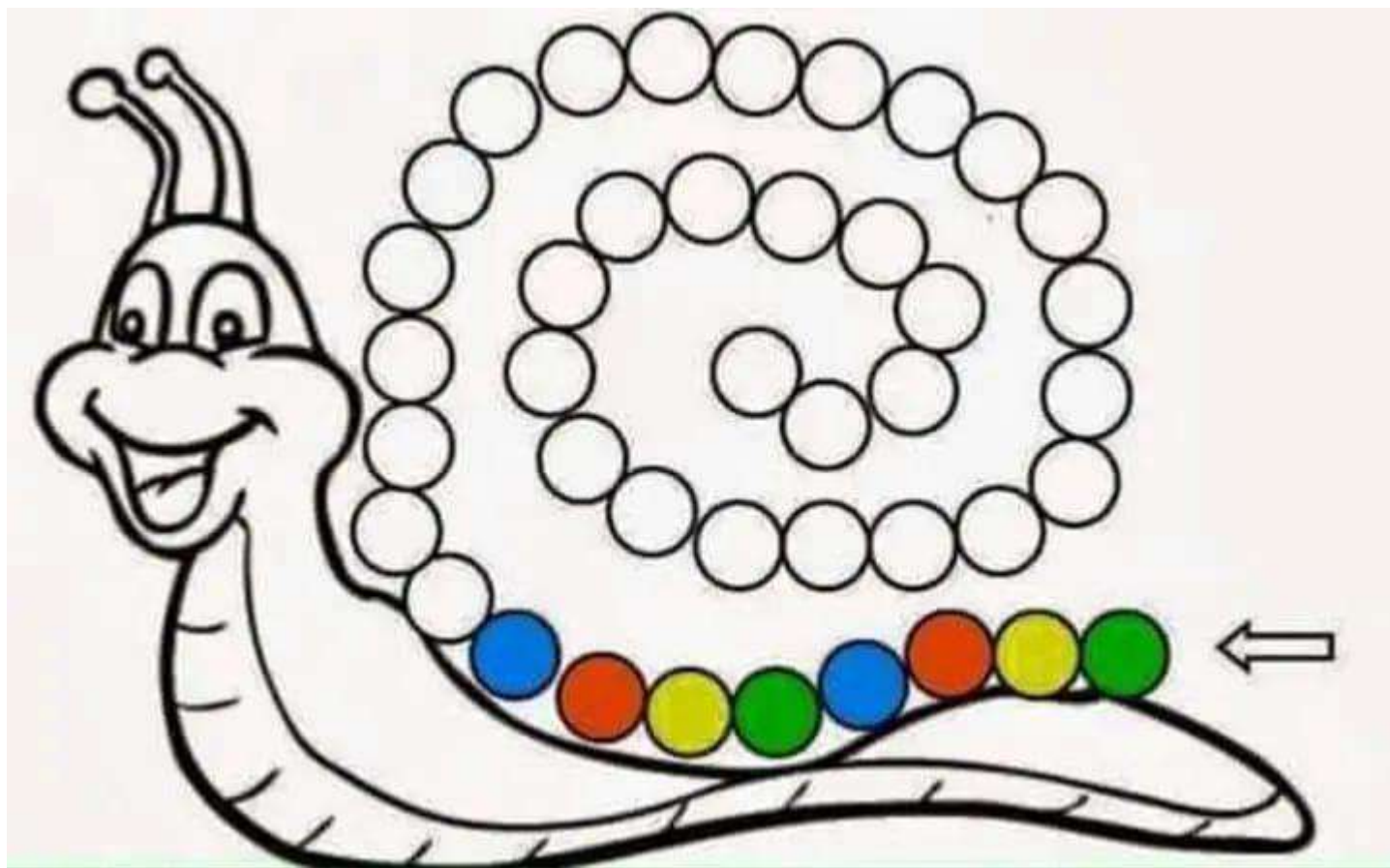

PROIECT DIDACTIC

Prof. înv. primar Muscoi Georgeta
Școala Gimnazială „Grigore Moisiu” Năvodari

Clasa a III-a

Aria curriculară: Limbă și comunicare

Disciplina: Limba și literatura română

Unitatea tematică: „Cinstea se naște în inimă”

Subiectul activității: Substantivul – Recapitulare

Tipul de activitate: consolidarea și sistematizarea cunoștințelor

Competențe specifice

Comunicare în limba română:

1.2 Deducerea sensului unui cuvânt prin raportare la mesajul audiat în contexte de comunicare familiare;

3.5. Sesizarea unor regularități ale limbii pe baza textului citit - observarea unor mărci specifice (de exemplu, plural/gen etc.).

Obiective operaționale

Pe parcursul lecției, elevii vor fi capabili:

O1 - să găsească sinonime pentru substantivele date;

O2 - să deosebească substantivele de alte părți de vorbire;

O3 - să precizeze felul, numărul și genul substantivelor indicate;

O4 - să aplice regulile de ortografiere a substantivelor;

O5 - să confecționeze un dovleac din benzi de hârtie.

Obiectiv afectiv – atitudinal:

- Stimularea interesului pentru scrierea lizibilă, corectă și ortografică.

Obiectiv psiho-motoriu:

- Păstrarea poziției corecte a corpului, în timpul citirii și scrierii.

Strategii didactice:

Metode și procedee: conversația, observarea dirijată, explicația, demonstrația, exercițiul, jocul didactic.

Mijloace de învățământ: manualul/manualul digital, fișe de lucru (Anexa 1), caietele elevilor, markere, tabla magnetică, laptop, videoproiector, coșulețe cu substantive, dovleci cu substantive, frunze, benzi portocalii, foarfecă, lipici.

Forme de organizare: frontal, individual.

Resurse umane: 25 elevi

Resurse temporale: 45 minute

Locul de desfășurare: sala de clasă

Bibliografie:

- *Programa școlară pentru disciplina Limba și literatura română* (clasele a III-a și a IV-a), Anexa nr. 2 la ordinul ministrului educației naționale nr. 5003 /02.12.2014;
- Daniela Beșliu - *Limba și literatura română - Manual pentru clasa a III-a*, Editura Litera, 2021.

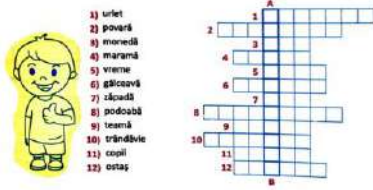
Eveniment didactic/ Timp	Ob	Conținut științific	Strategii didactice		Modalități de evaluare
			Metode și procedee/ Mijloace de învățământ	Forme de organizare	
Moment organizatoric 1'		Se organizează colectivul de elevi, se pregătesc materialele necesare, se asigură climatul favorabil învățării.			
Verificarea temei 2'		Se verifică modul în care a fost efectuată tema pentru acasă.	conversația	caietele de temă	activitate frontală
Captarea și menținerea atenției 6'	O ₁	<p>Se completează un rebus cu sinonimele cuvintelor date. (Anexa 1)</p>  <p>Copiii vor citi cuvântul obținut pe verticala A-B. (SUBSTANTIVUL)</p> <p>Ghicitoare: <i>Pe un deal rotat Șade un moșneag umflat. (dovleacul)</i></p>	conversația explicația	laptopul videoproiectorul tabla prezentare Power Point fișe de lucru (Anexa 1) ghicitoare	activitate frontală
Anunțarea temei și a obiectivelor 1'		<p><i>Astăzi ne vom reaminti tot ce am învățat despre substantiv cu ajutorul unor dovrece cu... substantive.</i></p> <p>Se scrie titlul la tablă și în caiete.</p> <p>Trebuie să fiți atenți pentru a recunoaște felul, numărul și genul substantivelor. La sfârșitul activității vom confecționa și noi un dovreac.</p>	conversația explicația	tabla marker caietul elevului manualul	activitate frontală

Dirijarea învățării 18'	O ₃	Se va face o scurtă recapitulare a noțiunilor învățate despre substantiv. (prezentare Power Point)	explicația conversația	laptopul videoproiectorul tabla prezentare Power Point fișe de lucru (Anexa 2)	activitate frontală
	O ₃	✓ Înainte de începerea jocului, la tablă, vor fi completate primele două benzi de pe fișa primită (definiția substantivului și regula de scriere a substantivelor proprii). Desfășurarea jocului			
	O ₂	✓ Pe rând, fiecare copil va veni la tablă și va citi cuvântul scris pe dobleacul extras din coșuleț.	jocul didactic explicația	tabla coșulețe cu substantive	activitate frontală
	O ₂	✓ Prima sarcină este de a preciza dacă acel cuvânt este substantiv sau nu, aplicând una din regulile de recunoaștere a substantivului. Deși cele mai multe cuvinte scrise pe doblecei sunt substantive, în scopul recunoașterii acestora, pe unele imagini apar și alte părți de vorbire. Dacă extrag un jeton cu o altă parte de vorbire, vor face altă extragere până când vor găsi un substantiv.	conversația	dovlecei cu substantive coșulețe cu substantive	
	O ₃	✓ După recunoaștere, următoarea sarcină este de a preciza felul, numărul și genul substantivului scris pe doblecelul primit. ✓ Următorul pas este așezarea doblecelului în coșul corespunzător. ✓ Desfășurarea frontală a jocului este completată de activitatea individuală a copiilor. Pe lângă imaginea doblecelului cu substantiv, copiii vor		fișe de lucru (Anexa 2)	
	O ₄				

		<p>primi câte patru fâșii de hârtie portocalie pe care au fost imprimate criteriile de selectare a substantivelor. Vor regăsi cele șase situații care apar pe coșuri plus încă două definiții referitoare la substantiv, în general, și la cele proprii, în special. Pe măsură ce la tablă sunt așezați dovleceii în coș, pe fâșiile de hârtie copiii vor nota substantivele care corespund criteriilor scrise pe benzi. Acestea vor fi scrise și la tablă, sub coșulețul potrivit.</p>			
Obținerea performanței 10'	O ₄	<p>✓ Copiii vor primi câte o frunză de dovleac pe care vor fi notate exemple de substantive proprii (nume de persoane, nume de animale, nume de orașe, de țări, de ape, de munți, de continente, de planete etc.).</p>	conversația explicația	frunze	activitate frontală
	O ₅	<p>Realizarea dovleacului</p> <p>✓ Dovleacul va fi realizat prin îmbinarea benzilor de hârtie. Ideea este preluată de pe site-ul Easy Peasy and Fun. Este o lucrare ușor de realizat. Se decupează cele patru benzi de hârtie pe linia punctată și se lipesc două câte două, perpendicular (în cruce), apoi se assemblează cele două forme obținute astfel încât să se obțină un punct comun și unghiuri de 45 de grade. Capetele fiecărei benzi se ridică și se lipesc. După ce s-a obținut primul cerc,</p>		benzi portocalii foarfecă lipici	activitate individuală

		<p>următoarele benzi se lipesc pe acesta. La final se aplică frunza.</p> <p>✓ Se urmărește filmulețul de realizare a dovleacului. (https://www.easypeasyandfun.com/paper-pumpkin-craft/)</p>		laptopul videoproiectorul	
Asigurarea retenției și a transferului 7'	O ₂ O ₄	<p>✓ Dictare selectivă: <i>pahar, citește, douăzeci, frumos, portocală, riglă, neatent, penar, jucărie, doarme, ceață, răspunde, arc, băiat</i></p> <p>✓ <i>Scrieți pe caiet numai cuvintele care sunt substantive!</i></p> <p>✓ <i>Alegeți un substantiv și scrieți un enunț cu acest cuvânt.</i></p>	citirea pe roluri citirea selectivă conversația	caietul elevilor	activitate individuală

ARTA DE A DEZVOLTA CREATIVITATEA PREȘCOLARILOR

**Prof.înv.preșcolar Nădejde Elena Adelina
Școala Gimnazială „Sfânta Maria”-Botoșani**

Preșcolariata, parte integrantă a educației timpurii, este vârsta marilor achiziții psihocomportamentale fundamentale, a căror calitate influențează nivelul de adaptare și integrare a copilului în fazele următoare ale evoluției sale. Curriculumul pentru învățământul preșcolar pledează pentru o învățare centrată pe copil, nu pe informație, care să asigure dezvoltarea plenară a personalității acestuia, și prin valorificarea la maxim a potențialului său creativ. Psihopedagogi consacrați afirmă necesitatea educării creativității încă de la cele mai fragede vârste, tocmai din considerentul că există un potențial creator în fiecare individ, în diverse grade și proporții, concepție ce permite stimularea, antrenarea și educarea creativității (C.W. Taylor, H. Jaoni, E. Limbas, A. Munteanu).

Psihologii susțin în general, că “a fi creativ înseamnă a crea ceva nou, original și adecvat realității”. A crea înseamnă a face să existe, a aduce la viață, a cauza, a genera, a produce. Creativ este cel care se caracterizează prin originalitate, expresivitate și este imaginativ deschizător de drumuri, inventiv, inovativ.

După cum preciza P. Popescu-Neveanu, creativitatea „presupune predispoziția generală a personalității spre nou, o anumită organizare a proceselor psihice în sistemul de personalitate” (Roco M., 2004). Creativitatea este legată de expresii și creații artistice, de invenții tehnologice sau descoperiri științifice, de comunicare interumană, de educație, de comportamente personale și de mișcările sociale. Ea semnifică: adaptare, imaginație, construcție, originalitate, evoluție, libertate interioară, talent literar, distanțare față de lucrurile deja existente. Ca formațiune psihică, creativitatea se caracterizează printr-o multitudine de sensuri: productivitate, utilitate, eficiență, valoare, ingeniozitate, noutate, originalitate.

Experimentele utilizate de-a lungul timpului au ilustrat în grafice o curbă descendentă pe care o urmează creativitatea, aceasta fiind mult mai pregnantă la vârstele mici și pierzându-și productivitatea la vârsta adultă. Din acest motiv, este important ca programele educative de la toate nivelurile să meargă mai mult în direcția cultivării creativității.

Copilul, care-și manifestă permanent mirarea și surpriza, încercând să surprindă ineditul lumii, neinfluențat încă de educația rutinieră, este considerat prototipul creativității. Teama față de orice deviere de la normă (convenție, tradiție) sau conformismul social are ca efect dispariția originalității, fiind capcana în care eșuează creativitatea multor indivizi.

Preșcolari creativi se diferențiază de obicei de restul grupului prin diferite comportamente specifice și, dacă li se permite acest lucru, își dezvoltă în mod liber creativitatea. Ei sunt foarte curioși, vin cu soluții neobișnuite, cu idei originale, au inițiativă și un spirit de observație foarte bine dezvoltat, văd conexiuni între elemente aparent fără nicio legătură, pun întrebări adecvate, caută alternative și explorează noi posibilități, manipulează și controlează simultan mai multe idei, învață rapid și ușor, au o memorie bună, un vocabular foarte bine dezvoltat, găsesc căi neobișnuite pentru soluționarea problemelor, au o imaginație vie și o capacitate deosebită de a crea.

Metodele interactive de grup sunt modalități moderne de stimulare a învățării, de exersare a capacităților de analiză, de dezvoltare a creativității copiilor. Specific acestor metode este faptul că ele promovează interacțiunea dintre preșcolari, schimbul de idei, de cunoștințe, asigurând un demers interactiv al actului de predare-învățare-evaluare. Prin folosirea acestor metode, preșcolarii depun un efort intelectual, de exersare a proceselor psihice, de abordare a altor demersuri interdisciplinare prin studiul mediului concret și prin corelațiile elaborate interactiv, în care își asumă responsabilități, formulează și verifică soluții.

Concepția modernă asupra educației preșcolare presupune folosirea din plin a învățării dirijate și spontane și consideră învățarea drept acțiunea principală a dezvoltării inteligenței copilului. Grădinița s-a adaptat perfect cerințelor noilor generații prin abordarea cu succes a unor metode inovatoare de organizare și desfășurare a activităților, îmbinându-le, în același timp, în mod armonios cu metodele tradiționale, fără de care procesul instructiv-educativ ar risca să piardă din conținut. Creșterea calității procesului instructiv-educativ din grădiniță, bunul mers al procesului de învățământ și rezultatele obținute depind de metodele utilizate.

Având în vedere că în grădiniță principala activitate este jocul, metodele interactive trebuie introduse ca niște jocuri cu sarcini și reguli care să fie antrenante, atractive. Copilul are nevoie nu numai de sprijin și îndrumare, ci și de libertate și inițiativă personală, iar educatorul trebuie să înțeleagă, să accepte și să încurajeze modalitățile specifice prin care copilul achiziționează cunoștințe: imitare, încercare și eroare, experimentare.

Metodele interactive de grup câștigă tot mai mult teren, reprezentând o alternativă la didactica tradițională în beneficiul copiilor și al cadrelor didactice în egală măsură. Deci, regândirea educației formale se impune și ne obligă să schimbăm relația cu copiii și între copii, promovând sprijinul reciproc și dialogul constructiv prin utilizarea de noi strategii. Prin aplicarea acestor metode, copiii își exersează capacitatea de a selecta, combina, învăța lucruri de care vor avea nevoie în viața de școlar și de adult.

Metodele interactive activează toți copiii și le dezvoltă comunicarea, creativitatea, independența în gândire și acțiune, îi ajută să ia decizii corecte și să argumenteze deciziile luate. Aceste metode

presupun respectarea particularităților de vârstă, imbinarea diferitelor forme de activitate, îmbinarea muncii individuale cu munca pe grupuri și activitatea frontală, evaluarea corectă a rezultatelor obținute și reconstituirea relației educatoare-copil. Metodele de învățare activă implică copiii în procesul de învățare în sensul formării lor ca participanți activi la procesul de educare, astfel fiind ajutați să înțeleagă lumea în care trăiesc și să aplice în diferite situații de învățare ceea ce au învățat. Aceste metode sunt folosite din ce în ce mai mult în practica educațională alături de cele tradiționale ori în combinație cu acestea.

Așadar, metodele interactive determină solicitarea mecanismelor gândirii, ale inteligenței, ale imaginației și creativității. Ele sunt, totodată, mijloace prin care se formează și se dezvoltă priceperile, deprinderile și capacitățile copiilor de a folosi roadele cunoașterii, transformând exteriorul în facilități interioare, formându-și caracterul și dezvoltându-și personalitatea.

BIBLIOGRAFIE

1. Popescu Neveanu, P., (1998), *Psihologie. Psihopedagogie*, Ed. Polirom, Iași;
2. Preda, V., (2000), *Educația pentru știință*, Ed. Campania, București;
3. Roșca, M., (2004), *Creativitatea și inteligența emoțională*, Ed. Polirom, Iași.

Profilul de formare al absolventului de clasa a VIII-a prezentat părinților la prima ședință cu părinții în clasa a V-a

Dragi părinți, trăim într-o societate care este într-o continuă dinamică. Noua viziune din sistemul de învățământ este un curriculum bazat pe cele 8 competențe-cheie europene din programa școlară. Astfel, aceste competențe-cheie ne vor ajuta pe noi, cadrele didactice, să realizăm profilul de formare al absolventului de clasa a VIII-a. Elevii sunt în clasa a V-a, dar este bine să știți încă de la începutul ciclului gimnazial ce competențe vor dobândi copiii dumneavoastră până la sfârșitul clasei a VIII-a.

Ca dirigintă a elevilor și profesor de limba franceză, vă prezint profilul de formare al absolventului de clasa a VIII-a. Competența este o necesitate pe piața muncii, dar și pe piața educațională. Absolventului i se cere mai mult decât noțiunile de cultură generală, el trebuie să învețe pe tot parcursul vieții. În funcție de fiecare competență, absolventul va ști să facă lucruri esențiale, prevăzute în programa școlară.

Comunicare în limba maternă

Elevii trebuie:

- să vorbească și să scrie corect în limba maternă (limba română);
- să își exprime propriile păreri în diferite situații de comunicare;
- să își construiască baza pentru comunicarea în limbi străine, limba franceză și limba engleză.

Comunicare în limbi străine

Elevii trebuie:

- să înțeleagă mesaje simple în limba franceză;
- să răspundă la diferite întrebări în limba franceză;
- să folosească cunoștințele dobândite în diferite situații de viață: la cumpărături, pe aeroport, la gară, în diverse magazine, reperi turistice etc.

Competențe matematice și competențe de bază în științe și tehnologii

Elevii trebuie:

- să își dezvolte gândirea logică;
- să opereze cu numere, prețuri, date, ani, adrese, ore, forme geometrice, unități de măsură, aspecte geografice;
- să completeze tabele și să efectueze diferite exerciții de asociere;
- să înțeleagă impactul științei și tehnologiei asupra lumii și a vieții de zi cu zi, întâlnind și un vocabular specific, formându-și unele abilități de folosire a unor instrumente și ustensile;
- să conștientizeze că este important să respecte reguli pentru a menține sănătatea și pentru a proteja mediul înconjurător.

Competența digitală

Elevii trebuie:

- să utilizeze dicționare și manuale on-line, dispozitive electronice (video-proiectorul, PC, tableta, telefonul mobil) pentru a se informa și a-și ușura munca;
- să proceseze informația, prin explorarea sau crearea unui blog în limba franceză, prin utilizarea de aplicații de editare a textului sau a celor pentru comunicare, sau chiar educative, pentru realizarea de prezentări electronice;
- să respecte regulile de folosire a informațiilor preluate și să conștientizeze ce este securitatea on-line.

A învăța să înveți

Elevii trebuie:

- să formuleze obiective și planuri simple de învățare în realizarea unor sarcini de lucru;

- să își gestioneze timpul alocat învățării și să își monitorizeze progresul;
- să își aprecieze calitățile personale în vederea autocunoașterii, a orientării școlare și profesionale.

La limba franceză, această competență se va realiza prin:cântece, poezii,participare la mici proiecte sau activități în clasă lucrate în echipă, jocuri de rol.Reușind să învețe limba franceză, elevii vor dobândi încredere că pot reuși ce își propun, motivație, curiozitate de a învăța și mai multe limbi străine, de a aplica ce a învățat. Învățarea unei limbi străine poate dura toată viața, deoarece limbile străine sunt complexe și mereu supuse îmbogățirii.

Competențe sociale și civice

Elevii trebuie:

- să opereze cu valori și norme de conduitărelevante pentru viața personală și pentru interacțiunea cu ceilalți;
- să relaționeze pozitiv cu ceilalți în contexte școlare și extrașcolare;
- să manifeste disponibilitate pentru participare civică, respectând regulile grupului și valorizând diversitatea(etno-culturală, lingvistică, religioasă).

Prin lecturarea unor texte cu teme sociale și civice, elevii vor observa și vor respecta coduri de comportament și de bune maniere, vor cunoaște conceptele de democrație, drepturi și responsabilități. Elevii vor participa la dialoguri, jocuri de rol, proiecte extrașcolare.

Spirit de inițiativă și antreprenoriat

Elevii trebuie:

- să manifeste interes pentru identificarea unor soluții în rezolvarea unor sarcini de învățare;
- să manifeste inițiativă în rezolvarea unor probleme ale grupurilor din care fac parte și în explorarea unor probleme ale comunității locale;
- să își aprecieze calitățile personale în vederea autocunoașterii, a orientării școlare și profesionale.

Competențele antreprenoriale presupun metode active prin care elevii să fie determinați să dea frâu liber creativității și spiritului de inovație. Limba franceză poate contribui prin implicarea elevilor în diverse proiecte individuale sau de echipă sau prin participarea la diferite concursuri.

Sensibilizare și exprimare culturală

Elevii trebuie:

- să realizeze lucrări creative folosind diverse medii, în contexte școlare și extrașcolare;
- să aprecieze elemente definitorii ale contextului cultural local și ale patrimoniului național și universal;
- să participe la proiecte și evenimente culturale.

Când studiem limba franceză, nu putem ignora civilizația franceză sau francofonă. Prin comparație, elevii vor ajunge să înțeleagă și propria cultură. Cultura și civilizația franceză sunt unele dintre cele mai bogate. Voi folosi documente autentice (cântece, pasaje din filme, imagini, texte literare și non-literare, benzi desenate) în cadrul orelor de limba franceză. Acestea vor expune elevii la un conținut cultural. De asemenea, elevii vor avea ocazia să-și descopere sau să îmbunătățească diferite abilități creative prin proiecte și concursuri.

Prof. Nane Iuliana-Carmen
Școala Gimnazială "Elena Doamna" Tulcea

PRODUCTION ORALE

Parle de tes moyens de communication préférés, en répondant aux questions suivantes :

- Quel moyen de communication utilises-tu le plus souvent pour échanger avec tes amis ? Pourquoi ?
- Combien de temps passes-tu par jour sur ton portable ?
- Quelles sont les applications que tu utilises tous les jours/ rarement ?
- Qu'est-ce que tu préfères : téléphoner à tes amis ou leur envoyer des messages ? Pourquoi ?

Grilă de evaluare

Elevi	Nota 5	Nota 7	Nota 9	Nota 10
	Face cu dificultate o prezentare scurtă și / sau cu greșeli; are nevoie de sprijin din partea profesorului deși are la îndemână un plan stabilit anterior sau alt suport care dovedește pregătirea prealabilă. (insuficientă, o slabă pregătire)	Face o prezentare scurtă și în general clară și coerentă, cu unele greșeli de exprimare. Pregătirea prealabilă este insuficientă sau slab realizată, nu respectă planul stabilit.	Face o prezentare scurtă, clară și coerentă, cu foarte puține greșeli de exprimare, pe baza unei pregătiri prealabile.	Face o prezentare scurtă, concisă, clară și coerentă, corectă, fără greșeli de exprimare, pe baza planului indicat sau a unor notițe foarte bine pregătite.

Am vizat competența de exprimare orală în situații de comunicare uzuală, exprimarea unei preferințe. Această activitate verifică achizițiile anterioare, vocabularul adecvat temei unității de învățare parcurse, înlănțuirea logică a propozițiilor din frazele concepute, noțiunile de gramatică fixate și efectiv modul de exprimare a preferinței pentru un anumit mijloc de comunicare.

**PROIECT DE PARTENERIAT EDUCAȚIONAL
SCHIMB DE EXPERIENȚĂ
GRĂDINIȚĂ - ȘCOALĂ**

”ȘI NOI VOM FI ȘCOLARI”

**Coordonatori proiect:
Prof. învă. primar, Neacșu Andreea
LICEUL TEHNOLOGIC “I. C. PETRESCU”
com.Stâlpeni, jud Argeș**

Nr.:/.....

**Consilier educativ,

PROF.**

**Director,
PROF.**

AN ȘCOLAR 2023-2024

ARGUMENT

Educarea unui copil înseamnă a-i lua sufletul în mâini și a merge împreună pe cărarea cunoașterii. Înseamnă a-i ține destinul în mâini cu conștiința că poți determina, în mare măsură, reușita sau eșecul în viață”.

Parteneriatul dintre grădiniță și școală l-am inițiat în ideea de a crea o punte de legătură între cele două trepte de învățământ, pe care le urmează copilul, astfel încât pragul dintre aceste două trepte să fie complet diminuat.

Activitățile acestui parteneriat încercăm să dezvăluim copiilor frumusețea vieții de școlar, prin implicarea în activități comune plăcute, să găsim cele mai eficiente căi pentru a asigura adaptarea preșcolarilor la viața școlară.

SCOPUL

Găsirea unor modalități viabile de colaborare între educatoare și învățătoare pentru integrarea școlară a copiilor și pregătirea părinților pentru integrarea copiilor în activitatea școlară.

OBIECTIVELE PROIECTULUI

- Colaborarea dintre educatoare-învățătoare, promovând o pedagogie a valorilor, relațiilor, competenței, asumării rolurilor și negocierii, acceptării varietății de stiluri didactice.
- Sprijinirea optimă a viitorilor școlari în procesul de adaptare la viața școlară.

- Informarea obiectivă a părinților cu privire la pregătirea psihologică a preșcolarilor pentru viața de școlar.
- Promovarea cooperării între copiii celor două unități prin activități demonstrative online, schimburi de lucrări, impresii.
- Realizarea unui regim de parteneriat benefic și propice obiectivelor cocepute în comun de către cei doi parteneri.
- Implicarea părinților, ca beneficiari ai instituțiilor furnizoare de educație, grădiniță și școală, în activitatea acestora.
- Promovarea imaginii instituționale a fiecărei unități școlare și realizarea ofertei educaționale.

OBLIGATIILE PĂRȚILOR:

- accentuarea valorii educative a activităților educative a activităților extrașcolare;
- asigurarea materialelor de pavoazare;
- valorificarea experiențelor pozitive și a exemplelor pozitive și a exemplelor de bună practică pedagogică;

GRUP ȚINTĂ:

Preșcolari, elevi, învățători, educatoare, părinții copiilor

RESURSELE PROIECTULUI:

Resurse umane: preșcolar, școlari, învățătoare, educatoare, părinți

Resurse materiale: dotările din sălile de grupă și de clasă, mijloace de informare electronice, noile tehnologii (calculatoar, programe word, power point,etc.)

DURATA: anul școlar 2023 - 2024

IMAPACTUL PROIECTULUI ASUPRA RESURSELOR UMANE

Educatorea și învățătoarea au avut posibilitatea să-și valorifice experiența acumulată la clasă, să-și lărgească sfera preocupărilor in ceea ce privește reușita succesului școlar al copiilor.

Copiii se familiarizează cu acitivitatea școlară.

Părinții sunt informați cu cerințele școlii.

FINALITĂȚI

- album cu fotografiile de la activitățile desfășurate
- realizarea de expoziții cu creații ale copiilor
- analiza desfășurării parteneriatului

DISEMINAREA

- Fotografii ale activităților desfășurate;
- Postare pe site-ul școlii;
- Publicarea în revista șolii a unor materiale despre activitățile desfășurate;
- Realizarea unui ppt cu activitățile desfășurate .

CALENDARUL ACTIVITĂȚILOR:

NR. CRT	LUNA	TEMATICA PROPUȘĂ	PARTICIPANȚI	LOCUL DESFĂȘURĂRII	INDICATORI DE PERFORMANȚĂ
1.	MARTIE	Stabilirea temelor de interes comun manifestat de părțile aflate în parteneriat.	Coordonatorii proiectului	Liceul Tehn. "I. C. Petrescu" G. P. N. STÂLPENI-SAT	Intocmirea parteneriatului și stabilirea atribuțiilor ce revin fiecărei părți.
2.	APRILIE	“Preșcolarii sunt prieteni cu școlarii”- vizită la școală Activitate - Metoda ”Pașaport” – din cadrul proiectului ERASMUS + KA1 ”Motivație și performanță în procesul instructiv – educativ” „Din toamnă și eu merg la școală”	Copiii și cadrele didactice implicate în parteneriat.	Liceul Tehn. "I. C. Petrescu"	Stabilirea unor relații de prietenie între preșcolari și școlari. Formarea de abilități de comunicare.
3.	APRILIE	Finalizarea parteneriatului	Cadrele didactice implicate în parteneriat.	G. P. N. STÂLPENI-SAT	Cunoașterea impactului pe care proiectul l-a avut asupra participanților..

Proiect didactic

Școala Gimnazială "I.H.Rădulescu"

Clasa: a III – a C

Data: 23.XI.2023

Prof. Înv. Primar: Neacșu Maria-Ramona

Aria curriculară: Limbă și comunicare

Disciplina: *Limba și literatura română*

Unitatea de învățare: O lume de poveste

Subiectul lecției: Adjectivul

Tipul lecției: Consolidarea cunoștințelor



Competențe specifice:

- ❖ 1.1. Extragerea unor informații de detaliu dintr-un text informativ sau literar accesibil;
- ❖ 1.3. Sesizarea unor regularități ale limbii prin raportare la mesaje audiate;
- ❖ 3.1. Extragerea unor informații de detaliu din texte informative sau literare.

Obiective operaționale:

✚ **La finalul lecției, toți elevii vor fi capabili:**

O1 – să identifice adjectivele și substantivele din text. (Obiectivul se consideră realizat dacă toți elevii identifică cel puțin 3 adjective și 3 substantive);

O2 – să realizeze acordul adjectivului cu substantivul pe care îl însoțește, pe baza cunoștințelor însușite . (Obiectivul se consideră realizat dacă toți elevii rezolvă corect, primind sprijin verbal minim);

O3– să transcrie propozițiile date realizând acordul dintre substantive și adjectivele din paranteze. (Obiectivul se consideră realizat dacă toți elevii modifică corect adjectivul din paranteză, respectând ortografia, în cel puțin, 2 situații din cele 4 date);

O4 –să alcătuiască enunțuri corecte despre părțile de vorbire studiate. (Obiectivul se consideră realizat dacă toți elevii alcătuiesc enunțuri, respectând cerința, în cel puțin 2 situații din cele 4 corespunzătoare);

Strategii didactice:

- Resurse procedurale:**
- conversația
 - explicația
 - problematizarea
 - observația dirijată
 - exercițiul
 - munca independentă.

Resurse materiale: - videoproiector
- calculator
- fișe
- fișă de evaluare
- caiete
- creioane

Forma de organizare: - frontală
- individuală

RED: <https://learningapps.org/display?v=pd59174ft23>

<https://wordwall.net/ro/resource/16488434/acordul-adjectivului-cu-substantivul>

Resurse umane: 34 elevi

Evaluare: continuă, formativă, frontală, individuală

Timp de lucru: 45 minute

Bibliografie:

- ❖ Iliana Dumitrescu, Nicoleta Ciobanu, Vasile Molan– Limba și literatura română, manual pentru clasa a III-a, Editura CD Press.
- ❖ Programa școlară pentru clasa a III-a OMEN 5003/02.12.2014



ANEXA 4

Numele _____

Data _____

FIȘĂ DE EVALUARE

1. Unește substantivele cu adjectivele potrivite:

- copii
- frunze
- toamnă
- bogată
- fericiți
- ruginii

2. Realizează acordul adjectivului cu substantivul pe care îl însoțește .

a) Crengile (**goală**)..... dansează în bătaia vântului (**puternice**).....

b) Frunzele (**arămiu**).....foșnesc sub pașii (**greu**).....ai trecătorilor (**grăbit**)

.....

3. Găsește 2 însușiri pentru fiecare substantiv:

floare

elevi

ADJECTIVUL – EXERCITII

Citiți textul și subliniați cu o linie substantivele și cu două linii adjectivele.

Deodată, a început să plouă. O picătură mare și neastâmpărată s-a prins de marginea alunecoasă a ferestrei. Picătura a crescut până s-a transformat într-o femeie frumoasă, îmbrăcată într-o rochie elegantă, țesută din mii și mii de picături cristaline. Ochii ei albaștri străluceau puternic.

1. Transcrieți enunțurile următoare, punând adjectivele din paranteză la forma potrivită:

În văzutul (*cenușie*)....., norii (*pufos*)..... au început să cearnă picături (*mare*)....., care cad peste orașele (*adormit*).....

2. Scrieți la plural următoarele substantive și adjective, apoi schimbați locul adjectivului față de substantiv:

- copil cuminte
- nor fumuriu
- floare parfumată

3. Alcătuiți enunțuri în care cuvintele ”mare, roșie, galben” să fie pe rând, substantiv, apoi adjectiv.

4. Priviți imaginea și găsiți 6 substantive însoțite de adjectivele potrivite (ANEXA 3)

Nr. crt.	Ob.	Secvențele lecției	Conținutul instructiv-educativ	Strategii didactice			Evaluare
				Metode	Mijloace	Forme de organizare	
1.		Momentul organizatoric	Se asigură condițiile optime pentru desfășurarea lecției, iar elevii se pregătesc pentru ora de limba și literatura română.	Conversația	Materialele necesare	Frontală	
2.		Verificarea temei	Se verifică calitativ și cantitativ tema și elevii pregătesc caietele de teme.	Conversația	Caietele de teme	Individuală	Orală prin exprimarea corectă
3.	O4	Reactualizarea cunoștințelor	Se face verificarea cunoștințelor prin întrebări orale: -Ce este substantivul? - Ce este adjectivul? - Care sunt numerele substantivului? -Câte genuri are substantivul și care sunt?	Conversația Exercițiul		Frontală/Individuală	Formativă orală prin aprecierea verbală a răspunsurilor la întrebări
4.	O2	Captarea atenției	Se proiectează pe tabla SMART un rebus. Elevii trebuie să găsească cuvintele cu sens opus (antonimele) ale unor cuvinte. https://learningapps.org/display?v=pd59174ft23 Se găsește soluția rebusului, adică ”ADJECTIVUL”.	Conversația Explicația Exercițiul	Videoprojector Tablă SMART Calculator	Frontală	Frontală, orală prin aprecierea verbală a rezolvărilor

5.	O3	Anunțarea subiectului și a obiectivelor lecției	<p>Se anunță tema și obiectivele lecției. La ora de limba și literatura română se vor rezolva exerciții cu părțile de vorbire învățate.</p> <p>Se scrie titlul la tablă, iar elevii scriu pe caietele lor titlul lecției.</p> <p>Adjectivul - exerciții</p>	<p>Conversația</p> <p>Exercițiul</p>	<p>Videoproiector</p> <p>Tablă SMART</p> <p>Calculator</p>	<p>Frontală/individuală</p>	<p>Observație sistematică</p>
6.	O2	Desfășurarea propriu-zisă a lecției	<p>Se proiectează pe tabla SMART un Power Point pe care este scris titlul lecției și exercițiile pe care le vor lucra elevii. (ANEXA 2)</p> <p>Se citește textul de pe fișă și se subliniază cu o linie substantivele și cu două linii adjectivele.</p> <p><i>Deodată, a început să plouă. O picătură mare și neastâmpărată s-a prins de marginea alunecoasă a ferestrei. Picătura a crescut până s-a transformat într-o femeie frumoasă, îmbrăcată într-o rochie elegantă, țesută din mii și mii de picături cristaline. Ochii ei albaștri străluceau puternic.</i></p> <p>1. Transcrieți enunțurile următoare, punând adjectivele din paranteză la forma potrivită:</p> <p>În văzuhul (cenușie)....., norii (pufos)..... au început să cearnă picături (mare)....., care cad peste orașele (adormit).....</p>	<p>Explicația</p> <p>Exercițiul</p>	<p>Videoproiector</p> <p>Tablă SMART</p> <p>Calculator</p> <p>Fișe de lucru</p> <p>Caiete</p>	<p>Frontală/individuală</p>	<p>Formativă orală și scrisă prin aprecierea verbală a răspunsurilor la exerciții</p> <p>Observarea sistematică</p>
	O3						

	O4		<p>2. Scrieți la plural următoarele substantive și adjective, apoi schimbați locul adjectivului față de substantiv:</p> <ul style="list-style-type: none"> - copil cuminte - nor fumuriu - floare parfumată <p>3. Alcătuiți enunțuri în care cuvintele "mare, roșie, galben" să fie pe rând, substantiv, apoi adjectiv.</p> <p>4. Priviți imaginea și găsiți 6 substantive însoțite de adjectivele potrivite (ANEXA 3)</p> <p>5. Elevii vor rezolva un exercițiu joc folosind 3 cartonașe pe care sunt scrise litere A, B, C și , în funcție de răspunsul corect vor ridica cartonașul corespunzător, realizând acordul dintre adjectiv și substantivul pe care îl însoțește.</p> <p>https://wordwall.net/ro/resource/16488434/acordul-adjectivului-cu-substantivul</p>	<p>Exercițiul</p> <p>Explicația</p> <p>Conversația</p>	<p>Videoproiector</p> <p>Tablă SMART</p> <p>Fișe de lucru</p> <p>Caiete de clasă</p>	<p>Frontală/individuală</p>	<p>Formativă orală și scrisă prin aprecierea verbală a răspunsurilor la exerciții</p> <p>Observarea sistematică</p>
7.	O3	Obținerea performanței	Se împarte elevilor o fișă și se anunță că vor fi evaluați individual cu calificative. (ANEXA 4)	<p>Conversația</p> <p>Exercițiul</p>	Fișă de evaluare	Individuală	Evaluare prin calificativ

8.		Tema pentru acasă	Tema pentru acasă va consta în exercițiile 6,7 de la pagina 53 din manual.	Conversația		Frontală	
9.		Încheierea activității	Se fac aprecieri asupra modului de desfășurarea a lecției.	Conversația	Manualul	Frontală	

PERSPECTIVE PRACTICE – METODE MODERNE

Prof. Neacșu Mariana Camelia
Liceul Tehnologic „Petre S. Aurelian”, Slatina, Jud. Olt

Educația reprezintă un pilon fundamental în dezvoltarea societății și a individului. În acest context, facilitarea, susținerea și îmbunătățirea activităților din sistemul educațional devin priorități esențiale pentru a asigura un mediu propice învățării și formării elevilor.

Modalitățile prin care se pot promova și consolida procesele educaționale sunt :

Utilizarea tehnologiei în educație: Integrarea tehnologiei în procesul de învățare reprezintă o modalitate eficientă de facilitare a educației. Utilizarea tabletelor, a dispozitivelor interactive și a platformelor online oferă elevilor acces la resurse variate și interactive. Exemple precum platformele de e-learning, care furnizează conținut personalizat și evaluări adaptate, sunt esențiale pentru susținerea unei învățări flexibile și centrate pe elev.

Dezvoltarea competențelor socio-emoționale: Educația nu constă doar în acumularea de cunoștințe, ci și în dezvoltarea abilităților socio-emotionale. Prin implementarea programelor care promovează colaborarea, comunicarea eficientă și rezolvarea de probleme, elevii sunt pregătiți pentru a face față provocărilor viitoare. Exemplele includ proiecte de voluntariat, cluburi școlare și activități extracurriculare orientate către dezvoltarea personală.

Formarea continuă a cadrelor didactice: Susținerea profesorilor prin programe de formare continuă este crucială pentru adaptarea la schimbările din domeniul educațional. Exemple de bune practici includ ateliere de lucru, conferințe și programe de mentorat. Acestea îi ajută pe educatori să își îmbunătățească metodele didactice, să integreze inovațiile și să rămână conectați la evoluțiile din domeniu.

Incluziunea și diversitatea: Facilitarea unui mediu educațional incluziv este esențială pentru a asigura accesul egal la o educație de calitate. Implementarea politicii de incluziune, oferirea de suport pentru elevii cu nevoi speciale și promovarea diversității în conținuturile didactice contribuie la crearea unei comunități educaționale mai bogate și echitabile.

Parteneriate cu comunitatea locală și industrie: Colaborarea cu comunitatea locală și cu industria poate oferi oportunități semnificative pentru elevi. Exemplele de bune practici includ programe de stagii, prelegeri ale specialiștilor din industrie și proiecte de cercetare desfășurate în colaborare cu organizații locale. Aceste inițiative conectează educația cu cerințele reale ale pieței muncii.

Procesul educațional este un domeniu dinamic, în continuă evoluție, și pentru a asigura succesul elevilor, este esențial să se facă eforturi constante pentru îmbunătățirea activităților din actul de predare-învățare-evaluare.

Prin învățare se dobândesc noi achiziții, noi priceperi, noi atitudini, noi valori care ne ajută să trăim într-o lume care se află într-o continuă schimbare. Învățarea este o pregătire pentru o viață viitoare, pentru rezolvarea unor noi situații. Orice persoană, școlarizată sau nu, experimentează învățarea, pe tot parcursul vieții, dar rolul școlii este primordial pentru promovarea învățării.

Învățarea transmite cunoștințe care ajută la formarea deprinderilor, experiențelor. Este procesul prin care oamenii elaborează noi idei sau concepte, bazându-se pe experiențele anterioare. Ea produce o schimbare cognitivă, o modificare a conduitei, o transformare. Odată cu lărgirea orizontului cognitiv crește și necunoașterea, incertitudinea.

Totodată activitatea de predare-învățare presupune empatie, dar și responsabilitate / asumare prin reciprocitate și înseamnă, în primul rând, o relație dialogică, un act de comunicare,

inițiat de profesor și întreținut de elev. Întrucât *a preda nu este sinonim cu a spune*, profesorul va fi, în primul rând, implicat în organizarea materialului informativ pe care îl va pune la dispoziția elevului. În acest sens, acesta va selecta informația, exemplele, modelele, va propune elevilor o analiza asupra acestora, pe care o va dirija în direcția extragerii esențialului, va îndruma actul de învățare și va face operante cunoștințele asimilate prin exersarea lor în diferite activități aplicative.

Metoda Philips 6-6 constă în împărțirea clasei în grupe de șase elevi, care discută timp de șase minute pe o temă dată. Din folosirea ei în practică pedagogică s-a constatat că este utilă în măsura în care elevii știu de la început că discuției în grup pe tema dată nu-i sunt alocate decât șase minute. Se stimulează astfel capacitatea de concentrare și de organizare a elevului, care este tentat, în cadrul echipei, să tergiverseze realizarea sarcinilor de lucru. Adaptând metoda la specificul clasei de elevi, am transformat pentru câteva minute purtătorul de cuvânt al fiecărei echipe în profesor, care să predea celorlalți, în fața clasei, rezultatele echipei. Astfel, această metodă a fuzionat cu cea a predării reciproce. Ținând cont de faptul că numărul de elevi dintr-o clasă nu permite întotdeauna distribuirea lor egală în grupe de șase, elevii rămași în afara echipelor sunt cei care, detașat și obiectiv, realizează o sinteză a informațiilor *predate* de fiecare profesor, stabilind soluția finală, conform opiniei majoritare.

Secvență din PROIECTUL DIDACTIC, la clasa a IX-a, subiectul fiind „Zburătorul” de Ion Heliade-Rădulescu, lecție de dobândire de cunoștințe

Dirijarea învățării presupune: definiția mitului, lectura model a baladei, delimitarea celor trei părți componente ale baladei, analizarea pe grupe a părților identificate.

Cea dintâi grupă primește sarcina de a selecta expresiile artistice ale sensibilității, ale purității sufleștești a tinerei fete, ale stărilor ei afective provocate de trezirea primilor fiori ai iubirii

A doua grupă delimitează imaginile vizuale și auditive prin care poetul realizează tabloul amurgului în cea de-a doua parte a baladei

A treia grupă se ocupă de ultima parte a poeziei - în care este reluat mitul Zburătorului în dialogul din cele două „surate”- având sarcina de a stabili apropieri între imaginea zburătorului, așa cum apare ea în baladă, și personajele

Timpul de lucru alocat este anunțat de la început: 6 minute grupele vor lucra independent, rezolvând sarcinile primite. În acest timp voi supraveghea grupele, voi da lămuriri, explicații. Liderii fiecărei grupe prezintă rezultatele muncii efectuate. Voi interveni, dacă este cazul, rectificând, eventual, unele erori, voi sublinia idei (care vor fi scrise pe tablă și în caiete) și voi trage concluzii.

Grupa I

1. Extrageți din text elementele prin care sunt sugerate simptomele fizice și suferințele psihice (simptomele contradictorii) pe care tânăra le evocă.
2. Selectați metafore, invocații retorice, personificări.
3. Care este modul de expunere dominant din această parte a baladei? Motivați.
4. La cine se gândește Florica să caute remediul acestei stări?

Grupa a II-a

1. Identificați imaginile auditive și vizuale prin care se prezintă imaginea satului.
2. Selectați metafore, personificări, gerunzii acordate, comparații, aluzii la credințele superstițioase, metonimii.
3. Care este modul de expunere dominant din această parte a baladei? Motivați.
4. Identificați versurile care indică apariția treptată a nopții (amurg, înnoptare, noapte deplină), cadru în care își va face simțită prezența Zburătorul.

Grupa a III-a

1. Identificați „personajele” din cea de-a treia parte a baladei.
2. Care este modul de expunere dominant din această parte a baladei? Motivați.
3. Identificați: mărci ale limbajului popular, inversiuni, metafore, comparații populare, imprecășii, exclamații
4. Schițați un portret al Zburătorului, așa cum apare în această parte a baladei.

Bibliografie :

1. <https://edict.ro/factori-care-influenceaza-calitatea-educatiei/>
2. Joița E. (coord.), Profesorul și alternativa constructivistă a instruirii, Editura Universitaria, Craiova, 2007.

ÎNVĂȚAREA CENTRATĂ PE ELEV

Ce este învățarea centrată pe elev?

Învățarea centrată pe elev reprezintă o abordare care presupune un stil de învățare activ și integrarea programelor de învățare în funcție de ritmul propriu de învățare al elevului. Elevul trebuie să fie implicat și responsabil pentru progresele pe care le face în ceea ce privește propria lui educație. Pentru a avea cu adevărat elevul în centrul activității instructiv-educative, profesorul îndeplinește roluri cu mult mai nuanțate decât în școala tradițională. În abordarea centrată pe elev, succesul la clasă depinde de competențele cadrului didactic de a crea oportunitățile optime de învățare pentru fiecare elev. Astfel, în funcție de context, profesorul acționează mereu, dar adecvat și adaptat nevoilor grupului.

„Învățarea centrată pe elev descrie modalități de a gândi despre învățare și predare ce pun accentul pe responsabilitatea elevului pentru activități de genul planuirii învățării, interacțiunii cu profesorii și alți elevi, cercetării și evaluării învățării., Cannon, R. (2000).

(Învățarea centrată pe elev) le oferă elevilor o autonomie și un control mai mare în privința alegerii subiectului, a metodelor de învățare și a ritmului de studiu. Gibbs, G. (1992). Această perspectivă subliniază caracteristicile fundamentale ale învățării centrate pe elev, promovând ideea că elevilor trebuie să li se ofere un control sporit asupra învățării prin asumarea responsabilității cu privire la:

- ceea ce se învață,
- modul cum se învață și de ce
- momentul când se învață

O consecință importantă a acestei definiții o reprezintă necesitatea ca elevii să își asume un înalt grad de responsabilitate în contextul învățării și să își aleagă în mod activ scopurile, precum și să își administreze învățarea. Ei nu se mai pot baza pe faptul că profesorul ori persoana care predă la clasă le va spune ce, cum, unde și când să gândească. Ei sunt cei care trebuie să înceapă să o facă.

Recomandarea pentru trecerea responsabilității de la profesor la elev este răspândită în pedagogia contemporană. Într-o prezentare succintă a caracteristicilor persoanelor care învață eficient, de la Harpe, Kulski și Radloff (1999) arată că o persoană care învață eficient:

- Are scopuri clare privitoare la ceea ce învață
- Are o gamă largă de strategii de învățare și știe când să le utilizeze
- Folosește resursele disponibile în mod eficace
- Știe care îi sunt punctele forte și punctele slabe
- Înțelege procesul de învățare
- Își controlează sentimentele în manieră adecvată
- Își asumă responsabilitatea pentru procesul lor de învățare
- Își planifică, își monitorizează, își evaluează și își adaptează procesul de învățare (pag. 110).

De ce să folosim învățarea centrată pe elev?

Unele cadre didactice (din România și din alte țări) sunt preocupate de predarea programei și sunt tributare metodelor tradiționale de predare. În acest caz, elevii sunt niște receptori pasivi ai

învățării; lor nu li se cere să gândească sau să pună sub semnul întrebării ceea ce li se oferă. Lor li se cere pur și simplu să asculte și să scrie, fără să se implice în conținutul materiei predate.

Învățarea centrată pe elev pune accent pe latura formativă a învățării, preocupându-se de identificarea unor modalități eficiente de organizare și îndrumare a activității elevilor. Se promovează ideea de efort personal, elevii sunt puși în contact direct cu sursa de informare, fiind îndemnați la explorări, căutări, cercetări care să-i conducă la dobândirea cunoștințelor prin forțe proprii.

Noua programă unificată care se elaborează pentru școlile românești se axează pe dobândirea de către elevi a unor competențe pe baza unor criterii de evaluare clar definite. De aceea, elevii sunt evaluați pe baza a ceea ce pot face pentru a-și demonstra competențele.

Avantajele învățării centrate pe elev:

- Creșterea motivației elevilor, deoarece aceștia sunt conștienți că pot influența procesul de învățare;
- Eficacitate mai mare a învățării și a aplicării celor învățate, deoarece aceste abordări folosesc învățarea activă;
- Învățarea capătă sens, deoarece a stăpâni materia înseamnă a o înțelege;
- Posibilitate mai mare de includere - poate fi adaptată în funcție de potențialul fiecărui elev, de capacitățile diferite de învățare, de contextele de învățare specifice;
- Accentul activității de învățare este pe persoana care învață și nu pe profesor;
- În multe cazuri, procesul de învățare poate avea loc nu numai în sala de clasă, dar și centre culturale, muzee, biblioteci, laboratoare;
- Rolul profesorului este acela de a administra procesul de învățare al elevilor pe care îi are în grijă;
- Profesorii trebuie să încurajeze și să faciliteze implicarea activă a elevilor în planificarea și administrarea propriului lor proces de învățare prin proiectarea structurată a oportunităților de învățare atât în sala de clasă, cât și în afara ei;
- Crearea de situații de învățare prin care elevii să investigheze modelele și relațiile între fenomene ca niște adevărați cercetători;
- Oferă posibilitatea elevilor să își expună produsele activității lor în școală și în afara ei;
- Oferă posibilitatea elevilor să colaboreze în sarcini interesante de lucru, în activități captivante;
- Folosirea unor metode variate de predare –învățare pentru a sprijini stiluri diferite de învățare; Se pot aplica metode de diagnoză-cunoaștere a nivelului de cunoștințe înaintea derulării oricărei experiențe de învățare;
- Se pot realiza conexiuni interdisciplinare, pluridisciplinare, multidisciplinare, intradisciplinare
- Studiile arată că activitățile de învățare care impun elevului prelucrarea activă duc la o fixare a cunoștințelor de până la zece ori mai bună, sunt mai îndrăgite și duc la o învățare mai profundă.
- Scoarța cerebrală nu prelucrează informația secvențial. De aceea, persoanele care învață trebuie să se gândească la părți și la întreg în același timp și să integreze subiectele.
- Aptitudinile cum ar fi raționamentul de rang superior trebuie predate împreună cu conținutul programei și nu separat de acesta.
- Semnificația este un lucru personal și unic; ea se construiește pe baza învățării și experienței anterioare, care diferă de la elev la elev.

➤ **Tabel informativ-comparativ între învățământul tradițional și învățământul modern**

	Învățământul tradițional	Învățământul modern
Rolul profesorului	<ul style="list-style-type: none"> - asigură însușirea temeinică și sistematică a cunoștințelor predate - expune, predă, explică, demonstrează, ține prelegeri - limitează activitatea și inițiativa elevilor - impune puncte proprii de vedere 	<ul style="list-style-type: none"> - promovează predarea prin cooperare - organizează și dirijează învățarea - facilitează și modelează activitatea de învățare - responsabilizează elevii - este partener în învățare
Rolul elevilor	<ul style="list-style-type: none"> - ascultă prelegerile, explicațiile, expunerile - reproduce ideile - acceptă informațiile date - lipsă de inițiativă - slabă participare la oră 	<ul style="list-style-type: none"> - exprimă puncte de vedere proprii referitoare la o problemă - realizează schimb de idei cu ceilalți - argumentează, cooperează în rezolvarea sarcinilor - își asumă riscuri
Modalitatea de realizare a învățării	<ul style="list-style-type: none"> - memorarea și reproducerea cunoștințelor transmise de cadrul didactic - metode expositive, activități frontale, expunerea didactică, conversația didactică, demonstrația, exercițiul, lucrul cu manualul - pune accent pe însușirea conținutului, vizând latura informativă a educației - sunt centrate pe activitatea de predare - comunicarea este unidirecțională - sunt predominant comunicative - sunt orientate spre produsul final 	<ul style="list-style-type: none"> - sunt centrate pe activitatea de învățare a elevilor - elevul este subiect al procesului educațional - sunt centrate pe acțiune, pe învățarea prin descoperire - sunt orientate spre proces - metode problematizarea, Instruirea programată, studiul de caz, cubul, mozaicul, brainstorming - sunt flexibile, încurajează învățarea prin cooperare turul de masă, colțurile, învățare în trei pași, rețeaua conceptelor - lecția pleacă de la experiențele elevilor și cuprinde întrebări sau activități care să îi implice pe elevi. - elevii sunt lăsați să aleagă singuri modul cum se informează pe o anumită temă și cum prezintă rezultatele studiului lor. - lecțiile cuprind o combinație de activități, astfel încât să fie abordate stilurile pe care elevii le preferă în învățare (vizual, auditiv, practic / kinestezic)
Modalitatea de evaluare a elevilor	<ul style="list-style-type: none"> - măsurarea și aprecierea cunoștințelor(ce știe elevul) - accentul pe aspectul cantitativ(cât de multe informații știe elevul) - evaluare bazată pe lucrări scrise și practice 	<ul style="list-style-type: none"> - măsurarea și aprecierea capacităților elevului(ce știe și ce poate să facă elevul) - accent pe elementele de ordin calitativ - evaluare bazată pe referate, proiecte, portofolii - se fac evaluări care permit elevilor să aplice teoria în anumite situații din viața reală, cum ar fi studiile de caz și simulările.

➤ Strategii pentru o predare care să corespundă stilurilor individuale de învățare ale elevilor

„ A învăța pe copil nu înseamnă să-i dăm adevărul nostru, ci să-i dezvoltăm propria gândire, să-l ajutăm să înțeleagă cu gândirea lui lumea.” Ioan Cerghit

Activizarea predării-învățării presupune folosirea unor metode, tehnici și procedee care să-l implice pe elev în procesul de învățare, urmărindu-se dezvoltarea gândirii, stimularea creativității, dezvoltarea interesului pentru învățare în sensul formării lui ca participant activ la procesul de educare. Actualmente are loc o trecere de la o pedagogie a ascultării la pedagogia activă și interactivă.

Pestalozzi spunea “Lăsați copilul să audă, să vadă, să descopere, să cadă, să se ridice și să se înșele. Nu folosiți cuvinte când acțiunea, fapțul însuși sunt posibile!”

Pentru aplicarea învățământului centrat pe elev trebuie să se determine stilurile de învățare ale elevilor și să se realizeze diferențierea instruirii.

Cadrele didactice și elevii trebuie să fie conștienți de stilurile de învățare pe care le preferă și, în consecință, de modul cum învață cel mai bine. În materialele de instruire se prezintă un simplu chestionar care se poate folosi pentru elevi la identificarea stilurilor lor de învățare . Diferențierea constă în seria de stiluri și aptitudini de învățare, adaptarea la nevoile de învățare ale elevilor, strategii de învățare.

Stilul de învățare...

- se referă la „simpla preferință pentru metoda prin care învățăm și ne aducem aminte ceea ce am învățat”.
- ne arată calea și modalitățile în care învățăm.
- implică faptul că indivizii procesează informațiile în diferite moduri, care implică latura cognitivă, elemente afective - emoționale, psihomotorii și anumite caracteristici ale situațiilor de învățare.

Atunci când învățăm, depindem de modalitățile senzoriale implicate în procesarea informațiilor. Cercetările au demonstrat că 65% din populație sunt vizuali, 30%- auditivi și numai 5%- tactil - kinestezici (Dennis W. Mills, 2002). Pentru stilul de învățare auditiv, „inputul” este valoros, pe când pentru celelalte două, combinația tuturor. Fiecare persoană are un mod primar de a învăța. Știați că cei care au un stil de învățare vizual își amintesc 75% din ceea ce citesc sau văd? O dată ce va fi identificat acest mod, elevii împreună cu profesorii și părinții acționează pentru dezvoltarea lui.

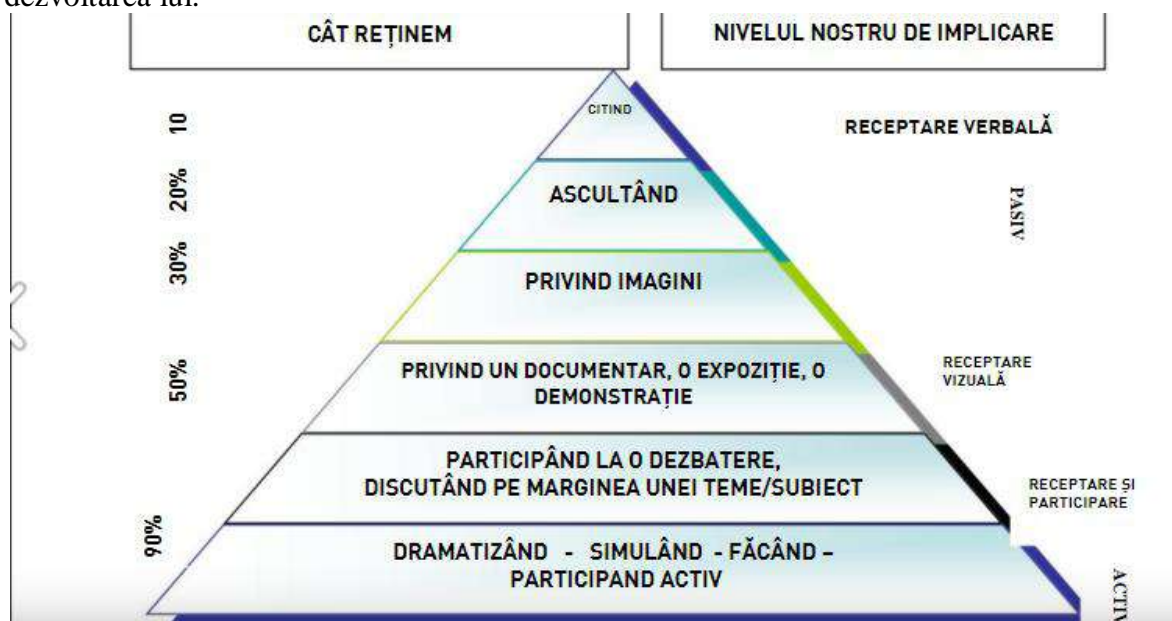

➤ **Cum se învață mai eficient în funcție de stilurile de învățare**

Vizual	Auditiv	Practic
<p>Vederea informației în formă tipărită îl va ajuta să o rețină mai bine.</p> <p>Privirea formei unui cuvânt ilustrațiilor și diagramelor ca ajutor în procesul de învățare.</p> <p>Sublinierea cuvintelor cheie, folosirea culorilor,</p> <p>Folosirea imaginilor pentru explicarea textelor</p> <p>Alcătuirea unei hărți mentale sau a unei rețele de cuvinte</p> <p>Convertirea notițelor în imagini sau benzi desenate</p>	<p>Discutarea unei idei noi și explicare folosind propriile cuvinte.</p> <p>Ascultarea cuiva care explică un anumit lucru îl va ajuta să învețe mai repede și mai ușor</p> <p>Citirea cu voce tare</p> <p>Înregistrarea principalelor aspecte ce trebuie analizate folosind propria voce</p> <p>Ascultarea unei cărți înregistrate pe bandă va fi mai ușoară decât citirea cărții</p> <p>Folosirea unei metode de ascultare activă, incluzând aici chestionarea și rezumarea</p>	<p>Efectuarea unei activități practice facilitează adesea înțelegerea-experimente la fizică, chimie, biologie</p> <p>Scrierea lucrurilor în ordinea lor, pas cu pas, este o cale eficientă de a le ține minte.</p> <p>Scrierea lucrurilor cu propriile dumneavoastră cuvinte</p> <p>Preferința pentru lucrul practic</p> <p>Ajutarea unei alte persoane să îndeplinească o sarcină.</p> <p>Alcătuirea unei hărți mentale</p> <p>Scrisul la tastatură este adesea mai ușor decât scrisul de mână</p> <p>Urmărirea cu degetul a titlurilor, cuvintelor-cheie, apoi pronunțarea cuvintelor din memorie</p>

Strategii specifice stilului de învățare

vizual

- elevii vor primi o temă de scris
- diagrame însoțite de explicații
- indicii vizuale în prezentarea pe scurt a temei
- oferirea de exemple cu aplicații vizuale acceptabile
- introducerea unor elemente grafice în fișa de lucru (simboluri, fotografii, imagini)

auditiv

- citirea temei împreună cu elevii
- elevii vor pune întrebări pe marginea temei
- folosirea exemple de aplicații auditive acceptabile
- discutarea temei de lucru în clasă înainte ca elevii să o rezolve
- fiecare propoziție din fișa de lucru va fi citită cu voce tare în clasă, lăsându-se spațiu acolo unde sunt elemente lipsă
- repetarea ideilor principale desprinse din tema propusă

practic

- se vor realiza activități practice în cadrul temei de lucru
- utilizarea de exemple cu aplicații practice acceptabile
- fișa de lucru se va raporta la experiențele dobândite de elevi din activitățile anterioare
- conținutul fișei se bazează pe activități practice desfășurate anterior

Trecerea la o metodologie mai activă, centrată pe elev, implică elevul în procesul de învățare și îl învață aptitudinile învățării, precum și aptitudinile fundamentale ale muncii alături de alții și ale rezolvării de probleme. Metodele centrate pe elev îl implică individul în evaluarea eficacității procesului lor de învățare și în stabilirea obiectivelor pentru dezvoltarea viitoare. Aceste avantaje ale metodelor centrate pe elev ajută la pregătirea individului pentru parcursul eficient al procesului de învățământ.

Metodele de învățare centrată pe elev fac lecțiile interesante, sprijină elevii în înțelegerea conținuturilor pe care să fie capabili să le aplice în viața reală.

Printre metodele care activează predarea-învățarea sunt și cele prin care elevii lucrează productiv unii cu alții, își dezvoltă abilități de colaborare și ajutor reciproc. Ele pot avea un impact extraordinar asupra elevilor datorită denumirilor, caracterului ludic și oferă alternative variate de învățare.

În vederea dezvoltării gândirii critice la elevi, trebuie să utilizăm, cu precădere unele strategii activ-participative, creative. Acestea nu trebuie rupte de cele tradiționale, ele marcând un nivel superior în spirala modernizării strategiilor didactice. tranziție mai ușoară spre locul de muncă, cât și spre învățarea continuă.

Aplicarea învățării centrate pe elev în practică

Modul în care cadrul didactic reușește să aleagă, să combine, să organizeze într-o ordine cronologică ansamblul de metode, materiale și mijloace în vederea atingerii anumitor obiective definește strategia didactică.

Procesul de predare are trei faze, iar fiecare necesită metode adecvate:

1. **Prezintă:** Metode de prezentare de noi cunoștințe elevilor sau de încurajare în a le găsi singuri, ceea ce poate implica fapte, teorii, concepte, povestiri

Explicațiile sunt date (sau create de către elev) pentru a lega, în mod persuasiv, materia predată de învățarea și experiența anterioară.

Metode utile:

- Profesorul prezintă și face o sesiune de întrebări și răspunsuri pentru verificare
- Video, TI și alte instrumente vizuale
- Materiale scrise
- Elevii se observă unul pe celălalt

2. **Aplică:** Metode care să-i oblige pe elevi să aplice noile cunoștințe care le-au fost prezentate anterior. Aceasta este singura modalitate de a te asigura ca elevii formează concepte despre noul material pentru a îl înțelege, a și-l aminti și a îl folosi corect în viitor.

Elevul desfășoară o activitate care îi impune să aplice materialul prezentat. (Învățând și făcând).

- Întrebări și răspunsuri
- Exerciții și exemple
- Fișe de lucru
- Întrebări din testele anterioare
- Probleme de rezolvat

3. **Recapitulează:** Metode de încurajare a elevilor să își amintească vechile cunoștințe în vederea clarificării și concentrării asupra punctelor cheie, asigurării unei bune înțelegeri și punerii în practică și verificării cunoștințelor mai vechi. Elementele cheie sunt confirmate și subliniate prin intermediul explicațiilor care fac legătura dintre noua învățare și învățarea anterioară. Acest lucru întărește legăturile care vor fi utilizate cu ocazia reamintirii ulterioare.

Managementul lucrului în echipă, al studiului individual, al practicii

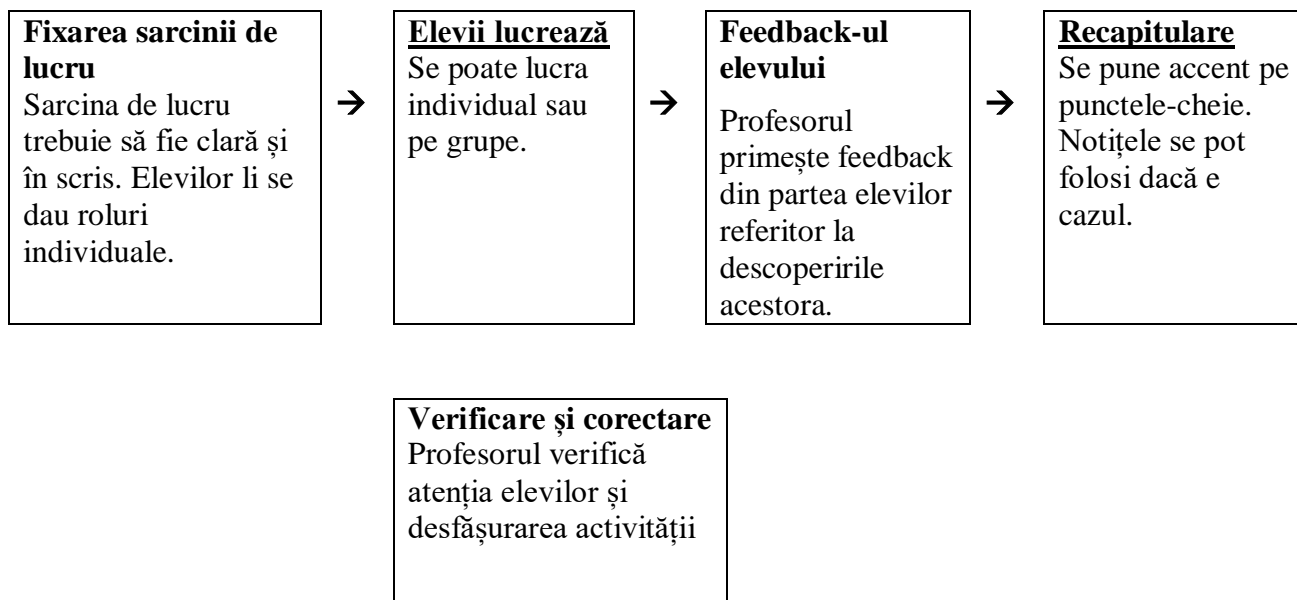

Puncte-cheie pentru asigurarea succesului în lucrul pe echipe :

Fixarea sarcinii de lucru

- Sarcina de lucru trebuie să fie clară și exprimată în scris
- Profesorul sau membrii grupului desemnează un Scrib
- Limita de timp acordată este menționată înainte
- Sarcinile de lucru se diferențiază prin aceea că sunt deschise, graduale și/sau dificile
- Există cel puțin câteva sarcini de lucru cu grad de dificultate ridicat, notate mai sus în Clasificarea lui Bloom, mai exact cele ce necesită : analiză (întrebări de tipul ‘de ce’), sinteză (întrebări de tipul ‘în ce mod’) sau evaluare (întrebări de tipul ‘care’ sau ‘cât de bine’)
- Pe lângă rolul de Scrib, pot fi atribuite și alte roluri pentru elevi cum ar fi : Profesor, Controlor, Responsabil cu vocabularul, Reporter, Responsabil cu rezumatul sau Conducător

Elevii lucrează

- Grupul sau profesorul desemnează un Scrib care notează ideile
- Profesorul verifică atenția elevilor plimbându-se printre bănci și citind notițele Scribului
- Se fixează limite de timp scurte, acestea stimulându-i pe elevi
- Fiecare elev din grup poate avea la un moment dat rolul de Scrib

Verificare și corectare

- Verificați notițele Scribului pentru a observa rata progresului
- Feedback-ul este ‘medalia și scopul misiunii’ cel puțin uneori : o ‘medalie’ pentru progresul realizat și un ‘scop al misiunii’ care îi stimulează pe elevi să meargă mai departe

Feedback și revizuire

- Se solicită răspunsuri de la fiecare grup (fiecare grup trebuie să furnizeze doar un punct de vedere, pentru a oferi șansa și celorlalți să răspundă)
- Se poate numi un ‘Corector’ și apoi se poate alege la întâmplare o persoană din grup care să explice descoperirile grupului
- Punctele-cheie în procesul de învățare trebuie subliniate și scrise pe tablă
- Se face o recapitulare într-un stil interogativ-assertiv în cadrul căreia profesorul nu oferă răspunsul corect ci folosește întrebări și Răspunsuri pentru a conduce clasa spre o discuție generală.

Recapitulare

- Elevii sunt întrebați care sunt punctele-cheie descoperite
- Se iau notițe și se împart fișe xeroxate
- Spre sfârșitul orei se recapitulează punctele-cheie prin întrebări și răspunsuri

Strategii de predare în vederea învățării active

Învățarea trebuie să cuprindă activități de prelucrare a noii materii învățate, care trebuie legată de ceea ce elevul știe deja. Sarcinile trebuie să fie autentice, stabilite în context semnificativ și legate de viața reală. Ele nu trebuie să implice doar repetarea unor lucruri, deoarece acest lucru duce la învățarea “de suprafață” și nu la învățarea “de profunzime”.

Având în vedere faptul că învățarea elevilor va implica erori, sarcinile trebuie să le ofere ocazia de a se autoevalua, de a corecta, de a discuta cu colegii, de a primi reacția profesorului, precum și de a face alte verificări de “conformitate cu realitatea”.

Activizarea predării-învățării presupune folosirea unor metode, tehnici și procedee care să-l implice pe elev în procesul de învățare, urmărindu-se dezvoltarea gândirii, stimularea creativității, dezvoltarea interesului pentru învățare, în sensul formării lui ca participant activ la procesul de educare. Astfel elevul este ajutat să înțeleagă lumea în care trăiește și să aplice în diferite situații de viață ceea ce a învățat.

BRAINSTORMINGUL

Brainstormingul este o metodă care ajută la crearea unor idei și concepte creative și inovatoare. Astfel exprimarea va deveni liberă și participanții la un proces de brainstorming își vor spune ideile și părerile fără teama de a fi respinși sau criticați

Pentru a stabili un acord obiectiv cei care au participat la brainstorming își vor spune părerea și vor vota cele mai bune idei. Grupul trebuie să stabilească singuri care au fost ideile care s-au pliat cel mai bine pe conceptul dezbătut.

Este important de reținut că obiectivul fundamental al metodei brainstorming constă în exprimarea liberă a opiniilor, dezvoltarea relațiilor interpersonale, crearea unui climat stimulat pentru învățare.

Tema de studiu: Idei de creștere pentru România următorilor 100 de ani

MOZAICUL

Mozaicul sau „metoda grupurilor interdependente” este o strategie bazată pe învățarea în echipă. Fiecare elev are o sarcină de studiu în care trebuie să devină expert. El are în același timp și responsabilitatea transmiterii informațiilor asimilate, celorlalți colegi.

În cadrul acestei metode rolul profesorului este mult diminuat, el intervine semnificativ la începutul lecției când împarte elevii în grupurile de lucru și trasează sarcinile și la sfârșit când va prezenta concluziile activității.

Tema de studiu : Contabilitatea instituțiilor publice

Subteme

Nr.1- Contabilitatea activelor fixe

Nr.2- Contabilitatea stocurilor

Nr.3- Contabilitatea terților

Nr.4- Contabilitatea trezoreriei

SCELETUL DE PEȘTE

Este o metodă de investigare a fenomenelor, o analiză a problemelor și emiterea de soluții oportune. Este o diagrama cauză-efect care permite identificarea și ierarhizarea posibilelor cauze ale fenomenului studiat.

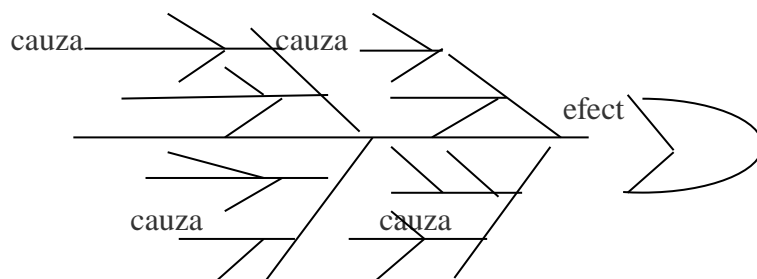

De asemenea, este o metodă obiectivă, care permite o abordare sistematică de organizare categorială, foarte eficientă de învățare colaborativă, determinând acele zone ce necesită informații suplimentare.

Temă de studiu: Efectele pozitive și negative ale creșterii ROBOR

STUDIUL DE CAZ

Este o metodă bazată pe acțiune, de confruntare directă a participanților cu o situație reală, autentică, luată drept exemplu tipic, reprezentativ pentru un set de situații și evenimente problematice, (C: Oprea, 2009). Elevii propun modalități de acțiune, iau decizii pe care trebuie să le argumenteze, dezvoltă gândirea critică prin analiză din perspectivă multiplă, presupune cercetarea prin toate etapele ei: colectarea de informații, selectarea și valorificarea lor, argumentarea, elaborarea de decizii.

Tema de studiu: Procesul ciclicității economice

Se dă următorul text:

Este înșelător să spunem că piețele libere sunt sinonime cu piețele nereglementate, cu dispariția efectivă a sectoarelor și a politicilor publice. Economii moderne au, totuși, nevoie de intervenția statului, pentru a preveni sau restrânge consecințele ciclicității economice. În vremuri de criză, când comenzile din mediul privat s-au restrâns, când piețele internaționale au suferit o contractare, este rolul statului să preia inițiativa. Dacă acesta nu intervine ferm și la timp, criza se adâncește, iar deficitul bugetar, șomajul și inflația cresc.

Pornind de la textul dat:

- Explicați procesul ciclicității economice.
- Analizați trei categorii de politici de intervenție a statului în economie pentru limitarea efectelor fluctuațiilor activității economice.

Metoda PĂLĂRIILOR GÂNDITOARE

Tehnica pălăriilor gânditoare este folosită pentru a determina indivizii să-și schimbe perspectiva de gândire, să ia în considerație și alte puncte de vedere.

Pălăria albă: este neutră și poartă informații.

Pălăria roșie: exprimă emoțiile, temerile, intuițiile, sentimentele; nu se justifică.

Pălăria neagră: judecă critic; gândește logic, negativ; atenționează asupra a ceea ce nu poate fi făcut, e non-profitabil, riscant sau periculos.

Pălăria galbenă: gândește optimist, logic și pozitiv; explorează beneficiile și posibilitățile;

Pălăria verde: creează noi opțiuni, variante, resurse, structuri, metode, idei; gândește-te la vegetația proaspătă, la abundență; dă frâu liber imaginației.

Pălăria albastră: controlează procesul gândirii pentru ca aceasta să devină mai productivă și organizează acțiunea; supervizează, sistematizează concluziile, comentează, dirijează și

Fiecare pălărie gânditoare reprezintă un mod de gândire oferind o privire asupra informațiilor, sentimentelor, judecăților, atitudinii pozitive, creativității, controlului.

Tema de studiu: Creșterea economică

EXPLOZIA STELARĂ

Începe din centrul conceptului și se împrăștie în afară, cu întrebări, asemeni exploziei stelare. Scopul metodei este de a obține cât mai multe întrebări și astfel cât mai multe conexiuni între concepte. Este o modalitate de stimulare a creativității individuale și de grup.

Organizată în grup, starbursting facilitează participarea întregului colectiv, stimulează crearea de întrebări la întrebări, așa cum brainstormingul dezvoltă construcția de idei pe idei.

Temă de studiu : Managementul resurselor umane

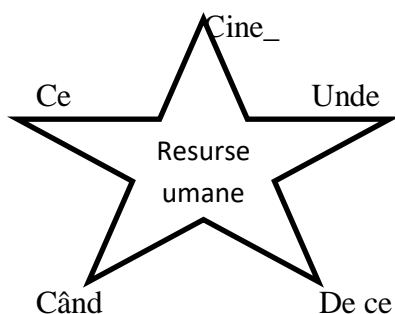

CALIGRAMA

Cuvintele sau propozițiile sunt aranjate în așa fel încât să reprezinte forma obiectului care constituie tema propusă spre studiu. Este o metodă folosită atât în lecțiile de predare-învățare cât și în lecțiile de fixare și sistematizare a cunoștințelor. Poate fi abordată individual sau în grup.

Stimulează spiritul de experimentare în plan mintal. Cultivă raționamentul prin analogie. Descoperă anumite proprietăți, informații și relații despre obiectele, fenomenele, procesele din natură.

Tema de studiu: Materiale promoționale

Tehnica LOTUS (Floarea de nufăr)

Presupune deducerea de conexiuni între idei, concepte, pornind de la o temă centrală. Problema sau tema centrală determină cele 8 idei secundare care se construiesc în jurul celei principale, asemenea petalelor florii de nufăr.

Avantaje : stimularea potențialului creativ al elevului, dezvoltarea unor capacități și abilități cognitive, de relaționare, de lider de grup , de autoevaluare și autoapreciere.

Etapă a muncii în grup. Fiecare grup secundar lucrează la elaborarea a 8 idei legate de tema dată, la rândul ei va genera 8 subteme secundare care vor deveni teme principale și astfel, putând continua.

Diagrama florii de lotus

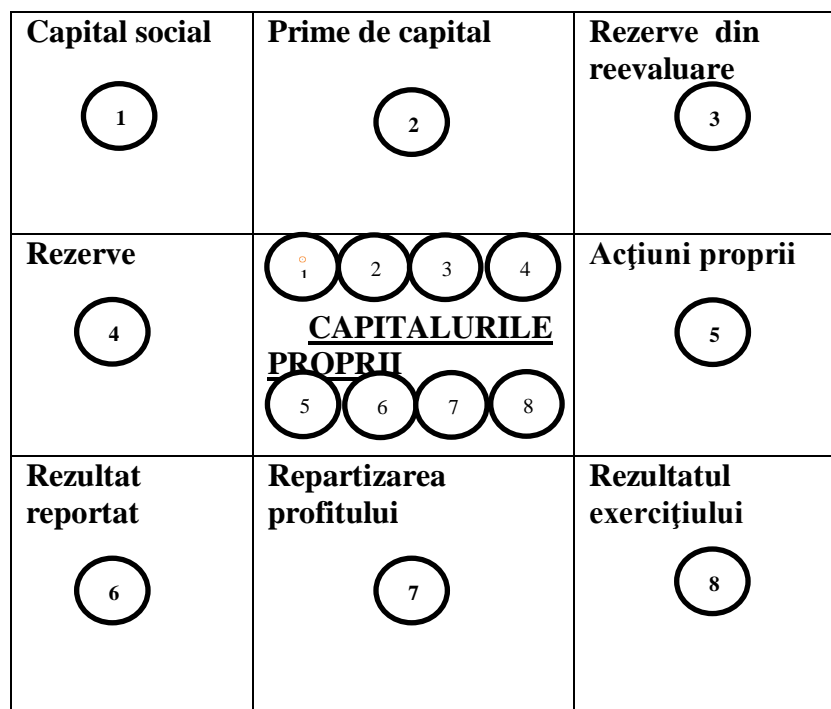
Capital social  1	Prime de capital 2	Rezerve din reevaluare 3	
Rezerve 4	CAPITALURILE PROPRII 5 6 7 8		Acțiuni proprii 5
Rezultat reportat 6	Repartizarea profitului 7	Rezultatul exercițiului 8	

Hărțile conceptuale

Hărțile conceptuale sau hărțile cognitive pot fi definite drept oglinzi ale modului de gândire, simțire și înțelegere ale celui/celor care le elaborează. Reprezintă un mod diagramatic de expresie, constituindu-se ca un important instrument pentru predare, învățare, cercetare și evaluare la toate nivelurile și la toate disciplinele.” (Oprea, 2006, 255).

Hărțile conceptuale „oglesc rețelele cognitive și emoționale formate în cursul vieții cu privire la anumite noțiuni.” (Siebert, 2001, 92).

Hărți conceptuale tip “pânză de păianjen”

Se plasează în centrul hărții conceptul nodal (tema centrală), iar de la acesta, prin săgeți, sunt marcate legăturile cu noțiunile secundare.

b. Hartă conceptuală ierarhică

Presupune reprezentarea grafică a informațiilor în funcție de importanța acestora, stabilindu-se relații de supraordonare/subordonare și coordonare.

c. Hartă conceptuală liniară

Principalele avantaje ale utilizării hărților conceptuale:

- facilitează evaluarea structurilor cognitive ale elevilor, cu accent pe relațiile stabilite între concepte, idei;
- determină elevii să practice o învățare activă, logică;
- permit profesorului să emită aprecieri referitoare la eficiența stilului de învățare al elevilor și să îi ajute să-și regleze anumite componente ale acestuia;
- asigură „vizualizarea” relației dintre componenta teoretică și cea practică a pregătirii elevilor;

- facilitează surprinderea modului în care gândesc elevii, a modului în care își construiesc demersul cognitiv, permițând ulterior diferențierea și individualizarea instruirii;
- pot fi integrate cu succes în orice strategie de evaluare;
- pot servi ca premise pentru elaborarea unor programe eficiente de ameliorare, recuperare, accelerare sau în construcția unor probe de evaluare;

Diagrama conceptuală unilaterală



Diagrama conceptuală ierarhică



Harta conceptuală „pânză de păianjen”

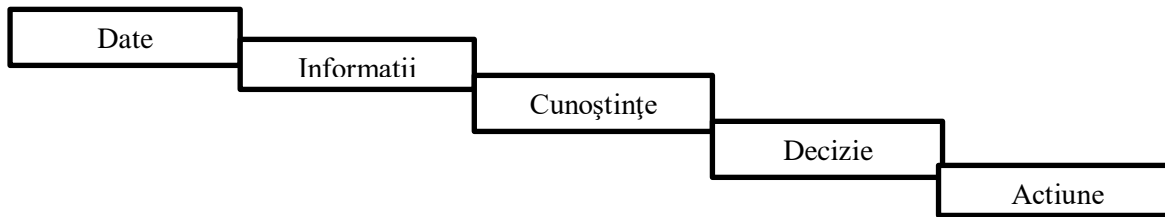
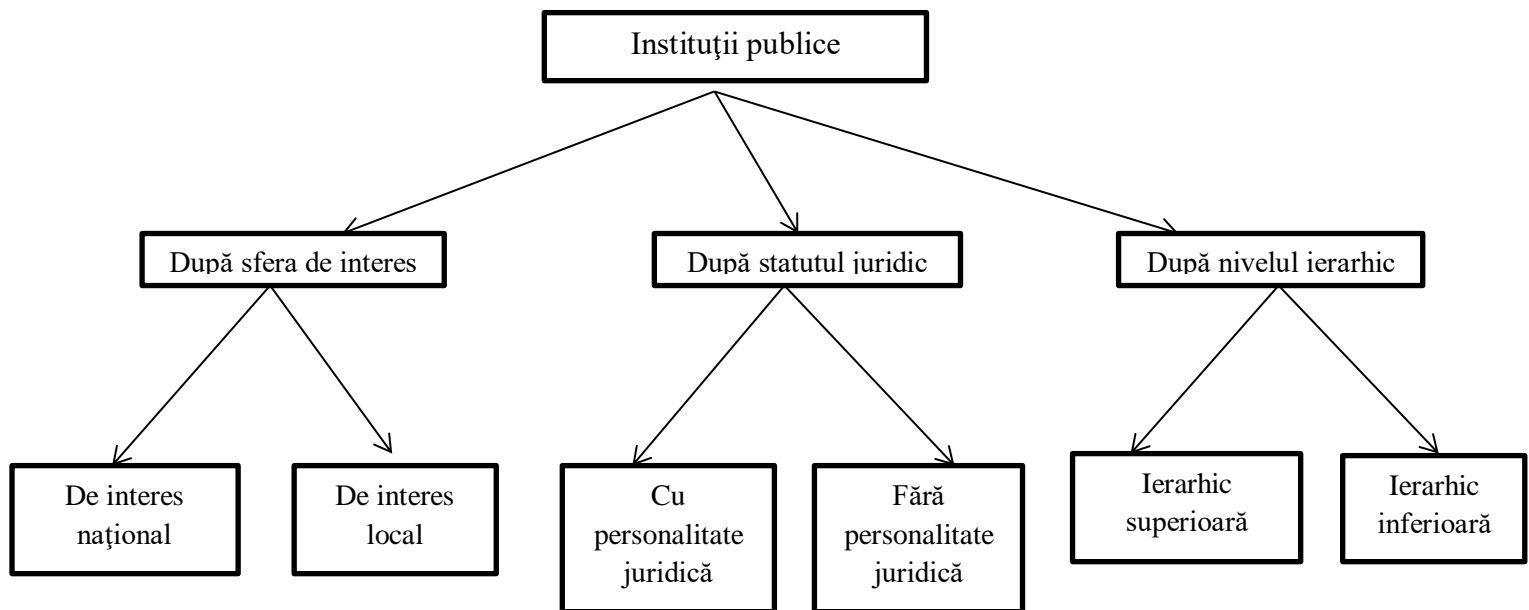
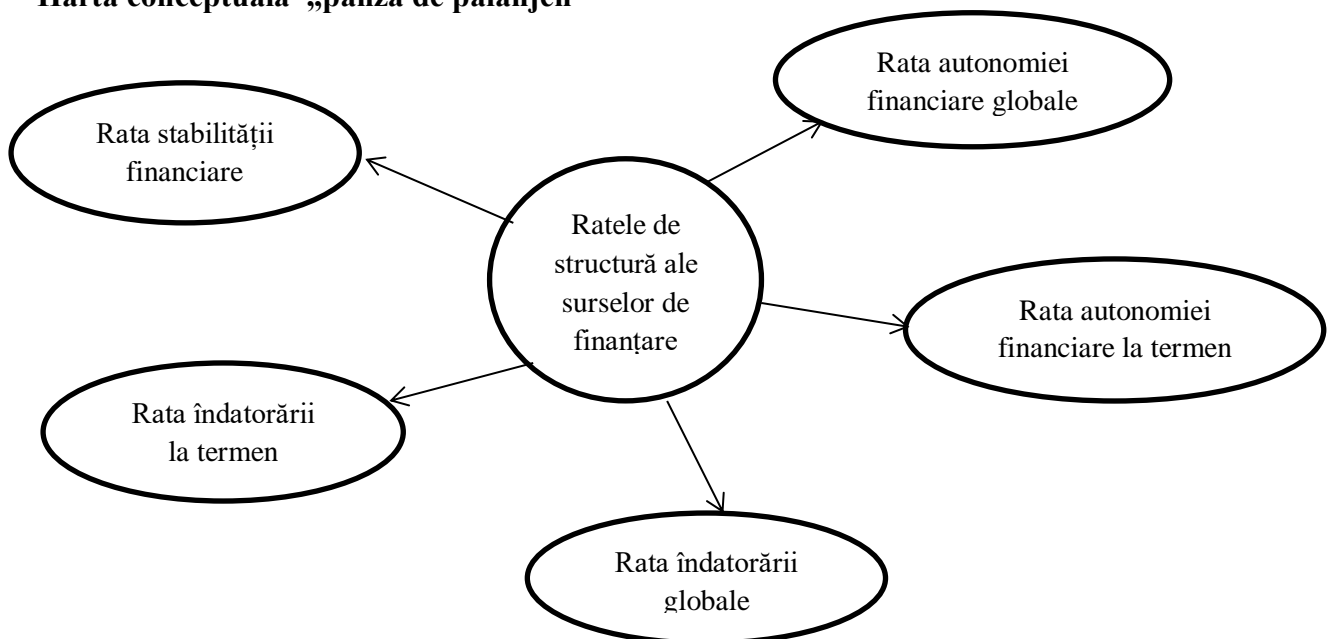

ȘTIU VREAU SĂ ȘTIU

Avantajele metodei

- realizarea unei lecturi active din partea elevilor
- dezvoltarea și exersarea capacității de categorizare
- creșterea motivației pentru implicarea elevilor în activitate
- stimularea creativității elevilor
- retenție bună a cunoștințelor prezentate în cadrul textului

Tema de studiu Banii

Banii însoțesc orice acțiune economică, având o importanță deosebită în economia de piață, fiind potrivit expresiei lui Paul Samuelson, sângele care irigă sistemul economic. Banii au apărut din necesitatea facilitării *schimbului*, care inițial se realiza sub formă de *troc*. Astfel ei devin *etalonul principal de măsurare* al valorii bunurilor. Fiecărei unități monetare aflate în circulație îi corespunde un anumit volum de bunuri și servicii produse și supuse vânzării, adică pe arenă apare *puterea de cumpărare a banilor*.

1. Activitatea economică în condițiile pieții implică prezența *masei monetare*, care constituie obiectul cererii și ofertei pe un gen specific de piață – *piața monetară*. Întâlnirea directă dintre *cererea și oferta de monedă* este dificil de realizat, de aceea în practică, ea se face indirect, prin *intermediari* care colectează *disponibilitățile bănești* din economie și le acordă celor care au nevoie de ele, sub formă de *credite*. Aici un *rol* deosebit le revine *băncilor*. Pe piața monetară se tranzacționează ca obiect de negociere între subiecții cererii și subiecții ofertei, o marfă cu totul specială: *banii* în formele specifice de manifestare.

Însărcinări:

1. Extrageți din text noțiunile de bază și le scrieți în spațiul repartizat (ex. *Banii, finanțare...*).
2. Analizați noțiunile extrase și le repartizați în tabelul alăturat, completând diagrama:

Diagrama Ș-V-Î

Ce știm?	Ce vrem să știm?	Ce am învățat?

Ciorchinele

Ciorchinele este o „strategie de găsire a căii de acces la propriile cunoștințe, înțelegeri sau convingeri legate de o anumită temă” (Steele, Meredith, Temple, 1998b, 6).

Ciorchinele este un tip de "brainstorming" prin care se stimulează evidențierea legăturilor dintre idei; reprezintă o modalitate de a construi sau realiza asociații noi de idei sau de a releva noi sensuri ale ideilor.

Avantajele metodei:

- fixarea ideilor și structurarea informațiilor; dintr-o idee dată pot apărea alte idei, astfel se pot construi "sateliți" ai ideii respective
- apariția legăturilor numeroase și variate între idei
- încurajează elevii să gândească liber și deschis
- poate fi aplicată atât individual (chiar și la evaluare), cât și la nivelul întregii clase
- în etapa de reflecție, elevii pot fi ghidați prin intermediul unor întrebări, în ceea ce privește gruparea informațiilor în funcție de anumite criterii

Metoda R.A.I. (Răspunde, Aruncă, Interoghează)

Metoda R.A.I. vizează „stimularea și dezvoltarea capacităților elevilor de a comunica (prin întrebări și răspunsuri) ceea ce tocmai au învățat.” (Oprea, 2006, 269).

Poate fi utilizată în orice moment al activității didactice, în cadrul unei activități frontale sau de grup.

- Cum definești conceptul.....?
- Care sunt noțiunile cheie ale temei.....?
- Care sunt ideile centrale ale temei.....?
- Care este importanța faptului că.....?
- Cum argumentezi faptul că.....?
- Care consideri că sunt efectele.....?
- Cum consideri că ar fi mai avantajos: să.....sau să.....?
- Cum poți aplica noțiunile învățate.....?
- Ce ți s-a părut mai interesant.....?
- Ce relații poți stabili între.... și.....între.....? etc..

Avantajele metodei R.A.I.:

- este o metodă eficientă de evaluare, dar și o metodă de învățare interactivă;
- promovează interevaluarea și interînvățarea;
- permite realizarea unui feedback operativ;
- contribuie la:
 - formarea și consolidarea deprinderii de ascultare activă;
 - formarea și dezvoltarea capacității reflective;
 - dezvoltarea competențelor de relaționare;
 - dezvoltarea competențelor de comunicare;
 - formarea și dezvoltarea competențelor de evaluare și autoevaluare;
 - dezvoltarea capacității argumentative

Temă de studiu Masa monetară

1. Ce sunt banii?
2. Când apar banii?
3. Ce simbolizează banii?
4. Care sunt componentele masei monetare?
5. Care monede se numesc liber convertibile?
6. În ce se măsoară puterea de cumpărare a banilor?
7. Dacă prețurile cresc ce se întâmplă cu valoarea banilor?

Cubul

- Valorizează activitățile și operațiile de gândire implicate în învățarea unui conținut.
- Se folosește în scopul explorării unui subiect din mai multe perspective.
- Oferă o abordare complexă și integratoare.

Rezolvarea sarcinilor activității:

- fiecare dintre cele 6 grupuri va trata tema propusă dintr-o perspectivă, astfel:

Grupa 1: **Describe**

Grupa 2: **Compară**

Grupa 3: **Asociază**

Grupa 4: **Analizează**

Grupa 5: **Aplică**

Grupa 6: **Argumentează**

Avantaje ale metodei:

dezvoltarea capacităților de analiză, sinteză, aplicare, transfer, argumentare ale elevilor; formarea unei imagini globale asupra problemei abordate;

o mai bună înțelegere a problemei abordate, având în vedere cele șase perspective luate în calcul; motivarea elevilor pentru participarea la activitate; activizarea elevilor; dezvoltarea capacităților comunicaționale.

Tema de studiu :Mecanismul concurențial

Proiectul

Reprezintă „o metodă complexă de evaluare, individuală sau de grup, recomandată profesorilor pentru evaluarea sumativă .” (Cucoș, 2008, 138).

Elaborarea proiectului necesită o perioadă mai mare de timp (câteva zile sau câteva săptămâni) și poate fi sarcină de lucru individuală sau de grup.

Este indicat ca profesorul să le recomande elevilor ca în realizarea proiectului să respecte următoarea *structură* (adaptare după Stoica, 2001, 60-61):

- a. Pagina de titlu (include tema proiectului, numele autorului/autorilor, școala, clasa, perioada de realizare);
- b. Cuprinsul (se precizează titlurile capitolelor și subcapitolelor);
- c. Introducerea (se fac referiri la importanța temei, cadrul conceptual și metodologic);
- d. Dezvoltarea elementelor de conținut prezentate în cuprins;
- e. Concluzii;
- f. Bibliografie;
- g. Anexe.

Avantaje ale utilizării proiectului:

- este o metodă eficientă de evaluare, dar și o metodă de învățare interactivă
- plasează elevul într-o situație de cercetare autentică;
- cultivă responsabilitatea pentru propria învățare și rezultatele acesteia;
- asigură implicarea tuturor elevilor în realizarea sarcinilor propuse;
- facilitează abordările de tip interdisciplinare și transdisciplinare
- promovează interevaluarea/autoevaluarea și interînvățarea;
- oferă posibilitatea aprecierii unor rezultate de diverse tipuri (cunoștințe, capacități, abilități); permite exersarea și evaluarea: capacității de a observa, capacității investigative; capacității de analiză, sinteză, comparație, generalizare și abstractizare; capacității de a utiliza tehnici specifice de muncă intelectuală; capacității de a utiliza, asocia, transfera diverse cunoștințe; capacității argumentative; capacității de a realiza un produs
- asigură dezvoltarea competențelor de relaționare, a competențelor de comunicare;
- stimulează creativitatea;
- facilitează dezvoltarea încrederii în propriile forțe.

Temă de studiu: Studiul econometric privind corelația dintre PIB și consumurile finale, respectiv investițiile străine directe

PORTOFOLIUL

Portofoliul este un instrument utilizat în cadrul evaluării sumative, care permite estimarea progresului în învățare al elevului prin raportare la achizițiile realizate în perioade de timp mai mari (semestru, an școlar sau chiar ciclul de învățământ).

Structura unui portofoliu, consideră A. Stoica (2001, 65-66):

„poate fi exclusiv o sarcină a profesorului, în sensul că ele este cel care stabilește scopul, contextul, realizează proiectarea lui, formulează cerințele standard și selectează produsele reprezentative ale activității elevilor

sau

- poate implica și contribuția elevilor în modul în care acesta se construiește: elevii pot alege anumite instrumente de evaluare sau eșantioane din propria activitate, considerate semnificative din punct de vedere al calității lor.”

- este „o metodă de evaluare complexă, longitudinală, proiectată într-o secvență mai lungă de timp, care oferă posibilitatea de a se emite o judecată de valoare, bazată pe un ansamblu de rezultate.” (Cucoș, 2008, 140).

- „Raportul de evaluare” (portofoliul), apreciază prof. I. T. Radu, „constituie nu atât o metodă distinctă de evaluare, cât un mijloc de valorizare a datelor obținute prin evaluări realizate” (2000, 2183, 225-226).

- portofoliul reprezintă „un veritabil „portret pedagogic” al elevului relevând: nivelul general de pregătire, rezultatele deosebite obținute în unele domenii, ca și rezultatele slabe în altele, interese și aptitudini demonstrate, capacități formate, atitudini, dificultăți în învățare întâmpinate ș.a.m.d.” (Radu, 2000, 226).

Pentru a facilita munca de elaborare a portofoliului, profesorul va prezenta elevilor un model de portofoliu și va preciza criteriile în funcție de care va realiza aprecierea acestuia. Există mai multe niveluri de analiză a portofoliului (Manolescu, 2008, 150):

- fiecare element în parte, utilizând metodele obișnuite de evaluare;
- nivelul de competență a elevului, prin raportarea produselor realizate la scopul propus;
- progresul realizat de elev pe parcursul întocmirii portofoliului.

Rezultate, concluzii, observații. Aprecierea succesului proiectului în termeni de eficiență, validitate, aplicabilitate;

Prezentarea proiectului (calitatea comunicării, claritate, coerență, capacitate de sinteză);

Relevanța proiectului (utilitate, conexiuni interdisciplinare).

- portofoliul permite evaluarea nivelului de realizare a obiectivelor cognitive propuse, dar pot evidenția și elemente de ordin afectiv („O hartă cognitivă conține atât cunoștințe abstracte, cât și empirice, și totodată logici afective, cum ar fi entuziasmul sau respingerea.” - Siebert, 2001, 170);

Temă de studiu: Principalele activități economice

Strategii didactice interactive cu suport TIC

Tehnologia informatică prin intermediul computerului reprezintă un instrument eficient de reprezentare a cunoașterii, transformând ideile abstracte în materie. Elevii pot efectua simulări și modelări în cadrul lucrărilor experimentale de laborator, pot să creeze lumea la scară mică, în care devine posibilă rotirea obiectelor, manipularea, măsurarea, refacerea acțiunilor, vizualizarea dinamicii relațiilor dintre elementele componente. Se pot crea experiențe greu accesibile sau care necesită în mod normal experiență și exersare. Computerul permite înregistrarea, atât a activității, cât și a produsului, care pot fi păstrate, reluate și modificate. De asemenea, are un potențial adaptativ deosebit dat de semnalizarea automată prin alerte (feedback imediat), de oferirea și analiza de alternative de răspuns. Un astfel de instrument de învățare, primul în istoria tehnologiei, a fost Learning Tool, dezvoltat în 1980 (Kozma, 1987) prin intermediul unui program ce își propunea să îi ajute pe elevi în organizarea, corelarea și activarea cunoștințelor extrase din multiple surse de informare.

Noile tendințe în utilizarea strategiilor didactice descriu un caracter interactiv al acestora, dat de valorificarea potențialului creativ și formativ al noilor tehnologii instrucționale (e-learning), întrucât „strategiile interactive urmăresc optimizarea comunicării” (Ion-Ovidiu Pânișoară, 2009) Învățarea centrată pe elev stimulează participarea subiecților la acțiune, socializându-i și dezvoltându-le procesele cognitive complexe, trăirile individuale și capacitățile de înțelegere și (auto)evaluare a valorilor și situațiilor prin folosirea metodelor active. În *Pedagogie: dictionnaire des concepts clés. Apprentissages formation et psychologie cognitive*, metodele active sunt “toate metodele care implică în mod real pe cel ce învață, ținând să-l facă pe acesta să-și construiască singur propria cunoaștere, plecând de la studii de caz, jocuri de rol, situații propuse de el sau de formator, în care partea de implicare a celui ce învață este puternică.” (1997, p. 265)

Bibliografie

Cerghit, Ioan, *Metode de învățământ*, Editura Polirom, Iași, 2006;

Pânișoară, Ion-Ovidiu, *Profesorul de succes. 59 de principii de pedagogie practică*, Editura Polirom, Iași, 2009;

Dictionnaire de pedagogie, Paris: Larousse, Bordas, 1996;

Oprea, Crenguța, L., *Strategii didactice interactive – repere teoretice și practice*, Editura Didactică și Pedagogică, București, ed. a IV-a, 2009;

Cristea, Sorin (coord.), *Curriculum pedagogic I*, București, Editura Didactică și Pedagogică, ed. a II-a, 2007;

de la Harpe, B., Kulski, M. și Radloff, A. (1999). Cum se documentează cel mai bine calitatea actului predării și modul cum învață elevii noștri? În K. Martin, N. Stanley și N. Davison (Eds), *Predarea disciplinelor / Învățarea în context*, 108-113. Lucrările celui de al 8-lea Forum anual de predare învățare, Universitatea Western Australia, februarie 1999. Perth: UWA.

Gibbs, G. (1992). *Evaluarea mai multor elevi*. Oxford: Universitatea Oxford Brookes.

Siebert, H..(2001). *Pedagogie constructivistă. Bilanț al dezbaterii constructiviste asupra practicii educative*. Iași: Institutul European.

Stoica, A. (coord.). (2001). *Evaluarea curentă și examenele. Ghid pentru profesori*. București: Editura ProGnosis.

Oprea, C.L.. (2006). *Strategii didactice interactive*. București: E.D.P..

Cucoș, C.. (2008). *Teoria și metodologia evaluării*. Iași: Editura Polirom.

Manolescu, M.; Panțuru, S.. (2008). *Teoria și practica evaluării educaționale (activități, conduite, rezultate) formale și nonformale: structuri, forme, funcții, relații, mecanisme, disfuncții. Strategii și metode de evaluare și autoevaluare. Oreintări noi. Aplicații*. În Potolea, D., Neacșu, I., Iucu, R.B., Pânișoară, I.O. (coord.). *Pregătirea psihopedagogică. Manual pentru definitivat și gradul didactic II*. Iași: Editura Polirom.

Radu, I.T.. (2000). *Evaluarea în procesul didactic*. București: E.D.P..

În funcționarea unei instituții educaționale, respectiv în clasa de elevi pot apărea situații conflictuale, datorită unor cauze multiple, care influențează în mod negativ desfășurarea activității și uneori, imaginea exterioară a instituției.

În acest sens, un rol deosebit îi revine cadrului didactic care trebuie să se implice activ și prompt în rezolvarea unor astfel de evenimente apărute în clasă, dând dovada de tact pedagogic și responsabilitate, respectând cu rigurozitate etapele ce trebuie parcurse în soluționarea unei astfel de situații.

Un management eficient al clasei presupune în principal *prevenire*, respectiv adoptarea tuturor măsurilor pentru evitarea situațiilor de criză educațională. Multe din situații se referă la probleme disciplinare. Intervențiile disciplinare au drept scop modificări comportamentale pentru acei elevi care amenință echilibrul grupului.

Strategiile manageriale privind evitarea cazurilor de criza educațională și abateri disciplinare constituie un întreg, o ierarhie de prevenire sau de intervenție, astfel:

A Prevenirea

- Întărirea pozitivă
- Întărirea negativă (nonverbal și verbal)
- Contracararea comportamentelor nedorite.

B Intervenția propriu zisă

- Interpelarea
- Asumarea consecințelor
- Planul individual de intervenție

Planul individual de intervenție reprezintă o încercare de soluționare a unor comportamente care nu au răspuns nici la prevenție nici la alte forme de intervenție și se referă la cerințele și la problemele specifice unui anumit elev. Ele au ca scop dezvoltarea personalității și autocontrolul.

Principii în planul de intervenție

- Trebuie minimalizate sau eliminate complet ocaziile când pot avea loc confruntări deschise, dispute verbale
- Elevului trebuie să i se ofere posibilitatea de a se îndrepta și controla comportamentul
- Intervenția trebuie să aibă exact finalitatea și efectele propuse, să fie direcționată strict către cei care se află în impas și să nu îi afecteze pe ceilalți elevi
- O bună intervenție presupune modificarea comportamentului indezirabil să formeze și să întărească un nou comportament.

În lucrarea „Managementul clasei de elevi” *Romiță Iucu* prezintă situația de criză „ca un eveniment sau un complex de evenimente inopinate, neplanificate, generatoare de pericolitate pentru climatul ori siguranța clasei respective”

1. Caracteristici:

- ✓ are o izbucnire instantanee, declanșându-se fără avertizare;

- ✓ debutează de obicei prin afectarea sistemului informațional: viciază mesaje, îngreunează comunicarea prin destructurarea canalelor, urmărind instaurarea stării de confuzie;
- ✓ facilitează instalarea climatului de insecuritate;
- ✓ imposibil de identificare a unei soluții pe termen scurt;

Atitudini care favorizează apariția unei situații de criză

- - intervenția tardivă, lipsită de promptitudine și rapiditate în rezolvarea unei situații;
- - absența unei strategii clare pe termen lung
- - absența fermității, inconsecvența prin neasumarea responsabilităților pe termen lung
- - reprezentarea eronată a situațiilor care generează criza

Tipologii

- după gradul de dezvoltare în timp

- *instantanee* apar brusc fără anticipare
- *intermitente* –dispar în urma unui plan de intervenție , dar reapar după o anumită perioadă

- după numărul de subiecți implicați

- *individuale*
- *de grup*

- după mediul în care pot apărea

➤ *elevi*: certuri injurioase, bătăi soldate cu traume fizice și psihice (rănirea elevilor) care au implicat mai mulți elevi ai clasei și au condus la divizarea grupului;

➤ *profesori-părinți*: conflicte care pot împiedica coeziunea organizației clasei și a echilibrului atitudinal al cadrului didactic; denigrări;

➤ *inter-clase*: prin conflicte deschise între membri marcanți ai celor două colective, toate însă cu proiecții ample în planul relațiilor ori a stabilității organizației clasei și identificabile prin scăderea eficienței activităților educaționale.

Etape în rezolvarea unei situații de criză

Etiologia situației de criză: necesitatea cunoașterii profunde a situației, dar și a cauzelor acesteia constituie o a doua etapă în procesele de gestionare a crizelor școlare.

În demersul de cunoaștere și identificare a cauzelor crizei, profesorul trebuie să ia în considerație conflictele valorice existente, dificultățile de comunicare dintre protagoniști, probleme în managementul organizației școlare, factori sociali (familii dezorganizate, contextul social mai larg în care funcționează școala, cartier, comunitate, probleme sociale ale comunității, probleme interetnice), factori individuali (dificultăți de autoreglare emoțională și comportamentală, probleme emoționale, dificultăți de integrare și adaptare socială, școlară, eșec școlar), factori grupali (competiție exagerată, existența unor structuri informale paralele în grupul clasă, lideri negativi influenți), etc.

Decizia reprezintă selectarea unui anumit curs al acțiunii dintr-un număr de alternative, hotărând astfel declanșarea anumitor acțiuni care conduc la realizarea obiectivelor stabilite. Perioadele de criză, evenimente cu caracter atipic, solicită cadrulul didactic nu numai promptitudine și rapiditate ci și variante rezolutive, de multe ori nestructurate, în raport de analiza și diagnoza inițială. Numărul alternativelor pentru decizie e bine să fie cât mai mare, durata luării deciziei foarte scurtă și neînsoțită de ezitări. La fel de dăunătoare sunt și inconsecvențele, marcate prin reveniri.

Ea reprezintă *selectarea unui anumit curs al acțiunii dintr-un număr de alternative, hotărând astfel declanșarea anumitor acțiuni care conduc la realizarea obiectivelor stabilite*. Din perspectivă personală, deciziile sunt o expresie a asumării responsabilității managerilor și de suportare a consecințelor datorate opțiunilor inițiale făcute.

O definiție operațională a deciziei, dată de profesorul Ioan Jinga în '*Conducerea învățământului*', EDP, București, 1993 o prezintă ca '*activitate conștientă de alegere a unei modalități de acțiune, din mai multe alternative posibile, în vederea realizării obiectivelor propuse*'. La nivelul învățământului, decizia are un caracter mai complex decât în alte domenii, deoarece procesul condus vizează omul în formare.

Actele de decizie au un rol reglator, ele nefiind un produs al unei hotărâri arbitrare ci al unui proces logic care trebuie să parcurgă o serie de etape cum ar fi: Determinarea rezultatului așteptat - Stabilirea **obiectivelor** - Alegerea **variantelor** pe baza unor **criterii** - **Decizie** - Punerea acesteia în **acțiune** – **control** - **evaluare**

a. *Pregătirea deciziei*

- Identificarea problemelor acceptate ca un enunț ce consemnează o diferență, o neconcordanță între rezultatele obținute și cele preconizate într-o anumită situație educațională dată; Nu trebuie ca managerul școlar (cadrul didactic) să aștepte apariția problemei și identificarea ei de către altă persoană, ci trebuie să dirijeze identificarea având ca linii de perspectivă obiectivele și ponderea cu care intervin în atingerea lor, problemelor. Mijloacele de identificare ale problemei sunt: controlul curent al activităților din clasă; sondajele psiho-sociale permanente; sesizarea problemelor de către alți factori exteriori, alte cadre didactice, părinți, etc. Controlul sistematic și planificat al activităților din clasă este un factor determinant al cunoașterii realităților educaționale și interpersonale.

- Obținerea informațiilor: face referire la cunoașterea cauzelor care au generat abaterea de la linia programată. Volumul de informații cules trebuie să îl depășească de regulă pe cel strict util luării deciziei, deoarece argumentația este cu atât mai necesară cu cât în învățământ se lucrează cu personalități, cu sentimente, etc. Principalele metode de obținere a informațiilor sunt observarea, testul, studiul de caz, convorbirea, etc.

- Seleționarea, organizarea și prelucrarea informațiilor presupune existența unor criterii pentru trierea informațiilor. Astfel, se caută o anumită evitare a redundanței prin comparații și legături corelative cu problema studiată. Se recomandă o anumită organizare pe bază de grupare pe categorii după semnificația pe care o au sau după corelarea cu abaterile. Un rol important la acest nivel îl are personalitatea cadrului didactic, pregătirea lui profesională, posibilitățile de discriminare, gândirea lui analitică.

- Elaborarea variantelor de activitate și a proiectelor de măsuri astfel încât se ajunge la situația în care nu se mai poate vorbi de decizie fără posibilitatea opțiunii între două sau mai multe variante. Existența variantelor dă posibilitatea decidentului să compare avantajele și dezavantajele fiecăreia astfel încât decizia să capete un posibil caracter rațional. Pe baza unor asemenea demersuri se construiesc proiectele planurilor de măsuri pentru aplicarea viitoarei decizii.

b. *Adoptarea deciziei și măsurile de aplicare*

Decizia, la nivel personal sau la nivel de grup, este chemată să răspundă la întrebările: ce obiectiv (claritatea scopului) și cu ce resurse (resursele disponibile), și să compare astfel, avantajele și dezavantajele alternativelor - variante.

Variantele cele mai performante sunt cele care pot oferi cele mai bune rezultate, într-un termen foarte scurt și cu cheltuielile de resurse materiale și financiare minime. La acest nivel, calitățile celui care decide, experiențele, intențiile, cunoștințele sale sunt determinante.

c. Aplicarea deciziei și urmărirea îndeplinirii:

O decizie oricât de bună ar fi nu poate să conducă de la sine, prin ea însăși la atingerea obiectivelor propuse, fiind necesară o succesiune de activități organizatorice și motivaționale.

Aplicarea vizează: comunicarea deciziei; explicarea și motivarea ei în fața elevilor; organizarea acțiunii practice; controlul îndeplinirii deciziei; reglarea optimală a acțiunii; adoptarea unor decizii de corecție a deciziei inițiale; evaluarea rezultatelor finale.

În urma trecerii în revistă a pașilor anterior analizați, se poate constata rolul deosebit al personalității cadrului didactic, care în calitate de manager școlar trebuie să dea dovadă de un tact, de o responsabilitate și de o pricepere maxime.

Program de intervenție: înainte de a trece la măsurile imediate de soluționare e necesar să se alcătuiască un set de *operații planificate* în funcție de parametrii de definiție ai crizei.

Chiar dacă decizia preliminară a fost luată deja ca tip de intervenție imediată foarte necesară, pentru perspectivele pe termen lung trebuie să fie tratate liniile de evoluție și alternativele pentru deciziile secundare. Aspectele operative ale intervențiilor vor fi îmbinate cu cele care țin de redresarea și ameliorarea situației pe termen mediu și lung. Pe cât este posibil ar fi bine dacă ar exista și o eșalonare în timp a următorilor pași, marcați de evidentul caracter probabilist al acestora.

Aplicarea măsurilor - e bine să se alinieze strategic intervențiile prin ajustarea lor permanentă la situație, la oameni, la caracteristicile momentului ales

Orientarea către scopul comun, eliminarea ostilității și a suspiciunilor, precum și situarea tuturor celor implicați în ipostaza de participanți activi la procesul de soluționare a crizei, trebuie să constituie constante ale acțiunilor cadrului didactic.

Controlul trebuie să însoțească orice demers acțional. Importanța acestuia constă în grija pentru localizarea cât mai fidelă a fenomenului, evitarea și prevenirea altor efecte ale crizei sau chiar micro-crise paralele.

De asemenea, diversitatea procedurilor folosite, multe dintre ele fără o pretestare anterioară, solicită o ajustare permanentă a lor din mers fără stagnări și pauze. Cursivitatea intervențiilor, gradul de omogenitate și coerența sunt verificate și optimizate prin intermediul controlului.

Evaluarea: are în vedere măsurarea și aprecierea stării finale a clasei în urma încheierii demersurilor rezolutive. Un obiectiv esențial al etapei evaluative îl constituie **concluziile** angajarea tuturor celor implicați în acțiuni de cunoaștere și de prevenire a viitoarelor situații de acest gen. Un cadru didactic bun, cu experiență dar și cu calități manageriale evidente va valorifica întreaga desfășurare a evenimentelor în favoarea dezvoltării ulterioare a organizației, a eficientizării demersurilor sale personale.

Strategii de intervenție

- **Strategia de dominare și coerciție** face apel la autoritatea formală a cadrului didactic și se bazează în principal, ca formă de intervenție, pe pedeapsă. Aceasta strategie are, însă, efecte negative, pentru elev, din perspectiva psihologică. Această strategie caracterizează stilul autoritar.
- **Negocierea** poate fi utilă în scopul realizării unei înțelegeri asupra unei chestiuni ce vizează întregul colectiv al clasei. Poate fi explicită (consensuală, deschisă asupra unor probleme ale clasei), dar și implicită, ascunsă - în acest caz elevii pot încerca să

extindă limitele de toleranță, determinându-l pe profesor să accepte anumite lucruri ce depășesc normativitatea explicită. Este specifică stilului managerial democrat.

- **Fraternizarea** este o strategie întâlnită la unele cadre didactice tinere care au caracteristica de a omogeniza granițele rolurilor interpretate de partenerii educaționali. Este caracteristica stilului laissez-faire.
- **Strategia bazată pe ritual și rutină** conduce spre dezvoltarea unor relații și comportamente predictibile ale cadrului didactic. Elevii știu la ce să se aștepte, iar modalitățile de soluționare își pierd din eficiență.
- **Terapia ocupațională**
- **Strategia de susținere morală** este o modalitate de consiliere individuală prin care profesorul asociază reușita școlară cu reușita sa socială.

În esență etapele rezolvării unei situații de criză educațională sunt:

1. Contextul problemei: descrierea școlii, clasei, elevilor implicați, situația de criză, condițiile în care a apărut și modul de manifestare

(profesor, elevi, părinți, conducerea școlii, diriginte, consilier, personal auxiliar) și în ce condiții? familiei și prietenilor sau colegilor)

2. Prezentarea problemei –definirea problemei

- obținerea informațiilor din perspectiva elevilor
- obținerea informațiilor din perspectiva cadrelor didactice, a familiei

3. Identificarea cauzelor problemei

- istoria problemei
- eforturi și demersuri anterioare de rezolvare
- stabilirea impactului problemei în plan biologic, psihologic și pedagogic

4. Strategii de intervenție:

– Scopul intervenției este susținut prin crearea climatului echilibrat de învățare, evitarea și prevenirea greșelilor educaționale, cultivarea intereselor și a preocupărilor școlare prin recunoașterea și aprecierea reușitelor, integrarea într-un sistem de terapie de grup.

5 Stabilirea planului de intervenție

- Obiectivele intervenției pe termen scurt și mediu
- Identificarea soluțiilor alternative de soluționare a situației de criză

6. Evaluarea soluțiilor și luarea deciziei

7. Rezultate obținute

Deci, ce este o problemă?

Un răspuns ar fi cel dat de Paul Fraisse: „Orice situație în care răspunsul nu poate fi dat imediat constituie o problemă.

- Altfel spus, o problemă este o situație nouă, necunoscută în fața căreia rezolvatorul se află și pe care trebuie să o rezolve, să ia o decizie, să găsească soluția...
- A găsi soluția unei probleme este o performanță specifică inteligenței, iar inteligența este apanajul specific speciei umane, completează J. James

- Se poate spune că, dintre toate îndeletnicirile omenești, cea de rezolvare a problemelor este cea mai caracteristică

STUDIU DE CAZ – DESCRIEREA MODULUI DE REZOLVARE A UNUI CONFLICT

Elev de liceu 15-16 ani; clasa a -X- a; Liceu X, Oraș Y

1.Contextul problemei

Elevul face parte dintr-o clasă cu copii foarte silitori și cu rezultate deosebite. Problema majoră a acestuia este legată de accesul de violență verbală față de profesori și de colegii de clasă. Încă de la începutul clasei a IX-a s-a dovedit a fi foarte activ în crearea de situații conflictuale, perturbând activitățile didactice prin comportament ostil și sfidător față de profesori, atrăgând atenția prin gesturi și limbaj neadecvat, dorind să fie remarcat și să braveze prin conduita sa.

2.Problema

Starea conflictuală s-a produs la începutul anului școlar și s-a accentuat din ce în ce mai mult, fiind recunoscută de profesori, elevi și de părinți. Elevul întrerupe frecvent ora, nu respectă regulile clasei și vorbește urât cu cei din jur.

3.Identificarea problemei

De la vârsta de 10 ani copilul locuiește împreună cu mama și bunicii din partea acesteia. Tatăl lui a plecat în Anglia și mama lui s-a mutat cu serviciul la Cluj, fiind în cea mai mare parte a timpului cu bunica. Rezultă faptul că se simte neglijat și lipsit de afecțiune. Părinții încearcă să suplinească acest aspect oferindu-i sume importante de bani și necontrolându-i programul.

Problema legată de comportamentul agresiv al acestuia a fost adusă la cunoștința dirigintelui de către colegii de clasă, de unii părinți și profesori.

4.Scop

- diminuarea comportamentului impulsiv manifestat în cadrul școlii;
- stimularea înclinațiilor elevului spre activitățile practice, sportive;
- formarea deprinderii de a vorbi numai în contextul temei abordate și să răspundă doar atunci când este întrebat.

-

5.Obiectivele urmărite se referă la:

- identificarea cauzelor ce au generat conflictul;
- alegerea unor metode și strategii care să rezolve, dar mai ales să prevină astfel de situații;
- îmbunătățirea climatului școlar
- schimbarea comportamentală a elevului implicat în conflictul școlar.

-

6.Propuneri pentru rezolvarea conflictului:

- stabilirea clară a regulilor și aplicarea lor;
- antrenarea copilului în activități care să permită afirmarea sa;
- stimularea și încurajarea comportamentelor adecvate prin includerea elevului în activitățile extrașcolare
- motivația pozitivă
- recompensarea celui mai mic progres în evoluția pozitivă a comportamentului;
- antrenarea părților în conflict în proiecte comune;
- sesizarea familiei și stabilirea unor ședințe de consiliere în comun cu aceasta pentru îmbunătățirea stimei de sine;
- obținerea susținerii din partea mamei.

7.Elaborarea unui plan de acțiune

Se va face pe două paliere:

- a. Includerea elevului și a familiei într-un program de consiliere școlară pentru îmbunătățirea stimei de sine și a abilităților de comunicare în cadrul unui grup;
- b. În cadrul orelor de consiliere/dirigenție se stabilește de exemplu câte o săptămână tematică. În cadrul acestor săptămâni tematice elevii vor învăța să diferențieze comportamentele pasive și agresive în comunicare, să conștientizeze dezavantajele asociate acestor comportamente.

8.Modalități de rezolvare

1. **metoda modificărilor de comportament** – întărirea unui comportament se datorează consecințelor pozitive sau negative pe care le are; întărirea, prin confirmare, a unui comportament pozitiv duce la repetare, iar lipsa de întărire a celor negative va determina suprimarea lor, ambele situații determinând modificări comportamentale;
2. **metoda time-out (tehnica izolării)** – când elevul răspundea neîntrebat, era ignorat și se repeta întrebarea. În cazul în care răspundea când era întrebat, se întărește acest comportament;
3. **metoda Canter** – profesorul se manifestă pozitiv în toate situațiile, ajută elevii să conștientizeze scopurile și cerințele de rezolvare și, mai ales, normele disciplinare, de participare, utilizând stimulările.

9.Rezultate obținute

- se reduce frecvența apariției comportamentului neadecvat;
- se conformează regulilor de grup;
- respectă persoanele din grup și la școală și acasă;
- recompensele duc la creșterea stimei de sine;
- conștientizează că întrebarea nu este numai pentru el;

10.Evaluarea planului de intervenție

În urma planului de intervenție, elevii au conștientizat că trebuie să participe la activitățile desfășurate în clasă într-un mod corespunzător, să își anunțe participarea prin anunțarea în prealabil și să utilizeze un limbaj adecvat. De asemenea, părinții au înțeles că trebuie să acorde o atenție deosebită copiilor și să îi ajute pe cât posibil să depășească și să gestioneze momentele de criză educațională, alături de îndrumarea cadrului didactic și a consilierului școlar.

EXEMPLE DE BUNE PRACTICI

Facilitarea, susținerea și îmbunătățirea activităților Din sistemul educațional

Iată câteva exemple de bune practici în facilitarea, susținerea și îmbunătățirea activităților din sistemul educațional:

1. Diversificarea metodelor de predare

Diversificarea metodelor de predare reprezintă o strategie esențială în mediul educațional, contribuind la captarea atenției elevilor și la facilitarea înțelegerii conținuturilor. Această abordare presupune utilizarea unei game variate de tehnici și instrumente didactice pentru a se adapta nevoilor și stilurilor de învățare ale elevilor.

Prin diversificarea metodelor de predare, se poate stimula participarea activă a elevilor în procesul de învățare. Utilizarea unor strategii precum învățarea bazată pe proiect, discuțiile în grup, studiul de caz sau utilizarea tehnologiei în clasă poate suscita interesul și implicarea elevilor, contribuind la o înțelegere mai profundă a conținutului.

De asemenea, diversificarea metodelor de predare are un impact pozitiv asupra dezvoltării abilităților diverse ale elevilor. Prin integrarea unor activități practice, jocuri de rol sau experimente, se poate promova înțelegerea practică a conceptelor și consolidarea competențelor cheie.

O altă importanță a diversificării metodelor de predare constă în adaptarea la diversitatea grupului de elevi. Fiecare elev are un stil de învățare unic, iar abordarea flexibilă a metodelor permite profesorilor să răspundă mai eficient nevoilor individuale ale elevilor, promovând astfel incluziunea și succesul în învățare.

Diversificarea metodelor de predare reprezintă o componentă esențială a unei educații moderne și eficiente. Prin adaptarea strategiilor la diversitatea elevilor și implicarea activă a acestora în procesul de învățare, se pot obține rezultate mai bune și se poate construi un mediu educațional stimulant și motivant.

2. Individualizarea instruirii

Individualizarea instruirii în sistemul educațional reprezintă o abordare esențială pentru adaptarea procesului de învățare la nevoile și ritmurile specifice ale fiecărui elev. Această practică promovează diversitatea în educație și contribuie la dezvoltarea abilităților unice ale fiecărui elev.

Un aspect crucial al individualizării instruirii constă în evaluarea atentă a nivelului de cunoștințe și abilități al fiecărui elev. Prin identificarea punctelor forte și a dificultăților, profesorii pot ajusta conținutul și strategiile de predare pentru a se potrivi nevoilor individuale.

Tehnologia joacă un rol semnificativ în individualizarea instruirii, oferind instrumente interactive și platforme personalizate. Acestea permit elevilor să progreseze în ritmul lor și să exploreze materialele în funcție de propriile interese și stiluri de învățare.

De asemenea, strategiile diferite de evaluare, precum proiecte individuale, portofolii și evaluarea continuă, completează procesul de individualizare a instruirii. Aceste metode permit evaluarea holistică a progresului elevilor și oferă o perspectivă mai detaliată asupra realizărilor lor.

Cu toate acestea, implementarea individualizării instruirii presupune o atenție sporită la resurse și formare pentru cadrele didactice. Profesorii trebuie să fie pregătiți să gestioneze

diversitatea elevilor și să adapteze constant abordările lor pentru a asigura succesul fiecărui elev în parte.

Individualizarea instruirii în sistemul educațional este esențială pentru a promova succesul și dezvoltarea personală a fiecărui elev. Această abordare pune accentul pe diversitate, adaptabilitate și utilizarea tehnologiei pentru a crea un mediu educațional care să răspundă nevoilor variate ale elevilor.

3. Colaborarea între profesori

Colaborarea între profesori, în cadrul sistemului educațional, este esențială pentru asigurarea unei experiențe educaționale comprehensive și de calitate. Această colaborare se desfășoară la mai multe niveluri, începând de la planificarea lecțiilor până la evaluarea și îmbunătățirea continuă a procesului de învățare. Prin schimbul de idei și resurse, profesorii pot crea mediul propice pentru dezvoltarea abilităților elevilor.

De asemenea, colaborarea între profesori favorizează adaptarea la schimbările din societate și integrarea noilor tehnologii în procesul educațional. Prin lucrul în echipă, cadrele didactice pot identifica cele mai bune practici și strategii pentru a răspunde diversității nevoilor elevilor. Această abordare colectivă contribuie la creșterea eficienței și eficacității sistemului educațional în ansamblu.

Colaborarea între profesori nu se rezumă doar la aspectele didactice, ci se extinde și la susținerea emoțională reciprocă și la gestionarea eficientă a resurselor limitate. Prin împărtășirea responsabilităților și a sarcinilor administrative, profesorii pot reduce povara de muncă individuală și pot concentra mai bine eforturile asupra îmbunătățirii performanțelor elevilor.

Colaborarea între profesori reprezintă un pilon fundamental în sistemul educațional, contribuind la dezvoltarea profesională, inovație, și succesul elevilor. Această abordare colectivă consolidează bază pentru un învățământ echitabil și adaptat la nevoile schimbătoare ale societății.

4. Feedback constructiv

Feedback-ul constructiv, în sistemul educațional, reprezintă un element crucial în procesul de învățare și dezvoltare a elevilor. Acest tip de feedback se axează pe furnizarea informațiilor care să ajute elevii să înțeleagă aspectele pozitive ale performanței lor și să identifice punctele în care pot îmbunătăți.

Prin intermediul feedback-ului constructiv, elevii primesc ghidare specifică privind modul în care pot să-și îmbunătățească abilitățile și cunoștințele. Acesta nu se limitează doar la corectarea erorilor, ci oferă și alternative și sugestii pentru a spori înțelegerea subiectelor învățate. Astfel, elevii devin conștienți de punctele lor tari și de zonele în care pot crește, facilitând un proces de învățare continuă și adaptabil.

Feedback-ul constructiv nu doar evaluează rezultatele, ci și procesul de învățare, încurajând gândirea critică și reflecția asupra propriei performanțe. Prin accentuarea progresului și efortului depus, acest tip de feedback motivează elevii să persevereze și să își îmbunătățească constant abilitățile.

De asemenea, feedback-ul constructiv favorizează comunicarea deschisă între profesori și elevi, creând un mediu educațional în care elevii se simt confortabil să își exprime gândurile și să își împărtășească întrebările. Această interacțiune pozitivă contribuie la construirea unei relații mai puternice între educatori și elevi, esențială pentru un mediu educațional eficient.

Feedback-ul constructiv, în sistemul educațional, nu se rezumă doar la corectarea erorilor, ci promovează înțelegerea profundă, încurajează gândirea critică și susține dezvoltarea continuă a elevilor. Este un instrument esențial în procesul de învățare și în construirea unei relații colaborative între profesori și elevi.

5. Integrarea tehnologiei

Integrarea tehnologiei în sistemul educațional reprezintă un pas esențial către modernizarea procesului de învățare. Tehnologia oferă oportunități semnificative de îmbunătățire a metodelor didactice și a experienței elevilor.

Prin utilizarea dispozitivelor tehnologice, cum ar fi tabletele sau computerele, elevii pot accesa informații diverse și resurse educaționale online, extinzându-și astfel orizonturile de cunoaștere. Acest acces la informație poate stimula curiozitatea și independența învățării.

De asemenea, integrarea tehnologiei facilitează personalizarea procesului de învățare, permițând adaptarea materialelor și a ritmului de studiu la nevoile individuale ale elevilor. Aplicațiile și platformele educaționale pot oferi activități interactive, feedback imediat și evaluări personalizate, contribuind la creșterea performanțelor școlare.

Cu ajutorul tehnologiei, profesorii pot să-și diversifice metodele de predare, să utilizeze instrumente multimedia și să creeze medii de învățare captivante. Astfel, se pot dezvolta abilități precum gândirea critică, rezolvarea de probleme și colaborarea, esențiale în societatea contemporană.

Cu toate acestea, este important să se abordeze integrarea tehnologiei cu responsabilitate, asigurându-se că aceasta adaugă valoare procesului educațional și nu substituie complet interacțiunea umană. Formarea continuă a cadrelor didactice pentru utilizarea eficientă a tehnologiei și gestionarea riscurilor asociate este esențială.

Prin integrarea tehnologiei în sistemul educațional, se deschid noi posibilități pentru elevi și profesori, transformând procesul de învățare într-o experiență mai dinamică, relevantă și adaptată nevoilor societății contemporane.

6. Includerea diversității culturale și a perspectivelor

Includerea diversității culturale și a perspectivelor în sistemul educațional este esențială pentru dezvoltarea unei societăți echitabile și incluzive. Această abordare nu doar reflectă realitatea diversificată a lumii în care trăim, ci și contribuie la formarea cetățenilor informați și deschiși la toleranță.

În primul rând, educația, care integrează diversitatea culturală, oferă elevilor oportunitatea de a înțelege și respecta diferențele între indivizi, construind astfel punți de comunicare și colaborare într-o lume tot mai interconectată. Învățând despre diferite culturi, istorii și tradiții, elevii devin mai conștienți de bogăția diversității umane.

Pe de altă parte, includerea perspectivelor variate în curriculum aduce beneficii semnificative în dezvoltarea gândirii critice și creativității elevilor. Diferitele abordări și moduri de gândire aduse de diversitate stimulează dialogul și potențază capacitatea elevilor de a rezolva probleme complexe într-un mod inovator.

De asemenea, un aspect important este crearea unui mediu educațional în care fiecare elev se simte reprezentat și valorizat. Prin includerea diversității în materialele didactice și în cadrele didactice, se promovează un sentiment de apartenență și încredere în sistemul educațional, contribuind astfel la reducerea inegalităților.

Includerea diversității culturale și a perspectivelor în sistemul educațional nu doar reflectă realitatea lumii noastre, ci și contribuie la formarea unei societăți mai echitabile și pregătite pentru provocările globale. Este esențială ca educația să devină un instrument puternic în promovarea toleranței, înțelegerii reciproce și a valorilor fundamentale ale unei societăți democratice.

7. Promovarea gândirii critice

Promovarea gândirii critice, în sistemul educațional, reprezintă o componentă esențială pentru dezvoltarea elevilor în indivizi capabili să analizeze, să evalueze și să gândească

independent. Prin încurajarea gândirii critice, elevii dobândesc abilități fundamentale pentru navigarea într-o lume complexă și în continuă schimbare.

Un aspect crucial al promovării gândirii critice, în școli, este cultivarea abilității de analiză a informațiilor. Elevii trebuie să fie capabili să evalueze sursele, să identifice perspectivele și să aplice o gândire rațională pentru a extrage concluzii informate. Această abilitate nu doar îmbunătățește înțelegerea subiectelor studiate, ci și contribuie la dezvoltarea unui spirit critic în fața informațiilor din mediul înconjurător.

De asemenea, gândirea critică stimulează creativitatea și inovația. Elevii care sunt încurajați să pună întrebări, să exploreze alternative și să abordeze problemele sub diferite unghiuri dezvoltă capacitatea de a găsi soluții inventive. Această abordare nu doar îi pregătește pentru provocările profesionale viitoare, ci contribuie și la dezvoltarea unei societăți mai dinamice și adaptabile.

Promovarea gândirii critice în școli nu este doar despre rezolvarea problemelor individuale, ci și despre dezvoltarea abilităților sociale. Elevii care sunt încurajați să gândească critic în grupuri sau să participe la dezbateri devin cetățeni mai informați și mai implicați în comunitatea lor. Această implicare activă poate contribui la formarea unei societăți mai responsabile și mai echitabile.

Promovarea gândirii critice în sistemul educațional este esențială pentru formarea unor indivizi pregătiți să înțeleagă, să analizeze și să contribuie la lumea din jurul lor. Dezvoltarea acestei abilități nu doar îmbunătățește performanțele academice, ci și pregătește elevii pentru a face față provocărilor unei societăți în continuă evoluție.

8. Respectarea nevoilor elevilor cu cerințe speciale

În contextul educației, respectarea nevoilor elevilor cu cerințe speciale este un aspect crucial al asigurării incluziunii și al promovării egalității de șanse în cadrul sistemului de învățământ. Elevii cu cerințe speciale sunt cei care, din diverse motive, necesită suport și adaptări în procesul de învățare pentru a-și atinge potențialul maxim.

Pentru a respecta nevoile acestor elevi, este esențial să se adopte o abordare individualizată și personalizată. Acest lucru implică identificarea specifică a nevoilor fiecărui elev și dezvoltarea unui plan de învățare adaptat în funcție de acestea. Prin intermediul adaptării curriculumului, metodologiilor de predare și a resurselor didactice, se poate asigura că fiecare elev primește suportul necesar pentru a progresa în învățare.

Un alt aspect important în respectarea nevoilor elevilor cu cerințe speciale este furnizarea de resurse și servicii specializate. Acestea pot include asistență tehnică, materiale didactice adaptate, facilități de accesibilitate și sprijin de la profesioniști specializați în educația specială. Aceste resurse ajută la eliminarea barierelor și la crearea unui mediu care să faciliteze participarea activă și eficientă a elevilor cu cerințe speciale în procesul de învățare.

Mai mult decât atât, implicarea și colaborarea strânsă între cadrele didactice, părinți, specialiști în educația specială și comunitatea în ansamblu joacă un rol crucial în asigurarea respectării nevoilor elevilor cu cerințe speciale. Prin comunicare deschisă, schimbul de idei și experiențe, se poate crea un mediu de sprijin care să ofere elevilor suportul și îndrumarea de care au nevoie pentru a reuși în școală și în viață.

În plus, promovarea unei culturi a respectului și a acceptării diversității este esențială pentru respectarea nevoilor elevilor cu cerințe speciale. Educarea comunității în privința importanței incluziunii și a valorizării diferențelor contribuie la crearea unui mediu în care toți elevii se simt acceptați și apreciați pentru ceea ce sunt.

Respectarea nevoilor elevilor cu cerințe speciale în sistemul educațional este esențială pentru promovarea incluziunii și a egalității de șanse. Prin adoptarea unei abordări personalizate, furnizarea de resurse adecvate și promovarea unei culturi a respectului și a acceptării, putem crea un

mediu educațional în care toți elevii au șansa să își atingă potențialul maxim și să se dezvolte în mod armonios.

Toate aceste practici contribuie la crearea unui mediu educațional eficient și susținut, în care elevii pot dobândi cunoștințe solide și dezvolta abilități relevante pentru viața lor.

Bibliografie:

<https://ro.scribd.com/document/486078971/Importan%C8%9Ba-diversific%C4%83rii-strategiilor-didactice>
https://ibn.idsi.md/sites/default/files/imag_file/151-155_36.pdf
https://ec.europa.eu/programmes/erasmus-plus/project-result-content/f6d37164-5038-4c3a-ac2d-7df1711e4d08/Spektrum_2019_Everyday_Creativity_HANDBOOK_RO_web.pdf
https://ibn.idsi.md/sites/default/files/imag_file/179-188_3.pdf
https://ibn.idsi.md/sites/default/files/imag_file/99-104_1.pdf
<https://revistaeducatie.ro/wp-content/special/diferite/FRICIU%20CECILIA-%20referat-%20DIVERSITATEA%20SOCIO-CULTURALA.pdf>
<https://www.intercultural.ro/wp-content/uploads/2020/02/Educatie-interculturala.-Repere-conceptuale.pdf>
https://lumos.contentfiles.net/media/assets/file/3_Suportul_educa%C8%9Bional_Asisten%C8%9Ba_copiilor_....pdf

PROIECT DIDACTIC

Disciplina: Informatică și TIC

Clasa: a VI-a B

Lecția: Structura repetitivă cu număr cunoscut de pași (cu contor)

Tipul lecției: Formare de priceperi și deprinderi

Profesor: Gabriela Neculcea, Școala Miron Costin Bacău

Competențe specifice:

- 2.1. Utilizarea unui mediu grafic-interactiv pentru exersarea algoritmilor
- 2.3. Reprezentarea algoritmilor de prelucrare a informației pentru rezolvarea unor situații problemă

La finalul lecției elevii vor fi capabili:

C1 – să știe să recunoască structura repetitivă cu număr cunoscut de pași

C2 - să știe să aplice în rezolvarea problemelor structura repetitivă cu număr cunoscut de pași

Strategii didactice:

- Metode și procedee didactice:

Expunerea, demonstrația, exercițiul, conversația, învățarea prin descoperire.

- Resurse materiale:

Calculatoare, platforma Google Classroom, videoproiector, manual, lecție digitală, fișe de lucru.

- Forme de organizare: activitate frontală, lucru frontal, lucrul individual.

- Concepte abordate:

1. Structură repetitivă
2. Pas/ iterație
3. Structură repetitivă cu număr cunoscut de pași (cu contor)
4. Repetă de n ori
5. La infinit

SCENARIU DIDACTIC

1. Momentul organizatoric:

Metoda: conversația

Timp: 5 minute

Activitatea profesorului: verifică prezența, asigură/pregătește cele necesare pentru desfășurarea activității (videoproiector, lecția, platforma, fișele de lucru – Anexa 1).

Activitatea elevilor:

Deschiderea lecției din manual, pregătirea caietelor de Informatică și TIC.

2. Captarea atenției și prezentarea titlului lecției

Scop: Elevii să intre în atmosfera lecției cu atenție și curiozitate maximă.

Metode: conversația, explicația, expunerea

Materiale didactice:

Calculator, videoproiector, platforma Google Classroom, manual, lecție digitală.

Timp: 5 minute

Activitatea profesorului:

- Deschide lecția digitală din Anexa 1 – Structura repetitivă cu număr cunoscut de pași.
- Prezintă o introducere în domeniu cu ajutorul unui exemplu din viața cotidiană cu referire la lecțiile trecute: *În lecțiile trecute am învățat ce sunt structura repetitivă condiționată anterior și cea condiționată posterior (repetă până când, în Scratch). Ați observat în temele frumoase realizate de voi că se repetau anumite instrucțiuni în funcție de îndeplinirea unei condiții, de exemplu în programul în care am calculat suma cifrelor unui număr, se aduna pe rând ultimă cifră la sumă, apoi se tăia ultima cifră din sumă, până când numărul devenea 0).*

Utilizează această activitate pentru a începe o discuție referitoare la lecția curentă:

Astăzi vom învăța structura repetitivă cu număr cunoscut de pași, care se mai numește și structura repetitivă cu contor, adică instrucțiunea repetă de n ori în Scratch.

- Prezintă obiectivele lecției

Activitatea elevilor: Elevii ascultă, urmăresc lecția, scriu titlul lecției pe caiet și răspund solicitărilor profesorului.

3. Dirijarea învățării: 2.1, 2.3

2.3. Reprezentarea algoritmilor de prelucrare a informației pentru rezolvarea unor situații problemă

Scop: Elevii vor cunoaște ce este structura repetitivă cu număr cunoscut de pași.

Metode: conversația, explicația, exercițiul, învățarea prin descoperire, observarea, studiul de caz.

Materiale didactice: Calculator, videoproiector, platforma Google Classroom, manual, lecție digitală – Anexa 1.

Timp: 15 minute

Activitatea profesorului:

- Deschide fișa de lecție din Anexa 1 și prezintă un exemplu de structură repetitivă cu număr cunoscut de pași:

Exemplu:  Pentru X de la 1 la 10, cu pasul 1 execută
<secvență instrucțiuni A>

<Secvența de instrucțiuni A> se va repeta de un număr de 10 ori, de atâtea ori câte numere avem de la 1 la 10, din 1 în 1. Dacă pasul este 1, el poate să nu mai fie specificat.

- Arată pe videoproiector și explică forma teoretică a structurii repetitive cu număr cunoscut de pași:

Forma structurii repetitive cu contor este:

 Pentru X de la <valoare minimă> la <valoare maximă>, cu pasul <p> execută
<Secvență de instrucțiuni A>

Pasul 1: X = <valoare minimă>

Pasul 2:  Cât timp X <= <valoare maximă> execută
<Secvență de instrucțiuni A>
X = X + p

Funcționare: se repetă secvența de instrucțiuni <Secvență de instrucțiuni A> de un număr cunoscut de pași, egal cu numărul de valori ale variabilei x cuprinse între <valoare minimă> la <valoare maximă>, luate din <p> în <p>.

- Roagă elevii să scrie în caiete forma teoretică a structurii repetitive cu număr cunoscut de pași.

Activitatea elevilor:

- urmăresc explicațiile profesorului;
- răspund solicitărilor profesorului;

2.1. Utilizarea unui mediu grafic-interactiv pentru exersarea algoritmilor

Scop: Elevii vor aplica în Scratch structura repetitivă cu număr cunoscut de pași.

Metode: conversația, explicația, exercițiul.

Materiale didactice: Calculator, videoproiector, platforma Google Classroom, manual, lecție digitală, fișă de lucru.

Timp: 25 minute

Activitatea profesorului:

- Explică instrucțiunea repetitivă cu număr cunoscut de pași din Scratch:

În Scratch, blocul de comandă pentru structura repetitivă cu contor se află în categoria *Control*. Este un bloc simplificat, care permite execuția de un număr specificat de ori (configurabil) a unei secvențe de instrucțiuni.

O variantă a acestui bloc de comandă este blocul de comandă pentru structura repetitivă la nesfârșit. Este un bloc ce permite rularea în buclă infinită a unor diferite secvențe de acțiuni. De exemplu:

1. redarea unui sunet de fundal, în buclă, la nesfârșit

2. realizarea de mișcări (animații) la infinit

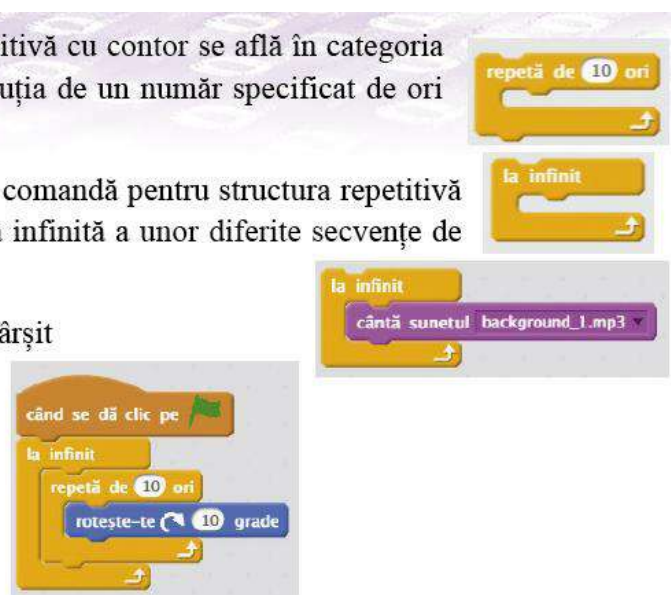

- Execută aplicația Suma lui Gauss în Scratch, pe videoproiector și explică algoritmul de mai jos, punând accent pe calculul sumei din structura repetitivă cu contor:

Algoritm:

Cât timp (n nu este număr natural pozitiv) execută

□ Citește n

S = 0

□ Pentru i de la 1 la n, pas 1 execută

S = S + i

Serie S

Sfârșit

- Explică modul de implementare a algoritmului în Scratch:

Suma lui Gauss

Calculează suma $1 + 2 + 3 + 4 + \dots + n$, unde n este un număr natural nenul care se introduce de la tastatură. Acest enunț reprezintă una dintre problemele clasice matematice.

Date de intrare: n , număr natural, nenul.

Date de manevră: i , număr natural

Date de ieșire: S , suma lui Gauss.

Algoritm:

- Cât timp (n nu este număr natural pozitiv) execută
 - Citește n
 - $S = 0$
- Pentru i de la 1 la n , pas 1 execută
 - $S = S + i$
- Scrie S
- Sfârșit

Un script pentru rezolvarea acestei probleme, dar cu o singură validare a numărului n introdus de la tastatură, „Suma lui Gauss.sb2”, este disponibil la adresa:

<https://scratch.mit.edu/projects/210789509/>.

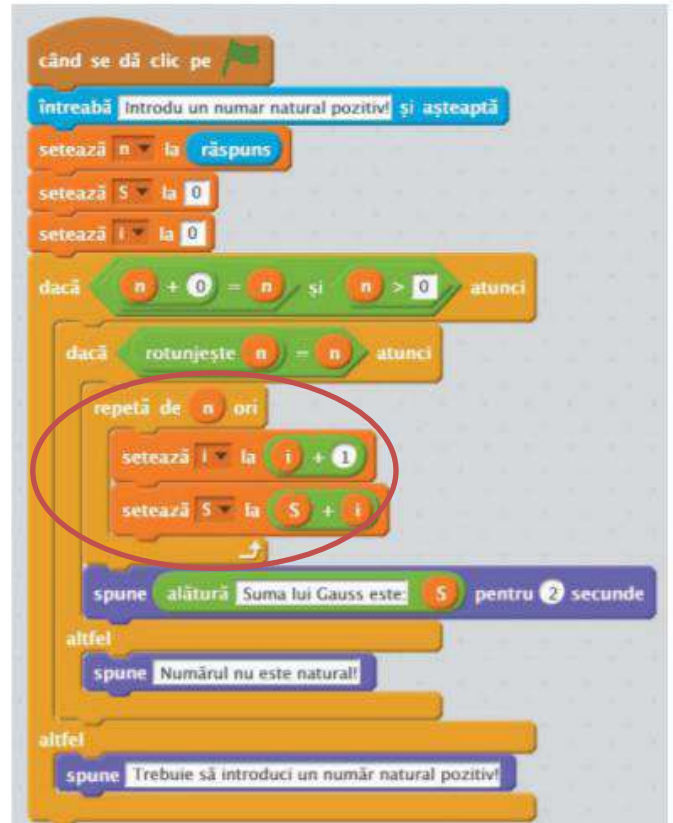

- Execută aplicația Desenarea unei scări în Scratch, pe videoproiector și explică algoritmul folosit:

Desenarea unei scări



Desenarea unei scări prezentată cu instrucțiuni secvențiale se pretează foarte bine la realizarea prin utilizarea structurilor repetitive așa cum se poate vedea în imaginea alăturată. Este foarte ușor de mărit numărul de trepte, prin simpla mărire a numărului din blocul „repetă de ori”

O variantă de realizare a programului care desenează scărița „Scara 2 trepte_repetitiv.sb2” este disponibilă la adresa:

<https://scratch.mit.edu/projects/210789338/>.



- Execută aplicația Figuri geometrice cu laturi egale în Scratch și explică algoritmul folosit:

Desenarea figurilor geometrice cu laturi egale

Observasem anterior că pentru desenarea unei figuri geometrice cu laturi de dimensiuni egale, trebuie să facem două operații succesive de un număr de ori egal cu numărul de laturi (n):

- Înaintare X pași, unde X se alege în funcție de cât de mare dorim să fie figura geometrică
- Întoarcere la stânga $360^{\circ}/n$, unde n este numărul de laturi al figurii geometrice

Construim scriptul de desenare a unui octogon utilizând blocul „repetă de ori”.



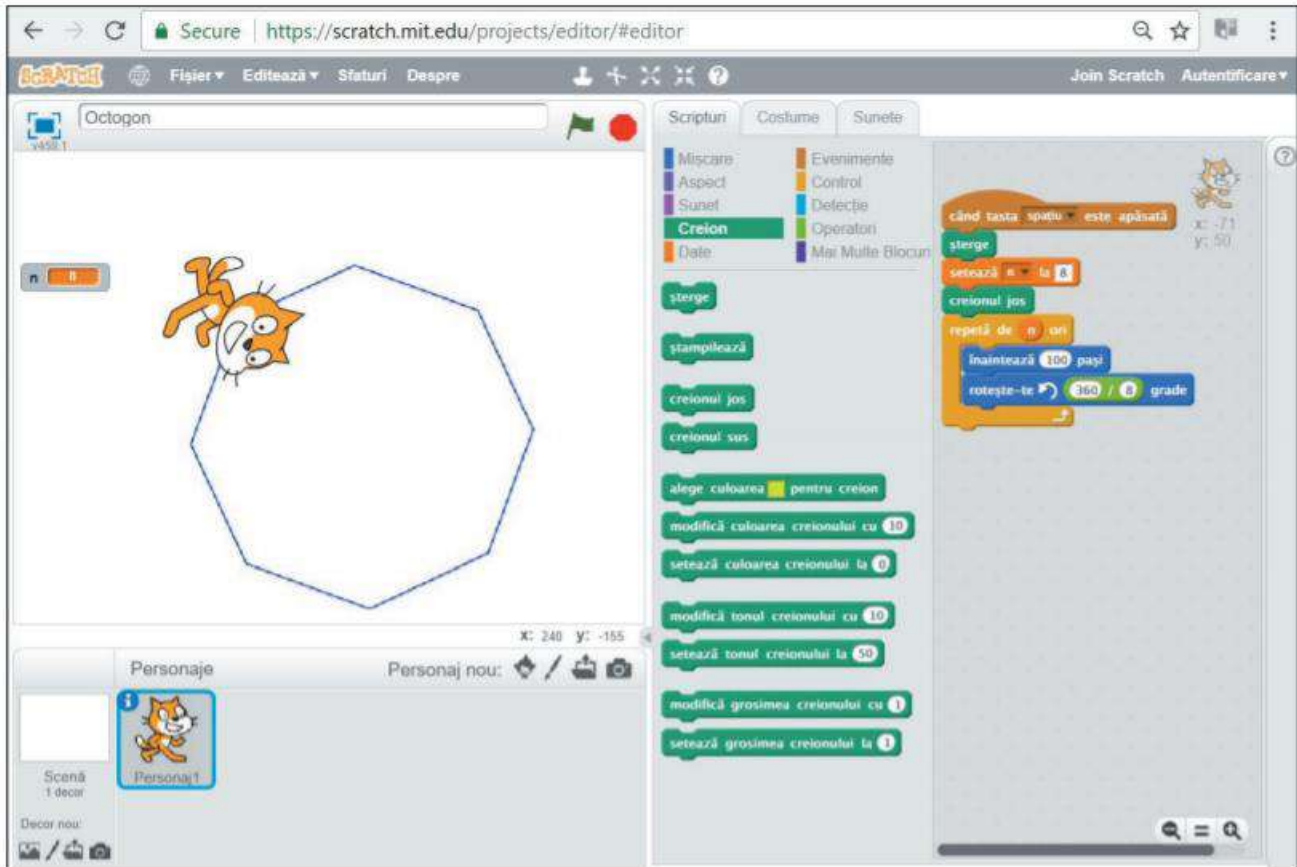

- Postează pe platforma Google Classroom lecția și fișa de lucru.
- Îndrumă elevii să lucreze pe calculator în Scratch, în echipe sau individual.
- Explică elevilor cum să își “semneze” programele (cu instrucțiunea Spune...numele) și cum să facă screen shot, pentru ca apoi să poată posta pe platformă ce au lucrat.

Activitatea elevilor:

- Deschid fișa de lucru pe calculator
- Deschid Scratch online
- Urmăresc explicațiile profesorului;
- Răspund solicitărilor profesorului;
- Rezolvă pe rând aplicațiile din fișa de lucru

Strategii pentru lucrul diferențiat:

- elevii care lucrează mai încet sunt îndrumați de profesor, acesta explicându-le ce au de făcut
- elevii care rezolvă cu succes fișa de lucru pot realiza Tema suplimentară de la punctul 4 de pe fișa de lucru.
- elevei CES Coștraș Daria, care de obicei lucrează în echipă cu Cristea Andreea – elevă fără CES, i se va spune să lucreze aplicațiile mai simple – figurile geometrice și scara. De obicei lucrează foarte bine toate aplicațiile, însă ca variantă de rezervă poate lucra fișa parțial.

Tema pentru acasă:

- repetarea lecției din Anexa 1 postată pe platforma Classroom.
- reluarea execuției fișei de lucru de pe calculatorul de acasă.

Bibliografie: <https://manuale.edu.ro/manuale/Clasa%20a%20VI-a/Informatica%20si%20TIC/EDP3/>

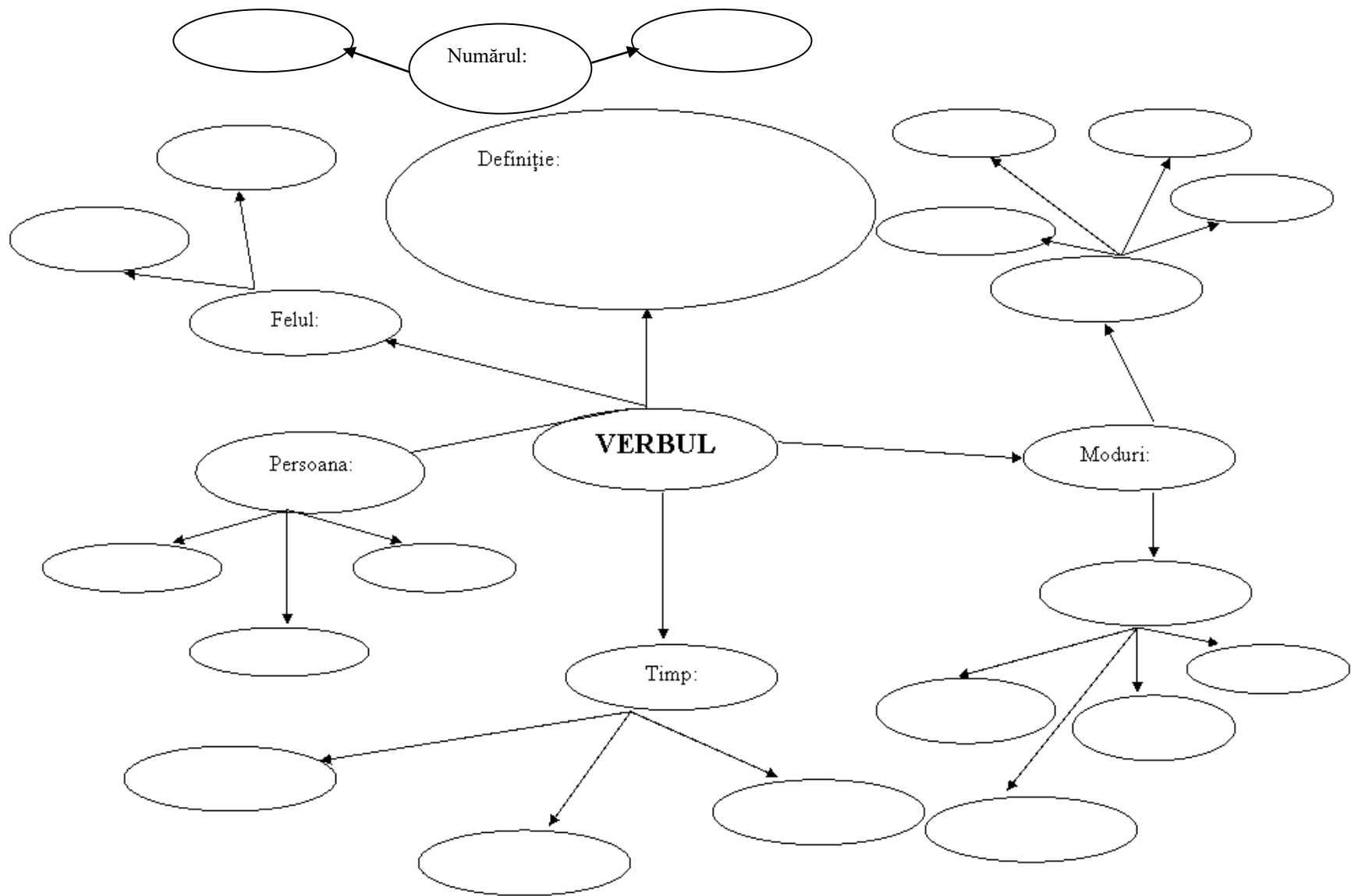

1. Notează în dreptul enunțurilor A, dacă este adevărat și F, dacă este fals.

- I. a) Verbul este parte de propoziție neflexibilă.
b) Verbul este parte de vorbire flexibilă.
- II. a) Verbul se declină.
b) Verbul se conjugă.
- III. a) Verbul arată denumirea unor obiecte.
b) Verbul exprimă acțiunea, starea sau existența.

2. Alege piticul care deține informația corectă despre verb:

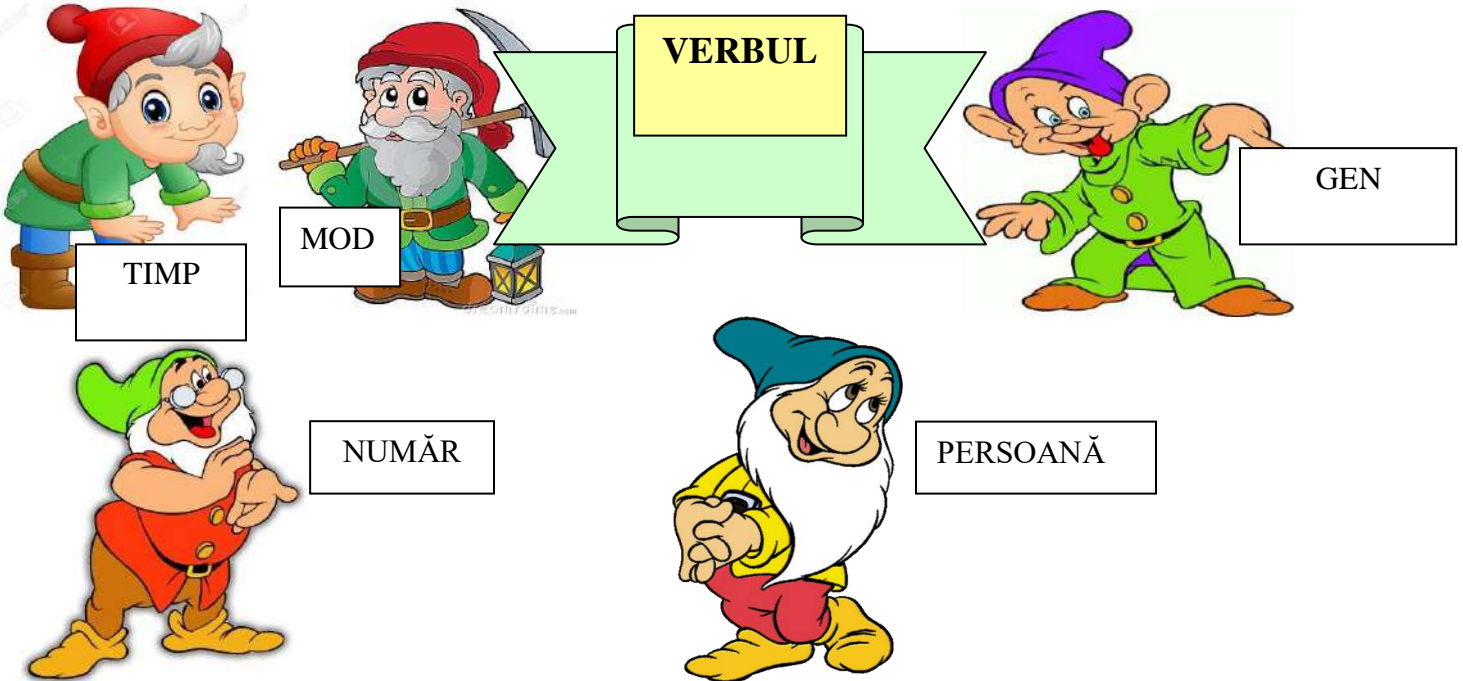

2. Verbul vrea să fie predicat! A cam uitat că poate îndeplini această funcție numai când este la un mod personal și că nu poate dacă are o formă nepersonală. Ajută-l să-și amintească modurile!

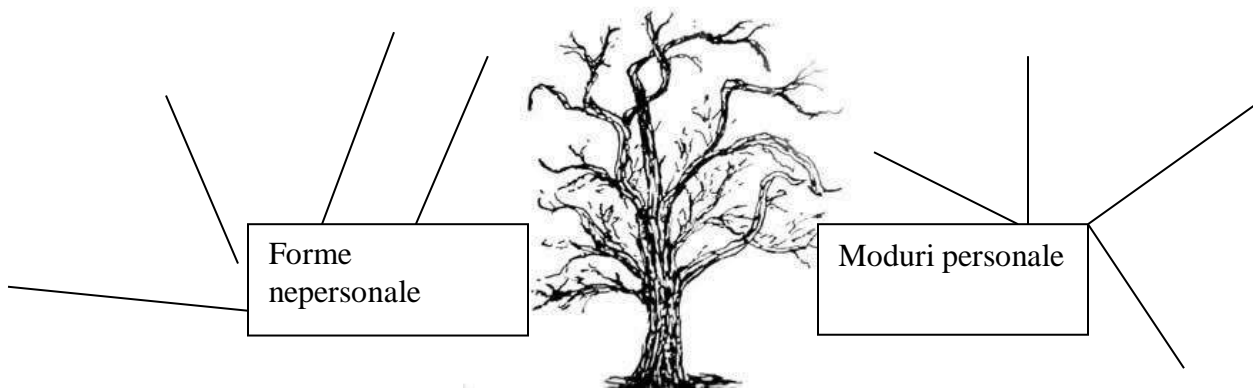

3. Scrie în spațiul liber din dreptul fiecărui enunț, persoana și numărul verbului utilizat:

- 1. Copilul aleargă prin curtea școlii.
- 2. Ionuț, fii cuminte!
- 3. Aș mânca o portocală.
- 4. Să mergem la teatru!
- 5. Ați primit o minge?

1. Completează spațiile punctate cu informația corectă:

- a) Verbul la modul exprimă o poruncă, un îndemn, un sfat sau o rugămintă.
 b) Verbul la modul..... exprimă o acțiune posibilă, realizabilă.
 c) Verbul la modul exprimă o condiție sau o dorință.
 d)Verbul la modul..... arată o acțiune sigură, reală.
 e) este forma la care verbul se găsește în dicționar. Ex:
 f) Verbele la se termină în **-ind** sau **-ând**. Ex:
 g) are terminația **-s** sau **-t**. Ex
 h) este alcătuit din cuvintele **de, la, de la, pentru, după** + participiul.
 Ex

2. Verbele **a citi, a fi, a veni** sunt la conjugarea....., iar verbele **a plăcea** și **a tăcea** sunt la conjugarea.....

3. Pune verbele la modurile/formele precizate în paranteză:

- a cânta.....(indicativ, pers. a II-a, sg.)
 a veni.....(conjunctiv, pers. a III-a, sg.)
 a merge.....(imperativ, pers.a II-a, pl.)
 a dovedi.....(gerunziu)
 a observa.....(condițional-optativ, pers.I, sg.)
 a răspunde.....(participiu)
 a mânca.....(supin)

4. Precizează modul/forma verbelor subliniate în următoarele enunțuri:

- a) Pleacă repede!
 b) Trebuie să plecăm devreme.
 c) Să fi lucrat cu atenție, n-ar fi greșit!
 d) Elevul ar răspunde, dacă ar cunoște textul.
 e) Scriind i-a venit o idee.
 f) Mărul sădit a rodit anul acesta.
 g) –Ce aveți de pregătit la matematică?



5. Subliniază forma corectă:

- ✓ **Mi-ar plăcea/ mi-ar place** să cânt la pian.
 ✓ **Ne citind/ necitind** nu a știut să răspundă la întrebări.
 ✓ **Nu fi/fii** obraznic!
 ✓ Ne roagă să **creem/creăm** un costum nou.
 ✓ **Ar știi/ști** să ajungă la gară, dacă **va venii/ veni** pe jos.
 ✓ **Scrind/ scriind** fără întrerupere a terminat la timp.



1. Timpurile modului indicativ care se formează cu verbe auxiliare sunt:

- a). perfectul compus, perfectul simplu
- b). viitorul, mai-mult-ca-perfectul
- c). perfectul compus, viitorul

2. In structura *s-a gândit păianjenul* verbul auxiliar subliniat este: a) *a avea* b) *a vrea* c) *a fi*

3. Scrie forma verbului *a pleca* la modurile și timpurile indicate:

- a) indicativ, perfect compus, persoana a III-a, pl.
- b) indicativ, imperfect, pers.I, sg.
- c) indicativ, perfect simplu, pers.I, pl.
- d) indicativ, viitor, pers. a II-a, sg.
- e) indicativ, mai mult ca perfectul, pers.a II-a, pl

4. Trece verbele din următorul fragment de la perfect simplu la perfect compus:

Ei și cu atâtea jocuri, după-amiaza trecu iute ca gândul. Spre seară, din întâmplare, Claudio se arătă din nou la poartă și iată că bătrânul cu acheleri de aur făcu cale întoarsă.

5. Completează tabelul de mai jos cu verbele din seria dată:

apăruserăm	auzii	fură	captam	examinam	am exclamat	făcui
încântam	întinseră	ați întrebat	merseseră	am tresărit		
Imperfect	Perfect compus	Perfect simplu	Mai-mult-ca-perfectul			

6. Alcătuieste un text de trei rânduri despre planurile tale din următoarea săptămână. Folosește cel puțin patru verbe la timpul viitor. Subliniază-le!



.....

.....

.....

.....

7. Alcătuieste o listă cu cinci porunci pe care ar trebui să le respecte un elev de clasa a V-a. Folosește verbe la modul imperativ!

.....

.....

.....

.....

8. Subliniază forma corectă:

- a). Noi **începusem/începuserăm** aranjarea mesei, când au venit musafirii.
- b). Colega mea nu **copie/copiază** cerința din manual.
- c). Ionuț **așază/așează/așiază** cărțile în bibliotecă.
- d). Eu **citii/citi** un basm și el **citii/citi** o nuvelă.
- e). Matei **crează/creează** o compunere interesantă.



Proiect de lecție

Unitatea de învățământ: Liceul Tehnologic „Ion Nistor”, Vicovu de Sus

Data: 19.01.2024

Profesor: Negru Maria

Clasa a V-a A

Aria curriculară: Limbă și comunicare

Disciplina: Limba și literatura română

Titlul lecției: Verbul

Tipul lecției: fixare, sistematizare

Competența generală: Utilizarea corectă și adecvată a limbii române în procesul comunicării orale și scrise

Competențe specifice:

- Utilizarea achizițiilor sintactice și morfologice de bază ale limbii române standard pentru înțelegerea și exprimarea corectă a intențiilor comunicative(4.1)
- Respectarea normelor ortografice și ortoepice în utilizarea structurilor fonetice, lexicale și sintactico-morfologice în interacțiunea verbală(4.4)
- Utilizarea competenței lingvistice în corelație cu gândirea logică/analogică, în procesul de învățare pe tot parcursul vieții(4.5)

Obiective operaționale:

La sfârșitul lecției, elevii vor fi capabili:

O1: să definească verbul;

O2: să identifice categoriile gramaticale specifice verbului;

O3: să motiveze ortografia și punctuația în cazul anumitor verbe;

O4: să menționeze corect modurile/formele nepersonale și timpurile verbale;

O5: să analizeze morfologic verbe subliniate în diverse enunțuri;

O6: să construiască enunțuri respectând anumite criterii.

Metode și procedee: conversația euristică, exercițiul, învățarea prin descoperire, demonstrația, expunerea, ciorchinele, analiza gramaticală, jocul didactic.

Forme de organizare: activitate frontală, individuală, în perechi.

Material didactic: fișe de lucru, caietul, manualul, suport audio, planșe.

Material bibliografic:

- Constantin Parfene, *Metodica studierii limbii și literaturii române în școală. Ghid teoretic-aplicativ*, Editura Polirom, Iași, 1999;
- Eliza Mara Trofin(coordonatoar), *Gramatica. Fișe de lucru. Clasa a V-a*, Editura Paralela 45, București, 2018;
- Alina Maria Rusu(coordonatoar), *Exerciții practice de limba și literatura română. Clasa a V-a*, Editura Paralela 45, București, 2018;

- Cristina Ardeleanu (coord.), *Evaluarea competențelor lingvistice de comunicare orală în limba română*, Ed. Nomina, Pitești, 2012;
- Florentina Sâmișăian, Sofia Dobra, Monica Halaszi, Anca Davidoiu-Roman, *Manual de limba și literatură română*, Grup editorial Art, București, 2017

Durata: 50 min.

Demers didactic

Secvențe didactice/ Timp alocat	Conținuturi	Ob. op.	Activități învățare	Resurse			Evaluare
				procedurale	materiale	organizatorice	
Moment organizatoric 3 min	Salutul, notarea absențelor, pregătirea materialelor						
Evocarea 3min	Ascultarea unui fragment muzical dintr-un cântecel pentru copii		-elevii identifică și notează pe caiete verbele pe care le aud în cântecel;	conversația	Caiet, suport audio	individual	Ascultă cu atenție versurile și notează cât mai multe verbe. Va câștiga cel care le identifică pe toate.(anexa nr. I)
Realizarea sensului (30 min)	Titlul lecției: <i>Verbul</i> Definiția verbului Categorii gramaticale specifice verbului(număr, persoană, mod, timp)	O1 O2	-se notează titlul pe tablă și în caiete; -elevii primesc o fișă de lucru; - dacă rezolvă cu atenție exercițiile, elevii află, treptat, o poveste despre o bătrână ce căra apă cu două vase (anexa nr. I);	Conversația Exercițiul Jocul didactic Ciorchinele Cadranlele	Tabla, caiete de teme, fișă de lucru nr. I, planșă	Frontal, în perechi	Elevii rezolvă diferite tipuri de itemi și construiesc o definiție a verbului. Rezolvă exercițiile identificând categoriile gramaticale specifice verbului. (anexa nr. II)
	Modurile verbului Ortografia verbului	O3 O4 O5	- elevii rezolvă o nouă fișă de lucru identificând modurile personale și formele nepersonale ale verbului; -exercițiile rezolvate	Conversația Exercițiul Analiza gramaticală	Caiete, fișă de lucru nr. II, tabla, planșa	Frontal, în perechi	Se rezolvă cerințele de pe fișă de lucru identificând corect modurile verbului. Elevii sesizează unele aspecte legate de ortografia anumitor verbe. (anexa nr. III)

			corect îi apropie de finalul poveștii;				
	Modul indicativ. Timpuri Modul imperativ Ortografia și punctuația verbului	O4 O3 O5 O6	-elevii rezolvă exercițiile de pe ultima fișă de lucru sesizând timpurile specifice modului indicativ precum și formele verbului la mod imperativ; -elevii descoperă și comentează finalul poveștii cu tâlc;	Exercițiul Conversația Cadranle	Tabla, caiete, fișa de lucru nr. III, planșă	Frontal, în perechi	Elevii răspund diferitelor tipuri de itemi identificând timpurile modului indicativ. Se identifică formele verbului la imperativ. Se lămuresc probleme legate de ortografia unor verbe sau de punctuația specifică propoziției imperative. (anexa nr. IV)
	Sintetizarea informațiilor	O6	-se completează un ciorchine sintetizând toată informația care a fost recapitulată; - notarea răspunsurilor.	Conversația Exercițiul Ciorchinele	Fișa de lucru nr. IV	individual	Completează următorul ciorchine cu informațiile potrivite. (anexa nr. V)
Reflecție 10 min							
Temă pentru acasă.	Temă acasă			Exercițiul	Manual, caiet	individual	Elevii primesc ca temă exerciții din manual.

Metoda VAK

Negruț Ioana Alexandra

Liceul Teologic Pentecostal Betel

Învățarea și procesul cognitiv care stau la baza acestei tehnici constituie un domeniu important de studiu în disciplina psihologiei. Tindem să nu ne gândim de obicei la modul în care conținutul sau resursele sunt convertite în cunoștințe. Răspunsul evident este că cercetăm, observăm, analizăm și interpretăm și prin acest proces învățăm și absorbim cunoștințe. Cu toate acestea, tehnica de învățare diferă de la persoană la persoană și depinde de oameni cum doresc să înțeleagă din resursele disponibile care le sunt puse la dispoziție. Metoda tradițională de învățare include citirea și scrierea ca tehnică fundamentală, dar sistemul modern de educație necesită un alt tip de învățare care are în centrul său activități fizice și exerciții. Unii copii preferă să facă notițe, să vizioneze videoclipuri, să lucreze la proiecte sau să facă lucruri, să discute despre un subiect în clasă, să citească fapte și cifre etc. Acest articol se concentrează în primul rând pe trei categorii de învățare și acestea sunt: învățarea vizuală, auditivă și kinestezică. Ne vom uita la modul în care lucrează elevii de acest tip și ce fel de activități sunt implicate.

Metoda VAK permite descoperirea unui stil de învățare propriu, precum și identificarea și optimizarea tehnicii de învățare specifice elevilor.

Modelul Stilurilor de Învățare VAK prezintă cele trei modalități senzoriale de a învăța: învățarea vizuală, învățarea auditivă și învățarea kinestezică. Cunoscând stilul de învățare al propriilor elevi, care este similar cu modul în care percep ei lumea înconjurătoare, putem comunica eficient, iar mesajele devin mult mai clare și mai ușor de înțeles. Stilurile de învățare sunt modurile diferite în care oamenii învață și procesează informațiile. Există mai multe teorii despre stilurile de învățare, dar cele mai cunoscute și studiate sunt cele trei stiluri de învățare propuse de Neil Fleming: vizual, auditiv și kinestezic. Modelul Stilurilor de Învățare VAK a fost dezvoltat de Barbe, Milone și Swassing în anii '20, pornind de la modele realizate anterior, și clasifică cele mai frecvente modalități de învățare: învățarea vizuală, învățarea auditivă și învățarea kinestezică. O versiune extinsă a modelului de învățare VAK se bazează pe cercetările profesorului Neil Fleming și include patru stiluri de învățare. Această versiune poartă numele de Metoda VARK.

Fleming a teoretizat faptul că există patru tipuri principale de învățare: vizual, auditiv, citire/scriere și kinestezic. Cei care adoptă un stil de învățare prin citirea și scrierea informațiilor tind să asimileze cel mai bine datele atunci când acestea sunt prezentate sub formă de cuvinte și text. Aceștia vor întocmi adesea liste, vor citi definițiile și vor rezuma informațiile într-un mod care are sens pentru ei. Nu există un stil de învățare corect sau greșit. Conform modelului VAK, toți oamenii au un stil de învățare dominant sau preferat, dar de cele mai multe ori sunt combinate elemente din toate cele trei stiluri. Fiecare persoană are un amestec de puncte forte și preferințe. Nimeni nu apelează exclusiv la un singur stil de învățare.

Conform modelului VAK majoritatea elevilor combină următoarele trei stiluri de învățare:

- **Învățarea vizuală:** elevii cu acest stil dominant de învățare reține informațiile mai bine când acestea îi sunt prezentate prin imagini, simboluri, grafice, diagrame sau hărți.
- **Învățarea auditivă:** elevii cu acest stil dominant de învățare preferă să învețe ascultând vocea profesorului, discuția de grup, piesa de teatru sau chiar propria voce, repetând cele spuse de profesor.
- **Învățarea kinestezică:** elevii cu acest stil dominant de învățare preferă să învețe prin simțul tactil, deci experimentând, construind o machetă, manipulând un prototip, realizând proiecte ori experimente etc.

Potrivit cercetătorilor, fiecare persoană are unul sau două stiluri de învățare dominante, pe care le folosește pentru a stoca rapid informațiile; cu toate acestea, stilul de învățare se schimbă în funcție de contextul și subiectul ales.

Învățarea vizuală

După cum sugerează și numele, elevii cu un stil de învățare vizuală înțeleg și rețin cel mai bine informațiile prezentate într-o formă vizuală. Aceștia preferă să intre în contact cu informațiile prezentate într-un mod atractiv din punct de vedere vizual, în defavoarea unui format standard scris. Elevii care învață în acest mod au tendința de a acorda o atenție deosebită detaliilor și limbajului non-verbal și adesea fac conexiuni pentru a procesa mai bine informațiile. În ceea ce privește tehnica de învățare, prezentările grafice sunt cele mai eficiente pentru cei care învață vizual. Acestea includ:

- ilustrații, grafice și diagrame,
- videoclipuri, animații, documentare și emisiuni,
- demonstrații,
- texte colorate.

Există anumite metode de a angaja elevii vizuali, care urmează să fie inițiate de profesor. Dacă demonstrează fizic anumite sarcini, elevii pot prelua cu ușurință conceptele. Profesorii ar trebui să-i lase pe elevi să ia note de curs. De asemenea, este important ca profesorii să ofere elevilor exemple de lucrări și rezumatul scris al lecției la sfârșitul prelegerii. Pentru elevi, este foarte important să se gândească la ceea ce au învățat, să facă o pereche și să împărtășească unii cu alții pentru a înțelege conceptul.

Învățarea auditivă

Cei care învață auditiv tind să stocheze cel mai bine informațiile prezentate pe cale orală. În loc să se implice activ sau să ia notițe, ei preferă să asculte cum alții prezintă informațiile și apoi, de

obicei, sunt capabili să le reproducă. Acest lucru se face de obicei prin intermediul discuțiilor de grup. Unii elevi consideră, de asemenea, că citirea cu voce tare a informațiilor îi poate ajuta să le rețină mai repede. Din cauza nevoii lor de a asculta cu atenție prelegerile sau informațiile este vital ca aceștia să poată studia într-un mediu liniștit, departe de distrageri și de orice alte zgomote care ar putea să le distragă atenția sau să le întrerupă învățarea. Cu toate acestea, odata ce au găsit linistea necesară pentru a studia, unele dintre cele mai bune modalități de a studia includ:

- elevii înregistrează prelegeri pentru învățarea repetată, podcast-uri și cărți audio,
- studii de grup mai des.
- înregistrarea vocală a informațiilor,
- repetiții verbale.

Profesorii înregistrează prelegeri și le joacă în clasă pentru elevi. Discuțiile, dezbaterile sunt considerate ca o parte importantă, seminariile, prezentările de grup avându-și conducerea. Profesorii pot folosi, de asemenea, dispozitive mnemonice pentru a implica elevii auditivi.

Învățarea kinestezică

Practica este o componentă importantă pentru cei cu un stil de învățare kinestezic. Le place să experimenteze fizic și să manipuleze direct obiectele și materialele, pentru a înțelege mai bine cum funcționează lucrurile. De obicei, mișcarea și activitățile spontane sunt importante pentru a-i menține implicați. În acest sens, persoanele kinestezice au tendința de a se bucura și de a se dezvolta la disciplinele mai practice, cum ar fi arta, sportul și designul. Unele metode de studiu pe care le pot încerca cei care învață kinestezic includ:

- experimente și proiecte,
- activități fizice,
- globuri, hărți
- flash-cards.

Pentru a promova acest tip de învățare, profesorii ar trebui să ofere copiilor activități practice de învățare, cum ar fi excursii, jocuri de rol, proiecte și jocuri care ar arăta cu siguranță o creștere a învățării calitative a elevilor. De exemplu, în loc să-i învațați pe copii „mai mult decât și mai puțin decât” scriind pe tablă, folosiți marioneta crocodil pentru a descrie asta. În acest fel, copiii ar scăpa de plictiseala din clasă.

Simplitatea și utilizarea intuitivă a modelului VAK a contribuit la menținerea popularității sale în rândul profesorilor. Printre limitările acestui model se regăsește faptul că, în timp ce este evident că toți învățăm și reținem informațiile în moduri diferite, este mai puțin evident faptul că fiecare

învață cel mai bine atunci când procesul educațional este croit pe preferințele specifice de învățare. Tehnica VAK este un plan strategic pentru a face din învățare un dispozitiv pedagogic eficient. Aceasta pare a fi o modalitate excelentă de a desfășura educația folosind simțurile într-un mod mai conștient.

BIBLIOGRAFIE:

Eugene Sadler – Smith, Carol Evans, 2006, Learning styles in education and training, volume 48, number 2/3

Jonathan Savage, Savage Jonathan Fautley Martin, 2013, A-Z of Teaching, McGraw Hill Education Open University Press, Berkshire, England

Will Curtis, Stephen Ward, John Sharp, Les Hankin, 2015, Education Studies: An Issue Based Approach, Sage Publications Ltd, London, UK

www.businessballs.com

www.dppd.ulbsibiu.ro/

www.vark-learn.com

www.mindtools.com

Diseminare proiect Erasmus: ”Incluziune și digitalizare în învățământul actual”

Proiectul Erasmus ” Incluziune și digitalizare în învățământul actual” s-a desfășurat în perioada: iunie 2022-noiembrie 2023 la Școala Gimnazială Slătioara, jud. Olt.

Obiectivele acestui proiect sunt:

1. Îmbunătățirea competențelor de predare-învățare-evaluare ale cadrelor didactice pentru creșterea calității în învățământul simultan primar și gimnazial .
2. Reducerea abandonului școlar la nivel primar și gimnazial.

Cursuri și participanți:

“**Life 2023**”- Finlanda, Helsinki&Rovaniemi, ianuarie-februarie 2023 – 3 participanți

“**Reducing early school leaving**” , Grecia, Creta– iunie 2023 – 1 participant

“**Integrating ICT and new technologies into teaching and education**” – Italia, Palermo, iulie 2023 – 2 participanți.

Eu am participat la cursul desfășurat în Palermo, Italia.

Fiecare participant s-a implicat în toate activitățile desfășurate , am prezentat ,după fiecare aplicație studiată, munca noastră individuală . Am început cu jambord cu ajutorul căruia ne-am prezentat : din ce țară facem parte,ce materie predăm , ne-am prezentat școala pe care o reprezentăm ,am punctat câteva obiective turistice din țara noastră ,dar și din regiunea de unde venim, apoi am vorbit despre noi și familia noastră .Apoi am lucrat în padlet unde am învățat să lucrez cu ajutorul imaginilor ,să adaug un link pe care să îl dau elevilor mei și prin intermediul căruia să rezolve cerințele date.

Apoi a urmat aplicația mentimeter prin intermediul căreia am învățat și creat un test pe bază de imagini și itemi.

Următoarea aplicație pe care am studiat-o a fost baamboozle.com cu ajutorul căreia am învățat să creăm jocuri utile pe disciplinele noastre. Pentru mine a fost foarte utilă această aplicație deoarece se pliază foarte bine pe disciplina mea și îi atrage foarte mult pe elevi mai ales pe cei de la clasele primare.

O alta aplicație studiată a fost Socrative, aplicație foarte utilă pentru crearea de teste și care generează rezultatele testelor.Este necesară această aplicație mai ales la clasele mari unde poți crea foarte ușor un test și vezi imediat rezultatele. Astfel descoperi dacă elevii și-au însușit materia predată și ,eventual, poți insista pe anumite aspecte care nu au fost suficient înțelese.

A urmat platforma learning.apps , platformă foarte ușor de folosit și în cadrul căreia se pot face exerciții de către cadrul didactic în funcție de necesitățile sale sau se pot lucra exercițiile deja existente în cadrul platformei.

Edpuzzle este o aplicație în cadrul căreia am învățat să creăm un video pe care îl dai elevilor să-l vizioneze și putem vedea dacă l-au urmărit până la final sau nu și putem atașa întrebări pe baza a ceea ce au vizionat.

Apoi am învățat să folosim aplicația canva foarte utilă în crearea de flayere, diplome sau chiar video

-uri.

Quizlet este cel mai ușor mod de a studia, exersa tot ceea ce înveți. Poți crea tu carduri sau poți folosi unul deja creat de profesori.

Ultima studiată a fost platforma genially, o platformă online care permite crearea de infografice, video, ghiduri, imagini și prezentări digitale colorate. Toate aceste aplicații și platforme, pentru mine personal, sunt un mare câștig atât ca profesor cât și pentru mine ca om.



Din această experiență pot spune că am învățat în primul rând să mă cunosc mai bine pe mine, să-mi depășesc limitele și clar să ies din zona de confort apoi pot spune că am înțeles și mai bine importanța lucrului în echipă, colaborarea și aprecierea celorlalți. Toate acestea combinate cu o echipă de profesioniști prin intermediul cărora am străbătut și înțeles tainele conținutului multimedia necesar unui profesor care vrea să facă parte din era actuală a învățământului. Un alt punct important al participării la acest curs a fost faptul că am aflat lucruri interesante despre țările participante, despre sistemul de educație și despre cultura acestora. Pot spune că pentru mine această participare mi-a arătat cât de importantă este apartenența fiecăruia dintre noi. Am înțeles cât de frumoasă este țara mea și că acest lucru îl simte fiecare participant. Pot spune că datorez acest lucru organizatorilor acestui curs pentru că m-au făcut să -mi văd țara din alt unghi.

Pot afirma că această participare m-a dezvoltat în primul rând ca profesor descoperind cât de ușor este să folosești conținuturi multimedia și să le introduci la ora ta. Cu ajutorul acestora îți poți ușura munca ta de cadru didactic și o poți face mult mai interesantă și atractivă. Am învățat cum să creez un video pe baza unei lecții, cum să realizez conținut multimedia în scop educațional, cât de ușor este să folosești un website sau un blog, cum să generezi teste pe diferite grade de dificultate și să vezi cât la sută din elevi au răspuns la ele.

Consider că toate acestea au scopul de a dezvolta actul educațional, de a face mult mai atractiv, mai motivant, mai pe înțelesul elevilor și clar răspunde nevoilor actuale ale acestora.

Utilizarea multimedia la clasă ajută profesorul să implice elevii și îl ajută pe elev să fie mai implicat și să rețină mai multe informații într-un cadru mult mai relaxat și mai atractiv pentru el.

Cursul în sine a fost un mare câștig pentru mine deoarece răspunde nevoilor actuale ale școlii în general: folosirea dispozitivelor media în cadrul orelor de curs indiferent de materia predată.

Organizatorii au dat dovadă de flexibilitate și multă dăruire în tot ce au pregătit pentru cursanți.

Au respectat, de la început și până la final, programul pe care ni l-au prezentat putându-ne bucura de toate momentele pregătite pentru noi.

Au fost organizate vizite pe tot parcursul desfășurării cursului care au cuprins principalele obiective turistice ale orașului Palermo și nu numai. Nu doar că le-am vizitat, dar am primit și informații detaliate despre fiecare obiectiv în parte. Am început vizitarea obiectivelor încă din prima zi și am dat startul cu teatrul Politeama situat în piața cu același nume, fiind urmat de teatrul Massimo, Quattro Canti, Palatine Chapel, Palate Reale, Mercato di Ballaro, clădiri ce impresionează prin arhitectura deosebită, dar și prin istoria și cultura pe care o cuprind. Nu am vizitat doar acest minunat oraș ci am avut bucuria de a vedea și plaja Modelo și comuna Cefalu. Pot spune că pe parcursul celor 7 zile petrecute aici am bifat toate obiectivele turistice importante ale orașului. Pe lângă acestea ne-am putut bucura și de gastronomia locală bineînțeles că am făcut cunoștință cu acest aspect tot cu ajutorul organizatorilor care ne-au îndrumat să facem cele mai bune alegeri la cinele pe care le-am luat împreună la diverse localități cu tradiție din zonă.

A fost cea mai frumoasă experiență de acest gen de până acum. Din punctul meu de vedere nu există decât aspecte pozitive pe care le-aș putea puncta. Ca primul aspect aș menționa punctualitatea organizatorilor în ceea ce privește desfășurarea activităților, apoi modul cum a fost organizat și prezentat tot cursul de la introducere, jocuri de cunoaștere, interactivitate între toți participanții

implicați și până la evaluare. Un alt aspect ar fi deschiderea organizatorilor față de participanți, apoi răbdarea cu care au răspuns întrebărilor adresate de către cei implicați și modul în care au explicat, pe înțelesul tuturor, conținutul cursului.

Încurajez toți colegii să participe la genul acesta de cursuri. Vor avea nu doar foarte multe lucruri de învățat, dar și o experiență unică.

ȘCOALA GIMNAZIALĂ VADU PAȘII ȘCOALA VIITORULUI



PROF. NICOLAE SERGIU-GABRIEL

INTRAREA ȘCOLII



O intrare modernă cu uși automate din sticlă, care se deschid la apropierea elevilor.

Fațada va fi dotată cu panouri solare pentru eficiență energetică și va avea un design eco-friendly.

O ȘCOALĂ PRIETENOASĂ CU MEDIUL



Școala unde încălzirea se va face cu apă geotermală, iar deșeurile vor fi colectate cu tehnologie avansată în vederea reciclării.

CĂILE DE ACCES



Holul va fi un centru interactiv cu ecrane digitale pentru anunțuri și informații educaționale, și va include o zonă verde cu plante care îmbunătățesc calitatea aerului.

SCĂRI ȘI CORIDOARE



Scările vor avea trepte iluminate pentru siguranță. Coridoarele vor include panouri interactive pe pereți de unde elevii pot învăța în timpul pauzelor.

SĂLILE DE CLASĂ



Clasele vor fi dotate cu mobilier modular care se adaptează nevoilor și diferitelor stiluri de învățare, vor include table interactive și sisteme de realitate augmentată pentru o experiență de învățare imersivă.

BIBLIOTECA ȘCOLII



Biblioteca va deveni un mediu digital cu cărți electronice și resurse online, plus zone de studiu individual cu ecrane pentru cercetare și colaborare.

SALA DE MESE



Sala de mese va oferi opțiuni alimentare sănătoase cu un sistem automatizat de comandă și livrare, iar spațiile de relaxare vor include fotolii inteligente pentru odihnă și zone de meditație.

LABORATORUL DE INFORMATICĂ



Laboratorul școlar de informatică din viitor, transformat într-un centru avansat de tehnologie și învățare.

LABORATORUL FONIC



O viziune asupra unei săli de clasă pentru Educația muzicală din viitor, dotată cu tehnologie avansată și un design inovator.

CANCELARIA



O viziune a unei cancelarii școlare, concepută pentru a răspunde nevoilor cadrelor didactice într-un mediu educațional modern.

CABINET DIRECTORI



Posibile schimbări ar putea fi: tehnologie integrată, suprafețe holografice, mobilier modular și adaptabil, sisteme de comunicare globală, design biofilic și sisteme de securitate avansată pentru protejarea informațiilor sensibile.

COMPARTIMENTUL SECRETARIAT-CONTABILITATE



O proiecție în viitor a acestui spațiu, optimizat pentru gestionarea corespondenței, redactarea documentelor, gestionarea resurselor umane și financiare.

SALA DE SPORT



Sala de sport va fi echipată cu podea interactivă LED care se schimbă pentru diferite sporturi, și va avea roboți asistenți pentru antrenamente personalizate.

SPAȚII PENTRU ACTIVITĂȚI



Spațiile pentru activități vor fi transformate în zone de învățare prin joc, cu tehnologie educațională, cum ar fi jocuri de logică și interactive, care stimulează gândirea critică și creativitatea.

CURTEA ȘCOLII



Viziunea unei curți școlare futuriste și compacte, cladire structurată pe mai multe etaje, cu spații de recreere și spații pentru activități în aer liber.

MANUALUL ȘCOLAR

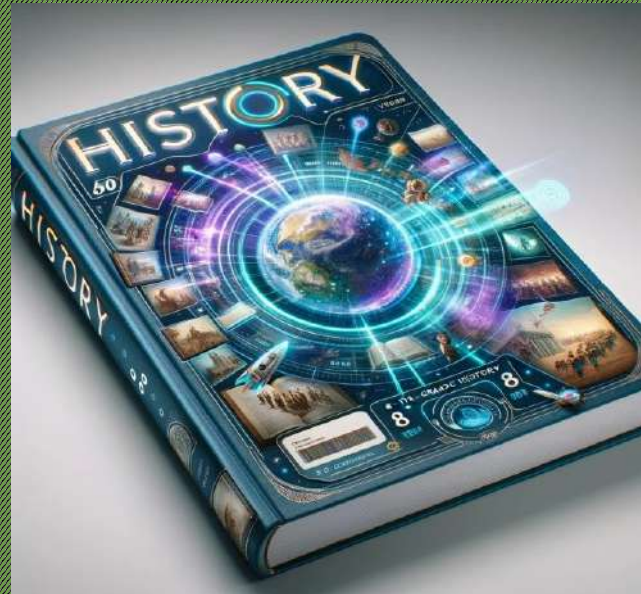
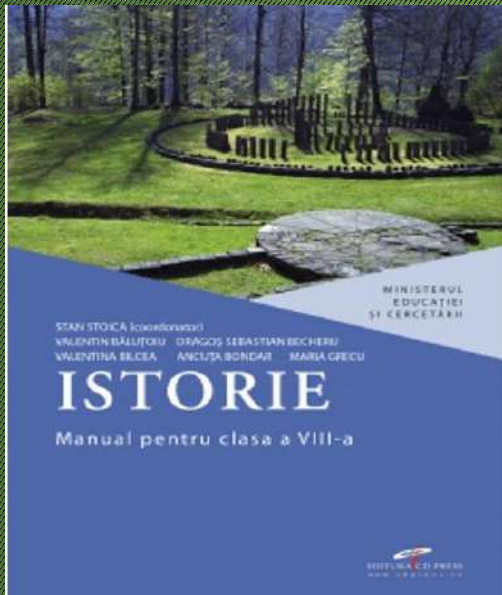

Iată cum ar putea arăta coperta unui manual de Istorie în viitor, dotată cu tehnologie avansată și funcții interactive. Capsula timpului ar putea fi un dispozitiv util.

ROLUL PROFESORULUI



Facilitator al învățării

Mentor și coach

Designer educațional

Integrator de tehnologie

Model de rol

Promotor al sustenabilității și conștientizării
globale

Evaluator adaptiv

Adept al învățării pe tot parcursul vieții

Consilierea educațională

Profesor dr. Nicolescu Gabriela Gianina
Liceul Tehnologic „Victor Frunză” Râmnicu Sărat

„Consilierea este un proces complex ce cuprinde o arie foarte largă de intervenții care impun o pregătire profesională de specialitate. Mai specific, termenul de consiliere descrie relația interumană de ajutor dintre o persoană specializată, consilierul, și o altă persoană care solicită asistență de specialitate, clientul. (Egan, 1990).

Activitatea de consiliere nu rezolvă independent dezvoltarea și menținerea stării de bine, existând o paralelă largă de factori cum ar fi: familia, școala, alte medii educaționale care condiționează acest proces.

Viața obișnuită a familiei nu ofera întotdeauna părinților prilejul de a-l observa pe elev în situații caracteristice. Din această cauză este necesar să fie create situații speciale care să pretindă elevului un comportament simplu sau complex prin care să dezvăluie lumea sa interioară, preocupările și interesele, convingerile și îndoielile, speranțele și idealurile sale. Consilierea răspunde acestor necesități. Ea presupune identificarea și soluționarea problemelor grupului de elevi și a fiecărui elev în parte, îmbunătățirii parteneriatului școlar și potențării valențelor educative ale familiei.

Consilierul școlar trebuie să cunoască foarte bine atât teoriile cât și metodele de cunoaștere a personalității iar pregătirea sa trebuie să aibă un caracter interdisciplinar. Fundamentul teoretic și practic al acestei pregătiri trebuie să-l constituie cunoștințele de psihologie și pedagogie, cu elemente de sociologie, psihoterapie și asistență socială. (Ghe.Tomșa, 2008, pg.46)

Pregătirea teoretică a consilierului îl determină să reacționeze întotdeauna la afirmațiile clientului său pornind de la înțelegerea exactă a semnificației acestora, de la înțelegerea clară a ceea ce poate să facă în cazul respectiv, de la scopurile generale ale consilierii în școală și de la alegerea adecvată metodelor și tehnicilor prin care să atingă acele scopuri.

Consilierea educațională presupune elemente de consiliere vocațională, suportivă, de dezvoltare personală sau informațională.

Rolul consilierii este unul proactiv, ce presupune prevenirea situațiilor de criză personală și educațională a elevilor.

Consilierea psihopedagogică are drept obiectiv în școală dezvoltarea unui sistem coerent de scopuri în viață și întărirea comportamentului intențional. O persoană orientată spre scop este capabilă să pună în acțiune modele alternative de comportament, să abordeze problemele de viață din perspective diferite, dar fără a se cantona rigid în anumite soluții prefabricate. (Tomșa Ghe., 2008)

Prin urmare, în procesul de consiliere se încearcă „provocarea” unei schimbări voluntare în atitudinile și comportamentul clientului, astfel încât persoana sau grupul „să funcționeze optim din punct de vedere psihosocial”. (Băban A., 2001)

Consiliere educațională se referă la un proces complex și multidimensional, în care starea subiectivă de bine este un element fundamental

Aplicații practice în consilierea educațională:

1. Povestea florii

Pas 1: Relaxați-vă, simțiți-vă liberi. Veți primi un dar. Chiar acum aveți în palmă o floare. Sunteți floare. Scrieți povestea acestei flori.

Pas 2: Grupați-vă pe echipe de maximum 4 persoane, împărtășiți-vă povestea personală, apoi alegeți pentru expunere o poveste.

Pas 3: reprezentanții echipelor prezintă pe rând povestea personală în fața grupului.

Pas 4: se alege cea mai frumoasă și emoționantă poveste prin votul grupului. Se afisează în sala de curs pe panoul cu materiale realizate de cursanți.

Timp de lucru: 40 de minute

Scopul activității: autocunoaștere și dezvoltare personală prin intermediul metaforei.

Materiale: fișa cu întrebări de sprijin

Se dau participanților fișe cu întrebări de sprijin pe baza cărora să-și structureze propria poveste.

Întrebări de sprijin :

- _ Cum se numește floarea ?
- _ Ce fel de floare este?
- _ Are nevoie de îngrijire ?
- _ O plantați ? Unde ?
- _ Cum este mediul în care o plantăm ?
- _ Ce familie are flori ? De unde provin ?
- _ Ce nevoi au florile ?
- _ Ce vise, dorințe au florile ?
- _ Descrieți cei 7 ani de acasă ai plantei care s-a dezvoltat.
- _ Cu ce flori, plante se reunește/împrietenește ?
- _ Descrie cea mai frumoasă experiență a florii ?

2. Fotografie de familie

Materiale necesare: coli albe A4, scoici, cristale, pietre, frunze, crenguțe, flori, castane, semințe.

Durata: 40 de minute

Instructaj:

„Gândiți-vă pentru o clipă la familia voastră. Opriți-vă, pe rând, la fiecare membru al familiei voastre și observați-l cu atenție! Cum este el? Ce-l caracterizează? Cum este relația voastră cu el? Ce vă atrage sau nu vă atrage la el? Sunt lucruri care vă apropie sau vă țin realmente departe unul de celălalt? Încercați să aveți o imagine cât mai clară a fiecărei persoane din familia voastră. Și, dacă tabloul este complet, vă invit să vă îndreptați către materialele din centrul sălii: scoici, cristale, pietre, frunze, crenguțe, flori, castane, semințe și cu ajutorul lor să realizați pe spațiul foi de hârtie din fața voastră o fotografie reprezentativă pentru familia din care proveniți. Faceți în așa fel încât să redați o imagine cât mai fidelă a familiei voastre, găsind elementele care ar putea să definească cel mai bine fiecare membru al familiei.”

(Oferă timp suficient adolescenților pentru a realiza tabloul familial.)

„Priviți acum fotografia realizată și observați modul în care vă situați voi față de ceilalți membri ai familiei voastre. Încercați să aflați ce vă determină să stați la o distanță mai mare sau mai mică de fiecare membru al familiei voastre. Care este relația voastră cu ei și care sunt trăirile voastre în raport cu ei?”

Strategii de valorificare a experienței:

Solicită participanților să prezinte celorlalți, pe rând, familia lor. Încurajează-i să se exprime cât mai deschis și să observe trăirile pe care le au atunci când prezintă fiecare personaj în parte.

Prezentarea unor membri ai familiei va fi poate însoțită de emoții pozitive, în timp ce prezentarea altora de emoții negative. Ajută-i să conștientizeze care sunt acele comportamente ale părinților, fraților sau bunicilor care îi bucură sau îi întristează. Nu uita să ai în vedere următoarea grila de întrebări, pentru a-i ajuta pe adolescenți să conștientizeze comportamente specifice de sex-rol:

- Care sunt comportamentele specifice fiecărei persoane din familia ta?
- Care sunt comportamentele comune și diferențele exercitate de persoanele de gen feminin din familia ta?
- Care sunt comportamentele comune și diferențele exercitate de persoanele de gen masculin din familia ta?
- Corespund comportamentele membrilor familiei tale unor stereotipuri de gen în adoptarea rolurilor familiale? Dacă da, care sunt acelea?

3.Înțeleg ce citesc?

Cereți elevilor să parcurgă rapid textul pe care l-ați pregătit. Dați următoarea instrucțiune: „Timp de 5 minute, treceți în revistă capitolul X, și încercați să vă formați o imagine de ansamblu asupra lui (La ce se referă? Cum este structurat? Care sunt părțile principale și cum se relaționează unele cu altele?).”

Solicitați elevilor să spună care sunt cunoștințele pe care le au deja despre acest subiect și care sunt întrebările la care ar vrea să răspundă referitor la capitolul pe care îl vor parcurge. Listați aceste întrebări pe tablă.

Sugerați elevilor să citească textul având în minte lucrurile pe care deja le știu și întrebările formulate. Dați următoarea instrucțiune: „Citiți întregul capitol cu atenție. Vă rog să fiți atenți la următoarele 3 lucruri: Care este ideea principală a capitolului? Care este ideea principală a fiecărui paragraf? Sunt clare ideile prezentate?”. Permiteți elevilor să ia notițe atunci când doresc și simt nevoia.

Cereți elevilor clarificarea ideilor și sumarizarea lor: „Revedeți textul. Pentru a-l putea înțelege și reține mai bine, încercați să răspundeți la următoarele întrebări:

- Care dintre idei sunt utile și care sunt mai puțin utile?
- Argumentele aduse sunt suficiente? Dacă nu de ce nu, și care ar fi alternativele.
- Mi-a răspuns capitolul la întrebările pe care le aveam?
- Care sunt asemănările și care sunt deosebirile dintre aceste argumente și alte idei privitoare

la subiectul textului?

- Care este implicația exemplilor date de autor?
- Pot găsi exemple concrete pentru ideile argumentate în text?
- Unde mai pot găsi informații privitoare la acest subiect?"

Discutați cu elevii despre experiența de citire pe care au avut-o: în ce măsură se deosebește de modul uzual de citire, dacă au reținut mai multe informații, dacă îl consideră mai eficient etc.

Reluați etapele și rugați elevii să le descrie pe fișa de lucru pentru a putea face apel la ele și în alte ocazii.

Încurajați elevii să folosească acest mod de lectură pentru a parcurge lecțiile pe care le au de învățat; se poate reveni asupra acestui subiect, discutându-se despre dificultățile pe care elevii le întâmpină în folosirea acestei modalități de lectură. Activitatea poate fi repetată de mai multe ori.

4. Stereotipurile de gen legate de carieră

a. Împărțiți clasa în 4 grupe și cereți elevilor să dea 5 exemple de:

Grup 1: lucruri/activități pe care o fată nu le poate face;

Grup 2: lucruri/activități pe care numai o fată le poate face;

Grup 3: lucruri/activități pe care un băiat nu le poate face;

Grup 4: lucruri/activități pe care numai un băiat le poate face.

Fiecare grup să-și desemneze un reprezentat pentru prezentarea ideilor.

b. Introduceți termenul de stereotipuri și discutați semnificația sa și consecințele acestui fenomen asupra relațiilor interumane, asupra carierei, a calității vieții, etc. Încercați să identificați împreună modalități prin care aceste stereotipuri pot fi modificate.

c. Cereți elevilor să dea exemple de cariere nontradiționale, respectiv fete care au succes în activități specific masculine și băieți care au succes în activități considerate tipic feminine.

Bibliografia:

Baban, Adriana (coord), *Consilire educațională*, Editura Psinet, Cluj-Napoca, 2001.

Pătrana Georgeta, Paula, *Ghid de bune practice pentru psihologii școlari, în consilierea educațională și asistența psihopedagogică*, Tîrgu-Mureș, 2018.

Cazacu, Anca, Boteanu, Ileana, *Culegere de exercitii de dezvoltare personală- Auxiliar didactic pentru ora de dirigenție*, Editura George Tofan, Suceava, 2016.

Tomșa, Gheorghe, *Consilierea și orientarea în școală*, Editura Credis, București, 2008.

PROIECT DIDACTIC



DATA: 25.01.2023

EDUCATOARE: Nisioi Florina Grațîela

UNITATEA DE ÎNVĂȚĂMÂNT: Liceul Tehnologic nr. 1, G.P.P. „Căsuța Piticilor” - Câmpulung Moldovenesc

NIVELUL/GRUPA: Nivelul I / grupa mijlocie

TEMA ANUALĂ DE ÎNVĂȚARE: “Când / cum și de ce se întâmplă?”

TEMA PROIECTULUI: “Bucuriile iernii”

TEMA SĂPTĂMÂNALĂ: „Joc și joacă prin zăpadă”

TEMA ACTIVITĂȚII: „Prietenii iernii”

ELEMENTELE ACTIVITĂȚII INTEGRATE: A.D.E (DLC +DOS)

– **DLC** - „Povestea Omului de Zăpadă”de Hans Christian Andersen-povestirea educatoarei

– **DOS** – „Oameni de zăpadă”- activitate practică (răsucire și lipire cu ajutorul creionului, asamblare și lipire, mototolire și lipire)

SCOPUL ACTIVITĂȚII: dezvoltarea inteligenței, a creativității și a expresivității verbale a copiilor, prin redarea conținutului și mesajului textului literar audiat, utilizând structuri lingvistice simple și complexe, având ca suport resurse didactice ;exersarea deprinderilor practic-aplicative în contexte variate de învățare.

OBIECTIVELE OPERAȚIONALE:

- să audieze cu atenție textul literar, asociind evenimentele relatate cu imaginile prezentate ;
- să rețină momentele principale ale povestirii , cuvintele și expresiile noi întâlnite în textul audiat;
- să comunice gânduri și sentimente legate de personaje sau întâmplări;
- să denumească corect materialele și instrumentele de lucru utilizate;
- să lipească corect materialele puse la dispoziție, păstrând acuratețea lucrării;

STRATEGII DIDACTICE:

- **Metode și procedee:** expunerea, explicația, observația, conversația, demonstrația, exercițiul, problematizarea;

- **Resurse materiale:** laptop, planșe, tablă magnetică, carton color, lipici, creioane, hârtie creponată, carton alb, șabloane decupate din carton color.
- **Forme de organizare:** frontal, individual.

Durata: 1h.

BIBLIOGRAFIE:

1. Ministerul Educației Naționale – *Curriculum pentru educație timpurie*, 2019;
2. Daniela Răileanu, Dorina Vieriu, Iuliana Alexa, *Proiectarea pas cu pas*, Editura Diamant, Pitești, 2020;
3. Florica M., Ștefania A., *Metodica activităților de educare a limbajului în învățământul preșcolar*, Editura Humanitas educațional, București 2005;
4. Liliana E., Mihaela P.L., *Laborator preșcolar*, Editura V & Integral, București 2015 (ediție revizuită).



SCENARIUL ACTIVITĂȚII

Trecerea la activitatea integrată se face cu ajutorul jocului de mișcare „Dansează hopa-hopa” a cărui melodie va fi redată pe laptop, iar copiii vor sugera mișcările sugerate de cântec. Omul de Zăpadă își va face apariția și le va propune copiilor să asculte povestea lui, mai exact “Povestea omului de nea”.

Textul va fi prezentat de educatoare, cu ajutorul planșelor. Pe parcursul expunerii, educatoarea se va opri asupra unor cuvinte și expresii necunoscute, explicând sensul acestora la nivelul de înțelegere al copiilor.

După ce au ascultat povestea, educatoarea le va adresa preșcolărilor întrebări cu privire la firul narativ al povestirii, insistând asupra recunoașterii și denumirii personajelor și asocierii unor însușiri și trăsături ale personajelor din poveste.

Trecerea la activitatea practică se va realiza în mod firesc prin observarea stării de spirit a invitatului surpriză. Educatoarea le spune că acesta este un pic supărat pentru că activitatea se apropie de sfârșit și va trebui să se despartă de acești copilași minunați din grupa mijlocie și de grădinița lor atât de frumoasă.

În acest moment, educatoarea le sugerează copiilor să confecționeze pentru Omul de Zăpadă câte un omuleț de zăpadă mai mic, aceste lucrări fiind dăruite invitatului pentru a le păstra ca o amintire frumoasă a activității de astăzi.

Se va trece la activitatea practică (DOS), dar nu înainte de a executa scurte exerciții de încălzire a mușchilor mici ai mâinilor. Copiii se vor deplasa la centre respectând semnul de pe ecusonul atașat la gât. Acesta a pregătit câte un fulg de zăpadă pentru fiecare copil. La centre copiii vor descoperi materialele necesare, le vor denumi la cererea educatoarei, vor asculta instrucțiunile și vor lucra după instrucțiunile date, nu înainte de a executa scurte exerciții de încălzire a mușchilor mici ai mâinilor. Astfel educatoarea va trece pe la fiecare centru și va demonstra tehnica de lucru.

La finalul activității luându-și lucrările în mână, copiii vor fi invitați să se așeze în fața decorului special amenajat în grupă. Tot în fața decorului se va intona cântecul „Iarna a sosit în zori”(tranziție)

Se vor face aprecieri asupra modului cum s-a desfășurat activitatea și asupra comportamentului individual al copiilor.



NR. CRT	ETAPELE ACTIVITĂȚII	CONȚINUTUL ȘTIINTIFIC	STRATEGII DIDACTICE		
			METODE ȘI PROCEDEE	MIJLOACE DE ÎNVĂȚĂMÂN T	EVALUARE/ METODE ȘI INDICATORI
1.	Captarea și orientarea atenției	Concentrarea activității psihice și orientarea atenției se realizează prin discuția cu invitatul surpriză și exprimarea dorinței acestuia de a participa , în continuare, la activitățile de astăzi.	Observația Conversația Explicația	-mascotă „om de zăpadă” realizat din șervețele de hârtie.	
2.	Enunțarea temei și a obiectivelor	Tema și obiectivele activității vor fi prezentate copiilor sub forma unor formulări- pretext ale omului de zăpadă care le va cere preșcolărilor să asculte povestea lui cu mare atenție și să răspundă întrebărilor doamnei educatoare, iar apoi să încerce să confecționeze și ei un om de zăpadă. Se va aduce la cunoștință copiilor tema și obiectivele activității, avându-se în vedere accesibilizarea lor, în vederea angajării conștiente a copiilor în realizarea sarcinilor în care vor fi implicați.	Explicația; Expunerea;		Receptarea mesajului de către copii
3.	Prezentarea noului conținut și dirijarea învățării	Copiii vor fi invitați să își îndrepte atenția asupra audierii textului literar, asupra receptării corecte a sensului unor cuvinte și expresii necunoscute întâlnite în povestire, asociind întâmplările relatate cu imaginile	Expunerea ;	Tabla magnetică, planșe	Proba orală Recunoașterea personajelor poveștii

		<p>prezentate pe parcursul expunerii acestora pe tabla magnetică</p> <p>Se va urmări extinderea sferei cognitive prin prezentarea firului narativ al poveștii și al imaginilor.</p> <p>Preșcolarii vor fi implicați într-un act de exprimare verbală în care vor fi valorificate atât suporturile intuitive reprezentate de imaginile derulate cât și anumite cunoștințe și experiențe dobândite la activitățile anterioare.</p> <p>Copiii vor fi încurajați în exprimarea unor sentimente legate de acțiunile personajelor din povestire.</p> <p>Realizarea lucrărilor practice va oferi oportunitatea de a valorifica deprinderile practice –aplicative dobândite la activitățile practice anterioare (asamblare, lipire)</p>	<p>Explicația;</p> <p>Conversația;</p> <p>Explicația;</p> <p>Demonstrația;</p> <p>Exercițiul;</p>	<p>Mascota „Omul de zăpadă;</p> <p>Carton color;</p> <p>Lipici;</p>	<p>Enumerarea momentelor principale ale poveștii</p> <p>Identificarea și denumirea personajului preferat</p> <p>Enumerarea unor trăsături specifice ale personajului preferat</p> <p>Proba practică</p> <p>Realizarea lucrării folosind materialele cerute și utilizând tehnica de lipire.</p>
4.	Obținerea performanței	-realizarea corectă a tuturor sarcinilor de lucru, prin participarea activă a copiilor la toate etapele activității propuse.	Conversația catehetică		<p>Proba orală</p> <p>Formularea unor răspunsuri succinte</p>
5.	Evaluare	<p>- Stimularea autoevaluării și coevaluării având ca mobil conținutul activității în integralitatea sa, încurajați de personajul surpriză prezent.</p> <p>- Aprecierea activității de către educatoare și recompensarea copiilor.</p>	Conversația	Fulgi de zăpadă confecționați;	<p>Evaluarea orală</p> <p>Recompense simbolice</p> <p>Realizarea unor remarci cu valoare apreciativă cu privire la activitate.</p>

PROIECT DE PARTENERIAT EDUCAȚIONAL DE VOLUNTARIAT
FII VOLUNTAR ÎN ȘCOALA TA!

Prof. Nistor Adriana, Liceul Tehnologic „Ion Nistor”, Vicovu de Sus, Suceava

MOTTO: „*FII SCHIMBAREA PE CARE VREI SĂ O VEZI ÎN LUME*” (GANDHI)

A. DENUMIREA PROIECTULUI

a) Titlul: „ *FII VOLUNTAR ÎN ȘCOALA TA!*”

b) Tipul de educație în care se încadrează: *Educație pentru dezvoltare permanentă*

c) Domeniul: educație civică, voluntariat, responsabilizare și activități caritabile

d) Tipul de proiect: Proiect de parteneriat educațional de voluntariat interdisciplinar

e) Perioada derulării proiectului: octombrie-iunie 2023

f) Parteneri: Primăria și Consiliul Local al Orașului Vicovu de Sus, Liceul Tehnologic Special Bivolărie, RotMac Eco – Marginea, RomSilva – Ocolul Silvic Falcău.

B. INIȚIATORUL PROIECTULUI

Prof. prof. Nistor Adriana

C. COORDONATORI/ECHIPA DE IMPLEMENTARE A PROIECTULUI

Prof. prof. Nistor Adriana, prof. Parasca Loredana

D. DESCRIEREA PROIECTULUI

a) Scopul proiectului

- Dezvoltarea competențelor sociale și a abilităților elevilor în cadrul activităților extracurriculare care solicită munca în echipă, activități de ecologizare, de plantare, de colectare a deșeurilor reciclabile, de solidaritate și de toleranță, toate acestea contribuind la formarea și dezvoltarea personalității acestora în spiritul civic.

b) Obiective specifice:

- Familiarizarea elevilor cu ideea de voluntariat, cu valorile și importanța acestuia pentru a deveni cetățeanul responsabil de mâine;

- Educarea unei atitudini pozitive a elevilor față de mediul înconjurător și față de problemele cu care acesta se confruntă, prin formarea unor deprinderi specifice de îngrijire și ocrotire a acestuia, de colectare selectivă a deșeurilor reciclabile, de gestionare a deșeurilor colectate etc.
- Însușirea unor norme de comportament civilizate, în vederea protejării mediului înconjurător, a unor norme specifice de asigurare a spațiilor verzi, creând un echilibru și o relație între sănătatea individului, a mediului, a societății în care trăim;
- Implicarea elevilor în activități de responsabilizare în vederea consolidării relațiilor, a spiritului de echipă, a acceptării celorlalți, a toleranței și a solidarității etc.
- Dezvoltarea unor abilități și competențe sociale cum ar fi spiritul civic, încrederea în sine și în ceilalți, gustul pentru frumos, conștientizarea că trebuie să ne implicăm pentru a trăi într-un mediu sănătos și curat;
- Antrenarea și responsabilizarea elevilor, a părinților și a cadrelor didactice prin implicarea în diverse acțiuni de voluntariat.

c) Grup țintă:

*beneficiari direcți:

- elevii de la Liceul Tehnologic „Ion Nistor”, Vicovu de Sus.

*beneficiari indirecti:

- elevii de la Liceul Tehnologic Special Bivolărie, firma de colectare a deșeurilor reciclabile, Rotmac – Marginea, Romsilva – Ocolul Silvic Falcău, Mănăstirea Putna, părinții elevilor, autoritățile locale.

D. ARGUMENT

„Dacă dorim ca speranțele noastre de a construi o lume mai bună și mai sigură să nu devină doar o iluzie, avem nevoie, mai mult ca niciodată, de implicarea voluntarilor.”

Voluntariatul și tot ce implică activitate caritabilă și responsabilă a devenit, în ultima perioadă, unul dintre factorii-cheie în formarea și dezvoltarea personalității elevului din ziua de azi. Acesta reprezintă un prim pas în conștientizarea elevilor de gimnaziu, dar și de liceu, de rolul lor în societate, de importanța lor ca individ, de nevoia societății de oameni responsabili ca ei. De aceea, voluntariatul în cadrul acestei instituții de învățământ, este o activitate de pe urma căreia elevii au multe lucruri de învățat: dezvoltarea unor noi abilități, consolidarea anumitor deprinderi și capacități, stabilirea de noi relații,

dobândirea de noi experiențe într-un anumit domeniu, toate acestea reprezentând o nouă posibilitate pentru o dezvoltare armonioasă a cetățeanului activ de mâine.

Considerăm, aşadar, că formarea conștiinței și a conduitei ecologice devine o cerință mai mult decât necesară pentru orice demers educativ școlar și extrașcolar, dar și pentru pregătirea pentru viață, pentru o viață sănătoasă, activă și responsabilă. Școala este chemată să determine nu numai sentimentul de admirație pentru tot ce înseamnă frumos, curat și nevinovat, ci și convingeri, deprinderi, acțiuni de protejare a tot ceea ce înseamnă mediul înconjurător. Protejând natura, protejăm și ne protejăm viața, salvând mediul de la acțiunile de poluare, salvăm și ne salvăm de cenușiul cotidian, reciclând deșeuri reciclabile, ne identificăm cu problemele cu care se confruntă natura și devenim mai responsabili, desfășurând activități de ecologizare, conștientizăm pericolul la care suntem expuși zilnic, plantând vlăstare și mlădițe/puieți, plantăm în sufletul nostru valorile care dau sens existenței noastre: respect față de mediu, iubire față de natură, cooperare pentru rezolvarea problemelor, colaborare, spirit civic și organizatoric, curaj, încredere, responsabilitate și dinamism etc.

O a doua parte a proiectului de voluntariat își îndreaptă atenția spre activități de împărtășire a unor experiențe de lectură, de cunoaștere, schimb de bune practici prin concretizarea unor activități educative care presupun donații de carte. Să socializăm mai mult, să-i ajutăm pe semenii noștri, să le fim alături, să desfășurăm activități alături de ei, dând dovadă de toleranță, empatie, afecțiune, compasiune, este ceea ce numim voluntariat. Implicarea în astfel de activități voluntare și responsabile, ne va face să vedem lucrurile prin ochii celor aflați într-o dificultate, sau care și-au asumat faptul că sunt diferiți, că sunt speciali, tocmai prin ceea ce numim noi, *deficiență*.

Voluntariatul te transformă într-o persoană conștientă de aspectele lumii în care trăiești, devenind un factor de responsabilitate și maturitate. Privită din perspectiva educației, practica voluntariatului este raportată la interacțiunea factorilor principali ai educației: familia, școala, societatea. Interdependența acestora descrie un exercițiu de sprijin reciproc, în care rolurile de voluntar și beneficiar sunt pe rând asumate de fiecare dintre ei.

E. CONȚINUTUL PROIECTULUI

a) Obligațiile părților:

- programul activităților va fi stabilit de comun acord;
- programul activităților poate suferi modificări pe parcursul derulării proiectului dacă este în interesul unei mai bune desfășurări;

- fiecare parte implicată în proiect poate veni cu anumite completări sau modificări, cu condiția să anunțe din timp;
- în organizarea și desfășurarea activităților va fi acceptată prezența părinților care doresc să participe sau să se implice;
- se va face în permanență evaluarea activităților și, la final, evaluarea proiectului educațional de voluntariat.

b) Promovare și diseminare:

- prezentarea proiectului în cadrul școlii și în cadrul lectoratelor cu părinții;
- aprecierea permanentă a activității și a rezultatelor muncii elevilor;
- materiale afișate la panourile claselor și a școlilor, imagini, fotografii etc.
- realizarea unui PPT în care este prezentat proiectul, dar și imagini din activitățile susținute;
- participarea cu acest proiect educativ la eventualele concursuri/competiții școlare.

c) Impactul proiectului

1) Impact asupra elevilor

- formarea unor deprinderi de lucru în echipă în vederea realizării unui scop comun;
- dezvoltarea unor abilități și competențe sociale: de comunicare și relaționare, de colaborare, spiritul civic și organizatoric, toleranța și solidaritatea, curajul și încrederea etc.
- asumarea unor responsabilități prin activitățile desfășurate: de protejare a mediului înconjurător, de colectare selectivă a deșeurilor reciclabile, de respectare a unor norme privind acțiunile de voluntariat propuse;

- valorizarea experiențelor personale ;
- creșterea stimei de sine;
- antrenarea în luarea deciziilor.

2) Impact asupra părinților și a cadrelor didactice

- disponibilitate pentru lucru în echipă;
- colaborare mai eficientă cu familiile copiilor;
- deschiderea spre valorificarea noilor forme educaționale;

3) Impact asupra școlii

- creșterea prestigiului școlii;

4) Impact asupra comunității

- înțelegerea necesității colaborării cu școala pentru derularea unor activități de interes pentru elevi, dar și pentru colectivitatea din întreaga localitate;

- relaționarea și comunicarea eficientă între membrii comunității;

d) Sustenabilitatea proiectului

Activitatea de voluntariat presupune existența a două dimensiuni: una care vizează dezvoltarea individuală a elevilor implicați în diferite activități responsabile și caritabile și cealaltă, care se referă la dezvoltarea comunității locale. Elevii vor dobândi cunoștințe, competențe și abilități utile pe piața muncii, o oportunitate de învățare pe tot parcursul vieții, cultivarea unor valori care-i vor forma și dezvolta personalitatea, pregătindu-l pentru viitor, pentru ce înseamnă a fi un cetățean responsabil: *Elevul de azi - cetățeanul activ de mâine!*

În funcție de impactul proiectului, ne propunem derularea acestuia și pe parcursul anului următor cu desfășurarea și a altor activități care implică responsabilizare și ecologizare.

F. RESURSE

-umane: elevi, profesori, părinți, reprezentanți ai comunității locale, autorități locale etc.

-materiale: calculator, imprimantă, aparat foto, videoprojector, materiale auxiliare consumabile etc.

-financiare: autofinanțare, sponsorizări.

G. MODALITĂȚI DE EVALUARE

- Expoziție de fotografii realizată în timpul desfășurării proiectului;
- Feedback-ul fiecărui voluntar, jurnalul voluntarului;
- Înregistrări audio-video din timpul derulării proiectului.

Prezentul proiect a fost întocmit în mai multe exemplare originale, câte unul pentru fiecare parte implicată în proiect.

TEMATICA ACTIVITĂȚILOR PROPUSE

CALENDARUL DESFĂȘURĂRII FIECĂREI ACTIVITĂȚI DE VOLUNTARIAT

2023 - 2024

Titlul activității	Domeniul activității	Obiective specifice	Acțiuni / activități concrete
1.Ce înseamnă să fii voluntar?	Educație civică, voluntariat.	-consolidarea unor noțiuni precum: <i>voluntar, voluntariat, activitate voluntară și ecologică, poluare, deșeuri, reciclare</i> etc. - sensibilizarea elevilor cu privire la valorile și importanța voluntariatului;	- sesiune de comunicări, referate, articole pe tema voluntariatului; -distribuirea unor materiale informative cu mesaje ecologice; -imagini, pliante, reviste care promovează un mediu sănătos și curat; -realizarea unor materiale informative cu privire la activitățile ecologice pe care le putem desfășura în vederea protejării mediului înconjurător: reciclare, ecologizare, protejarea și ocrotirea animalelor, îngrijirea spațiilor verzi etc.
2.„Sădim sămânța frumosului în pământul strămoșilor”	Proiect de voluntariat	-implicarea elevilor în desfășurarea unor activități care presupun muncă și creativitate; -promovarea spiritului de echipă pentru	-îngrijirea solului, plantarea de flori; -activități de ecologizare: curățenie și amenajare a spațiilor verzi;

		consolidarea relațiilor sociale; -dezvoltarea gustului pentru frumos.	
3.,Povestea din jurul nostru: Să reciclăm cu spor”!	Proiect de voluntariat	-implicarea elevilor, dar și a părinților în activitatea de colectare a deșeurilor reciclabile; -responsabilizarea elevilor pentru a trăi într-un mediu curat și sănătos.	-colectarea materialelor din sticlă, plastic și hârtie/carton; -dezbateri pe tema importanței reciclării materialelor din sticlă, plastic și hârtie. -film documentar despre importanța activităților de reciclare;
4. Pădurea-aurul verde	Campanie de împădurire	-dezvoltarea simțului estetic, al gustului pentru frumos; -protejarea și ocrotirea mediului înconjurător;	-vizită la pepinierele Ocolului Silvic Falcău; -plantare de puiți (molid, brad etc.). - „Pădurea în literatură” – concurs de creație literară (poezie, proză, teatru, eseuri etc.)
5. Dăruind o carte, deschizi o poartă spre viitor!	Campanie de promovare a lecturii	- antrenarea elevilor, a părinților și a cadrelor didactice în acțiuni de formare a unor comportamente pozitive, a unor modele de urmat în viață;	-lectura unui fragment dintr-o opera preferată; -dezbateri pe tema importanței lecturii în formarea și dezvoltarea personalității tinerilor; - se vor aduce exemple de personaje, de situații, de fapte, care pot fi considerate adevărate repere în formarea copilului de azi.

<p>6. „Frumosul din sufletul nostru: O poveste-n dar pentru cineva special!”</p>	<p>Responsabilizare și activități caritabile</p>	<p>-dezvoltarea simțului estetic, al gustului pentru lectură; -dezvoltarea și consolidarea competențelor sociale, a toleranței și a solidarității cu ceilalți; -dezvoltarea sensibilității pentru copiii cu CES; -promovarea incluziunii copiilor cu CES.</p>	<p>-dăruirea unei cărți copiilor din această școală, în semn de recunoștință și solidaritate, dar și pentru a sărbători împreună Ziua Copilului, prilej de bucurie pentru întreaga echipă implicată în activitate. -vizionarea unui film despre iubirea față de cărți, despre puterea cuvintelor: <i>Hoțul de cărți</i>, adaptat după romanul cu același nume de Markus Zusak (ecranizare – 2013). O altă propunere ar mai putea fi <i>The Bookshop</i>, realizat după romanul omonim al Penelopei Fitzgerald (ecranizare – 2018).</p>
---	--	---	--

**Școala coordonatoare,
Liceul Tehnologic “Ion Nistor”, Vicovu de Sus, Suceava**

**Director,
Prof. Chachula Angelica**

**Consilier educativ,
Prof. Schipor Vasile**

**Prof. coordonatori :
Prof. Nistor Adriana
Prof. Parasca Loredana**

Creșterea eficienței predării și învățării prin folosirea metodelor activ-participative

**Prof. Nistor Luize Lavinia
Grădinița P.P. Nr.1/ Piticot, Hunedoara**

„Nu toți educatorii pot să ajungă la calitatea de cercetător în sensul științific al termenului, dar o activitate de căutare a noi soluții pentru activitatea curentă realizează orice dascăl care se respectă”.

Rodica Mariana Niculescu

Astăzi, când învățământul trebuie să răspundă exigențelor contemporaneității, la nivelul segmentului preșcolar se conturează dezvoltarea unei noi abordări educaționale. Este vorba de o abordare care determină organizarea și trăirea unor experiențe de învățare ținând seama de cerințele viitorului și de necesitatea producerii unor schimbări dorite în comportamentul copilului de astăzi, o abordare care încearcă o îmbinare suplă a ideilor pedagogiilor alternative moderne, cu ideile pedagogiei tradiționale autohtone.

Modernizarea procesului de învățământ din grădiniță implică mai multe componente: proiectarea didactică, tehnici și instrumente de cunoaștere și evaluare a copiilor, parteneriate educaționale, activități extracurriculare, o metodologie didactică activă.

Noul curriculum pentru învățământul preșcolar aduce noi accente care pun în valoare dezvoltarea globală a personalității copilului. Un accent deosebit este acela al diversificării strategiilor de predare – învățare – evaluare, caracterizat prin folosirea de metode activ-participative, prin asigurarea de valențe formative ale jocului, ca activitate de bază a copilului, precum și printr-o evaluare a fiecărui copil în raport cu el însuși.

Pentru creșterea calității procesului instructiv-educativ din grădiniță, urmărim perfecționarea metodelor tradiționale, dar și introducerea unor metode și procedee educative. Metodele implică mult tact pedagogic din partea educatoarelor deoarece stilul didactic trebuie să-l adopte în funcție de personalitatea copiilor. Regândirea educației formale duce la schimbarea relației cu copiii promovând un dialog reciproc, constructiv. Proiectarea unui demers didactic, diferit de cel tradițional dă posibilitatea fiecărei educatoare să-și valorifice propria experiență prin utilizarea unor metode moderne într-o abordare interdisciplinară.

Învățământul modern preconizează o metodologie axată pe acțiune, operatorie, deci pe promovarea metodelor interactive care să solicite mecanismele gândirii, ale inteligenței, ale imaginației și creativității.

Implementarea acestor instrumente didactice moderne presupune un cumul de calități și disponibilități din partea cadrului didactic: receptivitate la nou, adaptarea stilului didactic, mobilizare, dorință de autoperfecționare, gândire reflexivă și modernă, creativitate, inteligența de a accepta noul și o mare flexibilitate în concepții.

Învățământul preșcolar are un anumit specific, dacă ne gândim la vârsta celor ce-l urmează, ceea ce nu exclude utilizarea metodelor active-interactive. Felul în care educatoarea solicită întrebări, felul în care organizează activitatea de formare și informare a copilului, prin accentul pe care-l pune pe dezvoltarea proceselor cognitive-aplicative, influențează comportamentul activ și creativ al copilului. Jocul de rol, experimentul, observația, jocul interactiv, portofoliul, metoda proiectului, sunt câteva din metodele interactive ce se pot utiliza cu succes în grădiniță. Jocul de rol, Experimentul, Observația, Jocul interactiv, Lotus, Portofoliul, Metoda proiectului, Mozaic, Ciorchinele, Metoda pălăriilor gânditoare, Știu/vreau să știu/am învățat, Cubul, Brainstorming, Metoda bulgărului de zăpadă, Metoda R.A.I. “Răspunde-Aruncă-Interoghează” sunt câteva din metodele interactive ce se pot utiliza cu succes în grădiniță.

Programa activității instructiv-educative lasă libertatea de a organiza cât mai creativ și personalizat actul didactic. Fiecare cadru didactic își poate alege propriul demers, personalizat, modern, care să fie compatibil cu stilul didactic, cu obiectivele și conținuturile activităților.

Derivat etimologic din grecescul „methodos (odos-cale, drum, metha-spre), cuvântul metodă semnifică drumul, calea de urmat pentru atingerea unui scop, modul de căutare, de descoperire a adevărului sau „drum care conduce la cunoașterea realității și la transformarea acesteia pe baza cunoașterii”, calea folosită de educatoare în a-i sprijini pe copii să descopere viața, natura, lucrurile, știința.

Ioan Cerghit consideră că metoda este „o cale eficientă de organizare și conducere a învățării”. Gaston Mialaret consideră că orice metodă pedagogică rezultă din întâlnirea mai multor factori și din acest punct de vedere, educația va rămâne mereu o artă : arta de a adapta la o situație precisă. Sorin Cristea spune: „Calitatea pedagogică a metodei didactice presupune transformarea acesteia dintr-o cale de cunoaștere propusă de dascăl într-o cale de învățare realizată efectiv de copii în cadrul instruirii formale și nonformale.”

I. Cerghit afirmă că „«activ» este copilul care depune efort de reflecție personală, interioară și abstractă, care întreprinde o acțiune mentală de căutare, de cercetare și redescoperire a adevărilor”. Noul, necunoscutul, căutarea de idei prin metodele interactive conferă activității “mister didactic”, se constituie ca “o aventură a cunoașterii” în care copilul e participant activ pentru că el întâlnește probleme, situații complexe pentru mintea lui de copil dar în grup, prin analize, dezbateri, descoperă răspunsurile la toate întrebările, rezolvă sarcini de învățare, se simte responsabil și multumit în finalul activității.

Calea de învățare pe care o parcurg copiii este determinată de metoda folosită. Această “cale” devine cel mai spectaculos exercițiu de interacțiune dintre mințile lor, care ne bucura când observăm progrese de la o perioadă la alta.

Efortul copiilor trebuie să fie unul intelectual, de exersare a proceselor psihice și de cunoaștere, de abordare a altor demersuri intelectuale, interdisciplinare, inovatoare decât cele clasice. Prin corelațiile elaborate interactiv copiii își asumă responsabilități, formulează și verifică soluții, elaborează sinteze în activități de grup, intergrup, individual, în perechi.

Metodele activ-participative solicită efortul personal de gândire, imaginație, memorie și voință, dar și valorifică maximal potențialul de cunoaștere, acțiune și trăire al copilului. Efectele formativ-educative ale învățării sunt în raport direct proporțional cu nivelul de angajare și participare individuală și colectivă. În opoziție cu metodologia tradițională, pentru care elevul rămâne mai mult un auditoriu sau un simplu spectator, gata să recepteze pasiv ceea ce i se transmite ori i se demonstrează, metodele active au tendința să facă din acesta un actor, un participant activ în procesul învățării, pregătit să-și însușească cunoștințele pe calea activității proprii, a unei angajări optime a gândirii, a mobilizării tuturor funcțiilor intelectuale și energiilor emoțional – motivaționale în raport cu sarcina de învățare dată. Esențial în pregătirea cadrului didactic pentru lecție este de a putea pune în joc toate cunoștințele sale și întreaga lui pricepere, nu pentru a transmite pur și simplu niște cunoștințe de-a gata ce trebuie să fie însușite, ci de a insufla elevilor săi dorința și posibilitatea de a le dobândi, pe cât este cu putință, prin ei înșiși, printr-un studiu cât mai activ.

Ce fac copiii?

• Copiii studiază individual situația prezentată, își împărtășesc ideile, se ajută unii pe alții să înțeleagă și să găsească soluții. Astfel, copiii trebuie să fie capabili:

- să asigure conducerea grupului;
- să coordoneze comunicarea;
- să stabilească un climat de încredere;
- să poată lua decizii;
- să medieze conflictele;
- să fie motivați să acționeze conform cerințelor educatoarei.

Ce face educatoarea?

- sigură ambianța propice muncii în echipă, aranjând mobilierul din clasă în mod corespunzător.
- stabilește criteriul de grupare (sexul, prietenii, nivelul abilităților într-un anumit domeniu, diferite jocuri, etc.) și dimensiunea grupului (de la 2 la 6 copii).

-stabilește regulile de lucru (se vorbește pe rând, nu se „atacă” persoana, ci opinia sa, copiii se consultă între ei, nu se monopolizează discuția, nu rezolvă unul singur sarcina, se lucrează cu culori diferite etc.).

-explică foarte clar obiectivele activității, specifică timpul pe care îl au copiii la dispoziție.

Avantajele interacțiunii:

-lasă mai multă libertate de exprimare și acțiune atât pentru copil, cât și pentru educatoare; stimulează efortul și productivitatea individului;

-subiecții care lucrează în echipă sunt capabili să aplice și să sintetizeze cunoștințele în moduri variate și complexe, învățând în același timp mai temeinic decât în cazul lucrului individual;

-dezvoltă capacitățile copiilor de a lucra împreună – componentă importantă pentru viață și pentru activitatea lor profesională viitoare.

-dezvoltă inteligențele multiple;

-stimulează și dezvoltă capacități cognitive complexe;

-munca în grup permite împărțirea sarcinilor și responsabilităților în părți mult mai ușor de realizat;

-timpul de soluționare a problemelor este de cele mai multe ori mai scurt în cazul lucrului în grup decât atunci când se încearcă găsirea rezolvărilor pe cont propriu;

-cu o dirijare adecvată, învățarea prin cooperare dezvoltă și diversifică priceperile, capacitățile și deprinderile sociale ale elevilor;

-se reduce la minim fenomenul blocajului emoțional al creativității;

-grupul dă un sentiment de încredere, de siguranță, antrenare reciprocă a membrilor ce duce la dispariția fricii de eșec și curajul de a-și asuma riscul;

-asigură un demers interactiv al actului de predare-învățare-evaluare, adaptat nevoilor de individualizare a sarcinilor de lucru pentru fiecare copil, valorificând și stimulând potențialul creativ și originalitatea acestuia.

În continuare, sunt prezentate câteva din noile metode și tehnici interactive de grup, menite să contribuie la diversificarea metodologiei didactice existente, înscriindu-se în domeniul căutărilor și preocupărilor creative de sporire a eficienței muncii educatorului cu discipolii săi.

Expunerea:-metoda care presupune comunicarea orală a cunoștințelor; informațiile sunt adaptate în funcție de motivația și experiența copiilor.

Exercițiul:-o metodă bazată pe acțiune, constă în repetarea conștientă a unor acțiuni și operații.

Problematizarea-metodă de comunicare orală presupune găsirea unei soluții la o întrebare sau o situație problemă.

Observația-metodă de explorare directă a realității ce presupune cunoașterea unor obiecte, fenomene sau procese.

Experimentul-metodă de explorare directă a realității.

Jocul de rol:-constă în punerea elevilor în diferite roluri sociale, profesionale.

Conversația euristică-de sistematizare a cunoștințelor-de clarificare și aprofundare-de verificare.

Demonstrația:-o metodă de explorare indirectă a realității, utilizată pentru confirmarea unor adevăruri teoretice; poate fi utilizată în toate momentele lecției.

Brainstorming-ul:-(asaltul de idei)-stimulează creativitatea, urmărește obținerea într-un timp scurt de la un grup mic a unui număr mare de idei; (pune copilul în situația de a gândi, de a emite judecăți și de a lucra în cadrul grupului).

Cubul:-metoda folosită în condițiile în care se dorește să se afle cât mai multe informații în legătură cu un „eveniment”. Are avantajul că se poate desfășura individual, în perechi sau în grup. Ca mijloc de învățare, educatoarea realizează un cub, iar pe fiecare față a cubului notează unul din cuvintele: descrie, compară, analizează, asociază, aplică, argumentează.

Învățarea prin dramatizare:-este metoda bazată pe acțiunea fictivă și folosește mijloace ale artei dramatice în abordarea diferitelor teme.

Lectura explicativă:-îmbină comunicarea scrisă și comunicarea orală și urmărește formarea unor deprinderi de înțelegere și interpretare a unui text.

Instruirea asistată de calculator:-asigură o mai bună colaborare între copil și cadrul didactic (de multe ori feedback-ul sau evaluarea fiind realizate de calculator fără ajutorul cadrului didactic. În grădiniță folosim calculatorul la: fișe de lucru, rezolvări de probleme ilustrate, jocuri matematice, desene în paint, prezentări de imagini statice sau animate, jocuri, vizionări de materiale ce promovează non-violența (desene animate), cd-uri audio care conțin cântece pentru copii, etc.

Turul galeriei Definiție: tehnica de învățare prin cooperare care stimulează gândirea, creativitatea și învățarea eficientă încurajând copiii să-și exprime opiniile cu privire la soluțiile propuse de colegii lor.

Obiective: elaborarea unui plan care să conducă la finalizarea unui produs ce constituie concepția, opinia tuturor membrilor grupului.

Descrierea metodei:

1. Se formează grupuri de câte 4 copii.
2. Copiii rezolvă o sarcină de lucru care permite mai multe perspective de abordare sau mai multe soluții.
3. Produsele activității grupelor de copii-desene, colaje, postere.
4. Se expun pe pereții clasei, care se transformă într-o galerie expozițională.
5. La semnalul dat de educatoare prin diferite procedee, grupurile de copii trec pe la fiecare exponat pentru a examina soluțiile, ideile propuse de colegi și le înscriu pe poster într-un loc stabilit anterior, comentariile critice, întrebările, observațiile-cu ajutorul unor simboluri.
6. După ce se termină turul galeriei, grupurile revin la locul inițial și citesc comentariile, observațiile de pe lucrarea lor, reexaminându-și produsul .

Valențele formativ-educative ale metodelor interactive de învățare în grup

-stimulează implicarea activă în sarcină a copiilor, aceștia fiind mai conștienți de responsabilitatea ce și-o asumă;

-exersează capacitățile de analiză și de luare a deciziilor oportune la momentul potrivit, stimulând inițiativa tuturor elevilor implicați în sarcină;

-asigură o mai bună punere în practică a cunoștințelor, exersează priceperile și asigură o mai bună clarificare conceptuală și o integrare ușoară a cunoștințelor asimilate în sistemul noțional, devenind astfel operaționale;

-unele dintre ele, cum ar fi portofoliul, oferă o perspectivă de ansamblu asupra activității preșcolarului pe o perioadă mai lungă de timp;

-asigură un demers interactiv al actului de predare-învățare-evaluare, adaptat nevoilor de individualizare a sarcinilor de lucru pentru fiecare preșcolar, valorificând și stimulând potențialul creativ și originalitatea acestuia.

Utilizarea metodelor active și interactive în grădiniță solicită o anumită adaptare. Dacă până acum educatoarea conducea activitatea în stil tradițional, acum aplicând metode moderne interactive de grup, rolul educatoarei se schimbă. Ea devine coechipier, îi orientează pe copii să-și caute informațiile de care are nevoie, îi învață să dialogheze cu colegii, să aibă inițiativă și rapiditate în gândire și acțiune, le stârnește interesul pentru competiții și în ultimul rând îi consiliază.

Metodele implică mult tact din partea educatoarelor, deoarece trebuie să-și adapteze stilul didactic în funcție de tipul de copil: timid, pesimist, agresiv, acaparator, nerăbdător, pentru fiecare găsim gestul, mimica, interjecția, întrebarea, sfatul, orientarea, lauda, reținerea, aprecierea, entuziasmul în concordanță cu situația existentă.

Concluzii:

Am constatat că învățarea prin cooperare este o modalitate eficientă de stimulare a comunicării și învățării active, facilitând acomodarea firească a copilului la sistemul de relații, norme, valori și comportamente ale grupului din care face parte.

În grup, apar idei mai multe și mai bune, copiii învață și unul de la altul, nu doar de la educatoare, este încurajată contribuția personală, intervine aprecierea diversității, se valorifică informațiile colegilor în construirea cunoașterii proprii. Învățând în grup, se dezvoltă unele relații interpersonale mai bune: relații colegiale, de solidaritate, de grijă și devotament, de sprijin personal.

Evaluarea urmărește acordarea ajutorului imediat, având o funcție corectivă, ameliorativă, realizându-se prin raportarea la progresul individual, dar având în vedere atât participarea fiecărui copil la procesul elaborării în comun, cât și rezultatul echipei.

În societatea actuală, are loc un proces dinamic care obligă toate categoriile sociale să țină pasul cu evoluția societății și implicit a educației. Și în învățământ au loc transformări rapide pornind de la crearea mediului de învățare care poate eficientiza tehnicile de învățare și de muncă intelectuală, le poate bloca sau încetini.

Dirijor al procesului educațional, educatoarea apelează la o serie întreagă de instrumente pentru a ușura și accelera asimilarea și aplicabilitatea informațiilor.

Nevoile și cerințele copiilor „actori” pe scena educațională pretind dascălilor o schimbare radicală a modului de abordare a activității didactice.

Bibliografie:

- Brebeneș S., Gognea E., *Metode interactive de grup*, Editura, Arves, 2007;
- Crenguța Oprea, *Strategii didactice interactive*, Editura didactică și pedagogică, București, 2007;
- Ion Frățilă, *Tendențe în evoluția procesului de învățământ*, Revista, *Învățământul preșcolar*, nr.2-3 1991;
- Miron Ionescu, *Educația și dinamica ei*, Editura, Tribuna învățământului, București, 1998.

Stimularea succesului școlar prin participare la activități extrașcolare

Prof. înv. primar Nistor Mihaela

Școala Gimnazială Mihai Eminescu Rădăuți, jud. Suceava

Pornind de la întrebările Cum pot fi stimulați copiii instituționalizați pentru creșterea performanțelor? Cum pot fi influențați factorii care contribuie la atingerea succesului școlar?, prezenta lucrare de cercetare propune identificarea corelației între participarea elevilor la activitățile extrașcolare și factorii succesului școlar.

În Așezământul de copii Sf. Ierarh Leontie de la Rădăuți le sunt oferite copiilor diverse ateliere cu activități din sfera artelor, științei, sportului, dar și de dezvoltare socio-emoțională.

Scopul cercetării

În cercetare ne propunem să identificăm gradul de implicare al elevilor din Așezământul de copii “Sfântul Ierarh Leontie” de la Rădăuți în activitățile de recreere și socializare care sunt asigurate prin grija educatorilor și corelația participării copiilor la aceste activități cu factorii care influențează performanțele școlare.

Obiectivele cercetării

O1- identificarea gradului de implicare al elevilor în activitățile extrașcolare funcție de genul acestora și nivelul de învățământ

O2- determinarea corelației dintre participarea la activități extrașcolare și factorii care influențează succesul școlar, implicit rezultatele școlare : stima de sine, conștiinciozitatea, dorința de realizare și interesele artistice ale elevilor.

Discutii preliminare

Din practică, se cunoaște că există diferențe între activitățile preferate de băieți și cele preferate de fete, funcție de interesul manifestat. Îndrumați îndeaproape și stârnindu-le permanent curiozitatea și dorința de realizare, elevii din învățământul gimnazial se implică în mai multe activități științifice și artistice decât cei din învățământul primar. Fetele sunt mai conștiincioase decât băieții și se implică în activități artistice și gospodărești cu precădere.

Ipotezele cercetării

I.1 Participarea elevilor la activități extrașcolare corelează pozitiv cu performanțele școlare.

I.2 Există diferențe de gen în ceea ce privește conștiinciozitatea, fetele prezintă un nivel mai mare de conștiinciozitate comparativ cu băieții.

I.3 Există corelație între dorința de realizare și rezultatele școlare.

I.4 Stima de sine este corelată pozitiv cu dorința de realizare a elevilor.

I.5 Există diferențe în ceea ce privește conștiinciozitatea elevilor în sensul că participarea la activități artistice crește media generală.

I.6 Conștiinciozitatea mediază relația dintre dorința de realizare și media generală obținută de elevi.

Variabile și planul de cercetare

Variabile independente

V1: frecvența la activitățile extrașcolare

Variabile dependente

V2: stima de sine

V3: conștiinciozitatea

V4: dorința de realizare

V5: interesele artistice

V6: rezultatele școlare (performanțele)

Studiul a vizat un grup de 91 de elevi din Așezământul de copii Sf. Ierarh Leontie Rădăuți, băieți și fete din Așezământul de copii Sfântul Ierarh Leontie din Rădăuți din învățământul primar și gimnazial. Vârstele a 85 de elevi variază de la 7 la 19 ani. Între participanții la studiu 6 persoane de gen feminin au vârste între 20-25 de ani, ele fiind incluse într-o formă superioară de învățământ.

Procedura de culegere a datelor

Instrumente

Pentru identificarea activităților la care participă elevii am folosit datele statistice din arhiva Așezământului de copii / fișele de prezență la activități și chestionarea directă a elevilor.

Chestionarul a cuprins 46 de itemi din scale preluate din Setul Internațional de Itemi de personalitate:

- Scala de măsurare a stimei de sine a lui Rosenberg
- Scala de măsurare a conștiinciozității

- Scala de măsurare a dorinței de realizare și a intereselor artistice.

Analize preliminare

Am analizat datele în programul JAMOVI.

Itemii au fost scalați în 5 trepte de la:

1	2	3	4	5
Foarte puțin	Puțin	Uneori	Mult	Foarte mult

Au fost reversați itemii :

- S2, S5, S6, S8, S9 din Scala Stimei de sine
- C6,C7,C8,C9,C10 din Scala Conștiinciozitate
- D6, D7, D8, D9, D10 din Scala Dorința de realizare
- A6, A7, A8, A9, A10 din Scala Interese artistice

Conform Tabelului 1- Frecvența la activități după gen, între cei 91 de participanți la studiu sunt 46 de fete (50,5 %) și 45 de băieți (49,5 %).

TABEL 1. Frecvența după gen

Gen	Counts	% of Total	Cumulative %
1 masculin	45	49.5 %	49.5 %
2 feminin	46	50.5 %	100.0 %

Frecvența elevilor la activități, (conform Tabelului 2 – Frecvența la activități) arată un procent de 8,8 % elevi care frecventează activitățile de pictură și desen, 19,8 % se implică în activitățile muzicale (cor, muzică vocală sau instrumentală), 26,4 % dintre elevi participă la activități care le stimulează abilitățile de muncă și creație în atelierele de lucru manual și brutări așezământului, 15,4 % preferă lectura și scrisul, iar 29,7 % activități sportive. Din analiza datelor observăm că toți elevii frecventează activitățile extrașcolare .

TABEL 2. Frecvența la activități **Frequencies**

ACTIVITATI	Counts	% of Total	Cumulative %
1	8	8.8 %	8.8 %
2	18	19.8 %	28.6 %
3	24	26.4 %	54.9 %
4	14	15.4 %	70.3 %
5	27	29.7 %	100.0 %

Analizând

preferințele elevilor pentru anumite activități conform Tabelului 3- Frecvența după preferință, descoperim un procent de 12,1 % preferințe pentru desen și pictură, 16,5% pentru muzică, 16,5 % pentru activitățile de dezvoltare a abilităților, lectură și scris 11,0 %, activități sportive 37,4 %, informatică 3,3 % și voluntariat 3,3 %.

TABEL 3. Frecvența după preferință **Frequencies**

Preferinta	Counts	% of Total	Cumulative %
1	11	12.1 %	12.1 %
2	15	16.5 %	28.6 %
3	15	16.5 %	45.1 %
4	10	11.0 %	56.0 %
5	34	37.4 %	93.4 %
6	3	3.3 %	96.7 %
7	3	3.3 %	100.0 %

	Varsta	Stima de sine	Constiincozitate	Dorinta de realizare	Interese artistice	Creativitate	Media generala
N	91	91	91	91	91	91	91
Mean	13.9	33.2	31.1	33.9	36.6	22.5	34.5
Standard deviation	3.51	5.61	5.09	4.91	5.98	4.55	16.4
Minimum	7	20.0	20.0	23.0	22.0	12.0	11

TABEL 4. Descriere

Descriptives

În cadrul analizei descriptive (Tabel 4) am calculate mediile, abaterile standard și corelațiile dintre principalele variabile ale studiului : conștiinciozitatea, stima de sine, dorința de realizare, interesele artistice și creativitatea.

Potrivit rezultatelor, vârstele elevilor de situează între 7-25 ani, cu o medie de 13,9 și o abatere standard $s = 3,51$.

Stima de sine are scoruri între 20-50, cu o medie de 33,2 și o abatere standard $s = 5,61$.

Conștiinciozitatea se înscrie între 20-44 , cu o medie de 31,1 și abatere $s = 5,09$.

Dorința de realizare înregistrează un minim de 23 și un maxim de 44, o medie de 33,9 și o abatere $s = 5,98$.

Interesele artistice variază între 22 și 46, cu o medie de 36,6 și o abatere $s = 5,98$.

Creativitatea are scoruri între 12 și 30, cu o medie de 22,5 și o abatere de 4,55.

Media generală variază între 11 și 69, cu o medie de 34,5 și abatere standard $s = 16,4$.

Dat fiind faptul că există un efect marginal, datele analizei trebuie interpretate cu precauție. Cu cât crește vârsta elevilor, cu atât aceștia sunt mai conștiincioși și crește media generală, implicit performanțele școlare. Conștiinciozitatea se asociază semnificativ pozitiv cu stima de sine a elevilor. Dorința de realizare crește o dată cu stima de sine. Interesele artistice și creativitatea se asociază pozitiv cu o stimă de sine crescută a elevilor. Analiza corelațiilor poate fi consultată în Tabelul 5 de mai jos.

TABELUL 5 – Corelații

Correlation Matrix

		Varsta	Stima de sine	Constiinci-ozitate	Dorinta de realizare	Interese artistice	Creativ-itate	Media gene-rala
Varsta	Pear-son's r	—						
	p-value	—						
Stima de sine	Pear-son's r	0.150	—					
	p-value	0.157	—					

		Varsta	Stima de sine	Conștiințozitate	Dorinta de realizare	Interese artistice	Creativitate	Media generala
Conștiințozitate	Pearson's r	0.306 **	0.296 **	—				
	p-value	0.003	0.004	—				
Dorinta de realizare	Pearson's r	0.199	0.384 ***	0.663 ***	—			
	p-value	0.058	< .001	< .001	—			
Interese artistice	Pearson's r	0.086	0.219 *	0.481 ***	0.543 ***	—		
	p-value	0.418	0.037	< .001	< .001	—		
Creativitate	Pearson's r	0.190	0.206	0.385 ***	0.481 ***	0.268 *	—	
	p-value	0.071	0.050	< .001	< .001	0.010	—	
Media generala	Pearson's r	0.644 ***	0.129	0.381 ***	0.378 ***	0.311 **	0.164	—
	p-value	< .001	0.223	< .001	< .001	0.003	0.119	—

Note. * p < .05, ** p < .01, *** p < .001

2.3 INTERPRETAREA REZULTATELOR

În urma aplicării Testului ONE- Way ANOVA (Tabel 6) s-a constatat:

$$F(1:70,4) = 35,2 ; p < .001$$

ceea ce indică faptul că rezultatele școlare obținute de fete sunt semnificativ mai mari decât cele ale băieților. Ipoteza 2 că există diferențe de gen în ceea ce privește conștiințozitatea în sensul că fetele prezintă un nivel mai mare de conștiințozitate comparativ cu băieții se confirmă.

TABEL 6 . Conștiinciozitatea (One-Way ANOVA)

One-Way ANOVA (Welch's)

	F	df1	df2	p
Media generala	35.2	1	70.4	< .001

TABEL 7. Medii generale funcție de gen (Post Hoc Tests)

		1 masculin	2 feminin
1 masculin	Mean difference	—	-17.3 ***
	p-value	—	< .001
2 feminin	Mean difference		—
	p-value		—

Note. * p < .05, ** p < .01, *** p < .001

Analizând datele din Post Hoc Tests (Tabel 7), dar și Independent Samples T –Test (Tabel 8), $p < .001$, mediile generale ale fetelor sunt semnificativ mai mari decât ale băieților.

TABEL 8. Medii generale (Independent Samples T-Test)

		Statistic	df	p
Media generala	Student's t	-5.90 ^a	89.0	< .001

Note. $H_a \mu_1 \text{ masculin} < \mu_2 \text{ feminin}$ Levene's test is significant ($p < .05$)

Am aplicat Testul de corelație Pearson și am obținut un coeficient $r = 0,378$; $p < .001$. Observăm corelație de intensitate medie, cu cât dorința de realizare este mai crescută, cu atât rezultatele școlare vor fi semnificativ mai mari. Aceste rezultate permit validarea ipotezei 3 că există o corelație între dorința de realizare și rezultatele școlare ale elevilor.

TABEL 9. Corelație între dorința de realizare și rezultate școlar

		Dorinta de realizare	Media generala
Dorinta de realizare	Pearson's r	—	
	p-value	—	
Media generala	Pearson's r	0.378 ***	—
	p-value	< .001	—

Note. * $p < .05$, ** $p < .01$, *** $p < .001$

Am aplicat analiza de moderare (Tabel 10) în care stima de sine moderează legătura dintre dorința de realizare și media generală. Dorința de realizare este predictor, variabila dependentă – media generală, iar stima de sine este moderator. Observăm un efect de interacțiune între dorința de realizare și stima de sine asupra rezultatelor obținute. Dorința de realizare x stima de sine = 0,119; $p = 0,05$. Ipoteza 4 se confirmă, stima de sine este moderator între dorința de realizare și media generală.

TABEL 10. MODERARE (Moderation Estimates)

	Estimate	SE	95% Confidence Interval		Z	p
			Lower	Upper		
Dorinta de realizare	1.302	0.3752	0.54376	2.025	3.470	< .001
Stima de sine	-0.240	0.3135	-0.80436	0.420	-0.764	0.445
Dorinta de realizare * Stima de sine	0.119	0.0598	-0.00709	0.231	1.992	0.046

TABEL 11. Simple Slope Analysis

	Estimate	SE	95% Confidence Interval		Z	p
			Lower	Upper		
Average	1.302	0.385	0.531	2.06	3.38	< .001
Low (-1SD)	0.638	0.477	-0.367	1.52	1.34	0.182
High (+1SD)	1.966	0.548	0.861	3.01	3.59	< .001

Note. shows the effect of the predictor (Dorinta de realizare) on the dependent variable (Media generala) at different levels of the moderator (Stima de sine)

Simple Slope Plot

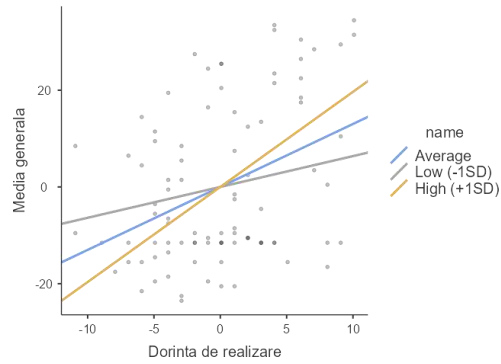

Ipoteza 5 care presupune că există diferențe în ceea ce privește conștiinciozitatea elevilor în sensul că elevii care participă la activități extrașcolare din domeniul artelor, manifestă un interes crescut față de arte, obțin rezultate școlare mai mari a fost verificată în Tabelul 5 de mai sus-Corelații. Coeficientul Pearson are o valoare $r = 0,381$; $p < .001$. Participarea la activități artistice se asociază cu rezultatele școlare, cu cât interesul este mai mare, cu atât media generală crește.

Pentru verificarea ipotezei 6 - Conștiinciozitatea mediază relația dintre dorința de realizare și media generală obținută de elevi –am aplicat Medmod, analiza de mediere în JAMOVI unde dorința de realizare este variabilă independentă (predictor), media generală este variabilă dependentă (criteriul), iar conștiinciozitatea reprezintă mediatorul.

TABEL 12 . MEDIERE (Mediation)

Effect	Label	Estimate	SE	95% Confidence Interval		Z	p
				Lower	Upper		
Indirect	a × b	0.515	0.273	-0.0153	1.05	1.89	0.059
Direct	c	0.748	0.404	-0.0294	1.56	1.85	0.064
Total	c + a × b	1.263	0.338	0.6171	1.92	3.73	< .001

		Label	Estimate	SE	95% Confidence Interval		Z	p	
					Lower	Upper			
Dorinta de realizare	→	Constiinciozitate	a	0.688	0.0881	0.5125	0.858	7.81	< .001
Constiinciozitate	→	Media generala	b	0.749	0.3668	-0.0239	1.427	2.04	0.041
Dorinta de realizare	→	Media generala	c	0.748	0.4041	-0.0294	1.559	1.85	0.064

Rezultatele arată că relația dintre dorința de realizare și media generală nu este mediată de conștiinciozitate, nu poate fi explicată prin prisma conștiinciozității. Există o relație între dorința de realizare și conștiinciozitate.

Estimate Plot $a = 0,688; p < .001$.

Deasemenea, există o relație între conștiinciozitate și media generală $b = 0,748, p = 0,041 < 0,05$. Însă conștiinciozitatea nu mediază relația dintre ele. Există un efect marginal indirect.

2.4 DISCUȚII

Concepția despre învățare explică echilibrul dintre mediu și organism ca procese care se completează și prin care se asimiliază și se acomodează individul. Asimilarea este proces de înmagazinare, de dobândire a cunoștințelor, iar acomodarea înseamnă schimbarea a ceea ce era deja cunoscut. Echilibrul dintre asimilare și acomodare este stadiul de dezvoltare a copilului, funcție de inteligența cu care este înzestrat.

Dezvoltarea stadială a inteligenței are un impact puternic asupra procesului educațional, iar copilul trebuie să aibă un rol activ în propria dezvoltare. Operațiile gândirii sunt acțiuni interiorizate, iar asimilarea și înțelegerea trebuie făcute prin participare directă a subiectului. Învățarea se poate realiza spontan, în mediile pe care copiii le frecventează, dar și dirijat, sistematic, în unități specializate ca formă de activitate planificată, organizată, pe baza unor cercetări.

În ultimii ani, în majoritatea țărilor termenul de instituționalizare a căpătat o nouă dimensiune, mai apropiată de mediul familial- Case de tip familial, maternal și s-a recunoscut nevoia copiilor de a crește într-un mediu pregătit nevoilor lui de dezvoltare. Organizațiile care sprijină copiii aflați în plasament, care cresc departe de familiile lor, și-au adaptat programul în sensul îmbunătățirii condițiilor de viață ale acestor copii și a programelor educaționale pe care aceștia le parcurg. Acestea includ o serie de intervenții ce vizează problematica abandonului, a absenteismului, integrarea și adaptarea la mediul școlar și social, reducerea comportamentelor agresive. O alternativă pentru petrecerea timpului liber și adaptarea la mediul social este participarea la activități extracurriculare care să le dezvolte stima de sine, creativitatea, interesul pentru activități care le plac și care le dau

posibilitatea să se dezvolte armonios. Activitățile diverse în care sunt implicați le dezvoltă abilități socio-emoționale și le largesc perspectivele asupra viitorului.

Rezultatele școlare care reflectă pregătirea și implicarea copiilor în actul educațional sunt strâns legate de programele de intervenție individualizată și de dezvoltare socio-emoțională.

În Așezământul de copii Sf. Ierarh Leontie de la Rădăuți activitățile de recreere și socializare sunt asigurate copiilor asistați prin posibilități multiple de petrecere a timpului liber – prin intermediul atelierelor de lucru puse la dispoziția acestora:

- pictură și lucru manual, croitorie, sală de muzică
- cabinet de informatică, sală de lectură
- teren de sport, săli de joacă și pentru întâlniri de grup
- excursii și tabere în perioada vacanțelor
- organizarea de evenimente în care sunt implicați, cu prioritate, beneficiarii (serbări, concerte de colinde, expoziții de pictură și lucrări meșteșugărești, participarea la activități gospodărești la cantina Așezământului și în brutărie.)

Inițierea în pictură de artă modernă în cadrul atelierului de pictură a dus la descoperirea de talente și urmarea cursului vocațional (în ultimii 2 ani două tinere urmează cursurile Facultății de Teologie și 5 eleve sunt înscrise la Liceul Teologic, specializarea „Artă Sacră”).

Studierea instrumentelor muzicale (chitară clasică și electrică, chitară bass, orgă, tobe) a dus la formarea unei trupe „Studio 201”, care a participat la concerte, festivaluri de muzică pentru tineret și a înregistrat un album.

Brutăria deschisă în incinta Așezământului acordă elevilor din ciclul gimnazial posibilitatea învățării unei meserii și practicării ei pentru cei atrași. Participarea copiilor la activități artistice creative și recreative, științifice, de dezvoltare personală, de dezvoltare a abilităților, activități sportive sau de voluntariat contribuie, fără îndoială la dezvoltarea personalității copiilor instituționalizați, dându-le șansa la un viitor care să le asigure integrarea în societate și respectarea valorilor acesteia.

2.5 CONCLUZII, PUNCTE TARI, LIMITE ALE CERCETĂRII

Luând în considerare rezultatele anterioare ale studiilor despre implicarea activă a elevilor în activități extrașcolare și corelarea acestora cu conștiințiozitatea, stima de sine, dorința de realizare și rezultatele școlare, rezultatele acestui studiu validează ipotezele.

Valorile corelațiilor explică rolul activităților extrașcolare în viața și dezvoltarea elevilor instituționalizați care, neavând posibilitatea de a petrece timp cu familia, trebuie să aibă alte preocupări care să le dezvolte stima de sine și dorința de realizare, nu numai pentru obținerea unor rezultate școlare foarte bune, ci și pentru pregătirea lor pentru viață.

Punctele tari ale cercetării vizează numărul considerabil de participanți (91) și numărul aproximativ egal de fete (46) și băieți (45), ceea ce a permis o interpretare corectă a datelor. Vârstele de la 7 la 25 de ani ale participanților ne-au dat posibilitatea de a clarifica preferințele pentru activitățile extrașcolare variate pe care elevii le frecventează. Astfel, s-a desprins concluzia că programele de intervenție socio-emoțională pe care copiii din Așezământ le urmează pe parcursul instituționalizării dau roade: devin mai conștiințioși, manifestă interese artistice care să le pună în valoare creativitatea, au o stimă de sine ridicată și dorință de realizare. Pe măsură ce ajung în clasele gimnaziale și în instituții de învățământ superior preferințele se schimbă și se implică în mai multe activități artistice, științifice și de voluntariat.

Rezultatele școlare (medii generale) cresc o dată cu interesul și dorința de realizare și tot mai mulți absolvenți ai învățământului gimnazial urmează un program al învățământului superior.

Limitele cercetării se referă la locul în care s-a desfășurat studiul. Așezământul de copii “Sfântul Ierarh Leontie” de la Rădăuți beneficiază de resurse care permit implementarea programelor de dezvoltare socio-emoțională a copiilor. Cu o activitate începută din 2011, acest loc s-a dezvoltat continuu și constituie un exemplu de bună practică pentru ceea ce înseamnă educație și dezvoltare pentru copiii abandonați, loc pe care beneficiarii îl numesc “acasă”. Sigur că studiul se poate aplica și în alte instituții care se ocupă de creșterea și educarea copiilor și ar fi interesant de comparat rezultatele cercetării obținute în diverse instituții de același fel.

Exemplele de bune practici care dau confirmarea necesității integrării copiilor aflați în grija statului trebuie valorificate și cunoscute pentru implementarea lor cu succes. Copiii abandonați pot fi integrați social cu succes dacă grija pentru dezvoltarea lor este susținută permanent.

BIBLIOGRAFIE

1. Cristea, S. (1998) .Dicționar de termeni pedagogici. Editura Didactică și Pedagogică, București.
2. Negovan, V. (2006). Introducere în psihologia educației. Editura Universitară, București.
3. Piaget, J. (1976). Construirea realului la copil. Editura Didactică și Pedagogică, București.
4. Sălăvăstru, D. (2004). Psihologia educației. Editura „Polirom”, Iași
5. Badea, V. (coord.), Mitrofan, L. (2004). Dimensiuni ale excluderii sociale. Editura SPER, nr. 24.

7. Camuñas, N., Mavrou, I., Vaíllo, M., & Martínez, R. M. (2022). Un program de formare a funcțiilor executive pentru a promova controlul comportamental și emoțional al copiilor și adolescenților aflați în plasament în Spania. *Tendențe în neuroștiințe și educație*, 27 de ani, 100175. <https://doi.org/10.1016/j.tine.2022.100175>
8. Cracsner, C.-E., & Sergentu, E. (2013). Unele considerații cu privire la raportul dintre motivația-performanță în școala primară. *Procedia - Științe sociale și comportamentale*, 78, 446-450. <https://doi.org/10.1016/j.sbspro.2013.04.328>

Copiii și gestionarea banilor

Prof. Nistor Mirela
Școala Gimnazială nr. 16, Galați

Argument

A învăța să economisești nu este doar un obicei esențial al banilor. Economisirea îi poate învăța pe copii disciplina și satisfacția întârziată, făcând economii, învățând să stabilească obiective și să descopere metode prin care le pot atinge. Economisirea creează securitate și independență. „Fixarea sumei lunare este o artă în sine”, subliniază Patrice Huerre. Această sumă trebuie să acopere nu doar nevoile, ci și anumite mici bucurii (bilete la spectacol, un suc cu prietenii etc). Scopul unei educații financiare este ca elevii să devină treptat autonomi și să-și câștige încrederea în sine.

Printre obiectivele educației financiare se pot enumera noțiuni legate de principalele categorii de cheltuieli către care se îndreaptă veniturile familiei. Elevii au astfel ocazia să calculeze singuri cât din bugetul familiei este alocat spre un anumit tip de cheltuială. Treptat pot afla cum se pot implica ei înșiși în deciziile financiare ale familiei.

Activitățile pentru care am optat au în vedere un caracter integrativ și se pot realiza pe parcursul a două ore.

ACTIVITATEA 1 - Cu gândul la viitor sau „Ce vrei să fii când vei fi mare?”

Clasa: a VIII-a

Unitatea de învățare – Banii și bugetul

Titlul lecției: Alegerea unui scop. Resurse necesare pentru atingerea scopului propus

Competența specifică - Întocmirea, prin lucru în echipă, a unui buget lunar al familiei/personal în scopul exersării buneii gestionării a veniturilor

Obiective operaționale: pe parcursul lecției elevii vor fi capabili:

- să elaboreze un buget simplu pentru o familie, în funcție de veniturile fiecărui membru
- să simuleze alocarea banilor în cadrul familiei, în condițiile existenței unor priorități / condiționări / limitări / amânări (analizând, de exemplu, diferența dintre nevoie și dorință sau dintre ceea ce se dorește și ceea ce este posibil, la un moment dat, dintre posibil și posibil imediat)

Strategia didactică: cadrul ERR, brainstorming, frontal, fișe de lucru

PAȘI PROIECTULUI

1. REFLECȚIE

Elevii sunt familiarizați cu povestea lui Amancio Ortega, proprietarul brandului Zara, a succesului său dar și a motivației sale de a reuși în viață.

Povestea lui Amancio Ortega

La vârsta de 12 ani, pe cand se intorcea de la scoala, Ortega impreuna cu mama sa au intrat intr-un magazin pentru a lua de mancare pe datorie. Acesta a simtit o umilinta uriasa, luand astfel decizia sa renunte la scoala. La varsta de 13 s-a mutat impreuna cu familia, iar la putin timp Amancio a reusit sa se angajeze comis-voiajor la un producator de camasi de lux. Acolo, realizeaza ca distributia hainelor necesita o suma mare de bani, aceste costuri putand fi reduce daca magazinele si-ar produce singure hainele, cat mai aproape de locul unde urmeaza sa fie vandute. Mai tarziu, cand a devenit managerul unui magazin a avut ocazia sa isi puna in aplicare ideea. Vazand ca are un imens succes, decide sa isi deschida propriul magazin. Acum, este unul din cei mai bogati oameni ai planetei si cunoscut drept fondatorul Zara. Cu ambitie, viziune si dorinta de a reusi se poate ajunge la castiguri fabuloase, iar acesta este exemplul perfect.

După ce află despre povestea sa elevii sunt provocați să răspundă la întrebarea: „Cum va arăta viața voastră la 30 de ani?”

2. REALIZAREA SENSULUI:

- a. Înainte de a se gândi la propria lor viață la 30 de ani, elevii se angajează într-un exercițiu de gândire proiectat în viitor, răspunzând la următoarea întrebare: „**Cum crezi că va arăta lumea când vei împlini 30 de ani?**” În grupuri mici, elevii fac un brainstorming cum ar putea arăta învățământul, mediul, economia și locurile de muncă și sănătatea publică în 2033. Aceasta formează fundamentul pentru munca elevilor în continuare.
- b. **Valori personale:** În continuare, elevii își identifică **valorile personale** dintr-o listă pe care le este oferită. Vorbim despre modul în care valorile cuiva pot influența viața pe care aleg să o ducă. Prioritizează succesul, serviciul, familia etc.? Sunt aceste valori aliniate cu etosul gândirii viitorului de a crea o lume mai echitabilă? Ce se întâmplă când două dintre aceste valori intră în conflict?
- c. **Tabloul personal de viitor:** În continuare, elevii creează un **panou de viziune pentru o posibilă viață viitoare** la vârsta de 30 de ani. Folosind activitatea de gândire a viitorului ca ghid, elevii își identifică idealul privind:
 - Locația — oraș, stat, țară
 - Locuința — apartament, casă etc.
 - Transportul - mașină, autobuz, tren etc.
 - Diverse — abonamente, achiziții distractive, economii, investiții, donații etc.

Elevii văd toate aceste componente ale panoului lor de viziune prin prisma autopercepției asupra viitorului lor. Dacă elevii cred că poluarea și încălzirea globală vor fi o problemă continuă, de exemplu, ei ar putea alege să locuiască într-o locație mai nordică sau să acorde prioritate transportului public în detrimentul unei mașini personale.

- d. **Buget și salariu:** După ce își completează panourile, elevii își calculează **costul lunar al vieții**, ținând cont de faptul că locația afectează costul (de pildă orașul Galați este un oraș mai scump decât Tecuci sau Făurei, de exemplu). Apoi își folosesc bugetul lunar pentru a calcula salariul minim anual pe care trebuie să-l facă pentru a-și permite stilul de viață pe care și-l doresc.
- e. **Carieră:** În continuare, elevii identifică **locuri de muncă** despre care cred că vor continua să existe peste 10 ani, se aliniază la valorile lor și plătesc salariul minim de care au nevoie. Mulți elevi identifică, de asemenea, aspecte secundare care le-ar putea aduce venituri suplimentare, care le-ar putea permite să-și valorifice hobby-urile la care țin.
- f. **Prezentarea noilor achiziții:** În cele din urmă, elevii **creează prezentări** folosind Google Slides, prezentând viitorul lor posibil. <https://docs.google.com/presentation/u/0/>
- g. În timpul finalizării acestui proiect, elevii pot avea multe întrebări despre **buget, impozite și investiții**. Ei pot avea, de asemenea, întrebări despre cum s-ar putea schimba **costul vieții, salariile și echilibrul dintre viața profesională și viața privată** până la vârsta de 30 de ani. Profesorii pot folosi aceste întrebări pentru a se lansa într-o unitate mai lungă de alfabetizare financiară. Acest proiect poate servi, de asemenea, ca punct de plecare pentru o temă, de exemplu, pentru a **scrie o scrisoare către viitorul său sine**. Viețile elevilor s-ar putea să nu se desfășoare așa cum își imaginează în proiectul, dar acest proiect le poate oferi instrumentele de a explora posibilități noi și interesante și de a naviga cu încredere în orice viitor aleg să-l urmeze.

3. REFLECȚIA

Pe parcursul proiectului elevii sunt provocați să integreze noțiuni legate de proiectarea bugetară racordată la o posibilă carieră. Astfel elevii au șansa să conștientizeze dacă sunt „pregătiți” pentru viitorul lor, dacă știu să-și identifice unele scopuri, dacă au capacitatea de a stabili obiective și au cunoștințele financiare necesare pentru o asemenea proiecție a viitorului lor.

Obiectivele SMART trasează o linie clară între “*a munci din greu*” și “*a munci inteligent*”. De aceea un bun instrument pentru a ușura conștientizarea obiectivelor este realizarea individuală a unui obiectiv pe care să îl atingă până la sfârșitul anului școlar. Scopul acestuia este de a-și seta un obiectiv pentru a avea siguranța că activitățile pe care le întreprinde conduc activitatea într-o direcție conformă cu așteptările sale.

Exemplu: la finalul acestei luni, blogul nostru va înregistra o creștere cu 8% a traficului prin mărirea frecvenței săptămânale a postărilor de la 5 la 8 articole pe săptămână.

ACTIVITATEA 2 - Jocul celor 20 boabe de fasole

Clasa: a VIII-a

Unitatea de învățare – Bani și bugetul

Titlul lecției: Alegerea unui scop. Resurse necesare pentru atingerea scopului propus

Competența specifică - Manifestarea interesului pentru identificarea unor modalități de economisire și pentru reducerea risipei de resurse financiare

Obiective operaționale: pe parcursul lecției elevii vor fi capabili:

- să exploreze modalități de economisire prin identificarea propriilor nevoi, pe termen scurt, mediu și lung și prin alocarea resurselor financiare necesare acestora
- să exemplifice situații în care resursele financiare sunt risipite;
- să propună a unor căi de reducere/eliminare a risipei

Strategia didactică: cadrul ERR, frontal, fișe de lucru

Rezumat

Obiectivul acestei activități este ca elevii să exploreze modul în care fac alegeri financiare printr-un joc captivant. Elevii folosesc boabe de fasole pentru a-și reprezenta veniturile, pe care le alocă diferitelor cheltuieli.

Materiale și pregătire

- Fișă de lucru (engleză) (spaniolă) – câte un exemplar pentru fiecare elev
- Fasole sau articole similare mici - câte 20 pentru fiecare elev

Partea I: Pregătirea jocului

- Se tipărește o copie a foii de lucru pentru fiecare elev.
- Se distribuie fișa de lucru elevilor. Acest joc poate fi jucat individual sau în grupuri mici, fiecare cu 5 elevi sau mai puțin.
- Se oferă fiecărui elev/ grup mic cele 20 boabe de fasole.
- **Notă:** Dacă fasolea, alunele sau bomboane mici nu sunt disponibile, elevii pot, de asemenea, să umbrească pictograma de fasole goală de pe foaia de lucru cu un creion colorat sau un marker.

Partea a II-a: Derularea jocului

Runda 1

- Profesorul explică elevilor faptul că cele 20 de boabe de fasole reprezintă „venitul” lor. Fiecare articol de pe foaia de lucru are un număr stabilit de boabe care indică de câte boabe sunt necesare pentru a „plăti” pentru acel articol.
- Profesorul instruește fiecare elev sau grup mic să parcurgă fiecare dintre categoriile marcate cu stea (Locuințe, Mâncare etc.) și să aleagă pe ce opțiuni doresc să-și „cheltuiască” boabele. Elevii sunt rugați să plaseze fizic boabele pe hârtie pentru opțiunile pe care le aleg.
- Odată ce au terminat de selectat articolele din categoriile necesare, elevii continuă să selecteze opțiunile din celelalte categorii până când își epuizează venitul de 20 de boabe.
- Elevii sunt îndrumați să răspundă la întrebările de discuție din prima rundă de pe foaia lor de lucru.

- ❖ Explicați raționamentul din spatele modului în care v-ați cheltuit venitul din 20 de fasole.

- ❖ Gândește-te puțin la valorile tale legate de bani. Apoi, uită-te la primele trei până la patru categorii în care cheltuiești cea mai mare parte din boabele. Cum reflectă aceste alegeri valorile tale în jurul banilor?

- ❖ Compară pe ce ai cheltuit fasolea cu un alt elev din grupul tău. Ce asemănări și diferențe ați observat?

Asemănări	Diferențe

Runda 2

- Se explică elevilor că venitul lor a fost redus la 13 boabe pentru runda 2. Sunt instruiți să elimine 7 boabe din boabele repartizate pe fișă.
- Ulterior profesorul invită elevii să răspundă la întrebările de discuție din runda a doua de pe foaia lor de lucru.
- Pe măsură ce elevii își împărtășesc principalele concluzii, profesorul evidențiază că alocarea boabelor variază diferit pentru fiecare elev, deoarece aceste decizii sunt o reflectare a valorilor și atitudinilor lor personale în privința banilor.

Gândiți-vă cum ați ales să eliminați cele 7 fasole. Ce compromisuri a trebuit să faci? Cum v-ați hotărât pe ce categorii să reduceți?

Ce ai învățat despre tine și despre valorile tale legate de bani prin procesul de reducere a bugetului?

Comparați alegerile dvs. de reducere a bugetului cu alt student din grupul dvs. Ce asemănări și diferențe ați observat?

Asemănări	Diferențe

Runda 3

Sunt incluse apoi câteva provocări aleatorii care le permit elevilor să ia mai multe decizii cu privire la locul în care să mute boabele. Aici sunt câteva exemple:

- Cineva din familie tocmai și-a rupt piciorul. Dacă ai asigurare de sănătate, nu trebuie să faci nimic. Dacă nu aveți asigurare de sănătate, scoateți 3 boabe.
- Părinții sau tutorele dumneavoastră tocmai au primit o mărire de 2 fasole! Decideți unde ar trebui să fie cheltuit.

Partea a III-a: Reflecție

















Profesorul roagă elevii să completeze întrebările din partea a III-a: Reflecție asupra fișei de lucru, fie în scris, fie ca discuție în clasă.

V-a surprins costul vreuneia dintre categorii și opțiuni? Care și de ce?

Ce experiențe anterioare din viața ta au influențat modul în care ți-ai alocat boabele peste bugetul tău?

Enumeră 3 concluzii principale din ce ați învățat în această activitate pentru a vă ajuta să creați bugete puternice și realiste pentru dvs. în viitor?

Fișă de lucru

<p>Locuință cu utilități</p>  <ul style="list-style-type: none"> • locuiește cu rudele în comun costul utilităților (nr telefon) <input type="checkbox"/> <input type="checkbox"/> • împarte un apartament sau casa cu alții, inclusiv utilitățile de bază (nici un telefon) <input type="checkbox"/> <input type="checkbox"/> <input type="checkbox"/> • închiriez locul propriu, inclusiv utilitățile de bază (nici un telefon) <input type="checkbox"/> <input type="checkbox"/> <input type="checkbox"/> <input type="checkbox"/> 	<p>Asigurări</p> <p>Auto</p> <ul style="list-style-type: none"> • Numai RCA <input type="checkbox"/> <input type="checkbox"/> • CASCO <input type="checkbox"/> <input type="checkbox"/> <input type="checkbox"/> <p>Sănătate și dizabilitate</p> <ul style="list-style-type: none"> • Fără acoperire - Fără cost • Beneficiile suplimentare ale serviciului <input type="checkbox"/> • Acoperire medicală de bază <input type="checkbox"/> <input type="checkbox"/> • Sănătatea individuală și acoperire pentru invaliditate <input type="checkbox"/> <input type="checkbox"/> <input type="checkbox"/> <p>Sunteți chiriași</p> <ul style="list-style-type: none"> • Acoperire de proprietate și răspundere civilă <input type="checkbox"/> 
<p>Comunicații</p>  <ul style="list-style-type: none"> • Fără telefon Fără cost • Telefon cu apeluri la distanță limitată <input type="checkbox"/> • Telefon cu multe apeluri la distanță <input type="checkbox"/> <input type="checkbox"/> • Telefon mobil <input type="checkbox"/> • Internet de mare viteză <input type="checkbox"/> <input type="checkbox"/> 	<p>Cadouri</p>  <ul style="list-style-type: none"> • Îți faci singur cadourile <input type="checkbox"/> • Achiziționați carduri sau mici cadouri ocazional <input type="checkbox"/> <input type="checkbox"/> • Cumpărați cadouri frecvente pentru familie și prieteni <input type="checkbox"/> <input type="checkbox"/> <input type="checkbox"/>
<p>Economii</p>  <ul style="list-style-type: none"> • Schimbarea pușculiței - Fără cost • Cinci la sută din venit <input type="checkbox"/> • Zece la sută din venit <input type="checkbox"/> <input type="checkbox"/> • Investește pentru pensie <input type="checkbox"/> <input type="checkbox"/> • Contribuție pentru organizații caritabile și biserică <input type="checkbox"/> 	<p>Mobilier</p>  <ul style="list-style-type: none"> • Împrumutați de la rude sau prieteni - Fără costuri • Inchiriez mobila sau locuiesc în apartament mobilat <input type="checkbox"/> • Cumpărați de la o vânzare de garaj sau de la un magazin second-hand <input type="checkbox"/> • Cumpărați mobilier nou <input type="checkbox"/> <input type="checkbox"/> 
<p>Recreere</p>  <ul style="list-style-type: none"> • Drumeții, plimbări, vizite la prieteni sau bibliotecă - Fără costuri • TV, gustări, picnicuri, condus în jur <input type="checkbox"/> • Televiziune prin cablu, sport și filme <input type="checkbox"/> <input type="checkbox"/> • Pescuitul, vânătoarea, hobby-uri <input type="checkbox"/> <input type="checkbox"/> • CD-uri/muzică, cărți, DVD-uri <input type="checkbox"/> <input type="checkbox"/> • Concerte, vacanțe și spectacole, sport <input type="checkbox"/> <input type="checkbox"/> <input type="checkbox"/> 	<p>Îngrijire personală</p>  <ul style="list-style-type: none"> • Produse de bază precum săpun, șampon, pasta de dinti, machiaj, etc. <input type="checkbox"/> • Ocazional produse profesionale precum cosmetice, tunsori profesionale, produse de îngrijire <input type="checkbox"/> <input type="checkbox"/> • De obicei produse profesionale precum cosmetice, tunsori profesionale, produse de îngrijire <input type="checkbox"/> <input type="checkbox"/> <input type="checkbox"/>
<p>Alimente</p>  <ul style="list-style-type: none"> • Gatiti acasa; luați cina în oraș odată pe săptămână <input type="checkbox"/> <input type="checkbox"/> • Prânzuri fast-food frecvente și cina săptămânală în oraș; gătiți alte mese acasă <input type="checkbox"/> <input type="checkbox"/> <input type="checkbox"/> • Toate mesele departe de casă <input type="checkbox"/> <input type="checkbox"/> <input type="checkbox"/> <input type="checkbox"/> 	<p>Îmbrăcăminte și spălătorie</p> <p>Îmbrăcăminte</p>  <ul style="list-style-type: none"> • Purtați garderoba prezentă fără costuri • Folosește-ți abilitățile de cusut <input type="checkbox"/> • Cumpărați la un magazin cu reduceri sau de la magazin second-hand <input type="checkbox"/> • Cumpărați de la un magazin universal <input type="checkbox"/> <input type="checkbox"/> • Cumpărați haine de designer <input type="checkbox"/> <input type="checkbox"/> <input type="checkbox"/> <p>Spălătorie</p>  <ul style="list-style-type: none"> • Spălați rufe la părinți fără costuri • Utilizați spălătorie + curățătorie chimică <input type="checkbox"/> • Închiriază sau cumpără mașină de spălat sau uscător <input type="checkbox"/>
<p>Transport</p>  <ul style="list-style-type: none"> • Mers pe jos sau cu bicicleta Fără cost • Mergeți cu autobuzul <input type="checkbox"/> • Cumpărați combustibil pentru mașina de familie <input type="checkbox"/> <input type="checkbox"/> • Cumpărați mașină SH și combustibil <input type="checkbox"/> <input type="checkbox"/> <input type="checkbox"/> • Cumpărați mașină nouă și combustibil <input type="checkbox"/> <input type="checkbox"/> <input type="checkbox"/> <input type="checkbox"/> 	<p>Mai multe alegeri</p>  <ul style="list-style-type: none"> • Cărți sau alte articole achiziționate în rate <input type="checkbox"/> • Ziare, reviste, abonamente <input type="checkbox"/> • Televizor nou, DVD player sau iPod <input type="checkbox"/> <input type="checkbox"/>



VICOVU DE SUS
Calea Cernăuți, 342
www.ltin.ro
secretariat@ltin.ro
+40230413016



MINISTERUL EDUCAȚIEI

NR...../.....

LICEUL TEHNOLOGIC „ION NISTOR”

DIRECTOR,

Prof. CHACHULA ANGELICA

NR...../.....

ȘCOALA GIMNAZIALĂ NR.3

DIRECTOR,

Prof.înv.primar CHEABURU DANIELA

INSPECTORAT ȘCOLAR JUDEȚEAN SUCEAVA

Insp.Prof.Coțovanu Adriana

Insp.Prof. Dulceac Dorina



PROIECT EDUCAȚIONAL ECO-ȘCOALA

ÎMPREUNĂ SALVĂM PLANETA!



REALIZATORI ȘI COORDONATORI PROIECT:

Prof.înv.primar Nistor Paraschiva-Simonela

Prof.înv.primar Parasca Măriuca-Lăcrimioara

Prof.înv.primar Negru Maria

COLABORATORI DE PROIECT:

Prof.înv.primar Pitic Cristina

Prof.înv.primar Tabarcea Maria

Înv.Alistar Elena

Prof.înv.primar Georgescu Veronica

Prof.înv.primar Ilincăi Elena

Prof.înv.primar Chelba Elisaveta

Prof.înv.primar Schipor Elisaveta

COLABORATORI DE PROIECT:

ISJ SUCEAVA- INSPECTOR ȘCOLAR - PROF. COȚOVANU ADRIANA

INSPECTOR ȘCOLAR - PROF. DULCEAC DORINA

ARGUMENT

Natura, prin caracterul său viu și dinamic, trezește interesul copiilor, iar sub îndrumarea dascălului, activitățile desfășurate îi înarmează pe copii cu informații diverse, lărgindu-le capacitatea de a cerceta și de a descoperi relațiile dintre fenomene, le răspunde dorinței acestora de investigare, curiozității lor și specifice vârstei. Mediul înconjurător ne asigură condițiile necesare vieții, însă depinde de noi dacă dorim să folosim aceste elemente esențiale cât mai util sau dacă vrem să ocolim acest aspect al vieții noastre. Poluarea planetei se agravează pe zi ce trece și se pare că populația nu acordă interes suficient acestui proces nociv. Convingerea că această problemă este doar a specialiștilor și a forurilor internaționale, este tot atât de eronată, pe cât este și de gravă. Ocrotirea planetei este o problemă mondială, și, tocmai de aceea, fiecare persoană trebuie să-și asume această responsabilitate. Viitorul omenirii pare să fie pus sub semnul întrebării, dacă nu se iau măsuri energice de protecție a planetei. Omul a înțeles că face și el parte din natură, că Terra și resursele ei sunt limitate, că această planetă funcționează ca un sistem și că dereglările produse într-un loc pot avea repercursiuni pentru un întreg circuit, inclusiv pentru om. Acest parteneriat sprijină dezvoltarea unei atitudini pozitive, autonome, care să armonizeze relațiile cu sine și cu ceilalți, cu mediul înconjurător. Considerăm că relația de prietenie nu e numai o posibilitate, ci și o necesitate. La această vârstă, copiii au nevoie să învețe și să ia în considerare punctul de vedere al altor copii, să facă schimb de idei și să înțeleagă mai bine experiențele prietenilor lor.

Proiectul educațional Eco-Școala reprezintă un ansamblu de activități prin intermediul cărora școlarii conștientizează problemele de mediu, precum și eforturile comunității locale privind protecția și conservarea mediului, care oferă soluții concrete de implicare activă în rezolvarea unora dintre aceste probleme, prin activități și acțiuni în cadrul școlii și comunității.

În urma implementării proiectului, școala noastră poate obține beneficii de ordin educativ, civic și de imagine:

- mijloc ideal de realizare a educației pentru o dezvoltare economică durabilă, o dezvoltare care satisface necesitățile prezentului fără a compromite necesitățile generațiilor viitoare de a-și satisface propriile nevoi și aspirații;
- îmbunătățirea calității mediului;
- identificarea și conștientizarea de către elevi, cadre didactice, părinți, autorități locale a problemelor de mediu din școală, împrejurimi și comunitate;
- responsabilizarea ecologică prin acțiuni de igienizare și de protecție a mediului, rezultatul fiind: o școală mai frumoasă, mai curată, cu spații îngrijite;
- o alternativă ecologică de petrecere a timpului liber;
- formarea conștiinței, atitudinii și conduitei ecologice, condiție a dezvoltării durabile, a unei vieți sănătoase;
- formarea deprinderilor de colectare selectivă a deșeurilor de hârtie și carton, a PET-urilor, a metalului și a sticlei;

Scopul: Trezirea curiozității și interesului pentru natură și înțelegerea necesității de a adopta un comportament responsabil față de mediul înconjurător;

Obiective generale:

- I. Transformarea comportamentelor cotidiene ale școlarii în direcția unor stiluri de viață ecologice, economice, sănătoase și durabile prin oferirea de exemple de bună practică în domeniul întreținerii unui ambient curat;
- II. Colectarea separată a deșeurilor de hârtie și a PET-urilor, a metalului și a sticlei;
- III. Stimularea creativității și inițiativei personale și colective.

Obiective specifice:

- crearea unui cadru educațional adecvat, în vederea păstrării sănătății;
- modificarea mentalității actuale, conform căreia rezolvarea problemei deșeurilor este doar responsabilitatea autorităților și a ONG-urilor de mediu;
- conștientizarea rolului pe care îl poate avea fiecare dintre noi în diminuarea problemei deșeurilor, aplicând soluții simple, la îndemâna tuturor;

- amplasarea unor coșuri speciale pentru colectarea hârtiei și a unor containere pentru PET-uri;
- crearea, în rândul elevilor, a obișnuinței de colectare separată a deșeurilor;
- dezvoltarea spiritului de echipă și creșterea gradului de interrelaționare la nivel de grup;

Grup țintă : elevii din clasele Pregătitoare - a IV-a de la Liceul Tehnologic,,ION NISTOR'' și elevii din clasele Pregătitoare - a IV-a de la Școala Gimnazială Nr.3 Vicovu de Sus

Modalități de realizare:

- prin activități care vizează în special munca pe grupe, cu aplicații care plac, atrag și încântă copiii, dorim să formăm o dimensiune clară și accesibilă sentimentului de prietenie, solidaritate și dragoste pentru frumusețea naturii.

- prin fiecare activitate desfășurată așteptăm un răspuns din partea elevilor concretizat prin plăcerea de a participa la activități comune și prin dezvoltarea unor atitudini de altruism și cooperare; ca imperativ major al proiectului, spontaneitatea actului liber, originalitatea și creativitatea elevilor vor avea un rol esențial, dascălul fiind cel care crează cadrul optim de desfășurare și de îndrumare a fiecărei activități.

Așteptări:

- după derularea acestui proiect, elevii vor rămâne cu imaginea clară a frumuseții muncii în grup și a relațiilor de prietenie, înțelegând, în același timp, că interesele oamenilor trebuiesc corelate cu legile naturii pentru ca Pământul să rămână o planetă vie.

Resurse:

umane: elevi; cadre didactice; părinți;

financiare: surse proprii de finanțare;

materiale: informaționale: reviste, atlase geografice și zoologice, internet.

auxiliare: fișe de lucru, carton, forfecuțe, lipici, acuarele, carioci, hârtie creponată, pet-uri.

Promovarea parteneriatului:

- prezentarea proiectului în cadrul Consiliului profesoral;

- sesiuni de referate și comunicări științifice, prin invitații adresate părinților și colegilor la activitățile desfășurate;

Obligații parteneriale:

- ambele instituții se obligă:

- a) să prezinte spre aprobare acordul de parteneriat;
- b) să trimită școlii partener proiectul vizat de către director;
- c) să întreprindă acțiunile propuse în calendarul parteneriatului;
- d) să realizeze promovarea parteneriatului
- e) să realizeze un portofoliu ce va cuprinde materialele reprezentative pentru fiecare etapă desfășurată;

Evaluare:

- realizarea de portofolii cu lucrările efectuate de elevi și cu observațiile acestora în urma ieșirilor în natură;

- albume cu fotografii cu aspecte din activitățile desfășurate;
- postere, diplome, pliante;

CALENDARUL ACTIVITĂȚILOR

DATA	TEMA ACTIVITĂȚII	OBIECTIVE	OBSERVAȚII
24.04.2023	Patrula ECO ocrotește natura!	O1: –să identifice situații, cazuri, forme de manifestare a poluării mediului înconjurător asupra organismului; O2: –să identifice soluții optime pentru prevenirea și ameliorarea manifestărilor de degradare a mediului prin aruncarea deșeurilor în locuri nepermise; O3: - să conștientizeze rolul fiecăruia dintre noi în realizarea unei lumi mai bune și a unui mediu mai sănătos prin depozitarea deșeurilor menajere și nu numai, de rupere a plantelor, copacilor;	
28.04.2023	Sădește o floare și te vei bucura de fapta ta!	O1: să-și formeze deprinderi de plantare și ocrotire a unui puiet-floare și a spațiilor verzi din curtea școlii; O2: să cunoască modul de folosire a uneltelor; O3: să aplice cunoștințele și deprinderile dobândite/ dezvoltate în activități cu specific ecologic;	
5.05.2023	De la sămânță la plantă	O1: să explice importanța plantării O2: să-și formeze deprinderi de plantare O3: să întreprindă acțiuni care să asigure un mediu curat	
8.05.2023	Parada ECO „Gândim și acționăm verde!”	O1: să-și dezvolte capacitatea de a desfășura activități ecologice variate în școală, în natură; O2: să-și dezvolte deprinderi de lucru (folosirea materialelor pentru realizarea unor costume tematice); O3: să-și dezvolte atitudini pozitive față de protejarea mediului.	
12.05.2023	Provocare creativă CHIPUL PRIMĂVERII	O1: să folosească materiale re folosibile din mediul înconjurător în unele lucrări practice;	

		O2: să cunoască și să explice factorii de poluare și efectele acestora asupra mediului înconjurător O3: să rețină atitudini pozitive și negative față de mediul înconjurător	
--	--	---	--

Proiectul educational Eco-Școala are un caracter educativ și interdisciplinar și contribuie la formarea profilului moral al școlarului și îl conștientizează cu privire la rolul protejării mediului înconjurător și acțiunile care trebuie întreprinse pentru o dezvoltare durabilă. Se pune accent pe îmbunătățirea calității mediului, atât în școală, cât și în orizontul local. Prin activitățile desfășurate în cadrul programului sunt încurajate munca în echipă, luarea unor decizii de către elevi și alcătuirea de proiecte propuse de elevi.

Aceasta este o datorie și o onoare pentru noi, cadrele didactice, de a transmite copiilor, prin desfășurarea diferitelor activități ecologice, de a respecta și păstra un mediu cât mai curat într-o lume în care poluarea mediului ne amenință viața de zi cu zi. Mediul înconjurător, așa cum ni se prezintă el astăzi, este în mare parte o creație a omului, clar, el poate influența la rândul său evoluția societății umane. Degradarea continuă a mediului înconjurător, care se petrece sub ochii noștri, este un element major, al unei „crize de civilizație” și se datorează tocmai intervenției omului în natură. De aceea, trebuie conștientizată necesitatea protecției sale, a ocrotirii vieții în cele mai variate forme ale sale. Copilul, încă din cea mai fragedă vârstă, înainte de a veni la grădiniță, întrebă și manifestă o mare curiozitate. La aceste întrebări membrii familiei dau răspunsuri după nivelul de instruire și experiență. Dar primele forme organizate de cunoaștere a mediului înconjurător aparțin grădiniței și apoi școlii. În acest context cadrelor didactice le revine sarcina și obligația de a-i învăța pe copii să înțeleagă și să iubească natura, să-i pătrundă tainele ei și să o protejeze, să urmărească formarea și dezvoltarea conștiinței ecologice a copiilor

Bibliografie :

1. Toma Cristina și Zamfir Lia- Educatia pentru mediu in sistemul educational preuniversitar din Romania, in Prietenii pamantului, Galati, 2003;
 2. Dilă, S., Crăciun, V., 2002 -„Glasul Naturii”. Ghid practic de educație pentru mediu pentru învățământul preșcolar, Tulcea.
 3. Reeves, Hubert – Pământul e bolnav, Editura Humanitas, București, 2005;
 4. Vaideanu, D., Vaideanu, E. – Educație ecologică, Editura Mirton, Timișoara, 2003; 3. SOCF- Mediul curat pentru lumea întreagă, Craiova, Editura Arves, 1999;
 5. Cuciinic, C. – Natura-prietena mea, Editura Aramis, București, 2005;
 6. Diminescu, Nicolae – Descoperă natura, Editura Mirton, Timișoara, 2003
- EDUCAȚIA ECOLOGICĂ A COPIILOR

FIȘĂ DE ACTIVITATE

1. **Titlul activității:** „*Gândim și acționăm VERDE*” – *Parada costumelor ECO*
2. **Coordonatorul/Coordonatorii activității:**
prof. NISTOR PARASCHIVA - SIMONELA (clasa a IV-a)

3. **Data desfășurării:** 28.04.2023

4. **Durata activității:** 2 h

5. **Grupul țintă:** elevii clasa IV-a A

6. **Parteneri implicați:** elevi, părinți.

7. **Obiectivele :**

- *Formarea deprinderilor și abilităților ecologice ;*
- *Dezvoltarea unei atitudini ecologice responsabile pentru ocrotirea mediului;*
- *Reciclarea corectă a unor deșeuri ce pot fi reutilizabile;*

8. **Resursele:**

- a. **umane** *elevi, părinți, profesori*
- b. **materiale** *saci menajeri, carton, ață, materiale textile, staniol, lipici, forfecuțe, scoci, conserve, peturi, pungă .*

9. **Descrierea activității** (max. 5 fraze):

Elevii au fost mai întâi informați cu privire impactul naturii asupra omului admirând frumusețea acesteia. Așa au înțeles importanța protejării mediului. Au făcut fotografii artistice, au desenat, au realizat costume din materiale reciclabile, felicitari, colaje, machete, ce demonstrează îndemânarea și bucuria lucrului bine făcut.

Ghidați de cadrele didactice coordonatoare și ajutați de părinți, elevii claselor primare și-au confecționat costume din materiale reciclabile.

Organizați pe clase, copiii însoțiți de profesori și părinți, au defilat în sala de clasă etalându-și rezultatele muncii lor. Pe fond muzical și într-o atmosferă veselă, copiii au promovat prin această activitate normele de protecție, ocrotire și salvare a mediului înconjurător, prin respectarea, practicarea și transmiterea acestora, colegilor. Cu siguranță se vor implica și în alte activități viitoare pe teme ecologice.

În încheiere au fost recompensați cu diplome.

10. **Rezultate așteptate:**

- a) *promovarea normelor de protecție, ocrotire și salvare a mediului înconjurător;*
- b) *conștientizarea faptului că „natura este viață” și este necesar să fie protejată;*
- c) *realizarea de costume eco și machete din materiale reciclabile.*

11. Modalități de evaluare a activității:

- a. *evaluări curente: discuții, activități practice, fotografii;*
- b. *evaluări finale: concurs-cel mai frumos costum Eco.*

12. Rezultate înregistrate:

- a. Atmosferă plăcută;
- b. Participare totală și implicare;
- c. Îmbunătățirea relației părinți – elevi – profesori.

13. Sugestii, recomandări:

- a. Participarea elevilor de la alte școli;

AUTOR:
prof. NISTOR PARASCHIVA- SIMONELA
LICEUL TEHNOLOGIC „ION NISTOR ” VICOVU DE SUS
JUDEȚUL SUCEAVA









Grădinița cu program normal Călimănești, loc.Mărășești/Vrancea



PROIECT DIDACTIC

„Călătorie în lumea poveștilor”

Prof. învă. preșc. NISTOROIU CRISTINA

An școlar 2023-2024

PROIECT DE ACTIVITATE INTEGRATĂ

DATA: 14.03.2024

UNITATEA DE ÎNVĂȚĂMÂNT: Grădinița cu program normal Călimănești

PROPUNĂTOR: Prof.înv.preșc Nistoroiu Cristina

NIVELUL/GRUPA: nivel II, grupa combinată,,MICKEY MOUSE”

TEMA ANUALĂ: Ce și cum vreau să fiu?

TEMA SĂPTĂMÂNII: „Povești la gura sobei”

TEMA ACTIVITĂȚII: „Călătorie în lumea poveștilor”

TIPUL ACTIVITĂȚII: Mixtă (fixare și consolidare de cunoștințe, priceperi și deprinderi)

FORMA DE REALIZARE: Activitate integrată: ADP+ADE (DLC+DOS2)+ALA

DURATA: 1 zi

LOCUL DE DESFĂȘURARE: sala de grupă

ELEMENTE COMPONENTE ALE ACTIVITĂȚII INTEGRATE:

 **Activități de dezvoltare personală (ADP):**

- **Întâlnirea de dimineață:**„Cu ce personaj de poveste vreau să semăn? De ce?” (discuții libere). Salutul, prezența, noutatea zilei, calendarul naturii,împărtășirea cu ceilalți, mesajul zilei.
- **Rutine:**„*Facem ordine unde lucrăm*”(deprinderea de a face ordine la locul unde am lucrat)

- **Tranziții:** „*Noi suntem piticii*”-în diferite variante.
- ✚ **Activități liber alese (ALA1) pe centre de interes:**
 - **Biblioteca:**„*Cărticica cu povești*”-recunoașterea imaginilor și a poveștii din care fac parte; decuparea și lipirea, în ordine cronologică, a imaginilor care aparțin unei povești; scrierea, după model, a titlului poveștii.
 - **Științe:**„*Ordonează merele Albei ca Zăpada*”-fișă de lucru
 - **Construcții:**„*Turnul stabil/instabil*”-construcție cu pahare de carton
 - **Nisip și apă:** „*Căutătorii de comori*”
- ✚ **Activități pe domenii experiențiale (ADE):**
 - **Domeniul Limbă și Comunicare-Activitate de educare a limbajului:**„*Călătorie în lumea poveștilor*”-joc didactic
 - **Domeniul Om și Societate-Activitate practică:**„*Rochiță pentru Zâna Poveștilor*”-colaj
- ✚ **Activități liber alese (ALA2) de relaxare, recuperare și recreere:**
 - „*Balul prinților și al prințeselor*”-vals vienez
 - „*Plimbă bagheta*”- joc liniștitor

DIMENSIUNI ALE DEZVOLTĂRII:

- A.1. Motricitate grosieră și motricitate fină în contexte de viață familiare;
- A.2. Conduită senzorio-motorie, pentru orientarea mișcării;
- B.1. Interacțiuni cu adulții și cu copii de vârste apropiate;
- C.1. Finalizarea sarcinilor și a acțiunilor (persistență în activități);
- C.3. Activare și manifestare a potențialului creativ;
- D1. Mesaje orale în contexte de comunicare cunoscute;
- D.2. Mesaje orale în diverse situații de comunicare.

COMPORAMENTE VIZATE:

- A.1.1. Își coordonează mușchii în desfășurarea unor activități diversificate, specific vârstei;
- A.1.3. Utilizează mâinile și degetele pentru realizare de activități variate;
- A.2.3. Își coordonează mișcările în funcție de ritm, cadență, pauză, semnale sonore, melodii;
- B.1.3. Inițiază/participă la interacțiuni pozitive cu copii de vârstă apropiată;
- C.2.1. Realizează sarcinile de lucru cu consecvență;
- C.3.2. Demonstrează creativitate prin activități artistico-plastice, muzicale și practice, în conversații și povestiri creative;
- D.1.1. Exersează, cu sprijin, ascultarea activă a unui mesaj, în vederea înțelegerii și receptării lui (comunicare receptivă);
- D.1.2. Demonstrează înțelegerea unui mesaj oral, ca urmare a valorificării ideilor, emoțiilor, semnificațiilor, etc. (comunicare expresivă)
- D.2.3. Utilizează structuri orale simple;
- D.2.4. Exersează și extinde progresiv vocabularul

SCOPUL ACTIVITĂȚII:

- ✚ Fixarea și consolidarea cunoștințelor referitoare la poveștile învățate și dezvoltarea unui limbaj corect din punct de vedere gramatical.
- ✚ Exersarea și consolidarea unui nivel optim de elaborare a unor deprinderi motorii specifice activității practice de lipire, în vederea realizării unui colaj.

OBIECTIVE OPERAȚIONALE:

- să recunoască personajele, titlul poveștilor pe baza unor ghicitori sau replici;
- să identifice siluetele unor personaje și să le asocieze cu cadrul de poveste corespunzător;
- să grupeze personajele din povești după faptele acestora;
- să stabilească valoarea de adevărat sau fals a unor enunțuri formulate de educatoare;
- să denumească obiectele din povești, povestea din care fac parte, personajele care le utilizează, pe baza imaginilor prezentate;
- să diferențieze materialele și instrumentele de lucru și să aplice reguli de utilizare a acestora;
- să utilizeze deprinderea de a lipi în vederea realizării unui colaj;
- să participe activ și cu interes la activități.

STRATEGII DIDACTICE:

- ✚ **Metode și procedee:** conversația, expunerea, explicația, observația, demonstrația, jocul didactic, exercițiul, munca independentă, problematizarea, turul galeriei.
- ✚ **Materiale didactice:** scrisoarea de la piticul Înțeleptul ,trăistuța poveștilor, scufiile de pitici, calendarul naturii, fișe de lucru, imagini cu scene din povești, foarfeci, lipici, carioci, creioane colorate, foi albe și colorate, pahare de carton, fișe cu modele de construcție a turnului din pahare, biluțe colorate pentru realizarea brățărilor, sârmuliță plușată, ață, făină de mălai, arpacaș ,cutii din plastic, fișe-suport cu numărul și culoarea pietrelor prețioase, cărțile colorate cu sarcinile jocului, plicuri colorate cu obiecte magice, obiecte magice, cutie magică, siluetele personajelor din povești, Zâna povestilor, obiecte din povești, elemente de decor pentru jocul didactic(turnul, pădurea, podul, drumul, muntele, prăpastia, râul, etc), rochițe din carton colorat, ornamente și decorațiuni din hârtie colorată, coroane, bagheta magică.
- ✚ **Forme de organizare:** individual, frontal, pe grupuri.

MODALITĂȚI DE EVALUARE:

- ✚ **Continuă-formativă:** prin observarea comportamentelor copiilor, analiza produselor activității, corectarea răspunsurilor, prin întrebări, aprecieri verbale, îndrumări individuale, acordare de recompense.

BIBLIOGRAFIE:

****Curriculum pentru educația timpurie* 2019;

****Repere fundamentale în învățarea și dezvoltarea timpurie a copilului de la naștere la 7 ani*;

****Suport pentru explicitarea și înțelegerea unor concepte și instrumente cu care operează curriculumul pentru educație timpurie*;

****Scrisoarea metodică pentru anul școlar 2023-2024*;

Laurenția Culea, Filofteia Grama, Mioara Pletea – „*Activitatea integrată în grădiniță*”, Editura Didactică Publishing House, București, 2008;

Silvia Breben, Georgeta Ruiu, Elena Gongea, Georgeta Ruiu, Mihaela Fulga -, „*Metode interactive de grup*”, Ed.Arves, 2002.

SCENARIUL ZILEI

Este o zi deosebită de iarnă, una plină de surprize. Cu siguranță că preșcolarii grupei combinate „Mickey Mouse” sunt curioși să afle noutățile zilei. Educatoarea va asigura toate condițiile unei bune desfășurări a activităților: va aerisi sala de grupă, va pregăti și aranja materialul didactic și mobilierul.

Activitatea debutează prin interpretarea cântecelului „*Bună dimineața, cer frumos!*” și se continuă prin **întâlnirea de dimineață**, context în care copiii au posibilitatea de a-și împărtăși ideile, de a-și manifesta starea de spirit. Copiii sunt așezați în semicerc.

Noutatea zilei (și captarea atenției): Educatoarea le transmite preșcolărilor că azi dimineață a primit o trăistuță fermecată și o scrisoare de la un personaj îndrăgit de copii, Piticul Înțeleptul, cel din basmul... (copiii vor fi provocați să răspundă) care era tare supărat deoarece Zâna Poveștilor a fost răpită de Vrăjitoarea cea rea și închisă în Turnul din Pădure. Piticul îi roagă să o salveze, așa cum și ei, piticii, au ajutat-o pe Albă ca Zăpada.

Cadrul didactic le citește copiilor scrisoarea:

„*Dragii mei prieteni de la grupa „Mickey Mouse”,*

Sunt tare supărat că Vrăjitoarea cea rea a furat-o pe Zâna Poveștilor și o ține închisă în Turnul din pădure. Am auzit că voi cunoașteți foarte bine poveștile! Este adevărat? Atunci sunteți singurii care o pot salva pe Zână, altfel nu vom mai avea niciodată povești și nici un copil nu se va mai putea bucura de minunatele basme.

Vă trimit traista mea fermecată. În ea găsiți scufii și dacă le puneți pe cap, vă transformați în pitici. Pitici dar voinici și astfel o să călătoriți mai ușor în Lumea Poveștilor!”

În acest moment, educatoarea întrerupe scrisoarea, caută în trăistuța primită de la Înțeleptul și scoate scufiile de pitici. Copiii le pun pe cap și se salută între ei cu **salutul** „*Bună dimineața pitic! Să ai o zi frumoasă!*”.

Urmează **prezența**: „*După ce ne-am adunat/ Și frumos ne-am salutat,/ Colegii ne-am întâlnit,/ Cine oare a venit?*” și numărul copiilor pentru a vedea câți „voluntari” vor călători în lumea poveștilor. Un baiat va număra fetițele, iar o fetiță băieții prezenți la activitate.

Înainte de a porni la drum, copiii trebuie să știe dacă vremea este de partea lor și cu ajutorul **calendarului naturii** fixează anotimpul în care ne aflăm, vremea corespunzătoare precum și îmbrăcămintea potrivită pentru această perioadă, fiind ajutați permanent de întrebările cadrului didactic.

Preșcolarii li se va propune un exercițiu de imaginație și vor fi provocați să răspundă la întrebarea „*Cu ce personaj de poveste vreau să semăn? De ce?*” (**împărtășirea**). În urma împărtășirii se va desprinde și **mesajul zilei**: „*Poveștile ne învață lucruri bune despre viață!*”

Tranziție: „*Noi suntem piticii/, Piticii voinici./Piticii bărboșii/Cu scufițe roșii/Către centre ne-ndreptăm./Activități să desfășurăm!*”

Înainte de a porni la drum, copiii vor poposi la **centrele de interes** pentru a se pregăti pentru călătoria lungă prin lumea poveștilor. Preșcolarii și educatoarea trec pe la fiecare centru pentru a descoperi materialele și pentru a le fi explicate sarcinile de lucru. Copiilor li se propune alegerea unui centru în care ar dori să lucreze cu specificația că se vor roti în ordinea preferințelor. Educatoarea va supraveghea activitatea din cele patru centre deschise și va interveni cu recomandări și explicații suplimentare acolo unde este nevoie.

La centrul **Biblioteca**, Zâna cea bună vrea să verifice dacă preșcolarii sunt buni cunoscători ai poveștilor. Copiii trebuie să recunoască imaginile și povestea din care fac parte, să se exprime clar, corect în propoziții simple și dezvoltate, să decupeze și să lipească imaginile care aparțin unei povești, în ordine cronologică și să scrie, după model, titlul poveștii.

La centrul **Științe**, Albă ca Zăpada îi roagă pe copii să o ajute să ordoneze corect merele pe rafturi, respectând ordinea numerelor.

La centrul „**Construcții**”, purcelușul „Naf-Naf” îi învață pe copii să construiască, din pahare de carton, turnuri stabile. Pentru ca turnul să fie stabil, copiii vor trebui să construiască conform imaginilor cu planurile de construcție desenate de purceluș.

La centrul „**Nisip și apă**”, copiii vor fi ajutoarele piticilor în căutarea pietrelor prețioase. Fiecare copil va primi o fișă cu numărul și culoarea pietrelor pe care va trebui să le găsească „săpând” prin nisip (făină de mălai) și pietricele (arpacaș). După ce au găsit pietrele prețioase corespunzătoare, preșcolarii vor realiza o brățară.

La final se analizează produsele muncii din fiecare sector folosind metoda „Turul galeriei”, se vor face aprecieri verbale asupra îndeplinirii sarcinilor. După finalizarea activităților din cadrul ALA1 urmează **servirea micului dejun** (**tranziție:** „*Noi suntem piticii/,Piticii voinici,/Piticii bărboșii/Cu scufițe roșii./Către baie ne-ndreptăm,/Pe mânuțe ne spălăm,/ Gustarea să o mâncăm.*”) pentru ca piticii (copiii) să primească energia suficientă pentru următoarea activitate.

Educatorea continuă scrisoarea primită de la Înțeleptul:

„Știi ce trebuie să faci în continuare? Exact ca eroii din basme și povești și voi trebuie să treceți prin mai multe probe pentru a ajunge la Turnul Întunecat. În schimb primiți cinci obiecte magice. Cele cinci obiecte vor forma cheia cu ajutorul căreia o puteți salva pe Zâna Poveștilor. Drumul nu va fi ușor, dar sunt convins că vă veți descurca!”

Succes,

Piticul Înțeleptul.

Copiii sunt întrebați: *„Copii, ce ziceți? Vreți să o salvăm pe Zâna Poveștilor? Haideți atunci să devenim salvatorii Zânei și ai tuturor poveștilor!”*

Tranziția spre activitățile pe domeniile experiențiale se realizează pe versurile: *„Noi suntem piticii/, Piticii voinici,/Piticii bărboșii/Cu scufițe roșii./La drum, degrabă, noi pornim,/Pe Zână să o găsim.”*

La **Domeniul Limba și Comunicare**, copiilor le va fi prezentat *jocul didactic „Călătorie în lumea poveștilor”* unde vor fi provocați să o elibereze pe Zâna Poveștilor închisă de către Vrăjitoarea cea rea, în Turnul din Pădure.

Sarcinile jocului:

- Să răspundă corect cerințelor sau întrebărilor adresate;
- Să respecte regulile impuse de joc.

Reguli de joc: Pe drumul spre Turnul din Pădure copiii vor avea de trecut cinci probe.

- Pentru fiecare probă va fi ales un copil care va primi o carte colorată, cu două sau trei sarcini.
- Copilul ales va rezolva o sarcină, apoi va alege un alt coleg pentru următoarea.
- Jocul continuă până ce toate sarcinile de pe traseu vor fi rezolvate corect.
- Fiecare răspuns corect este apreciat de colegi prin aplauze și recompensat cu un obiect magic care ne va ajuta să trecem peste obstacol și, la final, să formăm cheia de la Turnul din Pădure.
- Dacă răspunsul nu este corect se va solicita ajutorul colegilor.
- Răspund, pe rând, copiii solicitați de educatoare.

Elemente de joc: aplauze, mișcare, recompense.

Pe versurile „*Noi suntem piticii,/Piticii voinici,/Piticii bărboșii/Cu scufițe roșii./ Către mese ne-ndreptăm,/Rochițe să confecționăm,/Zâna să o bucurăm!*”, bătând din palme, copiii vor realiza tranziția spre **activitatea practică** „*Rochiță pentru Zâna Poveștilor*” din cadrul **Domeniului Om și Societate** unde vor realiza colaje în echipe de 3-4 .

Pentru **Jocurile și activitățile liber alese (ALA 2)**, copiii vor desfășura următoarele jocuri:

➤ „**Balul prinților și al prințeselor**”-vals vienez

➤ „**Plimbă bagheta**”- joc liniștitor.

Jocul se desfășoară sub formă de cerc. La comanda: „Plimbă bagheta!”, o baghetă va trece de la un copil la altul, până la comanda „Stop!”. Copilul care are bagheta va răspunde la o întrebare referitoare la activitățile desfășurate pe parcursul zilei.

La finalul zilei se vor face aprecieri generale și individuale asupra gradului de participare al copiilor la activități, pentru rezolvarea sarcinilor de lucru și modul de realizare al colajelor.

De bucurie că a fost eliberată, Zâna Poveștilor va oferi fiecărui copil coronițe, transformându-i din pitici în prinți și prințese (**recompensa**) și îi va invita pe toți la balul organizat în Castelul Poveștilor.

DESFĂȘURAREA ACTIVITĂȚII

DEMERSUL DIDACTIC

Domeniul Limba și Comunicare- *jocul didactic „Călătorie în lumea poveștilor ”*

EVENIMENT DIDACTIC	CONȚINUTUL ȘTIINȚIFIC	STRATEGII DIDACTICE			EVALUARE
		Metode și procedee	Materiale didactice	Forma de organizare	

1.Moment organizatoric	Educatoarea va asigura toate condițiile unei bune desfășurări a activității: va aerisi, va aranja mobilierul, va pregăti și aranja materialul didactic.		Mobilier, decor.	Frontal	
2. Captarea atenției	Se realizează prin prezentarea și citirea scrisorii primite de la piticul Înțeleptul: „Dragii mei prieteni de la grupa „Mickey Mouse”, Sunt tare supărat că Vrăjitoarea cea rea a furat-o pe Zâna Poveștilor și o ține închisă în Turnul din pădure. Am auzit că voi cunoașteți foarte bine poveștile! Atunci sunteți singurii care o pot salva pe Zână, altfel nu vom mai avea niciodată povești și nici un copil nu se va mai bucura de minunatele basme! Vă trimit traista mea fermecată. În ea găsiți scufii și dacă le puneți pe cap, vă transformați în pitici. Pitici, dar voinici și astfel o să călătoriți mai ușor în Lumea Poveștilor!” . Copiii primesc scufițe și se transformă în pitici pentru a călători în lumea poveștilor.	Expunerea Conversația Explicația	Scrisoarea de la piticul Înțeleptul Trăistuța fermecată Scufii de pitici.	Frontal	Observarea sistematică a comportamentului copiilor
3.Reactualizarea cunoștințelor	Le voi adresa copiilor câteva întrebări referitoare la tema săptămânii: - Despre ce am vorbit săptămâna aceasta? - Ce povești cunoașteți? - Care este personajul vostru preferat? - Unde sunt scrise poveștile? - Cum se numesc cei care scriu povești? - Cu ce formulă încep poveștile? - Cu ce formulă se încheie poveștile?	Conversația Explicația		Frontal	Evaluare Orală
4. Anunțarea temei și a obiectivelor	Voi citi continuarea scrisorii trimisă de piticul Înțeleptul: „Știi ce trebuie să faci? Exact ca eroii din basme și povești și voi trebuie să treceți prin mai multe probe, pentru a ajunge la Turnul din Pădure. În schimb veți primi cinci obiecte magice care împreună	Expunerea	Scrisoarea de la		Observarea sistematică a

	<p>vor forma cheia cu ajutorul căreia o puteți salva pe Zâna Poveștilor. Drumul nu va fi ușor, dar sunt convins că vă veți descurca!”.</p> <p>Copii sunt întrebați: „Copiii ce ziceți?Vreți să o salvăm pe Zâna Poveștilor?Haideți atunci să devenim salvatorii Zânei și ai tuturor poveștilor! Vom face o călătorie în lumea poveștilor, vom rezolva probe care mai de care mai interesante. Pentru a trece cu bine de obstacole va trebui să răspundem corect la întrebările din cărțile colorate, doar așa vom reuși să o eliberăm pe Zâna poveștilor. La final Zâna are o surpriză pentru noi”.</p>	Conversația	piticul Înțeleptul	Frontal	comportamentului copiilor
5. Dirijarea învățării și obținerea performanței	<p>Copiii le va fi prezentat jocul didactic „Călătorie în lumea poveștilor”.</p> <p>Introducerea în joc</p> <p>Preșcolarii sunt provocați să o elibereze pe Zâna Poveștilor închisă în Turnul din Pădure de către Vrăjitoarea cea rea.</p> <p>Se va face intuirea materialului didactic folosit pentru realizarea jocului didactic:drumul, personajele din povești, turnul, obstacolele, cărțile și plicurile colorate, cheia, etc.</p> <p>a.explicarea și demonstrarea sarcinilor de joc</p> <ul style="list-style-type: none"> • Pe versurile: „Noi suntem piticii/, Piticii voinici/,Piticii bărboșii/Cu scufițe roșii./La drum, degrabă, noi pornim,/Pe Zână să o găsim.”, copiii pornesc la drum, fiecare obstacol întâlnit va avea o culoare; • În funcție de culoarea probei de pe traseu, va fi aleasă o carte. În fiecare carte sunt scrise două sau trei sarcini; •Copilul ales răspunde la întrebare. Ceilalți copii aprobă sau dezaproabă răspunsul acestuia. Dacă este nevoie este ajutat de către colegi. Răspunsurile corecte vor fi aplaudate și recompensate cu un obiect magic. 	Jocul didactic	Imagini cu povești și personaje din povești, drumul, turnul, Zâna Poveștilor ,cărți colorate, plicuri colorate, obiecte magice,	Frontal	Observarea sistematică a comportamentului copiilor

	<ul style="list-style-type: none"> • Copilul care răspunde corect va alege pentru cealaltă sarcină din carte un alt coleg; • Educatoarea va alege apoi un alt copil care va trece de următoarea probă și va continua desfășurarea jocului; • Obstacolele vor fi depășite când toate sarcinile din cărțile colorate sunt rezolvate corect și toate cele cinci obiecte magice au fost colectate; • Copiii vor forma din cele cinci obiecte magice o cheie și o vor elibera pe Zână. <p>b. jocul de probă Voi verifica modul în care preșcolarii au înțeles desfășurarea jocului. Voi adăuga explicații suplimentare dacă este cazul.</p> <p>c. jocul propriu-zis <u>Prima probă</u>-<i>Recunoașterea personajelor și a poveștilor</i> . Începem călătoria noastră și primul obstacol care apare este <u>Pădurea de foc</u>(proba este scrisă pe cărticica roșie) Copiii trebuie să recunoască personajele după versurile date, precizând și titlul poveștii din care fac parte. <i>„Eu sunt vesela fetiță Ce am roșie scufiță La bunica am plecat Cu coșulețul încărcat.”(Scufița Roșie)</i> <i>„Trei iezi cucuieți Ușa mamei descuieți Că mama v-aduce vouă Drob de sare în spinare Mălăieș în călcâieș Smoc de flori pe subsuori”(capra)</i></p>	<p>Demonstrația</p> <p>Demonstrația</p> <p>Explicația</p> <p>Conversația</p> <p>Exercițiul</p>	<p>imagini cu obstacole, tablă magnetică, panouri-suport, marker.</p> <p>Carte și plic roșu, obiect magic, imagine cu pădurea de foc.</p>	<p>Frontal</p> <p>Individual</p>	<p>Evaluarea orală</p>
--	---	--	---	----------------------------------	------------------------

	<p>„Cred că mă cunoașteți bine Eu sunt mare și vestit Și pe iezi și pe Scufiță Pe ei toți i-am înghițit.” (lupul) „Nu mi-e frică de lupul cel rău, Nu mi-e frică de lupul cel rău!” (purceluși)</p> <p>După rezolvarea sarcinii, copilul va deschide plicul roșu și va primi o <u>sticluță fermecată</u>. Cu ajutorul sticluței vom stinge focul din pădure și vom merge mai departe.</p> <p>A doua probă (cartea galbenă) -Asocierea personajului cu povestea din care face parte (obstacol-<u>Prăpastia fără sfârșit</u>) Copiii vor identifica personajele și le vor așeza în povestea potrivită. (Albă ca zăpada, mama vitregă, piticii-Albă ca zăpada; Cenușăreasa, mama și surorile vitrege, prințul- Cenușăreasa; fata babei, fata moșului, baba- Fata babei și fata moșneagului) Pentru reușita acestei sarcini, copiii primesc o <u>crenguță fermecată</u>.</p> <p>A treia probă (cartea albastră) -Gruparea personajelor din povești după faptele acestora (obstacol-<u>Muntele de gheață</u>) Pe panou sunt două fețe: una zâmbitoare și una tristă. Copiii trebuie să așeze sub fața veselă personajele pozitive, iar sub fața tristă, personajele negative identificând pentru fiecare personaj o calitate sau un defect. (Scufița Roșie, baba, mama vitregă a Cenușăresei, lupul, Cenușăreasa, Albă ca zăpada, vânătorul, purcelușul cel mare, capra , mama vitregă a Albei ca zăpada, prințul) -Cum sunt personajele pozitive? (bune, blânde, sincere, harnice, vesele)</p>	<p>Exercițiul</p> <p>Jocul didactic</p> <p>Problematizarea</p>	<p>Carte și, plic galben și albastru, obiecte magice, imagini cu prapastia și muntele de gheață, imagini cu povești și personaje din povești, su</p>	<p>Individual</p>	<p>Observarea sistematică a comportamentului copiilor</p> <p>Evaluarea orală</p>
--	--	--	--	-------------------	--

	<p>-Dar cele negative? (rele, haine, mincinoase, hoațe)</p> <p>-Cum trebuie să ne comportăm? (Să spunem adevărul, să fim harnici, ascultători, curajoși)</p> <p>- Cine câștigă întotdeauna?(binele)</p> <p>Se sublinează numărul mare de personaje pozitive și numărul mic de personaje negative, evidențiindu-se câștigul binelui asupra răului.</p> <p>Recompensa pentru această probă constă într-o <u>lumânare fermecată</u>.</p> <p>A patra probă(carte portocalie) (obstacol-<i>Podul minciunilor</i>)</p> <p>Voi citi propoziții inspirate din povești iar copiii vor stabili corectitudinea sau incorectitudinea enunțului formulat ridicând mâna(A) sau acoperindu-și ochii (F).</p> <ul style="list-style-type: none"> - Lupul avea gânduri bune și a sfătuit-o corect pe Scufița Roșie(F). - Fata babei, cea leneșă, a ales cel mai mare cufăr din podul Sfintei Duminici (A) - Iedul cel mic a ascultat de sfatul mamei.(A) - Cenușăreasa avea un tată vitreg.(F) - Scufița Roșie s-a întâlnit, în pădure, cu gogoșa înfuriată(F) - Mama vitregă era invidioasă pe frumusețea și bunătatea Albei ca Zăpada.(A) - Cei trei porceluși au fost speriați de vulpe.(F) - Capra le-a spus celor trei iezi că pleacă, în vacanță, la mare.(F) <p>Obiectul magic, câștigat, este un <u>fluier magic</u>)</p>	<p>Exercițiul</p> <p>Problematizarea</p> <p>Exercițiul</p>	<p>port din polistiren, fețe zâmbitoare, tablă magnetică.</p> <p>Carte și plic portocaliu, obiect magic, imagine cu podul minciunilor</p>	<p>Frontal</p> <p>Frontal</p>	<p>Observarea sistematică a comportamentului copiilor</p> <p>Evaluarea orală</p> <p>Observarea sistematică a comportamentului copiilor</p>
<p>6. Obținerea performanței</p>	<p>A cincea probă -complicarea jocului (obstacol-<i>Râul Noroios</i>; sarcini scrise pe carte de culoare cafenie)</p>		<p>Carte și plic</p>		<p>Evaluarea orală</p>

	<p>Cadrul didactic le prezintă copiilor o cutie care conține obiecte magice întâlnite în povești. Acestea au fost pierdute și e nevoie de ajutorul copiilor pentru ca acestea să ajungă, în siguranță, la personaje. Prescolarii vor denumi obiectele, vor identifica personajul care le folosește și povestea în care acestea apar, (pantoful Cenușăresei, coșul Scufiței Roșii, cărămizi, oglinda magică, cufărul)</p> <p>Rezolvând corect și ultima sarcină, copiii primesc ultimul obiect magic (<u>batista magică</u>).</p> <p>În continuare, folosindu-ne de traista povestilor și de cele cinci obiecte magice, vom face o vrajă și vom forma cheia pentru a o elibera pe Zână din turn.</p>	Exercițiul	cafeniu, obiect magice, cutie imagine cu râul noroios.		Observarea sistematică a comportamentului copiilor
7. Asigurarea retenției și transferului de cunoștințe	<p>Le voi adresa copiilor niște întrebări pentru a mă asigura că și-au însușit corect informațiile.</p> <p>-Cum s-a numit călătoria noastră? (Călătorie în lumea poveștilor)</p> <p>- Ce învățăm din povești?(să fim buni, ascultători, harnici, prietenoși, să îi ajutăm pe ceilalți, să nu fim lacomi, să nu spunem minciuni, să nu fim răutăcioși, etc)</p> <p>-Ce se întâmplă cu personajele negative?(sunt pedepsite)</p> <p>-Ce proverb s-ar potrivi pentru fiecare sfârșit de basm? („<i>După faptă și răsplată!</i>”) Sunt poveștile comori neprețuite pentru cei ce le ascultă?</p> <p>Voi reaminti copiilor mesajul zilei: „Poveștile ne învață, lucruri bune despre viață”</p>	Conversația		Frontal Individual	Evaluarea orală
8. Evaluarea și încheierea activității	<p>La finalul activității se vor face aprecieri generale și individuale asupra modului de participare a copiilor la activitate, pentru rezolvarea sarcinilor de lucru.</p>	Conversația	recompense	Frontal Individual	Aprecieri verbale individuale și globale asupra desfășurării activității.

Domeniul om și societate -colaj: „Rochiță pentru Zâna Poveștilor”

DEMERSUL DIDACTIC

EVENIMENT DIDACTIC	CONȚINUTUL ȘTIINȚIFIC	STRATEGII DIDACTICE			EVALUARE
		Metode și procedee	Materiale didactice	Forma de organizare	
1.Moment organizatoric	Educatorea va asigura toate condițiile unei bune desfășurări a activității: va aerisi, va aranja mobilierul, va pregăti și aranja materialul didactic.		Mobilier, decor		
2. Captarea atenției	Zâna Poveștilor are o surpriză pentru copii. De bucurie că a fost salvată, dorește să organizeze un mare bal la Castelul Poveștilor. Însă, este foarte tristă pentru că nu are ce îmbrăca. Are nevoie de niște rochii deosebite, potrivite pentru o zână.	Conversația		Frontal	Observarea sistematică a comportamentului copiilor
3. Anunțarea temei și a obiectivelor	Educatorea le propune copiilor să fie ei ajutoarele zânei și formând echipe de câte 4-5 copii să realizeze rochii cât mai frumoase și originale, lipind diferite ornamente și decorațiuni pe rochia din carton.	Conversația Explicația		Frontal	Observarea sistematică a

	<p>Copiii trebuie să colaboreze, să lucreze îngrijit, și cât mai creativ și original, astfel încât Zâna să stralucească la bal.</p> <p>La final se va organiza un tur pentru a aprecia rochiile fiecărei echipe.</p>				comportamentului copiilor
4. Dirijarea învățării	<p>Pe versurile „<i>Noi suntem piticii,/Piticii voinici,/Piticii bărboșii/Cu scufițe roșii./ Către mese ne-ndreptăm,/Rochițe să confecționăm,/Zâna să o bucurăm!</i>”, copiii se pregătesc pentru realizarea colajului cu tema-„Rochiță pentru Zâna poveștilor”.</p> <p>Se va intui materialului didactic: se identifică materialele puse la dispoziția copiilor: rochii din carton colorat, ornamente și decorațiuni din hârtie, lipici.</p> <p>În continuare educatoarea explică și demonstrează modul de lucru: se stabilește un model pentru fiecare rochiță apoi se lipesc elemente decorative după preferință. Înainte de începerea lucrului se vor realiza exerciții de încălzire a mușchilor mici ai mâinilor:</p> <p style="text-align: center;"><i>„Degetele-mi sunt petale Le deschid ca la o floare: Boboc, floare, boboc, floare. M\na lebădă o fac, Care dă mereu din cap. Ploaia cade ne-ncetat, Vârful degetelor bat, Iar apoi le răsfirăm Și la pian noi cântăm!”</i></p>	<p>Exercițiul</p> <p>Conversația</p> <p>Explicația</p> <p>Demonstrația</p> <p>Exercițiul</p>	<p>rochii din carton colorat, ornamente și elemente decorative din hârtie, lipici.</p>	<p>Frontal</p> <p>Frontal</p> <p>Individual</p>	<p>Observarea sistematică a comportamentului copiilor</p> <p>Probă practică</p>
5. Obținerea performanței și asigurarea feedback-ului	<p>Executarea temei de către copii :</p> <p>Se urează spor la lucru, iar în timp ce echipele lucrează, educatoarea îi supraveghează și le oferă explicații suplimentare celor ce întâmpină</p>	<p>Exercițiul</p>	<p>Rochițe din carton, elemente decorative</p>	<p>Pe echipe</p>	<p>Observarea sistematică a</p>

	dificultăți, stimulează verbal preșcolarii, în vederea realizării lucrărilor în timpul propus.		din hârtie, lipici.		comportamentului copiilor
6. Asigurarea retenției și transferului	<p>Educatorea va anunța încetarea lucrului și le va adresa copiilor, întrebări despre modul de lucru:</p> <p>Ce culori, decorațiuni ați ales pentru realizarea rochiei?</p> <p>Ce nume i-ați da rochiei/ lucrării voastre? La ce eveniment o poate purta Zâna?</p> <p>Ați respectat indicațiile educatoarei?</p>	<p>Conversația</p> <p>Explicația</p>	Rochițele realizate de copii	Frontal	Evaluare orală
7. Evaluarea	După terminarea activității se vor observa produsele realizate prin metoda „turul galeriei”, se va aprecia modul de lucru, respectarea cerințelor, gradul de finalizare, se va pune accent și pe autoevaluarea copiilor. Se va alege: cea mai colorată rochie, cea mai originală, cea mai simplă, cea mai îndrăzneță, etc.	Turul galeriei	Rochițele realizate de copii	Frontal	Analiza produselor activității
8. Încheierea activității	<p>La finalul activității se vor face aprecieri generale și individuale asupra modului de participare al copiilor la activitate, pentru rezolvarea sarcinilor de lucru.</p> <p>Drept recompensă, pentru toată munca depusă, Zâna Poveștilor le dăruiește copiilor coroane, transformându-i din pitici în prinți și prințese. Prinții și prințesele sunt invitați la balul organizat la Castelul Poveștilor.</p>	Conversația	recompense	<p>Frontal</p> <p>Individual</p>	Aprecieri verbale individuale și globale asupra desfășurării activității.

ANEXA 1

BIBLIOTECĂ- • Numește povestea din imagini. • Decupează și ordonează imaginile după cum s-a desfășurat povestea. • Scrie, după model, titlul poveștii.

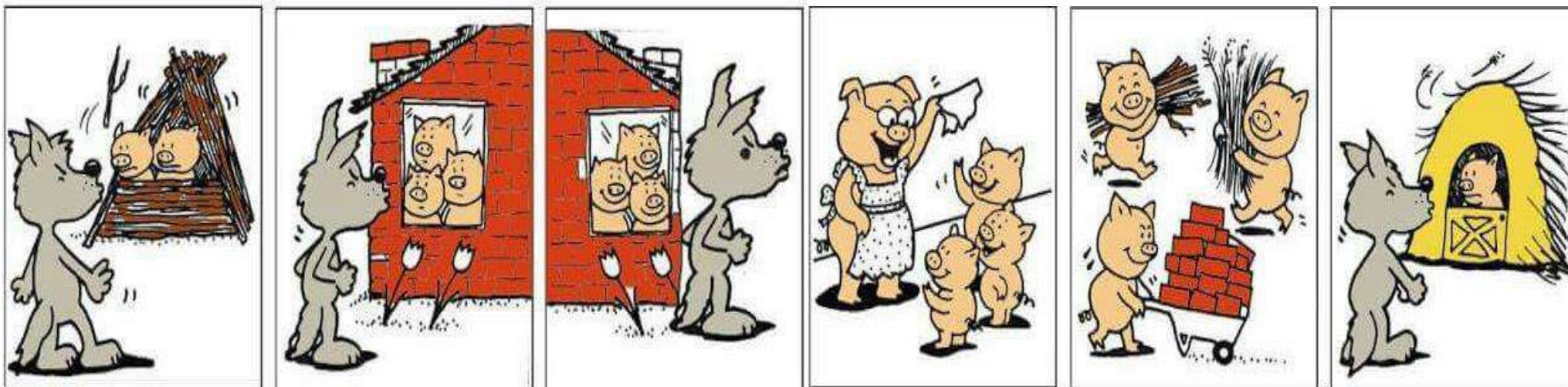

<p>CEI TREI PURCELUȘI</p>	<p>1</p>	<p>2</p>	<p>3</p>	<p>4</p>	<p>5</p>	<p>6</p>
-------------------------------	----------	----------	----------	----------	----------	----------

ANEXA 2

ȘTIINȚE-Fișă de lucru: „Ordonează merele Albei ca zăpada” - • Decupează merele și lipește-le în pătrate, respectând ordinea numerelor. • Colorează

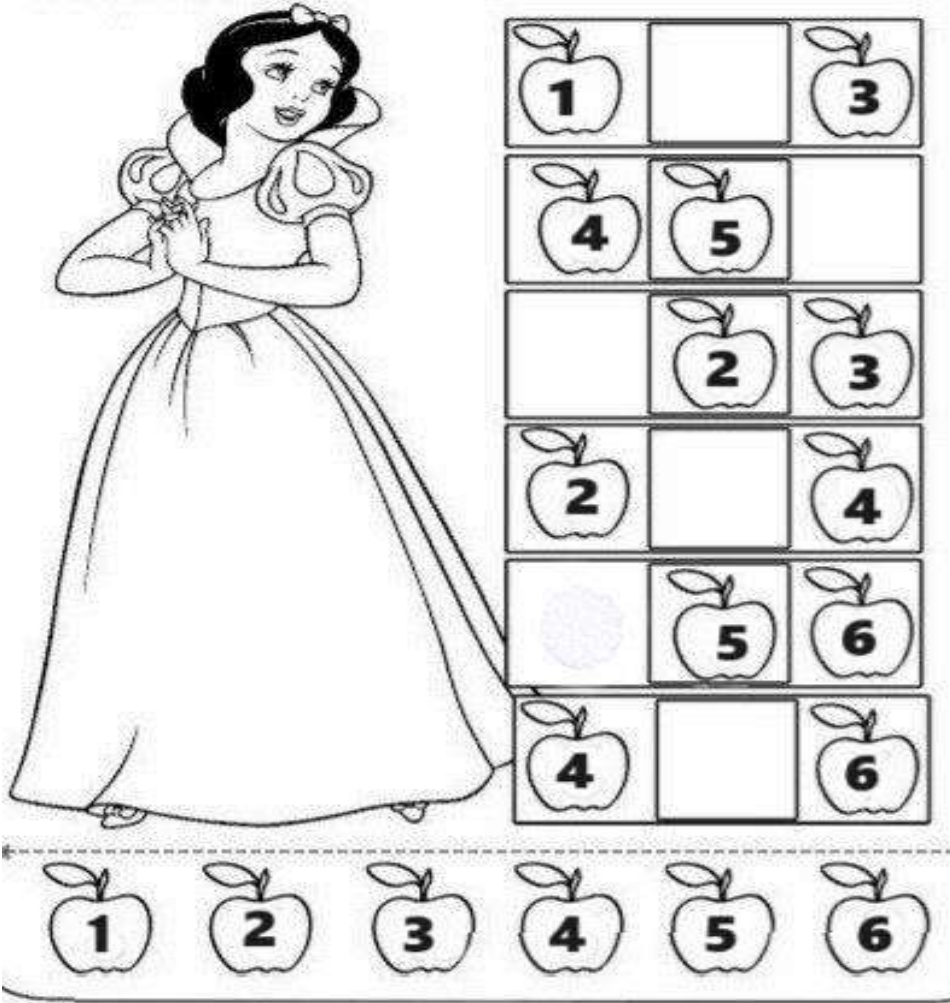

ANEXA 3

NISIP ȘI APĂ: • Căutați, prin nisip, pietre prețioase, respectând codul de mai jos. La final, cu aceste pietre, realizați o brățară.

2



4



3



2



1



5



2



1



ANEXA 4

CONSTRUCȚII: • Construiți, respectând modelul, turnuri din pahare de carton.

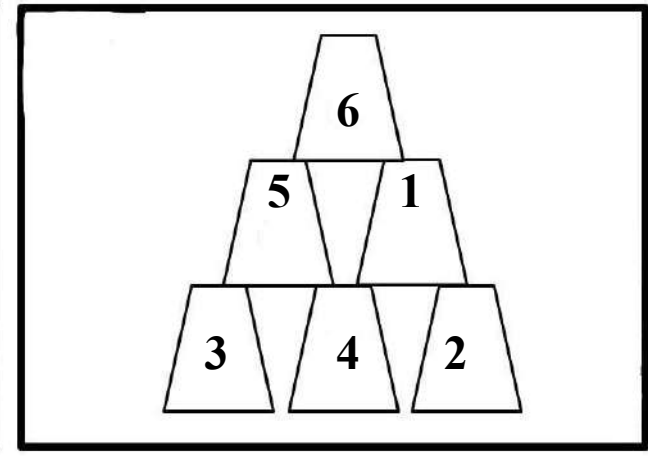
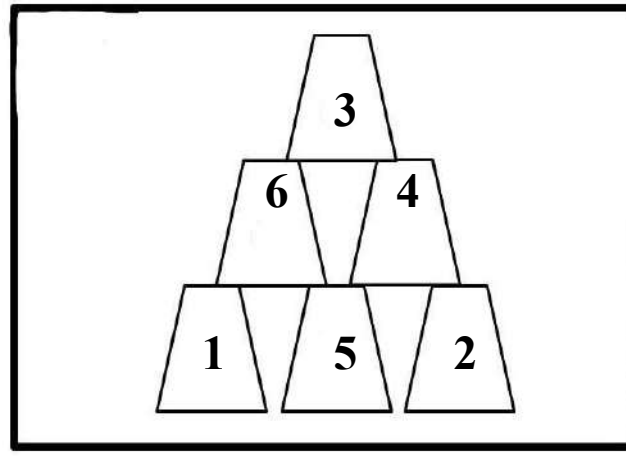
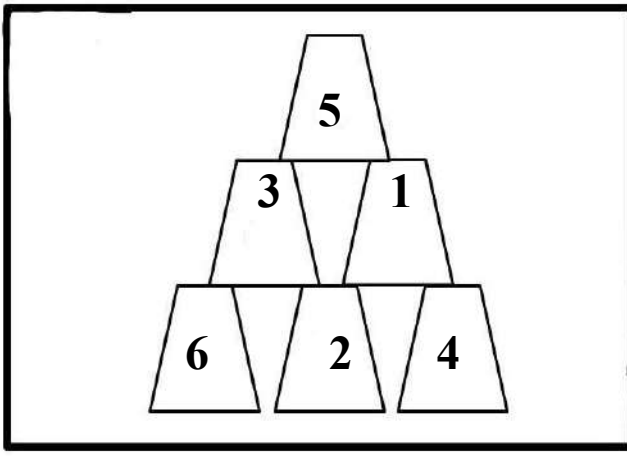
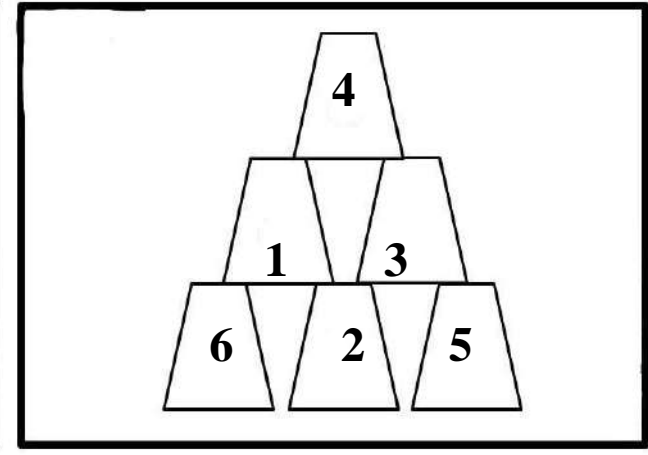
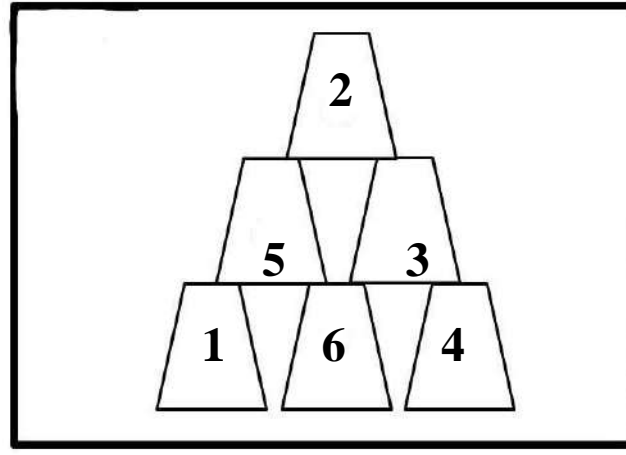
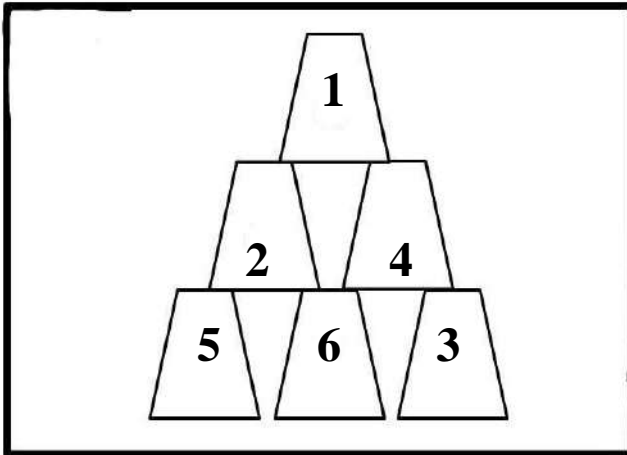

ANEXA 5

Scrisoarea piticului Înțeleptul

Dragii mei prieteni de la grupa „Mickey Mouse”,

Sunt tare supărat că Vrăjitoarea cea rea a furat-o pe Zâna Poveștilor și o ține închisă în Turnul din pădure. Am auzit că voi cunoașteți foarte bine poveștile. Este adevărat? Atunci sunteți singurii care o pot salva pe Zână, altfel nu vom mai avea niciodată povești și nici un copil nu se va mai putea bucura de minunatele basme.

Vă trimit traista mea fermecată. În ea găsiți scufii și dacă le puneți pe cap, vă transformați în pitici. Pitici dar voinici și astfel o să călătoriți mai ușor în Lumea Poveștilor.

Știți ce trebuie să faceți în continuare? Exact ca eroii din basme și povești și voi trebuie să treceți prin mai multe probe pentru a ajunge la Turnul Întunecat. În schimb primiți cinci obiecte magice. Cele cinci obiecte vor forma cheia cu ajutorul căreia o puteți salva pe Zâna Poveștilor. Drumul nu va fi ușor, dar sunt convins că vă veți descurca!

Succes,

Piticul Înțeleptul

EXPERIENȚE PROFESIONALE ȘI PERSONALE ÎN CADRUL PROIECTULUI ERASMUS+

Prof. Înv. Preșcolar: NIȚĂ Daniela Nicoleta,

Grădinița cu Program Prolungit ”Inocența” Găești,

Jud. Dâmbovița

În perioada 28.10 – 01.11.2023 patru cadre didactice: Frîncu Florina, Niță Daniela Nicoleta, Petrescu Andreea și Zinca Elena Mădălina, am participat la cursul de formare „Make tehnology your friend!”, din cadrul Acreditării Erasmus + a Grădiniței cu Program Prolungit ”Inocența”, Găești număr de referință 2023-1-RO01-KA121-SCH-000119691, Fluxul 1 de mobilități în domeniul educației școlare. Furnizor de formare EDU2GROW ASSOCIATION.

În cadrul acestui curs, am învățat să folosim în activitatea didactică următoarele aplicații și platforme:

- **Mentimeter** – oferă cadrului didactic posibilitatea de a comunica și interacționa într-un mod mai eficient și mai rapid. Cu ajutorul aplicației putem realiza un sondaj de opinie pe o anumită temă, centralizând răspunsurile în timp real și oferă cadrelor didactice o statistică a răspunsurilor;
- **Once upon a picture** – bibliotecă virtuală de imagini ce oferă inspirație copiilor în scrierea unor povești folosind ca sursă de inspirație una sau mai multe imagini de pe acest site;
- **Miro** – aplicația ne oferă posibilitatea realizării unor hărți conceptuale. Mind mapping-ul este cea mai ușoară cale de a captura, organiza și vizualiza ideile/soluțiile referitoare la un anumit subiect, unui grup de lucru. Miro mind map ne ajută să facem brainstorming, să planificăm, să elaborăm și să realizăm strategii pe o temă dată;
- **Hemingway app** – această aplicație este folosită deoarece ne indică gradul de dificultate în ceea ce privește citirea și înțelegerea unui text. Aplicația ajută scriitorul să identifice și să elimine cuvintele/frazele inutile făcând astfel conținutul textului mai concis și mai ușor de înțeles pentru cititor;
- **Gencraft** - este cel mai puternic inițiator de artă AI din lume, ce ne permite să transformăm cuvintele în imagini cu ajutorul inteligenței artificiale. Copiii pot genera cu ajutorul aplicației orice imagine își doresc. Imaginația copilului se materializează

într-o imagine doar printr-o simplă descriere a acesteia în box-ul alocat textului. Imaginile generate de aplicație pot fi folosite în Story Jumper și astfel cei mici își pot realiza propria carte.

- **StoryJumper** – este o aplicație pentru realizarea de cărți digitale. Cu ajutorul acesteia se pot crea pagini de acoperire, se poate adăuga text, încărca desene sau fotografii pentru a ilustra povestea, se poate folosi și galeria de clipuri StoryJumper. Folosind Gencraft și aplicația StoryJumper am creat povestea ”Cântecul” și o carte digitală ilustrată.

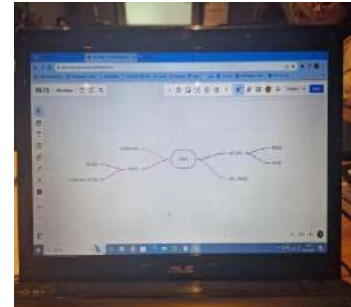

Activitatea de formare a fost una benefică profesiei noastre, ne-a ajutat să ne îmbunătățim metodele de predare la grupă în mediul online.



Participarea la un curs de formare prin programul Erasmus+ a constituit pentru mine o experiență de neuitat. Argumentele aparțin atât planului profesional cât și celui personal. Cursul a răspuns nevoilor mele profesionale, mi-a oferit posibilitatea să descopăr platforme și aplicații noi pe care voi încerca să le pun în aplicare. Conținutul a fost bine prezentat de trainerii cu experiență în domeniu. A fost o oportunitate pentru mine să cunosc profesori din Italia și Belgia și să împărtășesc idei, exemple de bune practici.

Poziția corporală.Secretul unui exercițiu bine făcut.

Prof.Nyari Beatrice
Școala Gimnazială comuna Cenad

Dorința fiecărui om, de a avea o înfățișare cât mai plăcută nu surprinde pe nimeni în zilele noastre.Orele petrecute în casă,în poziții defectuoase,în fața calculatorului sau televizorului duc la deformarea corpului.Vârsta școlară mică este perioada la care se poate forma o ținută dreaptă a corpului și momentul când se pot corecta devierile coloanei vertebrale.Spatele ne subliniază silueta și dă prestanță și eleganță ținutei noastre.Poziția incorectă a corpului generează în timp durerile de spate.

Orice exercițiu pornește de la poziție inițială.Este bine cunoscută importanța însușirii de către copii a pozițiilor de bază.De ținuta pe care o are copilul în timpul executării fiecărei mișcări depinde rezultatul obținut ,respectiv un efort fizic benefic pentru organism.

Drepti-stând:spatele drept,picioarul scos î n afară,umerii pe aceeași linie,genunchii întinși,călcâile lipite și vârfurile picioarelor desfăcute,mâinile lipite de coapse,privirea înainte.Din această poziție încep cele mai multe exerciții pentru membrele superioare și inferioare,schimbând poziția brațelor sau depărtând picioarele astfel încât să se favorizeze executarea lor cât mai adecvată.

Exercițiul „Batem palmele” din stând:

- 1.Ducerea brațelor sus cu lovirea palmelor
- 2.Coborârea brațelor cu lovirea coapselor.

Exercițiul „Sari înainte și î nainte”:din stând ,mâinile pe șold

- 1.Săritură pe vârfuri cu deplasare î nainte
- 2.Săritură cu deplasare î napoi.

Exercițiul „Înotăm” din depărtat stând:

- 1.Ridicarea brațelor la piept
- 2.Întinderea brațelor î nainte
- 3.Ducerea brațelor lateral
- 4,Revenire.

Repaus:deplasarea piciorului stâng spre stânga,cu ducerea mâinilor jos la spate,genunchii întinși,greutatea corpului este repartizată pe ambele picioare.Metodica educației fizice recomandă folosirea acestei poziții î n coloană de gimnastică.În formația de linie se recomandă luarea poziției de repaus prin usoara flexare a genunchiului stâng,fără a deplasa piciorul.

Ghemuit:cu brațele î ntinse pe lângă picioarele apropiate/cu sprijin pe palme/cu mâinile pe genunchi.Se folosește mai mult pentru dezvoltarea membrelor inferioare sau a mobilității trunchiului.

Exercițiul,„Uriașii și piticii” din stând:

- 1.Ridicarea brațelor sus,cu ridicare pe vârfuri
- 2.Îndoirea genunchilor î n sprijin ghemuit

Șezând:picioarele î ntinse,spatele drept,mâinile pe lângă trunchi;î n funcție de exercițiu ,se modifică poziția picioarelor și a brațelor:sezând c genunchii î ndoiți sau cu picioarele depărtate,încrucișat sezând-cu picioarele î ncrucișate.

Exercițiul,„Capul î n cutie” din șezând cu picioarele depărtate:

- 1.Îndoirea trunchiului cu aplecarea capului î ntre brațele î ncolăcite
- 2.Revenire

Aplecare:trunchiul rămâne la orizontală cu spatele drept și privirea î nainte.Din această poziție se pot exersa diferite mișcări de brațe,contribuind astfel la dezvoltarea musculaturii spatelui și a brațelor.

Îndoire înainte: mișcarea se execută atât din articulația coapselor, ca la aplecare, cât și cu arcuirea coloanei, capul jos, relaxat între brațe.

Exercițiul: „Tăierea lemnului” din depărtat stând:

1. Ridicarea brațelor cu încleștarea palmelor
2. Îndoirea trunchiului cu ducerea brațelor jos

Îndoire laterală: se execută din talie, spre stânga sau spre dreapta în planul corpului, capul urmând mișcarea trunchiului.

Exercițiul: „Clopotul” din depărtat stând:

1. Îndoire laterală a trunchiului spre stânga, „Bing”
2. Îndoire laterală spre dreapta, „Bang!”

Răsucirile se execută din talie, spre stânga sau spre dreapta cu diferite poziții de brațe

Exercițiul: „Privim după fluturi” depărtat stând, brațele îndoite la frunte.

Pentru exersarea și perfecționarea deprinderilor motrice de bază propun următoarele jocuri:

Mers: spatele drept, umerii trași jos-înapoi, balansarea lejeră a brațelor pe lângă corp, braț-picior opus. Rulare călcâi-vârf, privirea înainte.

„Caută-ți perechea!” Copiii se deplasează în mers liber pe teren. La comanda „Caută-ți perechea!”, aceștia se grupează câte doi. Deplasarea se poate realiza și în mers pe vârfuri: mult pe vârfuri, brațele întinse sus, în prelungirea corpului sau coroană deasupra capului, privirea înainte sau la brațe. Mersul pe vârfuri este un mers elegant care impune păstrarea poziției corecte a corpului. Jocul se poate realiza exersând alte variante de mers sau alergare.

Alergare: corpul ușor aplecat înainte, brațele îndoite se mișcă înainte, înapoi, simultan cu piciorul opus, rulare călcâi-vârf.

„Vine ploaia”. Pe terenul de joacă se fixează locul „casei”. Copiii se deplasează liber în mers sau alergare. La comanda „Vine ploaia!”, copiii aleagă spre „casă”. Jocul se reia cu formula „Plăia a trecut!”

Săritura în lungime de pe loc: elanul se ia prin îndoirea genunchilor, balansarea brațelor din înainte spre înapoi, aterizarea se face pe vârfuri cu o ușoară îndoire a genunchilor.

„Cursa broșuțelor” Copiii sar din cerc în cerc/de la linie la linie, pentru a ajunge la lac. „Broșuța” care ajunge prima câștigă. Cercurile sunt dispuse la 30-40 cm, unul față de altul.

Aruncarea mingii de la piept cu ambele mâini: stând depărtat cu piciorul stâng ușor înainte, trunchiul drept, greutatea corpului egal repartizată pe ambele picioare, mingea ținută cu ambele mâini în dreptul pieptului.

„Mingea peste gard” Aruncarea se realizează prin împingerea mingii înainte, simultan cu întinderea brațelor înainte. Copiii sunt împărțiți în două echipe: pe de-o parte și pe de alta a gardului, fiecare echipă având câte o minge. Câte un copil din fiecare echipă aruncă simultan mingea peste gard. Echipa care rămâne cu ambele mingi în teren este penalizată cu un punct.

Toste jocurile și exercițiile prezentate nu necesită materiale deosebite sau o pregătire minuțioasă a spațiului, doar o atenție deosebită din partea profesorului. Este de preferat a se desfășura în aer liber, contribuind astfel la întărirea sănătății. Aerul rece călește organismul, mărind rezistența la îmbolnăvire.

BIBLIOGRAFIE:

DRAGOMIRESCU, G, KUN S, BOJIN E, Metodica predării educației fizice” Editura Didactică și Pedagogică, București, 1974

Educația ecologică a elevilor prin dezbateri

Prof.OANCĂ CARMEN

Liceul Tehnologic RADU NEGRU, Galați

Debate-ul este o formă structurată de dezbatere educațională, compusă formal din echipe cu un număr egal de membri. Aceștia sunt puși în situația de a pune în valoare „pro și contra”, argumente diferite pentru ambele fațete ale unor chestiuni asupra cărora oamenii, deși bine intenționați, pot fi în dezacord. Dezbaterile sunt esențiale în societatea democratică, fiind prezente în presă, la radio, TV, în parlament și chiar în clasa de elevi.

Abordarea de tip pro-contra, dezvoltă participanților, capacitatea de analiză a problemelor controversate și ajută la obținerea unei imagini nedistorsionate de prejudecăți. În acest context, participanții vor fi determinați să emită judecăți asupra unei „moțiuni” folosind criterii obiective, și totodată, să apere o poziție folosind argumente susținute de dovezi și nu de simple opinii.

Obiectivele activităților de DEBATE Elevii: • vor expune verbal și în scris problemele puse în discuție: cauzele apariției lor, impactul nesoluționării acestora asupra societății;

- vor analiza fenomenele propuse din diverse perspective;
- vor propune variante de soluționare a problemelor de ordin ecologic la nivel local, regional și global (Gîndește global – acționează local);
- vor argumenta cele mai bune soluții de rezolvare a problemelor;
- vor combate opiniile oponentilor, fiind toleranți, respectuoși și evitând atacul la persoană;
- își vor crea o atitudine civică activ-participativă față de problematica ecologică.

Pentru stabilirea unei moțiuni se organizează un brainstorming, participanții, în conformitate cu rigorile tehnicii date, sunt liberi în expunerea ideilor. *Exemple de moțiuni pe teme ecologice:*

- Protecția mediului este un lux
- Protecția mediului este mai importantă decât dezvoltarea economică
- Tăierea pădurilor în România ar trebui limitată la maximum
- Protejarea biodiversității reduce apariția catastrofelor naturale.

- Menținerea diversității culturale este o condiție de bază în reușita conservării biodiversității.
- Hrana modificată genetic pune în pericol sănătatea oamenilor.

Planul unei dezbateri:

Etapa 1: La început, profesorului îi revine rolul de a informa elevii cu privire la subiectul sau problema ce urmează a fi discutată. Cereți apoi elevilor să-și exprime poziția în această cauză și propuneți împreună textul unei moțiuni.
Etapa 2: Formați grupe în funcție de pozițiile exprimate.
Etapa 3: Grupele vor dezbate pe baza unor materiale puse la dispoziție de către profesor și își vor elabora puncte de vedere pe care vor trebui să le justifice. Toți trebuie să țină cont și de argumentele care ar putea fi aduse de cealaltă grupă și să se gândească cum pot contracara aceste argumente.
Etapa 4: Așezați elevii într-o ordine propice dezbaterii. Grupele trebuie să se afle pe poziții opuse. Este bine ca elevul care conduce discuția să se afle în rândul din față, iar publicul (elevii care nu participă în mod direct la dezbateri) să fie plasat în spatele grupelor divergente.
Etapa 5: Șefii de grupă deschid dezbateri, numesc subiectul, prezintă participanții la discuție și explică cum se va desfășura discuția. În continuare, șefii de grupă țin un scurt discurs de prezentare. Apoi urmează discuția propriu zisă, cu argumente și contraargumente.
Etapa 6: Șefii de grupă cer observatorilor să decidă ce argumente li s-au părut mai convingătoare.
Etapa 7: La finalul dezbaterii pozițiile sunt exprimate din nou – cauza fiind aceeași ca la început. În cazul în care apar diferențe față de rezultatele inițiale, elevii trebuie să discute cauzele acestei schimbări.

Căutarea dovezilor constituie o muncă extrem de captivantă, similară cu cea a detectivului, anchetatorului sau avocatului, deoarece pentru susținerea argumentelor avem nevoie de dovezi: simple, clare, credibile, convingătoare. Singura cerință adresată elevilor va consta în parcurgerea unor texte din surse diferite (manuale, reviste de specialitate, informații de pe Internet etc) pentru a fi capabili să-și susțină într-o manieră coerentă și complexă ideile.

Concluzii Activitatea de dezbateri îi ajută pe elevi să înțeleagă legătura dintre diferite discipline de studiu, dintre acestea și lumea din afara școlii; le oferă posibilitatea să se autoorganizeze și să-și dirijeze procesul de educație; îi pune în contact nemijlocit cu comunitatea și problemele acesteia, îi încurajează să-și susțină în public opiniile, să poată analiza diverse fenomene din perspective diverse.

Bibliografie

1. Dezbateri (manual pentru elevi), Reclama, Chișinău, 2002.
2. Zăinescu, G., Manual de dezbateri (Aplicații ale logicii), Editura Național, București, 2000.

Activitate outdoor - clasa pregătitoare

*Paraschiva Oanea, profesor în învățământul primar
Școala Gimnazială „Constantin Blănaru” Cornu Luncii*

Tema activității: Medii de viață

Scopul:

- Recunoașterea unor medii de viață
- Descrierea verbală a animalelor și plantelor preferate din mediile de viață studiate și a formelor de relief specifice acestora

Obiectivele:

- Identificarea și descrierea unor medii de viață
- Enumerarea unor plante și animale din medii de viață cunoscute
- Clasificarea plantelor și animalelor în funcție de mediul de viață
- Observarea directă în mediul natural a unor plante, animale, insecte etc.
- Realizarea unor colaje din desene-cuvinte-simboluri în care să ilustreze medii de viață / reguli ce trebuie respectate pentru a evita distrugerea / poluarea
- Manifestarea interesului pentru activitatea desfășurată

Desfășurarea activității:

- Activitatea mea a constat în: pregătirea proiectului de activitate, asigurarea condițiilor optime pentru desfășurarea activității, pregătirea tuturor resurselor și instrumentelor necesare pentru desfășurarea activității, prezentarea scopului și a obiectivelor într-o manieră specifică, pe înțelesul tuturor, am asigurat o bună desfășurare a activității, respectând etapele propuse, am acordat feedback / feedforward tuturor elevilor implicați în activitate.
- Activitatea elevilor a constat în: implicare cu responsabilitate în activitate, prin oferirea de răspunsuri, exprimarea ideilor proprii, solicitarea unor lămuriri, realizarea sarcinilor primite / a lucrărilor de portofoliu, folosirea instrumentelor / resurselor IT de care au dispus. Au exersat / aplicat cu mare drag toate noțiunile pe care le-au asimilat.

Locul desfășurării: parcul școlii, curtea interioară a școlii, spațiul din apropierea școlii (grădini / livezi)

Medii de viață propuse pentru studiu:

- Subteran: furnici, viermișori, râme, diferiți gândăcei, ...
- Terestru: flori, ierburi, plante medicinale (păpădie, pătlagină, traista ciobanului, ...), arbori (meri, peri, pruni, cireși, tei, salcâmi), animale, ...
- Acvatic: balta / iazul (mormoloci, peștișori, insecte, ...)
- Aerian: păsări, albine, gâze, fluturi.

Tipuri de activități de învățare:

M.E.M.

- ✓ Descrierea unor fenomene/procese/ structuri repetitive simple din mediul apropiat, în scopul identificării unor regularități
- ✓ Orientarea și mișcarea în spațiu în raport cu repere/direcții precizate, folosind sintagme de tipul: în, pe, deasupra, dedesubt, lângă, în fața, în spatele, sus, jos, stânga, dreapta, orizontal, vertical, oblic
- ✓ Sortarea/clasificarea unor obiecte/ materiale etc., pe baza unui criteriu dat

- ✓ Utilizarea unor măsuri neconvenționale pentru determinarea și compararea lungimilor
- ✓ Manifestarea grijii pentru comportarea corectă în relație cu mediul familiar

C.L.R.

- ✓ Transmiterea unor informații referitoare la sine și la universul apropiat, prin mesaje scurte
- ✓ Participarea cu interes la dialoguri scurte, în situații de comunicare uzuală
- ✓ Exprimarea propriilor idei în contexte cunoscute, manifestând interes pentru comunicare
- ✓ Redactarea unor mesaje simple, în contexte uzuale de comunicare

D.P.

- ✓ Explorarea caracteristicilor plantelor / animalelor din mediul apropiat și a interacțiunii simple cu acestea
- ✓ Identificarea hobby-urilor, jocurilor și activităților preferate în natură

A.V.A.P.

- ✓ Observarea unor caracteristici simple ale materialelor întâlnite în mediul înconjurător
- ✓ Realizarea de aplicații/compoziții/obiecte/ construcții simple, pe baza interesului direct
- ✓ Exprimarea utilității obiectelor realizate prin efort propriu

M.M.

- ✓ Receptarea unor sunete din mediul înconjurător, cu durate și intensități contrastante

Instrumentele și resursele IT folosite pentru activitate:

Am folosit telefonul mobil. Câțiva elevi au folosit și ei telefoanele mobile, cu acordul părinților. Am folosit servicii de internet gratuite cu utilizare educațională (Explore.org, Google Maps / Eart), aplicații foto-video (ChatterPix, Quik GoPro).

Am ales aceste instrumente și resurse IT pentru că, în momentul actual, activitățile școlare se desfășoară cu ajutorul tehnologiei, în mare parte, chiar și cele offline. Pentru a fi o activitate reușită, atractivă, apreciată de elevi, este nevoie de diversitate, noutate, implicare, prezentare corespunzătoare. Am descoperit că elevii asimilează cu mare ușurință informațiile transmise (mă refer în special la noutățile din domeniul IT).

Consider că scopul și obiectivele activității desfășurate au fost realizate, tocmai pentru că prezentarea / desfășurarea / evaluarea activității s-a făcut într-un mod cu totul special pentru elevi. Toate instrumentele și resursele folosite au adus un plus în activitatea desfășurată.

Am oferit elevilor mei feedback pe parcursul și la finalul activității. Acest aspect le dă încredere în forțele proprii, îi stimulează, îi motivează să-și îmbunătățească activitatea în viitor. Feedforwardul îi încurajează să exploreze și să experimenteze singuri noi situații de învățare, să-și creeze planuri de acțiune, să se dezvolte.

Am peimit din partea elevilor feedback pozitiv.

- Au participat cu mare interes la activitate
- Au dorit să se implice în derularea activității
- Au reținut cu ușurință noțiunile prezentate / dezbătute
- Au realizat activitățile individuale corect, într-un timp foarte scurt.
- Și-au manifestat dorința de a explora și experimenta singuri, acasă, folosindu-se de informațiile și competențele digitale deja dobândite.

Surse de informare:

- Programele școlare în vigoare
- Servicii de internet gratuite cu utilizare educațională.

PLANIFICARE CALENDARISTICĂ

Nr. crt	Unitatea de rezultate ale învățării tehnice generale	Cunoștințe	Abilități	Atitudini	Conținuturile învățării	Teorie		Laborator		Observații
						Nr. ore	Săptămâna	Nr. ore	Săptămâna	
1	URÎ 4. Organizarea activității unităților economice	4.1.1. 4.1.2. 4.1.3. 4.1.4.	4.2.1. 4.2.2. 4.2.3. 4.2.4. 4.2.5. 4.2.6. 4.2.7.	4.3.1. 4.3.2. 4.3.3. 4.3.4.	Fenomene și procese economice: <ul style="list-style-type: none"> Descrierea fenomenelor, proceselor și operațiilor economice ; Influența evenimentelor contemporane în economia de piață 	2	S1			MODUL I S7 - SPP ȘCOALA ALTFEL
2					Tipuri de unități economice: <ul style="list-style-type: none"> Delimitări terminologice: întreprindere, societate, firmă, unitate economică; Caracteristicile și definirea întreprinderii în economia de piață. Mediul întreprinderii; 	2	S2			
3					Tipologiile unității economice: <ul style="list-style-type: none"> - forma de proprietate ; - forma juridică ; - modul de asociere; - obiectul de activitate; - structură operativă 	5	S4, S5 S6	2	S5 S6	
4					Organizarea structurală: <ul style="list-style-type: none"> conceptul de structura a întreprinderi Tipuri de structuri organizatorice, elemente de bază (postul, fișa de post, funcția, ponderea ierarhică, compartimentul, relațiile organizatorice); 	2 12	S7 S8, S9 S10, S11	1 6	S11 S12 S13 S14	

Nr. crt	Unitatea de rezultate ale învățării tehnice generale	Cunoștințe	Abilități	Atitudini	Conținuturile învățării	Teorie		Laborator		Observații
						Nr. ore	Săptămâna	Nr. ore	Săptămâna	
5	URÎ 4. Organizarea activității unităților economice	4.1.5. 4.1.6.	4.2.7. 4.2.8. 4.2.9. 4.2.10.	4.3.5.	Spațiile la nivelul unității economice: - Spațiile la nivel de depozit: - Spațiul privind recepția mărfurilor, a materiilor prime - Spațiul privind depozitarea, păstrarea, condiționarea ambalajelor și a stocului de marfă. - Spațiul de contact cu clienții: raioane, culoare de circulație, spații de prezentare, spații de așteptare. - Fluxurilor de circulație într-o unitate economică: informațiilor, mărfurilor, personalului, clienților.	14	S15 S16 S17 S18 S19 S20 S21	7	S15 S16 S17 S18 S19 S20 S21	MODUL III
6		4.1.7. 4.1.8.	4.2.11. 4.2.12.	4.3.6. 4.3.7.	Tipuri de resurse: <ul style="list-style-type: none"> resursele umane; resurse materiale; resurse financiare; resurse informaționale; resurse de timp. 	4	S22 S23	2	S22 S23	MODUL IV
7					Organizarea procesuală: <ul style="list-style-type: none"> elemente componente; efecte (funcțiunea, activitatea, sarcini, atribuții); procese economice (aprovizionare, depozitare, producție, comercializare), rentabilitatea și eficiența proceselor economice; 	10	S24 S25 S26 S27 S28	5	S24 S25 S26 S27 S28	S29 - SPP SĂPTĂ-MÂNA VERDE
8		4.1.9.	4.2.13. 4.2.14.	4.3.8. 4.3.9.	Resurse umane la nivelul unității economice: <ul style="list-style-type: none"> productivitatea muncii; motivația muncii; managementul timpului; managementul proiectului. APLICAȚII: Structura organizatorică a întreprinderii	6 6	S31 S32 S33 S34 S35 S36	3 3	S31 S32 S33 S34 S35 S36	S30 - SPP MODUL V
				RECAPITULARE FINALĂ	2	S37	1	S37		



MINISTERUL EDUCAȚIEI
INSPECTORATUL ȘCOLAR JUDEȚEAN SUCEAVA

Colegiul *Andronic Motrescu Rădăuți*

Adresă: str. Putnei nr. 236, cod 725400

Tel/fax: 0230.56.24.29; 0230.56.50.24; 0372.905.787

E-mail: andronicmotrescu@yahoo.com



PROIECT DIDACTIC

Clasa: a XII a C învățământ liceal (Domeniul de pregătire de bază/Domeniul de pregătire generală/Calificarea profesională: Turism și alimentație - Tehnician în turism)

Modulul 1: POLITICI DE MARKETING

Profesor: Ocu Niculina

Tema lecției: Politica de produs

Tipul lecției: Lecția de evaluare de cunoștințe/priceperi și deprinderi

Data: 07.12.2022

Timp: 50 min.

Scopul lecției: recapitularea, fixarea și evaluarea cunoștințelor, abilităților și atitudinilor conform Standardelor de pregătire profesională

Unități de competență din Standardul de pregătire profesională: : URÎ₁₀. Aplicarea politicilor de marketing

Rezultatele învățării:

Cunoștințe	Abilități	Atitudini
10.1.2 Precizarea elementelor componente ale unui produs/serviciu în optica de marketing 10.1.3 Precizarea etapelor și factorilor care influențează ciclul de viață al unui produs/serviciu 10.1.4 Descrierea unei game de	10.2.2 Identificarea elementelor componente ale unui produs/serviciu în optica de marketing 10.2.3 Analizarea etapei din ciclul de viață în care se află un produs/serviciu 10.2.4 Evaluarea modului în care ciclul de viață al unui produs/serviciu este influențat de	10.3.2 Implicarea activă în analizarea produsului/serviciului și a politicii de produs 10.3.3 Argumentarea clară și concisă a alegerii strategiei de produs.

produse/servicii și a dimensiunilor acestora 10.1.5 Precizarea etapelor lansării unui produs/serviciu nou pe piață 10.1.6 Enumerarea elementelor politicii de produs și a strategiilor de produs	factorii generali și specifici 10.2.5 Analizarea gamei de produse și a evoluției ei în timp 10.2.6 Elaborarea strategiei de lansare a unui nou produs/serviciu pe piață	
--	---	--

Obiective:

La sfârșitul activității, elevii vor fi capabili:

- O₁:** să enumere elementele componente ale politicii de produs
- O₂:** să prezinte oral caracteristicile produsului în optica de marketing având la dispoziție câte un exemplu de produs
- O₃:** să caracterizeze fiecare etapă a ciclului de viață menționând câte un produs din fiecare categorie
- O₄:** să asocieze strategii de produs potrivite cu produsele dintr-o anumită gamă.

Resurse procedurale: conversația, observarea, dezbateră, explicația, analiza, exercitiul, învățarea prin descoperire.

Resurse materiale: Plan de recapitulare, test, caiete, tablă, videoproiector

Forme de organizare a activității: frontal și individual

Metode de evaluare: observarea sistematică, chestionarea orală, testul

Bibliografie: Tehnologia turismului, Gabriela Stanciulescu, Florentina Costea, Cristina Iordache, Editura Niculescu
 Politici de marketing, Viorica Bella Dorin, Editura CD PRESS

Structura lecției

Timp	Scopul predării	Strategia de predare (activitățile profesorului)	Strategii de învățare (activitățile elevilor)	Resurse
2-3 min	1. Momentul organizatoric	<p><i>Organizarea clasei</i> Organizează clasa pentru lecție. Face prezența. Atenționează elevii asupra modului de desfășurare a lecției. Pregătește materialul didactic necesar desfășurării lecției.</p>	<ul style="list-style-type: none"> - pregătesc caietele pentru lecție; - anunță absenții. 	Caiete Catalog
	2. Enunțarea temei	<p><i>Captarea atenției și anunțarea temei</i> Pentru început, elevii vor primi fișa de lucru „Produsul”. Sunt rugați să citească cu atenție cerințele și să le rezolve. Fiecare elev va primi câte o sarcină diferită Exemplu de întrebări: 1. Care este produsul vostru alimentar favorit? Motivați alegerea în 3 cuvinte. 2. Prin ce se caracterizează etapa de lansare? Două caracteristici. 3. Definiți ciclul de viață al produselor! Precizați care sunt etapele. 4. Prin ce se caracterizează etapa de creștere? Două caracteristici.</p>	<ul style="list-style-type: none"> - ascultă explicațiile profesorului; - completează testul; - formulează opinii. 	Fișa de lucru „Hârtia ruptă”. Caiet

Timp	Scopul predării	Strategia de predare (activitățile profesorului)	Strategii de învățare (activitățile elevilor)	Resurse
35 min	3. Verificarea cunoștințelor elevilor Efectuarea lucrării scrise	Profesorul solicită: <ul style="list-style-type: none"> ➤ Care sunt etapele din ciclul de viață al produselor? ➤ Cum ne dăm seama ca un produs este în pericol de a se apropia de faliment? ➤ Cum putem salva un produs aflat într-o etapă de declin? Profesorul distribuie testele pregătite și face precizările referitoare la rezolvarea sarcinilor de lucru.	- se gândesc și răspund întrebărilor profesorului.	Caiet
5-6 min	4. Aprecieri, concluzii	Pentru a verifica împreună cu elevii, baremul de corectare, profesorul face verificarea testului utilizând aplicații create în softul educațional wordwall astfel încât aprecierea rezultatelor să fie realizată cât mai interactiv.	Elevii răspund și încearcă să se autoevalueze	Videoproiectorul Soft educațional
1 min	5. Încheierea activității	<ul style="list-style-type: none"> ➤ formulează concluzii; ➤ anunță tema pentru acasă: <i>Alegeti o strategie de produs învățată în clasă și aplicați o pentru un produs de pe piață.</i>	<ul style="list-style-type: none"> - își manifestă părerile; - întreabă dacă au neclarități - își notează tema pentru acasă. 	Caiete de notițe pixuri



Exercițiu de energizare -„Produsul”



Elevii aleg dintr-un coș, bilete cu tipuri de întrebări diferite la care vor răspunde aleatoriu.

Exemplu de întrebări:

1. Care este produsul vostru alimentar favorit?

Motivați alegerea în 3 cuvinte.

2. Prin ce se caracterizează etapa de lansare?

Două caracteristici.

3. Definiți ciclul de viață al produselor!

Precizați care sunt etapele.

4. Prin ce se caracterizează etapa de creștere?

Două caracteristici.



Plan de recapitulare

Politica de produs

- **Definirea conceptului de politică de produs**
- **Obiectivele și elementele componente ale politicii de produs**
- **Produsul în optica de marketing**
 - **Componente corporale**
 - **Componente acorporale**
 - **Comunicații cu privire la produs**
 - **Imaginea produsului**
- **Ciclul de viață al produsului**
 - **Definiție**
 - **Etape**
- **Gama de produse și servicii**
 - **Definiție**
 - **Caracteristicile/dimensiunile**
 - **Dinamica unei game de produse**
- **Strategii de produs**
 - **Definiții**
 - **Tipuri de strategii**



Nume și prenume elev:

Test de evaluare sumativă
Modulul 1-Politici de marketing
Politica de produs
Clasa a XII a C

Se acordă 1 punct din oficiu.

- I. **Definiți ciclul de viață al unui produs. (1p)**
- II. **Alegeți variantele de răspuns corecte. (1,5p)**
 1. Componentele ce definesc un produs în optica de marketing sunt:
 - a. Componente corporale
 - b. Componente acorporale
 - c. Ciclul de viață al produsului
 2. Procesul lansării propriu zise este legat de două elemente cheie:
 - a. Fazele difuzării
 - b. Indicatorii de alertă
 - c. Identificarea principalelor categorii de utilizatori
 3. Nivelul calitativ al produselor ține de:
 - a. Strategia adaptării calitative
 - b. Strategia de asimilare a produselor noi
 - c. Strategia perfecționării produselor
- III. **Realizați corelația dintre coloana A și coloana B, privind etapele ciclului de viață al unui produs (1,25 p)**

A- Etapele produsului	B-Denumirea etapelor produsului
A1-Etapa I	B1-Maturitate
A2-Etapa 0	B2-Declin
A3-Etapa III	B3-Lansare pe piață
A4-Etapa IV	B4-Creștere sau dezvoltare
A5-Etapa II	B5-Reprezentând punerea la punct a produsului

- IV. **Notați cu A afirmațiile pe care le considerați ca fiind adevărate, iar cu F pe cele false : (0,75 p)**
 1. Gama de produse cuprinde o grupă de mărfuri înrudite prin capacitatea lor de a satisface o nevoie socială.
 2. Marcarea reprezintă un semn grafic reprezentativ pentru deosebirea produselor și serviciilor.
 3. Politică de produs se concretizează în strategii de produs.
- V. **Ordonăți cronologic fazele procesului de difuzare a unui produs pe piață (1p)**

...etapa de cumpănire; ...etapa de acceptare respingere; ...etapa de încercare; ...etapa interesului individual; ...etapa de constatare.

VI. Presupunem că o firmă din domeniul mărfurilor de papetărie, are în producție următoarele linii de produse : (1,5 p)

- a. Caiete-14 sortimente
- b. Dosare-7 sortimente
- c. Plicuri-10 sortimente
- d. Agende-12 sortimente
- e. Bibliorafturi-5 sortimente

Aflați dimensiunea gamei de produse!

VII. Alegeți un produs aflat într-o anumită etapă din ciclul de viață și aplicați o strategie de produs optimă stadiului în care se află .(2 p)

Se va specifica:

- a. Numele produsului
- b. Etapa din ciclul de viață în care se încadrează
- c. Strategia utilizată și argumentarea alegerii



Barem de corectare și notare
Modulul Politici de marketing
Clasa a XII a C

I. Ciclul de viață al unui produs reflectă evoluția în timp a volumului de vânzări și reprezintă intervalul de timp dintre momentul apariției produsului pe piață și cel al dispariției sale definitive din arena schimbului de mărfuri. **(1 p)**

Fazele ciclului de viață sunt: introducerea produsului pe piață, creșterea, maturitatea, declinul.

II. 1. a, b/ 2. a, c/ 3. a, c **(0,5x3=1,5p)**

III. A1-B3/ A2-B5/ A3-B1/ A4-B2/ A5-B4 **(0,25x5=1,25 p)**

IV. constatare/ interesul individual/ evaluare/ încercare/ adoptare sau respingere
(0,25x3=0,75 p)

V. Dimensiunea gamei de produse: **(0,5x3=1,5 p)**

Lungimea gamei: $14+7+10+12+5=48$

Lărgirea gamei: 5 (caiete, dosare, plicuri, agende, bibliorafturi)

Profunzimea: 14, 7, 10, 12, 5

VI. Numele produsului: Prăjitură cu mere

Etapa din ciclul de viață: Etapa de lansare

Strategia de produs: Strategia de tip ofensiv deoarece concurența este redusă iar clienții nu sunt sensibili la preț.

1P OFICIU

ACTIVITĂȚI DE PROMOVARE A LECTURII

Prof. înv. pimar : Ofrim Maria-Floare
Școala Gimnazială „Liviu Rebreanu” Dragomirești

Motto. “O nație care nu citește, rămâne în stare de inferioritate, fără forță și impuls de creație, fără sensibilitatea pentru linie și rază, fără pasiune pentru gând și frumusețea de sus. Cartea e un tonic – miracol și eternitate” (T. Vianu)

Una dintre carențele reale ale elevilor din zilele noastre este lipsa interesului acestora pentru lectură.

Fenomen real al ultimului deceniu și jumătate, criza lecturii îngrijorează nu numai cadrele didactice și părinții, ci pe toți care se ocupă de destinul cărții, de la autori și editori, până la bibliotecari și documentariști.

Oare de ce copiii noștri nu mai au bucuria de a citi, bucurie pe care o simțeam noi, părinții și bunicii noștri?

Cadrele didactice și nu numai au de luptat cu interesul redus al copiilor față de lectură în concurență cu mass-media și internetul, de unde obțin informații mai repede și din diferite domenii.

Fără a minimaliza importanța mijloacelor moderne de informare, cadrul didactic are datoria de a apropia elevul său de carte de la vârste mici, dar nu obligându-l să citească, ci îndrumându-l să descifreze tainele cărților și trezindu-i interesul pentru această activitate intelectuală.

Pentru aceasta eu, în primul rând am realizat o bună colaborare cu biblioteca școlii, urmărind împreună citirea unor opere literare adecvate vârstei copiilor, opere care fac parte din tezaurul literar românesc și universal. De la sfârșitul clasei I i-am dus pe elevii mei în aceste “temple ale culturii”, unde le-am explicat ce este aceea o bibliotecă, cum se pot informa, cui pot cere ajutorul în alegerea unei lecturi.

Misiunea bibliotecarului este deosebit de grea, deoarece sarcinile ce le incumbă aceasta sunt multiple: formarea abilităților de a lucra cu cartea, de a conștientiza frumusețea operei, expresia trăirii, a stării de excepție a creatorului.

Se știe că lectura literară contribuie la dezvoltarea gândirii, limbajului, a trăsăturilor de caracter ale copiilor, sensibilității și gustului pentru frumos, favorizând întregul registru explicativ-emoțional cerut și condiționat de vârsta școlarelor mici. Crearea unei atmosfere deosebite, a unei stări de emotivitate generală astfel încât copilul să-și dea seama de frumusețea unei opere țin de capacitatea pe care o deține bibliotecarul. Dacă la intrarea în bibliotecă copilul găsește o atmosferă atractivă, dinamizatoare foarte potrivită pentru dezvoltarea și formare gustului pentru citit, el va reveni cu plăcere de fiecare dată și astfel scopul nostru va fi atins.

Biblioteca trebuie să aibă un ambient plăcut, ca valoare de stimul care modifică în mod favorabil dispoziția, creează disponibilități psihice în plus, accentuează trăsăturile estetice deschizând spiritual copilul către comunicare și cunoaștere. La fel de important este și felul în care este întâmpinat de bibliotecar, modul de adresare, precum și limbajul nonverbal și paraverbal.

Primul contact cu cartea este foarte important, de aceea trebuie încurajat și îndrumat în permanență, rol ce revine bibliotecarului. Este deosebit de important, ca elevul să înțeleagă ceea ce citește, apoi să fie în măsură analizeze, să deosebească ceea ce este bun, util, instructiv și educativ de ceea ce este rău, inutil dăunător, ca în final să-și poată formula o opinie despre cartea citită.

Activitățile de promovare a lecturii sunt de natură interdisciplinară. Ele se pot organiza sub orice formă, în funcție de creativitatea și disponibilitatea celui care conduce centrul. Pot fi jocuri de rol, șezători literare, expoziții de cărți, diverse acțiuni desfășurate cu prilejul unor sărbători – marcarea festivă a Zilei internaționale a cărții pentru copii (2 aprilie), concursuri, prezentări power-

point, înființarea unui colț intitulat “Vitrina literară” unde se va face o prezentare fluentă și continuă a operelor literare pentru copii: povești, povestiri, legende, fabule, poezii, proverbe, ghicitori; fișe cu exerciții diverse pe baza textelor citite, imagini de colorat cu personaje îndrăgite, dicționare sau modele de fișe de lectură. În urma unor astfel de prezentări elevii vor ști să deosebească scriitorii, să le recunoască operele.

Un alt tip de activitate pentru promovarea lecturii ar putea fi acțiuni de genul “Am citit, recomand colegului!” sau “Mi-a plăcut, cred că v-ar plăcea și vouă!”, în care elevii vor povesti episoadele cele mai interesante din lecturile citite stârnindu-le și celorlalți interesul pentru o anumită operă.

De asemenea se mai pot realiza convorbiri literare, organizate sub forma unui dialog cu copiii, fie individual, fie în grupuri mici, fapt care îi angajează pe aceștia în împărtășirea spontană a impresiilor în comunicarea propriilor gânduri, fiind implicați activ, atractiv sau în mod deconectant la viața socială a clasei.

Diafilmul, filmul, teatrul de păpuși, casetele audio și video folosesc ca mijloace concrete ce pot fi utilizate de dascăl în vizualizarea unor posibile lecturi suplimentare din programa școlară.

Se mai pot realiza acțiuni în parteneriat cu familia de tipul: “Părinți și copii împreună”, “Bunica deapănă amintiri”, dramatizări ale fabulelor în care personajele viețuitoare, prin comportamentul lor corespund actualelor nevoi de educație ale individului.

Lectura modifică comportamentele cititorilor, spiritul și gândirea critică le dezvoltă, iar aceștia sunt responsabili pentru faptele lor, participă direct la medierea conflictelor, se pot autodepăși, autoevalua, ajungând la dezvoltarea lor personală.

Fiecare lectură audiată sau citită mobilizează atât elevii, cât și pe părinții acestora, care trebuie să intervină cu explicații despre conținuturile mai greu perceptibile.

Atunci când copiii nu simt lectura ca pe o corvoadă, ci o caută ca pe o sursă de informare, de relaxare, de bucurie, putem spune că am îndeplinit cu adevărat mare parte din misiunea pe care o avem ca dascăli.

Cărțile- sunt poarta deschisă spre cunoaștere, profesorul cu cea mai multă răbdare, care așteaptă să fie citite și explorate.

BIBLIOGRAFIE :

1. Walt, H., “*Supremația lecturii*”, București, Editura Didactică și Pedagogică, 1997, p.83;
2. Nuță, Silvia, “*Metodica predării limbii și literaturii române în clasele primare*”, vol. I și II, București, Editura “Aramis”, 2000, p. 164, 221.

PROIECT DE ACTIVITATE INTEGRATĂ ”SĂ-L AJUTĂM PE FERMIERUL SAM”

Prof. înv. preșc. Ogreaan Mihaela Carmen
Școala Gimnazială Cuci – Grădinița cu Program Normal Petrilaca

TEMA ANUALĂ DE STUDIU: Cum este/a fost și va fi aici pe pământ?

TEMA PROIECTULUI: Prietenii noștri

TEMA SĂPTĂMÂNII: În ogradă sau în pădure

TEMA INTEGRATOARE: ”Să-l ajutăm pe fermierul Sam”

FORMA DE REALIZARE: Activitate integrată ADP+ALA+ADE

TIPUL DE ACTIVITATE: Activitate mixtă

INVENTAR DE ACTIVITĂȚI

ETAPA I

ACTIVITĂȚI DE DEZVOLTARE PERSONALĂ:

- ❖ Întâlnirea de dimineață: ”Ferma familiei Sam!”
- ❖ Rutine: Deprinderi igienico-sanitare
- ❖ Tranziții: ”Unul după altul, noi toți plecăm/ Și pe scăunele să ne așezăm”
”Luați seama bine”
”Graiul animalelor”

ETAPA a II-a

ACTIVITĂȚI LIBER ALESE, partea I

- ❖ Joc de rol: Micii fermieri (pregătim hrană pentru animale)
- ❖ Biblioteca: Lâna creață a oii (exerciții grafice)

ETAPA a III-a

ACTIVITĂȚI PE DOMENII EXPERIENȚIALE (DLC+DOS) – ”Să-l ajutăm pe fermierul Sam” – activitate integrată

ETAPA a IV-a

ACTIVITĂȚI LIBER ALESE, partea a II-a

- ” O pisică mitică”
- ” Iepurașii somnoroși ”

Jocuri de mișcare și atenție

SCOPURILE EDUCAȚIONALE ALE ACTIVITĂȚII

Dezvoltarea capacității de a formula propoziții corecte din punct de vedere gramatical, de a despărți cuvintele în silabe, de a recunoaște sunetul inițial al cuvintelor, de a numi corect diminutivele cuvintelor;

Consolidarea unor deprinderi de lucru practice specifice nivelului de dezvoltare motrică precum și stimularea imaginației și a potențialului creativ al copiilor.

DOMENII DE DEZVOLTARE PERSONALĂ, DIMENSIUNI ȘI COMPORTAMENTE VIZATE:

I.DEZVOLTAREA FIZICĂ, A SĂNĂTĂȚII ȘI IGIENĂ PERSONALĂ

1. Motricitate grosieră și motricitate fină în contexte de viață familiare

1.1. Își coordonează mușchii în desfășurarea unor activități diversificate, specifice vârstei

1.3. Utilizează mâinile și degetele pentru realizarea de activități variate

2. Conduită senzorio-motorie, pentru orientarea mișcării

2.2. Se orientează în spațiu pe baza simțurilor

2.3. Își coordonează mișcările în funcție de ritm, cadență, pauză, semnale sonore, melodii

3. Sănătate (nutriție, îngrijire, igienă personală) și practici privind securitatea personală

3.4. Utilizează reguli de securitate fizică personală

II. DEZVOLTAREA SOCIO-EMOȚIONALĂ

2. Comportamente prosociale, de acceptare și respectare a diversității

2.2. Își însușește și respectă reguli; înțelege efectele acestora în planul relațiilor sociale, în contexte familiare

2.5. Demonstrează acceptare și înțelegere față de celelalte persoane din mediul apropiat

3. Conceptul de sine

3.1. Exersează cu sprijin, autoaprecierea pozitivă, în diferite situații educaționale

III. CAPACITĂȚI ȘI ATITUDINI DE ÎNVĂȚARE

I. Curiozitate, interes și inițiativă în învățare

1.1. Manifestă curiozitate și interes pentru experimentarea și învățarea în situații noi

2. Finalizare a sarcinilor și a acțiunilor (persistență în activități)

2.1. Realizează sarcinile de lucru cu consecvență

3. Activare și manifestare a potențialului creativ

3.2. Demonstrează creativitate prin activități artistico-plastice, muzicale și practice, în conversații și povestiri creative

IV. DEZVOLTAREA LIMBAJULUI, A COMUNICĂRII ȘI A PREMISELOR CITIRII ȘI SCRIERII

1. Mesaje orale în contexte de comunicare cunoscute

1.2. Demonstrează înțelegerea unui mesaj oral, ca urmare a valorificării ideilor, emoțiilor, semnificațiilor

2. Mesaje orale în diverse situații de comunicare

2.2. Respectă regulile de exprimare corectă, în diferite contexte de comunicare

2.3. Demonstrează extinderea progresivă a vocabularului

3. Premise ale citirii și scrierii, în contexte de comunicare cunoscute

3.2. Discriminează/diferențiază fonetic cuvinte, silabe

3.4. Asimilează unele elemente ale scrisului și folosește diferite modalități de comunicare grafică și orală pentru transmiterea unui mesaj

STRATEGIA DIDACTICĂ

I. Sistemul metodologic: conversația, explicația, demonstrația, exercițiul, brainstorming, surpriza, jocul, aplauze, închiderea și deschiderea ochilor, bătăi din palme

II. Sistemul resurselor curriculare: fermier, soția fermierului, buline

colorate, scrisoare de la fermier, căsuță cu animale, siluete de animale, țarc (măchetă), lasou, siluete de porcușori din pahare de plastic reciclabile, lipici, boluri cu materiale pentru lipire porcușori (ochi, rât (nas), urechi, codiță din sârmă pufoasă), foarfecă, ghicitori, siluete de oi, carioci, măchetă fermă (unde vor fi puși porcii și oile), coș cu știuleți de porumb, coșulete, ghicitori, recompense (napolitane cu purceluș, medaliu cu cel mai bun fermier).

III. Forma de organizare: frontal, individual, pe grupuri mici

IV. Strategii, metode și mijloace de evaluare:

➤ continuă: prin observarea comportamentului copiilor, analiza răspunsurilor, stimularea participării la activități;

➤ finală: orală, prin aprecieri asupra realizării obiectivelor, aprecieri verbale.

V. Locul de desfășurare: sala de grupă

RESURSE TEMPORALE: 1 zi

HARTA ACTIVITĂȚII

Activități de dezvoltare personală:

Rutine: Deprinderi igienio-sanitare

Întâlnirea de dimineață: "Ferma familiei Sam"

Tranziții: Recitativ: "Unul după altul"
Luați seama bine
Graul animalelor

Activități liber alese, partea I

Joc de rol: Micii fermieri –
pregătim hrană pentru animale

Biblioteca: Lâna creață a oii –
exerciții grafice

Tema activității:

"Să-l ajutăm pe fermierul Sam"

Activități pe domenii experiențiale:

Activitate integrată DLC+DOS

"Să-l ajutăm pe fermierul Sam"
(joc didactic și activitate practică)

Activități liber alese, partea a II-a

"O pisică mititică"

"Iepurașii somnoroși"

Jocuri de
mișcare
și atenție

SCENARIUL ACTIVITĂȚII

Ziua debutează cu Întâlnirea de dimineață: ”Ferma familiei Sam”. Voi face prezența copiilor (vor decora rochița soției lui Sam cu atâtea bulinuțe roșii câte fete sunt prezente și bulinuțe albastre cât numărul băieților) și ne vom saluta: ”Dimineața a sosit/ Și copiii au venit/ Un cerc mare noi formăm/ Și frumos ne salutăm/ A-nceput o nouă zi/ Bună dimineața, copii!”.

După salut și prezență, vom executa câteva mișcări de înviorare pe melodia cântecului ” Ghidușii - Înviorea”.

”Cercul iarăși îl formăm/Vremea să o studiem/ Și în calendar să notăm/ De e ploaie, de e soare/ De e ceață sau ninsoare/ Sau e vremea de plimbare”.- Completăm calendarul naturii. Vom continua apoi cu un moment de mișcare pe versurile: ” Sare mingea, sare tot mai tare/Sare tot mai sus/ Atenție! S-a dus!”

Noutatea zilei. Copiii se așează jos pe covor. Îi rog să închidă ochii deoarece am o surpriză pentru ei(un fermier - siluetă). Le prezint fermierul, apoi le voi adresa copiilor întrebarea:”Ce animale domestice credeți că îngrijește un fermier?” – Împărtășirea cu ceilalți.

Fermierul îmi șoptește la ureche să caut în buzunar, unde voi găsi o scrisoare și mă roagă să o citesc copiilor. În scrisoare fermierul Sam le spune copiilor pățania sa: că în urma unei furtuni mari care a venit peste ferma sa, animalele sale s-au speriat și s-au ascuns de el. De aceea, ne roagă să îl ajutăm să le găsească și să pornim împreună în această aventură.

Le voi transmite copiilor că pentru a-l putea ajuta pe fermierul Sam, mai întâi ne vom juca un joc. Prin tranziția ”Unul după altul/Noi toți plecăm/ Și pe scăunele să ne așezăm”, ne vom îndrepta spre scăunele. După ce ne așezăm, îi voi anunța pe copii că ne vom juca jocul ”Suntem copii isteți!”. Prezint copiilor materialele și regulile jocului. Execut jocul de probă. Varianta 1: câte un copil va veni în față(copilul chemat de mine cu lasoul) și va deschide o ușiță a căsuței animalelor, denumește animalul (acesta este.....), desparte în silabe cuvântul și bate din palme de atâtea ori câte silabe are cuvântul, recunoaște sunetul inițial (doar gupa mare) și apoi formulează propoziții cu acel cuvânt (doar grupa mare). Varianta 2: După ce a denumit animalul, a despărțit cuvântul în silabe, a recunoscut sunetul inițial al cuvântului și a formulat propoziții cu acesta, copilașii vor trebui să găsească în coșulețul de jos silueta animalului descoperit și o pune pe machetă (în țarc). Complicarea jocului: Jocul continua prin transformarea cuvintelor cu diminutive. Fermierul îmi șoptește la ureche că în fermă au fost și animale mici, care încă nu au apărut. Rog copiii să căutăm animalele. Eu indic un animal din țarc, iar pe copii îi voi ruga să îl strige pe cel mic (le vor alinta folosind diminutive). Fiecare copil va striga câte un animal micuț, iar acestea apar din podul căsuței, unde erau ascunse. Pe măsură ce copilașii strigă animalele, eu le voi scoate din pod.

Fermierul îmi șoptește la ureche, faptul că din țarc lipsesc purcelușii și ne roagă să îl ajutăm să îi confecționeze. Prin tranziția: ” Luați seama bine/ În picioare drepti/ Ochii toți la mine/ Măinile la piept/ Unu, doi, trei; unu, doi, trei ; unu, doi, trei așa copii/ Luați seama bine/ După cum v-am spus/ Ochii toți la mine/ Măinile în sus/ Unu, doi, trei; unu, doi, trei; unu doi, trei așa copii/ Luați seama bine/ Și cu toți plecăm/ Mergem la măsuțe și ne așezăm!”, ne îndreptăm spre măsuțe, unde vom trece la realizarea purcelușilor. Înainte de începerea activității vom executa mișcări de încălzire a mușchilor mâinilor, apoi le voi arăta copiilor purcelușul model, materialele necesare și le voi demonstra modul de lucru. După ce copiii vor termina de realizat purcelușii, îi vor așeza pe machetă. Pentru asigurarea retenției, o să adresez copiilor câteva ghicitori despre animalele domestice.

Tranziție: ”Graiul animalelor” – deprinderi igienico-sanitare

Când copiii revin de la toaletă, efectuăm activitatea pe centre. Centrele deschise sunt: Joc de rol: "Micii fermieri" (pregătim hrană pentru animale); Biblioteca: "Lâna creață a oii"- exerciții grafice.

Intrați în sala de grupă, fermierul îmi șoptește la ureche și îmi spune că oile s-au întors și ele, dar nu mai au lână și celelalte animale din fermă cer mâncare. Pentru a-l ajuta ne împărțim în două grupe: grupa mijlocie rămâne în fermă (Joc de rol), grupa mare se duc la măsuțe, lângă fermă (Biblioteca).

Voi explica modul de lucru la fiecare centru. La "Joc de rol" copiii vor desfăcea boabe de porumb pentru a hrăni animalele, iar la "Biblioteca" au ca sarcină să realizeze lâna creață a oii prin exerciții grafice.

Prin tranziția: "Luați seama bine" vom trece la Activitățile liber alese, partea a doua, unde vom desfășura jocurile de mișcare și atenție: "O pisică mititică" și "Iepurașii somnoroși". În continuare voi explica copiilor modul de desfășurare al jocurilor. "O pisică mititică" – copiii vor sta jos pe covor și vor asculta cântecul "O pisică mititică. Pe rând, aceștia se vor urca în copac (pe scăunele – dispuse în formă de semicerc) pe versurile cântecului. Când sunt zece pisicuțe în copac, creanga se rupe iar copiii cad (sar de pe scăunele). "Iepurașii somnoroși" – scăunele rămân dispuse în formă de semicerc. Fiecare copil se așează în genunchi, în fața scăunelului, cu fața în jos pe scăunel (dorm) și vor executa mișcările impuse de textul cântecului. Copiii vor dormi, până la auzirea versului "treziți-vă, acum!", când se vor trezi și vor țopăi asemenea iepurașilor. La sfârșitul activității, copiii vor fi apreciați și recompensați de către fermierul Sam cu napolitane cu purceluș și medalii pentru cei mai buni fermieri.

DESCRIEREA DIDACTICĂ A SCENARIULUI ACTIVITĂȚII INTEGRATE

ACTIVITĂȚI LIBER ALESE, partea I

Tipul activității: formare de priceperi și deprinderi

Centre de interes deschise:

1. Joc de rol: "Micii fermieri" – pregătim hrana pentru animale

Obiective operaționale:

- Să desfăcă boabe de porumb de pe știuleți;
- Să lucreze curat și să hrănească animalele.

2. Biblioteca: "Lâna creață a oii – exerciții grafice"

Obiective operaționale:

- să țină corect creionul în mână;
- să traseze linii curbe (asemenea unui melc/spirală) realizând lâna creață a oii.

Strategia didactică

- tipurile de experiențe de învățare vizate: activă, creativă
- sistemul metodologic: conversația, explicația, demonstrația, exercițiul
- sistemul resurselor curriculare: coșuleț cu știuleți de porumb, coșulețe pentru desfăcut porumbul, siluete de oi, carioci
- resurse: - umane: preșcolarii, educatoarea
 - spațiale: sala de grupă

SECVENȚELE DIDACTICE INTEGRATE	CONȚINUT ȘTIINȚIFIC	STRATEGII DIDACTICE	EVALUARE
1.Moment organizatoric	Se asigură condițiile necesare unei bune desfășurări a activității. Pregătirea materialului didactic pentru fiecare centru.		
2.Captarea atenției	Se realizează prin descoperirea de către copii a materialelor pregătite.	Conversația Explicația	Observarea comportamentului copiilor
3.Anunțarea temei și a obiectivelor	Se vor prezenta centrele unde copiii vor lucra denumind în același timp temele și intuind materialele. Li se va explica ce sarcini vor avea de îndeplinit la fiecare centru enumerând obiectivele.	Conversația Explicația	Observarea comportamentului copiilor
4.Dirijarea învățării	1.Joc de rol: ”Micii fermieri – pregătim hrana pentru animale” La centrul Joc de rol, copiii vor desface boabe de porumb de pe știuleți, cu care apoi vor hrăni animalele din țarc. 2.Biblioteca: ”Lâna creată a oii” - exerciții grafice. La centrul ”Biblioteca”, copiii vor primi o siluetă de oiță și au ca sarcină să realizeze prin exerciții grafice (asemenea unui melc/spirală), lâna creată a oii. După finalizarea lucrărilor, acestea vor fi puse în țarcul pentru oi. Se va dirija activitatea din fiecare centru, oferindu-se sprijin și explicații pentru ca toți copiii să înțeleagă și să îndeplinească corespunzător sarcinile de lucru.	Conversația Explicația Demonstrația Exercițiul Conversația Explicația Demonstrația Exercițiul	Observarea comportamentului copiilor Observarea comportamentului copiilor
5.Evaluare	La finalul activităților de la centrele de interes, copiii vor fi întrebați ce au realizat la centrul respectiv, dacă și-au dus sarcina la bun sfârșit, analizând produsele activității.	Conversația	Evaluarea se face prin întrebări adresate copiilor și discuții în timpul activității și prin analiza produselor finale

6.Încheierea activității	Se vor face aprecieri individuale și colective, făcând referire asupra modului de lucru la centrele de interes.	Conversația	
--------------------------	---	-------------	--

ACTIVITĂȚI PE DOMENII EXPERIENȚIALE

DOMENIUL LIMBĂ ȘI COMUNICARE ȘI DOMENIUL OM ȘI SOCIETATE (DLC ȘI DOS)

Tipul activității: activitate mixtă

Obiective operaționale:

- să denumească imaginile descoperite;
- să despartă în silabe cuvintele, să recunoască sunetul inițial al acestora și să formuleze propoziții corecte din punct de vedere gramatical;
- să transforme cuvintele cu ajutorul diminutivelor;
- să decupeze după contur;
- să modeleze sârma pufoasă;
- să confecționeze cât mai corect purcelușii .

Denumirea jocului: ”Suntem copii isteți”

Sarcina didactică: Recunoașterea și denumirea imaginilor, despărțirea cuvintelor în silabe, recunoașterea sunetului inițial, formularea de propoziții cu aceste cuvinte și utilizarea corectă a diminutivelor.

Regulile jocului: Copilul atins cu lasoul de către fermier, va veni și va deschide o ușiță a căsuței animalelor și va asculta sarcina didactică pe care o are de rezolvat. Răspunsurile corecte vor fi recompensate cu aplauze.

Elemente de joc: surpriza, aplauze, mișcarea, închiderea și deschiderea ochilor

Strategia didactică

- tipurile de experiențe de învățare vizate: activă
- sistemul metodologic: conversația, explicația, demonstrația, exercițiul, jocul, brainstorming

- sistemul resurselor curriculare: căsuță cu animale, siluete de animale, țarc(machetă), animale mici de plastic, lasou, siluete de porcușori din pahare de plastic reciclabile, lipici, boluri cu materiale pentru lipire porcușori (ochi, rât(nas), urechi, codiță din sârmă pufoasă), foarfecă, ghicitori

resurse: - umane: preșcolarii, educatoarea

- spațiale: sala de grupă

SECVENȚELE ACTIVITĂȚII DIDACTICE INTEGRATE	CONȚINUT ȘTIINȚIFIC	STRATEGII DIDACTICE	EVALUARE
1.Moment organizatoric	Asigurarea condițiilor optime pentru buna desfășurare a activității: -aerisirea sălii de grupă; -pregătirea materialului didactic		
2.Captarea atenției	Se realizează prin introducerea elementului surpriză, o siluetă a fermierului Sam și o scrisoare din partea lui, unde ne scrie că are nevoie de ajutorul copiilor pentru a-și întregi gospodăria de animale. ”Dragii mei copilași, mă numesc Sam și sunt fermier, și aș vrea să vă spun pățania mea. Într-o zi, o furtună mare a venit peste ferma mea și din păcate animalele mele s-au speriat și s-au ascuns de mine.....Degeaba am încercat să le prind și să le găsesc că nu am reușit. De aceea, vreau să vă rog, dacă doriți să mă ajutați să le găsesc și să pornim în această aventură împreună. La sfârșitul zilei și după ce veți fi îndeplinit toate cerințele mele, vă va aștepta o surpriză din partea mea! Vă mulțumesc, dragii copii!”	Surpriza Conversația	Observarea comportamentului copiilor
3.Anunțarea temei și a obiectivelor	Le voi comunica copiilor că astăzi ne vom juca un joc intitulat ”Suntem copii isteți”. Pentru a-l putea ajuta pe fermierul Sam, trebuie să îndeplinească mai multe sarcini:să recunoască și să denumească animale,să despartă in silabe cuvinte, apoi bate de atâtea ori din palme câte silabe sunt, să recunoască sunetul inițial și să formuleze propoziții cu acel cuvânt. După ce a denumit animalul, a despărțit cuvântul în silabe, a recunoscut sunetul inițial și a formulat propoziții cu acesta, vor trebui să găsească în coșuleț silueta animalului dscoperit și o vor pune pe machetă.	Explicația Conversația	Observarea comportamentului copiilor

<p>4.Dirijarea învățării</p>	<p>Explicarea și demonstrarea jocului Le voi prezenta copiilor materialele, le voi preciza regulile și le voi demonstra jocul pentru a mă asigura că toți copiii au înțeles ce trebuie să facă.</p> <p>Executarea jocului de probă Chem cu lasoul un copil, care își va alege o ușiță. O deschide și va denumi animalul din imagine – de exemplu porc.Va spune cu ce sunet începe cuvântul descoperit (sunetul P), va despărți în silabe și va bate din palme de atâtea ori câte silabe are cuvântul și va alcătui o propoziție cu acel cuvânt (ex. Porcul mănâncă porumb.). Apoi va alege silueta animalului din coșuleț și îl va așeza în țarcul de lângă căsuță. După ce se exemplifică, jocul se continuă până la epuizarea materialelor pentru acest joc.</p> <p>Executarea jocului de către copii Pe rând, câte un copil atins de lasou, va veni și va descoperi câte o ușiță și va rezolva cerințele legate de acea imagine din căsuță. Rezolvarea corectă a sarcinii este recompensată cu aplauze. Răspunsurile greșite sau incomplete sunt corectate /completate.</p> <p>Varianta I de joc Pe rând, voi chema copiii cu ajutorul lasoului (spre care copil arunc lasoul, acela va veni în față) și descoperă fiecare câte un animal ascuns în spatele ușilor de la căsuță (ex. cal, vacă, măgar, capră, cățel, pisică, iepuraș, rață, cocoș, găină, curcan, găscă), îl vor denumi (acesta este.....), vor despărți cuvântul în silabe și vor bate din palme de atâtea ori câte silabe are cuvântul, spun cu ce sunet începe cuvântul (doar grupa mare), formulează o propoziție cu cuvântul descoperit (doar grupa mare).</p> <p>Varianta II de joc</p>	<p>Conversația Explicația Demonstrația</p> <p>Explicația Demonstrația Exercițiul</p> <p>Exercițiul</p> <p>Conversația Exercițiul Jocul</p>	<p>Observarea comportamentului copiilor</p> <p>Observarea comportamentului copiilor</p> <p>Evaluare orală</p>
------------------------------	---	--	---

	<p>După ce a terminat cu propoziția, caută în mulțimea de siluete de animale aflată în coș și ridică silueta animalului ce l-a descoperit în ușița deschisă de el, pe care o va așeza în țarcul de lângă căsuță.</p> <p>Complicarea jocului</p> <p>Fermierul îmi șoptește la ureche că în fermă au fost și animale mici, care încă nu au apărut. Rog copiii să căutăm animalele. Eu indic un animal din țarc, iar pe copii îi voi ruga să îl strige pe cel mic (le vor alinta folosind diminutive). Fiecare copil va striga câte un animal micuț, iar acestea apar din podul căsuței, unde erau ascunse. Pe măsură ce copilașii strigă animalele, eu le voi scoate din pod.</p>	<p>Bătăi din palme</p> <p>Aplauze</p> <p>Conversația Exercițiul Brainstorming</p>	<p>Evaluare orală</p> <p>Evaluare orală</p>
5.Obținerea performanței	<p>Fermierul îmi șoptește că din țarc lipsesc purcelușii. Haideți să îl ajutăm pe fermier și să confecționăm purceluși, pe care apoi o să îi așezăm în țarcul pregătit.</p> <p>Înainte de începerea activității practice, propun copiilor câteva exerciții pentru încălzirea mușchilor mâinii:</p> <ol style="list-style-type: none"> 1.Rotim pumnișorii 2. Strângem și deschidem pumnișorii: "Boboc-floare" 3.Ne spălăm pe mânuțe 4.Scuturăm mânuțele de apă 5. Batem palmele ușor <p>1,2,3/Batem palmele cu spor 1,2,3/1,2,3</p> <ol style="list-style-type: none"> 6. La pian acum acum cântăm, liniște! Să ascultăm: Plic, plac, plic, plac, melodiile îmi plac. <p>Voi arăta copiilor purcelușul model și voi îndruma copiii în vedea realizării purcelușilor, explicându-le și demonstrându-le modul de lucru.</p>	<p>Conversația</p> <p>Jocul</p> <p>Explicația Demonstrația Exercițiul</p>	<p>Observarea comportamentului copiilor</p> <p>Observarea comportamentului copiilor</p>

<p>6.Asigurarea retenției și a transferului</p>	<p>După ce copilașii au terminat de confecționat purcelașii, voi adresa acestora câteva ghicitori despre animalele din fermă:</p> <ol style="list-style-type: none"> 1."Potcoave strălucitoare, Coamă falnică el are. Vine iute, tropa-trop, Semeț, merge la galop! (calul) 2."Ciugulesc neconținut, Cu boabe m-am ghiftuit. Cotcodac, cotcodac! Oușorul vreau să-l fac."(găina) 3."Lipa, lipa prin ogradă Măcăne și cată sfadă. Păsării îi e pe plac Să înoate iute-n lac."(rața) 4."Mâncăciosul cel mai mare Face șuncă pe spinare Rozaliu și grăsunel Codița-i ca un cârcel" (porcul) 5."E frumos și credincios Amicul meu cel zdrențuros. Poartă zgardă aurie Latră vesel, mârâie" (câinele) 6."Delicată și cochetă Miaună în chicinetă. Bea lăptic de obicei Și pândește șoricei." (pisica) 7."Pene lucii de baroană, Fudulă și dolofană Sâcăie și te sfădește Bobocci cocoloșește". (gâsca) 8."Bucălaia de la stână Paște iarba cea mai bună Când vine de pe imaș Din lapte noi facem caș". (oaia) 9."Arătania-i ciudată! E bălțată, încornorată, Lapte bun și dulce face Și copiii le place". (vaca) 10."Urechilă m-a strigat Și apoi el m-a rugat: -Haide, dă-mi un morcovior Să-l ronțai încetișor!" (iepure) 11."Cine este urechiat și mereu încăpățânat?" (măgarul) 	<p>Conversația</p> <p>Jocul</p> <p>Jocul</p>	<p>Evaluarea orală</p> <p>Evaluarea orală</p>
---	---	--	---

	12."Animal domestic este, Trei iezi are în poveste Pe lup ea s-a răzbunat Căci doi iezi el i-a mâncat. Află-i numele imediat!" (capra)		
7.Evaluarea și încheierea activității	Voi face aprecieri referitoare la comportamentul copiilor pe parcursul activității.	Conversația	Aprecieri finale, individuale și colective

ACTIVITĂȚI LIBER ALESE, partea a II-a

Tipul activității: consolidare de priceperi și deprinderi

Obiective operaționale

- să execute mișcările impuse de textul cântecului;
- să se oprească și să pornească când textul cântecului o impune;
- să se cațere pe scăunele și să sară de pe acestea.

Strategia didactică

- tipurile de experiențe de învățare: activă
- sistemul metodologic: conversația, explicația, demonstrația, jocul
- resurse: - umane: preșcolarii, educatoarea
- spațiale: sala de grupă

SECVENȚELE ACTIVITĂȚII DIDACTICE INTEGRATE	CONȚINUT ȘTIINȚIFIC	STRATEGII DIDACTICE	EVALUARE
1.Moment organizatoric	Amenajarea spațiului unde va avea loc jocul și pregătirea materialului didactic necesar.		
2.Dirijarea învățării	Educatoarea dirijează copiii în formația stabilită, în dorința de a se asigura buna desfășurare a activității propuse: "O pisică mititică" și "Iepurașii somnoroși". În continuare voi explica copiilor modul de desfășurare al jocurilor. "O pisică mititică" – copiii vor sta jos pe covor și vor asculta cântecul "O pisică mititică". Pe rând, aceștia se vor urca în copac (pe	Conversația Explicația Conversația Explicația	Observarea comportamentului copiilor

	<p>scăunele dispuse în formă de semicerc) pe versurile cântecului. Când sunt zece pisicuțe în copac, creanga se rupe iar copiii cad (sar de pe scăunele). ”Iepurașii somnoroși”- scăunelele rămân dispuse în formă de semicerc. Fiecare copil se așează în genunchi, în fața scăunelului, cu fața în jos pe scăunel (dorm) și vor executa mișcările impuse de textul cântecului. Copiii vor dormi până la auzirea versului ”treziți-vă, acum!”, când se vor trezi și vor țopăi asemenea iepurașilor.</p>	<p>Jocul</p> <p>Jocul</p>	<p>Observarea comportamentului copiilor</p> <p>Observarea comportamentului copiilor</p>
3.Încheierea activității	Se vor face aprecieri generale asupra activității desfășurate și vor fi recompensați cu napolitane și medalii.	Conversația	

RESURSE BIBLIOGRAFICE:

1. Curriculum pentru educația timpurie, 2019
2. Suport pentru explicitarea și înțelegerea unor concepte și instrumente cu care operează curriculumul pentru educație timpurie, 2019
3. Ghid de bune practici pentru educația timpurie a copiilor între 3-6/7 ani
4. Ghid metodologic pentru domeniile experiențiale din învățământul preșcolar,2022

ACT EDUCAȚIONAL STIMULANT ȘI DISTRACTIV UTILIZÂND INSTRUMENTELE DIGITALE

Prof. Olariu Mihaela Cătălina - Școala Gimnazială „Alexandru Ioan Cuza”, Dorohoi

Dezvoltarea profesională și învățarea în modelul tradițional devin deja de domeniul trecutului. Nu există experți în clase, iar profesorii și elevii trebuie să facă echipă pentru crearea unui mediu de învățare prin utilizarea tehnologiilor moderne. Astăzi, cel mai bun și cel mai important canal de distribuție este cel online. Mediul online sprijină abilitățile secolului XXI precum colaborarea, comunicarea și creativitatea.

Resursele online permit revoluționarea sistemului educațional, nu numai pentru că sunt convenabile și accesibile, ci pentru că permit ca întregul proces de predare și învățare să devină mai interesant și adaptat elevului digital. Astfel, se realizează o personalizare a învățării. Astăzi, elevii și profesorii beneficiază de resurse online gratuite și resurse online plătite. Fiecare elev preferă resurse diferite în funcție de subiectele de interes și de stilul de învățare. Profesorii și elevii doresc instrumente de bună calitate care să fie gratuite.

Pentru a oferi elevilor o experiență interesantă și interactivă la clasă, profesorii pot folosi pentru ore, teme și proiecte numeroase resurse digitale.

YouTube – unul dintre cele mai populare site-uri din lume – este o resursă foarte bună pentru conținut video educațional care poate fi folosit cu succes la clasă oferind atât o bibliotecă de videoclipuri (peste 10 milioane de videoclipuri educaționale) cât și posibilitatea de a crea și edita videoclipuri proprii. Iată ce poți face cu YouTube pentru clasă: un playlist cu videoclipurile favorite, poți să integrezi videoclipurile în site-ul sau blogul clasei, să faci videoclipuri cu capturi (transcrierea verbală a conținutului videoclipului), să creezi și să editezi adnotări, să adaugi subtitrări și melodii într-un videoclip și multe altele.

Să spui o poveste în mediul digital este o metodă care îi atrage pe elevi în procesul de învățare. Prin utilizarea unei palete de instrumente online elevii pot experimenta prin folosirea unui set de abilități importante și a unor metode multiple. Pot folosi text, conținut audio și video dar și imagini pentru a-și comunica ideile și pentru a-și întări abilitățile de scriere. (exemple: Haiku Deck, Storybird, PowToon, Pixton)

Infografice și postere educaționale

Cu aplicația web **PiktoChart** profesorii și elevii pot crea materiale vizuale de impact fără să fie necesare cunoștințe de design, pot alege din șabloanele existente, pot personaliza texte, grafice, diagrame pentru infografice, să adauge elemente interactive și multe altele. Aplicația Canva este de asemenea un instrument foarte util pentru a crea materiale (de ex. postere, invitații) în timp ce aplicația web **ThingLink** îți permite să creezi imagini online interactive (exemple: PiktoChart, Canva, ThingLink)

Aplicații pentru crearea de materiale video:

- **www.mysimpleshow.com** – permite transformarea unui text (eseu, articol, discurs) într-o animație, printr-un procedeu foarte simplu în 4 pași, asistați de tutoriale video foarte explicite
- **www.powtoon.com** – permite crearea de prezentări animate, prin combinarea elementelor textuale, vizuale (imagini, video) și auditive, oferind mai multă libertate de alegere decât mysimpleshow
- **www.videoscribe.com** – program complex de creare de whiteboard animation, care permite explicarea unor fenomene prin includerea de elemente de desenate, imagini, text și narațiune audio – din păcate, nu este un program gratuit

Aplicații pentru crearea de teste/jocuri interactive:

- **kahoot.com** – permite crearea și administrarea de teste/joc în grup, răspunsurile fiind înregistrate prin utilizarea de către elevi a dispozitivelor mobile
- **plickers.com** – permite crearea și administrarea de teste/joc în grup, răspunsurile fiind înregistrate prin utilizarea de către elevi a unor planșe conținând anumite coduri, răspunsurile fiind înregistrate pe o aplicație de dispozitiv mobil folosită de profesor
- **socrative.com** – permite crearea și administrarea de teste/joc, chestionare, aplicația înregistrând și analizând răspunsurile
- **Hot Potatoes**

Este un soft ușor de utilizat, atât de către profesori, cât și de către elevi și oferă o gamă vastă de exerciții. Hot Potatoes cuprinde cinci cartofi, iar pe fiecare cartof apare numele unui tip de exercițiu: JCloze, JMatch, JMix, JCross, Jquiz:

- **JCloze** cuprinde exerciții de completare a spațiilor goale;
- **Jquiz** cuprinde întrebări – răspunsuri cu alegeri multiple;
- **JMix** cuprinde exerciții de ordonare a cuvintelor în cadrul unei propoziții;
- **Jcross** cuprinde exerciții de cuvinte încrucișate;
- **JMatch** generează exerciții corespunzătoare pentru cei patru cartofi prezentați mai

sus.

Site-uri pentru învățare colaborativă:

wikispaces.com – spațiu care permite elevilor să creeze pagini colaborative, să posteze informații sub orice formă (textuală, vizuală, audio, video), precum și să interacționeze prin comentarii

- **padlet.com** – spațiu ce nu necesită înregistrare online, utilizabil foarte ușor de pe dispozitivele mobile, elevii putând să încarce materiale în orice format pe un link oferit de profesor
- **nowcomment.com** – permite organizarea de discuții online pe tema unor materiale încărcate în orice format
- **wordpress.com** – unul dintre cele mai ușor de folosit site-uri de blogging, permițând postarea de mesaje însoțite de imagini și materiale video, precum și înregistrarea de comentarii.

Blogul clasei reprezintă cel mai simplu mod de a afișarea a lucrărilor sau proiectelor elevilor. Odată ce este proiectată această pagină web, se pot posta întregii clase diferite lucrări practice, teme, proiecte de lucrări realizate, citate celebre, jocuri. Actualizarea blog-urilor se realizează prin adăugarea unor texte noi. Asemenea unui jurnal toate contribuțiile sunt afișate în ordine cronologică inversă (de la cele mai recente care apar imediat, la vedere).

Blogul clasei poate fi valorificat în cadrul orelor de anatomie în mai multe feluri:

- instrument de comunicare a unor informații, teme suplimentare, imagini, filmulețe, etc.
- instrument de sponsorizare a clasei deoarece în articolele publicate se poate face reclamă unor cărți de specialitate. Cel care citește accesează linkul, cumpără cartea și astfel se încasează un comision. Se mai pot posta și recame.
- instrument de promovare a performanțelor obținute în cadrul orelor de anatomie, la diferite concursuri.

Mass-media online poate determina îmbunătățirea procesului de predare – învățare. De exemplu, se pot utiliza videoclipurile pentru a îmbunătăți predarea unei lecții: <https://www.teachertube.com/video/united-streaming-138726> sau <https://www.winschool.ro/>.

Există multe alte instrumente care pot fi utilizate și pot facilita actul educațional. Achiziționarea acestora depinde de bugetul școlii, de consiliul de administrație. Acestea pot include: camere digitale, camere video, camere de filmat sau LCD, proiectoare.

Cu ajutorul dispozitivelor TIC profesorii încercă să dezvolte lecții noi, inovatoare și autentice care să aibă impact asupra elevilor, să-i educe. Profesorii încearcă să-i motiveze pe elevi să învețe, să participe la activități prin includerea gadget-urilor, pe care de altfel aceștia le folosesc zilnic. Sistemul educațional trebuie să țină pasul cu evoluția tehnologiei pentru a motiva elevii, precum și pentru a ajuta la pregătirea elevilor pentru viitorul. Este foarte important ca elevii să se bucure de învățare. Prin intermediul tehnologiei educaționale în fiecare clasă, elevii au oportunitatea de a influența învățarea proprie.

În general, majoritatea cercetărilor legate de TIC și anatomiei au arătat efectele pozitive ale utilizării TIC în cadrul predării anatomiei.

Concluzii

Pentru mine, ca profesor de biologie utilizarea instrumentelor digitale în procesul de predare-învățare-evaluare a anatomiei are o importanță deosebită. Pe lângă faptul că utilizarea TIC are un rol informativ-formativ, în același timp instrumentele digitale fac această disciplină mai atractivă, mai ușor de înțeles.

Consider că integrarea tehnologiilor informaționale în cadrul orelor de anatomie reprezintă un progres, o ancorare la realitatea zilelor noastre, realitate în care suntem din ce în ce mai dependenți de tehnologie și de aceea trebuie găsite cele mai bune posibilități de integrare a TIC în munca noastră ca și profesori într-o manieră constructivistă. Aceasta face posibilă accesul la informații a elevilor, stimulează procesul didactic și întreține interesul elevilor pentru învățare, ei devin participanți activi.

Bibliografie:

1. Conferința Națională de Învățământ Virtual, ediția a IV-a, 2006, http://fmi.unibuc.ro/cniv/2006/disc/cniv/documente/pdf/sectiuneaD/1_12_constantin.pdf;
2. Petrescu Maria, *Utilizarea dispozitivelor mobile în orele de matematică*, <https://iteach.ro/experiencedidactice/utilizarea-dispozitivelor-mobile-in-orele-de-matematica>;

G.P.P. "PRICHINDELUL" – RĂDĂUȚI
U.S. – G.P.P. "PINOCHIO"

PROGRAMUL JUDEȚEAN
NOILE EDUCAȚII

Educație culturală și interculturală

TEMA PROIECTULUI
„Din vatra satului
bucovinean”



AN ȘCOLAR 2021 - 2022

COORDONATOR PROIECT
EDUC. GRAD I – ONUȚU LAURA
G.P.P. "PINOCHIO" - RĂDĂUȚI

COORDONATE DE CONTACT

Adresa: G.P.P. – „PINOCHIO” – Str. Dimitrie Dan, nr. 8A

e-mail: gpppinochio1_radauti@yahoo.com/

ECHIPA DE PROIECT

Prof. Iorga Elena – coord. U.S. – G.P.P. ”Pinochio”

Educ. Puiu Avramia – G.P.P. „Pinochio”

Prof. Grimmi Eva – G.P.P. „Pinochio”

Prof. Muntean Anamaria – G.P.P. „Pinochio”

Prof. Muscă Lenuța – G.P.P. „Prichindelul”

PARTENERI

G.P.P. – „Prichindelul” – Rădăuți

Galeria de Artă Rădăuți

Muzeul Etnografic „Samoil si Eugenia Ioneț” – Rădăuți



ARGUMENT

Folclorul este depozitarul de tradiții, obiceiuri și artă, în care se regăsesc rădăcinile poporului, istoria și specificul său. Ca și limba unei țări, folclorul este asemenea unui organism: viu, dinamic, în continuă mișcare și dezvoltare, reflectând în același timp și spațiu mersul vremurilor și al oamenilor. Exprimată în cele mai diverse forme, creația populară românească este caracterizată de autenticitate și ingeniozitate, o trăsătură aparte fiind puternica ei unitate, care nu exclude însă o mare varietate de manifestări în arhitectura populară: port, datini, obiceiuri, îndeletniciri.

Toată frumusețea lăuntrică, toate acele simțiri cuprinse în creația populară suntem datori să le transmitem copiilor cu îndemnul de a le păstra. Apropiind copiii de cunoașterea folclorului, putem spune că am deschis o poartă spre cunoaștere interioară, întrucât obiceiurile și tradițiile populare exprimă pe fiecare ca individ al neamului din care se trag.

Doar educarea în spiritul identității noastre culturale prin inocularea valorilor perene ale neamului, cuprinse în folclor, ar produce acea **înrâurire asupra inimii** copiilor, asigurând supraviețuirea în timp și evoluția culturii românești.

În folclorul românesc sunt cuprinse adevărate valori reprezentative pentru cultura românească: cultural-etnografic, documentar-istoric, ritual-mitologic, literar-poetic. Varietatea folclorului nostru dezvăluie copilului, în mod treptat, frumusețile artei populare, în al cărei conținut se regăsesc trăirile neamului.

Practicile străvechi trebuie „scormonite” și scoase la lumină, valorificate de către dascăli în forme inedite, originale, așa încât copiii să fie pregătiți să recepteze și chiar să inoveze străvechiul folclor, pentru că **„un popor nu trăiește numai din ce moștenește, ci și din ce adaugă în fiecare zi în sufletul lui”**.

Bucovina reprezintă pentru mulți din noi o simfonie de culoare, de ritm, de muzicalitate, reprezintă încredere, speranță și bucurie, este viață și lumină. Ne dorim să nu lăsăm să treacă pe lângă noi aceste frumuseți cuprinse în obiceiurile și tradițiile bucovinene, fără să le valorificăm în sufletul copiilor.

Copilul simte admirație față de creațiile populare încă de când își ascultă bunica cum deapănă firul unui basm sau al unei legende, în care eroii sunt înzestrați cu calitățile țaranului român; o simte din cântecul duios de leagăn al mamei, din proverbe și zicători, din ghicitori, din doinele ce se cântau încă din vremea moșilor și strămoșilor noștri.

Numai educându-i de mici pe copiii noștri, prin diverse activități desfășurate în familie și în unitățile de învățământ, să îndrăgească limba pe care o vorbesc și obiceiurile țării în care s-au născut, ne putem asigura că tradițiile vor avea continuitate în generațiile următoare.

SCOP

- **Lărgirea sferei de cunoaștere prin descoperirea și promovarea valorilor culturale și tradiționale strămoșești; receptarea frumosului din arta populară.**
- **Educarea interesului și a dragostei copiilor pentru folclor, tradițiile și obiceiurile din străbuni.**

OBIECTIVE SPECIFICE

- ✓ *Prețuirea valorilor trecutului.*
- ✓ *Transmiterea frumuseții zestrei populare și valorile culturii tradiționale.*
- ✓ *Cultivarea dragostei față de tradiții și obiceiuri populare din zonă.*
- ✓ *Aprecierea costumului popular în cadrul diferitelor evenimente.*
- ✓ *Cunoașterea semnificațiilor unor evenimente exprimând tradiții și obiceiuri locale: culturale, istorice, religioase.*

GRUP ȚINTĂ:

- direct: - copii preșcolari
- indirect: - părinți
 - cadrele didactice îndrumătoare
 - parteneri
 - comunitatea locală

DURATA

Noiembrie 2021 – iunie 2022

RESURSELE PROIECTULUI:

- umane: preșcolari, cadre didactice, părinți, reprezentanți ai comunității locale, parteneri
- materiale: spațiile de învățământ din unitate și extrașcolare – Muzeul Etnografic Rădăuți, aparate foto, albume, reviste, pliante, planșe, culegeri de texte literare, CD-uri, DVD-uri, calculator, fotografii, obiecte vechi, obiecte de ceramică și artizanat, costume populare, etc.

FORME DE ORGANIZARE:

- ✓ observări / convorbiri
- ✓ povestiri / memorizări
- ✓ lecturi după imagini
- ✓ cântece/ dansuri populare
- ✓ activități artistico-plactice/ practice
- ✓ audiții/ vizionări
- ✓ expoziții/ serbări/ vizite

PROIECTUL URMĂREȘTE:

- Formarea unor trăsături pozitive de voință și caracter la copii, în concordanță cu valorile naționale.
- Realizarea de expoziții cu lucrări și produse realizate în cadrul proiectului.
- Dezvoltarea sentimentelor de respect și apreciere a valorilor tradiționale.
- Creșterea calității învățământului prin abordarea unor teme noi, legate de tradiții.
- Creșterea interesului copiilor pentru tradiții, pentru evenimente laice și religioase specifice zonei în care trăiesc.

REZULTATE PRECONIZATE:

- atitudini pozitive ale copiilor față de tradițiile și obiceiurile populare
- lucrări de artă populară tradițională realizate de copii

MEDIATIZARE:

- centru organizat pe holul grădiniței cu tema proiectului educațional și obiecte populare și de artizanat

DISEMINAREA REZULTATELOR:

- expuneri în cadrul ședințelor cu părinții
- popularizarea proiectului în cadrul comisiei metodice
- materiale informative
- înregistrări foto

EVALUARE:

- ✓ expunerea lucrărilor copiilor
- ✓ realizarea portofoliului proiectului
- ✓ monitorizarea continuă a modului de însușire a cunoștințelor și a atitudinilor formate cu privire la tradițiile și obiceiurile populare

CALENDARUL ACTIVITĂȚILOR

Nr. crt.	LUNA	TEMA ACTIVITĂȚII	MIJLOC DE REALIZARE	OBS.
1.	Noiembrie	<i>„La casa bucovineanului”</i>	-vizită Muzeul etnografic -observare colțul popular din unitate	
2.	Decembrie	<i>„Asta-i datina străbună”</i>	-lectură după imagini -serbare -activitate practică	
3.	Ianuarie	<i>„La șezătoare”</i>	-activitate practică - decorare obiecte populare și de artizanat -joc cu rol -povestiri	
4.	Februarie	<i>”Din folclorul copiilor”</i>	-vizionare filmulețe video (tradiții românești și ale minorităților din zonă) -memorizare – zicători, proverbe, ghicitori, frământări de limbă, formule recitative/numărători, etc.	
5.	Martie	<i>„La horă-n sat”</i>	-cântece populare -dansuri populare	
6.	Aprilie	<i>„Hristos a Înviat!”</i>	-vizită Galeria de Artă – expoziție tematică -activitate practică – vopsire/încondeiere ouă pentru Paște -activ. artistico-plastică -memorizare	
7.	Mai	<i>„Păstrarea portului și a dansului popular”</i>	-vizionare filmulețe video -vizită grădinița parteneră -converbire -lectură după imagini	
8.	Iunie	<i>„Din vatra satului bucovinean”</i>	-program artistic	



COLEGIUL NAȚIONAL "ANDREI MUREȘANU"

BISTRIȚA

PROIECT EDUCAȚIONAL

"STOP VIOLENȚEI!"

Februarie -Mai 2024



PROIECT EDUCAȚIONAL

”STOP VIOLENȚEI!”

Februarie -Mai 2024

INFORMAȚII DESPRE ȘCOALA ORGANIZATOARE

Numele instituției organizatoare: COLEGIUL NAȚIONAL ”ANDREI MUREȘANU”,
BISTRIȚA

Date de contact instituție: Bulevardul Republicii ,nr.26, Bistrița 420057

Telefon: [0263 213 607](tel:0263213607)

COORDONATORI PROIECT:

- Prof. Oprea Mihaela
- Prof. Tabară Adriana
- Prof.Măjeri Felicia
- Prof.Borodi Ștefania

TIPUL PROIECTULUI : CAES

TERMEN DE DERULARE : februarie-mai 2024

GRUP ȚINTĂ: -ELEVI DIN ÎNVĂȚĂMÂNTUL GIMNAZIAL: cl a VII-a A, cl aVII-a B,cl a VII-aC, cl aVII -aD, cl a VIII-a A, cl a VIII-a B,cl a VIII -a C, cl a VIII-a D

MOTTO:
„Educația este un vaccin contra violenței” E.J.Olmos

Argument:

Cauze multiple (neglijarea copiilor, lipsa de informație, agresiunea mijloacelor mass-media, plecarea părinților la muncă în străinătate etc.) conduc la creșterea cazurilor de violență din școli. Complexitatea fenomenului ne determină să vorbim nu doar despre violența în școală, ci și despre violență în general, dat fiind că între acestea există o legătură de determinare. Pe de o parte, de cele mai multe ori, copilul ia primul contact cu violența în cadrul familiei sale, extinzând apoi comportamentele violente asupra altor persoane din mediul extrafamilial. Pe de altă parte, comportamentele violente învățate în mediul extrafamilial se răsfrâng asupra membrilor familiei.

Proiectul nostru își propune să organizeze activități educative cu elevii claselor din școala noastră și cu părinții acestora în vederea prevenirii și diminuării cazurilor de violență în rândul copiilor, să consilieze atât copiii, cât și familiile acestora și să promoveze comportamentele nonviolente.

Scopul proiectului:

Prevenirea și diminuarea fenomenului violenței din școală prin activități specifice vârstei școlare, conștientizarea importanței relațiilor interumane bazate pe înțelegere și acceptare.

Asigurarea unui mediu de viață socială armonios, liniștit, sănătos și sigur pentru întreaga comunitate, conform standardelor europene.

1. Identificarea și evaluarea dimensiunii fenomenului de violență în școală și în mediul proximal al acesteia.

2. Sensibilizarea tuturor actorilor școlii cu privire la sursele, cauzele și efectele fenomenelor de violență în școală.

3. Atragerea și implicarea reprezentanților comunității în acțiuni de prevenire și combatere a violenței în școală.

4. Elaborarea unei strategii la nivel instituțional privind ameliorarea fenomenelor de violență la nivelul școlii.

5. Elaborarea și testarea unor instrumente de identificare, monitorizare și evaluare a fenomenelor de violență în școală ca parte a Planului de Dezvoltare al Școlii / P.D.S.

6. Implicarea actorilor de la nivelul școlii și de la nivelul comunității în derularea activităților dezvoltate în cadrul strategiei.

Durata proiectului :Proiectul se va desfășura pe durata anului școlar 2023-2024, în perioada februarie2023-mai2024

Beneficiari direcți: elevii școlii

Beneficiari indirecți: părinții, profesorii, comunitatea

Resurse:

Umane: elevii școlii, părinți, cadre didactice, psiholog, preot, polițist.

Materiale: consumabile, copiator, computer, videoproiector, filme educaționale, chestionare, afișe, panou expozitiv.

MONITORIZAREA PROIECTULUI: se va face pe tot parcursul proiectului de responsabili proiectului și de coordonatorii lui.

Se va realiza mapa proiectului care va cuprinde toate datele activităților efectuate, rapoarte de activitate . Se vor efectua fotografiile la toate activitățile.

DISEMINAREA PROIECTULUI: la sfârșit se va face o prezentare power-point și o expoziție de fotografii cu imagini de la desfășurarea proiectului, fotografiile afișate pe site-ul școlii.



Erasmus+

Erasmus+ Open to the future

Diavata, Salonic, Grecia

24-29 aprilie 2023

Oprea Tana - Școala Gimnazială
Petre Ghelmez, sector 2, București



Ziua 1: Gata de plecare!

Echipa din România:

Doamna profesoară Tana Oprea

Doamna profesoară Elena Tănăsescu

Elevii: Victoria Tănăsescu, Alexia Silivestru,
Valentina Ionașcu, Iarina Tucan, Mihai Pop și
Sebastian Măzăraru



Ziua 1: Reunirea delegațiilor participante (Grecia, România, Bulgaria, Italia și Portugalia), Salonic



Ziua 2: Deschiderea oficială la Școala Primară din Diavata

- Domnul director al Școlii primare din Diavata a oferit încurajări tuturor participanților prin discursul său;
- Elevii țării gazde au oferit un spectacol ce conțineau cântece și dansuri tradiționale grecești, precum și o piesă de teatru în strânsă legătură cu tematica proiectului de reciclare și protecție a mediului;
- Elevii participanți au făcut cunoștință între ei.



Ziua 2: Activități de programare la Centrul Educațional de Robotică “Eduact”

- În a doua zi am fost întâmpinați de către membrii Centrului de robotică EDUACT.
- Am fost repartizați în grupe amestecate, pentru a folosi limba engleză ca și intermediu de comunicare
- Am realizat o mână din piese lego, care facilita procesul de reciclare



Ziua 2: Plimbare pe faleza din Salonic și Grădinile tematice

În a doua seară ne-am plimbat pe faleza din Salonic. Am admirat marea Egee, am văzut statuia lui Alexandru Macedon și Turnul Alb

După plimbarea pe faleză, am mers la un restaurant din Salonic, dându-ne șansa de a vedea și centrul vechi.



Ziua 3: Activități de programare la Școala primară din Diavata

Miercuri, la școala din Diavata am realizat mai multe activități. Prima dată am realizat un robot și un coș de reciclat din forme geometrice în 3D pe calculator, iar apoi am construit din lego un robot care avea scopul de a strânge gunoiul și să-l ducă la coșul de reciclat respectiv.





4th ITTA to Diavata Thessaloniki - GREECE
24-29/4/2023

**"The way to our future.
 Let's recycle! Sorting activities"**

**Recycling Robot Design with
 Codeblocks programming**

Let's use the computational design workspace of the Tinkercad Codeblocks to introduce in an interactive and fun way the basics of coding! Design a 3D model of Robot and a Recycle Bin.



Drag and stack the Codeblocks together, like the example below, then press *Play* to watch as Tinkercad builds a custom 3D design from your code.

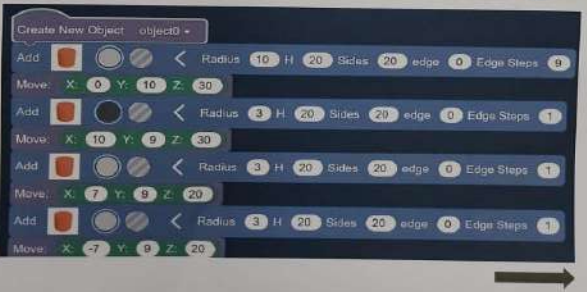

Ziua 3: Vizită la Centrul de Știință și Tehnologie Noesis

- Muzeul Tehnologiei Antice Grecești
- Muzeul mașinilor clasice
- Technoparc





Ziua 3: Tur ghidat al oraşului Salonic

În turul ghidat al oraşului Salonic am descoperit urmele romane, bizantine și otomane în istoria oraşului. Am vizitat

Biserica Sfântului Dimitrios, Biserica Rotundă a Sfântului și Mare Mucenic Gheorghe și Arcul Triumfal al lui Galerius.



Ziua 4: Situl arheologic din Vergina. Mormântul lui Filip al II-lea, tatăl lui Alexandru cel Mare

Joi dimineața, am vizitat situl arheologic din Vergina. Am văzut mormântul lui Filip al II-lea, tatăl lui Alexandru Macedon, și diverse coroane, armuri și obiecte tradiționale grecești.





Ziua 4: Cascadele din Edessa

- Numele poate fi tradus ca “orașul apei”, de la cascadele formate pe râul Edesseos.
- Orașul Edessa a fost unul din cele mai importante centre antice grecești, datorită resurselor sale naturale și amplasării strategice.



Ziua 5: Activități de învățare și robotică la Școala primară din Diavata

- Membrii delegațiilor ne-au făcut un tur al școlii și am primit niște cadouri de la copii;
- Am programat roboțelul făcut miercuri în așa fel încât să ducă patru piese de culori diferite la coșul de reciclat respectiv.

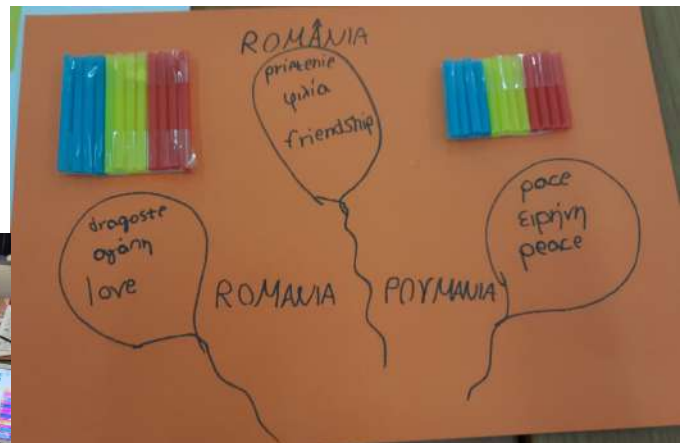



Ziua 5: Cina de rămas bun

În ultima seară, gazdele ne-au pregătit o cină festivă cu mâncare foarte bună.

De asemenea, aceștia ne-au încântat cu multă muzică și dans.



Ziua 6: Drumul spre casă



STUDIU DE CAZ.RELATIA PROFESOR-ELEV

Oprescu Ionela Nineta
C.E."Ghe. Chitu", Craiova

Capacitatea de a dispune de „tact pedagogic” este recunoscută acelor categorii de educatori care reușesc să călăuzească cu grijă eforturile elevului, care manifestă înțelegere față de eșecurile sale și îl ajută cu răbdare să le depășească, fără să facă însă concesii cu privire la respectarea normelor autorității școlare sau a obligațiilor de instruire pe care le impune programa de învățământ.

Elevii clasei și profesorul formează împreună un sistem în cadrul căruia relațiile ce se stabilesc între „elemente” sunt deosebit de complexe. Elevii sunt elevi și profesorii sunt profesori numai în măsura în care se află în corelație.

„În sistemul profesor-elevi elementele pot comporta și disfuncții. Astfel, relațiile negative ale profesorului cu elevii (tutelare, autoritarism, lipsă de respect, lipsă de înțelegere, ironie, toleranță exagerată etc.) pot frâna dezvoltarea liberă a personalității elevilor, la rândul său, prin faptele și atitudinile sale, elevul poate împiedica adaptarea grupului și integrarea lui în contextul social mai larg,[...], dezvoltarea pleneră a indivizilor.(Marcus, G David, T Predescu A., 1987, p 116).

Influențarea indivizilor prin intermediul grupului presupune și pornește de la cunoașterea profilului psihosocial al grupului. Fără a pretinde o cunoaștere exhaustivă a grupului, ceea ce este imposibil și pentru cercetătorul specializat, un **minimum** de informații privind particularitățile grupului real cu care lucrează este indispensabil practicianului. Este vorba de informații care-i permit educatorului formularea unor aprecieri privind orientarea generală, pozitivă sau negativă a grupului, cauzele probabile care au generat situația grupului la momentul respectiv și elementele pozitive pe care se pot întemeia intervențiile educative.

Prezint un exemplu de intervenție a mea în calitate de diriginte în dirijarea relațiilor interpersonale în clasa de elevi:

Într-o clasă divizată-cum era clasa a IX-a H – era greu de ales un responsabil. Pentru început, ca diriginte, prin consultare cu elevii, ținând seama că este „cuminte și silitor”, l-am numit provizoriu ca responsabil al clasei și reprezentant în Consiliul elevilor pe T.O.

Alegerea propriu-zisă urma să aibă loc ceva mai târziu. T.O. nu a dovedit nici interes și nici pricepere de a organiza și reprezenta clasa, așa că alegerea unui nou responsabil a devenit o problemă presantă.

Ca acțiune premergătoare, elevii au fost rugați să noteze pe câte o foaie de hârtie, individual și secret, numele unuia sau al mai multor elevi pe care îi consideri potriviți să conducă și să reprezinte clasa. Rezultatele s-au comunicat clasei: F.M.-17 voturi, T.O.-16 voturi, V.M.-15 voturi, Mo.M.-12 voturi, M.G. și B.C. câte 7 voturi.

Le-am recomandat elevilor să se mai gândească, să se sfătuiască între ei și la ora de diriginție să propună pe cei mai buni, indiferent de numărul de voturi obținut inițial.

Prin vot deschis, dintre cei cinci elevi propuși, T.O. a întrunit cele mai multe voturi. Preocupat să-și pregătească bine lecțiile, disciplinat, neimplicat în problemele clasei, ca și când n-ar fi făcut parte din ea, T.O. era, pentru colegi, cel mai potrivit șef: își vedea de treburile lui, executa ce-i ceream eu ca diriginte fără să-i stânjenească în vreun fel pe colegi. Așa se explica preferința clasei pentru T.O.

T.O. a refuzat însă orice funcție: dacă ar fi acceptat, aş fi fost pusă într-o situație delicată: să nu țin cont de opțiunea elevilor de vreme ce le-am cerut-o, era exclus; să le explic elevilor de ce T.O. este nepotrivit, fără a-i atinge acestuia demnitatea, era greu, dacă nu chiar imposibil. Că problema s-a rezolvat de la sine, a fost o întâmplare fericită. În munca educativă nu sunt multe „întâmplări fericite” și, chiar dacă ar fi, nu le poți aștepta și nu poți conta pe ele. Aveam de rezolvat pentru mine situația ipotetică în care T.O. ar fi acceptat funcția. În acest caz, trebuia să am în vedere cel puțin două aspecte de natură psihosocială:

1) Întrucât aptitudini de lider nu îi puteam forma, m-aș fi orientat spre formarea, cel puțin la nivel minimal, a priceperii de a conduce. Elevul trebuia învățat **ce** are de făcut ca șef al clasei și **cum** să-și exercite funcția. Dacă T.O. ar fi acceptat funcția, este de presupus că ar fi avut și motivația necesară pentru a dori să-i facă față.

2) La nivelul grupului, independent de situația concretă, trebuia conștientizate comportamente de rol ale aceleiași persoane: elev silitor, bun coleg, lider etc.

A fost aleasă V.M., dar tendințele ei spre vedetism au nemulțumit clasa și în anul școlar următor a fost schimbată, înlocuită fiind cu F.M.

Problema liderului a reapărut în clasa a XI-a, deși s-a menținut nucleul clasei a X-a H, F.M. având toate șansele să fie realeasă. Eu am considerat însă că D.O., elev provenit din altă clasă, a X-a C, era mai potrivit pentru această funcție și am orientat clasa spre alegerea lui. Măsurile au fost dintre cele mai simple, dar s-au dovedit eficiente: în primele întâlniri cu clasa, organizate sau spontane, i-am dat lui D.O. diferite sarcini gospodărești (să întocmească tabele cu elevii grupați după limbile străine studiate, tabelul cu necesarul de manuale ș.a.).

A fost suficient să atrag atenția clasei asupra lui D.O. care și-a dovedit spiritul organizatoric, autoritatea și capacitatea de a reprezenta clasa. D.O. a fost ales responsabilul clasei și activitatea lui ulterioară, ca lider, a confirmat oportunitatea dirijării de către diriginte a alegerii respective.

BLOCAJE IN COMUNICARE SI MODALITATI DE PREVENIRE A ACESTORA. STUDIU DE CAZ.

**Oprescu Ionela Nineta
C.E."Ghe. Chitu", Craiova**

Factorii generali ai blocajelor de comunicare sunt:

Diferente de personalitate

Fiecare om este un unicat de personalitate, pregatire, experienta, aspiratii, elemente care impreuna sau separate influenteaza intelegerea mesajelor. Oamenii nu se nasc cu o personalitate integrala. Ea se dezvolta pe parcursul vietii sub influenta mostenirilor genetice, a mediului si a experientei individuale. Fiecare om are repere proprii in functie de imaginea despre sine, despre altii si despre lume in general. Una din cele mai frecvente cauze ale esecului in comunicare este perceptia noastra asupra persoanelor din jur si ca urmare comportamentul nostrum afecteaza pe acela al partenerului comunicarii.

Diferente de perceptie

Modul in care noi privim lumea este influentat de experientele noastre anterioare, astfel ca oameni de diferite virste, educatie, ocupatie vor avea alta perceptii si vor recepta situatiile in mod diferit. O bariera importanta o reprezinta propria perceptie. Oamenii tind sa respinga informatiile care le ameninta reperele, obiceiurile si conceptia despre lume. Suntem tentati sa vedem ceea ce dorim, sa auzim ceea ce vrem sa auzim, evitand sa recunoastem realitatea in sine. De asemenea, informatiile sunt caceptate si in functie de persoana de la care provin, modul si situatia in care sunt transmise.

Comunicarea, in general, este ingreunata deoarece:

- fiecare dintre noi suntem tentati sa presupunem ca oamenii se vor comporta in aceleasi situatii in acelasi mod;
- exista tendinta de a-I categorisi pe cei din jurul nostru in ; buni si rai, destepti, incompetenti;
- prima impresie deformeaza judecatile anterioare;
- simpatia noastra fata de altii creste sau scade pe masura ce descoperim sau nu trasaturi, preferinte, caracteristici comune;
- constatarea ca un individ nu s-a descurcat intr-o anumita situatie, nereusind sa ia o decizie corecta se poate transforma in opinia ca este incapabil, incompetent
- instinctiv, oamenii folosesc propriile repere si conceptii in judecarea altora, convinsi ca adevarul si dreptatea le apartin.

Diferente de statut

Pozitia emitorului[E] si a receptorului[R] in procesul comunicarii poate afecta semnificatia mesajului. Un R constient de statutul inferior al E ii poate desconsidera mesajele, chiar daca sunt reale si corecte.

Diferente de cultura

Pot genera blocaje cand participantii la comunicare apartin unor medii diferite(culturale, sociale, religioase).

Probleme semantice

Apar cand folosim in exprimare expresii din jargon, argou, neologisme, expresii strict tehnice sau prea pretentioase.

Lipsa de interes a interlocutorului fata de mesajul transmis.

Emotiile

Aceste stari ne pot face incoerenti si pot schimba complet sensul mesajelor transmise.

Zgomotele

Existenta unor semnale parazite pe canalele de comunicare[toti vorbesc in acelasi timp].

Dificultati in capacitatea de transmitere a informatiilor :

- Insuficienta documentare;
- Transformarea dialogului in monolog;
- Utilizarea unui ton ridicat si marcat de iritabilitate;
- Utilizarea unui limbaj neadecvat;
- Lipsa de atentie fata de interlocutor(neatentie, graba de a termina mai repede, rezolvarea in paralel a altor probleme).
- Tendinta de a interveni in timpul expunerii si a prezenta exact varianta contrara;
- Rezistenta in fata unor idei noi .

Elevii se confrunta cu multe surse de stress care sunt bariere in atingerea performantelor in comunicare.

Surse de stress:

Relatia cu colegii; conflicte cu prietenii;

Familia; probleme de comunicare in familie, violenta domestica ,divortul sau decesul unui parinte, schimbarea scolii, situatie financiara precara;

Relatii de tip abuziv : abuz emotional, fizic sau sexual;

Utilizarea pedepselor din partea adultilor;

Presiunile parintilor asupra copiilor prin impunerea unor standarde nerealiste asupra copilului;

Neincrederea in sine, nemulțumirea fata de aspectul fizic;

Fiecare copil raspunde in modul lui propriu la o situatie de stress; unii prin izolare sau retragere, altii prin comportamente agresive sau cele de tipul : teama, frica sau chiar depresie, ganduri negative;[“Nu sunt bun de nimic “,”Nu am nici o sansa , nu voi realiza nimic”]

Modalitati de deblocare:

Dezvoltarea abilitatilor de comunicare si relationare pozitiva;

Intariri pozitive ori de cate ori face un progres comportamental sau sarcini realizate.

Utilizarea mesajelor la persoana I (limbajul responsabilitatii)

Ascultatul active, comunicarea empatica contin mesaje de intelegere, compasiune si afectiune fata de interlocutor

Lasati interlocutorului posibilitatea de a face o evaluare negative a actiunilor sau atitudinilor sale si de a gasi alternative, solutii de rezolvare a unei situatii

Studiu de caz. Identificarea unui blocaj in comunicarea didactica

Un obstacol intalnit adeseori in comunicarea didactica este lipsa de atentie; deficiente in capacitatea de ascultare,ca si tendinta de a interveni in timpul expunerii unei idei sau a citirii unei teme, aceasta fiind o caracteristica a unei clase numeroase si galagioase. La una din clasele mele am doi baieti care dau tonul unor comentarii. Intervin cu intrebari sau observatii pe langa subiectul sau tema ce se discuta .Nefiind atenti la explicatiile mele cand trec la rezolvarea sarcinilor solicita alte lamuriri deranjand astfel restul clasei.

Ce solutii am gasit pentru a pune capat unor astfel de situatii?

Am stabilit impreuna cu clasa cateva reguli de comunicare pe care le-am afisat la afisierul clasei:

Sa-l respectam pe cel care vorbeste;

Esti liber sa-ti exprimi parerea numai daca este in legatura cu tema in discutie;

Daca nu esti atent la explicatii nu mai primesti altele si nu vei sti ce ai de facut.

Am facut evaluari pozitive asupra celorlalti copii care concentrandu-se asupra a ceea ce aveau de rezolvat isi indeplineau cu success sarcinile ,iar vorbaretii se autoevaluau negativ. Alteori am creat situatii cand acestia vorbeau si colegii nu-i ascultau si au constatat ei singuri ce insemna acest lucru.

Am renuntat la una din capcanele nonverbale si anume “ridicarea vocii” obligandu-i sa “ciuleasca urechile”. Solutiile verbale le-am sustinut si de limbajul nonverbal si paraverbal: o privire mai aspra, o incruntare a sprancenelor care insemnau o aluzie la irosirea timpului, o nemultumire , o dezaprobare.



PROIECT DE ACTIVITATE

Peltea Georgiana / Ovedenie Jana

DATA :

UNITATEA DE ÎNVĂȚĂMÂNT: Grădinița „Strop de rouă”

PROFESOR: Peltea Georgiana / Ovedenie Jana

GRUPA: Mare 1 - „Prichindeii Isteți”

DENUMIREA ACTIVITĂȚII: Activități pe domenii experiențiale

DOMENIUL DE ACTIVITATE: Domeniul estetic și creativ (DEC 1)- Activitate artistico-plastică

TEMA ANUALĂ: „Când, cum și de ce se întâmplă?”

TEMA PROIECTULUI: „Primăvara, zâna preferată!”

TEMA SĂPTĂMÂNALĂ: „Fantezii de primăvară”

SUBIECTUL ACTIVITĂȚII: „Peisaj de primăvară”

TEMA PLASTICĂ: Expresivitatea culorilor

FORMA DE REALIZARE: Amprentare, pictură

TIPUL ACTIVITĂȚII: Consolidare de priceperi și deprinderi

SCOPUL ACTIVITĂȚII:

Consolidarea deprinderilor de a realiza o compoziție artistico-plastică folosind materiale, ustensile și tehnici specifice picturii: tehnica buchetului de bețișoare (amprentare) și tehnica picturii cu pensula; educarea simțului estetic și dezvoltarea imaginației creatoare.

OBIECTIVE OPERAȚIONALE:

Pe parcursul și la sfârșitul activității copiii vor fi capabili:

O1- să realizeze o compoziție plastică folosind tehnica buchetului de bețișoare și tehnica picturii cu pensula;

O2- să compună în mod original spațiul plastic, folosind o gamă cât mai variată de culori;

O3- să aprecieze lucrarea proprie/a colegilor pe baza criteriilor de evaluare.

CRITERII DE EVALUARE:

- Respectarea tehnicilor de lucru;
- Originalitatea lucrării;
- Acuratețea lucrării.

Domenii de dezvoltare:

- A. Dezvoltare fizică, a sănătății și igienei personale;
- C. Capacități și atitudini în învățare;
- E. Dezvoltarea cognitivă și cunoaștere a lumii.

Dimensiuni ale dezvoltării:

- A.1. Motricitate grosieră și motricitate fină în context de viață familial;
- C.3. Activare și manifestare a potențialului creativ;
- E.3. Caracteristici structurale și funcționale ale lumii înconjurătoare.

Comportamente vizate:

- A.1.3. Utilizează mâinile și degetele pentru realizarea de activități variate;
- C.3.1. Manifestă creativitate în activități diverse;
- E.3.2. Identifică și valorifică unele caracteristici ale lumii vii, ale Pământului și Spațiului.

STRATEGII DIDACTICE:

1.METODE ȘI PROCEDEE: Conversația, explicația, exercițiul, turul galeriei.

2.MATERIAL DIDACTIC: Tablouri de primăvară, suprafață de lucru- pânză pictură, mini șevalete, protecții, acuarele, pensule, bețișoare, pahare cu apă, servetele, suport audio- Foto.

3.FORME DE ORGANIZARE: Frontal, individual

DURATA: 30- 35 minute

BIBLIOGRAFIE:

M.E.N., (2019), *Curriculum pentru educație timpurie*, anexă la Ordinul Ministrului, nr. 4694/02.08.2019;

Tătaru, Lolica, Glava, Adina, Chiș, Olga, (2014), *Piramida cunoașterii- Repere metodice în aplicarea Curriculumului Preșcolar*, Ed. Diamant, Pitești.

DEFĂȘURAREA ACTIVITĂȚII

Momentele activității	Conținutul științific	Strategii didactice	Evaluare
1. Moment organizatoric	Se asigură condițiile optime pentru buna desfășurare a activității; asigurarea climatului afectiv corespunzător.		
2. Captarea atenției	Se realizează printr-o scurtă discuție despre anotimpul primăvara, cu evidențierea semnelor specifice, pe baza unor tablouri de primăvară.	Conversația	Observarea sistematică a comportamentului copiilor
3. Anunțarea temei și a obiectivelor	Se anunță tema/ subiectul activității: „Peisaj de primăvară” și se prezintă obiectivele succint, pe înțelesul copiilor.	Conversația Explicația	
4. Desfășurarea activității	Se intuiesc materialele și ustensilele de lucru puse la dispoziție pentru realizarea temei propuse. Se explică tehnicile de lucru (tehnica picturii cu pensula și tehnica picturii cu buchetul de bețișoare) și tema plastică (punctul și expresivitatea culorilor) prin intermediul tablourilor de primăvară. Se execută exerciții de încălzire a mușchilor mâinilor. Se urează copiilor <i>Spor la lucru!</i> ; Pentru crearea unei atmosfere plăcute, se asigură fondul muzical. Pe parcursul desfășurării activității se oferă indicații, ori de câte ori este necesar.	Conversația Frontal Exercițiul Individual Explicația	Observarea sistematică a comportamentului copiilor
5. Evaluarea activității	Se organizează o expoziție cu lucrările și sunt apreciate de către copii, pe baza criteriilor de evaluare stabilite anterior.	Turul galeriei Conversația Frontal	Autoevaluare Orală

	CRITERII DE EVALUARE: <ul style="list-style-type: none"> - Originalitatea lucrării; - Respectarea tehnicilor de lucru; - Aspectul îngrijit al lucrării. 		
6. Încheierea activității	Se fac aprecieri generale și individuale cu privire la modul în care s- au comportat și au participat copiii în cadrul activității.	Conversația Explicația Frontal	Aprecieri verbale

LIDERUL POVESTITOR

Prof. Adela Pal

Școala Gimnazială Nr 30 Timișoara

Copiii de la clasă sunt miniaturi ale felului nostru de a fi: nu mai dialogăm, ne expunem solilocuri; fiecare e dornic să-și spună povestea, dar nu-l interesează ce grăiește celălalt, ce ar vrea să ne împărtășească, de ce, cu ce ne ajută, sau cu ce îl ajută pe vorbitor. La rândul-ne, emitem propria intervenție verbală și sesizăm că nu suntem ascultați: cel de lângă noi vine cu o replică total străină, dar care îi alimentează propriul val de zicere. Și realizăm că nu știm despre ce vorbea celălalt? Despre ce e discuția? Pseudodialogul?

Ne-am dezvățat să conversăm, fiindcă nu mai știm să ne ascultăm: vizualul de pe micul ecran al telefonului/ tabletei/ laptopului ne este suficient, îl facem noi suficient- avizi în scrollul nostru aproape neîntrerupt. Primim atâtea informații pe scurt, sugestive, interesante, proaspete, cu umor, cu venin, cu știri de doi bani, cu imersiuni în viețile oamenilor de care habar nu avem, dar care ni se impregnează în minte, pe când despre ai noștri nu mai știm mare lucru.

Uneori, clasa de elevi clocotește de manifestări de neatenție și de nerăbdare, tocmai fiindcă un singur om, la catedră, cu toate mijloacele audio-vizuale de care s-ar servi, ori de care uită a se folosi, nu este suficient în goana după nou a micului spectator.

Din ce în ce mai mulți părinți își setează copiii ca pe un proiect de îmbunătățire, de surclasare a propriului CV – ceea ce nu au reușit ei înșiși musai să reușească progeniturile lor. Neluând în seamă că zilele copilului sunt încărcate cu deplasări la cursurile de robotică, balet, pictură, teatru, karate etc., dar văduvite de momentele de timp valoros petrecut împreună! Răscumpărate cu timp petrecut cu gadgetul în mâini, cu ochii și mintea într-o realitate virtuală, rapid traversată, fără efort de gândire, doar cu prețul slăbirii acuității vizuale. Ce mulți copii poartă ochelari! Ce mulți copii nu au stare să ne asculte la clasă! Ce mulți copii se manifestă ostil față de colegi, ori chiar față de profesori, plictisiți, agasați de sarcini și reguli școlare!

Sunt mulți părinți care au impresia că e suficient că le-au citit copiilor de la vârste mici și până la alfabetizare, de-acum să citească singuri micuții, de clasa întâi, e suficient, și-au încheiat contractul de părinți- povestitori. Personal, consider: cel puțin până în clasa a treia, dar și mai apoi, prin discuții și lecturi paralele, ori sincron, este necesar ca părintele să-și însoțească fiul/fiica în timpul lecturilor. Copilul are nevoie de proximitatea mamei/ a tatălui/ a adultului protector, de timpul petrecut împreună, de discuțiile interesate și interesante pe aceeași temă.

Dar nu le are! Din păcate pentru el și pentru noi, dascălii, care preluăm copilul frustrat și vrem să-l aducem pe fâgașul lecturii, al scrierii creative, caligrafice, al compoziției artistice, la o comunicare asertivă cu sinele și cu comunitatea școlară. Iar clasa e tot mai locuită de elevi cu CES, în proclamata școală incluzivă, cu clase- mamut, de aproape, sau chiar 30 de elevi.

Am fi avut mare nevoie de un psiholog, ori un psihoterapeut doar pentru dascăli, spre diluarea și alcalinizarea stresului profesional! Un om în fața căruia să refulăm stresul de la clasă, ca să nu ne vărsăm ofurile asupra familiei personale, un om căruia să ne spovedim ce am simțit, cum am

avut porniri negative asupra vreunui copil din cauza comportamentului nepotrivit, poate ofensator și ce cost au reprimările reacțiilor negative asupra psihicului nostru de oameni de la catedră.

Am fi exersat cu psihoterapeutul:

- jocuri de rol;
 - studii de caz;
- exerciții de grup (pentru a crește coeziunea grupului);
- modalități de folosire a poveștilor terapeutice la clasă;
- expunerea și exemplificarea unor tehnici creative de gestionare a emoțiilor personale ale cadrului didactic, dar și a emoțiilor clasei/copiilor;
- exerciții de identificare în exprimare adecvată a propriilor emoții (ale cadrului didactic) cauzate de comportamentul copilului dificil, ori de reacția necontrolată a părintelui toxic;
- exerciții și tehnici prin care să se evalueze starea emoțională a grupului clasei;
- activități creative de redresare/ remediere a acestei stări;
- crearea unor depozite de tehnici, activități, idei la care cadrele didactice să poată mai apoi apela- vezi reviste, foldere, drivere.

Proiectul nu s-a bucurat de finanțare, ori poate nu am știut noi să-l îmbrăcăm în haine îndeajuns de meșteșugite, pentru a câștiga un om pregătit să dizolve și să rezolve în timp 50 de cazuri pe săptămână, 10 pe zi, pe un nivel de clase – luni- pregătitoare, marți, clasele întâi etc.

Atunci, am hotărât să aducem un lider povestitor la clase, să ne așezăm deoparte, să îi lăsăm conducerea orei, gestionarea problemelor întâlnite de noi la fiecare lecție, să vedem ce face un specialist când se confruntă cu elevul problemă.

Ce face totuși liderul povestitor?

Ina, povestitoarea, este aclamată când intră la clasă. Numele ei este scandat cu plăcere înverșunată într-o emulație instantanee: ”I-na! I-na!”. Gălăgie maximă apoi, până Ina însăși cere liniștirea spiritelor și a vocilor. Își exprimă afecțiunea și bucuria de a fi împreună la clasă. Îi întrebă de sănătate, de dispoziție, de starea de relaxare/oboseală (lucruri pe care eu le verbalizez doar în situații de criză- vreun copil e bolnav, ori revenit din boală, palid, neatent), despre cum le- a fost ziua de școală, ori despre ce au trăit în zilele când nu s-au văzut (lucru care pică bine, la dezvoltarea personală). Ina nu are stresul că trece ora și se lungesc la povești. Povești miniaturale, dozate poate pe 10-15 minute, poate un joc de memorie, unde inventariază povești legate de tema celei ce va fi spusă curând. Apoi li se cere copiilor atenția pentru povestea pregătită. Se anunță subiectul întâlnirii, Ina scoate din rucsacul ei cartea pregătită pentru ziua respectivă.

Patul psihologic a fost făcut, copiii sunt dispuși acum să amuțească, să se aștearnă la visare, imaginație, tăcere atentă la detaliile firului epic expus.

Și ce a adus Ina cu sine? O carte pentru copii, în românește, ori în engleză, ilustrată în culori vii, cu personaje – animăluțe, ori chiar umane, o poveste care ar dura doar 10 minute să fie citită, dar pe care Ina nu o citește, ci face lectură după imagini, dramatizează povestea, este vocea cărții,

demonstrându-și, întărindu-și spusele cu referire la imagini, în timp ce se plimbă printre copii, arătându-le, repetând, subliniind detalii. Și copiii își întind gâturile să ajungă a vedea mai bine ceea ce doar își închipuiseră la vorbele Inei.

Ce face liderul povestitor?

- atrage copiii spre cărți, spre lectură. Copiii îndrăgesc imaginile, chipurile personajelor, trăiesc evenimentele prin care trec acestea, empatizează, trec prin stări emoționale aidoma protagoniștilor, încep să înțeleagă modul de acțiune al acestora;
- trezește uimirea și imaginația copiilor (cunoscută drept *cel mai puternic și mai energic instrument de învățare (Predarea ca poveste)*, folosind minimum de recuzită, voci și expresii faciale din care copiii pot vedea diferența dintre manifestările pozitive și cele negative, din dialoguri, din mimică, gestică. Observă ce e de dorit și ce e de inhibat într-o conversație amiabilă;
- le dezvoltă copiilor și le antrenează răbdarea, atenția, concentrarea: povestea are nevoie de timp (nu foarte îndelungat, desigur) spre a se derula, detaliile importante trebuie decantate de cele inutile, spre a fi reutilizate într-un joc ce va urma poveștii. Întreruperile sunt interzise, concentrarea e maximă, comentariile sunt amânate până după finalul povestirii;
- le îmbogățește vocabularul. Povestea conține cuvinte digerabile, dar și cuvinte noi, imediat explicate de Ina. O scurtă repovestire, ori susținerea unei păreri în fața clasei, despre un detaliu din întâmplările expuse, ajută la dezinhibarea copilului, se aseamănă cu un exercițiu de public speaking, unde teama de a vorbi în public, fiindcă se va râde poate se dizolvă în timp. Le optimizează copiilor capacitățile de povestire, cu impact resimțit în abilitățile de comunicare ale copiilor, în învățare;
- le încurajează creativitatea: după fiecare poveste, urmează miniexplicații, cu ajutorul copiilor, ori jocuri de rol, ori studii de caz cu privire la un aspect din poveste, ba chiar scriere creativă, unde, observând vreo problemă de ortografie, Ina o semnalează cu voce tare, trecând printre bănci;
- abordează teme ca: încrederea în sine; prietenia; dinamica de grup; relațiile, valorile morale; bullyingul. Este o excelentă activitate de dezvoltare personală, unde copiii pot departaja binele de rău, potrivitul de nepotrivit, asumabilul de rejectabil.
- rupe ritmul zilnic prin prezența străinului, a omului diferit de Doamna, prin relaxarea indusă de poveste, prin explorarea indirectă, *nonconfrontațională*, (Florina Bulzan) a diverselor situații.
- **foarte important:** discută, după oră, cu învățătoarea, despre cazurile-problemă regăsite în orice clasă, la oricare generație, despre cum ar putea fi ameliorate excesele de ADHD

ale copiilor în cauză, ori ce reguli de comportament ar trebui amintite ostentativ pentru elevul cu tulburare de opoziționism provocator (ODD), cu consecințele aferente; cum ar putea fi educate emoțiile celor intempestivi. Ascultă și încurajează dascălul necăjit de vreo atitudine, ori de o replică de-a vreunui părinte mai nesăbuit în relaționare cu omul școlii. Și am rezolvat, deși doar parțial, sumar, o parte din obiectivele noastre vizate în proiectul nevăzut de cine și când trebuia: avem un psihoterapeut- prieten la nevoie, din două în două săptămâni. Dar nu toți învățătorii! Doar cei care colaborează cu Ina, liderul povestitor.

Iată un exemplu de activitate de storytelling, desfășurată înainte de vacanța de schi. Povestea se numește "Bulgăraș de primăvară" și e semnată de Paul Stewart și Chris Riddell, apărută în traducerea lui Daniel Măndiță, la Editura TREI, în 2014. După povestirea Inei, unde putem vedea cum ascultă copiii și unde Ina a explorat comicul de situație/umorul din poveste (iepurașul trebuie să păstreze un pic de iarnă pentru ariciul care se retrage la hibernare), copiii au avut de creat o aventură pentru iepurașul Nyusz-Nyusz (un pluș bătrânel, din vremea copilăriei Inei, adus special la clasă) .

Iată câteva rezultate – 28, fiindcă un copil era absent de zi.

- o singură compunere repovestește de fapt povestea "Bulgăraș de primăvară";
- 5 compuneri o integrează și pe Ina, liderul povestitor, în poveste, cu mărturisirea ei că își iubește bătrânul iepuraș de pluș;
- 22 de compuneri aventurează iepurașul Nyusz-Nyusz pe alte teritorii locuite de oameni, de animale, de extraterestri.

Ce am câștigat cu un storrteler la clasă? O clasă creativă înfloritoare! Copii dezinhibați, care rareori se mai supără când clasa râde la un moment hilar produs de vorbele sau reacția cuiva. Copii cu gândire critică în formare, chiar dacă încă nu își stăpânesc impulsul de a răspunde și neîntrebați. Copii iubitori de lectură, de desen și de culoare. Copii cu drag de natură, de animale și de carte. Elevi gata să dialogheze, să dezbată și să accepte diversitatea de puncta de Vedere din grup. Recomand, așadar, cu mare încredere, pe încercate, un lider povestitor la clasă!

Evident, dublat de lectura sincron, dar asta e altă poveste a "Jovialilor" mei de clasa a doua și a mea!

BIBLIOGRAFIE

- 1) Drugaș, Ioana și Bîrle, Delia (coordonatori), Educăm și vindecăm prin...povești, Editura Universității din Oradea, 2008
- 2) Egan, Kieran, Predarea ca o poveste. O abordare alternativă a predării și a curriculumului în școala primară, Didactica Publishing House, București, 2008;
- 3) Gottschall, Jonathan, Animalul povestitor. Cum ne fac poveștile oameni, Editura Vellant, București, 2019;
- 4) Medlicott, Mary, Importanța poveștilor în primii ani de viață. Cum să le spui și să le citești povești copiilor, Didactica Publishing House, București, 2019;
- 5) Rodari, Gianni, Gramatica fanteziei. Introducere în arta de a născoci povești, Grupul Editorial ART, București, 2021;
- 6) Vrânceanu, Sînică și Ghelu, Radu-Bogdan, Storytelling.Metoda Povestitorul, Editura Panta Rhei, București, 2021

Literatură pentru copii :

- 1) Stewart, Paul și Riddell, Chris, Bulgăraș de primăvară, Editura TREI, București, 2014

TEST DE EVALUARE SUMATIVĂ PENTRU UNITATEA DE ÎNVĂȚARE

„SOLUȚII”- CLASA a IX a

PALADE MONICA CRISTINA, profesor, Liceul Teoretic „Brâncoveanu Vodă”, Urlați, Prahova

Noțiuni cheie:

- Solubilitate;
- Coeficient de solubilitate;
- Concentrație procentuală;
- Concentrație molară;
- Factori ce influențează dizolvarea.

Competențe de evaluat:

1. Identificarea factorilor ce influențează dizolvarea; (*itemii A1,2,4;B5;D2,3,5*)
2. Stabilirea dependenței între structura solvat-solvent;(itemii A3; B1;D1)
3. Efectuarea de calcule referitoare la concentrația procentuală și molară;(itemii A5;B2,4)
4. Scrierea corectă a ecuațiilor reacțiilor chimice;(itemii B3;C;D4)
5. Aplicarea algoritmilor de rezolvare de probleme, în scopul aplicării lor în situații din cotidian.(itemii E;F)

Toate subiectele sunt obligatorii. Se acordă 10 puncte din oficiu. Timpul de lucru efectiv este de 1 oră.

Subiectul A.

10 puncte

Citiți următoarele enunțuri. Dacă apreciați că enunțul este adevărat scrieți numărul de ordine al enunțului și litera A. Dacă apreciați că enunțul este fals scrieți numărul de ordine al enunțului și litera F.

- 1.Soluția este un amestec omogen format din două sau mai multe substanțe.
- 2.Solubilitatea celor mai multe substanțe solide și lichide scade cu creșterea temperaturii.
- 3.La dizolvarea clorurii de sodiu în apă se stabilesc interacțiuni ion-dipol.
- 4.Clorura de amoniu este solubilă în solvenți nepolari.
- 5.Concetrația molară a unei soluții se exprimă prin numărul de moli de substanță dizolvată în 1000 mL soluție.

Subiectul B

10 puncte

Pentru fiecare item de mai jos, notați pe foaia de examen numărul de ordine al itemului însoțit de litera corespunzătoare răspunsului corect. Fiecare item are un singur răspuns corect.

1. Dintre perechile de substanțe, alegeți perechea solut-solvent potrivite:
 - a. KOH- CS₂;
 - b. H₂O- H₂O;
 - c. KCl- H₂O;

- b. $I_2 - H_2O$; d. $S_8 - H_2O$;
2. Se prepară 5000 mL soluție prin dizolvarea în apă a 5,6 L HCl gazos (c.n.). Concentrația molară a soluției obținute este:
- a. 0,1 M; c. 0,005 M;
 b. 0,05 M; d. 10^{-4} M;
3. Neutralizarea acidului clorhidric se poate face cu :
- a. apă; c. NaCl;
 b. NaOH (aq); d. H_2SO_4 (aq);
4. Cantitatea de substanță dizolvată în 500 mL soluție HCl 0,1 M este:
- a. 0,2 moli; c. 0,5 moli;
 b. 0,05 moli; d. 0,02 moli;
5. Solubilitatea clorurii de sodiu în apă, la temperatura de 20°C, este 36 g. La 20 °C:
- a. în 100 g de saramură se dizolvă maximum 36 g de clorură de sodiu;
 b. în 100 g de saramură se dizolvă minimum 36 g de clorură de sodiu;
 c. în 100 g de apă distilată se dizolvă maximum 36 g de clorură de sodiu;
 d. în 100 g de apă distilată se dizolvă minimum 36 g de clorură de sodiu.

Subiectul C

10 puncte

Scrieți, pe foaia de examen, numărul de ordine al formulei substanței din coloana A însoțit de litera din coloana B, corespunzătoare metodei de obținere. Fiecărei cifre din coloana A îi corespunde o singură literă din coloana B.

A	B
1. H_2	a. reacția dintre fier și clor
2. NaClO	b. reacția dintre sodiu și apă
3. NaOH	c. electroliza topiturii de clorură de sodiu
4. Na_2O_2	d. reacția dintre fier și acidul clorhidric dintr-o soluție
5. $FeCl_3$	e. reacția dintre sodiu și oxigen
	f. reacția dintre clor și hidroxidul de sodiu dintr-o soluție

Subiectul D

10 puncte

1. Zaharoza, $C_{12}H_{22}O_{11}$, este cunoscută sub numele de zahăr și are formula de structură:

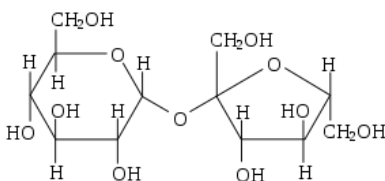

Explicați pe baza formulei de structură a zahorozei, solubilitatea acesteia în apă.

3 puncte

2. Dioxidul de carbon servește la obținerea sifonului. Enumerați factorii care influențează dizolvarea acestuia în apă. **2 puncte**

3. Scrieți denumirea substanței cea mai solubilă, pe baza informațiilor din tabel. **1 punct**

Formula substanței	NaCl	Pb(NO ₃) ₂	NaNO ₃	CaSO ₄	CaCO ₃
Coeficientul de solubilitate	35,8	50	86	0,21	0,007

4. Scrieți ecuația reacției dintre substanța cea mai puțin solubilă și soluția de acid clorhidric **2 puncte**

5. Scrieți influența a doi factori care favorizează dizolvarea NaCl în apă. **2 puncte**

Subiectul E

30 puncte

1. Purificarea apei se poate efectua cu o soluție obținută prin dizolvarea a 66,6 g Al₂(SO₄)₃ · 18H₂O în 274,5 g apă (ρ = 1 g/mL). Determinați prin calcul concentrația molară a soluției de sulfat de aluminiu obținută astfel. **15 puncte**

2. Reacția de neutralizare a apei de var cu acidul sulfuric, are loc conform ecuației:

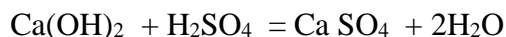

Calculați volumul soluției de hidroxid de calciu de concentrație molară 0,25M necesar pentru a neutraliza 250 mL soluție acid sulfuric de concentrație molară 2M. **10 puncte**

3. Soluție de glucoză este utilizată în medicină pentru hrănirea artificială. Calculați concentrația molară a unei soluții de glucoză, C₆H₁₂O₆, care conține 27 g glucoză în 500 mL. **5 puncte**

Subiectul F

30 puncte

100 g soluție dintr-un acid de concentrație 16,072% (ρ = 1,11 g/mL) se diluează cu apă distilată până la un volum de 164 mL, obținându-se o soluție de concentrație molară 1M.

1. Calculați cantitatea de apă distilată (g) necesară diluării (ρ = 1 g/mL). **5 puncte**

2. Determinați prin calcul masa molară a acidului. **15 puncte**

3. Soluția diluată de acid se neutralizează cu hidroxid de sodiu de concentrație 0,5 M. Calculați volumul (L) soluției de hidroxid de sodiu utilizată. **10 puncte**

Mase atomice: H-1; O-16; Na-23; Al-27; S-32; Ca-40.

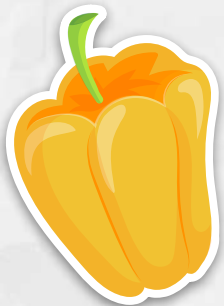
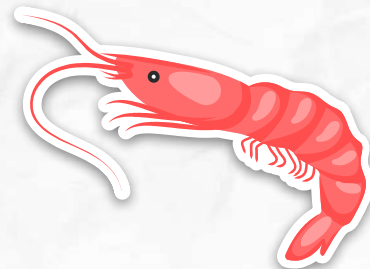

Proiect de lecție





Data:

Propunătoare:

Unitatea de aplicație:

Clasa: pregătitoare

Profesor învățământ primar:

Profesor metodist: Panaite Daniela

Profesor coordonator de practică pedagogică:

Aria curriculară: Matematică și științe ale naturii

Disciplina: Matematică și explorarea mediului

Unitatea de învățare: Corpul omenesc

Subiectul lecției: Alimentația sănătoasă

Tipul lecției: de formare de priceperi și deprinderi

Locul de desfășurare: sala de clasă

Durată: 45 minute (MEM + AVAP)

Formă de organizare: activități integrate

Activitatea propriu-zisă (Matematică și explorarea mediului): 35 minute

Activitate integrată (Arte vizuale și abilități practice): 10 minute



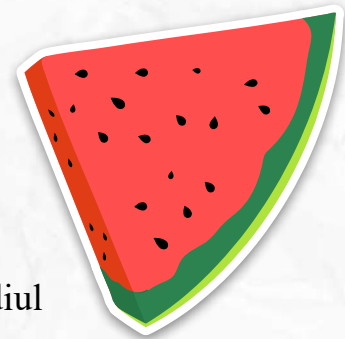
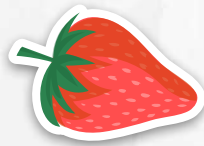

Matematică și explorarea mediului:

Competențe specifice:

3.1. Descrierea unor fenomene/procese/ structuri repetitive simple din mediul apropiat, în scopul identificării unor regularități

4.2. Identificarea relațiilor de tipul „dacă... atunci...” între două evenimente succesive

Arte vizuale și abilități practice:

Competențe specifice:

2.3. Realizarea de aplicații/compoziții/obiecte/ construcții simple, pe baza interesului direct

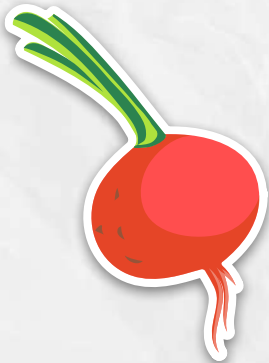



Obiective operaționale:

Pe parcursul lecției, elevii vor fi capabili:

- Cognitive
 - O3.1.1.: să identifice fructele și legumele, pe baza unor indicii
 - O3.1.2.: să denumească treptele ”Piramidei alimentelor”
 - O3.1.3.: să identifice elementele sănătoase, respectiv nesănătoase
 - O4.2.1.: să denumească elementele specifice unei vieți sănătoase
 - O4.2.2.: să identifice obiceiurile sănătoase/nesănătoase

Activitate integrată (Arte vizuale și abilități practice):

O2.3.1.: să coloreze corespunzător, respectând conturul

- Psihomotorii
 - OP1: să adopte o poziție corectă pe tot parcursul activității

- Afective
 - OA1: să manifeste interes pentru activitate
 - OA2: să exprime opinia corect despre un anumit subiect

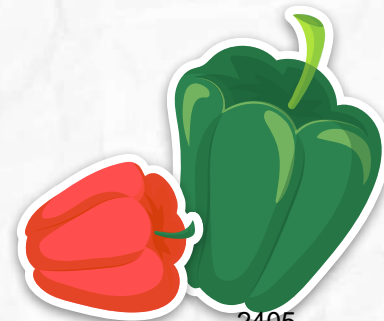



Strategia didactică:

Resurse procedurale: conversația, expunere, exercițiul, instructajul verbal, explicația, dezbateră, jocul de rol, demonstrația, observația
Resurse materiale: tablă, markere, stimulente, instrumente de scris, aripi, insigne, "Povestea lui Andrei", "Planșa lui Andrei", alimente, "Cutia sănătății", joc ghicitori, balon, bilet, cape, "Piramida alimentelor", prezentare powerpoint, fișa farfuriei, coronițe, seif, cufere, chei magice, fișe, indicii, ou fermecat, alimente sănătoase și nesănătoase, joc așa da/așa nu, planșa oului, steaguri

Resurse organizatorice: frontal, individual, echipe

Metode de evaluare:

apreciere verbală, observarea sistematică a răspunsurilor și a comportamentului elevilor, probă practică

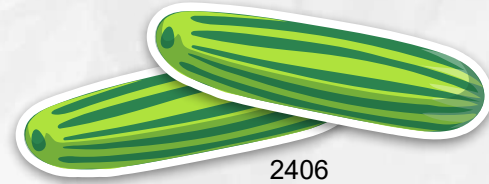



Bibliografie:

- Programa școlară pentru disciplina Matematică și explorarea mediului, clasa pregătitoare, clasa I și clasa a II-a, aprobată prin ordin al ministrului Nr. 3418/19.03.2013
- Caiet de creație 2, editura EDU, Tg. Mureș, 2016; ”O călătorie distractivă prin clasa pregătitoare”
- Programa școlară pentru disciplina Arte vizuale și abilități practice, clasa pregătitoare, clasa I și clasa a II-a, aprobată prin ordin al ministrului Nr. 3418/19.03.2013

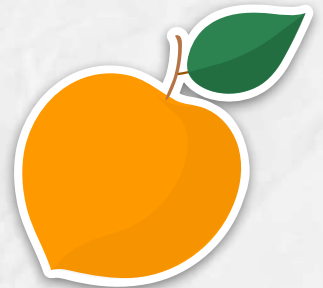

Momentele Lecției	OB. OP.	Conținutul instructiv-educativ al activității			Resurse		Evaluare
		Activitatea propunătorului	Activitatea elevilor	Procedurale	Materiale	Organizatorice	
1.Moment organizatoric -1 min-	OA1 OP1	-Asigur condițiile necesare desfășurării activității în parametrii optimi și îmi pregătesc materialele necesare lecției.	-Elevii trebuie să stea liniștiți în bancă.	instructajul verbal	caiet de creație instrumente de scris	frontal	observarea sistematică a comportamentului elevilor
2.Captarea atenției -3 min-	OA1 OP1	-Le spun elevilor faptul că sunt Zâna Sănătății și am nevoie să găsesc leacul pentru viața nesănătoasă. Așadar, astăzi elevii vor deveni mini zâne care mă vor ajuta în această călătorie. Voi veni în fața clasei cu 3 cufere și le voi spune acestora faptul că avem nevoie de cele 3 chei magice care se află la diferite persoane care vor veni mai târziu în clasă.	-Ascultă cu atenție. Își aranjează aripile și insignele primite.	conversația expunerea	aripi insigne	frontal	apreciere verbală
		-Le citesc povestea (Andrei și un nou stil de viață sănătoasă). –ANEXA 1	-Ascultă povestea și identifică diferite alimente.	expunerea	Povestea lui Andrei	frontal	apreciere verbală
		-Ulterior, le prezint planșa cu Andrei(ANEXA 2) și îi rog să aleagă doar fructele și legumele care au fost specificate în poveste ,din cutia sănătății pentru a-i oferi hrană sănătoasă băiatului. (plasează alimentele în gura personajului, iar după finalizarea activității vom sparge balonul)	-Participă în joc,plasând în gura lui Andrei fructele și legumele specificate în poveste. Răspuns: -roșie, castravete, lămâie, căpșună, măr	expunerea exercițiul	Planșa lui Andrei Cutia sănătății alimente	frontal	apreciere verbală observarea sistematică a comportamentului elevilor

Momentele Lecției	OB. OP.	Conținutul instruirii-educativ al activității		Resurse			Metode de evaluare
		Activitatea propunătorului	Activitatea elevilor	Procedurale	Materiale	Organizatorice	
3. Anunțarea temei și a obiectivelor -1 min-	OA1 OP1	-Balonul spart conține un bilețel în care este scris ceea ce vom învăța astăzi, dar și cheia primului cufăr. Le voi spune elevilor faptul că astăzi vom vorbi despre "Alimentația sănătoasă" și vom învăța ce alimente trebuie să consumăm, respectiv evităm pentru a fi sănătoși.	Elevii ascultă explicațiile propunătoarei.	expunere	instrumente de scris tablă markere bilet Balon	frontal	observarea sistematică a comportamentului elevilor
4. Dirijarea activității - 25 min-	O3.1.1 O3.1.2 OA1 OP1	-Povestea despre Andrei conținea câteva litere evidențiate (J-O-C). Astfel, le spun elevilor faptul că am un joc pentru ei.(ANEXA 3) Îi întreb pe elevi care cred ei că sunt alimentele sănătoase din prezentare.	-Ascultă și se implica în joc. Cu ajutorul indiciilor, decoperă denumirea respectivelor fructe și legume. Răspund la întrebare: Toate alimentele prezentate sunt sănătoase.	expunere conversația exercițiu	joc ghicitori	frontal	apreciere verbală observarea sistematică a comportamentului elevilor
		-Le arăt piramida alimentelor și le explic ce conține fiecare treaptă. Le dau elevilor câte o fișă cu această piramidă și rog să coloreze treapta legumelor și fructelor cu albastru cea a carbohidraților cu galben, iar cea cu carne și lactate cu roșu.	-Examinează fișa, colorează repectând indicațiile.	observația exercițiul	Piramida alimentelor fișe	frontal	apreciere verbală

Momentele Lecției	OB. OP	Conținutul instructiv-educativ al activității		Resurse			Metode de evaluare
		Activitatea propunătorului	Activitatea elevilor	Procedurale	Materiale	Organiza-torice	
	O3.1.2 OP1 OA1	-Le expun ,ulterior, prezentarea powerpoint. (ANEXA 4) Fiecare slide descrie o treaptă din piramidă.	-Urmăresc prezentarea. Participă la jocurile de pe parcursul lecției.	expunerea exercițiul observația explicația	prezentare power point	frontal	apreciere verbală
	OA1 OP1 O3.1.3.	-Apoi, în clasă va intra Clara care nu știe ce alimente trebuie să mănânce pentru a avea o viață sănătoasă. Voi propune elevilor un joc(ANEXA 5). Aceștia trebuie să lipească pe farfuria dată doar alimente sănătoase pe care ar trebui să le mănânce cât mai mult. După finalizarea sarcinii Clara ne va oferi a doua cheie.	-Ascultă povestea Clarei și se implică în joc, lipind pe planșe doar alimentele sănătoase. Răspuns: -măr,roșie, banană, pâstăi, pâine, mazăre, paste, căpșuni, portocală, cartof, dovleac	exercițiul explicația	fișa farfuriei alimente chei magice	echipă frontal	apreciere verbală
	OP1 OA1 OA2	-Le voi spune elevilor faptul că astăzi dimineață am primit o scrisoare de la o altă fetiță, Ioana. Citesc scrisoarea(ANEXA 6). Le spun elevilor faptul că aceasta ne-a lăsat un seif în care se află cea de a treia cheie. Pentru a afla cifrul trebuie să o ajutăm pe aceasta să realizeze o alegere între mâncare nesănătoasă(fast food, zahăr, carne) și cea sănătoasă (fructe, legume, cereale, carne ușoară). Astfel, voi realiza un joc de rol (Regula	-Ascultă indicațiile propunătoarei. Se implică în jocul de rol.	expunerea explicația jocul de rol dezbaterea	coronițe cape seif chei magice	frontal	apreciere verbală

Momentele Lecției	OB. OP	Conținutul instructiv-educativ al activității		Resurse			Metode de evaluare
		Activitatea propunătorului	Activitatea elevilor	Procedurale	Materiale	Organiza-torice	
5. Activitate integrată -5 minute-	O3.1.3 OA1 OP1	-Fiecare cufăr include un indiciu cu privire la locația leacului. Vom găsi un ou fermecat care ne va ruga să sortăm alimentele sănatoase și nesănatoase de pe tablă.(ANEXA 7)	-Privesc oul și ascultă indicațiile următoarei sarcini de lucru. Elevii aleși realiază sarcina la tablă.	expunere exercițiu	ou fermecat cufere indicii chei magice alimente sănatoase și nesănatoase tablă	frontal	apreciere verbală
	O4.2.1 OA1 OP1	-Acesta ne va spune faptul că o viață sănătoasă constă în alimentația sănătoasă despre care am discutat astăzi, dar și în practicarea sportului.	-Ascultă cu atenție.	expunere			
	OP1 OA1 O2.3.1	-Oul ne va spune că în clasă sunt și prietenii săi, însă aceștia nu sunt decorați și ei trebuie să se pregătească pentru marea sărbătoare care va urma: 1 Decembrie. -Fiecare copil va primi o planșă cu un ou și va trebui să o personalizeze folosind culorile specifice poporului nostru: roșu, galben, albastru. -ANEXA 8 -Ulterior, le voi da elevilor o planșă cu Steagul României, necolorat și îi voi ruga să o coloreze corespunzător. Apoi, îi voi ruga să lipească steagul pe	-Ascultă explicațiile oului. -Personalizează planșa, folosind culorile specifice. -Colorează planșa și o lipește pe bățul respectiv.	exercițiu explicație demonstrație	ou fermecat planșa oului bețe steaguri	individual	lucrare practică apreciere verbală

Momentele Lecției	OB. OP	Conținutul instructiv-educativ al activității		Resurse			Metode de evaluare
		Activitatea propunătorului	Activitatea elevilor	Procedurale	Materiale	Organiza-torice	
6.Fixarea cunoștințelor -5 minute-	O4.2.2 OA1 OP1	-Le spun copiilor faptul că oul a plecat alături de prietenii săi pentru a se pregăti de marea sărbătoare, mai precis va găti alături de aceștia o mâncare sănătoasă cu care să își întâmpine familia. Însă, acesta are câteva surprize pentru noi, dar pentru a le primi trebuie să îndeplinim o ultimă sarcină. (Joc ASA DA/NU)-Anexa 9	-Realizează ultima sarcină. Se implică în jocul Așa DA/NU.	expunerea exercițiul explicația	joc AȘA DA/NU bilețel	frontal	apreciere verbală
	O4.2.3 OA1 OP1	-Ulterior, îi întreb ce alimente ar pune ei în prânzul lor pentru a fi unul sănătos.	-Răspund la întrebare.	conversația			
7.Încheierea activității -1 min-	OA1 OP1	-Formulez aprecieri în legătură cu participarea elevilor la lecție și ofer stimulente.	-Ascultă indicațiile propunătoarei și participă la formularea aprecierilor.	conversația	stimulente	frontal	apreciere verbală

Anexa 1

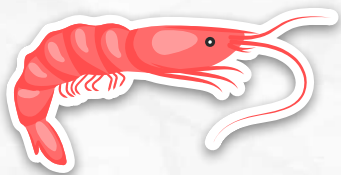

Anexa 2

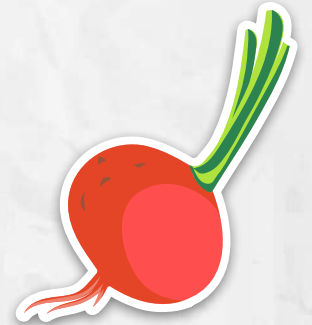
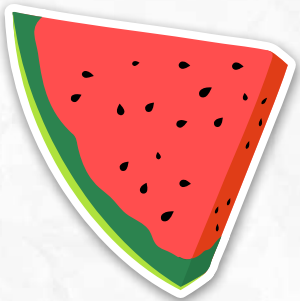

Anexa 3

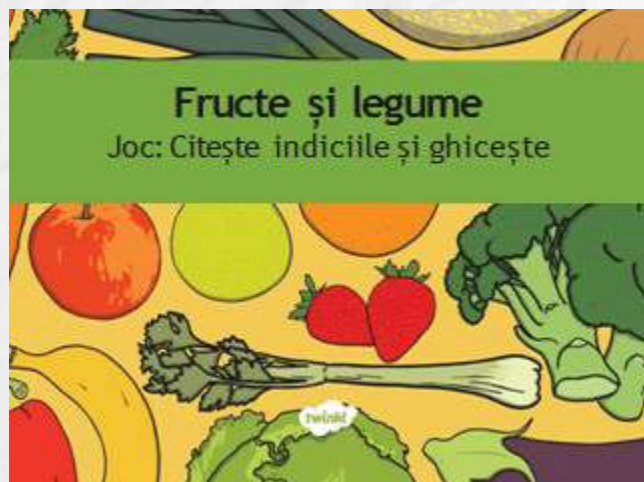

Ce sunt eu?

Apasă pe numere pentru a vedea câte un indiciu. Când ai ghicit care este fructul sau leguma, apasă pe butonul „Arată răspuns!”.

- 1 Sunt mică.
- 2 Sunt dulcea la gust.
- 3 Sunt albastră.



Sunt o afină!

Arată răspunsul

Ce sunt eu?

Apasă pe numere pentru a vedea câte un indiciu. Când ai ghicit care este fructul sau leguma, apasă pe butonul „Arată răspuns!”.

- 1 Creștem într-o păstăie.
- 2 Suntem mici și rotunde.
- 3 Suntem verzi.



Suntem boabe de mazăre!

Arată răspunsul

Ce sunt eu?

Apasă pe numere pentru a vedea câte un indiciu. Când ai ghicit care este fructul sau leguma, apasă pe butonul „Arată răspunsul”.

- 1 Creștem în ciocolină.
- 2 Putem fi verzi sau roșii.
- 3 Suntem mici și dulci.



Suntem struguri!

Arată răspunsul

Ce sunt eu?

Apasă pe numere pentru a vedea câte un indiciu. Când ai ghicit care este fructul sau leguma, apasă pe butonul „Arată răspunsul”.

- 1 Cresc în pământ.
- 2 Sunt crocant dacă sunt măsoat orod.
- 3 Sunt portocalii.



Sunt un morcov!

Arată răspunsul

Ce sunt eu?

Apasă pe numere pentru a vedea câte un indiciu. Când ai ghicit care este fructul sau leguma, apasă pe butonul „Arată răspunsul”.

- 1 Sunt folosit în salate.
- 2 Sunt crocant.
- 3 Sunt lung și am oajă verde.



Sunt un castravete!

Arată răspunsul

Ce sunt eu?

Apasă pe numere pentru a vedea câte un indiciu. Când ai ghicit care este fructul sau leguma, apasă pe butonul „Arată răspunsul”.

- 1 Cresc în copaci.
- 2 Am coaja mov sau roșie.
- 3 Am un sămbure în interior.
- 4 Sunt moale când mă mănânci.



Sunt o prune!

Arată răspunsul

Ce sunt eu?

Apasă pe numere pentru a vedea câte un indiciu. Când ai ghicit care este fructul sau leguma, apasă pe butonul „Arată răspunsul”.

- 1 Sunt rotundă și roșie.
- 2 Am seminte în interior.
- 3 Pot fi gătită sau mâncată crudă.
- 4 Sunt moale când mă mănânci.



Sunt o roșie!

Arată răspunsul

Ce sunt eu?

Apasă pe numere pentru a vedea câte un indiciu. Când ai ghicit care este fructul sau leguma, apasă pe butonul „Arată răspunsul”.

- 1 Sunt rotund.
- 2 Sunt roșu sau verde.
- 3 „Jonathan” este unul dintre soiurile mele.



Sunt un măr!

Arată răspunsul

Ce sunt eu?

Apasă pe numere pentru a vedea câte un indiciu. Când ai ghicit care este fructul sau leguma, apasă pe butonul „Arată răspunsul”.

- 1 Sunt rotundă.
- 2 Sunt învelită într-o coajă portocalie.
- 3 Poți face suc din mine.



Sunt o portocală!

Arată răspunsul

Ce sunt eu?

Apasă pe numere pentru a vedea câte un indiciu. Când ai ghicit care este fructul sau leguma, apasă pe butonul „Arată răspunsul”.

- 1 Cresc în pământ.
- 2 Pot fi alb sau roșu.
- 3 Pot să-mi oresoă colți!

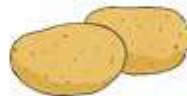

Sunt un cartof!

Arată răspunsul

Piramida alimentelor



Alimentație sănătoasă



Piramida alimentelor



Treapta 1

*sunt sănătoase

- Conține:
- pâine
 - cereale

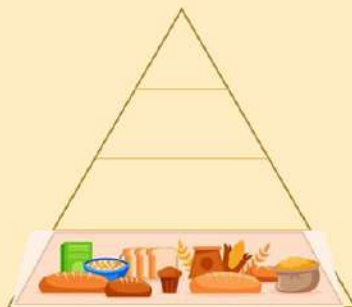

Ce conține treapta 1?

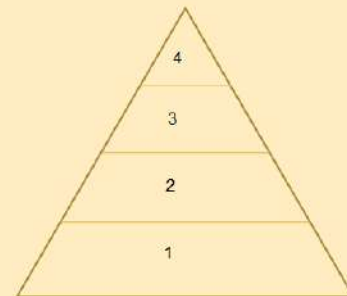

Treapta 2

*sunt foarte sănătoase

Conține:

- fructe
- legume



Ce conține treapta 2?

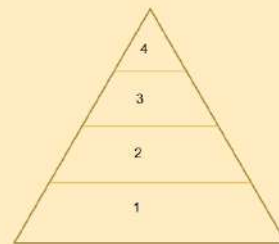

Treapta 3

*sunt mai puțin sănătoase

Conține:

- carne
- lapta
- brânză
- cașcaval
- salam



Ce conține treapta 3?

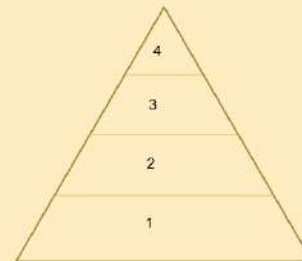

Treapta 4

*sunt cele mai
nesănătoase

Conține:

- zahăr
- grăsimi
- prăjituri
- snacksuri

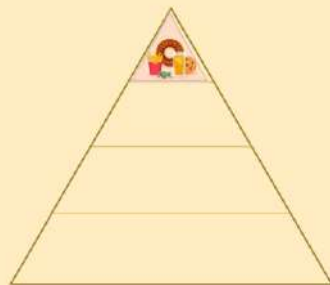

Ce conține treapta 4?

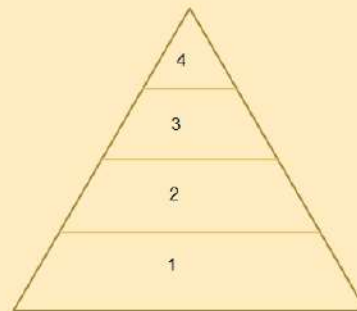

Anexa 5

Din aceste alimente ar trebui să mănânc cât mai mult!

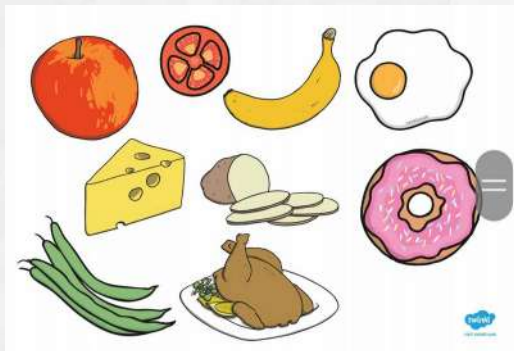
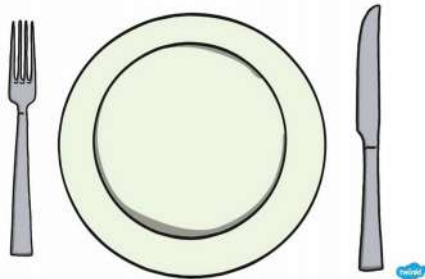

Anexa 6

Dragi copii,

Eu sunt Ioana și eu sunt cea care are a treia cheie magică. Am nevoie de ajutorul vostru. Mie îmi place și mâncarea sănătoasă, dar și cea nesănătoasă. Vreau să mă ajutați în alegerea mea, iar apoi vă voi da cifra pentru seif.

Ioana

Anexa 7

Alimente sănătoase

Alimente nesănătoase

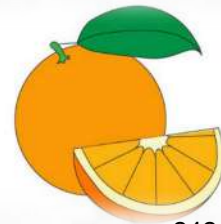
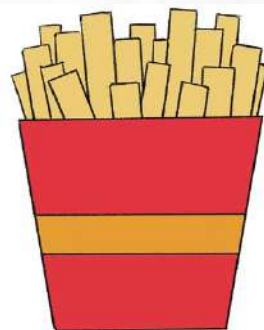

Anexa 8

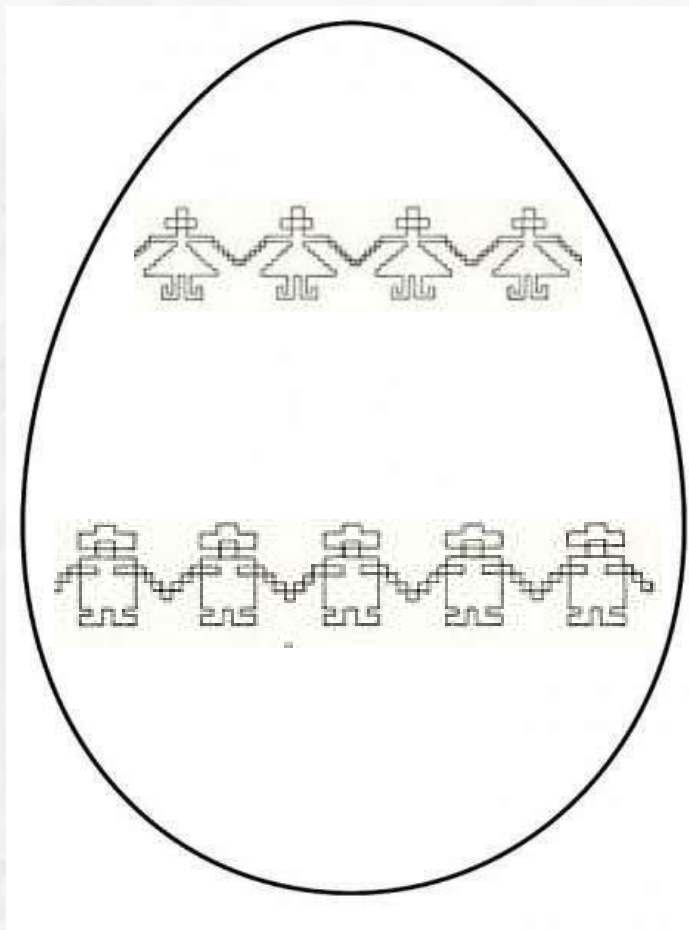

--	--	--

Anexa 9

1. Mâncăm zahăr. –NU
2. Mâncăm legume.- DA
3. Mâncăm fructe.-DA
4. Mâncăm tort. –NU
5. Mâncăm cereale.- DA
6. Mâncăm frecvent prăjit.-NU
7. Mâncăm uneori pește.-DA
8. Mâncăm rar lactate.-NU

Project didactic



Data:

Unitatea de învățământ:

Clasa:

Profesor învățământ primar:

Profesor metodist: Panaite Daniela

Aria curriculară: Matematică și Științe ale naturii

Disciplina: Științe ale naturii

Unitatea de învățare: Planeta Pământ

Subiectul lecției: Planeta Pământ în Sistemul Solar

Tipul lecției: transmitere de noi cunoștințe

Locul de desfășurare: sala de clasă

Efectiv: 24 de elevi

Durată: 45 minute

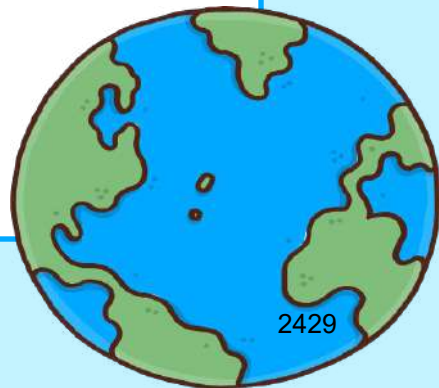



Competențe specifice:

- 1.1. Identificarea unor relații între corpuri în cadrul unor fenomene și procese
- 1.2. Utilizarea unor criterii pentru ordonarea și clasificarea unor corpuri, fenomene și procese

OBIECTIVE OPERAȚIONALE:

Cognitive:

- O1: -să denumească planetele care intră în alcătuirea Sistemul nostru Solar, în ordinea acestora față de Soare.
- O2: -să precizeze corect cel puțin 3 caracteristici ale planetei Pământ
- O3: -să explice consecințele mișcărilor Pământului;
- O4:- să propună diverse soluții pentru stoparea poluării planetei

Psihomotorii:

- OA1: -să scrie lizibil și îngrijit în caiete.

Afective:

- OB1: să participe cu interes la lecție răspunzând tuturor solicitărilor.



Strategie didactică:

Resurse procedurale: instructajul verbal, expunerea, observația, conversația, exercițiul, explicația demonstrația

Resurse materiale: machetă(Sistemul Solar), videoproiector, material suport(PPT), glob pământesc, lanternă, coronițe din hârtie, videoclip (formarea eclipsei)

Resurse organizatorice: frontal, individual

Metode de evaluare: observarea sistematică a comportamentului elevilor, aprecierea verbală, chestionarea orală

Bibliografie:

a) Resurse oficiale

Manual, pentru disciplina *Științe ale naturii*, clasa a IV-a, editura CD PRESS, București, 2021, autori Carmen Tică, Irina Terecoasă

Programa școlară pentru disciplina *Științe ale naturii*, clasele a III-a –a IV-a, București(2014), O.M nr. 5003/02.12.2014

b) Resurse științifice

<https://ro.wikipedia.org/wiki/P%C4%83m%C3%A2nt>

c) Resurse web

<https://www.youtube.com/watch?v=X-o9PmbDNzA>

Momentele lecției/Dozare	O b. o p.	Conținutul istructiv-educativ al lecției		Resurse			Metode de evaluare
		Activitățile propunătoarei	Activitățile elevilor	procedurale	materiale	organiza- torice	
1. Momentul organizatoric -1 minut-		Asigur condițiile necesare desfășurării activității în parametrii optimi. Pregătesc materialele în ordinea utilizării lor. „ Bună dimineața, copii! Mă numesc Beatrice și astăzi vom face împreună ora de științe ale naturii.”	Elevii se pregătesc de oră scoțând materialele necesare.	instructajul verbal		frontal individual	observarea sistematică a comportamentului elevilor
2. Captarea atenției -3 minute-		Se va realiza cu ajutorul machetei Sistemului Solar și a marșianului Paxi, care va avea un mesaj pentru copii(Anexa 1): „- Bună dimineața, clasa a IV-a A, eu mă numesc Saxi! Fără să realizez, m-am îndepărtat atât de tare de planeta mea, încât m-am rătăcit... Nu știu unde mă aflu, însă îmi doresc foarte mult să știu deoarece este un loc uimitor! ”	Copiii ascultă vorbele marșianului.	expunerea	videoproiector machetă Sistemul Solar	Frontal	observarea sistematică a comportamentului elevilor

		<i>Eu mă bazez pe voi că veți cunoaște răspunsul. Vă mulțumesc și mult succes la ora de științe ale naturii!”</i>	Văzând macheta, recunosc locul în care s-a rătăcit Paxi – <i>Sistemul Solar.</i>	expunerea	videoproiector machetă	frontal	observarea sistematică a comportamentului elevilor
3. Transmiterea titlului și a obiectivelor -1 minut-		Le voi comunica elevilor faptul că vom începe o nouă unitate- „ Planeta Pământ”, iar astăzi vom descoperi împreună prima lecție a acesteia, „ Planeta Pământ în Sistemul Solar”. <i>„Vom învăța despre Sistemul Solar și caracteristicile Planetei Pământ”</i>	Ascultă entuziasmați titlul unității și al lecției noi.	expunerea		frontal	observarea sistematică a comportamentului elevilor
4. Dirijarea învățării - 27 de minute-	O1	Voi purta o conversație, care îi va introduce pe elevi în subiectul lecției, folosindu-mă de machetă: - Din ce este format Sistemul Solar?	Oferă răspunsuri potrivite ridicând mâna: <i>Răspunsuri așteptate:</i> -Sistemul Solar este format din Soare, planete și alte corpuri cerești(spre exemplu: stele, comete, meteoriți, etc.)	observația conversația	machetă videoproiector (material PPT)	frontal	chestionarea orală

O1	<p>- Cine poate spune ordinea planetelor Sistemului Solar, în funcție de distanța lor față de Soare?</p> <p>- Care este cea mai mică planetă? Dar cea mai mare?</p> <p>- Ce funcție îndeplinește Soarele în Sistemul Solar?</p>	<p>- Ordinea planetelor este: Mercur, Venus, Terra, Marte, Jupiter, Saturn, Uranus și Neptun</p> <p>- Cea mai mică planetă este Mercur, iar cea mai mare este Jupiter.</p> <p>- Soarele este sursa de energie pentru planetele Sistemului Solar.</p>	<p>observația conversația</p> <p>observația conversația</p>	<p>machetă videoproiector (material ppt)</p>	<p>frontal</p>	<p>chestionarea orală</p>
OA1	<p>Îi voi ruga pe elevi să deschidă caietele, să noteze data, titlul unității și titlul lecției. Le voi spune că vom nota câteva informații despre ceea ce tocmai am discutat.</p> <p>Apoi, voi proiecta pe tablă prezentarea suport, care va conține informații pe care copiii trebuie să le noteze în caiete, dar și alte curiozități și imagini. În timpul derulării</p>	<p>Notează în caiete conform indicațiilor propunătoarei.</p> <p>Citesc ceea ce este scris în prezentare și notează în caiete.</p>	<p>conversația</p>			<p>observarea sistematică a comportamentului elevului</p>
2434						

O2	<p>uneori, voi adresa întrebări înainte de a le prezenta conținutul, precum:</p> <p>-A câta planetă de la Soare este Pământ?</p> <p>-Cunoașteți și alte denumiri ale acesteia?</p> <p>- Care este forma Terrei?</p>	<p>Răspunsuri așteptate:</p> <p>-Planeta Pământ este a 3-a planetă de la Soare.</p> <p>- Alte denumiri pentru aceasta sunt: Terra sau Planeta Albastră.</p> <p>- Forma Terrei este ca o sferă puțin turtită la poli.</p>	<p>observația conversația explicația demonstrația</p> <p>observația conversația</p> <p>explicația demonstrația</p>	<p>videoproiector (material ppt) glob pământesc lanternă</p>	<p>individual frontal</p>	<p>chestionarea orala</p> <p>observarea sistematică a comporta- mentului elevului</p>
O3	<p>După predarea informației, pentru a-i ajuta pe copii să înțeleagă mai bine una dintre consecințele mișcării de rotație a Pământului (formarea zilelor și a nopților) voi solicita ajutorul unui elev pentru a realiza o aplicație. Voi acoperi o jumătate a globului pământesc cu hartie colorată și îi voi cere elevului să aprindă lanterna și să o îndrepte spre acea jumătate a globului. Îl voi întreba ce observă. (Anexa 2)</p>	<p>Observă că în timp ce o parte a planetei este luminată de Soare, cealaltă jumătate este cufundată în întuneric.</p>				
2435						

O2 O3	<p>După predarea informației, pentru a-i ajuta pe copii să înțeleagă mai bine diferențele dintre cele două mișcări ale Pământului(cea de rotație și cea de revoluție) voi realiza o altă aplicație. Voi solicita ajutorul a trei elevi. Le voi oferi coronițe- galbenă (pentru Soare), albastru și verde(pentru planeta Pământ). Soarele va sta în mijloc, iar planetele vor efectua mișcarea solicitată de mine (unul dintre elevi se va roti pe loc, iar celălalt în jurul Soarelui). Colegii vor trebui să identifice ce mișcare realizează fiecare dintre cei doi.</p>	<p>După ce notează în caiete informațiile necesare, trei dintre elevi se oferă pentru a realiza cerința, iar ceilalți sunt atenți și identifică tipul de mișcare.</p>	observația conversația demonstrația	coronițe din hârtie	individual frontal	observarea sistematică a comporta- mentului elevului
OB1	<p>Pentru a complica jocul, voi solicita ajutorul altor doi colegi (Soarele și Terra).În timp ce Terra va efectua mișcarea de rotație îi voi spune STOP, iar colegii vor preciza ce moment al zilei este.</p>	<p>După realizarea primei aplicații, alți doi elevi se oferă pentru a realiza cerința. Ceilalți sunt atenți și identifică momentul zilei.</p>				

	OB1	Voi proiecta un videoclip, în care marșianul Paxi prezintă cum apare fenomenul natural -eclipsa. După vizionare voi solicita elevilor să noteze în caiete ultimele informații.	Sunt atenți la videoclip, iar apoi notează în caiete.	explicația	videoproiector	frontal	observarea sistematică comportamentului elevului
5. Fixarea cunoștințelor -6 minute-	O3	Voi solicita efectuarea la tablă a unor aplicații. 1. Realizează corespundența între noțiunile de pe cele trei coloane. 2. Paxi vrea să afle toate informațiile despre un an bisect. Ajută-l să găsească răspunsurile corecte: A. Un an bisect are: a) 365 de zile b) 366 de zile c) 360 zile B. Anul bisect se formează ca urmare a:	Oferă răspunsurile corecte: R: Mișcarea de rotație se produce în jurul axei și durează 24 de ore. R: Mișcarea de revoluție se produce în jurul Soarelui și durează 365 zile și 6 ore. R: A- b.	exercițiul conversația explicația	videoproiector	individual frontal	observarea sistematică comportamentului elevului chestionarea orală
						2437	

	O3	<p>a) mișcării de rotație a Pământului b) Mișcării de revoluție a Pământului c) rotirii Lunii în jurul Pământului</p> <p>C. Anul bisect se formează: a) în fiecare an b) o dată la doi ani c) o dată la patru ani</p> <p>3. Prietenii lui Paxi au definiții diferite pentru axa Pământului, eclipsă și orbita Pământului, astfel încât marțianul nu mai știe răspunsul corect. Realizează corespondența pentru a-l lămuri. (Anexa 3)</p>	<p>R: B- b.</p> <p>R: C- c.</p> <p>Realizează corespondența la tablă.</p>	<p>exercițiul explicația conversația</p>	<p>videoproiector</p>	<p>individual frontal</p>	<p>observarea sistematică a comportamentului elevului</p> <p>chestionarea orală</p>
<p>6. Asigurarea retenției și a transferului -5 minute-</p>	O4	<p>Voi nota pe tablă 4 sintagme: axa Pământului, mișcarea de rotație, mișcarea de revoluție, eclipsa. Copiii vor trebui să formeze cu acestea câte un enunț adevărat despre Pământ.</p>	<p>Alcătuiesc enunțuri potrivite, apoi le citesc.</p>	<p>exercițiul explicația conversația</p>		<p>individual frontal</p>	<p>observarea sistematică a comportamentului elevului</p> <p>chestionarea orală</p>

<p>7. Tema pentru acasă -1 minut-</p>	<p>Voi transmite tema de lucru pentru acasă și voi explica sarcinile: exercițiile 2 și 3, pagina 69 din manual.(Anexa 4)</p>	<p>Notează în caiete tema pentru acasă.</p>	<p>instructajul verbal</p>	<p>manual</p>	<p>frontal</p>	
<p>8. Încheierea activității -1 minut-</p>	<p>Propunătoarea le mulțumește elevilor pentru implicarea la lecție. Se fac aprecieri școlarilor asupra nivelului de atenție de care au dat dovadă în realizarea sarcinilor de lucru propuse și corectitudinea rezolvării acestora.</p>	<p>Ascultă aprecierile propunătoarei, participă la evaluare și așteaptă, în liniște, încheierea activității.</p>	<p>conversația</p>		<p>frontal</p>	<p>apreciere verbală</p>



Anexa 1



Anexa 2



Anexa 3

Linia imaginară care trece prin centrul Pământului, de la Polul Nord până la Polul Sud este

Traseul pe care îl parcurge Terra în jurul Soarelui reprezintă

Poziționarea Pământului între Lună și Soare, astfel încât blochează lumina către aceasta, reprezintă

orbita Pământului

eclipsa de Lună

axa Pământului

mișcarea de rotație

Anexa 4

2. Activitate de grup.
Alege unul dintre anotimpurile prezentate în imagini și descrie-l, utilizând în textul tău cuvintele din lista următoare:

Pământ, Soare, zile, nopți, durată, oamenii, animalele, plantele, temperatura, precipitații

Grupați câte patru texte ce descriu anotimpuri diferite și realizați câte o „Carte a anotimpurilor”.

3. A. În tabelul de mai jos este scrisă ora arătată în același moment de ceasurile din mai multe orașe ale lumii. Calculează diferența de timp dintre București și fiecare oraș prezentat.

Așază pe axă orașele, în funcție de rezultatul obținut, raportat la capitala țării noastre.

București (România)	Londra (Marea Britanie)	Paris (Franța)	New York (S.U.A.)	Los Angeles (S.U.A.)	Moscova (Rusia)	Auckland (Noua Zeelandă)
marți	marți	marți	marți	luni	marți	marți
7:00	5:00	6:00	0:00	21:00	8:00	18:00

Ora Bucureștilui

7:00

Leadership și actul educațional

Panaitiu Petrina Cati

Grădinița cu Program Prelungit Nr.1 Matca

Leadershipul didactic are un rol crucial în crearea unui mediu educațional eficient și stimulant. Cadrele didactice care demonstrează calități de leadership pot influența în mod pozitiv succesul academic și dezvoltarea personală a copilului aflat la început de drum. Iată câteva aspecte cheie ale unui leadership didactic:

Viziune și direcție clară: Un cadru didactic lider trebuie să aibă o viziune clară asupra obiectivelor educaționale și să definească o direcție pentru atingerea acestora. Aceasta implică stabilirea unor standarde ridicate și așteptări clare pentru preșcolari și pentru ei înșiși.

Comunicare eficientă: Comunicarea deschisă și eficientă este esențială în leadershipul didactic. Cadrele didactice lider ar trebui să fie capabile să comunice în mod clar și să își împărtășească viziunea, să ofere feedback constructiv și să fie disponibile pentru a răspunde la întrebările și preocupările copiilor, părinților și colegilor de echipă. În lucru cu cei mici utilizarea limbajului adaptat vârstei este esențial, comunicarea realizându-se în mod clar și simplu, folosind cuvinte și fraze pe înțelesul copiilor, pentru a ghida comportamentele și interacțiunile.

Inspirare și motivare: Un lider didactic eficient inspiră și motivează. Acest lucru poate fi realizat prin intermediul exemplului personal, prin recunoașterea și încurajarea celui mai mic progres al copilului și prin crearea unui mediu de învățare pozitiv și stimulant.

Gestionarea eficientă a grupei: Capacitatea de a gestiona eficient grupa de copii este o abilitate esențială pentru un lider didactic. Aceasta include stabilirea și menținerea unui mediu de învățare ordonat și sigur, gestionarea comportamentelor problematice și crearea unui cadru în care toți copiii se simt în siguranță și sprijiniți în procesul lor de educare.

Dezvoltarea profesională continuă: Un lider didactic este dedicat dezvoltării profesionale continue, căutând întotdeauna modalități de a-și îmbunătăți practica și de a rămâne la curent cu cele mai recente cercetări și tendințe în domeniul educației. Acest lucru poate implica participarea la cursuri de formare, colaborarea cu alți profesioniști din domeniul educației și reflecția asupra propriei practici.

Colaborare eficientă: Un lider didactic eficient este capabil să colaboreze cu colegii săi pentru a crea un mediu de învățare integrat și coerent. Acest lucru poate implica colaborarea la proiecte comune, partajarea resurselor și a ideilor și lucrul în echipă pentru a răspunde nevoilor specifice ale copiilor.

Empatie și susținere: Empatia și susținerea sunt aspecte importante ale leadershipului didactic. Cadrele didactice lider ar trebui să fie sensibile la nevoile individuale ale copiilor și să ofere sprijin emoțional și academic adecvat pentru a-i ajuta să depășească obstacolele și să își atingă potențialul maxim.

Încurajarea creativității: Creativitatea este o abilitate esențială în dezvoltarea preșcolarilor. Liderii ar trebui să ofere oportunități pentru exprimarea creativității prin intermediul artelor, jocurilor de rol și a altor activități care stimulează imaginația și gândirea inovatoare.

Jocurile și activitățile colaborative: Jocurile și activitățile de grup sunt modalități excelente de a dezvolta abilități sociale și de colaborare. Liderii preșcolari ar trebui să organizeze astfel de activități și să faciliteze cooperarea între copii, promovând lucrul în echipă și rezolvarea problemelor împreună.

Promovarea autonomiei: Încurajarea independenței și a luării deciziilor este importantă în dezvoltarea preșcolarilor. Liderii ar trebui să ofere oportunități pentru alegerea activităților și pentru rezolvarea problemelor, oferind în același timp sprijin și îndrumare atunci când este necesar.

Prin aplicarea acestor principii și abordări, cadrele didactice pot deveni lideri eficienți în cadrul educației, influențând pozitiv succesul și dezvoltarea preșcolarilor.

Bibliografie:

-VRABII V. Leadership în educație: premise de dezvoltare. In: Cercetarea în Științe ale Educației și Psihologie. În memoria profesorului Nicolae Bucun. Materialele Conferinței Științifice Naționale, 16 septembrie 2021. Chișinău: Institutul de științe ale Educației, 2021, pp.127-131 ISBN 978-99-75-56-934-7

-Cornescu, V; Cureanu, D.; Marinescu, P; Toma, S.,2003, Management de la teorie la practică, București, Editura Universității din București,

Proiect educațional



TITLUL PROIECTULUI :

“Meseriile tradiționale ale înaintașilor sunt și ale noastre!”

MOTTO! “Fa-ti din meserie ratiunea de a trai!”

Coordonator proiect : Prof. înv. primar, Parasca Lăcrimioara Măriuca

TIPUL DE EDUCAȚIE : Educație interculturală

TIPUL DE PROIECT: Local

APLICANTUL: Școala Gimnazială Nr. 3 Vicovu de Sus

ARGUMENT:

As dori in cateva cuvinte sa motivez alegerea acestei tematici, care dupa parerea mea are competenta de a pune in valoare cateva idei valoroase vizavi de unele meserii traditionale ale romilor si nu numai.

Stim cu totii ca alegerea unei meserii constituie pentru fiecare cetatean indiferent de etnie ratiunea de a exista si de a-ti trai viata decent si demn,

De ce sa nu recunoastem ca meseria de vanzator ambulant nu o practica azi doar membri ai etniei rome, ci si majoritarii, sau membri ai altor etnii.

Consider ca desfasurarea unei astfel de activitati pentru toti elevii clasei, (indiferent de etnie) constituie un prilej extraordinar de a scoate in evidenta valoarea muncii, a unei munci cinstita care, ca orice alta meserie aduce satisfactii si impliniri. Aceasta problematica intereseaza in egala masura pe toti elevii clasei care in viitorul apropiat isi vor castiga existenta prestand aceasta meserie sau altele. In acest context, procesul integrarii scolarii romi in sistemul national educational are mai multi sorti de izbanda, iar majoritarii vor avea de vazut si invatat chiar practici inovatoare in aceasta directie.

SCOP: dobândirea de cunostinte si aptitudini specifice acestei meserii , dar si dezvoltarea unei atitudini de respect pentru diferentele culturale si pentru cultura romilor.

OBIECTIVE GENERALE:

- aprofundarea meseriei de vanzator ambulant;
- descrierea orală a unor fapte concrete observate pe teren;
- algoritimizarea unor operatii matematice mentale;
- initiere in activitatea concreta (de ex. de cantarire);
- pronuntarea si scrierea corecta a unor termeni specifici mediului ambulant de lucru;
- manifestarea curiozitatii fata de cultura proprie si celelalte culturi;
- formarea capacitatii de a intelege si respecta diferentele culturale;
- realizarea unui proiect (pe grupe eterogene – majoritari si de etnie roma - privind existenta pietelor, targurilor de fiecare zi sau de saptamana).

METODE/TEHNICI DE LUCRU:

- Consiliere, dezbateri, vizionarea unui documentar, jocuri de rol, lucrul în echipă, expoziție foto și cu lucrări ale copiilor/părinților.

GRUP ȚINTĂ:

- 100 elevi

BENEFICIARI:

- Direcți- elevi, părinți
- Indirecți: grupul familial lărgit, anturajul social al copilului, societatea.

REPERE TEMPORALE:

Proiectul se derulează pe perioada anului școlar 2023-2024

LOCAȚIA:

Școala și alte locații impuse de calendarul proiectului.

RESURSE:

a) Resurse umane: 100 elevi, 50 părinți, cadre didactice.

b) Resurse materiale: spațiile de învățământ, CD-uri, aparat foto, cărți, jurnalul proiectului, fișe de lucru, fotografii, lucrări ale copiilor și părinților.

c) Resurse financiare: din contribuția cadrelor didactice și a părinților.

d) Resurse de informare: bibliografie, film, internet, materiale specifice metodei “EDUCAȚI AȘA!”.

ACTIVITATI

- testarea (pe baza unui chestionar oral - intocmit in prealabil) cunostintelor si “experientei de viata” a elevilor cu privire la meseria de vanzator/comerciant ambulant - discutii pe baza celor constatate
- implicarea parintilor elevilor (de ambele parti) la dezbateri privind specificul acestei meserii - dificultati, avantaje, riscuri , implinire profesionala, satisfactii, disciplina care se impune la locul muncii...
- participarea efectiva cu precadere a celor care au parinti implicati in acest tip de activitate, dar si a celorlalti la activitati concrete la locul de munca, urmarindu-se prin acesta cunoasterea modului si a timpului de deplasare la locul de munca, desfasurarea efectiva a unei activitati mai simple, insistandu-se asupra mijloacelor de transport, ora de pornire spre locul de munca, responsabilitatea muncii, oboseala, dar si satisfactia muncii implinite si nu in ultimul rand garantarea existentei, dar si respectul fata de orice meserie.
- vizita in grup compact (cu o pregatire prealabila) in pietetarguri cu scopul observarii specificului meseriei (functionarea pietelor, comportamentul vanzatorilor, dar si cumparatorilor, respectarea unui anumit regulament specific locului/spatiului unde se desfasoara astfel de activitati).
- simularea unei actiuni de cumparare sau chiar o cumparare reala (cu orientarea dirijata catre anumite produse), dandu-le posibilitatea sa-si puna in aplicare bagajul de cunostinte matematice dobandite anterior - calcularea restului sau a costurilor partiale, totale, in vederea constientizarii importantei in viata a acestor cunostinte.
- activitati de realizare (in grup) a unor planuri de amplasare (succint) a spatiilor unor pietetarguri intai in spatii mai mari (curtea scolii), iar mai tarziu pe planseta sau pe coala de desen (din mediul foarte apropiat si deja cunoscut)
- actiuni de initiere in cantarire (mai intai la locul de de munca, apoi in clasa si acasa)
- concurs (pe clasa) privind prezentarea orala/scrisa a unui astfel de loc de munca, actorii principali fiind parintii sau fratii acestora.
- activitati de prezentare in filele jurnalului clasei a unei astfel de activitati - pareri, impresii personale
- activitati de creare de afise publicitare prin care sa sustina continuarea traditiilor in ceea ce priveste “vanzatorul ambulant”

EVALUARE: Chestionare, expoziție foto, expoziție cu lucrări ale copiilor și părinților

MEDIATIZARE: Internet, avizierul școlii.

DISEMINAREA REZULTATELOR: Expuneri în consiliul pedagogic, popularizarea studiului în sesiuni de comunicări, simpozioane, etc.

**Titlul: „ Ingeri în primavară, daruri de lumina
Prof. înv. Primar Parasca Lăcrimioara Măriuca
Școala Gimnazială Nr. 3 Vicovu de Sus, Jud. Suceava**

Proiect educațional



Îngeri în primăvară, daruri de lumina

ȘCOALA GIMNAZIAL NR. 3 VICOVU DE SUS

-Activitate caritabilă-

„Milostenia este ca o sămânță. O sămânță poate da rod bun, însutit...!” (Sfântul Ioan de Kronstadt)

Argument

Mediul școlar e privit în nenumărate rânduri ca fiind un spațiu unde ne însușim anumite cunoștințe, informații pe care mai apoi să le folosim în situații diferite din viața noastră . Trebuie subliniat că , în același timp, școlii îi revine și datoria majoră de a forma caractere puternice în mod deplin și nu unilateral.

Ca profesori aflați în slujba școlii ne simțim îndatorați de a iniția activități cu scop caritabil tocmai pentru a contribui prin aceasta la formarea caracterului elevilor, dar și pentru a împlini porunca divină, de a-l iubi pe aproapele nostru, arătând aceasta prin fapte de milostenie.

În timpul postului, după puterea noastră, ne ostenim să-L căutăm pe Dumnezeu, dar El nu e de căutat, ci e de găsit pentru că prin cei pe care îi întâlnim în fiecare zi avem posibilitatea de a înainta către înaltul cerului.

Prin activitatea inițiatăne propunem, cu ajutorul lui Dumnezeu, să ne solidarizăm și în această primăvară cu cei care se află în lipsuri și nevoi. Donând alimente (ulei,făină,orez,etc) dorim ca împreună să aducem mângâiere și să facem o bucurie unor familii nevoiașe . Alimentele vor fi oferite în dar în cu ajutorul echipelor de voluntari din rândul elevilor școlii noastre.

Desfășurător:

*Inițiatori și coordonatori:*prof. înv. primar Parasca Lăcrimioara Măriuca

Colaboratori: Părintele :

Reprezentant părinți –*Voluntari*: toate cadrele didactice
Elevi voluntari: clasele Pr.-VIII

Loc de desfășurare: Școala Gimnazială Nr. 3 Vicovu de Sus

SCOPUL ACTIVITĂȚII:

- *întărirea cooperării dintre unitatea școlară ,comunitatea locală și comunitatea parohială;
- *formarea de noi deprinderi de socializare;
- *implicarea directă a adolescenților în activități de voluntariat și caritate socială;

OBIECTIVE:

- Identificarea nevoilor sociale ale semenilor noștri;
- Înaintarea pe calea solidarității;
- Îndeplinirea cu hotărâre a sarcinilor trasate în prealabil adolescenților;
- Împărtășirea sentimentelor trăite de către voluntari și celorlalți colegi.

Perioada de desfășurare a activității :

Descrierea pe scurt a activității:

Activitatea va debuta cu prezentarea drepturilor tuturor copiilor, prezentarea de gânduri, impresii, dorințe prin joc, pentru susținerea copiilor cu nevoi speciale și ale copiilor de alte etnii. În cadrul acestei activități vom desfășura atelierul intitulat sugestiv „*Daruri de lumină*” având ca scop integrarea copiilor de alte etnii. Prezentarea unor imagini și informații despre cea mai mare sărbătoare a creștinătății, realizarea unor lucrări plastice pe tema Sfințelor Paști: ouă încondeiate, aranjamente.

Acțiunile ce se desfășoară vizează familii aflate în dificultate din punct de vedere material care se află în evidență la Primăria Vicovu de Sus. Cadrele didactice împreună cu elevii, părinții vor face donații acestor familii cu ocazia Sărbătorilor Pascale.

RESURSE:

umane: părintele, elevi voluntari de la clasele Pr.-VIII; cadre didactice, diriginți, părinți;

materiale – alimente neperisabile.

ACTIVITĂȚILE PROIECTULUI:

21 martie 2023- stabilirea obiectivelor și a sarcinilor de lucru;

24 martie 2023- întocmirea listei de voluntari și obținerea avizului favorabil din partea conducerii școlii;

30 martie 2023- 4 aprilie 2023 – colectarea alimentelor și identificarea familiilor nevoiașe;

5,6 aprilie 2023- desfășurarea propriu-zis a activității

(distribuirea pachetelor cu alimente);

FINALITĂȚILE PROIECTULUI:

Realizarea unui portofoliu care să conțină proiectul, avizul părților, tabele nominale cu elevii voluntari, fotografiile din timpul activității și întocmirea unui proces-verbal.



Profesor :Pârlea Mihaela,

Școala Gimnazială nr.307,Bucuresti

EXEMPLE DE BUNE PRACTICI

Din activitatea mea la clasă ca profesor și ca profesor diriginte, am să mă refer la câteva aspecte notabile observate de-a lungul a peste 24 de ani de predare.

Lucrez la o școală de centru cu clase bune și cu elevi de cele mai multe ori interesați de cunoaștere și dezvoltare personală, ca urmare aici se lucrează sistematic pe cam toate competențele din programa școlară, nesesizând că am neglija vreuna.

Majoritatea elevilor manifestă interes pentru diverse domenii de cunoaștere și participă activ la toate demersurile mele didactice, evident cu unele excepții legate mai mult de starea de moment, de gradul de oboseala sau de încărcătura programului din ziua respectivă. Cred că, așa cum am discutat și cu colegii pe parcursul orelor de curs sincron, dacă profesorul stabilește o legătură afectivă, de prietenie și deschidere, de empatie cu elevii săi, această legătură se menține și se întărește în timp, ea facilitând pentru toți cei implicați în educație abordarea oricărei perspective educaționale, a oricărei activități de învățare, indiferent că este tradițională sau modernă. cu rezultate foarte bune. Cu atât mai mult în cazul nostru, al profesorilor de Educație tehnologică, care preluăm clasele de elevi de la nivel de clasă a V-a și îi ducem până la finalul clasei a 8-a, această legătură tinde să fie și mai puternică și mai de durată. Elevii manifestă astfel interes și pentru activități menite să le asigure o dezvoltare personală constantă și solidă, pe care le trec cu ușurință și cu o stimă de sine ridicată. Tocmai și din această perspectivă nu aș putea spune ca neglijez în mod constant vreo competență, toate fiind importante în formarea profilului absolventului de gimnaziu și asigurându-i mai departe o dezvoltare armonioasă și facilă.

După o observare îndelungă a reacțiilor elevilor, aș putea spune însă că activitățile cele mai îndrăgite de elevi sunt cele de exprimare orală în situații de comunicare uzuală, formularea unei păreri asupra unei probleme practice, participarea la dialog, mai ales pe teme de interes personal, iar atunci când profesorul povestește ceva interesant sau educativ din experiența personală, sunt de-a dreptul captivați și doresc să afle mai mult.

Mai mult ca sigur pe locul 2 s-ar afla identificarea informațiilor dintr-o scrisoare personală/e-mail în vederea redactării unui răspuns, răspunsuri la întrebări și oferirea de reacții verbale adecvate în funcție de mesaj.

Fără îndoială, pe locul 3 ar fi identificarea unor elemente comune culturii proprii și culturii studiate, ca și a unor elemente diferite. Aplicațiile audio-video sunt cu siguranță printre preferatele elevilor și avem așa ceva la dispoziție și în manualele noi, dar acum sunt atâtea alte surse de materiale care ne pot ajuta în dezvoltarea personală a fiecărui viitor absolvent.

La vârsta preadolescentă, elevii încep să devină conștienți de rolul și rostul învățării organizate, să își concentreze eforturile în vederea susținerii examenului de evaluare, se maturizează și au păreri pertinente, argumentate și susținute, încep să perceapă realitatea așa cum e și mai puțin prin prisma emoțiilor de moment, se încheagă colectivul și devin mai toleranți, reducându-se astfel conflictele.

Sondând terenul cu întrebarea „Ce le place și ce nu le place elevilor mei la mine?”, aș putea puncta câteva aspecte: profesorul și profesorul diriginte dorit de elevi trebuie să fie corect, să nu facă diferențe între elevi, indiferent de situația materială, rezultatele școlare etc., să îi înțeleagă când au o problemă și să îi asculte, să zâmbească și să glumească cu ei, să se coboare la mintea lor și oarecum să țină pasul cu interesele lor (jocuri, jucării, muzică, filme), să le dea pauză la timp, să nu dea multe teme, să înțeleagă că fiecare are o viață în afara școlii, să se intereseze de fiecare elev în parte în măsura posibilităților. De asemenea, nu trebuie să ridice tonul și nu trebuie să se încrunte. Motivația învățării la elevi are legătură directă cu modelul personal oferit de cadrul didactic. Cu cât omul din fața lor poate oferi un portret de viață mai complet (are familie, știu cum arată, are experiență și chiar o reputație deosebită) și are o atitudine optimistă și pozitivă, cu atât mai mult va reuși să îi facă pe copii să îl admire, să îl respecte, să îl creadă și să îl asculte, să se deschidă și să își exprime emoțiile, trăirile, să participe activ la actul didactic și la formarea lor personală.

PROIECT EDUCAȚIONAL: *Agresiune virtuală*

Coordonator: Prof. Pascal Daniela,

Șc. Gimnazială „Singidava” Cugir, Alba

Motto: ”Dreptatea fără forță este neputincioasă, iar forța fără dreptate este tiranie!”

Argument: Violența este concretizarea agresivității, stadiul superior și decisiv al acesteia. Disocierea termenilor este convențională, în comportamentul concret fiind foarte dificil de trasat o linie netă de demarcație. De cele mai multe ori cele două atitudini se întrepătrund, cu trecere rapidă de la vorbă la faptă, agresivitatea pregătind violența. Punctul de pornire în desfășurarea proiectului l-a constituit curiozitatea copiilor de a folosi cât mai mult jocurile din mediul virtual, din calculator sau telefon. Copiii iubesc să se joace în mediul virtual adesea confundând realitatea cu planul virtual. Implicarea copiilor în derularea acestui proiect va conduce la conștientizarea faptului că agresiunea virtuală le afectează dezvoltarea psihică, mentală, centri decizionali.

Scopul: Cunoașterea și înțelegerea motivelor/ cauzelor care stau în spatele comportamentelor agresive precum și descrierea și identificarea efectelor nocive produse de vizionarea îndelungată a ecranelor și prezentarea unor soluții în acest sens.

Obiective urmărite:

- să cunoască aspectele nocive ale petrecerii timpului în fața ecranelor și a programelor social media;
- să descrie cauzele care pot determina comportamentele agresive;
- să respecte reguli de comportare civilizată atât în școală cât și în timpul liber;
- să achiziționeze valori ale moralei creștine
- să sesizeze și să aplice elemente ale frumosului în lucrările decorative.

Grup țintă: elevii claselor V – VI

Perioada de desfășurare: aprilie 2023

Metode și procedee: observarea spontană și dirijată, povestirea, explicația, demonstrația, jocul, problematizarea, conversația, învățarea prin descoperire.

Resurse materiale: laptop, tabla interactivă, coli flip-chat, prezentare pps, film documentar : “Agresiune virtuală”, povestea *Papușa Ioana* (pe care ei o vor construi, apoi o vor strica)

Resurse umane: elevii, profesorul diriginte.

Evaluare și valorificare

- ✓ realizarea activităților și obiectivelor ;

- ✓ expoziție cu lucrările realizate; concurs
- ✓ prezentarea proiectului în cadrul comisiei metodice din unitate;
- ✓ promovarea activității în revista școlară a unității de învățământ.

PROIECT DIDACTIC
Mircea Cărtărescu, *Levantul* – reper al postmodernismului românesc

Data: 2023

Clasa: a XII-a

Profesor: Pașcu Lenuța-Marinela

Obiectul: Limba și literatura română

Subiectul lecției: Mircea Cărtărescu, *Levantul*

Tipul lecției: Lecția de predare-învățare (comunicare sau însușire de noi cunoștințe).

Scopul lecției: Receptare a unui text liric prin metode care presupun dezvoltarea gândirii critice (metoda inteligențelor multiple).

Competențe generale:

1. Utilizarea corectă și adecvată a limbii române în diferite situații de comunicare
2. Comprehensiunea și interpretarea textelor
3. Situarea în context a textelor studiate prin raportare la epocă sau la curente culturale/literare
4. Argumentarea orală sau în scris a unor opinii în diverse situații de comunicare

Competențe specifice :

- 1.1. Aplicarea cunoștințelor de limbă în receptarea mesajelor orale și scrise
- 1.4. Utilizarea adecvată a tehnicilor de redactare, în vederea realizării unei comunicări eficiente și personalizate
- 2.1. Adecvarea strategiilor de lectură la specificul textelor literare studiate, în vederea înțelegerii și interpretării personalizate
- 2.3. Compararea propriei interpretări a textelor studiate cu altele, realizate de colegi sau de critici și istorici literari

Obiective operaționale :

a) cognitive:

- să identifice tema, motivele și principalele secvențe narrative precum și versurile care le delimitează;
- să identifice trăsăturile definitorii ale limbajului artistic (valențele prozaice și pe cele livești);

- să ilustreze aceste trăsături prin analiză de text;
- să formuleze propria judecată de valoare referitoare la formele de manifestare a limbajului artistic în texte date;
- să recunoască elementele lirice și pe cele epice ale textului;
- să argumenteze alegerea;
- să analizeze specificul relației narator/personaj în text;

b) afective:

- să participe cu interes la actul comunicării
- să includă noile cunoștințe în propriul sistem de valori

Metode și procedee didactice:

- conversația euristică
- problematizarea
- metoda inteligențelor multiple
- metoda trei, doi, unu

Metode de evaluare:

- chestionarea orală
- observarea curentă

Materiale și mijloace de învățământ:

- *Limba și literatura română*, manual pentru cl. a XII-a, Editura Art, 2007, autori: Adrian Costache, Florin Ioniță, N. M. Lascăr, Adrian Săvoiu.
- fișe de lucru

Forme de organizare: activitate frontală și independentă individuală

Resurse:

- a) **bibliografice:** Curriculum școlar național, *Limba și literatura română*, clasa a XII-a; *Sinteze didactice*, Casa Corpului Didactic, Bacău, 2001; *Dezvoltarea gândirii critice și învățarea eficientă*, Ioan Al. Dumitru, Editura de Vest, Timișoara 2000; *Mircea Cărtărescu, Levantul (în Andrei Bodi, Mircea Cărtărescu, Monografie, Ed. Aula, Brașov, 2000)*, *Introducere în stilistică*, Dumitru Irimia, Editura Polirom, Iași, 1999, *Mircea Cărtărescu, Postmodernismul românesc*, Ed. Humanitas, București, 1999, *Limba și literatura română*, manual pentru cl. a XII-a, Editura Art, 2007, autori: Adrian Costache, Florin Ioniță, N. M. Lascăr, Adrian Săvoiu.
- b) **umane:** clasă omogenă, cu ritmuri de lucru apropiate

Locul de desfășurare a lecției: Cabinetul de limba română

Timp alocat: 50 de minute

SCENARIUL DIDACTIC

1. Momentul organizatoric (1') :

Consemnarea elevilor absenți și crearea atmosferei propice lecției.

2. Actualizarea unor cunoștințe anterioare (9') :

Se verifică tema pentru acasă și se fac observații (de către profesor și de către colegi) referitoare la rezolvarea temei. Se reactualizează ideile și problemele „ancoră” ale precedentei activități. Se va trece în revistă viața și activitatea literară a lui Mircea Cărtărescu în calitate de lider al generației '80, dar se vor menționa și nume relevante ale generației cu titluri de texte reprezentative, pe baza grupajului liric de texte optzeciste și nouăzeciste din capitolul anterior din manual.

3. Captarea atenției (3'):

Elevii, grupați în două echipe, vor numi câte un volum, un poem, un cenaclu literar, o temă reprezentativă din opera lui Mircea Cărtărescu, dar vor menționa și nume și titluri ale altor reprezentanți ai generației optzeciste și nouăzeciste trecute în revistă la ora anterioară. Numirea

se face în lanț, prin alternare. Pierde echipa care oprește jocul, nemaștiind să numească niciun reper relevant pentru problema în discuție.

4. Comunicarea titlului lecției și enunțarea obiectivelor (1') :

Se comunică elevilor titlul lecției: Mircea Cărtărescu, **Levantul** (*Cântul al XII-lea, fragment*). Sunt enunțate obiectivele cognitive – ca în proiectul didactic.

5. Dirijarea învățării (25') :

Elevii vor face lectura expresivă a textului din manual.

Inteligența lingvistică	Utilizarea exprimării scrise sau a exprimării orale pentru înțelegerea textului;
Inteligența logico-matematică	Utilizarea structurilor logice, a grupării datelor textului, a ordonării secvențiale pentru reprezentarea ideilor, a motivelor subordonate temei;
Inteligența spațial-vizuală	Folosirea imaginilor picturale, a albumelor de artă, pentru a reprezenta portretele personajelor sau pentru a conceptualiza spațiul;
Inteligența muzicală	Utilizarea unor ritmuri, a unor melodii înregistrate care să exprime artistic sentimentele trăite de protagoniștii scenei;
Inteligența corporal-kinestezică	Folosirea mișcării, artei coregrafice și scenice pentru a exprima esența dramatică a textului;
Inteligența naturalist	Folosirea informațiilor referitoare la tipologiile umane (ipostaza naratorului-personaj) urmărite pentru a le integra spațiului și timpului de evocare artistică;

Inteligența interpersonală	Folosirea informațiilor din sfera interacțiunilor sociale pentru a defini relațiile dintre narator și personaje.
Inteligența intrapersonală	Utilizarea cunoașterii de sine prin suprapunerea identităților ficționale ale textului asupra propriei identități cu scopul de a penetra profund în mesajul textului;

Demersul aplicativ-didactic:

1. Repartizarea elevilor în **opt grupe**, fiecare reprezentând una dintre dimensiunile inteligenței
2. Lectura individuală, interiorizată a textului
3. Indicarea sarcinilor de lucru:

Inteligența lingvistică: Prezentați datele universului domestic, așa cum se reflectă în fragmentul reprodus în manual. Evidențiați caracterul voit prozaic pe care îl capătă textul în aceste momente. Considerați că prozaismul alterează lirismul? Argumentați.

Inteligența logico-matematică: Grupați datele fragmentului, ordonați secvențele narative, identificați versurile-cheie care delimitează cele patru secvențe.

Inteligența spațial-vizuală: Sugerați, apelând la grafii personale, detaliul prozaic redând imaginea scării de bloc, a sufrageriei și a oaspeților, a obiceiului de a se descălța la intrarea în casă (*“Imineii nu ți-i scoate, Nastratine”*), folosindu-vă doar de informații oferite de fragmentul citit.

Inteligența muzicală: Indicați instrumentele muzicale, ritmurile sau sonoritățile cele mai potrivite pentru a exprima conținutul unor secvențe ale textului dat. Identificați sursele muzicalității poemului având în vedere că în poezia postmodernă sunt atribuite valențe lirice limbajului familiar sau chiar arhaic: (*“Tipicari mai sunteți, frate!”*, dar și termeni precum *cetitor, ochiu, luce, dâș bârboi, T shirt, prespălați, nostalghia*).

Inteligența corporal-kinestezică: Imitați mimica și gestică personajelor punând în scenă câteva detalii din fragmentul dat.

Inteligența naturalistă: Versul *“Eu? Gândesc mereu la viața-mi”*, este o reminiscență livrescă eminesciană și are rolul de a introduce în text o secvență meditativă. În poemul *Melancolie* există aceste versuri sceptic-meditative: *“Și când gândesc la viața-mi, îmi pare că ea cură/Încet repovestită de o străină gură/Ca și când n-ar fi viața-mi, ca și când n-aș fi fost/ Cine-i acel ce-mi spune povestea pe de rost/ De-mi plec la el urechea și rîd de câte-ascult ca de dureri*

străine?/Parc-am murit demult.” Deși limbajul diferă, sensurile celor două meditații se aseamănă, căci alteritatea se insinuează în chiar percepția identității.

Inteligența interpersonală: În poem există o permanentă alternanță între secvețele prozaice și cele grav-meditative, chiar dacă ele îmbracă adesea haina ironiei. Un exemplu este episodul în care, după apariția neașteptăților musafiri și schimburile familiare de saluturi, *”pe ușă apare ea”* (Cristișor, soția). Este unul dintre cele mai lirice momente ale întregului poem. Iubirea este singura alternativă la pierderea sinelui pe care o presupune cufundarea în vis: *”Știu că tu ești lângă mine, săruți ochiul meu închis/Și m-aduci-napoi în lumea lui aici și lui acum.”* Comentează aceste versuri.

Inteligența intrapersonală: Într-o proză de Ioan Groșan (*Insula*), personajele constată că insula pe care trăiesc este, de fapt, o carte. Eroii *Levantului* constată și ei că *ostrovul* pe care au ajuns este o *buche*: *”Totul este scriitură/totul este scris/ [...] Lumi create, lumi creează/Scriitorul i personaj:/Ce la rândul-i se-ntrupează/ În prințese și în paji”*. Idealul meu, declară autorul, este *”să mă scriu pe mine însumi în propria-mi carte”*. Argumentați aceste afirmații valorificând datele fragmentului de mai sus, comentați relația *narator/personaj* și prezența elementului autobiografic din această perspectivă. Redactați o pagină de jurnal a naratorului-personaj. Un raportor (sau mai mulți membri ai grupei, în funcție de cerință) prezintă modul în care au fost rezolvate sarcinile solicitate. Produsele finale ale fiecărei grupe sunt supuse dezbaterii întregii clase.

6. Obținerea performanței (10’):

Elevii vor primi foi pe care vor scrie, prin metoda 3-2-1 :

- trei idei reținute din activitatea desfășurată
- două concepte neclare
- o abilitate, capacitate, pricepere dobândită.

7 . Evaluarea:

a) După realizarea fiecărei sarcini de învățare, profesorul va face aprecieri în legătură cu nivelul activității elevilor și va face referiri la calitatea răspunsurilor.

b) Profesorul va sugera soluții în cazul nereușitei învățării, va avea în vedere permanent eliminarea erorilor și a lacunelor.

c) Cotarea rezultatelor, notarea elevilor.

8. Asigurarea retenției și transferului (1’) : Tema pentru acasă: Ex, 2, 4/pag. 179, din manual.

Diferențiere fonematică r-l
- fișă de lucru -

Prof. Pătrășcoiu Cristina

Centrul Școlar Pentru Educație Incluzivă Târgu-Jiu

1. Denumește imaginile (scrie denumirea imaginilor) :

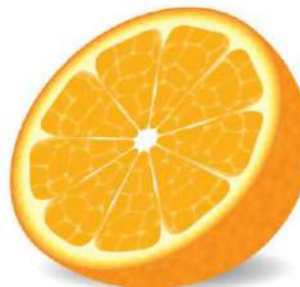
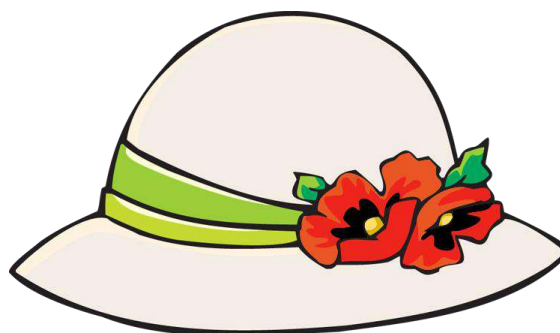
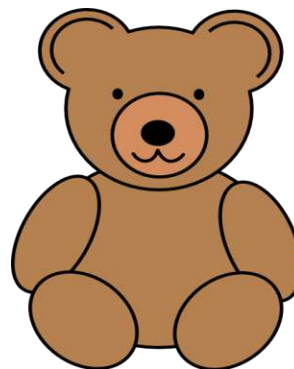

2. Înlocuieți spațiile punctate cu literele l sau r și citiți cuvintele obținute



Soa....e

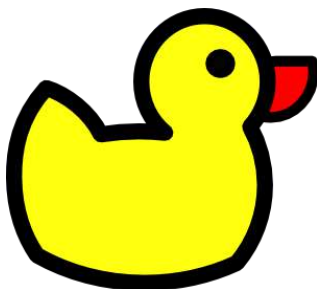

.....ața



....una

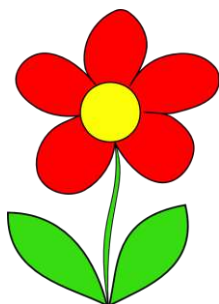

f...oa...e



.....ebădă



ine....



vu....pe



mo....cov

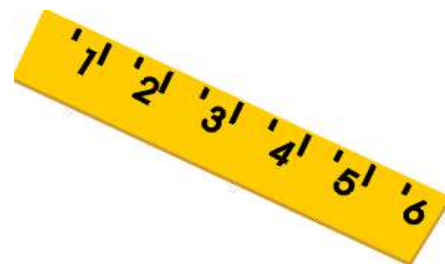

.....ig....ă



ba...că



me...c

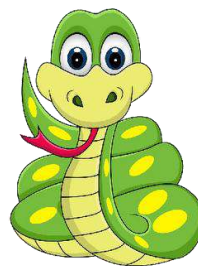

șa...pe

3. Înlocuieți litera l cu litera r și citiți cuvintele obținute:
(se explica sensul schimbat al cuvintelor)

lac –	filme –
bal –	lupte –
cal –	culcă –
milă –	val –
lege –	cale –

4. Înlocuieți litera r cu litera l și citiți cuvintele obținute:
(se explica sensul schimbat al cuvintelor)

ras –	crește –
rup –	umbră –
măr –	miros –
moare –	farsă –
gras –	cărare –

5. Citește, alege cuvântul potrivit și transcrie propozițiile:

Tata se rade cu lama rama

.....
Caietul are douăzeci de fire file

.....
Barca plutește pe val var

.....
În pădure sunt mulți rupi lupi

.....
Regina poartă pe cap o coroană coloană

.....
Te rog să mai lămâi rămâi
.....

FACILITAREA, SUSTINEREA ȘI ÎMBUNĂTĂȚIREA ACTIVITĂȚILOR DIN SISTEMUL EDUCAȚIONAL

Profesor ing. PĂTRAȘCU CORINA

Liceul Tehnologic Energetic „Elie Radu” Ploiești

Schimbările profunde pe care le trăim la nivel social, economic, politic, cultural, tehnologic influențează și sistemul de învățământ. Pentru a face față noilor exigențe, cadrele atrase în cariera didactică trebuie să aibă aptitudinile necesare, să fie bine pregătite și motivate pentru această profesie. Este foarte importantă formarea inițială a cadrelor didactice, dar la fel de importantă s-a dovedit a fi și perfecționarea profesională continuă a acestora.

Pentru a realiza o educație de calitate, în condițiile actuale, este imperios necesară utilizarea a noi metode de lucru cu copiii (metode activ-paricipative, studii de caz, proiecte, portofolii, lucrul în echipă, parteneriate) menite să valorifice potențialul individual și să fie centrate pe nevoile fiecărui copil. Pentru ca profesorii să poată dezvolta la elevi noi competențe de comunicare, creativitatea, curiozitatea intelectuală, gândirea critică, capacități de colaborare, trebuie ca, în primul rând, sistemul de formare continuă a cadrelor didactice să capete o nouă orientare. Astfel, metodele tradiționale, prin care copiii doar asimilau cunoștințe, sunt înlocuite de metodele active care înlătură comunicarea stereotipă și promovează manifestările libere ale copiilor.

Conceptul de formare continuă este definit, în studiile europene de specialitate, ca fiind „un ansamblu de activități și de practici care cer implicarea educatorilor pentru amplificarea cunoștințelor proprii, perfecționarea deprinderilor, analiza și dezvoltarea atitudinilor profesionale.” (EURYDICE. Rețeaua de Informare despre Educație în Comunitatea Europeană, 1997, pp. 8-9).

În documentele europene se afirmă cu convingere că, într-o lume tot mai complexă și exigentă, un element-cheie al promovării unei educații de înaltă calitate este formarea cadrelor didactice. Pentru a face față realităților pe care le trăim, trebuie să existe un proces de îmbunătățire a formării lor inițiale, dar și a formării continue și dezvoltării profesionale. În legislația românească, se precizează că „formarea continuă asigură actualizarea și dezvoltarea competențelor personalului didactic, inclusiv dobândirea de noi competențe, în funcție de evoluțiile din planul nevoilor de educație și al curriculum-ului educațional, precum și în funcție de exigențele privind adaptarea competențelor personalului didactic la schimbările din structurile/procesele de educație.” (Metodologia formării continue a personalului didactic din învățământul preuniversitar, anexă la O.M. Nr. 5720/20. 10. 2009, p. 1)

Nivelul de competență urmărit prin programele de formare continuă poate fi evaluat ținând cont de:

1) capacitatea profesorului de a mobiliza, a combina și a utiliza în manieră autonomă capacitățile de cunoaștere, deprinderile și competențele generale și profesionale în funcție de specificul problemei;

2) capacitatea profesorului de a face față schimbării și neprevăzutului.

Ținând cont de realitățile cu care ne confruntăm, se impune intervenția printr-un plan bine gândit care să preîntâmpine tendința de participare tot mai redusă a personalului

didactic la cursuri de perfecționare. Programul va avea în vedere centrarea întregului proces de formare continuă și dezvoltare profesională pe nevoile beneficiarilor direcți ai educației.

Măsurile cuprinse în programul de îmbunătățire a calității educației prin procesul de formare continuă a personalului didactic din grădiniță vizează:

- Intensificarea activității metodico-științifice la nivel de:
 - comisie metodică;
 - cercuri pedagogice;
 - simpozioane;
 - schimburi de experiență;
- Înscrierea cadrelor didactice care au doar liceul pedagogic la studii universitare de licență (Pedagogia Învățământului Preșcolar și Primar);
- Înscrierea cadrelor didactice la studii universitare de masterat;
- Înscrierea cadrelor didactice cu gradul didactic I la programul de formare de formatori pentru cursul pentru părinți “Educați așa!” sau “Tendințe moderne în educația parentală”;
- Înscrierea a cadrelor didactice la perfecționarea profesorilor mentori;
- Înscrierea directorului la programul de formare continuă destinat managerilor;
- Continuarea cursurilor de pregătire și a examenelor pentru obținerea gradelor didactice de către cadrele înscrise deja și cooptarea altor educatoare la grade didactice;
- Extinderea cursurilor desfășurate în sistem online;
- Achitarea unor taxe pentru anumite cursuri din fondul de formare al unităților școlare;
- Promovarea activităților de învățare care respectă ritmul propriu de învățare al copilului și aptitudinile individuale ale sale;
- Diversificarea activităților din cadrul Curriculum-ului la Decizia Școlii;
- Deschidere către abordarea Metodei proiectelor și a activităților integrate;
- Organizarea clasei în diferite arii de stimulare dotate cu material bogat, atractiv și diversificat;
- Creșterea progresului înregistrat de copiii cu nevoi speciale.

Reușita unui program de îmbunătățire a calității educației prin procesul de formare continuă a cadrelor didactice depinde, în mare parte, de convingerea pe care o are fiecare participant că programele sunt utile, valide și că îl pot ajuta în realizarea obiectivelor profesionale și personale.

Orice cadru didactic trebuie să fie deschis schimbărilor, nevoilor actualei vieți sociale, nevoilor noilor generații, dar și viitoarelor generații. Profesorul de calitate nu reprezintă doar un obiect al formării, ci este element activ ale formării dispus să realizeze un parteneriat cu formatorii. Formarea și dezvoltarea profesională a corpului didactic se organizează concentric, începând cu studiul individual, continuând cu forme organizate instituțional la nivel de comisii metodice, cercuri pedagogice, perfecționări periodice,

masterate, cursuri postuniversitare și cu sistemul definitivării în învățământ și al gradelor didactice.

Toate activitățile de formare continuă trebuie să fie valorificate la nivelul organizației școlare, căci obiectivul principal al formării continue a cadrelor didactice îl reprezintă tocmai aplicarea în activitatea de la clasă a competențelor dobândite în urma participării la curs. De rezultatele pe care le obțin la școală copiii care pleacă din instituția noastră depinde viitorul grădiniței.

Managerul unității și întregul colectiv trebuie să cunoască programele de perfecționare urmate de fiecare angajat, iar competențele dobândite de fiecare beneficiar al unui stagiu de dezvoltare trebuie demonstrate în actul didactic prin rezolvarea problemelor ce țin de domeniul respectiv, prin obținerea unor performanțe în activitatea proprie, prin crearea de noi activități și programe cu consecințe notabile asupra personalului didactic, dar mai ales asupra copiilor.

Formarea continuă și dezvoltarea profesională a cadrelor didactice îl ajută substanțial pe manager în evaluarea performanțelor angajaților. Încurajarea parcurgerii unor astfel de programe și chiar inițierea de către manager a unor seminarii, simpozioane, parteneriate cu diverse instituții constituie modalități de atingere a obiectivelor asumate, de credibilizare a organizației școlare pe piața educațională.

Corpul profesoral trebuie să conștientizeze că formarea continuă reprezintă un drept, dar și o obligație. Ea se realizează în concordanță cu evoluțiile din domeniul educației și cu interesele și nevoile personale de dezvoltare ale beneficiarilor. Calitate în educație înseamnă și cadre didactice cu înalt nivel de profesionalism, bine pregătite pentru a putea face față provocărilor unei societăți bazate pe cunoaștere, pornind de la pregătirea inițială și sprijinul suplimentar oferit la început de carieră didactică până la dezvoltarea profesională continuă la locul de muncă.

În cadrul proiectului de mobilitate în domeniul educației școlare “TEACHERS FOR FUTURE”, proiect finanțat de Uniunea Europeană prin programul ERASMUS +, Liceul Tehnologic Energetic *Elie Radu* Ploiești a beneficiat de formarea profesională a mai multor cadre didactice.

Furnizorul de formare, Esmovia Valencia, a oferit un curs foarte bine organizat beneficiarilor proveniți din România, Ungaria, Estonia și Lituania.

În perioada septembrie- octombrie 2021 s-a desfășurat cursul „4 Tools for innovative education”, bazat pe regândirea demersului educațional prin strategii de învățare creative în vederea creșterii motivației pentru învățare a copiilor și dezvoltarea relațiilor cu partenerii educaționali direcți și indirecti.

Metodele exersate pe parcursul formării profesionale, diseminate în cadrul unor activități la care au participat cadrele didactice din liceu, sunt de interes pentru orice profesor care privește către viitor.

- ❖ METODA MOZAIC-JIGSAW PUZZLE
- ❖ GÂNDIREA PROIECTIVĂ- DESIGN THINKING
- ❖ PEDAGOGIA PROIECTULUI-PBL
- ❖ ÎNVĂȚAREA PRIN COOPERARE-METODA MANDALA

La întoarcerea în țara am împărtășit colegilor ceea ce am învățat la curs, de aceea am realizat o lecție cu elevii clasei 12 B unde am predat o lecție nouă cu tema „CABLURI ȘI CONDUCTORI ELECTRICI „folosind metoda MOZAIK-JIGSAW PUZZLE

Vă voi prezenta ca un exemplu de bune practici scenariul didactic pentru tema aleasă :

PLAN DE TEHNOLOGIE DIDACTICA

Unitatea de învățământ: Liceul Tehnologic Energetic “Elie Radu” Ploiesti

Profesor: PATRASCU CORINA MARGARETA

Data:.....

Durata Lecției: 50 de minute

Clasa : XII B

Aria Curriculară: Tehnologii

Disciplina: Sisteme de acționare electrica

Unitatea de învățare: Componenta sistemelor de acționare electrica

Subiectul lecției: Cabluri și conductori electrici

Tipul lecției: Însușirea de noi cunoștințe

Competențe Generale:

Adaptarea cunostintelor teoretice in practica

Competențe specifice:

- 1.1 Identificarea tipurilor de cabluri și conductor electrici utilizați în schemele de acționare.
- 1.2 Recunoașterea tehnologiei și a materialelor de realizare a cablurilor și conductorilor electrici
- 1.3 Utilizarea simbolurilor în schemele de acționare.

Obiective Operaționale:

O1: Să definească rolul și clasificarea cablurilor și conductorilor electrici

O2: Să enumere tipurile de cabluri și conductor electrici

O3: Să identifice materialele conductoare din care sunt confecționate cablurile și conductori electrici

O4: Să identifice materialele izolatoare din care sunt confecționate cablurile și conductori electrici

O5: Să descrie construcția cablurilor și conductorilor electrici

O6: Să realizeze corespondența dintre simbol și tipul de conductor

O7: Să descopere tipul de conductor utilizând cataloage

REZULTATELE INVATARII

Cunostinte	Abilitati	Atitudini
<p>8.1.4. Documentația sistemelor de acționare electrică: - scheme electrice de acționare cu motoare de c.c.și c.a. (pornire, reglare a turației, frânare); scheme electrice de montaj;</p> <p>- scheme de conexiuni;</p> <p>- jurnal de cabluri;</p> <p>- listă de echipamente;</p> <p>- catalog de produse electrice (aparate electrice și motoare electrice).</p>	<p>8.2.9. Citirea/ Realizarea schemelor electrice ale sistemelor de acționare 8.2.10. Citirea cataloagelor de produse electrice, inclusiv într-o limba straina</p> <p>8.2.11. Realizarea listei cu echipamen-tele și cablurilor necesare realizării unui SAE</p> <p>8.2.12. Alegerea din cataloagele de produse electrice a componentelor necesare realizării SAE</p> <p>8.2.13. Realizarea documentației unui sistem de acționare folosind TIC</p> <p>8.2.23. Utilizarea corectă a limbajului de specialitate în procesul de comunicare la locul de muncă</p>	<p>8.3.1. Asumarea rolului în echipa și colaborarea cu ceilalți membri ai echipei</p> <p>8.3.2. Asumarea cu simț de răspundere a planului propriu pentru desfășurarea activității</p> <p>8.3.3. Folosirea eficientă a timpul de muncă</p> <p>8.3.7. Asumarea responsabilității pentru deciziile luate referitoare la lucrările executate</p> <p>8.3.8. Asumarea răspunderii față de calitatea lucrărilor efectuate</p> <p>8.3.9. Asumarea inițiativei în rezolvarea unor sarcini de lucru date</p>

Strategii didactice:

a) Metode și procedee: conversația, reflecția personală, descrierea, exercițiul, discuția de grup

b) Mijloace didactice: fișe de lucru, imagini, videoproiector

c) Forme de organizare: frontală, individuală, în grup

Bibliografie:

1. Manual pentru cultura de specialitate Școala de Arte și Meserii-Domeniul electric - F.Mareș, V.Zarhaciuc, C.Stoian-Edidura Economică Preuniversitaria
2. Manual pentru pregătirea practică pentru Școala de Arte și Meserii – Domeniul electromecanic – F.Mareș, M.Mihai, G.Danielescu, C.Ariton – Editura Didactică și Pedagogică
3. w.w.w eprofu.ro – auxiliare
4. Auxiliar curricular – Echipamente Electrice – F.Mareș și alții – Editura Pax Aura Mundi
5. Manual pentru clasele a XI-a și a XII-a –Elemente de comandă și control pentru

acționări și

sisteme de reglare automată-Tatiana Bălășoiu, Grigore Fetecău, Sorin Enache

ACTIVITĂȚI DE PREGĂTIRE PENTRU LECȚIE

Desfășurate de profesor:

- stabilește competențele specifice și competențe derivate;
- stabilește conținutul de instruire corespunzător;
- alege resurse, materiale necesare;
- confectionează materiale noi (fișe, planșe);
- stabilește secvențele lecției, modul de lucru cu elevii, formele de organizare a instruirii;
- întocmește proiectul de tehnologie didactică.

Desfășurate de elev:

- studiază notițele;
- studiază materialul bibliografic;
- aplică cunoștințele însușite în rezolvarea temei.

DEȘFAȘURAREA LECȚIEI

Etapele Lecției	Obiective operaționale	Activitatea profesorului	Activitatea Elevului	Evaluare
1. Captarea atenției	O1: Sa cunoască utilitatea practica a celor învățate	Profesorul anunța tema lectiei	Elevii sunt atenți la explicații.	Continuă
2. Reactualizarea noțiunilor	O1: Să definească rolul și clasificarea cablurilor și conductorilor electrici O2: Să enumere tipurile de cabluri și conductor electrici	Profesorul le propune elevilor: - să își reamintească rolul cablurilor și conductorilor electrici - ce tipuri cabluri și conductori electrici cunosc	Elevii își exprimă opiniile și adresează întrebări	Continuă
3. Enunțarea obiectivelor	O1: Să definească rolul și clasificarea cablurilor și conductorilor electrici O2: Să enumere tipurile de cabluri și conductor electrici O3: Să identifice materialele conductoare din care sunt confecționate cablurile și conductori electrici	Profesorul le comunică elevilor că în această oră de studiu vor învăța rolul, clasificarea, tipuri, materiale și simbolizarea cablurilor și conductorilor electrici	Elevii ascultă și adresează întrebări	Continuă

Etapele Lecției	Obiective operaționale	Activitatea profesorului	Activitatea Elevului	Evaluare
	<p>O4: Să identifice materialele izolatoare din care sunt confecționate cablurile și conductori electrici</p> <p>O5: Să descrie construcția cablurilor și conductorilor electrici</p>			
4. Prezentarea optimă a conținutului	<p>O1: Să definească rolul și clasificarea cablurilor și conductorilor electrici</p> <p>O2: Să enumere tipurile de cabluri și conductor electrici</p> <p>O3: Să identifice materialele conductoare din care sunt confecționate cablurile și conductori electrici</p> <p>O4: Să identifice materialele izolatoare din care sunt confecționate cablurile și conductori electrici</p> <p>O5: Să descrie construcția cablurilor și conductorilor electrici</p>	<p>Profesorul le propune pentru învățare “Metoda puzzle”care consta in :</p> <p>-se împarte clasa în patru grupe de lucru</p> <p>-se aleg grupele de experți , profesorul le împarte elevilor cartoane de la 1 la 3 care corespunde expertilor astfel :</p> <p>1 rolul, clasificarea si tipuri de cabluri si conductori electrici</p> <p>2 materiale conductoare si electroizolante utilizate la confecționarea cablurilor si conductorilor electrici</p> <p>3 simbolizarea cablurilor si conductorilor electrici</p>	Elevii cauta informatii si isi iau notite	Continuă Grila de observatie Fise de lucru

Etapale Lecției	Obiective operaționale	Activitatea profesorului	Activitatea Elevului	Evaluare
5. Dirijarea învățării	<p>O1: Să definească rolul și clasificarea cablurilor și conductorilor electrici</p> <p>O2: Să enumere tipurile de cabluri și conductor electrici</p> <p>O3: Să identifice materialele conductoare din care sunt confecționate cablurile și conductori electrici</p> <p>O4: Să identifice materialele izolatoare din care sunt confecționate cablurile și conductori electrici</p> <p>O5: Să descrie construcția cablurilor și conductorilor electrici</p>	<p>Profesorul le propune elevilor:</p> <ul style="list-style-type: none"> - să constituie cele trei grupe de experți adică toți elevii care au cifra 1,2, și 3 să se așeze la câte o masă și să își împărtășească toate cunoștințele aflate - să revină în grupele inițiale și să le comunice colegilor cele învățate - să noteze ideile principale 	<p>Elevii răspund solicitărilor profesorului, adresează întrebări și se implică în activitățile propuse de acesta.</p>	Continuă
6. Conexiunea inversă (Asigurarea feedbackului)	<p>O1: Să definească rolul și clasificarea cablurilor și conductorilor electrici</p> <p>O2: Să enumere tipurile de cabluri și conductor electrici</p> <p>O3: Să identifice materialele conductoare din care sunt confecționate cablurile și conductori electrici</p> <p>O4: Să identifice materialele izolatoare din care sunt confecționate cablurile și conductori electrici</p> <p>O5: Să descrie construcția cablurilor și conductorilor electrici</p>	<p>Profesorul îi invită pe elevi să vorbească despre rolul, clasificarea, tipuri, materiale și simbolizarea cablurilor și conductorilor electrici</p>	<p>Elevii vorbesc despre rolul, clasificarea, tipuri, materiale și simbolizarea cablurilor și conductorilor electrici</p>	<p>Continuă</p> <p>Fise de lucru</p> <p>Cataloage de produse</p> <p>Răspund la chestionare</p>

Etapele Lecției	Obiective operaționale	Activitatea profesorului	Activitatea Elevului	Evaluare
7. Evaluare	<p>O6: Să relizeze corespondența dintre simbol și tipul de conductor</p> <p>O7: Să descopere tipul de conductor utilizând cataloage</p>	Profesorul le propune elevilor Jocul :Știu-Vreau să știu-Am învățat	Elevii se implică în activitatea propusă de profesor, adresează întrebări și oferă feedback.	Continuă Fise de lucru Cataloage de produse Raspund la chestionare

CONTINUTUL STIINTIFIC CONDUCTOARE SI CABLURI ELECTRICE .



Generalitati

Conductorul electric - este un corp metalic , cu lungimea mult mai mare decat diametrul , prevazut cu un invelis exterior izolator si care constituie o cale de curent intr-un circuit electric.

Conductorul poate fi : unifilar (brut) , multifilar (litat).

Cablul electric - este un ansamblu constituit din mai multe conductoare izolate prinse intr-un invelis de protectie exterior (izolator) si prevazut cu eventuale armaturi sau ecrane.

Clasificarea conductoarelor si cablurilor electrice

Criteriul cel mai important de clasificare este domeniul de utilizare al conductorului electric, deoarece determina atat gama de tensiune si frecventa de utilizare cat si tipul constructiv.

Astfel se deosebesc:

- conductoare neizolate si izolate pentru transportul energiei electrice;
- conductoare pentru instalatii fixe si mobile;
- conductoare pentru ascensare;
- conductoare pentru bransamente la constructii civile si industriale;
- conductoare navale;
- conductoare pentru exploatare miniere si petroliere;
- conductoare pentru autovehicule;
- conductoare pentru comanda, masurare, semnalizare si control;
- conductoare pentru sudarea electrica si echipamente electrotehnice ;

Conductoarele electrice folosite in instalatii pot fi:

- conductoare monofilare, la care sectiunea conductorului este format dintr-un singur fir;

- conductoare multifilare, la care sectiunea conductorului este formata din mai multe fire rasucite sau impletite intre ele.

Constructia:

In instalatiile electrice se intalnesc urmatoarele tipuri constructive de conductoare:

- conductor neizolat, alcatuit din unul sau mai multe fire neizolate, rasucite intre ele;

- conductor izolat, format din unul sau mai multe fire neizolate, rasucite intre ele peste care se afla o izolatie, cu sau fara invelis de protective



Conductor izolat



Conductor neizolat din Al

- conductor izolat, sau cordon, construit din doua sau mai multe conductoare izolate flexibile, rasucite impreuna, peste care se aplica invelisurile protectoare;
- snurul, construit din doua sau mai multe conductoare izolate, flexibile rasucite intre ele



Cablu este alcatuit din unul sau mai multe conductoare izolate, cuprinse intr-o manta etansa, peste care se aplica invelisuri protectoare.

Materialele folosite in constructia conductoarelor electrice:

Materialele folosite in constructia conductoarelor electrice se clasifica astfel: materiale conductoare , electroizolante, de impregnare, de protectie.

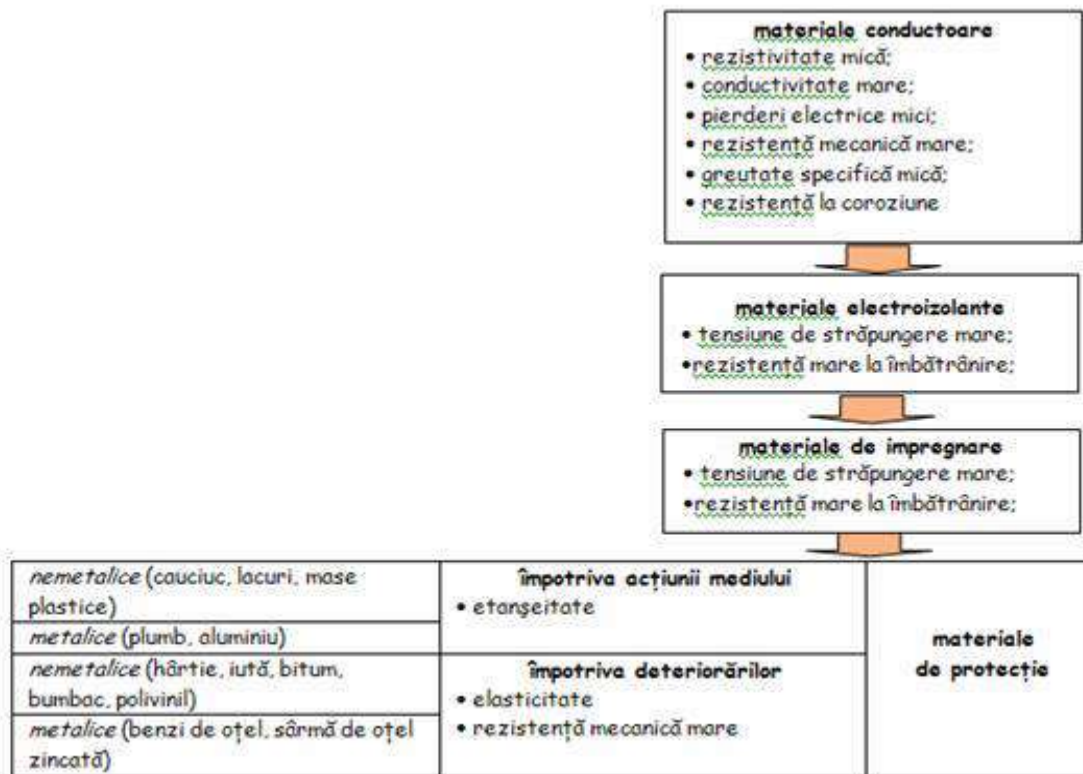

Materiale conductoare

Pentru fabricarea conductoarelor electrice se folosesc cuprul si aluminiul. Aceste materiale sunt utilizate in stare cat mai pura (minimum 99,95% aluminiu deoarece continutul de impuritati are o mare influenta asupra conductivitati electrice.

Rezistivitatea aluminiului este de 1,65 ori mai mare decat a cuprului, dar greutatea specifica este de 3,3 ori mai mica.

Rezistenta mecanica a aluminiului este mica, dar electric este un metal rezistiv la coroziune.

Aceste materiale se folosesc sub forma de sarme trifilare cu diferite grade de ecrusare.

Pentru conductoarele aeriene supuse la solicitari mecanice mari se utilizeaza ca materiale conductoare bronzul (aliaj pana la 87% Sn),alame (aliaj pana la 72% Cu si 28% Zn) si otelul.

Cuprul (Cu)

Minereurile de cupru se gasesc in Zair, S.U.A, Spania, Suedia, Germania, Chile, si foarte putin la noi in tara, in judetele Tulcea, Alba, Bistrita-Nasaud, Suceava, Harghita, Maramures, Bihor si Satu Mare.

In industria electrotehnica se utilizeaza exclusive cuprul electrotehnic avand o puritate de 99,60 – 99,90%.

Caracteristicile specifice ale cuprului electrotehnic sunt:

- densitatea, $d_{Cu} = 8,9 \text{ Kg/dm}^3$;
- temperatura de topire, $\theta_{tCu} = 1083^\circ\text{C}$;
- conductivitate electrica, $\gamma_{Cu} = 58 \text{ m}/\Omega\text{mm}^2$ (la 20°C);
- conductivitatea termica, $\lambda_{Cu} = 0,938 \text{ cal/s} \times \text{cm} \times ^\circ\text{C} = 0,938 \times 4,1868 \times 10^2 \text{ W/m} \times \text{K}$ (la 20°C).

Ca materialul conductor, cuprul prezinta o mare conductivitate electrica si termica, ocupand locul al doilea printre celelalte materiale metalice (dupa argint).

Se dizolva in acid sulfuric si acid azotic.

Cuprul este atacat de sulf, clor, hydrogen, in contact cu care capata boala hidrogenului, care ii provoaca fragilitate.

Caracteristicile mecanice ale cuprului depind in mare masura de tratamentul termic. Dupa tragere, la rece, se obtine cuprul tare care are o rezistenta mecanica mare si o alungire mica la intindere.

Cuprul este foarte ductil si maleabil, se lipeste si se sudeaza cu usurinta si are o rezistenta satisfacatoare la coroziune. Datorita acestor proprietati, cuprul are aplicatii multiple in electrotehnica si electronica: pentru conductoarele de bobinaj cu diametrul incepand de la sutimi de milimetru, benzi si table de diferite dimensiunii, bare, tevi, piese de contact, lamele de colector la masini electrice, linii de transport a energiei electrice, redresoare cu circuite imprimate etc.

Cuprul se foloseste si in aliaje magnetice, aliaje de mare rezistivitate si in aliaje cu rezistenta mecanica sporita de cupru (alame si bronzuri).

Aluminiul (Al)

Aluminiul este cel mai raspandit metal din scoarta pamantului si se gaseste sub forma de minereuri. Minereurile cele mai importante de aluminiu sunt: bauxita si criolita, care se gaseste in Franta, Rusia, Ungaria, India, S.U.A. In tara la noi se gasesc importante zacaminte de bauxita in muntii Bihorului. Extragerea aluminiului pur din bauxita se realizeaza la noi in tara in doua etape. Prima etapa consta in extragerea aluminei (Al_2O_3) din bauxita, care se efectueaza la combinatul de alumina din Oradea.

A doua etapa consta in extragerea aluminiului pur din alumina prin rafinarea electrolitica, la Combinatul de aluminiu din Slatina.

Aluminiul se obtine cu puritatea variind intre 98 si 99,90%,
Caracteristicile aluminiului sunt:

- densitatea, $d_{Al} = 2,7 \text{ Kg} / \text{dm}^3$;
- temperatura de topire, $\theta_{tAl} = 658^\circ\text{C}$;
- conductivitate electrica, $\gamma_{Al} = 37 \text{ m}/\Omega\text{mm}^2$ (la 20°C);
- rezistivitatea electrica, $\rho_{Al} = 0,027 \Omega\text{mm}^2$ (la 20°C);
- conductivitate termica, $\lambda_{Al} = 0,53 \text{ cal/s} \times \text{cm} \times ^\circ\text{C} = 0,53 \times 4 \times 1868 \times 10^2 \text{ W/m} \times \text{K}$ (la 20°C)

Aluminiul este cel mai usor dintre metalele utilizate in tehnica. Rezistenta la coroziune a aluminiului in atmosfera uscata este satisfacatoare datorita peliculei de oxid de aluminiu, care este aderenta si neporoasa. In atmosfera umeda, datorita potentialului

sau electrochimic foarte negativ (-1,3V), aluminiul este distrus in contact cu metale obisnuite.

Aluminiul nu rezista la vibratii mecanice si are rezistenta mica la oboseala.

Principalele utilizari ale aluminiului in industria electrotehnica sunt:

- fabricare armaturilor pentru condensatoare cu hartie, condensatoare electrolitice si ca anod in condensatoarele din circuitele intregate peliculare;
- fabricarea mantalelor de protectie a cablurilor electrice, in locul plumbului;
- realizarea infasurarilor transformatoarelor si masinilor electrice;
- fabricarea infasurarilor rotoarelor in scurtcircuit ale motoarelor asincrone;
- realizarea conductoarelor si cablurilor de transport si distributie a energiei electrice

Prin liniile electrice aeriene, rezistenta mecanica a conductoarelor de aluminiu este insuficienta pentru a sustine greutatea proprie a conductorului si suprasarcinile provocate de gheata, zapada, vant.

Din acesta cauza conductoarele pentru liniile electrice aeriene se realizeaza din aluminiu cu inima de otel. Sirmele de otel zincat, care formeaza inima sau miezul conductorului, suporta sarcina mecanica principala, iar conductoarele de aluminiu, care se infasoara in jurul miezului de otel, au rolul principal de a conduce curentul electric, avand rezistivitatea mult mai mica decat otelul.

Conductoarele de otel-aluminiu au greutatea relativ mare, flexibilitate redusa, coeficienti diferiti de dilatare termica a elementelor componente.

Materile electroizolante si de protectie

Pentru izolatia cablurilor si conductoarelor electrice se intrebuinteaza urmatoarele materiale izolante:

- materiale plastice: policlorvinilul, polietilena, polistirenul, poliamidele,
- politetrafluoretilena;
- cauciucuri naturale si sintetice;
- lacuri electroizolante – silicoorganice (cu siliconi), viniflexul, metalvinilul,
- poliamidele, poliuretanic, tereftalice pe baza de ulei glipsatice, sintetice etc.
- materiale fibroase – fire de bumbac, matase naturala, vascoza, tesaturi de bumbac, fire de sticla, azbest, panza lacuita, etc.

Izolatia poate fi executata in forma de invelis continuu sau stratificat.

Materiale utilizate printr-o tensiune de strapungere mare, care sa permita folosirea de straturi de izolatii de grosime relativa mica, si printr-o rezistenta la imbatranire mare, care sa garanteze siguranta in exploatarea conductorului.

Protejarea cablurilor si conductoarelor electrice actiunii mediului ambiant se realizeaza cu ajutorul mantalelor etanse.

Mantalele etanse pot fi confectionate fie din materiale nemetalice (cauciucuri naturale sau sintetice, materiale plastice), fie din materiale metalice (plumb sau aluminiu).

Pentru protejarea izolatiei si a mantalelor etanse impotriva deteriorarilor care pot surveni in timpul traznetului, depozitarii, montarii si exploatarei cablurilor, peste el se aplica invelisuri protectoare sau mantale suplimentare.

In functie de intensitatea si caracterul actiunilor mecanice si de proprietatile chimice ale mediului ambiant invelisurile protectoare sunt confectionate din iuta, hartie, masa bituminoasa si polivinil, benzi de otel, sau sarme de otel zincat.

Protejare izolatiei de cauciuc impotriva actiunii luminii si a unor solicitari mecanice – neinsemnate se realizeaza cu tesaturi de bumbac din fire de otel, matase sau fire sintetice aplicate pe izolatia. Pentru protejarea izolatiei de cauciuc impotriva actiunii uleiului, a benzii si a ozonului, tesatura de protectie se inlocuieste.

Simbolizarea si coduri de cabluri electrice

Codurile sunt formate din 4 grupe de litere si 2 grupe de cifre astfel:

- **I grupa de litere – reprezinta materialul din care este conductorul**
 - A daca conductorul este din aluminiu
 - fara litera daca conductorul este din cupru
- **II grupa de litere – reprezinta domeniul de utilizare :**
 - F instalatii electrice fixe
 - M instalatii electrice mobile
 - C cabluri de energie de joasa tensiune si medie tensiune
 - CS cabluri de semnalizare
 - CC cabluri de comanda si control
 - T cabluri de telecomunicatii
- **III grupa de litere reprezinta materialele izolatoare folosite si mantalele de protectie**
 - Y izolatia PVC
 - C izolatia cauciuc
 - H izolatia hartie
 - T impletitura textila
 - E ecran de protectie
 - B sau Ab armatura din banda de otel
 - P manta din plumb
 - S manta PVC ingrosata
- **IV grupa de litere reprezinta regimul de executie**
 - U executie usoara
 - M executie medie
 - G executie grea
 - I greu combustibil
 - ff constructie foarte flexibila

Prima grupa de cifre – reprezinta numarul de conductoare din cablu

A doua grupa de cifre – reprezinta sectiunea conductoarelor in mm² .

Exemple de cabluri electrice :

- FYY 3X2,5 – cablu cu 3 conductori din cupru cu sectiunea 2.5 mm² cu invelis din PVC
- CYY-f 3×1,5 – cablu cu trei conductori din cupru cu sectiunea de 1.5 mm² si invelis din PVC, cu intarziere la foc
- MCCG 4X4 – cablu pentru instalatii mobile cu invelis si manta de cauciuc
- CSYAbY 16X1,5 – cablu de semnalizare cu 16 conductoare din cupru cu invelis si manta PVC armat cu banda de otel
- ACYBY 3X6 – cablu de energie cu 3 conductoare de aluminiu cu invelis si manta PVC armate cu banda de otel .

NUME SI PRENUME.....
CLASA.....
DATA.....

FISA DE LUCRU

1.Completati spatiile libere :

Cablurile si conductoarele electrice au rolul

.....
.....

2.Scrieti in dreptul fiecarui desen ce reprezinta:



3. Realizati corespondenta intre coloana A si B

Coloana A	Coloana B
izolatie sau manta de PCV	Ti
impletitura textila impregnata	A
conductoare pentru instalatii fixe	2Y
armatura de impletituri de sarma de otel	S
izolatie speciala	Y
corpuri de iluminat	F
izolatie sau manta de polietilena	Ci
	ff

4.

Identificați elementele componente ale cablului notate cu literele a....e. Analizați materialele folosite și precizați rolul lor în funcționarea cablului.

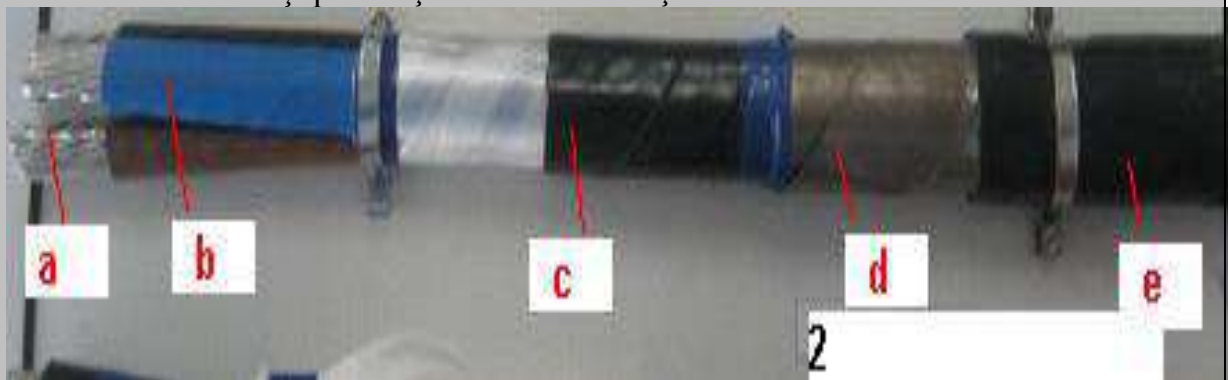

Litera	Denumire	Material	Rol
a			
b			
c			
d			
e			

Scrieți simbolul cablului nr. 2 pe eticheta albă explicându-l

Bibliografie:

Iosifescu, Șerban, Calitatea educației, Suportul de curs, București, 2007;

Legea privind asigurarea calității educației, nr. 75/2005.

EURYDICE. Rețeaua de Informare despre Educație în Comunitatea Europeană, 1997;

Metodologia formării continue a personalului didactic din învățământul preuniversitar, anexă la O.M. Nr. 5720/20. 10. 2009.

Bălășoiu, T., ș.a. Elemente de comandă și control pentru acționări și SRA, manual pentru clasele a XI-a și a XII-a, liceu tehnologic, specializarea electrotehnică. Editura Economică Preuniversitaria, București, 2002

Hilohi, S., ș.a. Elemente de comandă și control pentru acționări și SRA, manual pentru clasele a XI-a și a XII-a, liceu tehnologic, specializarea electrotehnică. Editura Didactică și Pedagogică, București, 2002

Hilohi, S., ș.a. Instalații și echipamente. Tehnologia meseriei. Manual pentru licee industriale, clasele a IX-a și a X-a, domeniul electrotehnică și școli profesionale, Editura Didactică și Pedagogică, București, 1996

Auxiliar curricular Sistemul energetic

Proiect de lecție

Profesor: Pătrașcu Oana Ecaterina

Unitatea de învățământ: Liceul Tehnologic "Constantin Lucaci", Bocșa

Clasa: a XI-a A

Aria curriculară: Om și societate

Disciplina: ECONOMIE

Tema lecției: Banii – forme, caracteristici și funcții

Tipul lecției: Lecție de dobândire de cunoștințe

Competențe specifice:

1.3. Recunoașterea caracteristicilor generale ale pieței în diferite forme concrete de manifestare a acesteia

1.4. Caracterizarea diferitelor forme de piață pornind de la obiectul tranzacțiilor utilizate

3.1. Utilizarea cunoștințelor economice în rezolvarea unor sarcini de lucru prin cooperare cu ceilalți

Competențe derivate:

C1 – să definească noțiunea de bani;

C2 – să identifice formele;

C3 – să descopere caracteristicile banilor;

C4 – să analizeze care sunt funcțiile banilor;

Strategia didactică:

Metode: expunerea, explicația didactică, conversația, problematizarea, jocul didactic,

Mijloace și materiale didactice: calculatorul, caiete, aplicația online Wordwall, platforma online Classroom, aplicația Meet, prezentare PowerPoint;

Modul de organizare: frontal, individual;

Strategia de evaluare: evaluare orală prin sondaj, observarea sistematică a elevilor, aprecieri verbale.

Bibliografie:

Maria Liana Lăcătuș, George Paul Lăcătuș: *“Economie – manual pentru clasa a XI-a”*, Editura Corint, București, 2006.

Dorel Ailenei, Elena Bălan: *“Economie – manual pentru clasa a XI-a”*, Editura Humanitas Educational, București, 2006.

Maria Liana Lăcătuș, George Paul Lăcătuș: *„Economie - Curriculum pentru învățământ liceal 1”*, Centrul Român pentru Educație Economică, 2008.

Secvențele lecției	Timp	Ob. Op.	Conținutul lecției	Strategia didactică			Strategii de evaluare
				Metode	Mijloace	Forma de organizare	
1. Moment organizatoric	2'		Se creează condițiile optime pentru desfășurarea lecției: - se realizează prezența online; - se asigură pregătirea clasei pentru desfășurarea activității; - se pregătesc materialele didactice.	- expune - conver	Online pe meet	- frontal	
2. Reactualizarea cunoștințelor anterioare	2'		Se pun întrebări din lecția anterioară: "Ce reprezintă piața?" "Care sunt formele pieței?" "Care sunt tipurile de concurență?"	- conversația - discuția		- Frontal - individual	- evaluare orală prin sondaj - aprecieri verbale
3. Anunțarea lecției și a obiectivelor operaționale	1'		Înainte de a le prezenta titlul lecției, prezint elevilor o ghicitoare, iar răspunsul la ghicitoare va determina titlul lecției. Ghicitoare: <i>„Nu e fioros, nu mușcă. E un leu bine venit. Dacă ai mai mulți – nu strică, Doar să îi câștigi cinstit.,, (Răspuns ghicitoare: Banii)</i>	- expunerea - explicația - discuția	Prezentare Power Point	- frontal	
4. Dirijarea învățării (desfășurarea lecției)	32'	C1 C2	1. Definiția banilor Îi pun pe elevi să dea o definiție a banilor, apoi afișez definiția banilor. <i>Banii (monedele) = ansamblul mijloacelor de plată utilizate în tranzacții.</i> 2. Formele banilor Pentru ca elevii să descopere formele banilor de-a lungul timpului, le voi povesti apoi ei vor trebui să răspundă la următoarele întrebări: ✓ Cum făceau oamenii schimb de produse înainte?	- expunerea - explicația - conversația Problematizare	Power Point caiete Caiete Power Point Caiete platforma	- frontal Individual	Aprecieri verbale Observarea sistematică a elevilor

4. Dirijare a învățării (desfășurarea lecției)	32'	C 2	<ul style="list-style-type: none"> ✓ Ce fel de bani au apărut apoi? Ce mărfuri speciale schimbau? ✓ De ce au apărut bancnotele? ✓ Când a apărut leul în România? ✓ De unde vine denumirea leului? ✓ De către cine sunt emise bancnotele în prezent? 	- conversația -expunerea - explicația	classroom Aplicația Word wall 1	Frontal Individual	- aprecieri verbale										
		C 3	<p>Elevii își notează răspunsurile la întrebări în caiet. Pentru a ști mai bine, elevii vor rezolva o aplicație în wordwall (link-ul aplicației îl postează pe platformă).</p> <p>3. Caracteristicile banilor</p> <p>Prezintă elevilor care sunt caracteristicile banilor următorul tabel:</p> <table border="1"> <thead> <tr> <th>Caracteristicile banilor</th> <th>Descriere</th> </tr> </thead> <tbody> <tr> <td>1. durabilitate</td> <td>a. orice material instrument de aceeași calitate îndeplini aceste condiții</td> </tr> <tr> <td>2. divizibilitate</td> <td>b. acceptabilitate de schimb</td> </tr> <tr> <td>3. acceptabilitate</td> <td>c. rezistență să nu se deterioreze</td> </tr> <tr> <td>4. uniformi</td> <td>d. posibilitatea de a fi utilizați în orice țară</td> </tr> </tbody> </table>	Caracteristicile banilor	Descriere	1. durabilitate	a. orice material instrument de aceeași calitate îndeplini aceste condiții	2. divizibilitate	b. acceptabilitate de schimb	3. acceptabilitate	c. rezistență să nu se deterioreze	4. uniformi	d. posibilitatea de a fi utilizați în orice țară	- expunerea - explicația Jocul didactic	Power point caiete Aplicația Word wall 2 Aplicația Word wall 3 Caiete Power Point Aplicația Word wall 4	- Frontal - individual	Observarea sistematică a elevilor aprecieri verbale
		Caracteristicile banilor	Descriere														
		1. durabilitate	a. orice material instrument de aceeași calitate îndeplini aceste condiții														
2. divizibilitate	b. acceptabilitate de schimb																
3. acceptabilitate	c. rezistență să nu se deterioreze																
4. uniformi	d. posibilitatea de a fi utilizați în orice țară																
C 4	<p>4. Funcțiile banilor</p> <p>Prezintă și explică elevilor care sunt funcțiile banilor:</p> <ul style="list-style-type: none"> ✓ mijloc de schimb ✓ mijloc de plată; ✓ măsură a valorii mărfurilor și serviciilor; ✓ tezurizare; ✓ bani universali. <p>Apoi, elevii vor rezolva aplicația de pe wordwall, în care ei vor trebui să asocieze imaginea cu funcția specifică.(Banii în lume)</p>	expunerea explicația conversația Expunerea Conversația Explicația Jocul didactic		- frontal - individual	observarea sistematică a elevilor Aprecieri verbale												
						Frontal Individual Frontal											

			5. <i>Chestionar test</i> Banii - test - Resursă didactică (wordwall.net)			
5. Conexiunea inversă (feedback-ul)	2'		Asigurarea retenției de către elevi se realizează prin intermediul unor scurte întrebări din lecție la care ei vor răspunde.	Conversație		Frontal individual Evaluare orală prin sondaj Aprecieri verbale
6. Incheierea lecției	1'		Se notează elevii care au fost activi la ora, făcându-se și aprecieri verbale celorlalți elevi.	Expunere	catalogul	frontal Aprecieri verbale



Fig. 1. Aplicația Wordwall 1 – Formele banilor

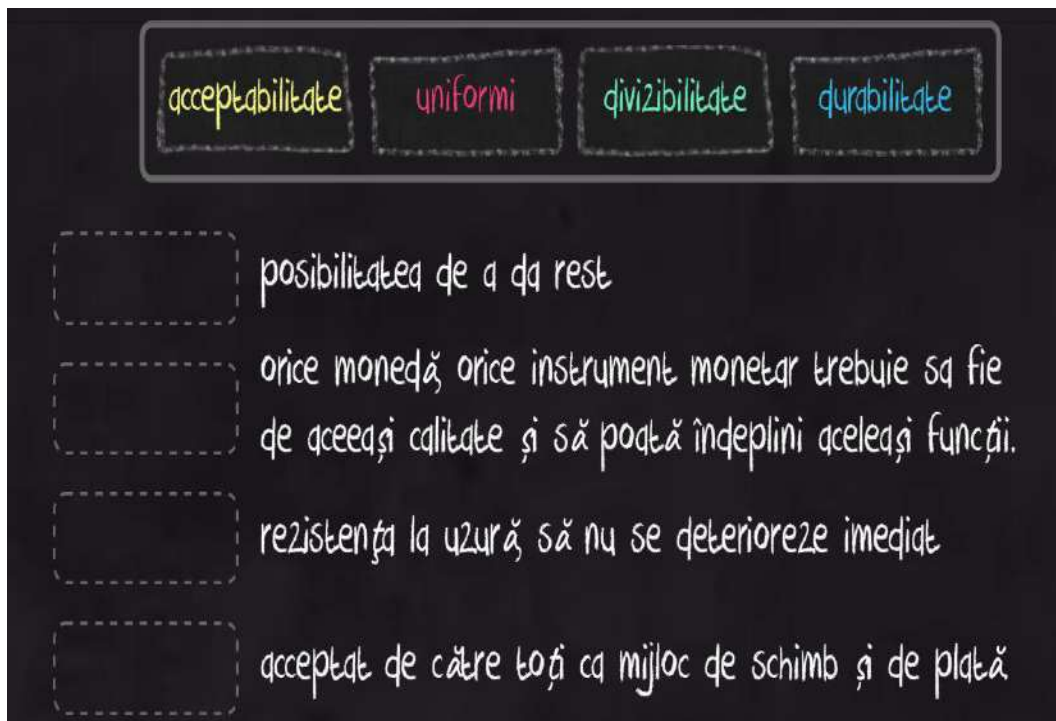

Fig. 2. Aplicația Wordwall 2 –Caracteristicile banilor



Fig. 3. Aplicația Wordwall 3 – Funcțiile banilor



Fig. 4. Aplicația Wordwall 4 – Bani în lume

PROIECT DIDACTIC

Prof. înv. preșcolar: Pavel Elena Mirabela
Grădinița cu Program Prelungit Nr. 15 Târgoviște

GRUPA: Mare

TEMA ANUALĂ: „Cum este, a fost și va fi aici pe pământ?”

TEMA PROIECTULUI: „Pe cărările iernii”

VALOAREA IMPLEMENTATĂ ÎN MODULUL II: Tradiția

TEMA SĂPTĂMÂNII: „Jocurile copiilor iarna”

TEMA ZILEI: „În regatul de gheață”

TIPUL ACTIVITĂȚII: Mixtă (transmitere de noi cunoștințe - DLC, consolidare de priceperi și deprinderi – DOS/AP).

SCOP: Dezvoltarea capacității de receptare a mesajului unei povești, de înțelegere și utilizare corectă a semnificațiilor structurilor verbale, orale, precum și consolidarea deprinderilor practice de decupare, asamblare, lipire, specifice nivelului de dezvoltare motrică.

DOMENII DE DEZVOLTARE:

IV. DEZVOLTAREA LIMBAJULUI, A COMUNICĂRII ȘI A PREMISELOR CITIRII ȘI SCRIERII

DIMENSIUNI ALE DEZVOLTĂRII:

1. Mesaje orale în contexte de comunicare cunoscute.

COMPORTAMENTE:

- 1.1. Exersează, cu sprijin, ascultarea activă a unui mesaj, în vederea înțelegerii și receptării lui (comunicarea receptivă).

III CAPACITĂȚI ȘI ATITUDINI DE ÎNVĂȚARE

DIMENSIUNI ALE DEZVOLTĂRII:

2. Activare și manifestare a potențialului creativ

COMPORTAMENTE VIZATE:

- 3.2. Demonstrează creativitate prin activități artistico-plastice, muzicale și practice, în conversații și povestiri creative.

COMPONENȚA ACTIVITĂȚII:

- ACTIVITĂȚI DE DEZVOLTARE PERSONALĂ (ADP)
 - Rutina: Întâlnirea de dimineață: „Iarna, îmi place să mă joc cu” -dezvoltarea abilităților de comunicare
Salutul. Prezența. Calendarul naturii.
Ne pregătim pentru activități
Sosirea copiilor la grădiniță- deprinderi de igienă și autoservire
 - Tranziții: „Clap, Clap song” – exerciții de înviorare
„Suntem veseli fulgi de nea”
„Hai afară la zăpadă”
- JOCURI ȘI ACTIVITĂȚI LIBER ALESE PE CENTRE DE INTERES (ALA)

- Joc de rol – „De-a cofetarii”- pregătim prăjituri pentru Elsa și prietenii ei(interpretarea rolurilor de cofetari);
- Joc de masă – „Ajut-o pe Elsa să ajungă la castel” – labirint.
- Construcții – „Regatul de gheață”.

▪ ACTIVITĂȚI PE DOMENII EXPERIENTIALE (ADE)

1. DLC–Educarea limbajului - „Regatul de gheață–lectura educatoarei
2. DOS – Activitate practică – „Prietenii lui Olaf” (decupare, asamblare, lipire)

▪ JOCURI ȘI ACTIVITĂȚI LIBER ALESE (ALA)

- Joc de mișcare- „Cursa oamenilor de zăpadă” – traseu aplicativ
- Joc liniștitor-„Cum te-ai simțit astăzi?” - wordwall

OBIECTIVE OPERAȚIONALE: La sfârșitul activității copiii vor fi capabili să:

- O1 - Să expună, cu ajutorul întrebărilor, principalele momente ale povestirii (wordwall);
- O2- Să formuleze cât mai multe întrebări, folosind pronumele interogative „CINE?”, „CE?”, „UNDE?”, „CÂND”, „DE CE?”, referitoare la conținutul poveștii (Explozia stelară);
- O3-Să utilizeze corect tehnicile de lucru specifice abilităților practice (decupare, asamblare, lipire);
- O4 - Să interpreteze rolul de cofetar, realizând prăjituri pentru Elsa și prietenii ei;
- O5 - Să identifice traseul corect, lipind fulgii de nea, pentru a o ajuta pe Elsa să ajungă la castel;
- O6 – Să construiască „Regatul de gheață”, folosind piesele din trusa de construcții.

STRATEGII DIDACTICE:

- Metode, tehnici și procedee: expunerea, conversația, explicația, demonstrația, observația, exercițiu, lectura educatoarei, tehnica comunicării rotative, metoda „Mâna oarbă”, metoda „Explozia stelară”, metoda „Turul galeriei” (adaptată).
- Mijloace de învățământ: panoul de prezență cu pozele copiilor, calendarul naturii , prezentare power-point, laptop, videoproiector, imagini din poveste, păpușa Elsa, tabla magnetică, personaje din poveste din polistiren, steluțe colorate, coli cartonate, lipici, foarfecă, coli A4 pe care sunt imprimate părțile componente ale omului de zăpadă, fișe suport labirint, fulgi de zăpada din hârtie, truse de construcții, cuburi de lemn, farfurii de unică folosință, șorțulețe, bonete, bezele de zahăr, bețe de frigărui, jetoane Olaf, sticksuri, șervețele ,panouri din polistiren, tablă magnetică, cutia magică, brațări oameni de zăpadă, instrumente TIC, recompense.
- Forme de organizare: frontal, individual, în grup, în echipe.

MODALITĂȚI DE EVALUARE: Continuă – formativă: prin observarea sistematică a comportamentului copiilor, analiza produselor activității, răspunsurile copiilor, evaluare orală, acordarea de stimulente.

DURATA: o zi

SCENARIUL ZILEI

Rutină: Copiii vor aborda Întâlnirea de dimineață într-o manieră optimistă și plină de energie, deoarece ziua bună se cunoaște de dimineață.

Salutul. Așezați în semicerc, pe scăunele, copiii se salută reciproc cu expresia „Bună dimineața!”, salutul curgând firesc de la stânga la dreapta, într-o atmosferă de relaxare și bună dispoziție. Educatorea va fi cea care va da startul acestui salut. Forma de salut va fi aleasă cu ajutorul aplicației wordwall (roata aleatorie).

Prezența. Educatorea face prezența, iar fiecare copil când își aude numele vine și așază poza pe panoul de prezență. Sunt îndepărtate pozele copiilor care lipsesc, rămânând pe panoul de prezență doar pozele copiilor prezenți.

Calendarul naturii. Consultăm buletinul meteo verbalizând acțiunea: „Suntem în anotimpul iarna, luna Decembrie, data 11”, „Ieri a fost duminică, a șaptea zi a săptămânii, astăzi este luni, prima zi a săptămânii, iar mâine va fi marți, a doua zi a săptămânii. Vremea este....., cerul este....., soarele.....”.

Împărtășirea cu ceilalți: „Iarna, îmi place să mă joc cu.....” (Răspunsurile încep cu cel al educatoarei. Copiii denumesc jocurile de iarnă preferate)- dezvoltarea abilităților de comunicare.

Noutatea zilei va consta în prezentarea păpușii Elsa, care a venit pentru a le aduce copiilor povestea ei, o poveste despre prietenia dintre două surori care continuă să se iubească, chiar dacă nu se văd mai mult timp. Copiii sunt invitați într-o călătorie prin lumea Regatului de gheață, pentru a audia povestea propusă.

Tranziție: „Clap, clap song”

ACTIVITĂȚI PE DOMENII EXPERIENTIALE

DLC: Educarea limbajului

Pentru a desluși misterul celor două surori, educatoarea prezintă pentru început, povestea „Regatul de gheață”. Copiii sunt așezați în semicerc și audiază povestea „Regatul de gheață”, urmărind câteva ppt-uri sugestive. După lecturarea textului, vor fi explicate cuvintele necunoscute, iar apoi educatoarea adresează întrebări preșcolariilor pentru a fixa conținutul poveștii, cu ajutorul aplicației wordwall. Copiii vor formula cât mai multe întrebări, referitoare la conținutul poveștii audiate, folosind pronumele interogative „CINE?”, „CE?”, „UNDE?”, „CÂND”, „DE CE?” (metoda „Explozia stelară”)

Rutină și tranziție: Copiii formează o coloană și părăsesc sala de grupă pentru a merge la toaletă și pentru a se spăla pe mâini.

Tranziția se va realiza prin cântecul „Suntem veseli fulgi de nea / Coborâți de pe o stea./ De mânuțe ne luăm,/ Și spre centre noi plecăm /Prin munca noastră să ne bucurăm.”, după care copiii împreună cu educatoarea trec pe la centre, unde intuiesc materialele și află sarcinile de lucru și ceea ce vor avea de realizat în fiecare centru.

ACTIVITĂȚI LIBER ALESE PE CENTRE DE INTERES - La măsuțe este pregătit materialul pentru următoarea activitate, iar copiii vizitează centrele, descoperind materialele și sarcinile de la fiecare centru. Se va da startul de începere a lucrului. Se vor îndruma copiii acolo unde vor întâmpina greutăți, atenția deosebită va fi canalizată la centrul Artă, unde se va desfășura activitatea de activitate practică. După terminarea lucrului la centre voi face evaluarea lucrărilor expuse prin metoda „Turul galeriei” (adaptată).

La centrul **Artă** se va desfășura al doilea ADE – Activitate practică, toți copiii vor trece prin acest centru. Tema lucrării „Prietenii lui Olaf”. Copiii vor avea la dispoziție fișa suport, elementele componente ale omului de zăpadă, foarfeci, lipici. Copiii vor decupa bulgării de zăpadă, iar apoi vor asambla și vor lipi elementele componente pentru a obține „Prietenii lui Olaf”

Joc de rol: „De-a cofetarii” - pregătim prăjituri pentru Elsa și prietenii ei (interpretarea rolurilor de cofetari) – Vor avea la dispoziție bezele de zahăr, bețișoare pentru frigărui și vor face prăjituri pentru Elsa și prietenii ei..

Joc de masă: „Ajut-o pe Elsa să ajungă la castel” – Labirint -copiii vor avea la dispoziție fișe suport (labirint), fulgi de nea și lipici. Vor identifica traseul corect, lipind fulgii de nea, pentru a o ajuta pe Elsa să ajungă la castel.

Construcții: Copiii vor avea la dispoziție truse de construcții și cuburi din lemn pentru a realiza „Regatul de gheață”.

Rotăția grupurilor va trebui făcută în așa fel încât toți copiii să participe la activitatea principală.

După finalizarea activităților în centre vom trece să observăm ce au realizat. Copiii vor prezenta produsele realizate în fiecare centru.

Pentru că au îndeplinit sarcinile propuse la începutul activității, copiii vor fi conduși la ultima probă unde se vor desfășura jocurile.

ACTIVITĂȚI LIBER ALESE -Copiii vor desfășura următoarele jocuri:

- Joc de mișcare: „Cursa oamenilor de zăpadă” – traseu aplicativ
- Joc liniștitor : „Cum te-ai simțit astăzi” –wordwall

BIBLIOGRAFIE:

1. Curriculum pentru educația timpurie , 2019;
2. Breben S., Metode interactive de grup, Editura Arves, 2007;
3. Preda V., Pletea M., Grama F., Activitatea didactică din grădiniță, Editura: DPH, 2008;
4. Tomescu V., Dăscălescu T., Fulger E., Metodica educației plastice pentru învățământul preprimar, Editura Biblioteca 2006;
5. <https://wordwall.net/ro/resource/45405987> ;
6. <https://wordwall.net/ro/resource/64982822/regatul-de-ghea%c8%9b%c4%83>
7. <https://wordwall.net/ro/resource/24489994/cum-te-ai-sim%c8%9bit-azi>
8. <https://www.youtube.com/watch?v=H1rFDZ5Lf3I>

Strategii de îmbunătățire a sistemul educațional

Școala Gimnazială Săcălaz/Structura Beregsău Mare, Timiș

Prof.înv.primar: Pețenchia Maria Cristina

Prof.înv.primar: Sabău Maria-Cristina

Sistemul educațional reprezintă o parte esențială a societății noastre, având un impact direct asupra dezvoltării individuale, colective, reprezentând un pilon esențial în dezvoltarea unei societăți și în formarea generațiilor viitoare. Pentru a asigura o educație de calitate este crucial să implementăm și să promovăm bune practici în cadrul instituțiilor de învățământ.

Organizarea ședințelor periodice cu părinții pentru a discuta progresele elevilor și pentru a identifica împreună soluții la eventualele probleme.

Implementarea metodelor de predare centrate pe elev, adaptate la stilurile și ritmurile diferite de învățare, crearea unui canal de comunicare constant între profesori și părinți prin intermediul platformelor online sau a aplicațiilor mobile și integrarea dispozitivelor digitale în procesul de învățare pentru a face lecțiile mai interactive și a atrage atenția elevilor.

Utilizarea platformelor online și a tehnologiilor educaționale pentru distribuirea materialelor educaționale, pentru a oferi resurse și activități personalizate, adaptate nivelului de cunoștințe și intereselor elevilor, crearea unui mediu școlar deschis și prietenos, care să încurajeze participarea și implicarea tuturor elevilor, indiferent de nevoile lor speciale și pentru asignarea și monitorizarea temelor.

Colaborarea cu organizații din comunitate și cu companii pentru a oferi elevilor o perspectivă practică asupra domeniilor de interes și organizarea de programe de internship și vizite în companii pentru a conecta teoria învățată în școală cu practica din domeniul profesional.

Organizarea sesiunilor de formare și workshop-urilor pentru a ține profesorii la curent cu cele mai recente metode de predare și resurse educaționale, precum și crearea unui mediu de colaborare între profesori, pentru schimbul de experiențe și idei inovatoare.

Implementarea proiectelor care promovează diversitatea și înțelegerea între elevi cu diferite background-uri culturale sau socio-economice, organizarea de ateliere și proiecte care să încurajeze elevii să devină utilizatori responsabili ai tehnologiei și să dezvolte discernământul în mediul digital.

Integrarea în curriculum a materiilor care să promoveze valorile fundamentale ale unei societăți tolerante și deschise, includerea în programa școlară a unor module care să abordeze aspecte legate de securitatea online, sursa și verificarea informațiilor și introducerea a unor activități care să dezvolte abilitățile sociale și emoționale ale elevilor, precum rezolvarea de probleme, comunicarea eficientă și gestionarea stresului.

Realizarea unor programe de consiliere și mentorat pentru sprijinirea dezvoltării emoționale a elevilor, folosirea unui sistem eficient de monitorizare a performanței elevilor și evaluare a procesului educational și a unor metode de evaluare care să măsoare abilitățile practice și creativitatea elevilor, nu doar memorarea de informații.

Colectarea feedback-ului de la elevi, părinți și cadrele didactice pentru a identifica punctele tari și punctele de îmbunătățire ale sistemului educational și promovarea feedback-ului constructiv pentru a încuraja procesul de învățare continuă.

Bunele practici în școli nu sunt doar un set de reguli, ci un mod de abordare holistică pentru îmbunătățirea calității educației. Prin implicarea părinților, utilizarea tehnologiei, dezvoltarea profesională a profesorilor, promovarea incluziunii și a valorilor fundamentale, precum și utilizarea unor metode de evaluare autentice, putem contribui la crearea unui mediu școlar stimulant și formativ. Aceste exemple de bune practici pot conduce la o educație mai eficientă și relevantă pentru elevi, pregătindu-i pentru provocările viitorului.

Bunele practici în sistemul educațional nu sunt doar strategii izolate, ci reprezintă un ansamblu coerent de abordări menite să creeze un mediu propice învățării și dezvoltării.

Personalizarea învățării, promovarea incluziunii, colaborarea cu comunitatea și industria, dezvoltarea competențelor socio-emotionale, educația digitală și evaluarea continuă sunt doar câteva exemple de direcții care pot contribui semnificativ la îmbunătățirea calității sistemului educațional și este esențială pentru formarea unei generații pregătite să facă față provocărilor societății contemporane.

Bibliografie:

1. Gongea, E. , Breban, S. , Ruiu, G. , Activități bazate pe inteligențe multiple, Editura Reprograph, Craiova, 2002
2. Vrășmaș, E. , Consilierea și educația părinților, Editura Aramis, București, 2002

***FACILITAREA, SUSȚINEREA ȘI ÎMBUNĂTĂȚIREA
ACTIVITĂȚILOR DIN BIBLIOTECA ȘCOLARĂ***

Petre Rodica

Liceul de Arte „ Ionel Perlea” Slobozia

Bibliotecarii de astăzi se confruntă cu provocări în a-i face pe tinerii utilizatori să conștientizeze resursele și serviciile bibliotecii. . În această eră digitală, comportamentul de căutare a informațiilor se schimbă în mod constant, iar generațiile tinere trebuie să fie atrase prin mijloace mai noi și mai interesante. Clar este,, faptul că lumea se schimbă, tehnologiile se modernizează și bibliotecile nu pot sta pe loc, că sunt necesare nu numai schimbări cantitative, dar și schimbări calitative, schimbări fundamentale în felul în care vedem, percepem și rezolvăm problemele.”

Oportunitatea de a folosi biblioteca într-un mod diferit va promova direct și indirect obiceiul de a citi în rândul copiilor și generației tinere. „ Pentru a transforma o bibliotecă tradițională într-o bibliotecă modernă și pentru a ține pasul cu cele mai provocatoare schimbări din societate, personalul bibliotecar trebuie să demonstreze calități creative și inovative, curiozitate intelectuală, să dezvolte și să implementeze idei noi, deschidere și receptivitate la perspective variate de dezvoltare.”

Generațiilor tinere Internetul le pune la dispoziție o multitudine de oportunități către înțelegerea și cunoașterea lucrurilor prin faptul că pot învăța, explora, socializa și crea, toate acestea conducând la dezvoltarea lor personală . Bibliotecile trebuie să răspundă prezent la toate aceste noutăți, să caute să fie în permanență deschise la noile provocări pentru a-și tine elevii aproape.

Când ne aflăm în mediul online pentru a împărtăși idei, în același timp ne orientăm spre cunoașterea și înțelegerea lucrurilor noi. Internetul a devenit principala lor sursă de libertate și informare pe măsură ce cresc și le oferă mijloacele necesare pentru a-și exercita drepturile și libertățile în mediul online.

Am folosit e-mail-ul pentru a comunica informații cu diverși utilizatori . Deoarece adresele de email sunt solicitate atât de des în mediul online, învățarea gestionării, în mod corespunzător, a unui cont de email are și o deosebită valoare educațională Copiii și tinerii au folosit e-mail-ul pentru a-și dezvolta abilitățile lingvistice , pentru a partaja informații . am putut observa că unii dintre copiii și tinerii mai rezervați se pot exprima mai bine prin intermediul emailului decât ar face-o în cazul unei discuții față în față la bibliotecă.

WhatsApp- ul a fost folosit foarte mult în perioada pandemiei, și continuă și mai departe folosirea lui. Am reușit să transmit către elevi un link unde au fost descărcate mai multe volume de carte. Disponibilitatea rapidă a acestei aplicații de mesagerie pe telefoanele inteligente a făcut ca utilizatorii să poată comenta,, să facă și să expună diverse fotografii despre operele literare citite, despre scriitorii preferați, etc.

Pe pagina de Facebook a școlii am realizat prezentări despre activitățile elevilor, de exemplu au realizat felicitări virtuale pe care le-au prezentat și în funcție de aprecierile primite au fost premiați. Tot aici am postat diverse evenimente culturale la care am participat.

Prin faptul că pe pagina noastră de facebook am permis accesul altor biblioteci școlare , am putut realiza schimburi de experiență, am participat virtual la activități în comun. Astăzi Internetul funcționează ca o bibliotecă enormă în care sunt prezente majoritatea bibliotecilor publice și private din întreaga lume. Acestea oferă informații despre servicii, programe și activități și oferă acces la cărțile fizice listate în cataloage și care pot fi comandate prin Internet. Bibliotecile digitale oferă acces la cărți și colecții online, de obicei digitizate ca html script care le conferă aspectul unei pagini web, a unor documente Word sau PDF .Unele biblioteci și muzee importante vă permit să navigați prin versiunile digitalizate ale cărților rare și ale colecțiilor de artefacte. Ca urmare am pus la dispoziția elevilor adrese și link-uri care să îi ajute mai ușor în a descoperi alte biblioteci și muzee, a avea acces facil la diverse cărți.

Participare la Campania PHOTO VOICE a școlilor implicate în proiectul prof 21, când s-au desfășurat activități online pentru a permite copiilor să își exprime gândurile, emoțiile, trăirile din perioada de pandemie, pentru a sensibiliza comunitățile și factorii de decizie cu privire la diferitele aspecte ale vieții de copil în izolare, pentru a transforma experiențele individuale în subiecte de discuție și reflecție colectivă, pentru ca realitatea surprinsă "pe hârtie", în fotografie, să creeze învățare în jurul fotografiei , pentru a sărbători "1 Iunie" împreună, într-un context exceptional.

Crearea pe platforma GOOGLE CLASSROOM a unui fisier BIBLIOTECA unde am descărcat diverse volume de carte în format pdf. Aici elevii au putut să își exprime gânduri și sentimente legate de cărțile citite, au luat cunoștință de o serie de activități realizate în bibliotecă.

Utilizarea programelor de creativitate și a Internetului stimulează motivația și îmbunătățește semnificativ învățarea nu doar în bibliotecă, ci și în afara ei. Codificarea ajută la dezvoltarea unei înțelegeri mai profunde a modului în care funcționează tehnologia și prin urmare, poate contribui la apariția unor strategii mai responsabile ale utilizatorilor.

Internetul și tehnologia mobilă oferă o multitudine de posibilități interesante pentru bibliotecari , cadre didactice și elevi, pentru ca aceștia să își creeze și încarce propriul conținut audio-vizual.

Atunci când este utilizat corect, Internetul poate servi drept un instrument eficient pentru a reuni numeroase și variate fațete ale unei comunități. Acesta poate promova un sentiment de coeziune și constituie un valoros instrument de comunicare, ce facilitează accesul tuturor părților la informații.

Bibliografie :

1. OSOIANU, Vera. *BIBLIOTECA ÎN ERA INTERNETULUI: TENDINȚE ȘI PROGNOZE*

https://ibn.idsi.md/sites/default/files/imag_file/Biblioteca%20in%20era%20internetului%20tendinte%20%C5%9Fi%20prognoze%20.pdf.pdf

2. SOBIESKI-CAMERZAN, Rodica, CANȚÎR, Lilia. *PROFESIONALISMUL PERSONALULUI BIBLIOTECAR ÎN ERA TEHNOLOGIILOR INFORMAȚIONALE*
https://ibn.idsi.md/sites/default/files/imag_file/370-375_3.pdf

Programul activităților din săptămâna ”ȘCOALA ALTFEL”



prof.înv.primar Petrescu Oana – Cătălina,
Școala Gimnazială „Constantin Brâncoveanu” Slatina, Olt



Perioada desfășurării activităților a fost 18 - 22 decembrie 2023 și a cuprins activități specifice perioadei din an (apropierea sărbătorilor de iarnă, cu accent pe tradiții și obiceiuri de Crăciun și Anul Nou), precum și teme de interes/ actualitate:

- creșterea fenomenelor de bullying și cyber-bullying în rândul școlărilor mici;
- modalități de a acționa în situații de urgență, dar și consolidarea regulilor de circulație;
- formarea deprinderilor de a acționa informat și conștient într-o societate guvernată de consumerism și risipă (alimentară).

Activitățile desfășurate cu elevii clasei I D au fost desfășurate în colaborare cu asociații/organizații/companii precum Viitor Plus, Junior Achievements România, Maspex România, ce au oferit materialele suport necesare temelor abordate.

DATA	ACTIVITATEA DESFĂȘURATĂ	SCOPUL ACTIVITĂȚII
Luni, 18.12.2023	Invitație la teatru ! Empatie versus Bullying	Participarea la activități integrate adaptate nivelului de vârstă, în care se asociază elemente de exprimare vizuală, muzicală, verbală, kinestezică. Formarea/ consolidarea regulilor de comportament în diverse situații (teatru, cinematograf, etc.) Înțelegerea noțiunii de bullying și identificarea unor metode de prevenire și de gestionare a situațiilor de bullying. 
Marti, 19.12.2023	Școala Tedi – Siguranța pe străzi	Reactualizarea regulilor de circulație pentru pietoni.

	<p>„Nu tremur la cutremur !” – Reacții în situații de urgență</p>	<p>Cunoașterea riscurilor la care este expusă o persoană în momentul declanșării unui cutremur. Prezentarea modalităților de protecție individuală și colectivă în timpul manifestării unui cutremur.</p> 
<p>Miercuri, 20.12.2023</p>	<p>Nevoi și dorințe - Junior Achievements România</p> <p>Invitație la film ! – „Marea cursă de Crăciun (Arthur Christmas)”</p>	<p>Disocierea între nevoie și dorință. Identificarea modalităților prin care fiecare familie satisface nevoile și dorințele fiecărui membru.</p>  <p>Identificarea deosebirilor dintre îndeplinirea dorințelor în viața reală în comparație cu evenimentele prezentate în filme/literatură/jocuri online/realitate virtuală .</p>
<p>Joi, 21.12.2023</p>	<p>VERDE GO – Risipa alimentară</p> <p>Experimente cu ... alimente !</p>	<p>Înțelegerea și explicarea noțiunii <i>risipă alimentară</i>. Identificarea și descrierea unor modalități de a evita risipa alimentară.</p> <p>Utilizarea unor alimente pentru înțelegerea/explicarea unor fenomene/noțiuni științifice sau pentru crearea unor obiecte decorative.</p>

		
<p>Vineri, 22.12.2023</p>	<p>În așteptarea lui Moș Crăciun ! – atelier de podoabe și program artistic (poezii, colinde)</p>	<p>Descoperirea frumuseții perioadei sărbătorilor de iarnă – semnificație, tradiții și obiceiuri. Confecționarea de podoabe pentru bradul de Crăciun.</p>  <p>Recitarea unor poezii dedicate anotimpului iarna, Nașterii lui Iisus Hristos și lui Moș Crăciun. Audiția și interpretarea colindelor de Crăciun.</p>

Elevii s-au implicat activ, atât în dezbaterile privind temele enunțate, cât și în activitățile practice și cele artistice. Programul „Școala Altfel” continuă să fie perioada preferată a elevilor prin oportunitatea pe care le-o oferă în privința alegerii tematicii abordate, a modalităților de organizare a activităților și printr-o arie mai mare de manifestare/ formare a propriei personalități.

Proiect didactic

PROIECT DE LECȚIE

DATA: 16.01.2024

UNITATEA DE ÎNVĂȚĂMÂNT: Școala Gimnazială Râșca

CLASA: a-IV-a B

PROF. ÎNV. PRIMAR: Petriceanu Lenuța

ARIA CURRICULARĂ: Limbă și comunicare

DISCIPLINA: Limba și literatura română

UNITATEA DE ÎNVĂȚARE: „*Mirajul copilăriei*”

SUBIECTUL LECȚIEI: „*Iarna pe uliță*”, de *George Coșbuc*

TIPUL LECȚIEI: consolidarea cunoștințelor

DISCIPLINE INTEGRATE: Educație civică, Științe ale naturii, Arte vizuale și abilități practice

SCOPUL LECȚIEI: consolidarea abilităților necesare explorării textului liric.

COMPETENȚE SPECIFICE:

- 1.2. Deducerea sensului unui cuvânt prin raportare la mesajul audiat;
- 1.4. Manifestarea atenției față de diverse tipuri de mesaje în contexte previzibile;
- 2.4. Participarea la interacțiuni pentru găsirea de soluții la probleme;
- 3.1. Formularea de concluzii simple pe baza lecturii textelor informative sau literare;
- 3.5. Sesizarea unor regularități ale limbii pe baza textului citit .

COMPETENȚE INTEGRATE:

Educație civică

- 2.1. Explorarea unor valori morale care stau la baza relațiilor cu ceilalți oameni;
- 2.2. Recunoașterea unor comportamente moral-civice din viața cotidiană.

Științe ale naturii

- 1.1. Identificarea unor relații între corpuri în cadrul unor fenomene și procese;
- 1.2. Utilizarea unor criterii pentru ordonarea și clasificarea unor corpuri, fenomene și procese .

Arte vizuale și abilități practice

1.2. Evidențierea caracteristicilor diferitelor categorii de elemente de limbaj plastic, în compoziții în mediul înconjurător și în imagini

OBIECTIVE OPERAȚIONALE:

- O1: să ordoneze versurile poeziei;
- O2: să citească fluent, cursiv, selectiv și expresiv poezia;
- O3: să formuleze întrebări pe baza textului;
- O4: să recunoască părțile de vorbire învățate;
- O5: să alcătuiască enunțuri cu sensurile diferite ale unor cuvinte date.

STRATEGII DIDACTICE:

Metode și procedee: Conversația, Explicația, Exercițiul, Munca independentă, Problematizarea, Jocul didactic, Metoda cvintet, Metoda exploziei stelare;

Mijloace de învățământ: fișe de lucru, plicuri cu strofele dezordonate, flip-chart, caiete speciale, manual, laptop, videoproiector, imagini din poezie, planșă cu întrebări, fișe de evaluare.

Moduri de organizare : Frontal, individual, pe grupe

Tipuri de evaluare: orală și scrisă

Resurse:

Materiale: fișe de lucru, plicuri cu strofele dezordonate, flip-chart, caiete speciale, manual, laptop, videoproiector, imagini din poezie, planșă cu întrebări, fișe de evaluare.

Umane: 22 de elevi

Timp: 45 de minute

Bibliografie:

- Oprea, C.L., (2006). *Strategii didactice interactive*. Editura Didactică și Pedagogică, București.
- Ioan Șerdean, *Didactica limbii și literaturii române în învățământul primar*, Editura Corint, București, 2007.

DESFĂȘURAREA LECȚIEI

Nr. crt.	Etapetele lecției/Timp/dore	Ob. Op.	Conținut instructiv-educativ	Strategii didactice			Evaluare (capacități, tipuri)
				Metode, procedee, tehnici	Mijloace de învățământ	Moduri de organizare	
1.	Moment introductiv 1 min.		Asigur liniștea în clasă și verific dacă toți elevii au cele necesare desfășurării orei de limba și literatura română.				
	Verificarea temei pentru acasă		Elevii au avut ca temă pentru acasă de memorat poezia.				
3.	Captarea atenției 7 min	O1	Verific dacă elevii și-au însușit conținutul poeziei prin intermediul jocului „ VERSURILE ÎNCURCATE ”. Elevii sunt împărțiți pe grupe. Fiecare grupă va primi câte un plic ce va conține o strofă a poeziei, în care versurile sunt scrise dezordonat. Cer elevilor să așeze versurile în ordine și să recite strofa dată. (ANEXA 1) Le voi prezenta poezia și la videoproiector.	Jocul didactic Explicația	Plicuri cu strofele dezordonate	Pe grupe	Evaluez capacitatea elevilor de a ordona versurile strofelor și de a le recita

4.	Anunțarea temei și a obiectivelor 1 min		<p>Anunț elevii că vom continua cu poezia închinată iernii și anume, vor ordona versuri din poezie, vor recunoaște părțile de vorbire învățate, vor alcătui întrebări și enunțuri.</p> <p>Notez titlul pe tablă: „<i>Iarna pe uliță</i>” de <i>George Coșbuc</i>.</p>				
5.	Fixarea/consolidarea cunoștințelor 27 min	O2	<p>Propun elevilor să citească poezia integral. Solicit citirea selectivă a textului având următoarele sarcini de lucru:</p> <p>Le prezint 3 imagini, iar ei trebuie să selecteze și să citească din poezie strofa reprezentativă imaginii. (ANEXA 2)</p> <p>De exemplu:</p> <ul style="list-style-type: none"> ● citirea strofei care redă descrierea bătrânei; ● citirea strofei care ne descrie venirea copiilor; ● citirea strofei care redă apariția copilului; <p>Verific cunoștințele despre poezie cu ajutorul întrebărilor.</p> <p>Care este titlul poeziei? Cine este autorul poeziei? Câte strofe avem scrise în carte? Despre ce anotimp este vorba în poezie? Unde se petrece acțiunea? De ce este pe drum atâta zarvă?</p>	<p>Conversația</p> <p>Problematizarea</p> <p>Conversația</p>	<p>Videoproiector</p> <p>Laptop</p> <p>Imagini din poezie</p> <p>manual</p>	<p>Frontal</p> <p>Individual</p> <p>Frontal</p>	<p>Evaluez capacitatea elevilor de a citi corect, cursiv, expresiv poezia</p> <p>Evaluez capacitatea elevilor de a răspunde la întrebări</p>

		<p>O3 Voi prezenta planșa cu „EXPLOZIA STELARĂ” (ANEXA 3). Elevii vor fi împărțiți în cinci grupe. Fiecare grupă va avea câte o întrebare: CINE?; DE CE? ; CARE? ; UNDE? ; CÂTE? Ei vor avea ca sarcină să formuleze întrebări din poezie. Vor adresa câte o întrebare altei grupe.</p> <p>O4 Vom lucra o fișă împreună. (ANEXA 4) Va fi prezentată și la videoproiector.</p> <p>O5 Vom lucra pe caietul special, pag.108, ex. 9 și 10. (ANEXA 5)</p>	<p>Metoda exploziei stelare</p> <p>Exercițiul</p>	<p>Planșă cu întrebări</p> <p>Fișe de lucru</p> <p>Videoproiector</p> <p>Laptop</p> <p>Caiete speciale</p>	<p>Pe grupe</p> <p>Frontal</p>	<p>Evaluez capacitatea elevilor de a formula întrebări</p> <p>Evaluez capacitatea elevilor de a rezolva exercițiile date</p>
6.	<p>Obținerea performanței</p> <p>7min</p>	<p>O4 Vom compune un cvintet pornind de la cuvântul IARNA. (ANEXA 6) Apoi, în funcție de timp, elevii vor rezolva o fișă de evaluare . Dacă nu, va rămâne ca temă pentru acasă.(ANEXA 7) .</p>	<p>Problematizarea</p> <p>Munca independentă</p>	<p>Flip chart</p> <p>Fișe de evaluare</p>	<p>Frontal</p> <p>Individual</p>	<p>Evaluez capacitatea elevilor de a compune un cvintet</p> <p>Evaluez capacitatea elevilor de a rezolva sarcinile fișei de evaluare</p>
7.	<p>Concluzii și aprecieri</p> <p>2 min</p>	<p>Voi face aprecieri verbale asupra participării elevilor la lecție și evidențiez elevii care au răspuns mai mult pe parcursul acestei ore. Voi da tema pentru acasă .</p>	<p>Conversația</p>		<p>Frontal</p> <p>Individual</p>	

ANEXA 1

Peste sat.
Norii s-au mai răzbunat
A-nceput de ieri să cadă
Spre apus, dar stau grămadă
Câte-un fulg, acum a stat,

Dar năvalnic vuiet vine
Și pe râu e numai fum.
Nu e soare, dar e bine,
Vântu-i liniștit acum,
De pe drum.

Și se-mping și sar râzând;
Vrând-nevrând.
Sunt copii. Cu multe sănii,
Prin zăpadă fac mătânii;
De pe coastă vin țipând

Și de-a valma se pornesc,
Gură fac ca roata morii;
Vrăbii gureșe, când norii
Cum prin gard se gâlcevesc
Ploi vestesc.

ANEXA 2

1.



2.



3.





ANEXA 4

1. Citește cu atenție propozițiile următoare și precizează ce parte de vorbire sunt cuvintele subliniate:

- Iulia poartă o fustă frumoasă.(.....)
- Bunica a ieșit la poartă.(.....)
- Am mâncat doi mici. (.....)
- Elevii mici au intrat înainte.(.....)
- Vulpea haină a furat tot peștele.(.....)
- Am văzut o haină foarte frumoasă.(.....)
- Ei merg la mare anul acesta. (.....)
- Casa mare a fost dărmată (.....)
- Eu cer o carte.(.....)
- Pe cer strălucește soarele.(.....)

2. Pune următoarele cuvinte la locul potrivit:

să cadă, liniștit, soare, copii, țipând, haina, rupt, gureșe, zăpadă.

Substantive	Adjective	Verbe

ANEXA 5

Exercițiul nr.9/pag.108

Găsește adjective pentru substantivele:

zăpadă

nori

soare

copii

vânt

vuiet

vrăbii

haină

Exercițiul nr.10/pag.108

Alcătuiește enunțuri în care cuvintele: **coastă, colț, post, mâna** să aibă înțelesuri diferite față de cele din text.

ANEXA 6

Scrie un cvintet pornind de la cuvântul *IARNA*.

ANEXA 7

1. Completează propozițiile lacunare:

- Fragmentul din manual are _____ strofe, fiecare strofă având câte _____ versuri.
- Timpul acțiunii este _____.
- Locul întâmplărilor este _____.

2. Marchează cu x explicația corectă pentru fiecare expresie.

„năvalnic vuiet vine de pe drum”:

- Câinii îi latră pe copiii care se joacă.
- Zgomotul este produs de chiotele de bucurie ale copiilor.
- Vuietul este produs de vântul puternic.

„Prin zăpadă fac mătăanii,/ Vrând-nevrând”:

- Copiii cad și se ridică în joaca lor.
- Ei se închină pentru a sosi iarna.
- Copiii fac gimnastică în zăpadă.

„Gură fac ca roata morii”:

- Copiii se ceartă între ei.
- Copiii stau cu gurile căscate de uimire.
- Copiii sunt gălăgioși când se joacă.
-

3. Adevărat sau fals?

- Poezia exprimă bucuria copiilor la venirea iernii.
- Starea vremii prezentată în poezie se caracterizează prin ploaie.
- Copiii de la sâniuş sunt tăcuți.

Lecție de gramatică-exerciții

Prof. înv. primar Petru Viorica Mihaiela, Școala Gimnazială „Toma Cocișiu”
Blaj

Structura gramaticală: Semnele de punctuație. Scrierea corectă a cuvintelor „ne-a” și „nea”

Clasa a IV-a

Titlul: Iarna

1. Uniți, prin săgeți, propozițiile următoare, cu ceea ce exprimă fiecare:



La mulți ani, Maria!

o informație

Noapte bună, bunico !

o urare

Vali, curăță zăpada!

o mirare

Iarna a pus stăpânire peste sat.

un salut

Ce argintii sunt fulgii de nea!

o poruncă

Vii cu mine la patinoar ?

un sfat

Să ai grijă la săniuş!

o întrebare



2.JOC-Semnul corect!

Uniți propozițiile cu semnul de punctuație corespunzător :

Când ninge



-semnul întrebării

Ce frumoși sunt fulgii



-punct

Copiii fac oameni de zăpadă

Haideți la săniuş

Patinele alunecă pe gheață



-semnul exclamării

Cine a căzut cu schiurile

3. Ascultați și completați cu semne de punctuație potrivite cu intonația:

 A început să ningă Ce mari și frumoși sunt fulgii de zăpadă
Pe derdelușul de la capătul satului sunt mulți copii cu săniuțe Unii se bat
cu bulgări de nea Alții fac oameni de zăpadă Ce distracție mare
Seara vine încet Oare de ce nu vor copiii să meargă acasă Și de ce
le sunt obrajii îmbujorați Cu siguranță, nu vor uita nicicând această zi minunată
Ce frumoasă este iarna

4. Selectați și transcrieți din text câte o propoziție care să transmită:

- o informație:

.....

- o întrebare:

.....

- o mirare:

.....

5. Observați imaginea și citiți mesajele personajelor:



ATENȚIE!

Scriem **nea** când cuvântul se poate înlocui cu nea sau zăpadă.

Scriem **nea când** putem înlocui cu cuvântul „nenea”.

Scriem **ne-a** când se află lângă un cuvânt care arată o acțiune.

6. Încercuși cu **roșu** cuvintele care se pot înlocui cu cuvântul **zăpadă** și cu **albastu** cuvintele care se pot înlocui cu cuvântul **nenea**:

Am primit sania de la nea Iancu.
Nea Vasile mergea greu prin nea.
Plapuma de nea ține cald semănăturilor.

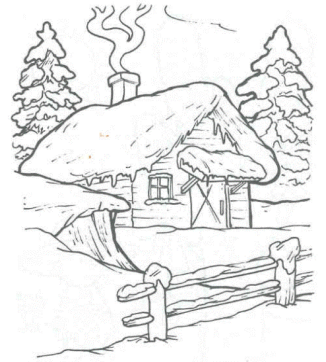

7. Completați cu varianta corectă (nea/ne-a) și transcriți enunțurile:

Mama adus o prăjitură.

.....

.....Mihai a venit în vizită.

.....

Pe acoperiș s-a așezat un strat gros de

.....

Tata aruncat în grămada pe pătura albă de.....

.....

.....Valentin adus un brad.

.....

8. Scrieți o felicitare de Crăciun pentru bunica. Folosiți punctul, semnul întrebării și semnul exclamării.

.....

.....

.....

.....

9. Imaginați-vă un dialog de șase replici cu un om de zăpadă. Folosiți cuvintele nea și ne-a.

.....

.....

.....

.....

.....

.....

Predarea prin joc la elevii cu deficiențe senzoriale multiple

Profesor psihopedagog Petruța Raluca Emilia

Liceul Tehnologic Special pentru Deficienți de Auz Cluj-Napoca

Localitatea Cluj-Napoca Județul Cluj

În ciclul primar, la copiii cu cerințe educative speciale, jocul didactic se poate organiza cu succes la toate disciplinele școlare, în orice moment al lecției, într-o anumită etapă a ei sau întreaga activitate se poate desfășura pe baza lui, urmărindu-se fie dobândirea noilor cunoștințe, priceperi și deprinderi, fie fixarea și consolidarea acestora, fie verificarea și aprecierea nivelului de pregătire a elevilor, cu condiția ca în cadrul lui să primeze obiectivele instructiv-educative.

Pentru asigurarea varietății, în desfășurarea lecției, se selectează pentru fiecare etapă, exercițiile și jocurile care au stimulat interesul pentru însușirea cunoștințelor de către copii.

Pentru evitarea monotoniei și a șablonizării lecției se vor alterna procedeele de la un tip de lecție la altul, în așa fel încât fiecare lecție să aducă un element de surpriză, nu numai din punct de vedere al conținutului ci și al tehnicii de lucru.

Cerințele și metodică desfășurării unui joc didactic sunt:

introducerea în joc → executarea jocului → complicarea jocului → încheierea jocului.

Introducerea în joc se face în funcție de tema lecției. Astfel se pot folosi în lecțiile de citire, aritmetică, dezvoltarea vorbirii. Tot în acest moment se poate prezenta materialul cu care se va lucra. Introducerea are scopul de a transpune clasa într-un climat nou, deosebit de cel existent în timpul desfășurării lecției, climat specific jocului.

Pentru a preciza felul activității, se anunță titlul jocului, care este bine să se motiveze, fie la început de către educator, fie la sfârșit cu ajutorul elevilor.

Educatorul va explica elevilor sarcinile pe care le au de rezolvat în timpul jocului, regulile principale după care se va desfășura acesta, precum și condițiile în care se ajunge câștigător al acestuia.

Metodele cele mai potrivite la care ajunge educatorul pentru a-i face pe elevi să înțeleagă jocul sunt explicația și demonstrația.

După ce educatorul este convins că jocul este bine cunoscut de către elevi se dă semnalul de începere a jocului. La început este bine ca jocul să fie condus de către educator, apoi rolul acestuia poate fi preluat de către unii elevi mai harnici, care rezolvă sarcina mai bine și mai repede, iar cu timpul vor fi antrenați în funcția de conducători și elevii mai puțini buni.

Deși educatorul nu participă direct la joc, el trebuie să urmărească cu atenție îndeplinirea sarcinilor jocului, comportarea elevilor și menținerea atmosferei, ritmul și intensitatea jocului trebuie să crească treptat. Pentru a întreține și mări interesul pentru joc este bine să se introducă unele reguli noi și în special să se complice sarcina didactică.

Condiții de organizare a jocului didactic

În organizarea și desfășurarea activităților structurate pe jocul didactic trebuie să se ia în considerare următoarele condiții:

- jocul să se constituie pe fondul activității dominante, urmărindu-se scopul și sarcinile lecției;
- să fie pregătit de către educator, în direcția dozării timpului și a materialului folosit;
- să fie variat, atractiv, să îmbine forma de divertisment cu cea de învățare;

- să se folosească atunci când copiii dau semne de oboseală;
- să creeze momente de relaxare, de odihnă, în vederea recuperării energiei nervoase a elevilor;
- să antreneze toți copiii în activitatea de joc;
- să fie proporționat cu activitatea prevăzută de programă și structurat în raport cu tipul și scopul lecției desfășurate;
- să urmărească formarea deprinderii de muncă independentă;
- după caz, sarcinile didactice ale jocului să fie date diferențiat pentru preîntâmpinarea rămânerii în urmă la învățatură;
- să solicite gândirea creatoare și să valorifice cu maximum de eficiență posibilitățile intelectuale ale elevilor;
- activitățile în completare prin joc să fie introduse în orice moment al lecției;
- să nu afecteze fondul de timp al lecției propriu-zise;
- să fie repartizate după caz în diferite secvențe, sarcinile didactice având caracter progresiv;
- calitatea lecțiilor trebuie să se exprime și în desfășurarea acestei activități, prin a fi un bun organizator, conducător și observator;
- indicațiile privind desfășurarea activității să fie clare, corecte, precise, să fie conștientizate de către elevi și să le creeze o motivație pentru activitate;
- activitățile de joc să se desfășoare într-un cadru activ, stimulator și dinamic;
- să nu se facă abuz de joc, astfel încât procesul de învățare să setransforme în joc și să fie luat de elevi ca atare;
- să nu fie prea ușoare, nici prea grele;
- regulile de joc să fie explicate clar și să urmărească respectarea lor de către elevi.

Jocul didactic, pentru a rămâne joc, adică pentru a fi antrenant și viu, trebuie să includă elemente de joc, cum ar fi: mișcarea, ghicirea, întrecerea, surpriza etc. Aceste elemente de joc creează stări emoționale care întrețin interesul, dând colorit viu activității.

Elementele de joc pot apărea și din îmbinarea activității cu unele situații imaginare, prin determinarea copiilor de a crea, lăsându-le liberă imaginația, încurajându-le și ordonându-le spontaneitatea. În această situație:

- randamentul orei este mult mai mare, verificarea cunoștințelor se face în mod plăcut, activ și temeinic, tonusul optim al lecției nu scade;
- gândirea elevilor este mereu solicitată și, astfel, este în continuă formare;
- independența, productivitatea și creativitatea, aceste însușiri ale gândirii, se formează de timpuriu;
- inițiativa copiilor crește, în joc au mai mult curaj, acționează mai degajat decât în alte forme de activitate;
- prin jocuri îi putem cunoaște pe copii mai repede și mai bine;
- jocurile didactice sunt mijloace active de învățare, deosebit de necesare în munca cu elevii mici;
- prin varietatea lor, prin crearea unor situații-problemă, ele dezvoltă la școlarii mici spiritul de observație, de analiză, de judecată, înlătură monotonia, rutina, stereotipia, conformismul, antrenează pe elevi să ia atitudini, să-și corecteze colegii și această posibilitate trebuie să le-o oferim tot mai des, deoarece, cum este și firesc, în oră dialogul trebuie să se poarte nu numai între învățător și elevi, ci el trebuie să suscite confruntarea organizată chiar între elevi;
- jocurile didactice ne oferă prilejul de a afla mai ușor cum gândesc elevii mai mici, de a modela logica gândirii lor.

Jocurile didactice se pot folosi nu numai la clasa I, ci și la clasele mai mari. Un dicton celebru spune: „omul este singura ființă care se joacă toată viața”. Jocul este implicat în contextul vieții la toate vârstele.

Dar, cu cât școlarii sunt mai mari, cu atât elementul de joc se estompează și apar tot mai conturate problemele didactice, la a căror rezolvare sunt antrenați din plin școlarii.

Vorbind despre jocurile didactice, Ursula Șchiopu preciza că ele „educă atenția, capacitățile fizice și intelectuale, perseverența, promptitudinea, spiritul de echipă, de ordine, dârzenie, modelează dimensiunile etice ale conduitei”.

Merită să amintim că, pe lângă funcția instructiv-formativă, jocurile didactice au și o funcție terapeutică.

Nu trebuie să lăsăm să se instaleze vremelnic plictiseala la copiii afectați de sindromul Down; Aceasta poate să provină și din greșeala de a pune accent prea mare pe memorie, ignorând adevărul, că întotdeauna se învață mai bine printr-o participare creatoare a copilului la lecție.

Jocul didactic este o activitate cu adânci semnificații, un important mijloc de formare a calităților intelectuale.

Folosirea jocurilor didactice în toată varietatea lor constituie prima treaptă în realizarea învățământului formativ, care urmărește să dezvolte în primul rând capacitățile intelectuale, activismul intelectual, deprinderile de muncă intelectuală, de conduită morală, de activitate fizică, urmărind ca toate aceste deprinderi active să se dezvolte pe fonduri psihice proprii.

Bibliografie:

1. Crăciun, Brândușa,(2005), Terapii corectiv-compensatorii la copii cu cerințe educative speciale, Editura Casa Corpului Didactic, Cluj-Napoca
2. Ozunu, D.,(1995), Pedagogia preșcolară și a jocului, Editura Genesis, Cluj-Napoca

Proiect de lecție online clasa a VII-a

Autor:profesor de biologie Pinteală-Săviuc Lavinia-Roxana

Unitatea de învățământ:Școala Gimnazială”Spiru Haret”,Dorohoi,jud.Botoșani

Denumirea resursei:Activitatea de învățare : Anatomia și fiziologia ochiului

Disciplina Biologie

Nivelul de adresabilitate: învățământ gimnazial,clasa a VII-a

Contextul:Activitate desfășurată online

Competența vizată 1.1 Explorarea sistemelor biologice, proceselor și fenomenelor biologice cu instrumente și metode științifice.

Descrierea activității

Unitatea de învățământ:Școala Gimnazială”Spiru Haret”,Dorohoi,jud.Botoșani

Clasa :a VII a B

Aria curriculară:Matematică și științe

Unitatea de învățare:Funcțiile de relație

Lecția: Ochiul și simțul vederii

Tipul de lecție:lecție de recapitulare și sistematizare a cunoștințelor,susținută online

Durata lecției:50 minute

INSTRUMENTE ȘI RESURSE DIGITALE folosite la această oră.

Această lecție va fi desfășurată pe platforma educațională Scoala 365-clasa viitorului,
<https://app.scoala365.ro/Default.aspx>.

Activitatea va fi desfășurată sincron folosind aplicația: <https://meet.google.com/>

Elevii sunt invitați la ora de biologie ,cu 4 ore inainte prin trimiterea link-ului de conectare

The screenshot shows a Google Classroom page for a class named 'VIIB20202021'. The page is in Romanian. At the top, there are navigation options: 'Instrucțiuni' and 'Temele studenților'. Below this, there's a 'Returnați' button and a '100 de punc' dropdown. The main content area is divided into two sections. On the left, there's a list of students with their names and scores. On the right, there's a preview of a student's submission, showing a Google Meet link and a score of 29.

Studenți	Puncte
Totți studenții	
Sortați după stare	
Predate	
DENISA GABRIELA CIUBOT...	100
EDUARD COZMA "F BINE"	100 <i>Mesaj nefinalizat</i>
Atribuite	

Preview details:

Biologie,luni 23 noiembrie,ora 13.
<https://meet.google.com/lookup/bfbow74qtx?authuser=0&hs=179>
 2 Predate | 29 Cu temă atribuită
 Toate

Activitatea de captare a atenției va fi realizată prin prezentarea filmulețului educativ ”Ochiul uman”, Winschool, accesând link <https://www.youtube.com/watch?reload=9&v=IJWBcVPaoZ8>

Manual digital de biologie ,clasa a VII a ,editura Litera,va fi accesat la adresa <https://www.litera.ro/manualelitera/manuale/biologie-7/index.html>

Element de sinteză al lecției prin prezentarea un material power-point cu titlul ”Alcătuirea ochiului.Formarea imaginii.”

Desfășurarea lecției se realizează folosind aplicația Jamboard,accesând link- <https://jamboard.google.com/u/0/>

Activitatea sincron de predarea –învățare –evaluare cu ajutorul aplicației <https://whiteboard.microsoft.com/>

Feed-Back-ul la activitatea desfășurată se realizează folosind aplicația <https://www.mentimeter.com/>

Fișa asincron se încarcă pe aplicația <https://classroom.google.com/u/0/c/MTYzZmU3MzIyODU0>

Fișă asincron se realizează pe tabla Miro ,accesând link https://miro.com/app/board/o9J_lfcwZkY=/

Scenariul didactic

1.Moment organizatoric:

Elevii clasei a VIIa B, au primit link-ul de conectare și invitația de a fi prezenți la ora 13 la ora de Biologie,desfășurată sincron /videoconferință.Se salută copiii,se verifică prezența

copiilor, se precizează că ora se va desfășura 50% sincron și 50% asincron, cu verificarea fișelor anterioare de către profesor.

2. Captarea atenției: se prezintă elevilor filmulețul ochiul

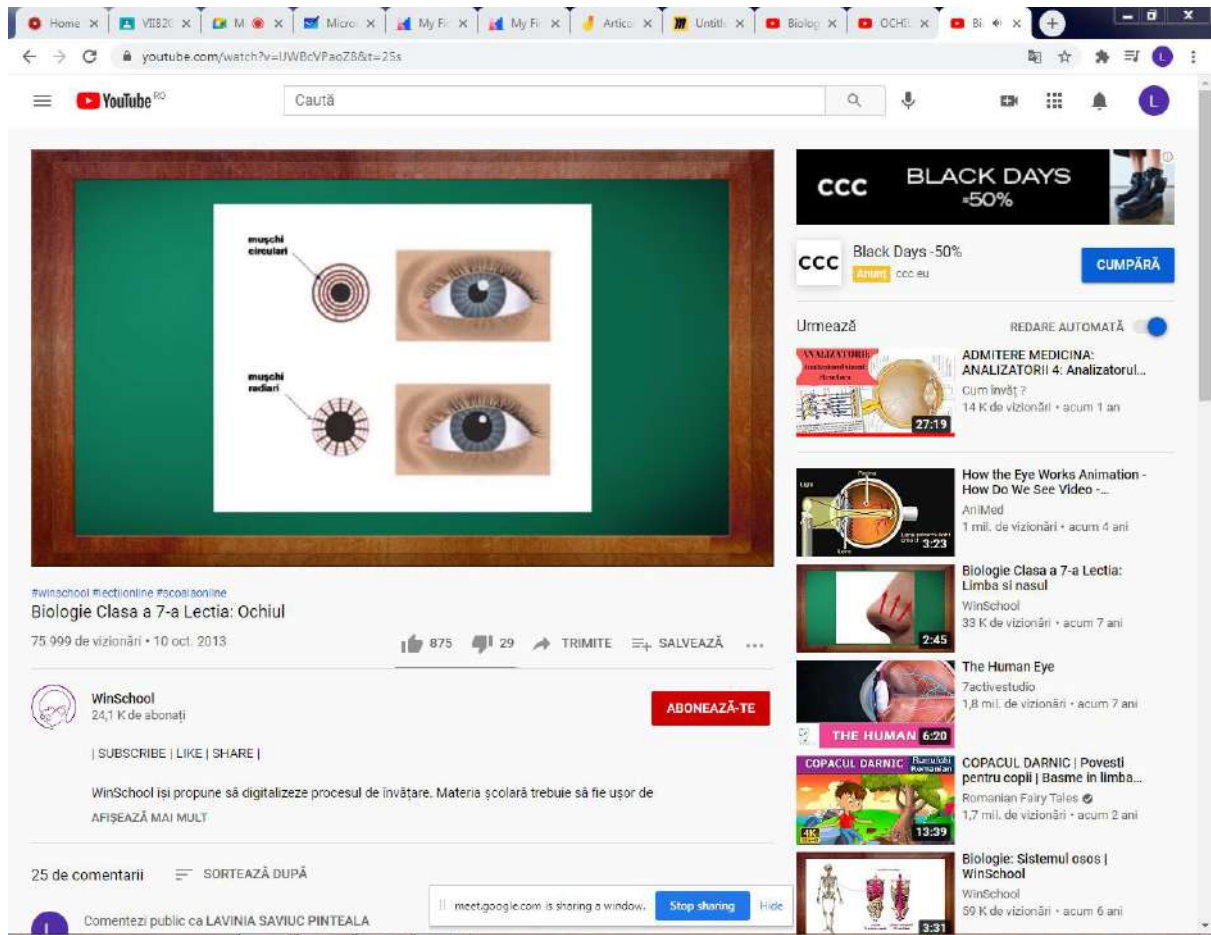

3. Prezentarea scopului lecției și a planului de recapitulare.

Dau share screen, deschid whiteboard, scriu planul lecției de recapitulare pe tablă, le spun ce activități am pregătit pentru astăzi și care este scenariul didactic care va direcționa această lecție de consolidare a cunoștințelor.

The screenshot shows a Microsoft Whiteboard interface with the following content:

- Left Panel:**
 - Anatomia si fiziologia vederii**
 - lectie de recapitulare**
 - 1. Alcatuire globului ocular**
 - /tunicile globului ocular/medii**
- Right Panel:**
 - Fiziologia vederii.Cum vedem?**
 - /formarea imaginii**
 - /acomodarea vizuala**
- Center Panel (highlighted with a dashed border):**
 - element de nouitate al lectiei**
 - Defectele vederii**

At the bottom of the screen, there is a notification: "meet.google.com is sharing a window. Stop sharing Hide".

4. Dirijarea învățării

Lecția de recapitulare se realizează folosind aplicația Jamboard, pe care lucrează concomitent elevii și profesorul, având același demers didactic ca lecția în situ.

elevii sunt familiarizați cu această aplicație, deoarece o folosesc atât în etapa de învățare, cât și la transferul de cunoștințe, feedback, în cadrul activităților individuale sau în echipă.

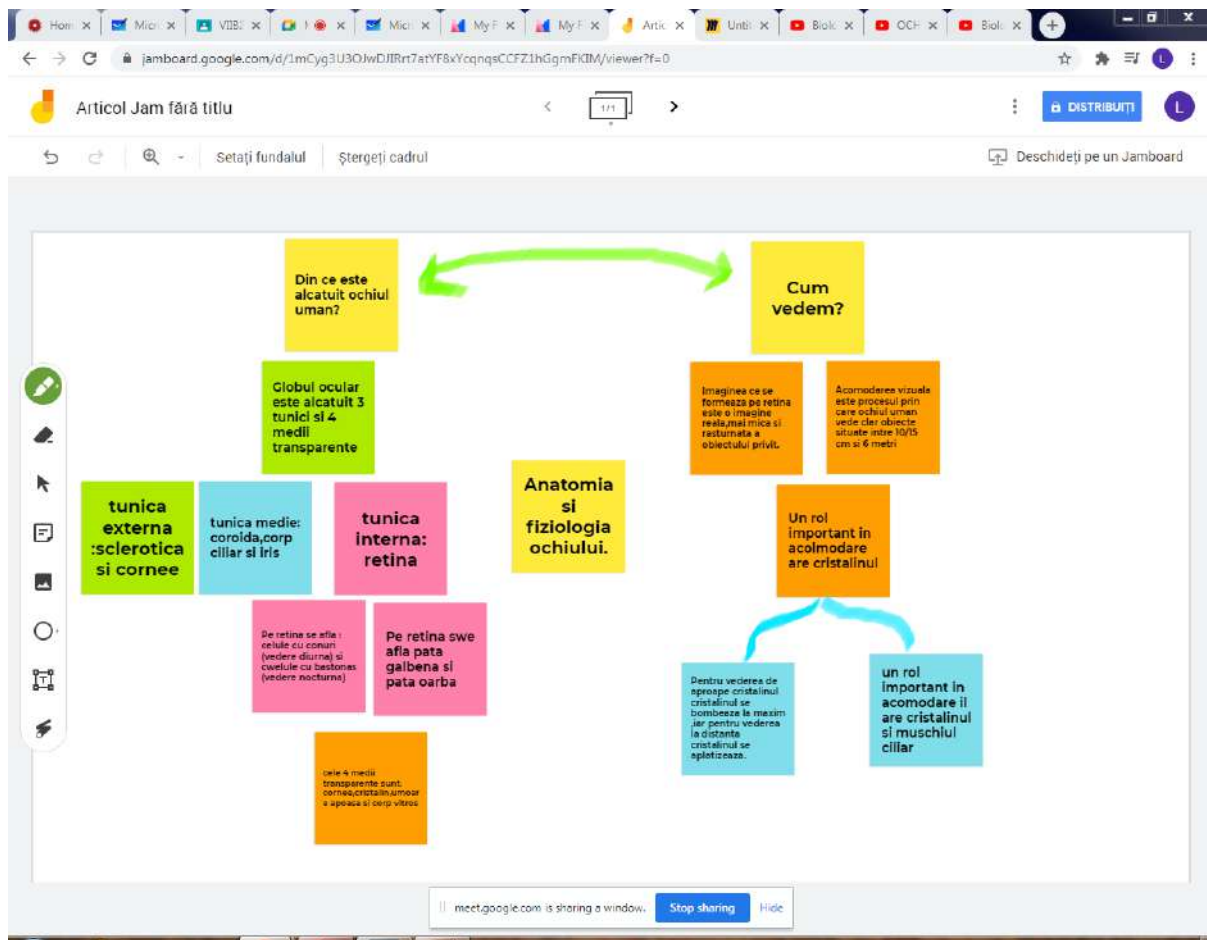

5. Feed-back-ul activităților derulate la această oră se apreciază de către elevi folosind aplicația Mentimeter, pe care elevii reușesc să o deschidă ajutați de către profesor care înscrie codul Menti și solicită expresiile de apreciere sau dezaprobare ale calității orei.

Home / My First Presentation

Go to www.menti.com and use the code 46 86 71 0

Cum apreciați desfășurarea orei de biologie?

relevanta
mumoașă
interesanta
placuta
foarte interesanta
placuta
captivanta
interesant
inutil
recomanda

Do you want to use the presentation again?
If you want to use this slide for a new session or make major adjustments, you can reset it. The results will be stored as historical data but not included in the PDF download.

Download results Reset results

Add meta description

Your question ?
Cum apreciați desfășurarea orei de biologie?

Add longer description

Entries per participant ?
10

Image ?
Drag and drop or click to select an image
Supported file types are .jpg, .png, .svg

Extras
 Let participants submit multiple times ?

met.google.com is sharing a window. Stop sharing Hide

6. Tema pentru acasă/fișă asincron

Constă în realizarea pe Tabla miro a unui desen sugestiv pornind de la cuvintele GLOBUL OCULAR, din care să rezulte expresia "Te iubesc ca lumina ochilor!". Elevii primesc cu plăcere această temă, deoarece lucrează frecvent cu tabla Miro, pentru realizarea desenelor, dar și a activitatilor tabelare curente.

The image shows a Miro board interface. At the top, there is a browser address bar with the URL miro.com/app/board/o9I_ltdj85mM-/. Below the browser, a green banner reads "Access your boards faster by installing the Miro app on your device." The Miro interface includes a top navigation bar with the "miro" logo, "Untitled" text, and various icons for navigation and sharing. The main workspace is a grid with two rows of colored boxes. The first row contains boxes with the letters G (green), L (yellow), O (red), B (blue), U (black), and L (yellow). The second row contains boxes with the letters O (green), C (yellow), U (blue), L (purple), A (grey), and R (cyan). A tooltip is positioned over the second row, containing a small diagram with a box labeled "Decide on a type of fuel" and buttons for "Home", "Engage", and "Star 13". Below this, the tooltip text reads "Dive into the details" and "Zoom in and out to see different levels of details." At the bottom of the tooltip are navigation dots, a "Back" button, and a "Finish" button. The bottom of the Miro interface shows a toolbar with various icons and a zoom level indicator set to 77%.

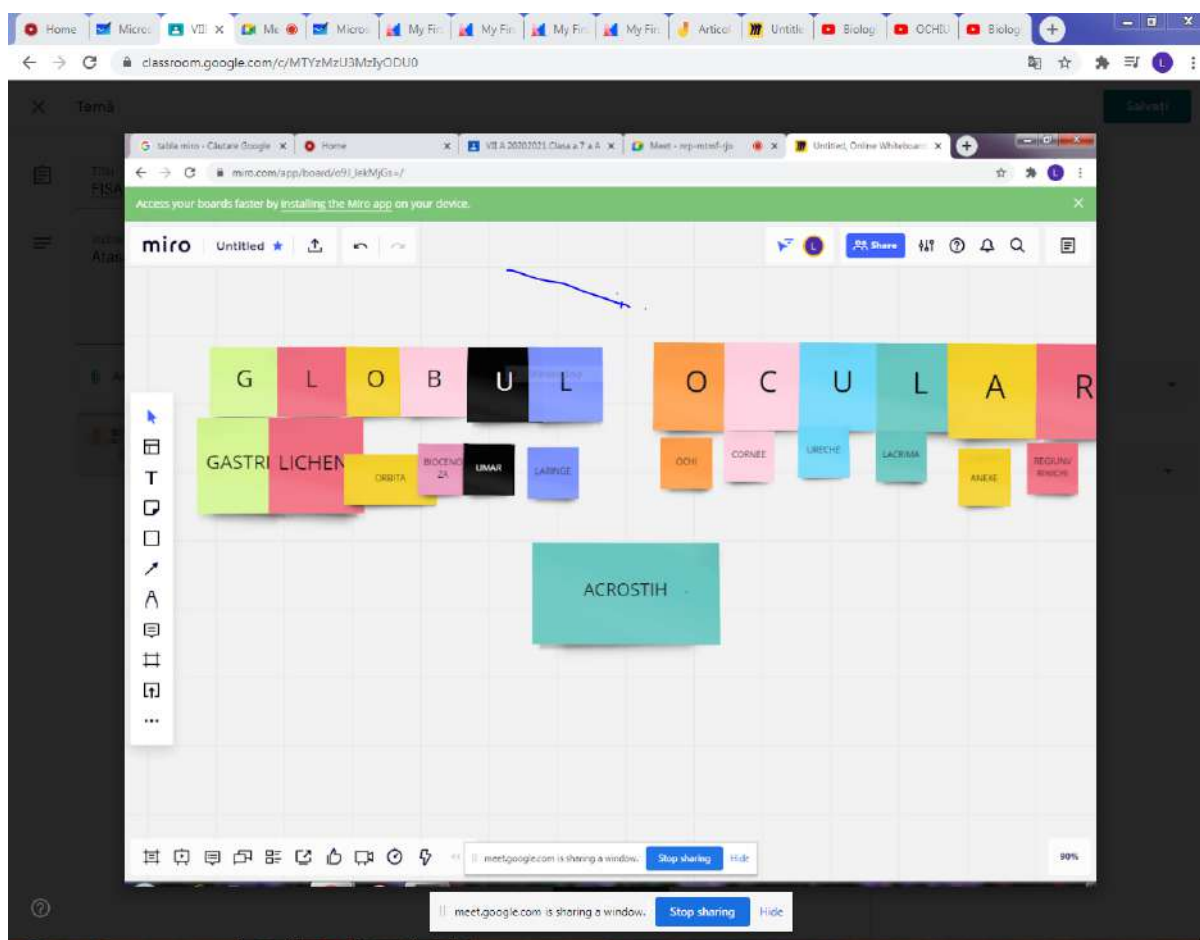

Această lecție desfășurată online are deschidere /aplicație și spre alte discipline studiate de elevi, precum fizica (asigurându-le suportul teoretic necesar înțelegerii fenomenelor optice), dar și TIC (prin utilizarea unor resurse digitale ce reflectă cunoștințe ale elevilor de operare cu diferite aplicații), desen (prin realizarea unui desen sugestiv în etapa de final al lecției și care poate fi executat și după ora de biologie, evitând supraincarcarea elevului), limba și literatura română (interpretarea expresiei metaforice), consiliere și dezvoltare personală (urmărită prin comportamentul copilului în timpul vizionării filmului "Ochiul uman"), educație muzicală (fond sonor al lecției), dar chiar și cu aplicabilitate la tema din acest an a Săptămânii Educației Globale, când au fost desfășurate activități sub egida: "Este lumea noastră. Să acționăm împreună!".

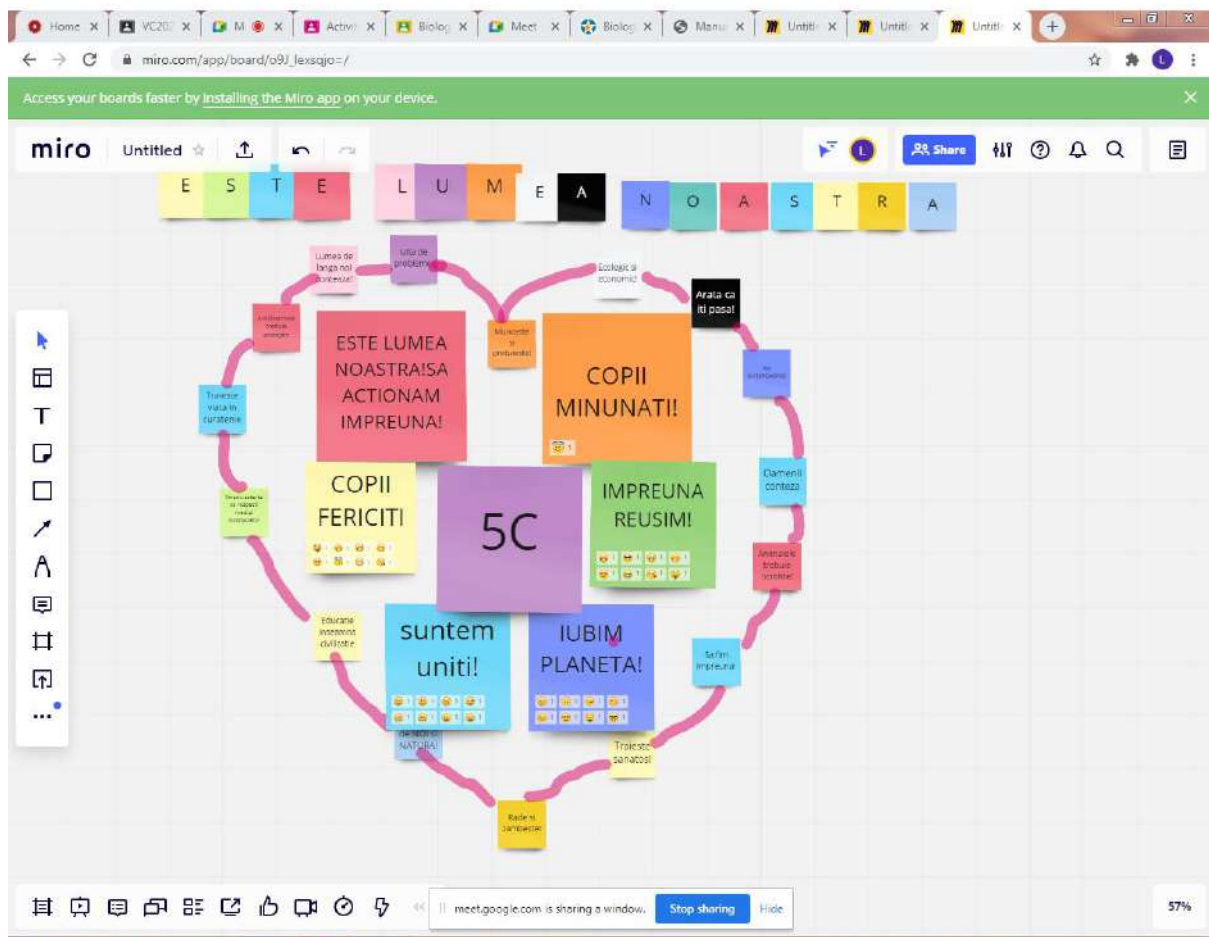

”Plantăm” comportamente ecologice și ”culegem” o viață de calitate!

Profesor de biologie Pinteală-Săviuc Lavinia-Roxana

Școala Gimnazială”Spiru Haret”,Dorohoi,Județul Botoșani

Educația ecologică, cel mai eficient mijloc de ocrotire și conservare a naturii, trebuie să fie un proces activ, continuu, desfășurat în toate mediile și toate categoriile sociale. Fiind o educație despre mediu, ea trebuie să aibă loc în și prin mediu, nu doar în spații închise. Este timpul să conștientizăm cu toții importanța protejării mediului înconjurător, să luptăm pentru ca această problemă să devină un imperativ al societății. Și ce este mai onorant, decât că , profesorul are prilejul să fie formator, deschizător de drumuri în crearea unei societăți mai conștiente, mai luptătoare, mai atent cu tot ce o înconjoară. O programă bine definită din perspectiva ecologică ar fi de ajutor! Educația ecologică nu ar mai fi percepută ca și inserție, ca anexă, ci ca un proces bine delimitat. De la cele mai fragede vârste, dragostea de natură trebuie sădită și cultivată în mintea copiilor, iar exemplul personal al cadrelor didactice va denota faptul că natura înseamnă sănătate, recreere, prietenie, energie și frumusețe, precum și gazda favorită a tuturor jocurilor nevinovate ale copilăriei.

La clasele de gimnaziu, am desfășurat mai multe activități sub formele de organizare întâlnite în toate domeniile de activitate, urmărind să contribuim împreună profesor-elev-părinte-comunitate locală, la îmbogățirea bagajului de cunoștințe, priceperi și deprinderi, să cultivăm atitudini și să dezvoltăm comportamente pozitive față de mediul înconjurător. Pentru familiarizarea școlarilor cu aspecte ale lumii înconjurătoare am folosit cu eficiență observările asupra mediului, povestirile, memorizări, plimbări, vizite, drumeții, diapozitive, jocuri de rol, realizare de postere machete, experimente în cadrul ”Laboratorului de acasă”. Educația ecologică am realizat-o nu numai prin activitățile experiențiale, ci și prin jocurile și activitățile la alegerea copiilor, fiind astfel o punte de legătură profesor-elev, cu accent pe dezvoltarea emoțională a copilului, pe latura creativității ,dar mai ales pe dezvoltarea gândirii critice. Prin participarea activă în cadrul activităților din școală, elevii din clasele gimnaziale nu au avut decât de câștigat. Lucrând și învățând împreună și-au sporit încrederea în propriile forțe, aspecte vizibile în notele obținute nu numai la disciplina Biologie, ci și la alte discipline crosscurriculare și transcurriculare. Comunitatea are nevoie de rezultate vizibile pentru implicarea în activități ecologice, familia de

îndrumare, motivare, soluții, cadrul didactic fiind cel mai bun liant între elementele definitorii ale vieții.

Prin activitățile didactice desfășurate cu elevii, i-am învățat să exploreze lumea înconjurătoare, să o analizeze, să-și pună și să pună întrebări în legătură cu aspectele întâlnite, să facă predicții pe baza datelor culese, să-și exprime opinii și stări sufletești și să inițieze acțiuni. Dacă “plantăm” comportamente ecologice, “culegem” o viață de calitate ca și adulții, un mediu sănătos, protecția și prețuirea lui se încorporează în atitudinea noastră, ne identificăm cu natura. Menirea noastră ca profesori, făuritori de destine este aceea de a deschide mintea și inima copiilor, de a-i ajuta să privească NATURA ca pe o prietenă, care are nevoie de dragostea și respectul nostru. Orice copil poate deveni ocrotitor al naturii, cu condiția să o îndrăgească. Pentru a iubi natura trebuie însă să o cunoaștem, să-i înțelegem șoaptele ei minunate, transmise prin glasul viețuitoarelor ei.

Iubirea pentru NATURĂ nu se poate rezuma la simple declarații față de frumusețile ei și nu înseamnă doar dorința de a fi în mijlocul ei, ci a acționa în folosul acesteia. Astfel, fiecare cadru didactic trebuie să-i facă pe elevi să conștientizeze faptul că noțiunea de protecție a naturii nu impune renunțarea la resursele oferite de aceasta, ci doar folosirea lor rațională. Se impune cultivarea interesului față de menținerea unui mediu natural echilibrat, propice vieții, dar și a unui comportament favorabil ameliorării relațiilor dintre om și mediul natural în care trăiește. Pornind de la aceste considerente am organizat și desfășurat chiar în cadrul orelor de biologie, la clasă, cu elevii scurte momente interactive, cum ar fi:

1. Realizarea unui tabel comparativ: Acțiuni/comportament responsabil versus comportament iresponsabil., cu titlul “Privire în antiteză!”

2. Scrie un eseu cu titlul “Sunt preadolescent.-acionez atent!”

În elaborarea lui, vei avea în vedere următoarele aspecte:

Schimbările la nivel fizic

Schimbările la nivel emoțional

Abilitățile tale/comportament Pentru elevii aflați în categoriile de risc, activitățile de învățare pot fi selectate și țintite pe accentuarea în vederea diminuării pînă la

dispariție a riscurilor ce pot surveni,cu aspecte ”in oglindă”, comparative ”Așa Da/Asa Nu!”

De exemplu, pentru copii aflați în situații de abandon școlar ,poate fi derulată activitate ”Eu pot și fac”, în care se solicită elevilor menționați să realizeze o reclamă cu titlul ”Toată lumea caută pe cineva ca mine!”, pentru a-și pune în evidență calitățile existente în orice copil.

Pentru copii cu un potențial accentuat de agresivitate se poate realiza activitatea ”Spun NU, violenței!”, prin vizionarea unor filme ,urmate de discuții/dezbatere pe tema agresivității în școală sau în afara ei.

Activitatea de Autocunoaștere sub toate aspectele ei poate fi replicată și la disciplina Biologie. Se știe ca predarea conținuturilor la această disciplină, urmărește desfășurarea de activități care să vizeze atingerea ,pe cât posibil a celor opt competențe cheie. Una dintre acestea este Competența de ”A învăța să înveți”, care direcționează elevul spre direcții de a aborda conținuturile predate la Biologie. Dacă exemplificăm cu lecția ”Ochiul-organ pentru receptarea stimulilor luminoși”, profesorul ,cu multă creativitate și inovare , poate să inițieze activități ,care să solicite elevul prin participarea la acestea,cum sunt:

1, Realizează un desen cu globul ocular .

Solicită colegilor să aprecieze corectitudinea sa.

Afiseaza-l in clasa ,intr-un loc vizibil de toti colegii tăi.

Dacă au fost omise intenționat unele componente ale globului ocular ,se pot adnota de ceilalți colegi.

2. Crearea unui joc de rol, in care la diferiți copii se atribuie drept rol cele 3 tunici ale globului ocular ,iar la alți colegi mediile transparente.

Realizarea unui eseu structurat ,pornind de la un plan prezentat de profesor

Realizarea unui Jurnal de antrenament (similar cu activitatea de la disciplina Consiliere și orientare școlară),pe care sa il completeze pe măsură ce parcurge fiecare organ de simț. Intitulează-l ”Organele de simț-porți spre cunoașterea lumii înconjurătoare”

Realizează pe tabla Miro un Acrostih ,pornind de la literele ce apartin sintagmei
GLOBUL OCULAR

Redacteaza o compunere cu titlul”Ochii sunt lumina sufletului”.Compunerea
poate fi însoțită și de un desen sugestiv.

3. Realizează pe o coală un desen asemănător cu imaginea ochiului. Așază frazele
de mai jos pe corespunzătoare, în ordinea pe care o consideri potrivită. Adaugă
fișa în portofoliu.

Vreau să fac la acest desen?

Nu pot să fac acest desen

Cum aş putea să fac acest desen?

Voi face acest desen

Pot să fac.acest desen .

Am reusit!

Prezint produsul final colegilor,care apreciază efortul realizat(pentru un elev cu
dificultati de învățare sau în situație de risc)

Pornind de la similitudinea cu anatomia mergem pe linia Ecologie și ne punem
aceleași întrebări:

- 1.Vreau să fac ceva pentru natură?
- 2.Cum aş putea să fac un demers ecologic?
- 3.Voi face acțiuni pentru Mediu!
- 4.Pot să mă implic!
- 5.Am reusit!Voi fi un tânăr de încredere ,care prin atitudinea
mea am salvat Natura !

Bibliografie

- Dezso, I., Educația ecologică, Agendasetting, SRL, 2010
- Revista – „Educația ecologică” nr.2/1997

Modele de bune practici în școala viitorului

Prof. Pînzaru Ana Maria

Există mai multe modele de bune practici în domeniul educației care au fost recunoscute pentru succesul lor în îmbunătățirea calității învățământului și a rezultatelor elevilor. Iată câteva exemple de astfel de modele de bune practici:

1. Sistemul educațional finlandez: Adesea menționat ca un model de referință, sistemul educațional din Finlanda se remarcă prin abordarea egalitară, lipsa evaluărilor standardizate până în clasa a șasea, accentul pe joc și învățare activă și recrutarea și pregătirea riguroasă a cadrelor didactice.

Caracteristici cheie: Accent pe egalitate, respect pentru profesie, învățare prin joc, evaluare moderată.

Impact: Finlanda este adesea menționată pentru performanțele sale educaționale remarcabile, cu un sistem care pune accent pe dezvoltarea echitabilă a abilităților.

2. Modelul Reggio Emilia: Acest model provine din orașul italian Reggio Emilia și pune un accent deosebit pe învățarea bazată pe proiect, pe explorarea liberă, pe colaborarea între elevi și pe învățarea experiențială. Este cunoscut pentru abordarea holistică a dezvoltării copilului, inclusiv aspectele emoționale și sociale.

Caracteristici cheie: Învățarea prin proiecte, implicarea comunității, focus pe expresia artistică și explorare.

Impact: Acest model italian de educație timpurie promovează dezvoltarea integrală a copilului și colaborarea strânsă între educatori, copii și părinți.

3. Școala Montessori: Dezvoltată de Maria Montessori, această abordare pune accent pe dezvoltarea naturală a copilului, oferindu-le elevilor libertate de a alege activitățile pe care le doresc și promovând învățarea prin experiențe practice și materiale didactice specifice.

Caracteristici cheie: Învățarea individuală, materiale didactice specifice, autonomie și auto-direcționare.

Impact: Acest model pune accent pe dezvoltarea naturală a copiilor și stimulează explorarea, creativitatea și independența.

4. Proiectul High/Scope: Acest model de intervenție timpurie se concentrează pe dezvoltarea copiilor prin jocuri și activități structurate, oferindu-le ocazia de a explora și de a lua decizii. Proiectul High/Scope a fost utilizat pe scară largă pentru a îmbunătăți rezultatele școlare și abilitățile sociale ale copiilor.

5. Școlile de învățare activă: Un număr tot mai mare de școli adoptă abordări de învățare activă, în care elevii sunt implicați în proiecte, discuții, rezolvarea de probleme și colaborare. Aceste metode promovează gândirea critică și participarea activă a elevilor în procesul educațional.

6.Școlile cu program prelungit: Extinderea programului școlar pentru a include activități extracurriculare, îndrumare suplimentară și acces la resurse educaționale suplimentare poate contribui la îmbunătățirea performanței academice și a angajamentului elevilor.

7.Școlile comunitare: Implicarea comunității în procesul educațional poate aduce beneficii semnificative. Astfel de școli se concentrează pe parteneriate cu părinții, organizații locale și companii pentru a oferi resurse și suport adițional elevilor.

8.Sistemul de învățământ din Singapore:

Caracteristici cheie: Curriculum riguros, accent pe gândirea critică și rezolvarea problemelor, formare continuă a cadrelor didactice.

Impact: Singapore a obținut rezultate remarcabile în evaluările internaționale, iar abordarea lor în educație este adesea studiată și adaptată în alte țări.

9.Școlile Waldorf:

Caracteristici cheie: Educație holistică, învățare prin experiență, dezvoltarea creativității și a gândirii critice.

Impact: Școlile Waldorf au un curriculum unic care integrează artele și științele, promovând o abordare echilibrată a dezvoltării copilului.

10.Modelul High Tech High:

Caracteristici cheie: Învățarea bazată pe proiecte, tehnologie integrată, colaborare între elevi.

Impact: Această rețea de școli din SUA încurajează învățarea activă și aplicată, pregătind elevii pentru cerințele secolului 21.

11.Programul IB (International Baccalaureate):

Caracteristici cheie: Curriculum internațional, dezvoltare a gândirii critice și interculturalitate.

Impact: IB oferă programe pentru toate nivelurile de învățământ, promovând o perspectivă globală și dezvoltarea caracterului.

12.Modelul PBL (Problem-Based Learning):

Caracteristici cheie: Învățare bazată pe rezolvarea problemelor, colaborare, aplicare practică a cunoștințelor.

Impact: PBL încurajează elevii să-și dezvolte abilitățile de rezolvare a problemelor și să aplice cunoștințele în contexte reale.

Aceste modele reprezintă doar câteva exemple, iar multe altele există în întreaga lume. În general, modelele de bune practici în educație sunt caracterizate de abordări inovatoare, adaptabilitate la nevoile specifice ale elevilor și implicarea comunității în procesul educațional.

EXPERIENȚE DIDACTICE REUȘITE ÎN DEMERSUL DIDACTIC INTEGRAT

Educ.: Pîrghie Dulcineea-Căpșunica

G.P.P. „Prichindelul”- AR. G.P.P. „Pinochio”

NIVELUL/GRUPA: Nivel II/ Mare

TEMA ANUALĂ DE ÎNVĂȚARE: Cu ce și cum exprimăm ceea ce simțim ?

DENUMIREA PROIECTULUI: „ Prieteni fără grii”

TEMA ACTIVITĂȚII INTEGRATE: „ Curățenia – mama sănătății”

ELEMENTELE COMPONENTE ALE ACTIVITĂȚII INTEGRATE:

A.D.P.: Întâlnirea de dimineață: „Maricica murdărica- Maricica curățica.”- discuții libere

A.L.A. 1: Artă: „ Mâna și mănușa”- pictură prin stropire

-pictură decorativă prin amprentare

Știință(Joc de manipulare): „ Piramida”(igiena obiectelor personale);

Biblioteca: „ Mă îngrijesc- sunt sănătos”- elemente de comunicare scrisă;

A.D.E. – DȘ: „ Răspunde repede și bine”- joc exercițiu

DOS: „ Povestea lui Dințișor”- povestea educatoarei

A.L.A.2: „ Fuga de microbi”- joc de mișcare

SCOPUL ACTIVITĂȚII: dobândirea unor comportamente și atitudini igienice corecte față de propria persoană, necesare integrării în viața socială.

OBIECTIVE OPERAȚIONALE:

- să manifeste empatie față de un personaj aflat în dificultate;
- să obțină efecte plastice prin tehnica stropirii și amprentării;
- să descopere mesaje prin trasarea peste modelul punctat al literei de tipar;

- să reconstituie întregul din jumătăți;
- să asculte cu atenție povestea;
- să identifice și să înțeleagă mesajul textului;
- să compare grupele de obiecte apreciind global unde sunt mai multe/mai puține;
- să numere corect și să recunoască cifrele de la 1 la 10;
- să efectueze operații de adunare și scădere cu 1-2 unități;
- să respecte regula jocului de mișcare;

SCENARIUL ACTIVITĂȚII

Copii vor intra în sala de grupă și vor observa modificările de decor cu uimire. Doamna asistentă îi va saluta pe copii cu „Bună dimineața copii curății” și o va prezenta pe noua colegă „Maricica murdărica”. Aceasta va fi chiar doamna educatoare costumată adecvat, care folosind-se de expresiile din poveste: „fața n-are nici o pată, nasul s-a cam murdărit, că-i răcit, părul este sub căciulă, dinții sunt pitiți în gură, mâna vezi mănușă are, nu-i nevoie de spălare” se declară a fi „Maricica curățica”. Copiii nu vor fi de acord avertizând-o că e murdărică.

Maricica îi roagă atunci pe copii să o ajute să se împace din nou cu obiectele de igienă. Maricica îi roagă pe copii să se salute pentru a le afla numele. Copiii se vor saluta cu „Bună dimineața Ruben !” Se va trece apoi la stabilirea responsabilităților grupului după criteriul respectării ordinii. Copilul responsabil cu prezența va ridica pe rând fiecare fotografie dintr-o savonieră, și o va așeza pe unul din cele trei panouri steluță. Se vor număra fotografiile fetelor apoi și persoanele pentru verificare; la fel se va proceda și cu băieții. Se va găsi mulțimea cu mai multe elemente, chiar și diferența dintre ele.

La completarea calendarului naturii se va recita poezia „Zilele săptămânii” până la ziua în curs. Se vor așeza imaginile sugestive caracteristice vremii.

Știrea zilei va consta în faptul în faptul că au mai rămas 4 zile până la următoarea onomastică din grădiniță. Împățășirea cu ceilalți se va realiza prin prinderea unor ecusoane reprezentând obiecte de igienă personală, aduse în dar de Maricica (periuță, pastă de dinți, pieptene, săpun, prosop, batistă). Se va identifica rolul fiecăruia, iar copii vor fi rugați să exemplifice regulile de igienă cunoscute pentru a și le însuși Maricica murdărica.

La cele trei zone pregătite, copiii vor trebui să se spele pe mâini, folosind și periuța de unghii, să se spele pe dinți, să se pieptene, să se aranjeze spălându-și apoi și fața.

Maricica va trece pentru a identifica toate materialele folosite, apoi copiii împărțiți în trei grupuri vor demonstra acțiunile respective. Maricica va primi indicații și de la doamna asistentă care va supraveghea și va îndruma copiii. Un ceas deșteptător va suna arătând că este ora pentru servirea micului dejun.

Tranziție: Intonând versurile cântecului „TIC- TAC” și mergând în ritm cadențat, copiii se vor îndrepta spre sala de mese. La revenirea în grupă copiii vor executa câteva exerciții de înviorare în jocul „Coroana”.

Copiii vor observa transformarea din „Maricica murdărica” în „Maricica curățica”. Maricica va explica ce a făcut pentru a redeveni curată.

Drept mulțumire ea le propune copiilor și alte modalități de folosire a periuței, bețișoarelor de urechi, șervețelelor, dar și câtorva moduri de întipărire mai profundă a cunoștințelor și deprinderilor dobândite.

Astfel la ALA1 la zona „Artă” copii vor realiza o mână murdară și vor decora o mânășă; la zona „Bibliotecă” vor scrie mesaje, îndemnuri, iar la zona „Știință”(joc de manipulare), vor identifica obiectele de uz personal constituind întregul din jumătăți pe care le vor așeza într-o piramidă. Se vor identifica toate materialele de lucru, procedeele de lucru și se va prezenta modelul executat de Maricica.

Se vor executa exerciții pentru dezvoltarea motricității grosiere și fine „Mâinile nu stau deloc, „Salutul degetelor”. Copii vor trece la lucru, vor primi ajutor și explicații suplimentare.

Lucrările de la zona „Artă” vor fi expuse pentru a reaminti povestea Maricicăi și consecințele ei. Îndemnurile de la „Bibliotecă” vor fi expuse pe un gard în spatele căruia copii vor găsi niște „microbi, bacterii” pe care îi vom ține la distanță cu aceste îndemnuri.

În vârful piramidei dela jocul de masă se va afla un dinte. În timp ce se vor evalua lucrările în grupă își va face apariția „Dințișor”, un prieten al Maricicăi. Acesta o va ruga să spună și copiilor povestea lui.(DOS). Copii vor asculta cu atenție povestea, apoi vor răspunde la

întrebările adresate de Maricica și Dințișor. Pentru a dovedi că știu reguli de igienă vor adăuga și câteva versuri referitoare la subiectul activității.

Pentru a deveni experți în igienă, ”Dințișor” le propune copiilor un joc. Regula este următoarea: dacă vor da răspunsuri corecte vor fi recompensați cu aplauze și obiecte de igienă (săpum, șervețele, etc). În cazul unui răspuns greșit vor invadați de microbi de după gard.

Jocul - test constă în rezolvarea unor sarcini de pe cd-ul educațional ”Igiena dentară”cu referiri la reactualizarea unor cunoștințe matematice folosind ca material obiecte de uz personal.

La DȘ copiii vor număra tuburile de pastă și vor căuta cifra corespunzătoare, vor așeza tot atâtea tuburi câte periute vor găsi pe raft, vor rezolva probleme de adunare și scădere cu 1-2 unități, etc. Copiii se vor împărți în două cercuri cu ajutorul numerotării. Cei din cercul exterior vor găsi în spatele scăunelului un costum de medic pe care-l vor îmbrăca. Fiecare medic va avea câte un copil pereche și vor cânta cântecul „Sunt curat ca ghiocelul”

Cercul exterior format din medici, asistenți vor proteja cercul interior de microbi.Cei din mijloc vor răspunde la întrebările testului „Răspunde repede și bine”.

Răspunsul greșit va aduce după sine „Fuga de microbi”, joc de mișcare ALA2. Copiii fugăriți se vor putea salva dacă vor primi un obiect de igienă de la colegii asistenți în timpul urmăririi.

Maricica și Dințișor vor face aprecieri asupra modului de participare și desfășurare a activității, recompensându-i pe copii cu un măr în frunza căruia se va afla o bomboană ascunsă. Jocul de mișcare se va continua și în aer liber în curtea grădiniței.

BIBLIOGRAFIE:

1. „Curriculum pentru învățământ preșcolar”2009, Ed.DPM, București
2. „Repere fundamentale în învățarea și dezvoltarea timpurie a copilului preșcolar”
Ed.Vanemonde, București

INTEGRAREA COPIILOR CU CERINȚE SPECIALE PRIN INTERMEDIUL ACTIVITĂȚILOR SPORTIVE

PÎRJOL VIOREL IONUȚ – COL. NAȚ. MIRCEA CEL BĂTRÂN RM. VÂLCEA
PÎRJOL NICOLETA IONELA – CENTRUL ȘCOLAR PENTRU EDUCAȚIE INCLUZIVĂ
BĂBENI

ECHIPA DE PROIECT:

Centrul Școlar pentru Educație Incluzivă Băbeni - Vâlcea:

.....

...

Colegiul Național "Mircea cel Bătrân" Rm. Vâlcea :

.....

....

În acest proiect au fost implicați elevii clasei a VI-a B de la Centrul Școlar pentru Educație Incluzivă Băbeni în parteneriat cu elevii clasei a VI-a A de la Colegiul Național "Mircea cel Bătrân" Rm. Vâlcea

Activitatea face parte din graficul activităților stabilite cu ocazia încheierii Protocolului pentru parteneriat educațional de voluntariat: „ Voluntariatul - o șansă pentru fiecare!” Colegiul Național "Mircea cel Bătrân" Rm. Vâlcea și CSEI Băbeni .

Proiectul de voluntariat își propune îmbunătățirea și eficientizarea activităților de voluntariat, având drept scop cooperarea și colaborarea educațională, integrarea în comunitate a copiilor cu dizabilități sau defavorizați social. Această abordare este inerenta principiilor Convenției cu privire la Drepturile Copilului. Fiecărui copil trebuie să i se acorde șansa de a se dezvolta în stilul și ritmul său propriu, pentru a se integra în comunitatea din care face parte.

Obiectiv: Dezvoltarea sentimentelor de solidaritate, altrușim, toleranță în rândul elevilor, adulților.

Desfășurarea acțiunii:

Activitatea a constat în activități sportive, jocuri sportive adaptate elevilor cu C.E.S și un meci de fotbal amical, între cele două echipe de elevi participante.

Activitatea a avut ca obiectiv principal formarea unor atitudini și comportamente la elevi, în vederea realizării unui sprijin susținut privind integrarea socială a copiilor proveniți din familii defavorizate sau cu C.E.S. și valorizarea potențialului lor creativ.

Elevii voluntari de la clasa a VI-a A, de la Colegiul Național „Mircea cel Bătrân” Rm.Vâlcea le-au făcut un cadou minunat elevilor de la Centrul Școlar Pentru Educație Incluzivă Băbeni, de la clasa a VI-a B - o zi de lucru în echipă, jocuri sportive și premiere în urma competiției de fotbal.

Rezultate așteptate:

- antrenarea elevilor într-o gama largă de activități, dezvoltând astfel capacități de cooperare ;
- cunoașterea unor norme de comportament pentru asigurarea echilibrului dintre sănătatea /mișcare individuală și colectivă;
- formarea deprinderilor de alimentație rațională și de desfășurare de exerciții fizice în vederea menținerii sănătății.

Modalități de evaluare a activității:

- fotografii din timpul activității
- dezbateri tematice

Rezultate înregistrate:

Îmbunătățirea stimei de sine a copiilor cu C.E.S. și schimbarea posibilelor mentalități negative a societății vis-a-vis de nevoile speciale ale persoanelor cu deficiențe.

Elevii voluntari și cadrele didactice implicate în organizarea acestei activități de voluntariat au achiziționat și au oferit premii elevilor din clasa a VI-a B, de la C.S.E.I Băbeni -Vâlcea.

Elevii voluntari au dat dovadă de angajament, implicare și responsabilitate, manifestându-și dorința de a trăi într-o societate unită și solidară. Așadar, activitatea a avut un dublu impact deoarece elevii au învățat că sprijinul civic și generozitatea nu sunt dependente doar de partea materială, ci și de cea afectivă.

Fotografii din timpul activității



Exemple de bună practică pentru o învățare eficientă

Profesor psihopedagogie: Pistrui Emilia, Școala Gimnazială Specială Nr. 8

„Avem cu toții înclinația spre învățare. Avem totodată înclinația de a-i învăța pe alții. Acestea două se combină, creând o relație elev-student mai mult sau mai puțin satisfăcătoare. Faptul că de multe ori nu este așa ar putea avea drept cauză transformarea unei relații de natură preponderent socială într-o tranzacție pur mecanică.” afirmă Lionel Tiger și Robin Fox în lucrarea Manualul trainerului profesionist.

În susținerea citatului menționat, consider ca cel mai important rol în construirea unei activități de învățare valoroase îi revine profesorului sau formatorului.

Învățarea reprezintă un aspect extrem de complex și nu există o definiție general acceptată a conceptului, acesta este definită printr-un număr mare de teorii mai mult sau mai puțin specializate, unele referindu-se la concepții mai tradiționale, altele încercând să exploreze noi posibilități. Deși într-o manieră tradițională învățarea presupune achiziția de cunoștințe și deprinderi, astăzi conceptul de învățare acoperă un câmp mult mai mare, care include dimensiunile emoționale, sociale și societale.

În calitate de profesor am reflectat asupra câtorva aspecte de impact în îmbunătățirea activităților de învățare, după cum urmează :

- *Diversitatea metodelor de predare* – Folosirea unei game variate de strategii didactice, cum ar fi discuțiile în grup, activități practice, proiecte de cercetare ajută elevii să se implice activ în propriul proces de învățare
- *Integrarea tehnologiei în învățare* : Utilizarea platformelor online, aplicațiilor educaționale și a altor instrumente digitale sporesc interactivitatea și facilitează accesul la resurse educaționale
- *Personalizarea învățării* : Adaptarea materialelor și a metodologiilor de predare astfel încât acestea să potrivească nevoilor individuale ale fiecărui elev
- *Promovarea gândirii critice și a rezolvării de probleme* – Încurajarea elevilor să analizeze și să evalueze informațiile într-o manieră critică și să chestioneze cele învățate

- *Încurajarea participării active* – Într-un cadru în care este încurajată participarea activă elevii se simt încrezători să participe activ, să pună întrebări și să împărtășească idei
- *Adaptarea lecțiilor în funcție de progresul și de nevoile elevilor*, oferindu-le timpul și sprijinul necesar pentru a înțelege și a asimila materiale deoarece fiecare elev vine în procesul de învățare cu propriile nevoi și cerințe
- *Colaborarea între profesori* : Lucrul în echipă între cadrele didactice pentru a împărtăși idei, resurse și bune practici vine să consolideze învățarea și schimbul de experiență
- *Învățarea experiențială* : Oferirea de oportunități practice și de experiențe de învățare concrete pentru a consolida și aplicarea cunoștințelor.
- *Instruirea bazată pe competențe* : Accentul pus pe dezvoltarea abilităților și competențelor practice necesare în viața reală, nu doar pe memorare.

Am ales aceste exemple de bună practică pe baza propriilor observații privind îmbunătățirea procesului de educație precum și pe baza experienței personale.

Predarea este eficientă atunci când produce învățarea altei persoane. De obicei profesorul este cel care organizează, stimulează, coordonează și oferă puncte de sprijin în acest proces. Prin urmare valoarea educativă, stimulativă a unei învățări eficiente crește atunci când profesorul, prin calea pe care o urmează reușește să-i determine pe elevi să găsească ei înșiși o cale de parcurs în vederea descoperirii și acumulării de noi cunoștințe.

Bibliografie :

1. Armstrong, M. (2003). *Managementul resurselor umane*. București : Codecs
2. Ciolan, L. (2008). *Învățarea integrată. Fundamente pentru un curriculum transdisciplinar*. Iași : Polirom.
3. Illeris (coord.) (2014). *Teorii contemporane ale învățării: autori de referință*. București : Editura Trei
4. Vaughn, R., H. (2007). *Ghidul trainerului profesionist*, București: Codecs

Implicarea elevilor in proiecte eTwinning

- Exemple de bune practici -

**Profesor învățământ primar Pleșa Magdalena
Școala Gimnazială "Regele Ferdinand" Sibiu**

Implicarea elevilor în proiecte internaționale, de genul activităților Erasmus, Erasmus + sau eTwinning pot fi extrem de benefice pentru dezvoltarea lor personală și profesională, oferindu-le oportunități de învățare colaborativă, interculturală și digitală. Încă din primul an de școală, când aceștia pășesc în băncile școlii, elevii trebuie formați ușor în acest spirit de colaborare și socializare multiculturală. Menționez mai ales acest lucru, deoarece în ultimul an școlar am avut o fluctuație de elevi din diverse țări sau regiuni, unde noi ca dascăli am fost nevoiți să ne formăm sau mai bine spus să ne autoformăm în a-i include și pe cei noi veniți și necunoscători de limba română, în cadrul activităților noastre zilnice, dar și elevii au fost supuși în a interacționa cât au putut ei mai eficient cu cei noi veniți. Acest lucru nu a fost atât de ușor precum am crezut, ci a fost nevoie de un efort suplimentar atât din partea profesorilor, cât și din partea elevilor.

Din acest motiv, am ales a face parte din diferite proiecte europene, prin care elevii se pot implica activ, de genul proiectelor eTwinning. Pentru a putea desfășura și face parte din cadrul acestor proiecte, vin în ajutorul colegilor cu câteva elemente importante de avut în vedere.

1. **Alegerea temei și planificarea proiectului:** Implicarea elevilor în procesul de alegere a temei și de planificare a proiectului îi poate stimula să își exprime interesele și pasiunile și să se implice activ în dezvoltarea proiectului.
2. **Lucrul în echipe:** Organizați proiectul în echipe mici și asigurați-vă că fiecare membru al echipei are roluri și responsabilități bine definite. Acest lucru îi va încuraja pe elevi să lucreze în colaborare și să își valorifice abilitățile individuale.
3. **Comunicarea și colaborarea online:** Folosiți platformele de comunicare online pentru a facilita colaborarea și schimbul de idei între elevi din diferite țări. Discuțiile online, forumurile de discuții și videoconferințele pot fi utilizate pentru a organiza întâlniri virtuale între elevi și pentru a dezvolta relații interculturale.
4. **Realizarea de proiecte creative:** Încurajați elevii să creeze proiecte creative și inovatoare care să îmbine tehnologia, arta, cultura și educația. De exemplu, ei ar putea să creeze prezentări digitale, videoclipuri, colaje multimedia sau să dezvolte platforme de învățare online.
5. **Participarea la evenimente eTwinning:** Încurajați elevii să participe la evenimente eTwinning locale, naționale sau internaționale, cum ar fi conferințe, seminarii sau concursuri. Aceste evenimente oferă oportunități suplimentare de a împărtăși experiențe, de a învăța de la alții și de a promova proiectul lor.

6. **Evaluarea și reflectarea:** Implicați elevii în procesul de evaluare și reflectare asupra proiectului. Încurajați-i să își evalueze propriile lor contribuții, să ofere feedback colegilor lor și să reflecteze asupra experiențelor lor de învățare și a rezultatelor obținute.
7. **Diseminarea rezultatelor:** Implicați elevii în diseminarea rezultatelor proiectului lor către comunitatea școlară, părinți și alte școli din comunitate. Ei ar putea organiza prezentări, expoziții sau evenimente deschise pentru a împărtăși cunoștințele și experiențele lor cu ceilalți.

Prin implicarea activă a elevilor în proiecte eTwinning, aceștia pot dezvolta abilități esențiale pentru secolul actual, cum ar fi gândirea critică, comunicarea, colaborarea, rezolvarea problemelor și competențele digitale, și pot beneficia de o experiență educațională interculturală și globală bogată și valoroasă. Cu fiecare implicare, avem un nou câștig, atât profesorii, cât și elevii.

Activitățile outdoor în școala viitorului

- Explorarea Patrimoniului Cultural și Natural al orașului

Profesor învățământ primar Pleșa Magdalena
Școala Gimnazială "Regele Ferdinand" Sibiu

Activitățile outdoor în școala viitorului ar putea integra tehnologia și abordările inovatoare pentru a promova învățarea experiențială, creativitatea și colaborarea. Popun mai jos un exemplu de activitate outdoor, pentru elevii clasei a IV-a.

Scopul activității: Să ofere elevilor oportunitatea de a explora și de a învăța despre patrimoniul cultural și natural al comunității lor folosind tehnologia și metodele inovatoare.

Locație: Zona din jurul școlii sau comunitatea locală.

Materiale necesare:

1. Dispozitive mobile (smartphone-uri sau tablete) cu acces la internet.
2. Aplicații sau platforme de realitate augmentată sau virtuală.
3. Hărți digitale ale zonei și ghiduri despre patrimoniul local.
4. Fișe de activitate sau jurnale de teren digitale.

Desfășurarea activității:

1. **Pregătirea prealabilă:** Înainte de activitate, organizăm o scurtă prezentare despre patrimoniul cultural și natural al comunității, inclusiv despre locurile istorice, monumente, rezervații naturale și alte puncte de interes.
2. **Formarea echipelor:** Împărțim elevii în echipe mici și le atribuim sarcina de a explora zona din jurul școlii sau comunitatea locală pentru a descoperi și a documenta puncte de interes.
3. **Explorarea folosind tehnologia:** Echipele utilizează dispozitivele mobile și aplicațiile de realitate augmentată sau virtuală pentru a explora și a descoperi informații despre punctele de interes din comunitatea lor. Aceste aplicații pot furniza informații suplimentare, imagini și evenimente legate de locurile vizitate. Se vor ghida după codurile QR prezente deja în comunitatea noastră locală.
4. **Înregistrarea și documentarea:** În timpul explorării, elevii completează fișele de activitate sau jurnalele de teren digitale cu informații despre locurile descoperite, inclusiv istoria lor, importanța culturală sau naturală și observațiile personale.

5. **Prezentarea descoperirilor:** La finalul activității, fiecare echipă prezintă descoperirile lor celorlalte echipe și clasei. Aceste prezentări pot fi sub forma de prezentări digitale, videoclipuri sau alte materiale multimedia.
6. **Reflectarea și evaluarea:** După prezentări, organizăm o discuție despre experiențele elevilor și despre ceea ce au învățat în timpul activității. Încurajăm elevii să reflecteze asupra importanței patrimoniului lor cultural și natural și asupra modului în care tehnologia poate fi folosită pentru a îmbogăți experiența lor de învățare.

Beneficiile activității:

- Promovează explorarea activă și investigarea învățării prin intermediul tehnologiei.
- Dezvoltă abilități digitale și de cercetare.
- Încurajează aprecierea și conservarea patrimoniului cultural și natural al comunității.
- Sporește colaborarea și lucrul în echipă între elevi.
- Oferă oportunități pentru învățare experiențială și aplicarea cunoștințelor teoretice în contexte practice și reale.

Această activitate outdoor în școala viitorului integrează tehnologia și experiențele practice pentru a oferi elevilor oportunități captivante de explorare și învățare în cadrul comunității lor locale.

Blended learning – Proiect didactic ”Năzdrăvanul E”

Prof. Pleșca Manuela
Școala Gimnazială ”Petru Rareș” Hârlău

Clasa: Pregătitoare C

Aria curriculară: Limbă și comunicare

Disciplina: Comunicare în limba română

Unitatea de învățare: „Care e superputerea mea?”

Subiectul lecției: ”Năzdrăvanul E”

Tipul lecției: consolidare

Scopul lecției: Consolidarea capacității de a identifica și utiliza sunetul și literele E și e în contexte de învățare diferite.

Competențe specifice:

1.2 Identificarea unor informații variate dintr-un mesaj scurt, rostit clar și rar;

1.3 Identificarea sunetului inițial și/ sau final dintr-un cuvânt, a silabelor și a cuvintelor din propoziții rostite clar și rar;

1.4 Exprimarea interesului pentru receptarea de mesaje orale, în contexte de comunicare cunoscute;

3.1 Recunoașterea unor cuvinte uzuale, din universul apropiat, scrise cu litere mari și mici de tipar;

4.1 Trasarea elementelor grafice și a contururilor literelor, folosind resurse variate.

Obiective operaționale:

O1 - Să reconstruiască puzzle-ul propus;

O2 – Să încercuiască literele E și e;

O3 – Să traseze literele E și e;

O4 - Să selecteze imaginea a cărei denumire începe cu sunetul e;

O5 - Să alcătuiască cuvinte noi prin înlocuirea unei silabe;

O6 - Să identifice în filmulețul vizionat cuvinte care încep sau conțin sunetul și litera e;

O7 - Să exemplifice cuvinte care încep cu sunetul e și au tot atâtea silabe cât le arată cifra de pe bulină.

Strategia didactică:

Metode și procedee: conversația, explicația, exercițiul, jocul didactic.

Mijloace și materiale didactice:

- fișe de lucru, tablete, litere magnetice, tablă magnetică, laptop.
- E-book - ”Un emu diferit” – www.twinkl.ro
- Joc interactiv - ”Identifică sunetul și litera E” - www.twinkl.ro
- Film educativ - ”Învățăm sunetul și litera E” – https://www.youtube.com/watch?v=ZqZZ_GkXACs

Forme de organizare: frontal, pe grupuri mici.

Resurse umane: 27 elevi

Resurse temporale: 50 minute

Resurse bibliografice:

Șerdean, I., *Metodica predării limbii și literaturii române*, Editura Corint, 2007

Programa școlară pentru disciplina Comunicare în limba română, aprobată prin ordin al ministrului nr. 5003/02.12.201

Desfășurarea lecției

Evenimente didactice	Ob op	Conținutul instructiv-educativ	Strategia didactică			Evaluare / Forme de evaluare
			Metode și procedee	Materiale și mijloace de învățământ	Mod de organizare	
Moment organizatoric		Asigurarea condițiilor optime necesare desfășurării lecției: - pregătirea materialului didactic necesar; - asigurarea ordinii și a disciplinei;			Frontal	Observarea
Verificarea cunoștințelor		Se verifică tema pentru acasă. Se pun întrebări din povestea "Un emu diferit". (e-book)	Conversația		Frontal	Capacitatea de a răspunde la întrebări
Captarea atenției	O1	Năzdrăvanii sunt rugați să așeze pe tablă piesele de puzzle pe care au desenat acasă păsări emu pentru a reface imaginea. Fiecare copil va primi o bulină colorată după ce își va așeza piesa de puzzle.	Conversația Explicația	Piese de puzzle	Frontal	Observarea comportamentului elevilor
Anunțarea subiectului lecției și a obiectivelor operaționale		Voi anunța titlul lecției și obiectivele pe care le avem de îndeplinit într-o manieră accesibilă elevilor. -Astăzi la ora de Comunicare în limba română Năzdrăvanul E vom lucra pe centre de lucru și vom recunoaște literele E și e, le vom trasa, vom identifica imagini a căror denumire începe cu sunetul e, vom forma cuvinte din silabe năzdrăvane și vom afla	Explicația		Frontal	

		și alte cuvinte care încep sau conțin sunetul și litera e.				
Comunica- rea noilor cunoștințe și dirijarea învățării	O2 O3 O4 O5 O6	<p>Voi prezenta copiilor centrele de lucru deschise și le voi explica ceea ce au de făcut.</p> <p>Centrul nr. 1:</p> <p>Le voi prezenta fișa de lucru și sarcinile propuse spre rezolvare: să coloreze elefantul, să traseze literele E și e și să încercuiască literele E și e.</p> <p>Centrul nr. 2:</p> <p>La acest centru năzdrăvanii vor lucra pe tablete. Vor avea un joculeț în cadrul căruia vor trebui să identifice imaginile a căror denumire începe cu sunetul e.</p> <p>Centrul nr. 3:</p> <p>Joc didactic – ”Silabe năzdrăvane”</p> <p>Le explic regula jocului: vom alcătui cuvinte având o silabă dată.</p> <p>Realizez jocul de probă. În complicarea jocului năzdrăvanii vor scrie pe tablă un cuvânt care să înceapă cu litera E sau e.</p> <p>Centrul nr. 4:</p> <p>Năzdrăvanii vor urmări un filmuleț cu povestea literei E în care vor identifica noi cuvinte care încep sau conțin litera e.</p> <p>Voi alege câte un lider pentru fiecare grup și îi voi invita la centrele de</p>	Explicația Exercițiul Exercițiul Jocul didactic Exercițiul	Fișă de lucru Tablete Litere și tablă magnetică Laptop	frontal Pe grupuri mici	Capacita- tea elevilor de a înțelege sarcinile de lucru Capacita- tea de a trasa literele E și e și de a identifica 5 litere E și 5 litere e. Capacita- tea de a utiliza corect tableta și a juca jocul respectând regula; Capacita- tea de a forma cuvinte noi; Capacita- tea de a urmări cu atenție filmulețul și a identifica noi cuvinte.

		lucru. Mă asigur că au înțeles sarcinile de lucru.				
Obținerea Performanței	O2 O3 O4 O5 O6	Cu tranziția ”Iată trenul îl formăm, / Harnici, centrul să-l schimbăm! / 1, 2, 1, 2, / Hai și tu acum cu noi!” grupurile se vor roti pe la toate centrele de lucru propuse.	Explicația Exercițiul Jocul didactic	Fișă de lucru Tablete Litere și tablă magnetică Laptop	Pe grupuri mici	Capacitatea de a lucra conform sarcinii primite.
Asigurarea retenției și a transferului	O7	Copiii sunt întrebați care au fost centrele de lucru deschise și ce sarcini au avut de îndeplinit. Sunt rugați să privească bulina primită la începutul orei și să identifice un cuvânt care să înceapă cu sunetul e și să fie format din tot atâtea silabe cât le arată cifra de pe bulină.	Exercițiul		Frontal	Capacitatea de a identifica câte un cuvânt conform cerinței.
Încheierea lecției		Se fac aprecieri generale și individuale asupra modului de desfășurarea a lecției.	Conversația		Frontal Individual	Aprecieri verbale

Abordarea integrată a conținuturilor

Profesor învățământul primar: Simona Ploscar

Liceul Teoretic “Nicolae Bălcescu” Cluj-Napoca

„Curriculum-ul integrat presupune crearea de conexiuni semnificative între teme sau competențe care sunt de regulă formate separat, în interiorul disciplinelor. Aceste teme sau competențe au o puternică legătură cu viața cotidiană a elevilor și își propun, direct sau indirect, să contribuie la formarea unor valori și atitudini.”

Acest demers integrator implică o serie de probleme complexe, referitoare la abilitatea metodologică a cadrelor didactice pentru integrarea curriculară, stabilirea modalităților de evaluare a performanțelor individuale, mai ales în situația învățării prin cooperare, acomodarea corectă a proiectelor și abordării pe teme într-o schemă orară coerentă. O asemenea organizare a conținuturilor școlare, prin integrarea conținuturilor, cu toate avantajele sale, și-a dovedit însă și propriile dificultăți și limite. Acestea ar fi imposibilitatea aprofundării de către elevi a cunoașterii științifice specializate, dificultatea pregătirii cadrelor didactice care să predea discipline integrate de învățământ, lipsa de tradiție pedagogică a integrării, dar și opoziția latentă sau activă a educatorilor față de tendințele integratoare.

Prin metoda predării integrate, copiii pot să participe, să se implice mai mult, efectiv și afectiv, prin antrenarea unor surse cât mai variate, prin prezentarea conținuturilor cu ajutorul experiențelor diverse, al învățării prin descoperire. Învățarea integrată se reflectă cel mai bine prin predarea tematică, care sprijină dezvoltarea concomitentă a unor domenii.

Procesul educațional trebuie să fie unul creativ, interdisciplinar, complex, să-i stimuleze pe copii în vederea asimilării informațiilor, cadrul didactic realizând un scenariu cât mai interesant al zilei. În vederea realizării obiectivelor propuse pentru fiecare activitate comună se gândește atent repartizarea sarcinilor activităților zilnice la fiecare sector de activitate.

Activitățile integrate vor fi cele prezente în planificarea calendaristică, proiectate conform planului de învățământ, orarului aferent nivelului de vârstă, susținute de experiența cadrului didactic. Învățătoarea organizează și desfășoară activități integrate generate de subiecte stabile planificate pentru tot timpul anului.

Aceste activități pot fi desfășurate integrat după scenariu elaborat de învățătoare ce începe cu întâlnirea de grup, inițiată în fiecare zi și care se poate realiza sub forma unei povestiri, a întâlnirii cu un personaj, a vizitei unei persoane adulte, prezența unui animal, o întâmplare trăită sau imaginată, un eveniment social sau eveniment special petrecut în familie.

Scenariul cadrului didactic îi orientează pe copii să opteze pentru diverse centre care oferă posibilitatea alegerii domeniilor de învățare și a materialelor. Varietatea acestora încurajează copiii să manifeste, să observe, să gândească, să-și exprime ideile, să interpreteze date, să facă predicții.

Unitatea tematică : Toamnă, doamnă aurie

Subtema: Viața animalelor

Tipul lecției: formare de priceperi și deprinderi

Activitate integrată

Competențe specifice vizate:

Comunicare în limba română :

- 1.2 Identificarea unor informații variate dintr-un text audiat
- 2.1. Formularea unor enunțuri proprii în situații concrete de comunicare
- 3.2. Identificarea mesajului unui text în care se relatează întâmplări, fenomene din universul cunoscut
- 4.1. Scrierea unor mesaje, în diverse contexte de comunicare

Matematică și explorarea mediului :

- 5.1. Sortarea, clasificarea și înregistrarea prin desene și tabele a unor date din mediul cunoscut

Arte vizuale și abilități practice :

- 2.1. Explorarea unor caracteristici/ proprietăți ale materialelor în diverse context
- 2.3. Realizarea de produse utile și/sau estetice combinând materiale ușor de prelucrat și tehnici accesibile
- 2.4. Transformarea unui material prin tehnici variate

Muzică și mișcare :

- 2.2. Cântarea în colectiv, asociind acompaniamentul sugerat de ritm și de măsură

Obiective operaționale :

O1 Să recunoască animalele domestice și sălbatice din diferite zone ale pământului ;O2 Să descrie părțile din care este alcătuit corpul animalelor ;O3 să cunoască care sunt necesitățile animalelor comparându-le cu cele ale plantelor;O4 Să –și formeze o atitudine pozitivă față de animale , plante și mediul înconjurător ;O6 să citească corect , conștient , în ritm propriu un text necunoscut; O7 Să integreze în enunțuri proprii cuvintele noi (mânia , merinde);O8 Să formuleze întrebări și răspunsuri referitoare la textul citit ; O9 Să așeze în ordinea întâmplărilor imagini din poveste ;O10 Să povestească întâmplarea dintre veverița și ciocănițoarea respectând ordinea firească a evenimentelor ;O11 Să denumească materialele de lucru și tehnicile de realizare a lucrărilor ;O12 Să realizeze un dialog între cele două viețuitoare , folosind și jucăriile realizate ;O13 Să realizeze din hârtie veverița și ciocănițoarea , respectând etapele și tehnicile de lucru ; O14 Să realizeze mișcări impuse de ritmul sau versurile melodiei ;

„ Bună dimineața !Azi vom face înviorarea prin cântec : „ cap, umeri , genunchi , tălpi” . Elevii cântă și execută mișcărilor pe ritmul melodiei .

Dragi copii , Zâna toamnă v-a pregătit o surpriză . Știind că iubiți animalele și cunoașteți multe informații despre ele v-a trimis o trăistuță cu ghicitori . Câte un elev va citi o ghicitoare iar ceilalți vor răspunde .După aflarea răspunsului un elev va așeza la tabla magnetică jetonul cu imaginea care reprezintă animalul ghicit.

De ce se numesc animale sălbatice și animale domestice ? (Cele sălbatice își procură singure hrana , își cresc singure puii . Animalele domestice cresc pe lângă casa omului care le hrănește și le îngrijește .)

Ce diferențe există între animale ? (mediul de viață , alcătuire , modul de hrănire , de înmulțire).Elevii vor viziona mai multe secvențe care reprezintă mai multe diferențe între animale. (la picioare , bot , cioc , corp). Ne amintim ce nevoi au plantele pentru a trăi . (aer, apă , lumină , căldură ,pământ roditor) Pornind de la faptul că și animalele sunt viețuitoare se va stabili care sunt nevoile animalelor pentru a trăi (aer , apă , hrană , lumină , căldură) . Elevii vor concluziona în urma acestui răspuns că nevoile animalelor diferă în funcție de modul și mediul de viață .

Pentru a afla cât mai multe informații despre nevoile de viață ale animalelor trebuie să le cunoaștem .Elevii vor fi împărțiți în grupe de câte 4 . Fiecare va primi câte o fișă cu informații și imagini despre un animal (veverița , liliacul ciocănitorea , ursul polar , cârțița , balena) . Vor avea de citit și de selectat informații despre modul de viață , hrănire , înmulțire al animalelor , stabilind astfel și nevoile de existență ale acestora . Câte un lider va prezenta colegilor informațiile . Fiecare echipă va formula apoi câte o întrebare pentru ceilalți, ex. Cum supraviețuiesc animalele în zonele reci ?Ce se întâmplă cu animalele din mediul acvatic dacă sunt scoase din apă ? Cu ce se hrănesc animalele din zonele secetoase ?

Prezintă concluziile : animalele s-au adaptat mediului de viață și au nevoi diferite pentru a putea trăi și a se dezvolta .

A doua oră va începe cu un rebus . Pe verticala A-B prin rezolvarea cerințelor vor descoperi cuvântul cioc iar apoi vor alcătui propoziții în care să surprindă înțelesurile acestui cuvânt.

Se va citi apoi o povestioară despre două viețuitoare din pădurile țării noastre , veverița și ciocănitorea . Lecția se numește „ Cioc ! Cioc ! Cioc !” de Emil Gîrleanu. Povestirea face parte din volumul „ Din lumea celor care nu cuvântă” .Se fac aprecieri proprii referitoare la comportamentul celor două viețuitoare . (A procedat corect veverița că a părăsit scorbura ? Dar ciocănitorea ?) . Se pune accent pe aspectul moralizator , educativ al textului .Folosind axa timpului elevii vor avea de așezat în ordinea întâmplărilor imagini reprezentative formulând pentru fiecare eveniment câte o propoziție.

La cea de a patra oră le-am pregătit elevilor o activitate practică , de realizat din hârtie personajele din povestea de azi: veverița și ciocănitorea .

În cadrul acestor activități va predomina jocul didactic:

- **A (al) cui este?**

Elevii lucrează pe grupe. Au pe bancă mai multe figurine cărora le lipsesc anume părți. Conducătorul jocului prezintă o parte care lipsește; de exemplu, o „ureche”. La nivelul grupei, se scrie propoziția: exemplu, „Urechea este a ursulețului?”

Jocul dezvoltă spiritul de observație, capacitatea de analiză și asociere, consolidând și sistematizând cunoștințele elevilor despre părțile componente ale plantelor și animalelor, formează capacități de exprimare orală și scrisă, noțiuni de punctuație și ortografie..

- **Eu spun una, tu spui multe!**

Jocul este folosit pentru formarea corectă a pluralului substantivelor. Este un exercițiu eficient pentru pronunțarea articulată a substantivelor, fie la singular, fie la plu-ral.

- **Jocul diminutivelor:** „Cuvântului îi pun o coadă,

Un adaos mititel,

Și pe dată, tot cuvântul,

Se transformă-n.... cuvînțel.”

- **Spune mai multe cuvinte despre....**

Scop: formarea unor reprezentări despre obiectele puse în discuție

Metode și procedee: conversația, explicația

Prin acest joc se urmărește spontaneitatea construcțiilor verbale. Jocul creează o atmosferă permisivă, încurajându-i pe cei care au o gândire mai lentă, atrăgându-i în procesul muncii intelectuale și pe cei mai pasivi.

" Lăsați copilul să vadă, să audă, să descopere, să cadă, să se ridice și să se înșele. Nu folosiți cuvinte când acțiunea, faptul însuși, sunt posibile" , afirma pedagogul Pestalozzi.

Bibliografie:

Bocoș, M., Chiș, V., Abordarea integrată a conținuturilor curriculare, particularizări pentru învățământul primar ; Ed. Casa Cărții de Știință, Cluj –Napoca, 2012, pag.87

Bocoș, M., Teoria curriculumului. Elemente conceptuale și metodologice,; Ed. Casa Cărții de Știință, Cluj-Napoca, 2008, pag. 45

Chiș ,V., Provocările pedagogiei contemporane, Ed. Presa Universitară Clujeană, Cluj-Napoca, 2002, pag. 67

Ciolan, L. , Învățarea integrată. Fundamente pentru un curriculum transdisciplinar, Ed. Polirom, Iași, 2008, pag. 24

APLICAȚII ȘI PLATFORME INFORMATICE UTILIZATE PENTRU ASIGURAREA CALITĂȚII ACTIVITĂȚII DIDACTICE DESFĂȘURATE ONLINE

Prof. Lăcrămioara Ploșniță
Liceu Tehnologic Vasile Sav Roman

Modelul UCL pentru proiectarea unei lectii online

Planul de lecție UCL este modelul de lecție creat de University College London prin instrumentul lor online "Learning Designer".

- Învățarea e mult mai distractivă atunci când este o experiență (XP)
- O experiență didactică bună constă în:
 - Evaluarea/verificarea abilităților la început și la final
 - Un mix potrivit de teorie, practică și fun
 - Povești, recompense, apreciere și feedback
 - Un profesor are roluri diferite în diferitele părți ale lecției

O lecție perfectă online are un mix echilibrat ale celor 6 tipuri de învățare.

- **Read/Watch/Listen** = citește/privește/ascultă (ex: articole, videoclip-uri, podcast-uri)
- **Discuss** = discută (ex: pe flux, în comentariile unei teme etc.)
- **Collaborate** = colaborează (ex: lucru în perechi sau pe echipe)
- **Investigate** = caută (ex: ce înseamnă "STEM" - de căutat pe internet și analizat mai multe variante de articole /definiții ce descriu STEM)
- **Practice** = pune în practică (ex: efectuați 3 experimente în care activii din reacție produc spumă)
- **Produce** = creează/proiect practic (ex: scrieți un eseu de 300 de cuvinte despre cum ați colaborat și la ce concluzii ați ajuns după investigații/ urmărirea videoclipului etc.)

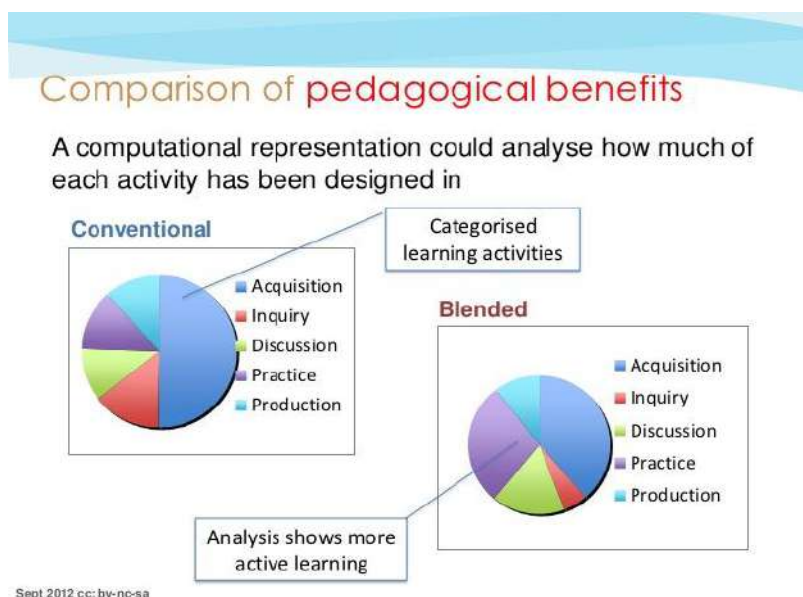

Aplicatia –LEARNING DESIGN

ucl.ac.uk/learning-designer/viewer.php?url=/personal/plosnital/designs/fid/5a812060fe925689be1e43a311150a029fd05f522736fd124080ba70ba096bc

Aplicatii Bookmarks Program Tv - Azi... Găsește prieteni Yahoo - conectare YouTube Netflix Google Nationala Jocuri online gratuit...

Learning Designer Start Browser Designer en plosnital

Home / Browser / Personal space / My designs / PLOSNITA LACRAMIOARA

Timeline Analysis

Name	PLOSNITA LACRAMIOARA	Mode of delivery	Wholly online
Topic	LEGEA LUI OHM	Aims	1. Legea lui Ohm pe o portiune de circuit 2. Legea lui Ohm pe...
Learning time	50 minutes	Outcomes	Knowledge, Knowledge, Comprehension, Analysis, Comprehension, Analysis
Designed time	50 minutes	Editor	plosnital
Size of class	30		
Description	lectie de comunicare de noi cunostinte		

Turn editing on

Proiectarea strategiei didactice

Learning Designer Start Browser Designer en plosnital

Timeline Analysis

Name	PLOSNITA LACRAMIOARA	Mode of delivery	Wholly online
Topic	LEGEA LUI OHM	Aims	1. Legea lui Ohm pe o portiune de circuit 2. Legea lui Ohm pe un circuit intreg
Learning time	0 hours 50 minutes	Outcomes	Knowledge Să erunte Legea lui Ohm pentru o... Knowledge Să folosească triunghiul lui Ohm pentru a... Comprehension Să aolice legea lui Ohm pe o portiune de... Analysis
Designed time	0 hours 50 minutes		
Size of class	30		
Description	lectie de comunicare de noi cunostinte		

+ Add TLA Expand notes

New design Import design Export this design Share Save

Operaționalizarea demersului didactic

The screenshot shows the Learning Designer interface for a lesson titled "LEGEA LUI OHM". The interface includes a top navigation bar with "Start", "Browser", and "Designer" tabs. Below the navigation bar are buttons for "Add TLA" and "Expand notes". The main content area displays four activity blocks, each with a title, a description, and a set of icons for editing and deleting:

- Practice (5 minutes):** analizeaza experimentul pentru legea lui Ohm pe o portiune de circuit.
- Investigate (8 minutes):** interpreteaza analitic si grafic datele experimentale
- Discuss (3 minutes):** Oferă feedback pentru cunoștințele învățate
- Collaborate (5 minutes):** Completează în echipă un google docs cu date experimentale

Ponderea etapelor de învățare -predare-evaluare

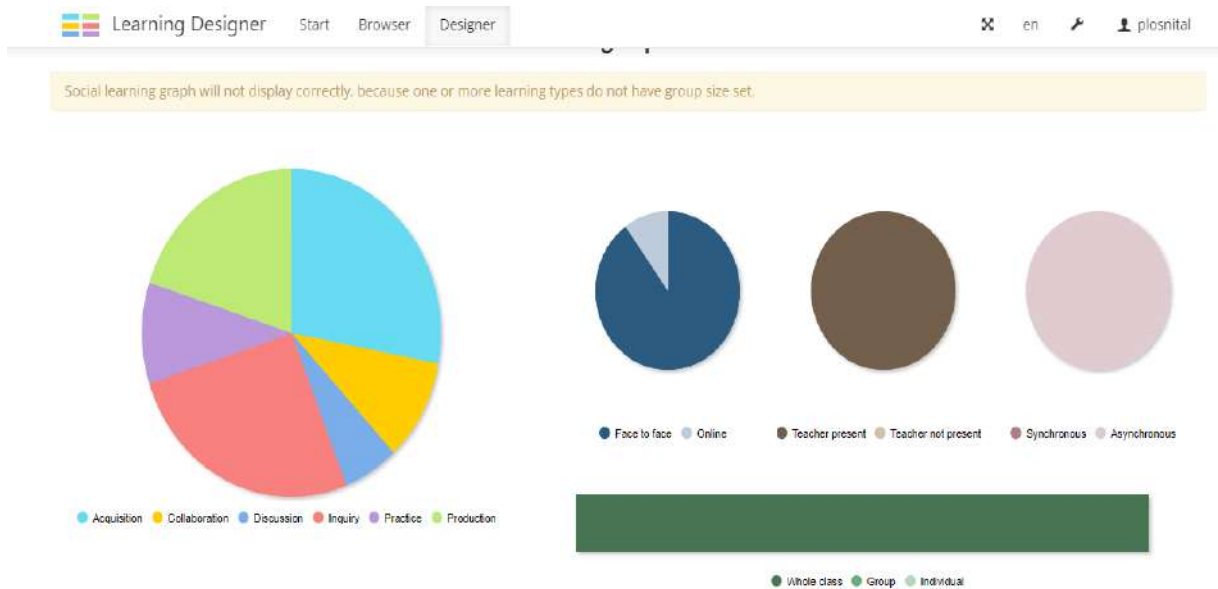

Generarea proiectului didactic

Learning Design for: PLOSNITA LACRAMIOARA

Context

Topic: LEGEA LUI OHM

Total learning time: 50 minutes

Designed learning time: 50 minutes

Size of class: 30

Description: lectie de comunicare de noi cunostinte

Mode of delivery: Wholly online

Aims

1. Legea lui Ohm pe o portiune de circuit
2. Legea lui Ohm pe un circuit intreg
3. Analiza experimentală a legii lui Ohm

Outcomes

Knowledge: Să enunte Legea lui Ohm pentru o portiune de circuit

Knowledge: Să folosească triunghiul lui Ohm pentru a determina expresia legii lui Ohm pe o portiune de circuit

Comprehension: Să aplice legea lui Ohm pe o portiune de circuit in aplicatii

Analysis: Să analizeze legea lui Ohm pe un circuit intreg

Comprehension: Să determine relatiile specifice legii lui Ohm pe un circuit intreg

Analysis: Să rezolve aplicatii specifice legii lui Ohm pe un circuit intreg

Learning through	minutes	%
Acquisition (Read, Watch, Listen)	14	28
Investigation	13	26
Discussion	3	6
Practice	5	10
Collaboration	5	10
Production	10	20

Representations of the learning experience



<https://www.ucl.ac.uk/learning-designer/home.php>

Bibliografie

- Digitalizare și Inovație - noi abordări pedagogice privind desfășurarea activităților de predare-învățare-evaluare, exemple de bune practici Publicația cercului interdisciplinar Iași, 4 iunie 2021
- <https://sip-timis.ro/wp-content/uploads/2021/03/Lectiainonline.pdf>
- Modelul UCL pentru proiectarea unei lectii online, suport curricular, Chisinau, 20220

Design-ul programului de optimizare a abilităților creatoare la elevii cu C.E.S - C.L., clasa a VIII-a

Dezvoltarea individuală actuală

Dezvoltarea fizică și starea sănătății

Înălțimea și greutatea: corespund vârstei cronologice

Starea generală a sănătății: din punct de vedere somatic, starea sănătății este bună; examenul neuropsihiatric a evidențiat deficiență mintală moderată asociată cu sindromul Down.

Starea auzului: bună

Starea văzului: bună

Psihomotricitate

Schema corporală: recunoaște organizarea corporală pe propriul corp și al altora, recunoaște segmentele drepte/stângi ale propriului corp, recunoaște detalii ale schemei corporale

Orientarea spațială: operează cu noțiunile: sus/jos, lângă, pe sub, înăuntru, închis/deschis, distinge mărimea obiectelor mare /mic, se orientează în plan grafic

Orientare temporală: recunoaște părțile zilei, enumeră zilele săptămânii, enumeră anotimpurile

Lateralitatea: dreaptă

Coordonarea motorie: coordonarea bimanuală și oculo-manuală este bună, coordonarea instructaj verbal-motricitate este bună

Gesturile/mișcărilor: merge, aleargă, sare, țopăie, stă într-un picior, prinde mingea, coboară scara alternând picioarele; prezintă bună rezistență la efort conform vârstei

Deplasarea: se deplasează singur

Procese intelectuale

Percepția și reprezentările: diferențiază stimuli tactili, gustativi-olfactivi, diferențiază caracteristici ale stimulilor auditivi și vizuali, deosebește mai mult de 7 culori, recunoaște și denumește figurile geometrice: (pătrat, triunghi, cerc)

Atenția: este stabilă, capacitate de concentrare este bună pentru perioade lungi de timp, rezistență la factori perturbatori

Memoria: memorează rapid, durata de păstrare a cunoștințelor este relativ lungă, reactualizarea cunoștințelor se face cu dificultate

Limba: vocabularul este bine dezvoltat, pronunție deficitară a fonemului: "F";

Comunicare: din punct de vedere al comunicării verbale și nonverbale se exprimă în propoziții simple incorecte din punct de vedere gramatical, alcătuiește propoziții simple cu cuvinte date, desparte cuvinte în silabe mai mult oral, alcătuiește cu dificultate propoziții dezvoltate cu cuvinte date, povestește după imagini care o atrag, formulele de salut la începerea și terminarea cursurilor sau când întâlnește persoane noi, inițiază o conversație, dar nu o finalizează, cunoaște numele părinților, fraților, prietenilor.

Gândirea: nivel preoperațional – deficiență mintală moderată

Imaginația: reproductivă, slab dezvoltată

Însușirile personalității și integrarea socio-afectivă

Temperamentul: energic, mobil, vioi, uneori apatic. Caracterul: conștiința de sine este bine dezvoltată, este cooperant și inegal în activitatea de tip școlar

Aptitudinile: pentru activitățile plastice și muzicale, dans

Afectivitatea: afectuos, cu empatie față de colegi

Relații interpersonale: este cooperant, sociabil, prietenos, inițiază relații de întraajutorare, ascultă sarcinile date de adult, dar nu mereu, se joacă cu colegii, se vizitează cu aceștia.

Poziția și rolul copilului în grup: stabilește parțial cu ușurință relații cu colegii și adulții; în activitățile de grup se joacă singur sau cu partenerii, folosind jucării; colaborează în joc, respectă regulile jocului și regulile simple de conviețuire socială

Gradul de integrare în colectivul grupei: integrat în colectiv

Manifestări ale copilului în activitate

Motivația: prezintă predominant motivație externă, reacționează la recompense materiale și laudative; prezintă și motivație internă, dorește să învețe, manifestă curiozitate de cunoaștere

Interese și preocupări zilnice: nu au forme evidente

Capacitatea de efort voluntar: acționează în conformitate cu scopuri simple, concrete în mod dirijat, preponderent

Deprinderi de autonomie personală: are însușite deprinderile elementare de autoservire; se spală singur pe mâini, folosește prosop; se îmbracă și se dezbracă singur, se încălță singur și își leagă șireturile

Deprinderi de autonomie socială: în clasă și în școală se orientează singur; necesită însoțitor în spațiul public

Atitudinea față de sarcini/activitate: prezintă interes pentru activități, lucrează cu atenție, îngrijit, are inițiativă;

Mod de îndeplinire a sarcinilor: lucrează, dar nu finalizează totdeauna activitatea; îndeplinește sarcinile accesibile în mod disciplinat; necesită supraveghere; Jocul: se antrenează în jocuri fie singur, fie cu parteneri, colaborează în joc, respectă regulile jocului; jocuri preferate: jocuri de explorare și manipulare, jocuri de imitație motrică/verbală, jocuri de construcție, jocuri de expresie verbală/mimico-gestuală, jocuri de mișcare, jocuri de rol, jocuri cu subiecte din viața cotidiană, jocuri de cooperare/competiție

Timpul liber: are nevoie să fie antrenat în activități educative-stimulative

Reacția la succes/eșec: se bucură-se supără, se închide în sine câteodată dacă o amintire îi provoacă acest lucru.

Adaptarea la activitatea de la grupă/regimul scolii: s-a adaptat ușor la cerințele regimului de școală, are un comportament civilizată cu personalul școlii

ORA 1

O stradă cu sentimente, de Ana Blandiana

Prima sarcină, pe care eleva a primit-o, a avut la bază exercițiul *Prinde clipa*. Astfel i s-a cerut să se așeze comod, să închidă ochii și să își lase gândul să hoinărească în orice timp și loc pentru reanimarea emoțiilor trăite și explicarea lor. Se lansează astfel provocarea dacă viața ar fi mai bună fără emoții.

Prin a doua sarcină, *Ce-ar fi dacă...*, se urmărește enumerarea a cât mai multor consecințe pozitive și negative ale situației imaginare impusă de dispariția emoțiilor din viața personală. Pe lângă enumerare, e necesară și descrierea, implicându-se astfel și capacitatea de elaborare.

La final, atenția s-a mutat asupra unei metode ce are la bază culoarea, *cromotehnica*, eleva fiind îndrumată în a proiecta conturul palmei, urmată de personalizarea ei, desenând pe fiecare deget sau doar pe vârf, un simbol al unui lucru care îi produce emoție. Verbalizarea urmează imediat acestei etape de cromatică, de data aceasta sub forma unei ghicitori a unei emoții, lansând chiar provocarea identificării ei.

	niciodată	foarte rar	rar	des	foarte des	mereu
e atent			x			
e calm				x		
e interesat			x			
e perseverent			x			
zâmbește				x		
răspunde				x		

	1P	2P	3P	4P	5P
fluența			x		
flexibilitate			x		
originalitate			x		

Exemple de bune practici în bioeconomie circulară

Prof. Poiată Liliana-Liceul Tehnologic,,Jacques M.Elias

În perioada: 15/02/2022-: 14/02/2024, unitatea noastră, Liceul Tehnologic,,Jacques M.Elias “ Sascut, a participat la proiectul **„Bioeconomie circulară pentru îmbunătățirea abilităților și competențelor profesorilor din instituttele VET agroalimentare”**, inițiat de Consorțiul Circular Bricks, coordonat de Universitatea Unitelma Sapienza din Roma, compus din 7 parteneri: 3 parteneri din Italia și Spania, care au adus proiectului cunoștințe aprofundate pe teme legate de bioeconomia circulară și 4 instituții VET care operează în sectorul agroalimentar: Area Europa , o firmă de consultanță cooperativă, cu sediul la Bologna-Italia, La Unió - lider al uniunii agricole din comunitatea autonomă Valencia, Spania, EFA La Malvesía , o școală semi-privată cu sediul în Valencia (Spania) și Diek Ioanninon , cel mai mare Institut Public de Educație și Formare Profesională din regiunea Epir, Grecia.

Proiectul a dezvoltat materiale pedagogice inovatoare pe teme legate de bioeconomia circulară pentru profesorii din domeniul VET, menținând o abordare bazată pe formarea formatorilor. În mod specific, profesorilor implicați li s-a oferit o abordare aprofundată și practică a principiilor bioeconomiei circulare și a punerii lor în aplicare în sectorul agroalimentar, precum și instrumente eficiente pentru organizarea unor sesiuni eficiente de gândire de proiectare și pregătirea cursanților transformându-i în lideri și promotori ai schimbării sustenabile în comunitatea lor.

La finalul proiectului, atât profesorii, cât și elevii au dobândit noi abilități și competențe ecologice, adăugând astfel „cărămizi circulare” la know-how-ul lor. Proiectul Circular Bricks a permis: regândirea și îmbunătățirea actualului model educațional european pentru bioeconomia circulară, oferind strategii și metodologii ecologice privind competențele sectoriale pentru profesorii din învățământul tehnic și profesional, abordarea necesității de a inova educația și formarea profesională prin adaptarea acesteia la nevoile pieței forței de muncă, sprijinirea profesorilor în adaptarea ofertei lor de formare la nevoile în schimbare în materie de competențe, la tranziția verde și digitală și la ciclurile economice.

Am plecat de la zero cunoștințe sau minime cunoștințe despre economia circulară și am ajuns să clădim cărămidă cu cărămidă cinci idei fezabile menite să stimuleze bioeconomia locală. Dar suntem conștienți că tot ce am acumulat a fost rezultatul unor produse interconectate, a unei sinergii dintre sesiunile participative la Valencia și Ioannina, strategiile și metodele tehnice avansate : Pedagogical guide, modelele de succes ale prezentate, Design thinking, metoda de proiectare Hackaton.

A fost o experiență de învățare. Nouă și autentică. Atât pentru elevi cât și pentru noi coordonatorii a însemnat o perioadă de conștientizare a resurselor proprii, efort, voință, testare a limitelor, în care ei și-au dezvoltat spiritul antreprenorial, au identificat oportunități noi, pentru deschiderea unor segmente noi de piață, de nișă, și-au dezvoltat abilități de comunicare, de analiză,

sinteză, evaluare, gândire critică și reflexivă, de asumare a unor riscuri, de a lua decizii, de a lucra individual, de a lucra în echipă, au avut cadrul necesar în care să-și manifeste creativitatea, spiritul inovator.

Unul dintre cele 5 proiecte cu care școala noastră a participat și s-a situat pe locul al doilea, s-a intitulat ECOWOOD și este bazat pe ecoinovare și ecoproiectare, caracterizat prin conceptul de reciclare ca parte a economiei circulare, model integrativ.

Am ales reciclarea ca operațiune de valorificare a produselor secundare fără valoare economică (deșeuri) din lemn, care vor fi transformate în produse noi, în scopul reutilizării în unități școlare, locuințe, unități de alimentație din domeniul ospitalității(restaurante, pensiuni)-HoReCa.

O parte din deșeuri sunt rezultate în urma procesului de înnoire a mobilierului școlar din liceu, școli generale, grădinițe sau a mobilierului casnic, fiind uzate moral, iar o parte sunt generate de procesele de prelucrare într-o fabrică din localitate, care are ca obiect de activitate realizarea de storiuri din lemn, jaluzele și obloane rulante din lemn.

Scopul proiectului a constat în crearea unui centru de reciclare deșeuri lemn /atelier de recondiționare mobilă și reciclare creativă ale acestor tipuri de deșeuri din lemn colectate. Aici vor lucra persoane aparținând grupurilor vulnerabile (familii cu mai mult de doi copii, familii monoparentale, femei, persoane de etnie romă, persoane care trăiesc din venitul minim garantat) din comuna Sascut.

Proiectul a vizat implementarea și desfășurarea unui sistem de gestionare a deșeurilor din lemn, cu accent pe colectare, măsuri de prevenție, reciclare a deșeurilor din lemn.

Prin modalități creative de valorificare a mobilierului uzat precum și a deșeurilor provenite din diferite activități de prelucrare a lemnului, ne-am propus următoarele obiective specifice:

- reducerea cantității de deșeuri din lemn generate de școli, gospodării individuale;
- sporirea nivelului de conștientizare al elevilor și locuitorilor cu privire la beneficiile rezultate din proiect, prin colectarea și reciclarea acestora;
- dobândirea unui comportament responsabil, care susține echilibrul ecologic, a unui grup de 25 de elevi implicați în proiect prin refolosirea mobilierului școlar uzat din lemn, din școală;
- promovarea conceptului de refolosire a materialelor reciclabile din gospodărie în mod creativ, în rândul a 300 elevi din unități școlare din comuna Sascut;

Proiectul nostru a pornit de la nevoia de a avea un mobilier personalizat pentru laboratorul de turism și alimentație din școala noastră, în special pentru calificarea de ospătar.

Cu toate că o parte a mobilierului din școală a fost reînnoit, acesta nu corespunde întotdeauna cu cerințele ergonomice, nu sunt adaptate condițiilor antropometrice și sunt dificil de modificat. De-a lungul timpului, în depozitul liceului s-au adunat cantități mari de deșeuri din lemn, ca urmare a deteriorării sau înlocuirii acestuia. Banca școlară este atât de importantă în evoluția fiecăruia dintre noi, pentru că unul dintre punctele cheie ale vieții de elev este cel în care ” ieși de pe băncile școlii “, iar noi ne dorim ca timpul pe care-l petrecem aici să fie al viselor împlinite și al celor mai frumoase proiecte realizate.

De asemenea, pentru dobândirea unor abilități specifice meseriei, programa se axează pe dezvoltarea de abilități și tehnici de decorare pentru care sunt necesare diverse obiecte de inventar pentru servire, obiecte de decor. Acestea ar putea fi realizate prin valorificarea deșeurilor rezultate din activitățile de prelucrare a lemnului de la o fabrică din apropiere care produce storuri din lemn, obloane, jaluzele, care în prezent sunt depozitate acum într-o hală veche, în condiții improprii.

O altă direcție de acțiune constă în valorificarea mobilierului casnic, aruncat la gropile de gunoi. De-a lungul timpului, am văzut cum oamenii aruncă enorm de multe obiecte de mobilier vechi. Sunt obiecte pline de istorie și farmec, înlocuite cu mobila produsă în masă, lipsită de personalitate, care se strică în câțiva ani și pun în pericol mediul.

În localitatea Sascut, unde este amplasată unitatea noastră școlară, nu există nici un centru de colectare și nici alte posibilități de colectare a obiectelor de mobilier vechi, pentru că operatorii de salubritate nu au obligația să ridice astfel de deșeuri, ca în zonele urbane. În scopul depozitării și realizării proceselor de prelucrare, vom avea nevoie construcția/închirierea a două spații. Atelierul de tâmplărie va asigura recondiționarea și restaurarea mobilierului vechi, dezasamblarea pieselor de mobilier care nu pot fi recondiționate și construirea unor noi obiecte din resturi.

Obiectele rezultate vor fi produse premium, de colecție, cu sprijinul designerilor dar și produse accesibile persoanelor cu venituri mici.

Eco-Wood își propune să comercializeze produse obținute prin reciclare creativă a deșeurilor de lemn de mici și mari dimensiuni și mobilă veche, integrând în același timp pe piața muncii persoane din grupuri sociale defavorizate. Ajutând aceste categorii vulnerabile să găsească locuri de muncă care să se potrivească cu abilitățile și experiența lor, contribuim astfel la creșterea încrederii și independenței lor financiare.

Produsele noastre prezintă următoarele particularități care le diferențiază de celelalte existente:

- sunt unice deoarece sunt recondiționate manual, nu există două piese de mobilier identice. Prin procesul de upcycling, putem realiza piese având combinații de culori și texturi care nu se găsesc în magazine;

-comparativ cu mijloacele de producție în masă, piesele de mobilier realizate prin upcycling au un cost de producție mai mic;

-sunt prietenoase cu mediul. Prin reciclare dăm o nouă viață unor obiecte de mobilier vechi care în mod normal ar fi aruncate, reducem cantitatea de deșeuri și conservăm resursele naturale.

Realizarea unor produse ecologice care utilizează pentru decorare/finisare produse fabricate din rășini obținute din surse regenerabile.

Semnificația strategică a proiectului legată de prioritățile europene privind bioeconomia circulară și tranziția ecologică rezidă din următoarele considerente:

1. Reducerea cantității de deșeuri din lemn

Prin reutilizarea mobilierului uzat, acesta nu mai ajunge în depozitele de deșeuri sau în instalațiile de incinerare a deșeurilor, care sunt principalele surse de emisii de metan, un gaz de seră cu un impact de 20 de ori mai mare asupra schimbărilor climatice decât dioxidul de carbon (Conform Agenției Europene a Mediului, procesele industriale și consumul produselor sunt responsabile de 9-10% din emisiile de gaze cu efect de seră din UE, iar gestionarea deșeurilor pentru încă 3,32%).

2. Realizarea unor produse ecologice care protejează sănătatea

Pentru recondiționarea mobilierului școlar cât și a celui casnic, vor fi utilizate procedee mecanice, nepoluante iar pentru finisare produse din gama BIO: vopsele, grunduri și lacuri, sustenabile, testate de Universitatea Sapienza Roma, care sunt fabricate nu din petrol ci din biomasă obținută din materiale organice regenerabile care nu pot fi folosite la consumul uman (frunze, crengi, resturi menajere). Acestea sunt obținute în urma unor procese tehnologice ce respectă mediul înconjurător. Aceste produse prezintă performanță în materie de acoperire, având rezistență mecanică și chimică, se lucrează ușor și pot fi adaptate la procesele tehnologice utilizate în orice fabrică. De asemenea, sunt recomandate pentru medii intens utilizate, fiind rezistente la zgâriere, loviri și alte acțiuni mecanice, la pătări cu apă, cafea sau vopsele, la umiditate și au aspectul plăcut, suprafața vopsită se poate spăla cu detergenți neutri diluați în apă.

3. reducerea cantității de energie pentru fabricarea de produse noi în comparație cu producția din materii prime;

-Prin reciclare se reutilizează piesele de mobilier casnic, școlar (scaune, bănci), având posibilitatea de a personaliza și adapta mobilierul vechi la tendințele actuale. În plus, lemnul vechi are durabilitate mai mare, crapă foarte greu fiind deja foarte uscat, conținutul de umiditate fiind mai mic (aproximativ 20%) în comparație cu lemnul nou (aproximativ 60%), nu necesită costuri suplimentare în instalații pentru uscare. Mobilierul recondiționat pentru dotarea laboratorului de turism și alimentație va fi format din module mici, demontabile, ușor de deplasat și de așezat, a căror forme să satisfacă anumite condiții:

- amplasarea și combinarea adecvată a mobilierului, din punct de vedere funcțional și estetic;

- mobilierul să fie simplu, să asigure poziția corectă a părților corpului în timpul executării operațiilor specifice calificării și să corespundă cerințelor ergonomice.

4. Reproiectarea materialelor și produselor pentru utilizare circulară ar stimula, de asemenea, inovarea în sectorul ospitalității HoReCa;

Deșeurile preluate de la fabrica de storuri rezultate în urma prelucrării, prezintă următoarele caracteristici: sunt deja finisate sub formă de lamele cu grosimi de 3-5 mm, au greutate specifică mică, sunt elastice, au culoarea naturală a lemnului utilizat: tei, stejar, fag și a unui lemn exotic ayous. Acestea sunt motivele pentru care am propus în cadrul atelierului de recondiționare, activități practice de art deco, craft prin care le vom transforma în obiecte de inventar necesare calificării (tăvi pentru servire, suporturi pentru șervețele) sau obiecte de decor (rame pentru fotografii, tablouri), necesare decorării saloanelor de servire pentru unități din sectorul Ho Re Ca (restaurante, cafenele).

Consumatorii de piese de mobilier recondiționate vor beneficia și ei de produse mai durabile și mai inovatoare, care le vor mări calitatea vieții și le vor aduce economii pe termen lung;

5. Reciclarea produselor din lemn va încetini epuizarea resurselor naturale, va reduce impactul asupra peisajelor și habitatelor naturale și va ajuta la limitarea pierderii biodiversității; se evită poluarea apei și a aerului, generată de exploatarea forestieră și activitatea de transport a lemnului defrișat abuziv destinate obținerii de materii prime (un singur arbore de fag poate oferi necesarul de oxigen pentru ca un om să supraviețuiască 3 zile);

A fost un drum lung, în care nu am sprijinit elevii în transferul de cunoștințe ci și în contextualizarea lor practică. Dincolo de rezultatele obținute, s-au remarcat rezultate în plan atitudinal. Știm că astfel de schimbări asigură rezultate stabile în timp: responsabilitate, conștientizare, implicare, creativitate, perseverență. Acest tip de rezultat devine un bun neprețuit pentru un elev aflat în dezvoltare și este un instrumental nu doar pentru modul în care și gestionează învățarea și cariera ci și pentru felul în care și construiește universul de relații sociale, necesare pentru tranziția de la școală la locul de muncă.

Ținând cont de faptul că progresul și consumul sunt interconectate, obiectivul nostru de a fi un catalizator pentru economia circulară este un pas natural și suntem încrezători că va contribui la amplificarea inițiativelor de sustenabilitate ale școlii, comunității, prin soluții eficiente de colectare, reciclare și reutilizare a deșeurilor.

PLATFORMELE EDUCAȚIONALE-ELEMENTE PENTRU INOVARA EDUCAȚIEI

POP ALINA MARIA

ȘCOALA GIMNAZIALĂ GÂRDANI

JUD: MARAMUREȘ

În zilele noastre, platformele e-learning își fac destul de repede loc în sistemul de învățământ, deoarece permit utilizarea mai eficientă a resurselor materiale, cât și umane. Educația on-line reprezintă o modalitate nouă de a privi procesul de învățare, în care elementele de fond rămân aceleași, doar mijlocul de schimb și însușire a cunoștințelor se modifică. Modelul comunicării unidirecționale, în care profesorul transmite informație în cea mai mare parte a timpului nu este eficient și acceptat. Azi, elevul este încurajat să participe și să comunice cu cel care îl învață. Mai mult decât atât, educația on-line face posibilă personalizarea procesului didactic.

Google consideră realitatea virtuală un instrument digital care are puterea să transforme și să inoveze predarea și învățarea. Google Classroom este una dintre platformele recomandate de Ministerul Educației Naționale pentru lucrul on-line cu elevii. Aceasta oferă posibilitatea atât profesorilor, cât și elevilor, să încarce materiale, să posteze diverse anunțuri și, special pentru profesori, să dea note materialelor lucrate de elevi și încărcate aici. Pentru utilizarea Google Classroom este nevoie de conturi Google pentru toți utilizatorii, precum și de activarea licenței Google. Platforma este una pe care o folosesc pentru a da teme sau pentru a face anunțuri, iar elevii mei sunt extrem de încântați. Notificările sunt instantane – profesorul urcă un document pe pagina clasei și toți elevii primesc un e-mail care îi anunță de acest lucru. De asemenea, elevii pot răspunde prin comentarii sau fișiere.

Aplicația Zoom este una dintre cele mai utilizate pentru comunicarea în timp real. Profesorii și elevii au posibilitatea de a interacționa în timp real, în mod video și permite crearea unei table virtuale interactive. Este disponibilă atât pentru computer, cât și pentru dispozitive mobile cu sistem de operare Android sau iOS.

O funcție importantă, fără de care nu aș putea desfășura lecțiile normale este screen share-ul. Prin aceasta, participanții au ocazia să urmărească ecranul laptopului (al profesorului, care alege un document dintre cele pe care le are deschise). Eu folosesc prezentări Powerpoint sau documente Word, scriu titlul lecției, definiții, informații sistematizate, un fel de tablă virtuală. De exemplu, în cadrul unor activități de învățare care vizează competența 1.3. din clasa a VII-a (Participarea la interacțiuni verbale diverse, apelând la strategii variate de ascultare activă și de negociere a informației și a relației cu interlocutorii), le sugerez elevilor folosind share-ul să asculte și să observe în ce fel se exprimă artiștii – ce și cum transmit cu ajutorul vocii –, în videoclipurile postate pe internet la adresele:

Videoclip 1. https://www.youtube.com/watch?v=FKZm6WRKy_U

Videoclip 2. <https://www.youtube.com/watch?v=eQSNVBLTXYY>

Un alt exemplu, la clasa a VI-a, competența specifică vizată:

Identificarea temei, a unor informații esențiale și de detaliu, a intențiilor de comunicare explicite și/sau a comportamentelor care exprimă emoții din texte narative, monologate sau dialogate

Conținutul asociat: Strategii de concepere și comprehensiune a textului oral: cuvinte-cheie

Pentru momentul de captarea atenției se poate folosi screen share-ul pentru a viziona o secvență din filmul Amintiri din copilărie, de Ion Creangă .

Zoom oferă multiple posibilități de interacțiune:

- profesorul poate transmite informații cu ajutorul share screen
- lecțiile pot fi înregistrate,
- se utilizează o tablă virtuală,
- lecțiile se salvează automat în cloud și pot fi revăzute,
- clasa virtuală poate fi securizată,
- pot fi accesate diverse clipuri educaționale de pe Youtube sau alte platforme,
- profesorul poate utiliza sau restricționa, după caz, chat-ul interactiv,
- în timpul predării profesorul poate opri sunetul venit de la elevi pentru a facilita explicațiile fără întreruperi.

Eu utilizez alternativ platformele Zoom și Google Classroom. Prima îmi permite să interacționez cu elevii mei în timp real, să răspund la întrebări și să observ comportamentul elevilor. Pe Google Classroom încarc lecții, notez observații, corectez temele și am o evidență clară a activității desfășurate în format on-line.

Platforma educațională Mykoolio.com se bazează pe o tehnică de predare modernă. Aceasta diferă foarte mult de cea clasică, fiind sub forma unor jocuri educative interactive, unde consolidarea cunoștințelor constituie un rol foarte important, iar evaluarea se realizează într-o manieră atractivă și adaptată nevoilor elevilor. Prin această nouă metodă, copilul nu mai este doar simplu ascultător al lecțiilor, el poate lua parte la procesul de predare. De asemenea, are și posibilitatea de a reveni la anumite informații ori de câte ori dorește și poate selecta exact ceea ce consideră el că trebuie să aprofundeze.

Așadar, platformele educaționale îmbunătățesc calitativ conținutul învățământului, conducând la ameliorarea procesului instructiv-educativ prin însușirea unor procese de învățare active și autonome, creșterea interesului elevilor pentru instruire, având în vedere că generațiile actuale sunt obișnuite cu lucrul pe calculator încă de mici. Ca profesori, putem să utilizăm această abilitate a elevilor pentru a-i determina să-și folosească constructiv timpul liber, cu activități specifice fiecărei discipline sau arii curriculare în parte.

Bibliografie:

<http://platformeed.blogspot.com/2017/05/platforme-educationale.html>

<https://educatiaccontinua.edu.ro/repere-metodologice.html>

<https://psnews.ro/cele-mai-populare-platforme-educationale-online-pentru-elevi>

<https://www.mykoolio.com>

www.eduapps.ro/resurse-educational

PROIECT DE ACTIVITATE DIDACTICO-TERAPEUTICĂ

Prof.psihopedagog, Pop Crina Ramona
Centrul Școlar pentru Educație Incluzivă „Speranța” Zalău

Unitatea de învățământ: Centrul Școlar pentru Educație Incluzivă “Speranța” Zalău

Cadru didactic: Pop Crina Ramona

Data: 01.02.2024

Grup de elevi/ Clasa: doi elevi, B.B. și L.A., clasa a II-a

Diagnostic logopedic: tulburări ale limbajului citit scris

Descrierea grupei: elevi cu intelect de limită și dizabilitate intelectuală ușoară, sindrom hiperkinetic, rezistență scăzută la frustrare, dificultăți școlare, deficit atențional, tulburări emoționale, dificultăți de învățare

Aria curriculară: Terapii specifice și de compensare

Disciplina: Terapii și programe de intervenție

Activitatea: dezvoltarea limbajului și a comunicării

Subiectul activității: De la silabe la cuvinte

Tipul activității: activitate de formare de priceperi și deprinderi

Scopul activității: dezvoltarea conștiinței fonologice, dezvoltarea atenției și a memoriei, dezvoltarea abilităților lexice

Durata: 25 min

Obiective operaționale:

- să execute mișcărilor fonoarticulatorii indicate
- să transcrie silabele după codul dat, minim 3 din 5
- să formuleze minim 2 propoziții cu ajutorul cuvintelor obținute
- să citească cuvintele de la jocul aruncă zarul, minim 2 din 4
- să transcrie, la calculator, cuvintele de la jocul cu zarul, prin intermediul aplicației Jamboard

Resurse procedurale: jocul didactic, exercițiul, conversația, explicația, problematizarea, demonstrația

Resurse materiale: aplicații computerizate cu diverse imagini și text, fișe de lucru, ținta, mingi cu scai

Strategii de evaluare: observația sistematică, aprecierile verbale, întăririle pozitive, evaluarea orală



Nr. crt.	Momentele activității	Conținuturi	Resurse procedurale și materiale	Observații
1.	Moment organizatoric	Se vor pregătirile necesare bunei desfășurări a activității.	Conversația	Pregătirea materialelor necesare
2.	Captarea atenției	Se va realiza prin intermediul unei ținte cu anumite imagini. Cei doi elevi vor primi câteva mingi cu scai pe care vor trebui să le arunce spre țintă în funcție de solicitarea mea.	Exercițiul	
3.	Anunțarea subiectului și a obiectivelor activității	Voi anunța elevii asupra subiectului „De la silabe la cuvinte” și a obiectivelor activităților.	Conversația	
4.	Antrenarea aparatului fonarticulator	<p>Pentru exersarea aparatului</p>  <p>fonoarticulator o să facem câteva exercitii de antrenament sub formă de activitate distractivă.</p> <p>O să începem prin efectuarea unor exerciții de respirație. O să ne folosim de aplicația wordwall pentru diverse exerciții de respirație. https://wordwall.net/ro/resource/7935954/exercitii-de-respiratie</p> <p>Mai departe o să facem câteva exerciții de motricitate fonarticulatorie prin intermediul unor cartonașe pe care le vor extrage. https://wordwall.net/ro/resource/2062915/activit%C4%83%C8%9Bi-de-motricitate</p> <p>O să continuăm prin folosirea unor jocuri pentru dezvoltarea motricității generale. Celor doi elevi li se va solicita să realizeze acțiunile cerute pe cartonașe. https://wordwall.net/ro/resource/12974126/joc-de-motricitate</p>	<p>Exercițiul</p> <p>Aplicații computerizate cu diverse imagini și text</p> <p>Explicația</p> <p>Jocul didactic</p>	Se vor face în limita timpului disponibil

5.	Desfășurarea activităților	<p>Le voi cere copiilor să transcrie silabele după codul dat. O să folosesc o fișă cu silabe codate prin intermediul culorilor. Sarcina lor va fi să caute cerculețe colorate după cerință și să transcrie silabele corespunzătoare. Prin această activitate ei vor obține câteva cuvinte pe care le vom citi împreună. Cu ajutorul acestor cuvinte o să le solicit să alcătuiască câteva propoziții.</p> <p>Prin intermediul unui scurt joc o să exersăm citirea cuvintelor din 3 litere. Ei o să primească un zar pe care o să-l arunce și o să numere bulinele de pe el. Sarcina lor va fi să citească cuvintele de pe coloana corespunzătoare numărului de buline reieșit la aruncarea zarului.</p>	<p>Exercițiul</p> <p>Demonstrația</p> <p>Jocul didactic</p>	Ajutor individualizat
6.	Fixarea și consolidarea deprinderilor achiziționate	Apoi voi deschide un document Jamboard pentru ca ei să scrie cuvintele și să caute imaginile potrivite. O să le ofer ajutor în realizarea acestei activități.	Joc didactic Exercițiul Problematizarea	Ajutor individualizat
7.	Încheierea activității	Ofer aprecieri verbale legate de activitatea desfășurată și ofer feedback și recompense.	Conversația Explicația Întărire pozitivă	



Bibliografie:

1. Bodea Hațegan C. (2016), *Logopedia. Terapia tulburărilor de limbaj. Structuri deschise*, Editura Trei: București
2. <https://wordwall.net/ro/resource/7935954/exercitii-de-respiratie>
3. <https://wordwall.net/ro/resource/2062915/activit%C4%83%C8%9Bi-de-motricitate>
4. <https://wordwall.net/ro/resource/12974126/joc-de-motricitate>



DOAR ÎMPREUNĂ VOM REUȘI !

Doar împreună vom reuși!

- Studiu de caz : preșcolari A și D
- Grupa mare
- 3 luni –timp de desfășurare
- Grădinița „ Paradisul Copilăriei”, Tg. Mureș
- Cadre didactice implicate:
 - Prof. Pop Dorina
 - -Consilier Școlar Tătar Alexandra



Fenomenul de bullying este foarte răspândit atât în școlile din România, cât și la nivel mondial. Acesta se referă la **agresiunea sau hărțuirea fizică sau verbală**, care se repetă pe o anumită perioadă și care implică un dezechilibru al puterii între două persoane, cel mai adesea copii.

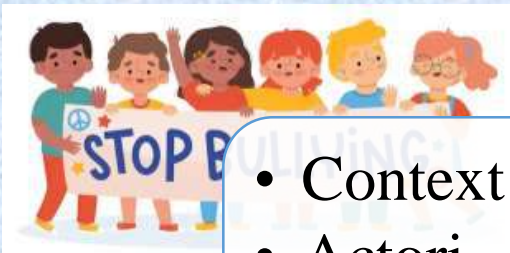

PLAN DE INTERVENȚIE

- Context
- Actori
- Descriere, comportamente, factori
- Riscuri

1.
DESCRIEREA
PROBLEMEI

2.
INTERVENȚIE

- La nivel Individual
- La nivel de grupă
- La nivel de comunitate

3.
REZULTATE
FINALE

4.
RECOMANDĂRI

- Comportamente formate
- Comportamente în dezvoltare

- Colaborare și consiliere în relația grădiniță – familie - comunitate



PREȘCOLARUL

- *D-na educatoare*
 - **De ce l-ai lovit pe B?**
 - **Ce s-a întâmplat?**
- *Preșcolarul *
 - **Nu știu, așa-mi vine!**



„NU ȘTIU” sau „AJUTOR”- semn de slăbiciune sau putere

DESCRIEREA PROBLEMEI

Context

- Comportamentul de bullying al preșcolarului A. a avut loc în spațiul educațional al Grădiniței „P.C.”

Actori

- Persoanele implicate, agresate sau timorate au fost mai mulți colegi din grupa sa (direct) și alți copii martori, cadre didactice, personal de îngrijire (indirect)



COMPORTAMENTE OBSERVATE



- joaca de-a bătaia prin folosirea puterii fizice pentru intimidare, amenințare, vătămare;
- provocarea în mod intenționat a unui sentiment de jenă și nesiguranță (Esti un.....); punerea unei persoane într-o situație stânjenitoare de față cu colegii (luarea în derâs a situațiilor delicate, tragerea jos a pantalonilor, lovirea cu piciorul în dos a băieților, îngânarea cadrului didactic,...),
- lipsa conștientizării efectelor manifestărilor propriului arousal (**ărauză**) psihofiziologic când îi sunt stârnite emoțiile,
- nevoia de a fi în centrul atenției prin folosirea unor cuvinte urâte,
- inabilitatea de a-și regla răspunsurile emoționale la stimuli care îl frustrează, distorsiuni în interpretarea situațiilor sociale ambigue, percepând comportamentul celorlalți ca fiind mai agresiv decât al său.



FACTORII GENERATORI AI COMPORTAMENTULUI

- **mediu familial:** vizionează împreună cu tatăl filme ce conțin scene de agresiune și limbaj nepotrivit, pedepse corporale, temperamentul coleric și neasumat al mamei,
- **mediu social:** apartenența la un grup de joacă format de prietenii fratelui mai mare (iese la joacă cu acești adolescenți de la care preia comportamente și expresii verbale nepotrivite)
- este un copil foarte energic, se remarcă elemente de ADHD, isteț, cu atenția volitivă canalizată doar spre anumite tipuri de acțiuni, o nevoie continuă de mișcare (omul paianjen), fără răbdare (la rând, la răspuns, la rezolvarea de sarcini)

De ce este o problemă în devenire?

- **RISCURI**
- Este afectată dezvoltarea psihoemoțională a preșcolarului
- Comportamentele lui A. afectează nu doar pe preșcolarul B ci întregul colectiv
- Are impact asupra dinamicii grupului

Posibile riscuri

- Consecințe negative asupra dezvoltării sociale și emoționale a colegilor care devin victime dar și martori
- Stres, anxietate, depresie
- Impact negativ asupra relațiilor interpersonale, a stimei de sine și a performanței academice

INTERVENȚIE

- MĂSURI:

- **1. La nivel de grupă**

- I. -discuții cu A privitoare la motivul pentru care a avut comportamentul nepotrivit, pentru a-l înțelege,
- II. -discuții cu victimele pentru a afla impactul pe care l-a avut asupra lui, emoțiile trăite,
- III. -verbalizarea emoțiilor trăite de victime în prezența lui A,
- IV. -sensibilizarea lui A prin empatizarea cu victima și momentul de reglare a emoțiilor celor doi prin îmbrățișare și „Îmi pare rău, promit că nu te mai...!”
- V. -încurajarea comportamentelor nonviolente, nonbullying prin aprecieri verbale și simbolice

- **2. Observarea precolarului de către psihologul unității**

- **3. Masă rotundă cu părinții preșcolarilor agresati, părinții lui A, cadrele didactice de la grupă, psihologul unității și conducerea unității** (solicitată de conducere în urma sesizărilor părinților)

- -audierea părinților sesizanți la adresa comportamentului preșcolarului A în prezența tuturor,
- -prezentarea circumstanțelor reale de săvârșire a comportamentelor nepotrivite avute de preșcolar și a măsurilor luate punctual de către cadrele didactice,
- -expunerea părerii părintelui vis a vis de cele sesizate de părinți și cadrele didactice, prezentarea nevoii de consiliere,
- -stabilirea unor soluții practice de consiliere a preșcolarului A, a părinților lui și a cadrelor didactice, a copiilor agresat

INTERVENȚIE

- **La nivel individual** s-a realizat o consiliere psihopedagogică de către doamna consilier școlar T.A., a preșcolarului A , care a vizat următoarele obiective:
 - -managementul emoțiilor: conștientizarea emoțiilor, reducerea furiei, intoleranței la frustrare (prin conștientizarea interpretărilor eronate în raport cu intențiile și comportamentele colegilor, conștientizarea arousal-ului în momentul apariției unei situații frustrante, Tehnica Stop!, tehnici de relaxare și povești terapeutice)
 - -dezvoltarea empatiei (prin joc de rol, povești terapeutice),
 - -a asertivității (prin însușirea unor principii de comunicare asertivă și a unor comportamente dezirabile, conștientizarea comportamentului verbal și nonverbal..
- **La nivel de colectiv, cadrele didactice** au realizat activitati care au vizat:
 - - integrarea in grup , valorificarea potențialului individual, creșterea stimei de sine prin joc de rol, povești terapeutice, jocuri cu text și cânt
 - -stabilirea limitelor în vederea formării unor comportamente pozitive, asertive ,prosociale și de grup
 - - activități prin care să conștientizeze că orice comportament are consecințe (Niță și ursu), să exerseze modul în care poate rezolva problmele (ex: Să își ceară scuze atunci când au greșit)
 - -activități de consiliere de grup vizând managementul emoțiilor și dezvoltarea empatiei „ O greșeală recunoscută este pe jumătate iertată”, (prin joc de rol, găsirea aspectelor commune cu ceilalți copii, stimularea compasiunii, încurajarea practicilor empaticice)
- **La nivelul comunității:** colaborare cu familiile preșcolarilor implicați în bullying, consilierea individuală a părinților copilului agresiv vizând disciplinarea pozitivă a precolarului (existența unui consens între regulile și normele aplicate la grădiniță și cele din mediul familial și comunitar.

REZULTATE

- **PUNCTE TARI**

- - nu s-au mai întâlnit comportamente prin care preșcolarul A să provoace în mod intenționat sentimentul de jenă și nesiguranță
- -unele comportamente de bullying ale preșcolarului A și-au micșorat frecvența (joaca de-a bătaia prin folosirea puterii fizice pentru intimidare, amenințare, vătămare)

- **PUNCTE SLABE**

- -gestionarea stărilor de frustrare și furie de către preșcolar este încă un punct sensibil, el nereușind încă să depășească momentele de arousal psihofiziologic când îi sunt stârnite emoțiile

RECOMANDĂRI

- Continuarea consilierii preșcolarului de către consilierul școlar al unității
- Consilierea părinților preșcolarului A
- Colaborarea cu foruri de specialitate furnizoare de servicii de consiliere și terapie comportamentală (Salvați Copiii, Alpha Transilvană,...) și participarea preșcolarului la activități de terapie comportamentală în vederea gestionării momentelor de furie necontrolată și înțelegerea nealterată a raportărilor dintre semenii ce-l înconjoară, în comunicare și atitudine
- Participarea cadrelor didactice la cursuri de informare despre bullying

PREȘCOLARA **D**

- *D-na educatoare*
- **D, cum te-ai simții dacă copiii ar spune despre tine lucruri neadevărate?**
- *Preșcolara **A***
- **Of, rău?**
(zise întrebător, cu sprânceana ridicată)
- *D-na educatoare*
- **Eu zic că da. Privește fetele! De ce o spui ?**
- *Preșcolara **A***
- Nu pot să tac!**
(...și își acoperă gurița cu căușul palmei)

„NU POT” sau „AJUTOR”- semn de slăbiciune sau putere?



DESCRIEREA PROBLEMEI

Context

- Comportamentul de bullying al preșcolarei **A.** a avut loc în spațiul educațional al Grădiniței „P.C.”

Actori

- Persoanele implicate, agresate verbal, au fost mai mulți colegi/colege din grupă (direct) , și alți colegi de grupă, martori la agresiune verbală(indirect).



COMPORTAMENTE OBSERVATE

- **Intimidare, amenințare și hărțuire verbală** (printr-o tonalitate ridicată a vocii, prin vorbirea intenționată, repetată peste colegi, imitarea colegilor pe un ton zeflemitor, ironic, insistențe în a se face auzită într-o discuție dintre alte două persoane, aprecieri negative însoțite de o atitudine ofensatoare, de dezgust la adresa rezultatelor muncii colegilor a ținutei vestimentare) (*Ce urât ai desenat! Nu știi nimic! Taci, nu mai cânta! Ești mică. De ce? Eu vreau..! Bla, bla, bla! Mâna ta e de babe! Ai voce de șoarece. Atâta îți trebuie să...că atunci nu te las la rând lângă mine, Nu mă mai joc cu tine. Nu te chem la ziua mea. Te spun la...,Pleacă de aici urâtule/urâtă! Abababa!*)
- **provocarea în mod intenționat a unui sentiment de jenă și nesiguranță** (, Ha, ha, ha, ce chiloți ai! Miroși ca o roșie stricată.....); punerea unei persoane într-o situație stânjenitoare de față cu colegii (*Degeaba faci mâncare că a ta nu e bună! Vorbește mai tare, mămăligă! El a spart ceainicul!*)
- nevoia de a fi în centrul atenției prin folosirea unor cuvinte urâte





FACTORII GENERATORI AI COMPORTAMENTULUI

- - **mediu familial:** preluarea unor comportamente, expresii și atitudini, prin imitație de la părinți, frați mai mari sau bunici
- - **mediu social:** apartenența la un grup de joacă în care se practică comportamente de tip bullying chiar la adresa lor

De ce este o problemă în devenire?

- **RISCURI**
- Este afectată dezvoltarea psihoemoțională a preșcolarului
- Comportamentele lui D afectează nu doar pe preșcolarul direct implicat în bullying ci întregul colectiv
- Are impact asupra dinamicii grupului
- Lipsa dezvoltării autocontrolului

Posibile riscuri

- Consecințe negative asupra dezvoltării sociale și emoționale a colegilor care devin victime dar și martori
- Impact negativ asupra relațiilor interpersonale, a stimei de sine și a performanței academice

INTERVENȚIE

- **1. La nivel de grupă**

- **Măsuri imediate:**

- I. Discuții cu D privitoare la motivul pentru care a avut comportamentul nepotrivit, pentru a-l înțelege
- II. Discuții cu victimele pentru a afla impactul pe care l-a avut asupra lui, emoțiile trăite.
- III. Verbalizarea emoțiilor trăite de victime în prezența lui D
- IV. Sensibilizarea lui D prin empatizarea cu victima și momentul de reglare a emoțiilor celor doi prin îmbrățișare și „Îmi pare rău, promit că nu mai zic...!”
- V. Încurajarea unei comunicări asertive, , de nonbullyng prin oferirea de soluții. (Cum ai fi putut spune ? Cu ți-ar fi plăcut ție să ți se spună?

- **VI. Măsuri ulterioare:**

- **La nivel de colectiv, cadrele didactice** au realizat activități care au vizat:

- - integrarea în grup , valorificarea potențialului individual, însușirea unui comportament pozitiv și a unei comunicări sănătoase prin joc de rol (De-a gazda și musafirii), povești terapeutice („Peștele curcubeu”, „Elefantul care nu respecta nimic”, „Glumele nu sunt mereu amuzante”), jocuri cu text și cânt („ Avea moșul în grădină”), jocuri din folclorul copiilor(Țară, țară vrem ostași!”)
- - stabilirea limitelor în vederea formării unor comportamente pozitive, asertive ,prosociale și de grup(Barometrul de voce, Gândul bun pe față, Unul după altul..., Gurița este închisă- ochisorii privesc,...)
- - activități prin care să conștientizeze că orice comportament are consecințe (poveste terapeutică- Micul răutăcios), și să exerseze modul în care poate rezolva problemele (ex: să își ceară scuze atunci când a greșit, să nu mai repete expresiile jignitoare și să aibă o atitudine de comunicare pozitivă și constructivă)

INTERVENȚIE

- **La nivel individual** s-a realizat o consiliere psihopedagogică individuală a preșcolarei D ,de către cadrul didactic la finalul activităților în vederea dezvoltarea empatiei și a unor comportamente dezirabile, conștientizarea comportamentului verbal și nonverbal
- de forma :
- 1.Mi-a plăcut astăzi că te-ai adresat frumos colegilor, te-ai abținut să comentezi atunci când, ai acceptat să te joci cu...;ți-ai așteptat rândul la..., ai folosit un ton plăcut la, nu ai necăjit-o pe...,te-ai jucat frumos cu..., ai apreciat cu cuvinte plăcute desenul lui...,
- 2. Mi-ar fi plăcut să ai mai multă răbdare până la primirea gustării, să îți adresezi cuvinte magice doamnei îngrijitoare după ce te-ajutat să..., să te oprești din a-l certa pe..., să îți aștepti rândul la cuvânt, încercând să vorbești după ce C a terminat.
- 3. Sunt tristă astăzi pentru că te-ai comportat nepotrivit. Haide să vedem ce crezi că ai greșit? Oare de ce? Ce ai fi putut face altfel? Cum? („ O greșeală recunoscută este pe jumătate iertată”)
- **La nivelul comunității:** colaborare cu familiile preșcolarei D, consilierea individuală a părinților copilului agresiv, vizând disciplinarea pozitivă a precolarului (existența unui consens între regulile și normele aplicate la grădiniță și cele din mediul familial și comunitar precum și consilierea părinților grupei, în activitățile săptămânale.

REZULTATE

• PUNCTE TARI

- nu s-au mai întâlnit comportamente prin care preșcolara D să provoace în mod intenționat sentimentul de jenă și nesiguranță colegilor
- vorbirea intenționată, repetată peste colegi, în scopul de a atrage atenția și a obține ceea ce își dorește și-au micșorat frecvența

• PUNCTE SLABE

- tonalitatea ridicată a vocii , logoreea, lipsa de autocontrol în a vedea doar de propriile comportamente și nu de a nu dirija pe toți cei din jurul ei.

RECOMANDĂRI

- Continuarea consilierii preșcolarei D de către cadrul didactic de la grupă folosind tehnicile de lucru care au oferit prin exercițiu schimbări de comportamente negative în pozitive.
- Consilierea părinților preșcolarei D în continuare în vederea existării unei continuități a limitelor și stimulilor pozitivi și în mediul familial.
- Participarea cadrelor didactice la cursuri de informare și bune practici în rezolvarea cazurilor de bullying.

Concluzii

- Observând și comparând comportamentele celor doi preșcolari:
- Fată: **comunicare excesivă**, **autocontrol selectiv**, dorință de afirmare, **individualitate**, **spirit de control**
- Băiat: **comunicare deficitară**, **personalitate puternică**, **incapacitate de gestionare a emoțiilor**, **spirit liber**
- Observăm că există atât asemănări cât și deosebiri deoarece factorii determinanți de ordin familial sau sociali sunt apropiați dar manifestările sunt influențate și de zestrea genetică, temperamentul și sexul copilului.

„Copiii sunt cea mai valoroasă resursă a lumii și cea mai mare speranță a ei pentru viitor”,

John Fitzgerald Kenedy

- **Transformarea** celor două afirmații „Nu știu!” și „Nu pot!” în „Ajutor! Vreau să știu!” - „Ajutor! Vreau să pot!” depinde de noi, de îmbrățișarea cu asumare a triunghiului -FAMILIE-GRĂDINIȚĂ-COMUNITATE și căutarea de soluții și consiliere la organele abilitate MEN- ISJ. Mureș-SPECIALIȘTI (CJRAE-Mureș, Salvați Copiii, Alpha Transilvană, Centrul Delta, ...)



JUNIOR ANTREPRENOR HAND MADE

JUNIOR D.A.H

<https://www.youtube.com/watch?v=5ajr1hpyBms>

▶ OBIECTIVE

- ▶ Junior D.A.H își propune să crească nivelul de educație financiară și antreprenorială al tinerilor elevi din România prin metoda “**learning by doing**”.
- ▶ Programul JuniorDAH are o însemnătate aparte, deoarece pe lângă educația antreprenorială de care beneficiază, elevii au ocazia să se implice în acțiuni caritabile și să își dezvolte spiritul de **responsabilitate socială**.

- ▶ Ideea din spatele Programului #JuniorDAH este de a oferi elevilor nu doar o educație antreprenorială, ci și oportunitatea de a se implica în acțiuni caritabile și de a dezvolta un spirit de responsabilitate socială.
- ▶ Prin acest program, organizat de JCI Timisoara, elevii învață nu doar să dezvolte abilități antreprenoriale, ci și să devină cetățeni responsabili și conștienți de nevoile comunității. Jumătate din profitul obținut din această inițiativă va fi direcționat către centrele sociale din Timișoara și Lugoj.

- ▶ **Resurse umane**: profesorii și elevii participanți la proiect din județul Timiș
- ▶ **Resurse financiare**: 500 de lei fiecare echipă (imprumut). Resursele sunt obținute de la sponsori, parteneri ai proiectului (Flex, Hamilton, March).
- ▶ **Resurse materiale**: Primăria Timișoara (spații, mese prelungitoare etc).
- ▶ **Strategie de acțiune**:

Promovare în școli

Selectie

Formare echipe,

Workshopuri, producție

Start vânzări

Evaluare, cauză socială, GALA

Analiza SWOT

Puncte tari, prielnice completării proiectului început în 2018:

- ▶ - existența demersului de natură transdisciplinară
- ▶ - participarea elevilor la economia reală
- ▶ - timpul dedicat de către profesori orelor de discipline economice
- ▶ - deschiderea spre colaborare a profesorilor de discipline economice

Puncte slabe:

- ▶ - nr. redus de elevi care pot participa

Oportunități:

- ▶ - deschiderea spre viața reală
- ▶ continuarea afacerii și după încheierea proiectului

Amenințări:

- ▶ - concurența acerbă în Targul de Craciun din Timisoara
- ▶ - condițiile meteo.















VĂ MULȚUMESC!

METODE EDUCATIONALE INTERACTIVE UTILIZATE LA ORA DE DIRIGENȚIE

LICEUL TEHNOLOGIC FELDRU
PROF. POP MĂRIUCA

Ora de dirigenție constituie un sprijin în maturizarea copiilor și a tinerilor, creând, de cele mai multe ori, un spațiu de relaționare, comunicare, găsire de soluții și rezolvare a unor probleme, decizii, autocunoaștere, colaborare, acceptări, succese, eșecuri, renunțări.

În cadrul orelor de dirigenție, elevii învață să lucreze împreună unii cu alții, să-și dezvolte abilități de comunicare, colaborare și ajutor reciproc atât prin învățarea prin cooperare cât și prin metode alternative de gândire critică. Lecția bazată pe interactivitate cultivă relațiile bazate pe respect reciproc, colaborare, interdependența pozitivă ajutându-i pe elevi să învețe mai profund, să-și formeze deprinderi de lucru în echipă, de comunicare, dezvoltarea încrederii în sine, dar mai ales formarea capacității de a-i respecta și pe cei din jur.

Pentru a obține o lecție reușită este foarte importantă nu numai desfășurarea lecției, ci mai ales modul în care începe și se termină aceasta, pentru a le trezi interesul, atenția, motivația pentru învățare, dar și fixa și determina dorința spre a gândi independent, pentru aprofundare.

În scopul trezirii interesului, pentru a le oferi posibilitatea de a se implica de la început, de a comunica, putem începe o oră activă prin:

- Schimbul reciproc de experiențe – durează 5-7 minute;
 - se pot pune întrebări despre evenimente, acțiuni care vor fi în acea oră;
 - identificarea/localizarea în timp și spațiu a unor personaje/personalități care urmează să apară sau au legătură cu lecția;
 - propoziții incomplete/rebus care se referă la idei importante care vor fi discutate pe parcursul orei;
 - elevii din bancă în perechi pot fi solicitați să-și spună părerea.
- Început amuzant – avatajul este că atmosfera se relaxează, iar elevii sunt relaxați;
- li se cere elevilor să realizeze o creație personală plină de umor.
- Schimb în trei – elevii schimbă opinii în pereche, apoi cu al treilea coleg despre un concept/ fenomen/ care va fi reluat pe larg în oră.

În vederea înțelegerii profunde și de durată, într-o lecție, elevilor trebuie să li se dea posibilitatea să încheie ei înșiși secvența de instruire. Astfel, se pot reaminti conceptele prin întrebări „Ce importanță are?” „La ce folosește?”, se pot da spre completare pe fișe propoziții legate de conținutul lecției, dar și prin autoevaluarea realizată de fiecare elev „Mi-a plăcut să.....”, „Cel mai ușor a fost să...”.

În desfășurarea unei lecții interactive putem folosi ca metode:

1. Cercul „complimentelor”

Metoda urmărește dezvoltarea stimei de sine, interacțiunea, participarea între elevi și este creată să fie aplicată la începutul activității. Scaunele sunt așezate într-un cerc, iar cel care primește complimentele se află în mijlocul acestui cerc. Fiecare dintre persoanele participante trebuie să identifice un compliment sincer și onest despre cel aflat în centrul cercului. Apoi, pe rând, fiecare va înainta și îi va spune acestuia complimentul. Elevul care primește complimentul trebuie zâmbească ori să adreseze un „mulțumesc”.

Metoda consolidează imaginea de sine pozitivă față de propria persoană a celui care primește complimentele, cât și dezvoltarea unei arii de gândire, la celelalte identificând o latură bună a colegului lor.

2. Tehnica „ Obiecte găsite”

Tehnica „ Obiecte găsite” conduce la dezvoltarea capacităților creative, de comunicare, de convingere, exersarea capacităților de autocontrol, de adaptare în situații noi, contradictorii și de conștientizare a elevului cu privire la o emoție pe care o trăiește profesorul în timpul orei atunci când observă că elevii nu sunt atenți. Doi elevi trebuie să iasă din clasă și să revină apoi fiecare cu un obiect pe care l-a găsit în afara clasei (profesorul pune în afara clasei câteva obiecte), pentru a-i convinge pe cei rămași să cumpere obiectul. Elevii care rămân în clasă sunt împărțiți în trei grupuri. Un grup trebuie să-și manifeste atenția și interesul în momentul prezentării, al doilea grup trebuie să fie neatent, iar grupul al treilea are rolul de a contrazice elevul care prezintă produsul. Se va discuta apoi despre modul în care s-au simțit în momentul prezentării subliniindu-se în mod special modul în care s-au simțit atunci când vorbești fără să fii ascultat.

3. Unul stă, trei circulă

Elevii se impart în grupe de câte 3-5 elevi. În grupul „casă”, elevii lucrează la o sarcină care se finalizează cu un produs. Apoi elevii numără de la 1 la 3,4,5 în funcție de câți elevi sunt în grupă, reținându-și fiecare numărul atribuit. Grupele din clasă se numerotează. Atunci când profesorul dă semnalul, elevii se rotesc și spre exemplu, elevul cu numărul 1 se deplasează la grupul 1 și așa mai departe. La fiecare grup va rămâne un elev „gazdă”care îi va primi pe elevii „oaspeți”. Elevul gazdă se stabilește prin tragere la sorți. După ce elevii care circulă au vizitat celelalte grupuri și au adunat informații se întorc în grupul „casă” pentru a le prezenta colegilor din grupul lui. Elevul care a fost „gazdă”comunică și celorlalți comentariile făcute de vizitatori. În final, cu toată informația culeasă se finalizează sarcina/produsul.

4. Controversa creative

Metoda face parte din sfera metodelor care utilizează conflictul în învățare. Ea dezvoltă capacitatea de argumentare, rezolvarea de sarcini, luarea deciziilor, dezvoltarea creativității, interrelaționarea mai intensă și de calitate între elevi, produce și o stimă de sine crescută la elevi, competența socială și abilitatea de a controla stresul și confruntarea cu poziții adverse celei proprii. Elevii sunt grupați câte doi, cu o oră anterioară desfășurării, pentru a cerceta problematica în domeniul de specialitate, urmărind aspectele „pro” și „contra”. Echipele se întâlnesc de pe poziții contradictorii și dezbate aducând argumente pro și contra. Apoi echipele își inversează rolurile, susținând punctul opus de vedere într-un mod cât mai convingător. Echipele trebuie să întocmească un raport scris care să se bazeze pe realitate, iar fiecare persoană din colectivul de elevi primește un test scris pe baza materialului discutat, primind și bonus dacă toți membrii din echipa cu care a realizat compromisul au scoruri apropiate de criteriile oferite. Timpul pentru realizarea raportului oral prin care trebuie să prezinte compromisul la care a ajuns întregul colectiv este de 10 minute. Utilizarea exercițiilor și a jocurilor în cadrul orelor de dirigenție asigură cooperarea, înțelegerea, empatia, plăcerea și interrelaționarea pozitivă în cadrul grupului de elevi.

Din exercițiile și jocurile utilizate la ora de dirigenție amintim:

a). Ce cred eu

Rolul acestui exercițiu este ca elevul să se privească din mai multe puncte de vedere (este de preferat ca persoanele să fie semnificative pentru el). Se distribuie elevilor fișe. Fiecare elev trebuie să completeze afirmațiile din fișe din mai multe perspective: cum ar răspunde el, cum ar răspunde mama despre el și cum ar răspunde tata despre el. Se poate privi și din perspectiva altor persoane precum: coleg de bancă, prieten. După ce fișele au fost completate de toți elevii, pe grupuri, se va realiza o discuție în care elevii vor împărtăși colegilor de grup răspunsurile date. Fiecare grup își va sintetiza informațiile și le va prezenta în fața clasei, inițiind o discuție cu

întreaga clasă. Elevii trebuie încurajați să compare perspectivele, iar dacă apar diferențe, să se discute care a fost impactul pe care îl au acestea asupra relațiilor cu persoanele respective și să găsească soluții pentru remedierea efectelor negative.

b). Ghici cine sunt?

Exercițiul-joc are ca scop autocunoașterea, intercunoașterea și dezvoltarea abilității de autoprezentare. Fiecare elev primește un bilețel dintr-un plic, găsit la intrarea în clasă, pe care își va face o scurtă autocaracterizare din punct de vedere al trăsăturilor morale. Bilețelele se semnează de către fiecare elev în parte, se adună și sunt puse într-o cutie. Profesorul va extrage și va citi pe rând fiecare bilet în parte fără a preciza numele de pe bilet. După citirea fiecărui bilet cu voce tare de către profesor, elevii trebuie să ghicească cine a scris biletul și să argumenteze. Pe tablă, se vor contabiliza, sub formă de acordare de puncte, nominalizările corecte găsite de elevi. Pentru fiecare punct acordat elevii sunt aplaudați. La sfârșit se vor aprecia și evidenția elevii care au obținut cele mai multe puncte.

c). Știați că...

Exercițiul poate fi folosit în vederea creșterii stimei de sine, a identificării punctelor tari. Elevii clasei se impart după preferințe pe grupe, astfel încât grupele să fie egale. Se poate prezenta un scurt film sau pe fișă le sunt prezentate afirmații în care sunt prezentate diferite personaje. Fiecare grupă va găsi ceea ce au în comun personajele prezentate și care sunt calitățile care le-au ajutat pe respectivele personaje să depășească obstacolele apărute în cale și să ajungă la un final pozitiv. Fiecare grupă va prezenta ceea ce a lucrat și va atribui grupului o culoare reprezentativă. Elevii sunt solicitați să identifice un obstacol întâlnit și pe care au reușit să-l depășească, precum și calitățile personale care l-au ajutat să depășească momentul.

Predarea în acest fel dezvoltă personalitatea copiilor, capacitatea de a relationa și comunica, de a rezista în situații de stress, conducând la o bună capacitate de adaptare și integrare socio-profesională.

Bibliografie

Pânișoară Ion-Ovidiu-*Comunicarea eficientă*, Iași, Edit. Polirom, 2006
Cătălin Ulrich-*Managementul clasei-Învățare prin cooperare*, București, Corint, 2000
Dumitru Ion Al.-*Consiliere psihopedagogică*, Iași, Edit. Polirom, 2008

O ZI DIN CALENDAR, MOTIV DE SĂRBĂTOARE!

PROIECT EDUCAȚIONAL

Pop Nicoleta Mirela, Colegiul Național „George Barițiu”

Cluj-Napoca

” Nu vă mândriți cu predarea unui număr mare de cunoștințe. Stârniți numai curiozitatea. Mulțumiți-vă să deschideți mințile, nu le supraîncărcați.

Puneți în ele scânteia.”- Anatole France

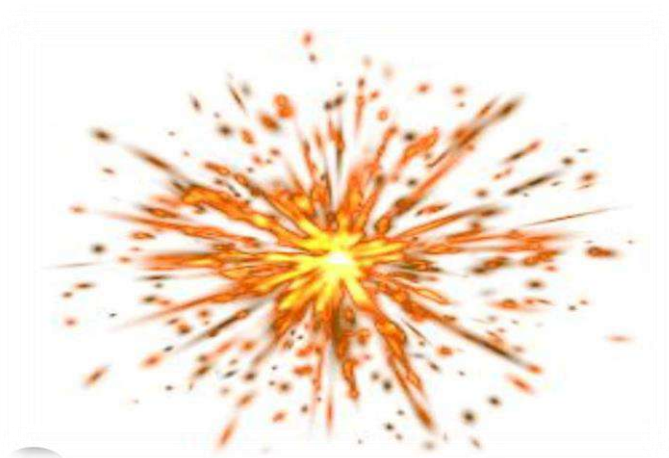

Coordonatori de proiect:

Prof. înv. primar: **Pop Nicoleta**

Prof. înv. primar: **Pojar Ada**

Prof. înv. primar: **Lăzăruc Carmen**

Profesor înv. primar **Jucan Anisia**

Colaboratori în proiect:

înv. **Mocan Diana**

prof de religie: **Maria Ciceo**

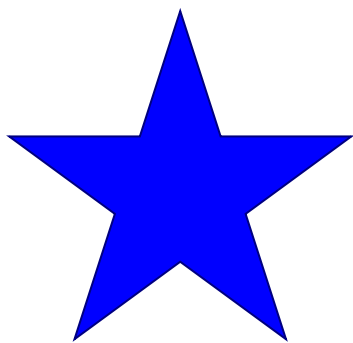

prof.ed. tehnologică: **Dărăban Mariana**

profesor de sprijin: **Moisa Oana**

consilier școlar, profesor psiholog:

Răducan Ramona

Prof. instructor de dans -Palatul Copiilor:

Marian-Andrei Mezdrea

Bibliotecar: **Oltean Florentina**

ARGUMENT

Școala este un loc unde elevii se instruiesc, învață, dar este și un loc unde se stabilesc relații, se promovează modele, valori, se creează condiții pentru dezvoltarea cognitivă, afectivă și morală a copilului. Cultura generală, abilitățile de comunicare, abilitățile practice și de lucru în echipă, dezvoltarea competențelor fundamentale necesare acestui secol sunt elementele definitorii care conduc către succes.

Proiectul își propune să confrunte idei, metode, tehnici și modalități deosebite de lucru în echipă sau individual în cadrul unor activități extracurriculare atractive și diversificate. Aceste activități vizează conținuturi deschise spre interdisciplinaritate, presupun o organizare neformalizată cu accente prioritar-stimulative fiind încă o dată că educația non-formală se pliază foarte bine pe educația formală și o completează. Oricât de importantă ar fi educația curriculară, realizată prin activitatea de zi cu zi a copiilor în școală, ea nu epuizează sfera influențelor formative exercitate asupra copilului de activitățile non-formale. De asemenea, își propune o mai bună relaționare a elevilor între ei, o colaborare în cadrul școlii cu părinții lor, cât și cu cadrele didactice.

Prin activitățile extracurriculare propuse a fi derulate elevii își vor forma/dezvolta o serie de competențe cheie, care îi ajută să treacă de la cunoaștere la comunicarea eficientă a ceea ce cunosc. Prin activitățile recreative și jocuri educative potrivite, copiii își dezvoltă abilitățile motorii în combinație cu abilitățile lor cognitive, dar și aptitudini de socializare. Copiii dezvoltă ceea ce sunt considerate abilități mai moi, cum ar fi interacțiunea socială adecvată, dictată de valori sociale, principii și sentimente, abilități de limbaj și dezvoltare emoțională, adică gestionarea anumitor situații, cum ar fi de a pierde un joc, îi ajută să învețe, să accepte provocări, să le depășească și să câștige forța mentală, îi ajută să memoreze mai ușor și să fie spontani, dar și să învețe din greșelile lor. Considerăm că aceste capacități și competențe vor fi mai ușor formate/dezvoltate în aceste contexte, deoarece elevii sunt implicați în activități plăcute, atractive pentru ei, care valorifică exersarea diferitelor înclinații, aptitudini, capacități.

SCOPUL PROIECTULUI:

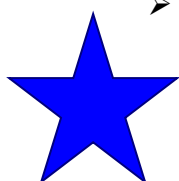

- Implicarea tuturor școlărilor și a cadrelor didactice în activități care să răspundă preocupărilor și intereselor copiilor, să pună în valoare talentele și capacitățile acestora în diferite domenii și să ofere oportunitatea de a desfășura activități în parteneriat, să fie alături la diverse momente aniversare-**Zile internaționale din calendar.**
- Proiectul vizează îmbunătățirea competențelor sociale, nivelul cooperării, nivelul comunicării verbale și nonverbale, relaționării inter și intrapersonale, precum și la nivelul creativității prin:

- ❖ Procesul de învățare prin joc;
- ❖ Organizarea adecvată a ambientului educativ;
- ❖ Flexibilitatea strategiilor de predare-învățare;
- ❖ Stimularea și dezvoltarea stimei de sine, a comunicării interpersonale și a relaționării;
- ❖ Crearea unei motivații optime pentru activitatea extracurriculară;
- ❖ Implicarea familiei în activitățile elevilor;
- ❖ Facilitarea promovării imaginii școlii în comunitate;
- ❖ Activități de dobândire a deprinderii lucrului în echipă și a sentimentului lucrului bine făcut.

OBIECTIVELE PROIECTULUI:

- ✓ formarea unor reprezentări morale simple despre bine și rău, cinste și necinste, adevăr și minciună, disciplină și indisciplină, etc. prin: cântece, jocuri, lecturi, filme didactice, soft-uri educaționale, jocuri de rol
- ✓ educarea școlărilor în spiritul valorilor naționale; stimularea interesului pentru lectură
- ✓ internalizarea unor valori etice, spirituale și democratice spirit de echipă, toleranță, perseverență, curaj, respect, patriotism, etc.;
- ✓ dezvoltarea modelului de educație alternativă ca și posibilitate al educației standard, prin implicarea copiilor în activități culturale, artistice, de dezvoltare personală, civice, securitate personală, legate de tradiție;
- ✓ exersarea deprinderilor practico-aplicative în vederea obținerii unor lucrări originale; stimularea imaginației și creativității copiilor în contexte noi, variate.
- ✓ stimularea abilităților cognitive, creative și sociale prin jocuri didactice, educative și recreative

GRUP ȚINTĂ: elevii claselor primare (clasa Pregătitoare B, clasa I B, clasele a II-a A și a II-a B, clasa a IV-a B) și clasa a V-a B din Colegiul Național "George Barițiu", Cluj-Napoca

PERIOADA DERULĂRII PROIECTULUI: ianuarie-februarie 2024

RESURSE UMANE:

- Elevii claselor primare;
- Cadrele didactice implicate;

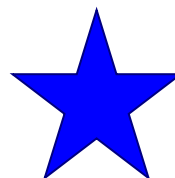

- Părinți;
- Parteneri, colaboratori, invitați

RESURSE MATERIALE: spațiile de învățământ ale școlii, cu dotările sălilor de clasă, cărți, videoproiectoare, table interactive, curtea școlii, softuri educaționale, filmulețe etc;

REZULTATE AȘTEPTATE:

- Realizarea unui transfer de achiziții prin dominanța activităților non-formale
- Realizarea unor activități cu indici crescuți de calitate, atractive, variate, interesante
- Implicarea cadrelor didactice
- Implicarea părinților în derularea proiectului
- Implicarea partenerilor educaționali
- Promovarea imaginii unității în comunitate
- Participarea copiilor la activități
- Realizarea unor produse finite, lucrări AVAP



TIPUL ACTIVITĂȚILOR PROPUSE/ OBIECTIVE

Activități de dezvoltare personală și pentru promovarea valorilor umane și umanitare

- ✓ Stimularea și dezvoltarea stimei de sine, a comunicării interpersonale și a relaționării;
- ✓ Dezvoltarea capacităților de comunicare, lucru în echipă;
- ✓ Formarea opiniilor personale prin observări și concluzii la materialele prezentate;
- ✓ Formarea unor reprezentări morale simple despre bine și rău, cinste și necinste, adevăr și minciună, disciplină și indisciplină; violență/nonviolență;
- ✓ Diferențierea unor atitudini civice pozitive / negative, în situații social – contextuale;
- ✓ Conștientizarea importanței unui comportament manierat

CLS.	DENUMIREA ACTIVITĂȚII	TERMEN	RESPONSABILI /PARTENERI
P B, I B II A-în parteneriat	<u>Ziua internațională a Cuvântului Multumesc</u>	11 ianuarie	elevi, prof. învă. primar Pop Nicoleta, Pojar Ada, Lăzăruc Carmen, prof de religie Maria Ciceo
II A, IV B -în parteneriat	<u>Ziua faptelor bune</u>	16 februarie	elevi, prof. învă. primar Jucan Anisia, Carmen Lăzăruc și prof de religie Maria Ciceo

Activități cultural -educative și artistice/ Educația pentru receptarea valorilor culturale naționale și istorice, a tradițiilor

- ✓ Conștientizarea importanței cunoașterii valorilor culturale ca temelie a propriei formări culturale/ Promovarea culturii
- ✓ Cultivarea creativității, a imaginației artistice și plastice și aplicarea unor criterii estetice și morale în aprecierea valorilor;
- ✓ Însușirea cronologiei desfășurării unor evenimente istorice și literare prin aplicarea unor tehnici de lucru interactive;
- ✓ Cultivarea dragostei față de locul natal, față de istoricul, tradițiile și pitorescul țării;
- ✓ Stimularea interesului pentru literatura română și a gustului pentru citit;

- ✓ Dezvoltarea capacității de exprimare a propriilor trăiri și sentimente prin creații artistice și literare, prin evidențierea unor tradiții populare ce reprezintă fundamentul oricărui popor;
- ✓ Cultivarea pasiunii pentru lectură și interesul pentru cărți, care să dezvolte creativitatea și imaginația copiilor prin puterea magică a cuvintelor și poveștilor

CLS.	DENUMIREA ACTIVITĂȚII	TERMEN	RESPONSABILI /PARTENERI
P B în parteneriat cu clasa I B II A, II B, IV B	<u>Ziua Culturii Naționale/ Mihai Eminescu</u>	15 ianuarie	elevi, prof. învăț. primar Pop Nicoleta, Pojar Ada, Lăzăruc Carmen, Jucan Anisia, învăț. Mocan Diana, bibliotecar Oltean Florentina
P B în parteneriat cu V B, I B II A, II B, IV B	<u>Ziua Unirii Principatelor</u>	24 ianuarie	elevi (pregătitoare B și clasa a V-a B) prof. învăț. primar Pop Nicoleta în parteneriat cu prof. de educație tehnologică Dărăban Mariana Pojar Ada, Lăzăruc Carmen, Jucan Anisia, învăț. Mocan Diana
P B în parteneriat cu clasa a II-a A	<u>Ziua internațională a cititului împreună</u>	7 februarie	elevi, prof. învăț. primar Pop Nicoleta și Carmen Lăzăruc
P B-parteneriat cu biblioteca școlii, I B	<u>Ziua națională a lecturii</u>	15 februarie	elevi, prof. învăț. primar Pop Nicoleta, Pojar Ada, bibliotecar Oltean Florentina, învăț. Mocan Diana
a IV-a B-parneriat cu prof de religie Preg B-parteneriat prof. de sprijin	<u>Dragobete</u> ❖ <u>vizită muzeu etnografic</u> ❖ <u>prezentarea portului popular</u>	24 februarie	elevi, prof. învăț. primar Jucan Anisia, Carmen Lăzăruc și prof de religie Maria Ciceo, prof de sprijin Oana Moisa
a II-a B	<u>Ziua spunerii basmelor</u>	26 februarie	înv Mocan Diana

Activități de prevenire și combatere a violenței

- ✓ Dezvoltarea creativității în realizarea de afișe și pliante cu diverse tematiche: valori morale, non-volență;
- ✓ Formarea abilității de lucru în echipă;
- ✓ Formarea opiniilor personale prin observări și concluzii la materialele prezentate pe tema violenței/ nonviolentei;
- ✓ Promovarea valorilor general umane;
- ✓ Formarea unei atitudini pozitive față de colegii de alte etnii și încurajarea dezvoltării unor relații amicale cu toți membrii clasei/grupului;
- ✓ Identificarea unor situații de risc și forme de agresivitate pentru evitarea și sancționarea lor

CLS.	DENUMIREA ACTIVITĂȚII	TERMEN	RESPONSABILI /PARTENERI
P B, a II-a A și a IV-a B	<u>Ziua internațională a Nonviolentei în școală</u>	30 ianuarie	elevi, prof. înv. primar Pop Nicoleta, Lăzăruc Carmen, Jucan Anisia, consilier școlar Răducan Ramona, părinte elevă pregătitoare, Fărcaș , agent de poliție

Activități ludice și recreative/ Jocuri educative

- ✓ Stabilirea unei relații de prietenie și colaborare între elevii clasei/ școlii;
- ✓ Demonstrarea echității și spiritului de echipă , în cadrul jocurilor de grup și a activităților recreative;
- ✓ Jocul, experimentarea și bucuria-fereastră de oportunitate pentru crearea motivație și stimuli care conduc direct la învățare;
- ✓ Îmbunătățirea competențelor sociale, nivelul cooperării, nivelul comunicării verbale și nonverbale prin învățarea prin joc/ organizarea adecvată a ambientului educativ;
- ✓ Dezvoltarea percepției, intuiției și raționamentului pe măsură ce se participă la activități creative, recreative și educative;
- ✓ Stimularea imaginației și creativității prin creații artistice și activități integrate;
- ✓ Creșterea încrederii și a stimei de sine, (copiii învață să colaboreze, să-și aștepte rândul, să împartă, să rezolve conflicte, să gestioneze câștigul și pierderea deopotrivă) ca urmare a beneficiului social oferit de jocurile educative

CLS.	DENUMIREA ACTIVITĂȚII	TERMEN	RESPONSABILI /PARTENERI
P B și clasa I B	<u>Ziua Internațională a Omului de zăpadă</u>	18 ianuarie	elevi, prof. învăț. primar Pop Nicoleta, Pojar Ada
I B și IV B-parteneriat	<u>Ziua râsului și a fericirii</u>	8 februarie	elevi, prof. învăț. Pojar Ada și Jucan Anisia
P B și I B	<u>Ziua internațională a puzzle-urilor</u>	29 ianuarie	elevi, prof. învăț. primar Pop Nicoleta și Pojar Ada

EVALUARE:

- Poze, afișe;
- Raport privind calitatea activităților desfășurate;
- Produsele activităților proiectului

DISEMINAREA REZULTATELOR:

- Publicarea proiectului pe site-ul școlii;
- Promovarea activităților desfășurate pe grupurile claselor

„ Deschideți-vă inima, dăruiți povești valoroase prin care putem schimba lumea! ”



EXEMPLE DE BUNE PRACTICI
DESPRE EMOTII – INTEGRAREA RED ÎN ACTIVITATEA DE ÎNVĂȚARE

Prof. Popa Dana Maria, Școala Profesională Specială nr. 3, București

Prezentarea activității de învățare	
Titlul activității de învățare	Despre emoții
Disciplina	Consiliere și Orientare
Unitatea de învățare	Autocunoaștere și management personal
Clasa	a IX-a (elevi cu deficiență mintală moderată)
Autor	Popa Dana Maria
Alți membri ai echipei de autori (dacă este cazul)	-
Prezentarea activității de învățare	
Competența specifică vizată	1.1. Analizarea caracteristicilor personale semnificative pentru dezvoltarea încrederii în sine
Condiții necesare desfășurării activității	Caiete, pixuri, creioane colorate, PC, videoproiector, fișe, tablă, cretă, cretă colorată, conexiune la internet
Contextul de învățare	Sala de clasă, activitate frontală și individuală Lecția de transmitere și însușire de noi cunoștințe În cadrul orelor de Consiliere și orientare sau la activitățile educative din cadrul anumitor proiecte în context interdisciplinar ce vizează domenii care oferă posibilitatea unor activități integrate de învățare.

Timpul alocat	30 minute
Descrierea specifică a activității de învățare	<p>Activitatea de învățare vizată de acest material constă în explicarea emoțiilor de bază, exprimarea acestora în situații variate, utilizarea unor elemente de ascultare activă și explorarea abilităților de relaționare cu ceilalți.</p> <p>Elevii vor urmări câteva secvențe din filmul de desene animate „Întors pe dos”, în care apar personaje reprezentând emoțiile de bază: https://www.youtube.com/watch?v=bPBM6w75ahw&t=32s -2,30 min</p> <p>Se poartă o scurtă conversație pe baza filmului: Cum ne naștem? (bucuroși, fericiți) Care sunt emoțiile de bază? (Bucuria, Tristețea, Frica, Dezgustul, Furia) Ce ați văzut că se întâmplă cu emoțiile de bază? (ne influențează comportamentele noastre, apoi se transformă în amintiri) De ce anume sunt legate amintirile? (de familie, de școală, de sporturile pe care le practicăm) Copiii sunt anunțați că astăzi vor învăța despre emoții, vor reuși să le recunoască, să le exprime și să analizeze legătura dintre acestea și comportamentele lor . Vor viziona filmulețele de pe Youtube și vor discuta pe baza lor.</p> <p>Joc „Jobenul emoțiilor” Deseori i-ați văzut pe colegi când au fost supărați sau veseli. Haideți să identificăm emoțiile pe care le vor interpreta colegii voștri. Pe catedră se afla un</p>

	<p>joben cu surprize. Veniți pe rând și veți extrage o surpriză. Veți citi în gând, apoi veți interpreta emoția scrisă pe biletel, iar voi o veți ghici.</p> <p>”Un copil ceva mai mare/M-a lovit; mă doare tare/Îl privesc neputincios,/Și simt că sunt.....furios ”</p> <p>”Când apa mi s-a vărsat/Peste planșa ce-am lucrat/ Nu m-am mai simțit artist.../ Ci am fost un pic cam.....trist. ”</p> <p>”Un creion am rătăcit,/Un coleg mi l-a găsit, /Eu i-am mulțumit frumos/Și-am fost tare...bucuros.”</p> <p>”Când eu mă apuc de citit/Sunt atât de ispitit/de plăcerea de-a afla/Multe întâmplări din ea. După ușă furișat/Mihai m-a așteptat/și când tare a țipat/M-am simțit rău speriat.”</p> <p>”Când la munte am plecat/Tare am fost fascinat/De peisajul minunat/Pe care l-am admirat.”</p> <p>”Când la mine s-a strâmbat/ Am rămas cam dezgustat/ Și spatele i-am arătat.</p> <p>La final vor participa la joculețele de pe Wordwall</p>
<p>Resursa RED/ Platforma utilizată</p>	<p>https://www.youtube.com/watch?v=x3qYEqupgJU 5,30 min</p> <p>https://www.youtube.com/watch?v=NsjjA3rExI 5,11 min</p> <p>https://wordwall.net/ro/resource/1773558/emotii 5 min</p> <p>https://wordwall.net/ro/resource/6144885/emotii 5 min</p> <p>https://wordwall.net/ro/resource/6414564/emotii 5 min</p> <p>https://deseneanimaties.com/film/intors-pe-dos/ - temă (1h 35min)</p>

Prezentarea integrării resursei RED în activitatea de învățare	
În ce constă resursa RED	Materialul propus este o resursă educațională deschisă, în cadrul căreia sunt prezentate filmulețe explicative și joculețe pentru verificarea nivelului de înțelegere a emoțiilor.
Descrierea modului de utilizare a RED-ului în activitatea de învățare din perspectiva 5R (reutilizare, redistribuire, revizuire, remixare și reținere)	<p>Integrarea resursei în cadrul orelor de Consiliere și orientare prin reutilizare și reținere.</p> <p>Urmând explicațiile și exercițiile folosite în filmulețe elevilor le va fi mult mai ușor să rețină tipul emoțiilor învățate cu ajutorul joculețelor (Wordwall).</p> <p>Resursa RED a fost aprofundată acasă, online, de către elevi prin vizionarea linkului cu filmul Inside Out.</p> <p>Utilizând RED-ul, elevii vor rezolva același tip de cerință, dar modul în care o fac este diferit, în funcție de inteligența predominantă a fiecăruia dintre ei.</p>
Descrierea modului în care resursa RED contribuie la formarea competenței specifice vizate	<p>Resursele propuse reprezintă un facilitator pentru elevi în procesul de înțelegere și identificarea propriilor emoții produse de mesajul transmis, asocierea unei etichete verbale expresiei emoționale, verbalizarea ideilor, gândurilor față de unele situații de viață întâlnite, contribuind, astfel, la formarea competenței specifice vizate.</p> <p>Această resursă oferă exerciții clare și concise, ilustrate cu exemple relevante, care ajută la asimilarea conținutului.</p> <p>Desfășurarea resursei va conduce la antrenarea colectivului de elevi în activitățile de însușire interactivă de noi cunoștințe și favorizează reținerea informațiilor.</p>

Procentul de timp al RED-ului folosit raportat la timpul alocat activității de învățare	60% (30 minute/50 minute)
Aspecte utile cu privire la trecerea de la RED la PED	<p>Utilizarea resurselor RED, vizionarea videoclipurilor publicate pe Youtube și a diferitelor aplicații informatice (Wordwall) permit prezentarea conținuturilor într-o formă atractivă studiului emoțiilor și a înțelegerii lor prin exemple cu caracter aplicativ în viața de zi cu zi atât de necesare elevilor cu CES.</p> <p>Activitățile propuse sunt relaxante, își îndeplinesc scopul de a implica cât mai mulți elevi (chiar și elevii cu blocaje emoționale, mai mici sau mai mari, care nu au o deschidere reală în executarea sarcinilor de lucru sau chiar pe cei cu nevoi speciale) în activitate și de a-i determina să fie deschiși unei palete largi de emoții, atât personale cât și ale persoanelor din jur. Demonstrațiile executate frontal vor întări manifestările individuale pozitive în situații colective, stimulând astfel inițierea și menținerea unor relații sociale sănătoase.</p>

Bibliografie online:

https://www.isjbraila.ro/file_comp/resedu/1598828897_Cireasa%20Mirela%20Proiect%20de%20lectie%20-%20Dezvoltare%20%20%20personala%20-%20Clasa%20a%20II-a%20-%20Cireasa%20Mirela.pdf

<https://www.youtube.com/watch?v=x3qYEqupgJU>

<https://www.youtube.com/watch?v=NsjjiA3rExI>

<https://wordwall.net/ro/resource/1773558/emoții>

<https://wordwall.net/ro/resource/6144885/emoții>

<https://wordwall.net/ro/resource/6414564/emoții>

<https://deseneanimaties.com/film/intors-pe-dos/>

Creativitate în realizarea documentelor de proiectare didactică

Prof. Popa Daniela, Liceul Tehnologic *Ion I.C.Brătianu*, Timișoara

Această activitate metodică a fost susținută, ca activitate atelier, în cadrul Cercului pedagogic pentru limba franceză.

Obiectivul ei: revizitarea, de către profesorii Cercului, a cadrului teoretic al proiectării didactice și a finalităților acesteia, pentru motivarea elevilor de liceu spre învățarea limbii franceze.

Textul în limba română prelucrează noțiunile programei școlare, textul în limba franceză prezintă demersul reflexiv creativ personal asupra proiectării demersului didactic pentru limba franceză.

Proiectarea didactică

1. Delimitări conceptuale pentru o proiectare didactică creativă

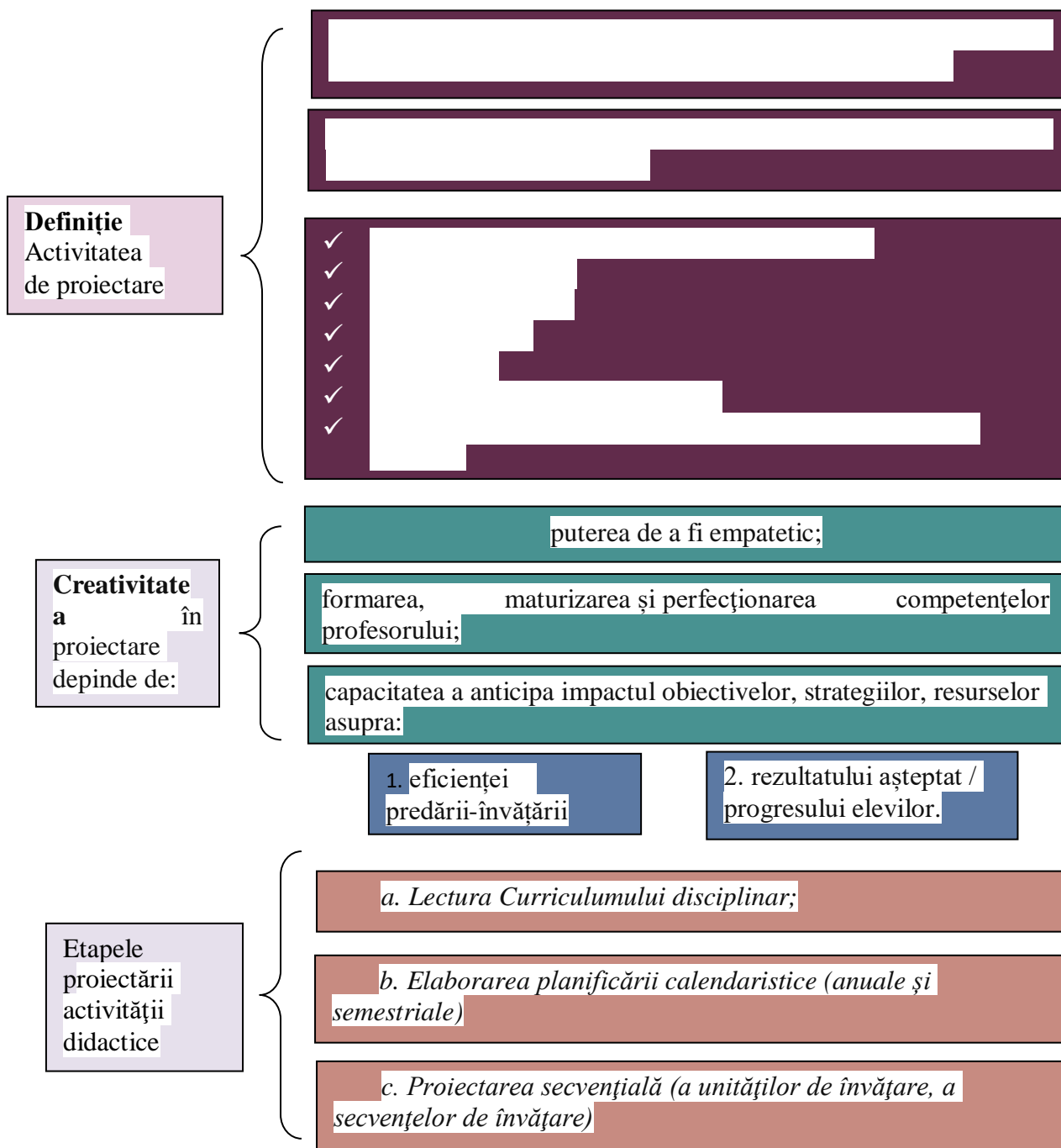

Aplicația 1: Care sunt, după dvs, pașii de urmat în proiectarea calendaristică?

Link participanți activitate (răspunsurile ajung la prof. propunător):¹

<https://wordwall.net/play/3043/356/697>

<https://wordwall.net/fr/resource/3043356/pasi-in-proiectarea-calendaristica>

2. Proiectarea creativă a demersului didactic

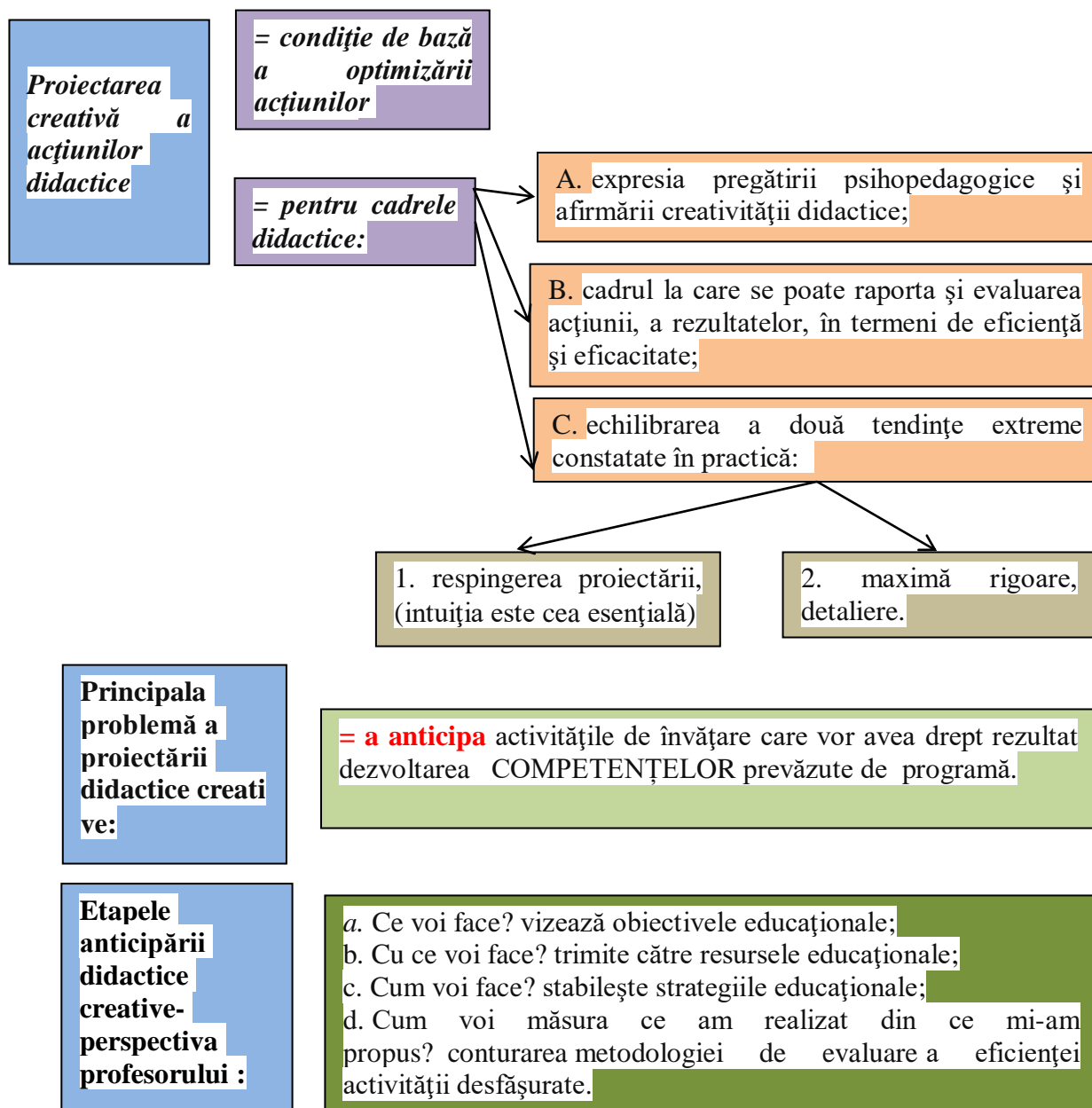

Aplicația 2. Observați perspectiva unui profesor care urmează să proiecteze o activitate, perspectivă care ia ca finalitate identificarea competențelor vizate spre a fi formate la elevi.

<https://wordwall.net/play/11661/540/420>

<https://wordwall.net/fr/resource/11661540/proiectarea-unit%C4%83%C8%9Bii-de-%C3%AEenv%C4%83%C8%9Bare>

¹ Pentru acest tip de link , răspunsurile ajung, de fiecare dată, la prof. propunător.

Aplicația 3. Strategii didactice - adevărat sau fals?

<https://wordwall.net/play/14575/100/796><https://wordwall.net/fr/resource/14575100/chestionar-strategie-didactice>

3. Démarche créative personnelle dans la planification d'une unité d'enseignement-apprentissage en FLE

document PLANIFICARE CALENDARISTICA SEMESTRIALA, classe première (XIème classe SERVICES), niveau A2, lycée technologique

2 questions :

1. qu'est-ce que l'élève doit apprendre ? (cibler les objectifs, cerner les caractéristiques du concept à enseigner)

2. comment l'élève va-t-il apprendre ? (quelles stratégies va-t-il développer pour résoudre le problème).

Comment ai-je fait?

1. lecture du programme scolaire: identifier les compétences à former, les contextes d'apprentissage («domeniul privat, public, profesional» etc) , les contenus.

2. Sélection de l'approche didactique appropriée au développement des compétences visées: approche communicationnelle / actionnelle / structurale.

3. traduction de l'objectif, des compétences et des contenus d'enseignement en activités réalisables pour les élèves, selon des stratégies anticipées de manière à rendre visible la progression des apprentissages.

4. anticipation des étapes de déroulement de l'unité didactique

5. anticipation les stratégies et des supports de communication

6. écarts entre la conception et la mise en place effective de l'enseignement et des activités d'apprentissage

7. apprendre à apprendre aux élèves, favoriser l'autonomie et la créativité.

8. différencier l'apprentissage en fonction des rythmes d'apprentissage et des besoins des élèves.

9. évaluation en amont: prévoir les résultats de la démarche, chez les élèves et sur l'enseignement.

10. favoriser l'intégration de compétences transversales le transfert des apprentissages (le feed-back)

Aplicația 4 - Autoévaluation en amont pour la corrélation des facteurs de la réussite de la démarche didactique:

<https://wordwall.net/play/3184/395/675>

<https://wordwall.net/fr/resource/3184395/unit%C3%A9-didactique-objectifs-de-chaque-%C3%A9tape>

Aplicația 5 - Situer l'unité didactique dans la perspective actionnelle - rappel

<https://wordwall.net/play/10893/528/348>

<https://wordwall.net/fr/resource/10893528/activit%C3%A9-1-compl%C3%A9tez-la-d%C3%A9finition-de-laproche-actionnelle>

4. Démarche créative personnelle pour mettre en place une situation d'apprentissage

Programmation de l'apprentissage dans le document PLANIFICARE CALENDARISTICĂ SEMESTRIALĂ, première (XIème classe SERVICES), niveau B1, lycée technologique (fragment):

Unități de învățare	Competențe specifice	Conținuturi
<p>Domeniul ocupațional Comportament social, strategii de studiu, opțiuni pentru carieră,</p> <p>Unité <i>Au fil des jours</i> Le monde du travail</p>	<p>1.1 Identificarea de informații cheie pentru decodarea sensului global al mesajelor orale.</p> <p>3.4 Prezentarea de produse și servicii specifice domeniului ocupațional .</p> <p>2.1 Identificarea de informații factuale necesare pentru o sarcină de lucru în texte pe teme legate de domeniul de activitate .</p> <p>2.3 Identificarea sensului cu ajutorul contextului, în texte pe teme legate de specialitate.</p> <p>3.3 Descrierea de activități, stări și experiențe personale legate viața cotidiană și de domeniul de activitate.</p> <p>4.1 Completarea de documente și formulare de lucru specifice domeniului ocupațional.</p>	<p>Tematica: Qualités et responsabilités professionnelles: <i>Vocabulaire pratique / compréhension de l'oral:</i></p> <p>S1 - La séquence « découverte » 1) www.euro-cordiale.lu/index.php?option=com_content&view=article&id=138&Itemid=34</p> <p>2) Un site qui peut soutenir toute une unité d'apprentissage, soit en présentiel, soit en distanciel, soit en comodalité (présentiel + à distance) Les capsules métiers aFIP (velay.greta.fr) / http://afip.velay.greta.fr/metiers</p> <p>http://afip.velay.greta.fr/metier/commerce-libre-service : vocabulaire, CO, CE, PO, PE</p> <p>S 2 - La séquence de recherche: apprendre à apprendre - fiche Pôle emploi, sur le même site. Tâche PO - présenter ce métier. Travail différencié</p> <p>S3 - La séquence d'appropriation Sur le même site - fiches <i>Compréhension du métier</i> (voir <i>Tests interactifs</i>)</p> <p>S4 - La séquence d'approfondissement et d'entraînement. <i>Compréhension de texte</i> (voir <i>Tests interactifs</i>)</p> <p>S5 - La séquence d'approfondissement et d'entraînement. Activité sur le même site <i>Test de compréhension - orale</i></p> <p>S6 - La séquence d'évaluation (+formative / devoir à la maison) 1. wordwall.net/fr/resource/15431575/les-competences-professionnelles-du-vendeur-conseil-en-magasin 2. doc.dis.ac-guyane.fr/IMG/pdf/fiche-metier-a-completer-version-libre-office.pdf</p> <p>Elemente de construcție a comunicării : L'adjectif, l'adverbe La comparaison + les pronoms démonstratifs</p>

	<p>5.2 Susținerea cu argumente a propriilor opinii în conversații de teme diverse de interes.</p>	<p>Funcții comunicative ale limbii: <i>A solicita și a oferi informații legate de completarea unui formular</i> <i>A solicita și a oferi informații despre fenomene, evenimente, experiențe, acțiuni și activități profesionale</i> <i>A solicita și a oferi informații despre programul zilnic / săptămânal</i> <i>A exprima intenții, dorințe, preferințe</i> www.wordwall.net.</p>
--	---	---

5. Concluzii - proiectarea creativă a demersului didactic

<p>1. Proiectarea curriculară presupune centrarea pe competențe.</p> <p>2. Eficacitatea activităților depinde de capacitatea profesorului de a prevedea, a crea și a gândi în termeni de strategii didactice acțiunile sale în diverse situații de instruire.</p> <p>3. Evaluarea calității proiectării didactice creative presupune a decide în ce măsură:</p> <ul style="list-style-type: none"> - sunt precizate obiectivele operaționale, se respectă corespondența competențe-conținut-strategii activități de învățare-evaluare; - este adecvată contextului educațional; - este suficient de flexibilă; - prevede condiții de aplicare și evaluare formativă. <p>4. Eficiența comportamentului profesional al cadrului didactic depinde de gradul de dezvoltare a competențelor sale psihopedagogice.</p>
--

Bibliografie:

Ministerul Educației Și Cercetării, Programe școlare pentru ciclul superior al liceului, *Limba Franceză – Filiera Tehnologică – Clasele a XI-a și a XII-a, ruta directă de calificare profesională, Aprobate prin Ordinul ministrului, Nr. 3488 / 23.03.2006*, București, 2006

www.wordwall.net,

<https://wordwall.net/fr/resource/3043356/pasi-in-proiectarea-calendaristica> - autor: utilizator Alinapinc

<https://wordwall.net/fr/resource/11661540/proiectarea-unit%C4%83%C8%9Bii-de-%C3%AEenv%C4%83%C8%9Bare> - autor: utilizator Mihaelasandu

<https://wordwall.net/fr/resource/3184395/unit%C3%A9-didactique-objectifs-de-chaque-%C3%A9tape> - autor: utilizator Oscarcantellano

<https://wordwall.net/fr/resource/10893528/activit%C3%A9-1-compl%C3%A9tez-la-d%C3%A9finition-de-laproche-actionnelle> - autor: utilizator Ichoukri2

<http://afip.velay.greta.fr/metiers>

ȘCOALA GIMNAZIALĂ NR. 1 COMANA

STRUCTURĂ : GRĂDINIȚA CU PROGRAM NORMAL COMANA

**PROIECT DE
ACTIVITATE
INTEGRATĂ**

„CEI MAI MICI ECOLOGIȘTI”

PROIECT DE ACTIVITATE INTEGRATĂ

UNITATEA DE ÎNVĂȚĂMÂNT: Școala Gimnazială nr. 1 Comana-structură Grădinița cu program normal Comana

GRUPA: mare - „Grupa Piticilor”

PROFESOR ÎNV. PREȘCOLAR: Popa Dumitriana Daniela

TEMA ANUALĂ: „ CÂND, CUM ȘI DE CE SE ÎNTÂMPLĂ?”

TEMA SĂPTĂMÂNALĂ: „ NE PASĂ DE MEDIUL ÎNCONJURĂTOR”

TEMA ZILEI: „ CEI MAI MICI ECOLOGIȘTI”

TIPUL DE ACTIVITATE: mixt

FORMA DE REALIZARE: Activitate integrată: ADP+ALA+ADE (DOS- educație pentru societate, DEC- educație plastică)

FORMA DE ORGANIZARE: frontal, pe grupuri, individual

SCOPUL ACTIVITĂȚII: Formarea unei atitudini pozitive față de natură prin realizarea unor activități de educație ecologică.

DURATA: o zi

ACTIVITĂȚI DE ÎNVĂȚARE:



ACTIVITĂȚI DE DEZVOLTARE PERSONALĂ (ADP):

- **Rutine:** primirea copiilor, deprinderi de igienă personală, servirea mesei
- **Întâlnirea de dimineață:** „ *Cei mai mici ecologiști*”
- **Tranziții:** „ Când am fost noi la pădure”- joc cu text și cânt
„ Înspre baie, ne-ndreptăm...”- versuri
„ Înfloresc grădinile”- cântec
„ Noi micii ecologiști...”- versuri
„ Imnul micilor ecologiști”- cântec



ACTIVITĂȚI LIBER ALESE (ALA):

ALA 1

- **Artă:** „ Pancarte cu mesaje ecologice”- decupare și lipire
- **Joc de masă:** „ Drumul Scufiței către casa bunicuței”- fișă individuală
„ Scufița și florile”- puzzle din poveste
- **Știință:** „ Floricica veselă, în ghiveci”- plantare de flori cu bulbi, în ghivece

ALA 2

- **Joc în aer liber:** „ Știm, să reciclăm!”- concurs



ACTIVITĂȚI PE DOMENII EXPERIENȚIALE (ADE):

- **Domeniul om și societate (educație pentru societate)** - „ Lupul cel bun și Scufița Roșie” (poveste creată de educatoare)
- **Domeniul estetic și creativ (educație plastică)** - „ Poienița cu flori ” (pictură prin tehnica ștampilei)



1. ACTIVITĂȚI DE DEZVOLTARE PERSONALĂ (ADP):

ÎNTÂLNIREA DE DIMINEATĂ: „Cei mai mici ecologiști”

Obiective de referință:

- ✓ Să se implice activ în vederea stimulării comunicării, favorizării interrelaționării, împărtășirii cu ceilalți, formării comportamentului empatic la preșcolari.

Obiective operaționale:

- Să utilizeze formula de salut adecvată momentului zilei;
- Să adopte un comportament adecvat în timpul salutului (mimica, gesturi, privire) ;
- Să identifice simbolurile adecvate caracteristicilor zilei (vreme, anotimp, poziția în succesiunea zilelor săptămânii)
- Să comunice impresii, idei, sentimente, emoții referitoare la tema propusă;

Strategii didactice:

- Metode și procedee:** conversația, explicația, problematizarea, jocul
- Resurse materiale:** ecusoane pentru salut, Catalogul grupei, Panoul cu prezența, Calendarul naturii, fluturaș, scrisoare, coșuleț cu surprize.
- Forme de organizare:** frontal, individual.



2. ACTIVITĂȚI PE DOMENII EXPERIENTIALE (ADE):

1. DOMENIUL OM ȘI SOCIETATE (educație pentru societate) - „ Lupul cel bun și Scufița Roșie” (poveste creată de educatoare)

Obiective de referință:

- ✓ Să audieze cu atenție un text, să rețină ideile acestuia și să demonstreze că l-a înțeles;
- ✓ Să-și îmbogățească vocabularul activ și pasiv pe baza experienței, activității personale și a relațiilor cu ceilalți și simultan să utilizeze un limbaj oral corect din punct de vedere gramatical;
- ✓ Să manifeste disponibilitate în a participa la acțiuni de îngrijire și protejare a mediului.

Obiective operaționale:

- să asculte cu atenție povestea educatoarei pentru a sesiza succesiunea momentelor acțiunii și mesajul transmis prin text literar;
- Să expună cu ajutorul imaginilor și al întrebărilor principalele momente ale povestirii;
- Să răspundă corect la întrebările adresate de către educatoare, din punct de vedere gramatical;
- **Să înțeleagă** mesajul transmis de textul literar ;
- Să manifeste îngrijire față de distrugerea pădurilor;
- Să înțeleagă efectele secundare, negative ale activității omului asupra mediului.

Strategii didactice:

Metode și procedee: povestirea, conversația, explicația, observația, demonstrația, problematizarea, metoda Piramidei;

Mijloace și materiale didactice: imagini reprezentând momentele principale ale povestirii (scene din poveste), machetă, siluete cu personaje din poveste (Scufița Roșie, lupul, bunicuța, fluturașul), cartioane colorate pentru metoda Piramidei, plicuri cu întrebări.

2. DOMENIUL ESTETIC ȘI CREATIV (educație plastică) - „ Poienița cu flori” (pictură prin tehnica ștampilei)



Obiective de referință:

- ✓ Să cunoască și să diferențieze materiale și instrumente de lucru, să cunoască și să aplice reguli de utilizare a acestora;
- ✓ Să obțină efecte plastice, forme spontane și elaborate prin tehnici specifice picturii.

Obiective operaționale:

- Să denumească materialele și instrumentele de lucru folosite;
- Să enumere culorile folosite;
- Să creeze frumosul din natură prin tehnica ștampilei;
- Să păstreze o poziție corectă în timpul lucrului;

Strategii didactice:

Metode și procedee: conversația, exercițiul, demonstrația, explicația, problematizarea;

Mijloace și materiale didactice: pânză albă, acuarele, farfurii de plastic, materiale reciclabile (dopuri de plută, rolă de carton, hârtie mototolită, plastic, burete), șervețele umede.

METODE ȘI PROCEDEE: conversația, observația, explicația, exercițiul, expunerea, demonstrația, surpriza, jocul, Metoda Piramidei, Metoda Turul Galeriei



3. ACTIVITĂȚI LIBER ALESE (ALA):

Obiective de referință:

- ✓ să folosească materialele din centre bazându-se pe priceperile și deprinderile însușite anterior;
- ✓ să lucreze independent sau în grupuri mici în centrele alese;
- ✓ să manifeste spirit de echipă colaborând la realizarea unei activități în comun.

1. ARTĂ:

Obiective operaționale:

- să decupeze după contur imaginile date;
- să lipească pe carton imagini cu acțiuni pozitive și negative față de mediul înconjurător;
- să păstreze poziția corectă la masa de lucru pentru o bună coordonare oculo-motorie;
- să coopereze în vederea realizării sarcinii date.

Strategii didactice:

Metode și procedee: explicația, conversația, demonstrația, exercițiul, munca în perechi;

Mijloace și materiale didactice: imagini cu acțiuni pozitive și negative față de mediul înconjurător, cartoane colorate, pancarte, foarfecă, lipici, cariocă neagră, șervețele umede.

2. JOC DE MASĂ:

Obiective operaționale:

- să rezolve independent cerințele fișei;
- să diferențieze comportamente pozitive și negative față de îngrijirea și ocrotirea pădurii;
- să reconstituie imaginile formând din mai multe piese- întregul;
- să descrie tabloul pe care l-a obținut, formulând propoziții simple.

Strategii didactice:

Metode și procedee: explicația, conversația, demonstrația, exercițiul, aprecierea.

Mijloace și materiale didactice: fișe individuale, culori, puzzle cu imagini din poveste.



3. ȘTIINȚĂ:

Obiective operaționale:

- Să denumească părțile componente ale unei flori (rădăcină, tulpină, frunză, floare);
- Să mănuiască corect ustensilele de lucru;
- Să planteze flori în ghivece;
- Să spună de ce elemente are nevoie o plantă pentru a crește, în urma efectuării experimentului.

Strategii didactice:

Metode și procedee: conversația, explicația, demonstrația, experimentul;

Mijloace și materiale didactice: mușama, ghivece, pământ, nisip, stropitori cu apă, lopățele, bulbi flori, mănuși de unică folosință, șervețele umede.

ALA 2. Joc în aer liber: „Știm să reciclăm”- joc- concurs

Obiective de referință:

- ✓ să aplice în mod adecvat deprinderile motrice de baza și pe cele utilitar- aplicative în diverse acțiuni motrice;
- ✓ să stimuleze copiii pentru desfășurarea unor activități cu caracter demonstrativ, prin care să contribuie la păstrarea sănătății lor și a unui mediu natural curat;

Obiective operaționale:

- să execute corect exerciții de alergare, exerciții de mers și sărituri;
- să respecte regulile jocului ;
- să participe la acțiuni simple de ecologizare.
- Să manifeste atitudini de cooperare și spirit de echipă.

Regulile jocului:

În curtea grădiniței copiii se reorganizează în cele trei echipe.(). Se aleg căpitani de echipă și ocupă prima poziție în șir. Căpitani execută jocul de probă.

Se explică modul și se demonstrează regulile jocului:

- primul copil din șir pleacă din cercul amplasat pe sol, în fața șirului de copii;
- la semnalul educatoarei, copilul ia de jos un obiect reciclabil- hârtie (borcan, pungi de plastic/ pet), aleargă, sare peste obstacol, aruncă hârtia (borcanul sau petul/ pungi de plastic) în coșul albastru (verde sau galben) din dreptul echipei, se întoarce, aleargă, sare peste obstacol, aleargă și apoi atinge cu palma mâinile întinse ale coechipierului care urmează să ia startul. După care ocupă ultimul loc în șir.
- -cel de-al doilea copil repetă acțiunea, în momentul în care primul ajunge înapoi la echipa lui.

La semnalul educatoarei, toți copiii participă la joc. Câștigă echipa care colectează și selectează corect gunoiul. La finalul jocului, copiii din cele trei echipe se felicită reciproc, în spirit de fair- play și vor fi recompensați cu diplomă, pentru cel mai bun ecologist..

Strategii didactice:

Metode și procedee: conversația, explicația, demonstrația, exercițiul.

Mijloace și materiale didactice: buline (verzi, galbene, albastre), pubele (verde, galbenă, albastră), saci cu gunoaie, cutii de carton, medalii.

MATERIAL BIBLIOGRAFIC

- 📖 Bane, Colleen, „*Bună dimineața! Mă bucur că ești aici*” – Manualul cadrului didactic pentru întâlnirea de dimineață, Ed. Ro Media, București, 2004
- 📖 Bojneag, Maria „*Educație plastică- ghid metodic pentru învățământul preșcolar*”, Ed. Tehno-art, Petroșani, 2007.
- 📖 Breben, Silvia, Gongea, Elena, Ruiu, Georgeta, Fulga, Mihaela, „*Metode interactive de grup*” -ghid metodic pentru învățământul preșcolar, Ed. Arves, București, 2002
- 📖 Ed.DPH., „*Aplicațiile noului curriculum pentru învățământul preșcolar*”vol.I,București , 2009
- 📖 Ed. Arlechin, București,Revista „*Învățământul Preșcolar*” – Nr. 3- 4 / 2010
- 📖 Ed. Aramis, „*Curriculum pentru învățământul preșcolar*” (3-6/7ani), M.E.C.I., București,2008
- 📖 M.E.C.I.,„*Ghid de bune practici pentru educație timpurie 3-6/7 ani*”, Unitatea de management a proiectelor pentru Învățământul Preuniversitar,2008



SCENARIUL ZILEI

Activitatea debutează cu *Întâlnirea de dimineață „ Cei mai mici ecologiști”*.

Salutul pornește de la educatoare prin recitarea unei poezii salut: „, Soarele de după deal/ Își arată fața/ Hai treziți-vă copii/ Bună dimineața!”

Pentru că în această săptămână am tot vorbit de o pădure tristă care ne ruga să o ajutăm, le voi propune copiilor ca salutul nostru să fie legat de această temă: „, Bună dimineața, copăcel, Marian! Bine ai venit!”, „, Bună dimineața, floricea, Andreea!”, etc.

După ce ne-am adunat/ Și frumos ne-am salutat/ Colegii ne-am întâlnit/ Oare cine n-a venit?

Prezența copiilor se va face prin așezarea florilor pe coroana unui copăcel, a copiilor prezenți, iar pentru cei absenți floricelele vor fi așezate la tulpina lui. Apoi se vor număra copiii prezenți și cei absenți.

Educatoarea va recita câteva versuri iar prin mișcările sugerate de textul poeziei se realizează în același timp și **gimnastica de înviorare**: „, În fiecare dimineață s-avem gândul bun pe față,/ Către soare să privim, iubire să dăruim,/ De gând rău să ne ferim/ S-adunăm doar bucurie!/ Și-n lume s-o răspândim/ Și-atunci orice copil,/ În fiecare dimineață,/ Are gândul bun pe față!”

Se trece la completarea **calendarului naturii** cu anotimpul, luna, ziua și data precum și o imagine sugestivă pentru ziua respectivă, cu ajutorul copiilor.

În ce anotimp suntem? (primăvara- un copil alege un jeton potrivit și îl așează la panou);

Care sunt lunile anotimpului primăvara? (martie, aprilie, mai);

În ce lună suntem noi acum? (aprilie)

Ce zi este azi? (vineri)

Câte zile venim la grădiniță?(5) Câte zile stăm acasă?(2)

Cum este cerul astăzi?

Activitatea de grup: „, Să ne reamintim câteva reguli de protecție a mediului înconjurător, pe care le-ați învățat!”

Noutatea zilei: Educatoarea aduce un fluturaș, care l-a găsit la ușa grădiniței. Acest fluturaș este trimis de mama Scufiței Roșii. Pe aripioarele lui există mai multe bilețele. Pe acele bilețele sunt scrise sarcinile care le vor avea de rezolvat copiii, pe parcursul zilei. Iar pe corpul fluturașului se află și o scrisoare:

„ Dragii mei pitici, eu sunt mama unei fetițe, pe care o cheamă Scufița Roșie și sunt foarte supărată pe ea. Scufița nu vrea să meargă la grădiniță și toată ziua se plimbă prin pădure și face fapte greșite pentru mediul înconjurător (de ex. rupe florile din poieniță, rupe crenguțe din copaci, prinde insecte pentru insectarul ei). Am trimis la ușa grupei voastre un fluturaș însoțit de multe materiale și multe surprize pentru voi. Dar, am o mare rugămintă! Fluturașul are câteva sarcini pentru voi, dar să știți că și el este foarte supărat pe Scufiță, deoarece poienița prin care zbura, nu mai are floricele. Fetița de câte ori trecea pe acolo rupea floricele din poieniță, pentru bunica, fără să-și dea seama că nu procedează corect. Atunci, eu m-am gândit la voi, deoarece am auzit că sunteți foarte buni ecologiști și vreau să o ajutați pe Scufița Roșie să-și îndrepte comportamentul față de mediul înconjurător. Pe lângă îndeplinirea corectă a sarcinilor pe care le aveți de rezolvat în această zi minunată, va trebui să umpleți și poienița fluturașului, cu floricele colorate. El o să fie foarte bucuros să participe la activitățile voastre, pentru că îi plac copiii care au grijă de natură. Ce ziceți dragi pitici, mă puteți ajuta? Ca drept răsplată, am pus pentru voi în coșuleț multe surprize, pe care le veți descoperi pe parcursul acestei zile.

Vă mulțumesc!

Atrași de mediul ambiant din grupa noastră, educatoarea stabilește împreună cu copiii, **tema zilei „ Cei mai mici ecologiști”**. Se anunță obiectivele zilei :

- Veți asculta o poveste;
- Veți realiza o lucrare colectivă prin pictură;
- Veți lucra pe centre de activitate;
- și, după cum spune un proverb românesc: „ După faptă și răsplată”, la final surpriza pentru copii.

După anunțarea obiectivelor, copiii împreună cu educatoarea vor cânta **cântecul (tranziție) „ Când am fost noi la pădure”**, apoi se citește conținutul primului bilet, prin care se anunță titlul poveștii, care urmează a fi citită. Ca să înțelegem faptele greșite pe care le-a făcut fetița, trebuie să ascultăm o poveste creată de educatoare „ Lupul cel bun și Scufița Roșie”, în cadrul **Domeniului Om și Societate**. Povestea este spusă până la momentul în care unul dintre fluturași rămâne plângând în poienița fără floricele. Educatoarea sugerează copiilor să ajute fluturașul să zboare din nou printre flori și să nu mai plângă. Apoi se va citi următorul bilețel (**DEC- Educație plastică**) trimis de mama fetiței: „ Dragi copiii, va trebui să realizați o lucrare colectivă, în cadrul activității de educație plastică, pictând floricele prin tehnica ștampilării. Formele lor vor fi realizate din diferite materiale reciclabile (plastic, role de carton, hârtie mototolită, dopuri de plută, etc). Pictura va fi realizată pe o pânză mare albă. Cu lucrarea obținută vom înfrumuseța poienița fluturașului, care a rămas fără floricele din cauza fetiței, mele. Vă doresc spor la lucru!”

După terminarea lucrării colective, copiii fac curățenie la mese, apoi vor ieși din clasă recitând **versurile (tranziție):** „ Înspre baie ne-ndreptăm/ Ne spălăm, ne curățăm./ Dăm cu apă și săpun/ Mai curăți vom fi acum!”

Rutina: „ Singurel mă îngrijesc !”- formarea deprinderilor igienico- sanitare.

După ce s-au spălat pe mâini, copiii revin în sala de grupă și se așează jos pe covor la un picnic în poienița fluturașului (se va spune o rugăciune). După acest picnic, fiecare copil va face ordine și va arunca resturile la coșul de gunoi.

După acest picnic, copiii vor intona **cântecul (tranziție) „ Înfloresc grădinile”** și apoi își vor relua locurile în decorul grupei pentru a asculta continuarea poveștii.

Pentru că au reușit să-l mulțumească pe fluturaș, copiii trebuie să o ajute acum și pe Scufița Roșie. Se citește următorul bilețel: „ Sper că ați reușit să-l ajutați pe fluturașul trimis de mine și v-aș ruga în continuare să o ajutați și pe Scufița Roșie să-și îndrepte comportamentul față de natură, lucrând frumos la centre, așa cum ați învățat voi în această săptămână să respectați și să protejați natura!”

Copiii se îndreaptă spre **centre** recitând **versurile (tranziție):**

„Noi, micii ecologiști/ Spre centre ne îndreptăm,/ Pe Scufița s-o ajutăm/ Comportamentul să-i îndreptăm.”

Copiii se vor fi împărțiți în trei grupe: grupa galbenă, grupa verde și grupa albastră. Vor descoperi materialele puse la dispoziție și apoi educatoarea va explica sarcinile de lucru.

„ M-am gândit ca la centrul **ȘTIINȚĂ**, să plantați răsaduri de flori în ghivecele pe care voi le-ati confecționat în cadrul altor activități din această săptămână. Prin acest centru îi arătăm Scufiței că poate oferi bunicuței un ghiveci cu flori pe care il va păstra la geam, timp îndelungat. Și în acest fel nu mai este nevoie să rupă floricelele din poieniță. Apoi la centrul **JOC DE MASĂ** să rezolvați un puzzle cu o imagine din povestea de astăzi și o fișă cu două cerințe: să tăiați cu o linie imaginile în care Scufița Roșie nu procedează corect față de natură, apoi să colorați imaginile în care copiii procedează corect față de natură. Așa îi demonstrăm Scufiței unde a greșit. Și la ultimul centru **ARTĂ** veti realiza „ Pancarte cu mesaje ecologice”, decupând imagini cu acțiuni pozitive și negative față de mediul înconjurător, după care le lipiți pe cartoane, pentru a realiza mai multe pancarte. Aceste pancarte cu mesaje ecologice sunt pentru Scufița Roșie ca să-și amintească cum trebuie să procedeze, de câte ori trece prin pădure în drumul spre bunicuța, dar nu numai pentru ea, ci și pentru toți turiștii care vin în pădure. Sperăm ca o vom ajuta pe Scufița Roșie să-și îndrepte comportamentul față de natură, prin lucrul în echipă la aceste centre.

În timp ce copiii lucrează (pe un fond muzical liniștitor), educatoarea îi va îndruma și urmări îndeaproape. Va da explicațiile necesare, va pune întrebări ajutătoare și acolo unde există dificultăți va interveni. Se reamintește copiilor comportamentul așteptat (regulile grupei) în cadrul acestor activități: vorbim în șoaptă pentru a nu deranja pe ceilalți și apreciem munca celorlalți colegi.

După ce au terminat, lucrările vor fi expuse și se va face turul galeriei. Se fac aprecieri, unele observații și se iese din clasă intonând cântecul „ **Imnul micilor ecologiști**” al grupei noastre (**tranziție**).

În ultima parte a zilei voi deschide și ultimul bilet: „ În speranța că v-ați descurcat minunat la toate activitățile din această zi, v-am pregătit un **joc în aer liber- Știm, să reciclăm!** Vă mulțumesc, că ați reușit să o ajutați pe fetița mea, prin cunoștințele despre protejarea mediului înconjurător, pe care voi le-ați asimilat în această săptămână!”

Finalitatea zilei

La sfârșitul zilei se realizează o expoziție în decorul clasei cu lucrările realizate de copii. Copiii vor fi răsplătiți cu o prăjitură, de către mama fetiței, în speranța că au realizat tot ceea ce ea le-a cerut. Se fac aprecieri generale și individuale cu privire la activitatea și comportamentul copiilor.

DESFĂȘURAREA ACTIVITĂȚII

Evenimentul didactic	Conținut științific	Strategii didactice		Evaluare
		Metode	Mijloace	
1.Moment organizatoric	<p>Crearea condițiilor necesare bunei desfășurări a activității:</p> <ul style="list-style-type: none"> ▪ aerisirea sălii de grupă; ▪ amenajarea spațiului de desfășurare a activității ▪ pregătirea materialelor (demonstrativ, distributiv) <p>aranjarea copiilor în semicerc</p>			
2. Captarea atenției	<p>Întâlnirea de dimineață: „Bună dimineața copăcel Marian, eu sunt floricea Amalia!”</p> <p>Se va completa Calendarul naturii.</p> <p>Educatorea prezintă copiilor fluturașul pe care l-a găsit la ușa grupei. Se va citi scrisoarea adusă de fluturaș, de la mama Scufiței Roșii.</p>	<p>Conversația</p> <p>Explicația</p> <p>Surpriza</p>	<p>Ecusoane cu copăcei și floricele</p> <p>Fluturașul</p> <p>Scrisoarea</p> <p>Calendarul naturii</p> <p>Coșul cu surprize</p>	<p>Observarea comportamentului copiilor</p>
3.Anunțarea temei și a obiectivelor	<p>„ Astăzi, copii, pentru a înțelege mai bine ceea ce v-a spus mama Scufiței în scrisoare, vom asculta povestea „Lupul cel bun și Scufița Roșie” (într-un cadru adecvat), apoi va trebui să înfrumusețăm poienița fluturașului prin pictură. După aceea o</p>	<p>Conversația</p> <p>Explicația</p>		<p>Își însușesc parte din conținutul sarcinilor ce urmează a fi</p>

	<p>înainte de a vedea ceea ce s-a întâmplat cu Scufița Roșie. Va trebui să pictați pe o pânză mare și albă, folosind o tehnică artistico- plastică deja cunoscută de voi și anume tehnica ștampilei. Cu diferite materiale reciclabile (plastic, role de carton, dopuri de plută, hârtie mototolită, polistiren) voi veți picta floricele, prin ștampilare, apoi cu bucăți de burete veți picta prin aceeași tehnică, iarba.”</p> <p>Educatorea va demonstra copiilor cum să picteze cu acele materiale, pentru a fi sigură că au înțeles ceea ce au de realizat.</p> <p>Înainte de începerea lucrului copiii vor executa exerciții de încălzire a mâinilor:</p> <p>„ Degetele-mi sunt petale Le deschid ca la o floare, Boboc floare, boboc, floare. Ploaia cade ne-ncetat Vârful degetelor bat Iar apoi le răsfirăm Și la pian, noi cântăm.”</p> <p>Executarea lucrării colective se va realiza pe un fond muzical adecvat.</p>	<p>Conversația</p> <p>Explicația</p> <p>Demonstrația</p> <p>Exercițiul</p>	<p>Al doilea bilețel adus de fluturaș care conține sarcina de lucru</p> <p>Materiale reciclabile: plastic, role de carton, dopuri de plută, hârtie mototolită, polistiren în formă de floare, burete</p>	
--	--	--	--	--

	<p>Pe parcursul activității educatoarea va trece pe la fiecare copil astfel încât să-i poată supraveghea, îndruma și ajuta acolo unde este cazul.</p> <p>Educatoarea va aprecia modul în care au lucrat copiii. Poienița realizată de către ei va fi așezată în decorul poveștii. Sperăm ca fluturașul să fie bucuros că și-a recăpătat poienița cu multe floricele colorate. În felul acesta vor veni din nou toate insectele la floricele și vor zbura fericite.</p> <p>Se va realiza tranziția prin cântecul „Înfloresc grădinile”.</p> <p>După tranziție copiii își vor relua locurile în decorul grupei pentru a asculta în continuare povestea până la sfârșit.</p> <p>La finalul povestirii se va face fixarea conținutului cu ajutorul metodei active Piramida. Completarea piramidei se va realiza prin imaginile descoperite de copiii în urma întrebărilor adresate de educatoare.</p> <p>1. Care sunt acțiunile negative pe care Scufița le face în pădure? (rupe florile, rupe crengile copacilor și prinde un fluturaș în mână).</p> <p>2. Pe cine ajutați voi în această poveste? (pe fluturaș- să- și recapete poienița și pe Scufița Roșie- să-și îndrepte</p>	<p>Povestirea Expunerea</p> <p>Conversația Metoda activă Piramida</p>	<p>Pânză albă, acuarele, farfurii de plastic, șorțuri de plastic, șervețele umede Cd cu muzică Calculator</p> <p>Imaginile povestirii</p> <p>Cartoane colorate Plicul cu întrebări pentru</p>	<p>Ev orală Individuală Frontală Analiza produsului final Aprecieri verbale</p> <p>Observarea comportamentului copiilor</p>
--	---	---	---	---

	<p>comportamentul față de natură)</p> <p>3. Găsiți imaginea care ne arată cum trebuie să fie o pădure fericită și îngrijită!</p> <p>Apoi se accentuează latura educativă a povestirii: ca să trăim într-un mediu sănătos, prietenos, fiecare dintre noi, trebuie să-și aducă contribuția prin protejarea și îngrijirea mediului în care trăim.</p>	<p>Observația</p> <p>Explicația</p>	<p>Metoda Piramidei</p> <p>Imagini folosite la rezolvarea Piramidei</p>	
<p>5.Obținerea performanței</p>	<p>Se va face tranziția către centre prin versurile:</p> <p>„ Noi, micii ecologiști așteptăm, Spre centre ne îndreptăm Pe Scufița s-o ajutăm Comportamentul să-i îndreptăm.”</p> <p>Se va citi conținutul următorului bilețel: „Sper că ați reușit să-l ajutați pe fluturașul trimis de mine și v-aș ruga în continuare, să o ajutați si pe Scufița Roșie să-și îndrepte comportamentul față de natură, așa cum ați învățat voi pe parcursul acestei săptămâni!”</p> <p>Copiii vor fi împărțiți în trei grupe. Fiecare grupă de copii va aștepta indicațiile educatoarei pentru a putea realiza corect și eficient sarcinile stabilite.</p>	<p>Conversația</p> <p>Explicația</p>	<p>Bilețel</p> <p>Ecusoane colorate</p>	

	<p>Educatorea explică sarcinile:</p> <p>„ M-am gândit ca la centrul ȘTIINȚĂ, să plantați răsaduri de flori în ghivecele pe care voi le-ati confecționat în cadrul altor activități din această săptămână. Prin acest centru îi arătăm Scufiței că poate oferi bunicuței un ghiveci cu flori pe care il va păstra la geam, timp îndelungat. Și în acest fel nu mai este nevoie să rupă floricelele din poieniță. Apoi la centrul JOC DE MASĂ să rezolvați un puzzle cu o imagine din povestea de astăzi și o fișă cu două cerințe: să tăiați cu o linie imaginile în care Scufița Roșie nu procedează corect față de natură, apoi să colorați imaginile în care copiii procedează corect față de natură. Așa îi demonstrăm Scufiței unde a greșit. Și la ultimul centru ARTĂ veți realiza „ Pancarte cu mesaje ecologice”, decupând imagini cu acțiuni pozitive și negative față de mediul înconjurător, după care le lipiți pe cartoane, pentru a realiza mai multe pancarte. Aceste pancarte cu mesaje ecologice sunt pentru Scufița Roșie ca să-și amintească cum trebuie să procedeze, de câte ori trece prin pădure în drumul spre bunicuța, dar nu numai pentru ea, ci pentru toți turiștii care vin în pădure.”</p> <p>Educatorea reamintește copiilor comportamentul așteptat (regulile grupei) în cadrul acestor activități: să vorbească în șoaptă</p>	<p>Exercițiul</p> <p>Munca în echipă</p>	<p>Răsaduri de flori, pământ, nisip, stropitoare cu apă, ghivece, șervețele umede</p> <p>Fișă individuală, carioci</p> <p>Puzzle cu o imagine din poveste</p> <p>Imagini cu acțiuni pozitive și negative față de mediul înconjurător</p> <p>Carton colorat, lipici, foarfecă,</p>	<p>Evaluarea orală</p> <p>Individuală și Frontală</p>
--	---	--	---	---

	<p>pentru a nu deranja pe ceilalți și să aprecieze munca celorlalți colegi.</p>		plancarte	<p>Analiza produselor activității</p> <p>Aprecieri verbale</p>
<p>6. Evaluarea performanței și asigurarea retenției</p>	<p>La terminarea lucrului, copiii vor așeza lucrările în decorul clasei. Aprecierea lucrărilor se va face prin metoda Turul Galeriei. Copiii vor fi solicitați să observe lucrările și să-și spună părerea despre felul în care au lucrat.</p> <p>Trecerea către ultima activitate a zilei (ALA2) se va face intonând „Imnul ecologic” (tranziție) al grupei noastre.</p> <p>Se va da citire ultimului bilețel primit.</p> <p>Se va juca jocul „Știm să reciclăm”.</p> <p>În curtea grădiniței copiii se reorganizează în cele trei echipe.</p> <p>„ Ați văzut ce urâte și nesănătoase sunt deșeurile aruncate de oamenii neglijenți. V-am spus săptămâna asta că multe deșeuri se pot refolosi, recicla, dacă sunt adunate separat, adică <i>selectate</i>.</p> <p>Există în multe locuri tomberoane pentru reciclare, semnalizate cu diferite culori, pentru selectarea corectă. Și noi vom selecta astăzi deșeuri în astfel de coșuri de diferite culori, așa veți afla și fiecare echipă ce deșeuri veți aduna- galben pentru <i>plastic</i> (cu imaginea unui flacon), verde pentru <i>sticlă</i> (imaginea unei sticle)</p>	<p>Turul Galeriei</p> <p>Conversația</p> <p>Observația</p> <p>Explicația</p> <p>Explicația</p> <p>Demonstrația</p>	<p>Panou pentru expoziție</p> <p>Pubele pentru deșeuri reciclabile</p> <p>Deșeuri reciclabile</p>	<p>Observarea comportamentului copiilor</p> <p>Evaluarea orală Individuală și frontală</p>

	<p>și albastru pentru <i>hârtie</i> (cu imaginea unui ziar).”</p> <p>Se răstoarnă un sac cu deșeuri la fiecare echipă în parte.</p> <p>Se aleg căpitani de echipă și ocupă prima poziție în șir. Se dă startul și căpitani execută jocul de probă.</p> <p>Se explică modul și se demonstrează regulile jocului:</p> <ul style="list-style-type: none"> -primul copil din șir pleacă din cercul amplasat pe sol, în fața șirului de copii; -la semnalul educatoarei, copilul ia de jos un obiect reciclabil-hârtie (borcan, peturi), aleargă, sare peste obstacol, aruncă hârtia (borcanul sau petul) în coșul albastru (verde sau galben), se întoarce, aleargă, sare peste obstacol, aleargă și apoi atinge cu palma mâinile întinse ale coechipierului care urmează să ia startul, după care ocupă ultimul loc în șir. -cel de-al doilea copil repetă acțiunea, în momentul în care primul ajunge înapoi la echipa lui. <p>La semnalul educatoarei, toți copiii participă la joc.</p> <p>Câștigă echipa care colectează și selectează corect deșeurile. La finalul jocului, copiii din cele trei echipe se felicită reciproc, în spirit de fair- play și vor fi recompensați cu medalioane, pentru cel mai bun ecologist.</p> <p>„ Iată că am învățat cum să curățăm natura de deșeuri aruncate!”</p>	<p>Exercițiul</p>	<p>(hârtii, sticle de plastic și borcănele din sticlă) Cutii de carton</p>	<p>Aprecieri verbale</p>
--	--	-------------------	---	--------------------------

<p>7.Încheierea activității</p>	<p>La sfârșitul zilei, copiii vor fi recompensați cu ecusoane pentru cel mai bun ecologist. Iar din partea mamei Scufiței vor primi prăjiturele, în semn de mulțumire că au reușit să ducă la bun sfârșit toate sarcinile date și mai ales că au putut-o ajuta pe Scufița Roșie îndreptându-și comportamentul față de mediul înconjurător.</p>	<p>Conversația</p>	<p>Ecusoane cu sigla „ Cel mai bun ecologist” Prăjituri</p>	<p>Analiza produsului final Aprecieri verbale</p>
--	--	--------------------	---	---

Aplicarea la clasă. Jurnal reflexiv
Profesor înv. primar, Popa Iuliana Maria
Școala Gimnazială "Romulus Guga" Tg.-Mureș

CE AM INTENTIONAT ?

Unitatea de învățare: ALAIUL PRIMĂVERII, aplicată la clasa a III-a.

Conform cerinței, „Aplicați 2 ore din UI” voi prezenta prima oră în care elevii au luat contact cu textul nonliterar și ultima oră, evaluarea textului nonliterar.

Conținuturi din programă vizate (detalieri) - textul nonliterar

Text suport: „De unde a apărut prima sămânță?,” de dr. Karen James

Competențe vizate:

3.1.- Extragerea unor informații de detaliu din texte informative sau literare

3.3. - Formularea unei păreri despre o povestire/personajele acesteia

2.1. - Descrierea unui obiect/ unei ființe din universul apropiat pe baza unui plan simplu

Activități de învățare – prima oră:

Lectura explicativă a textului nonliterar „De unde a apărut prima sămânță?”, de dr. Karen James, derulată astfel:

-conversație pregătitoare despre domeniul la care se referă textul (floră), explicarea anticipată a cuvintelor care ar îngreuna înțelegerea textului;

-lectura fragmentată a textului, explicarea termenilor științifici „spori”, „a germina”, sesizarea ideilor principale;

-conversație asupra textului pentru înțelegerea corectă a lui (evidențierea aspectelor educative ale textului);

- recitirea textului de către elevi și explicarea motivată (cauză-efect) a fenomenului științific prezentat;

Resurse:

-materiale: manuale, caiete, creioane, imagini din manual, imagini internet;

-temporale: 4 ore

-forme de organizare a colectivului: frontal, individual, pe grupe;

Evaluare - evaluarea prin proiect

„Germinarea plantelor” (Cum prezint o temă după un plan?)

- Cerință : „Puneți la încolțit, pe o farfurie cu vată îmbibată cu apă, boabe de grâu, porumb și fasole. Observați timp de 2-3 săptămâni ce se întâmplă. Completați o fișă de observare asemănătoare celei date. Realizați desene pentru a marca stadiile de dezvoltare a plantelor.

Realizarea activității:

a) Elevii (30 la număr) au fost împărțiți în 6 (șase) grupe a câte 5 (cinci) elevi.

b) Grupele au primit planul de lucru următor:

- Plan de lucru:

-Împărțim sarcinile.

-Adunăm materialele.

-Punem semințele la încolțit.

-Udăm periodic.

-Observăm zilnic plantele.

-Notăm observațiile.

-Desenăm etapele germinăției.

-Formulăm concluzii.

- Prezentați rezultatele proiectului după planul dat.

-Când a germinat fiecare tip de sămânță?

-Câte semințe eu germinat în prima etapă? Dar ulterior?

-Ce aspect are planta? Cum s-a modificat înălțimea?

- Ce părți componente se disting?
- Ce concluzii putem formula?

CE AM OBȚINUT?

Am obținut predarea-învățarea-evaluarea textului nonliterar. Raportarea la conținuturile învățării s-a făcut din perspectiva formării competențelor vizate.

CE REACȚII AU AVUT ELEVII (POZITIVE, NEGATIVE)?

La sfârșitul activității elevii au primit următoarea sarcină de lucru: „Redactați un fluturaș cu ajutorul căruia să comunicați rezultatele proiectului «Germinarea plantelor»”.(Fluturașul este un mesaj scris scurt, formulat clar și concis, care comunică rezultatul sau concluziile unei activități.) Fluturașii au fost afișați la panoul clasei.

În urma analizei activității, competența specifică vizată („2.1. - Descrierea unui obiect/unei ființe din universul apropiat pe baza unui plan simplu”), și-a atins scopul.

Unul dintre procesele dominante în activitatea clasei îl constituie cel de comunicare, proces de care depinde și realizarea sarcinii de lucru de către elevi. Au participat cu bucurie și interes în realizarea sarcinilor de lucru propuse; și-au asumat diferite roluri, au dat dovadă de inițiativă și au venit cu idei noi, originale. Au prezentat pe rând, proiectele, menționând partea lor de implicare în proiect, după care au răspuns corect la întrebările colegilor, valorificându-și astfel experiența de învățare.

CE FEEDBACK AM OFERIT ELEVILOR? CE AȘ FI PUTUT FACE MAI BINE?

La nivelul clasei am insistat pe anumite inovații, rezultate din complementaritatea metodelor tradiționale cu altele noi, moderne (lectura explicativă, cu creionul în mână, a textului nonliterar, proiectul).

Activitatea de evaluare presupune desfășurare, procesualitate, reglare, autoreglare. Pentru evaluarea proiectelor am avut în vedere:

- măsurarea și aprecierea obiectivă a rezultatelor;
- adoptarea unor decizii și măsuri ameliorative;
- emiterea unor judecăți de valoare;
- feedback-ul oferit elevului;
- cunoașterea criteriilor/normelor cu care se evaluează, creșterea gradului de adecvare la situații didactice concrete;
- discutarea criteriilor cu elevii.

CE ÎMI PROPUN PENTRU DATA URMĂTOARE?

Îmi propun și pe viitor ca raportarea la conținuturile învățării să o realizez din perspectiva formării competențelor vizate. Demersul educativ va ține cont de particularitățile de vârstă și individuale ale colectivului de elevi.

Exemple de bune practici

Proiect de lecție

Profesor înv. primar, Popa Iuliana Maria

Școala Gimnazială "Romulus Guga", Tg.-Mureș

Clasa: a III-a

Aria curriculară: Matematică și științe ale naturii

Disciplina: Științe ale naturii

Subiectul lecției: Interacțiuni între corpuri. Interacțiunea electrică. Interacțiunea prin frecare.

Tipul lecției: Însușire de noi cunoștințe

Scopul lecției: Fixarea și consolidarea cunoștințelor despre efectele interacțiunii între corpuri, despre interacțiunea electrică și interacțiunea prin frecare.

Obiective operaționale:

O₁: Să identifice interacțiunile urmărind experimentele prezentate.

O₂: Să observe tipul de interacțiune și cu cum acționează acestea urmărind filmulețele.

O₃: Să stabilească deosebirile dintre cele două interacțiuni din cadrul exercițiilor folosindu-se de informațiile date.

Strategia didactică:

- ☺ Metode și procedee didactice: observarea, experimentul, conversația, explicația, exercițiul
- ☺ Mijloace didactice: caiet, manual, videoclip, fișă de lucru, bilă, cub, liniar, bucățele de foaie, material din lână, prosop din hârtie, prosop plușat
- ☺ Forma de organizare: frontal, individual, colectiv

Bibliografie:

Editura Intuitext- Manual Științe ale naturii clasa a III-a

<https://manuale.edu.ro/manuale/Clasa%20a%20III-a/Științe%20ale%20naturii/Intuitext/Partea%20II/#>

Filmuleț-experiment interacțiunea electrică <https://www.youtube.com/watch?v=IHWzN8o6lCU>

Momentul organizatoric:

Voi asigura condițiile necesare pentru buna desfășurare a orei și voi pregăti materialele de lucru pentru realizarea lecției.

Reactualizarea cunoștințelor:

Le voi adresa elevilor câteva întrebări:

1. „Despre ce ați vorbit ora trecută?” (Răspunsul așteptat: „Ora trecuta am vorbit despre interacțiunea între corpuri, interacțiunea gravitațională și despre interacțiunea magnetică.”)
2. „Ce este interacțiunea?” (Răspuns așteptat: „ Interacțiunea este acțiunea reciprocă care apare între două corpuri.”)
3. „Ce este\ Cum apare interacțiunea gravitațională?” (Răspuns așteptat: „Interacțiunea gravitațională apare atunci când Pământul acționează asupra corpurilor.”)

„Ce este\ Cum apare interacțiunea magnetică?” (Răspuns așteptat: „Interacțiunea magnetică apare atunci când magnetul exercită o forță de atracție și una de respingere.”)

Captarea atenției:

Captarea atenției se va realiza cu ajutorul unui experiment, un truc magic. Le voi prezenta elevilor ce se întâmplă atunci când frecăm un liniar cu un material din lână și îl apropiem de bucăți mici de foaie. Îi voi întreba:

- Ce ați observat? -Răspunsul așteptat: „Am observat că bucățile de foaie s-au lipit de liniar.”

Ce alt corp se comportă la fel? -Răspunsul așteptat: „Un alt corp care se comportă la fel este magnetul.”

Anunțarea temei și a obiectivelor:

Le voi spune copiilor pentru început că azi vom învăța despre interacțiunea electrică și voi nota titlul pe tablă, iar elevii îl vor nota în caiete. Pe parcursul lecției după ce vom observa un alt experiment le voi spune că tot azi vom învăța și despre interacțiunea prin frecare, și îl vom nota pe tablă și în caiete.

Dirijarea învățării:

Le voi spune copiilor că atunci când am frecat liniarul cu materialul textil acesta s-a încărcat electric și a dobândit capacitatea de a atrage bucățelele de foaie, asemenea unui magnet, iar acest fenomen se numește electrizare. Obiectele din plastic sau cauciuc se numesc și izolatori (exemplu de obiect din plastic este liniarul, iar un exemplu de material din cauciuc este balonul), iar la suprafața lor apare electricitatea statică , de aceea această interacțiune se mai numește și interacțiune electrostatică (a izola curentul înseamnă a nu lăsa ca curentul să treacă prin obiect).

Elevii vor nota în caiete ideile scrise pe tablă.

Îi voi ruga să îmi spună alte exemple de situații în care au întâlnit acest fenomen de electrizare.

Exemple de situații: Atunci când pieptănăm părul uscat cu pieptenul observăm că se ridică firele de păr, iar acest fenomen apare datorită electrizării.

Vom viziona împreună filmulețul cu experimentul din manualul de științe de la pagina 20.

După ce am vizionat filmulețul le voi cere să tragă o mică linie cu creionul în colțul caietului după care să o ștergă cu radiera. Îi voi întreba ce s-a întâmplat cu linia și cum a dispărut, răspunsul fiind: „Linia a dispărut datorită faptului că am frecat cu radiera suprafața caietului.”. Le voi spune că atunci când au șters acea linie a apărut o nouă interacțiune numită interacțiune prin frecare sau interacțiunea de contact.

Cu ajutorul unei bile și a unui cub vom observa că pe suprafețe diferite acestea înaintază diferit. Voi împinge cu aceeași forță cele două obiecte pe catedră, apoi pe un prosop de hârtie, iar la final pe un prosop plușat. Îi voi întreba ce observă, după care vom nota pe tablă informații despre forță și faptul că interacțiunea de contact acționează diferit în funcție de forma corpului și de natura suprafeței cu care intră în contact.

Obținerea performanței:

Le voi proiecta elevilor un filmuleț de pe youtube pentru a urmări un experiment cu interacțiunea electrică. <https://www.youtube.com/watch?v=IHWzN8o6ICU>

După vizionarea filmulețului le voi oferi elevilor câte o fișă în care va trebui să hotărâm dacă în situațiile prezentate a intervenit interacțiunea electrică sau cea de frecare.

La final le voi spune importanța interacțiunii prin frecare cu ajutorul unui exemplu:

Interacțiunea prin frecare este importantă deoarece în cazul deplasării cu mașina, de exemplu, pneurile interacționează cu asfaltul prin frecare, iar în cazul în care acestea nu s-ar freca am fii în pericol.

Asigurarea retenției și a transferului:

Vom viziona filmulețul din manual de la „REȚINE!”, pentru a recapitula ce am învățat la această oră.

- Despre ce am vorbit astăzi? (Răspunsul așteptat: „Astăzi am vorbit despre interacțiunea electrică și despre interacțiunea prin frecare.”)

Ce este interacțiunea electrică? Dar interacțiunea prin frecare?

Concluzii și aprecieri:

Tema pe care o vor primi elevii este de a realiza acasă unul dintre experimentele prezentate la oră. Îi voi evalua oral pentru participarea la oră.

„SĂPTĂMÂNA VERDE”

24.04-28.04.2023



A. FIȘA ACTIVITĂȚII

NUMELE ȘI ADRESA UNITĂȚII DE ÎNVĂȚĂMÂNT APLICANTE:

ȘCOALA GIMNAZIALĂ NR.3
SLOBOZIA, jud. IALOMIȚA
B-dul UNIRII nr.14, tel-fax 0243235752
e-mail: secretariat@scoala3slobozia.ro

**NIVELUL/ NIVELURILE DE ÎNVĂȚĂMÂNT
GIMNAZIAL**

NUMĂRUL ELEVILOR DIN ȘCOALĂ

915 ELEVI

- ✓ Prescolar-35
- ✓ Primar-480
- ✓ Gimnazial- 400

NUMĂRUL CADRELOR DIDACTICE DIN ȘCOALĂ

54 CADRE DIDACTICE

COORDONATORUL ACTIVITĂȚII:

- ✓ Popa Mihaela -profesor Științe Sociale
- mobil: 0729577744
email: ami.popa@yahoo.com

1. TITLUL ACTIVITĂȚII:

Coaching floral și dezvoltare personală

2. DOMENIUL ÎN CARE SE ÎNCADREAZĂ

Mediul înconjurător și starea de bine

3. SCOPUL ACTIVITĂȚII:

MOTTO:

„Florile fac întotdeauna oamenii mai buni, mai fericiți, mai săritori, ele sunt soare, mâncare și medicament pentru suflet! ”

Luther Burbank

Planificarea activităților din cadrul Proiectului „Săptămâna Verde” a fost o provocare, deoarece acestea trebuia să surprindă, să atragă, să vină cu ceva nou și să răspundă unor nevoi reale ale elevilor

În cadrul orelor de consiliere școlară se pune accent pe calitatea vieții, pe timp petrecut în mediul natural, pe metode și tehnici de relaxare și comunicare, pe starea de bine în general. Este știut faptul că această stare de bine intervine atunci când elevii ies din tiparul unei zile și fac ceva nou.

Slobozia, Ialomița, B-dul Unirii, Nr.14, tel/fax: 0243/235752, e-mail: secretariat@scoala3slobozia.ro

Prin intermediul programului Săptămâna Verde elevii au avut șansa să experimenteze o modalitate de exprimare inedită: aranjamentul floral.

Efectul terapeutic al florilor crește în momentul în care lucrăm cu ele și realizăm noi înșine aranjamente florale. Prin simpla sarcină de a aranja câteva fire de flori, agitația și anxietatea sunt reduse și experimentăm o stare de calm. Acest lucru se datorează și florilor, dar și culorilor alese, pentru că diferite culori corespund unor vibrații diferite în tot corpul. Dacă lucrăm cu variantele de culoare potrivite nouă, emoțiile noastre pot fi restabilite și reechilibrate.

În cadrul atelierelor de creație florală, copiii vor învăța ce sunt florile, semnificația florilor, a culorilor, ocaziile și modul în care se oferă flori, cum ne putem exprima sentimentele cu ajutorul lor.

Dacă lucrează alături de părinți, este o modalitate minunată de conectare și de a petrece timp de calitate împreună.

Copiii câștigă din acest atelier – însușirea prin joc a unor noțiuni de bază despre flori – cum se oferă, cum aveam grijă de ele, cum le aranjăm, etc., stimularea creativității – copii vor fi încurajați să își exprime sentimentele despre flori, să propună modalități de aranjare, alăturare a culorilor și florilor, în funcție de tematica atelierului și stimularea talentelor prin joc – cei mici vor realiza singuri sau alături de părinți, un aranjament care le va rămâne amintire

Portocaliu

Portocaliul este rezultatul amestecului culorilor roșu și galben, fiind una dintre cele mai vechi dintre culori. Semnificația sa emotională este dorința. Este legată de energia fizică și mentală, activitate și creativitate. Alegerea culorii portocaliu sugerează nevoia de a căuta experiențe intense. Portocaliul simbolizează fericirea, bucuria, satisfacția deplină pentru un succes deja atins.

Albul

Lumina albă conține toate cele șapte culori ale curcubeului. Este culoarea purității, a nevinovăției, a inocenței, nasterii, dar și a preciziei. În arta creștină timpurie se pictau în alb hainele sfinților, ale celor cu inimă curată și ale copiilor. Albul oferă multă energie, este revitalizant și eliberează mintea. Poate avea o semnificație diferită în funcție de tonalitate. De exemplu, o tonalitate deschisă simbolizează ingenuitate, o tonalitate mai închisă poate simboliza agresivitate reprimată.

Este cea mai utilizată culoare la ceremonii, mai ales la botez sau comuniune.

Galben

Simbol al soarelui si al intelepciunii dar si culoarea aurului, galbenul sugereaza idealism si actiune. Galbenul este simbolul tineretii si al nemuririi divine, fiind culoarea zeilor.

Roz

Rozul este culoarea emotiilor si a sentimentelor. Reprezinta sensibilitate, blandete, caldura si exprima sentimente de dragoste si bunatate. Terapeutic rozul actioneaza asupra sistemului nervos. Se spune ca rozul relaxeaza si ca persoanele care aleg acesta culoare vor putea respinge mai usor tot ce este neplacut.

4. OBIECTIVELE EDUCAȚIONALE ALE ACTIVITĂȚII

- ❖ Deprinderea unor tehnici de aranjare a florilor;
- ❖ Exprimarea non verbală prin intermediul aranjamentelor florale;
- ❖ Formarea unei atitudini de responsabilitate față de mediu;
- ❖ • Stimularea creativitatii si a inventivitatii, a interesului pentru frumusetea naturii;
- ❖ • Formarea priceperilor si deprinderilor de lucru cu elementele din natura;
- ❖ • Dezvoltarea capacitatii de recunoastere a propriilor emotii.

5. DURATA ȘI LOCUL DESFĂȘURĂRII ACTIVITĂȚII

Durata: Activitatea s-a desfășurat în perioada de 24.04-28.04.2023 în cadrul Saptamânii Verzi.

Locul desfășurării: Sala de festivități „ Ioan Pinter” a Școlii Gimnaziale Nr. 3.

6. DESCRIEREA ACTIVITĂȚII:

Conținut:

Ideea activitatii a aparut datorita unei noi formari profesionale pe care am dobandit-o (psihologie si consiliere pentru dezvoltare personala.) Elevii au participat la ateliere de coaching floral si dezvoltare personala, invatand cateva notiuni elementare despre aranjarea florilor si realizarea unui buchet, despre efectul florilor si al activitatii motrice cu florile in reglarea si echilibrarea emotionala, precum si despre semnificatia emotionala a anumitor flori, a culorilor si amodului in care ne putem exprima sentimentele cu ajutorul lor.

Elevii care și-au exprimat dorința de a participa la această activitate au fost grupați în mai multe serii, astfel încât fiecare să beneficieze de atenție spijin și consiliere.

Prin intermediul partenerilor noștri am beneficiat și de susținere financiară care ne-a dat posibilitatea de a achiziționa toate materialele necesare unei astfel de activități: florile, vasele necesare realizării aranjamentelor, bureții speciali, ustensilele.

Metode de învățare activă:

Elevii au primit câteva informații legate de semnificația florilor și a culorilor, de simetria acestora și au fost îndemnați ca pe parcursul realizării aranjamentului să se gândească la anumite aspecte personale. Fiecare copil a primit în egală măsură flori, vas și alte materiale de care a avut nevoie. S-au purtat discuții despre rolul și importanța emoțiilor în viața oamenilor, apoi s-a realizat conectarea cu elementele din natura (florile) prin intermediul unei meditații ghidate. S-au oferit informații despre rolul florilor în echilibrul emoțional, al culorilor și formei lor, după care s-au dat detalii practice despre modul în care se realizează un aranjament floral, despre pregătirea suportului de lucru, despre tăierea și poziționarea florilor. Elevii au constientizat nivelul de reglare emoțională constatată în timpul lucrului (calm, relaxare, liniște, anxietate redusă). Luând parte la aceste ateliere, elevii au îmbinat creativitatea și îndemnarea în realizarea aranjamentelor florale cu relaxarea, armonia și calmul induse de activitatea cu elementele din natura. Lucrul cu florile a fost o modalitate de conectare cu propriul sine, de explorare a emoțiilor și trăirilor personale, materializate în unicitatea produselor realizate.

Sarcini de lucru care s-au bucurat de succes:

- ✓ Prezentarea informațiilor teoretice care au fost inedite;
- ✓ Libertatea de a selecta materialele folosite în cadrul aranjamentului;
- ✓ Utilizarea florilor naturale;
- ✓ Corelarea stării emoționale interioare cu activitatea motrică;
- ✓ Constientizarea importanței reglării emoționale în orice activitate;

Caracter interdisciplinar:

Pentru realizarea activității, elevii s-au folosit de cunoștințele dobândite la:

- ✓ Biologie- despre speciile de flori;
- ✓ Arte plastice- îmbinarea culorilor;
- ✓ Matematică- simetrie;
- ✓ Consiliere și dezvoltare personală:

1. rolul esențial al emoțiilor în viața de zi cu zi;
2. cunoașterea faptului că orice stare emoțională influențează calitatea oricărei activități pe care o întreprindem

Parteneriate

Activitatea s-a bazat pe colaborarea dintre cadre didactice- elevi- părinți și nu în ultimul rând sponsorul activității: Primăria Municipiului Slobozia- Direcția Educație Culturală și Tineret care a achiziționat toate materialele necesare.

7. REZULTATELE OBȚINUTE ÎN URMA ACTIVITĂȚII

Pe parcursul activității, elevii din grupul țintă :

- au învățat lucruri noi;
- au socializat;
- și-au exprimat propria viziune;
- au învățat să observe detalii;
- au realizat propriul aranjament floral,
- au primit diplome de apreciere,
- au realizat o expoziție în holul școlii pe care au putut să o viziteze toți cei care i-au trecut pragul în această perioadă.
- au obținut informații noi despre propria persoană;
- au primit feed-back pozitiv, înțelegând că nu există “corect” sau “gresit” în exprimarea creativității;
- au constientizat bogăția lumii interioare și importanța cunoașterii ei.

Au rezultat fotografii sugestive, instantanee și multe aprecieri pe paginile de promovare ale instituțiilor partenere.

„DOVEZI” ALE ACTIVITĂȚII (FOTOGRAFII, FILME, DOCUMENTE)









<https://www.facebook.com/photo/?fbid=691151346347279&set=pcb.691153956347018>

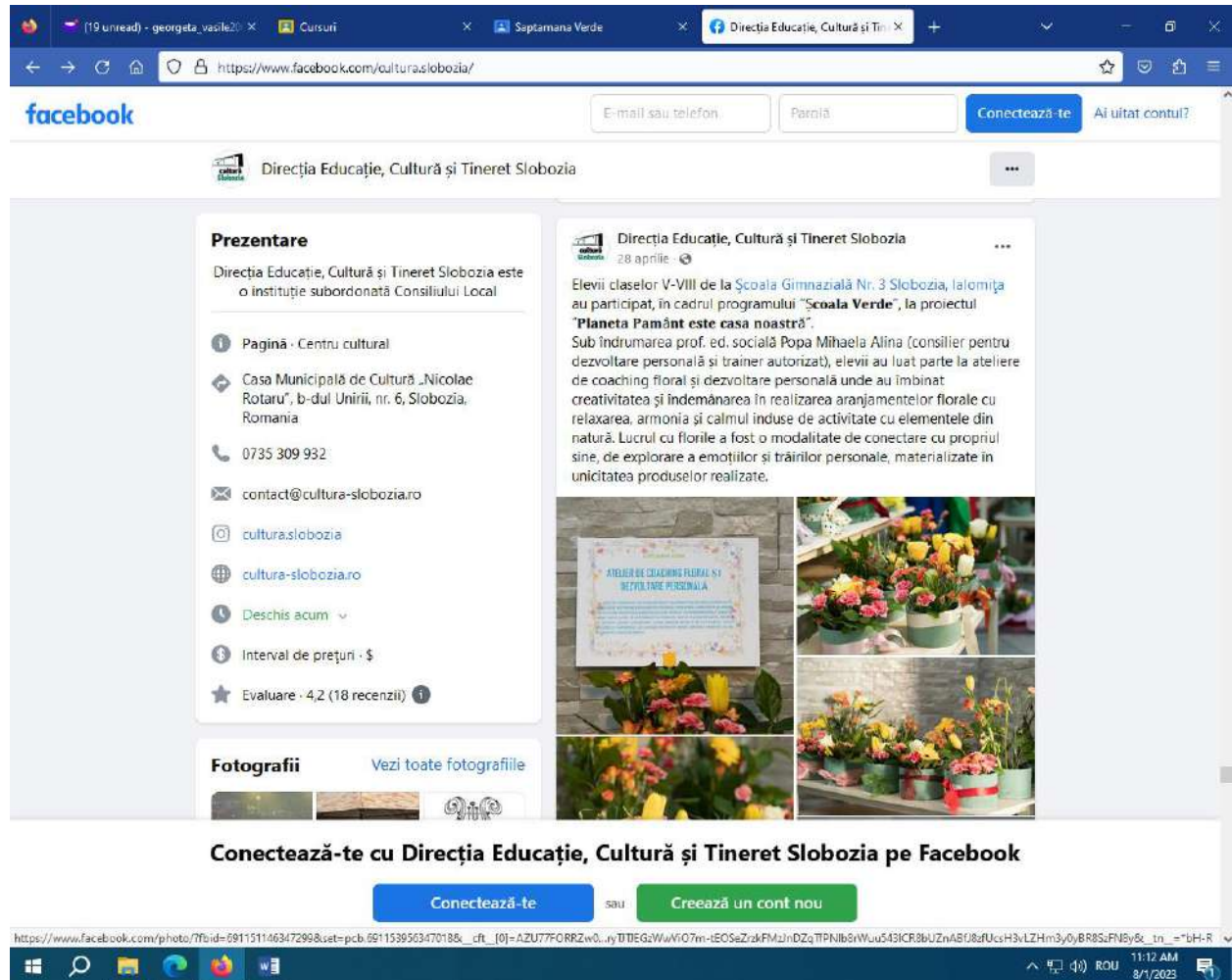

Prezentare
Direcția Educație, Cultură și Tineret Slobozia este o instituție subordonată Consiliului Local

Pagină · Centru cultural
Casa Municipală de Cultură „Nicolae Rotaru”, b-dul Unirii, nr. 6, Slobozia, România
0735 309 932
contact@cultura-slobozia.ro
cultura.slobozia
cultura-slobozia.ro
Deschis acum
Interval de prețuri · \$
Evaluare · 4,2 (18 recenzii)

Fotografii · Vezi toate fotografiile

Direcția Educație, Cultură și Tineret Slobozia
28 aprilie

Elevii claselor V-VIII de la Școala Gimnazială Nr. 3 Slobozia, Ialomița au participat, în cadrul programului „Școala Verde”, la proiectul „Planeta Pământ este casa noastră”.
Sub îndrumarea prof. ed. socială Popa Mihaela Alina (consilier pentru dezvoltare personală și trainer autorizat), elevii au luat parte la ateliere de coaching floral și dezvoltare personală unde au îmbinat creativitatea și îndemânarea în realizarea aranjamentelor florale cu relaxarea, armonia și calmul induse de activitate cu elementele din natură. Lucrul cu florile a fost o modalitate de conectare cu propriul sine, de explorare a emoțiilor și trăirilor personale, materializate în unicitatea produselor realizate.

Conectează-te cu Direcția Educație, Cultură și Tineret Slobozia pe Facebook

Conectează-te sau Creează un cont nou

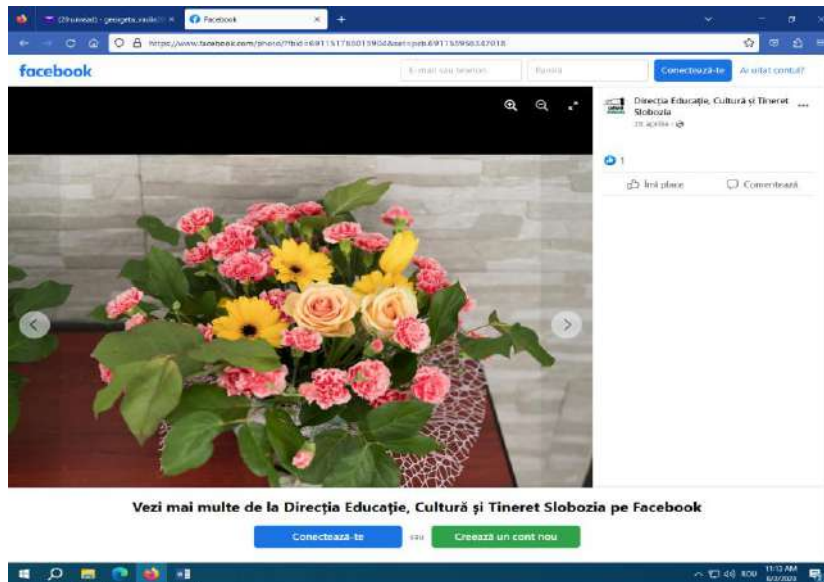

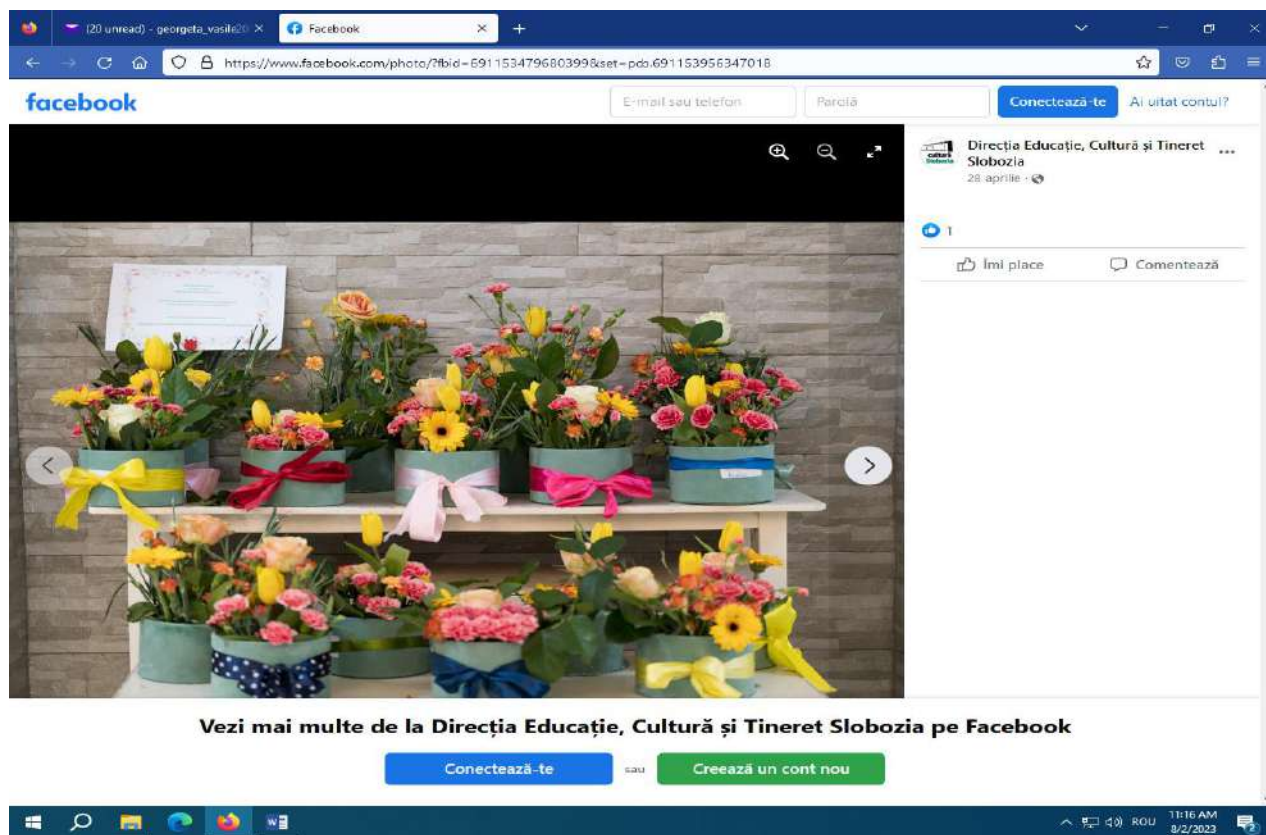

GRAD DIDACTIC II

**PROIECT DE ACTIVITATE DIDACTICA
INTEGRATA**

„MAGIA PRIMAVERII”

GRUPA MICA „MAMARUTELE”



PROF.INV.PRESC.-POPA RAMONA CAMELIA

GRADINITA NR.30”MUGUREL”ORADEA

Proiect de activitate integrată

Data: 19.03.2013

Prof.inv.presc.: Popa Ramona-Camelia

Unitatea de învățământ: Grădinița nr.30 "Mugurel"

Nivel I

Grupa mică „Mămaruțelor”

Tema anuală: „Când, cum și de ce se întâmplă?”

Tema săptămânală: „În grădina primăverii”

Tema activității: „Magia primăverii”

Domenii experiențiale: ALA1+ DS (activ. Matematică-joc didactic)+DOS (activ practică)+ ALA2

Forma de realizare: activitate integrată (pe grupuri mici, frontal, individual)

Tipul activității: verificare de cunoștințe, priceperi și deprinderi

Scopul activității:

Verificarea și consolidarea cunoștințelor legate de operațiile intelectuale prematematice studiate (numărul în limitele 1-3, recunoașterea și identificarea cifrelor în lim 1-3, formarea de mulțimi de elemente, sortarea de elemente după criteriul culorii și al mărimii, raportarea cantității la număr și a numărului la cantitate).

Verificarea și consolidarea deprinderilor de a lucra pe grupe de copii, de a colabora și de a interacționa pentru a rezolva cerințele date.

Verificarea și consolidarea unor abilități practice specifice nivelului de dezvoltare

motrică



Obiective operaționale:

ADE

DOMENIUL ȘTIINTE

Să identifice și să denumească florile de primăvară, așezate pe roata Magică.

Să așeze în vază atâtea flori câte indică numărul.

Să numere în limitele 1-3, identificând apoi cifrele.

Sa raporteze constient numarul la cantitate si invers, folosindu-se de florile aduse.

Sa recunoasca culorile alegandu-si perechea potrivita.

Sa sorteze florile dupa marime.

DOMENIUL OM SI SOCIETATE (ACTIVITATE PRACTICA)

Sa realizeze un tablou de primavara folosind tehnicile invatate.

Sa utilizeze cat mai corect instrumentele de lucru pentru a finaliza tema data.

Sa realizeze tabloul estetic si creativ.

ELEMENTE PSIHO-MOTRICE SI MUZICALE:

Sa execute cat mai corect miscarile executate pe muzica, tinand cont de ritmul si intensitatea miscarilor.

Sa cante cu dezinvoltura cantecele invatate, executand si diferite miscari atunci cand cere textul.



ALA 1

ARTA

Sa coloreze in contur imaginile cu florile de primavara.

Sa mototoleasca flori pentru copacel.

CONSTRUCTII

Sa realizeze tema data prin asamblare, alaturare.

Sa participe activ, venind cu idei si propuneri pentru realizarea temei.

Sa coopereze cu colegii, gasind utilitatea produselor realizate.

BIBLIOTECA:

Sa recunoasca imaginile cu principalele caracteristici ale primaverii.

Sa identifice florile specifice primaverii.

JOC DE MASA:

Sa reconstituie o imagine din mai multe piese.

Sa lucreze in echipa.

ALA 2

Sa asculte cu atentie regulile jocului pentru a putea fi aplicat

Sa manifeste spirit de cooperare si de intelegere in timpul jocului.

Sa se grupeze dupa criteriul spus de educatoare (cate 2) pentru a forma perechi de flori.

Sa formeze un cerc pentru a putea aplica jocul.

ACTIVITATI LIBER ALESE 1

ARTA: „ Flori de primavara”

CONSTRUCTII: „Gard pentru gradina cu flori”-lego

BIBLIOTECA: „Citim imagini de primavara”

JOC DE MASA: „Mozaic”

“Peisaj de primavara”-puzzle

ACTIVITATI PE DOMENII EXPERIENTIALE

DOMENIUL STIINTA: „Roata Magica”- joc didactic

DOMENIUL OM SI SOCIETATE (ACTIVITATE PRACTICA): „PEISAJ DE PRIMAVARA”

ACTIVITATI LIBER ALESE 2

JOC DISTRACTIV: „Zboara la floare!”

JOC DE RELAXARE:„Cui ii dau o floare?”

ACTIVITATI DE DEZVOLTARE

PERSONALA

Intalnirea de dimineata: Salutul

Prezenta

Calendarul naturii

Noutatea zilei

Moment de inviorare -”Sa cresc voinic”

Tranzitii:

- „Dimineata ne-am trezit,
La gradinita am venit.
In cerc sa ne adunam
Si frumos sa salutam.”
- „Vine,vine primavara”
- „Infloresc gradinile”
- „Haideti cu totii sa vedem,
La masute ce avem?”
- „Bat din palme, clap, clap



Din picioare trap, trap, trap
Ne-nvârtim, ne răsucim
Si la baie noi pornim.”

Strategii didactice:

a). Metode si procedee:

Concursul, conversatia, explicatia, jocul, problematizarea, metoda „turul galeriei”, munca colaborativa, demonstratia, aplicatia, expunerea, procedeu „mana oarba”, „comunicarea rotativa”.

b). Materiale didactice (mijloace):

Roata Magica de la Zana Primaverii, 5 plicuri buzunarele , vase din pet, narcise albe si galbene naturale, jetoane cu cifre (1-3), flip-chart, flori, albine, fluturasi, ecusoane cu flori si fluturi, hartie de carton verde , lipici, flori de primavara decupate (lalele, narcise), frunze decupate, fluturasi decupati, bilute de hartie creponata , lego, imagini cu aspecte de primavara, reviste, enciclopedii, calendarul naturii.

c). Forme de organizare: pe grupe mari si mici, individual, frontal

Durata: o zi

Bibliografie:

1. „*Curriculum pentru învățământul preșcolar*”, M.Ed.C.T., 2008
2. E. Gongea, G. Reiu, S. Breban, „*Activități bazate pe inteligențe multiple*”.
3. Ghid metodic: „Metode interactive de grup”, Ed. Arves.
4. Glava, A., Pocol, M., Tataru, L-L., (coord), (2009), „Educatia timpurie-ghid metodic pentru aplicarea curriculumului prescolar”, Ed. Paralela 45, P
5. Liliana Ezechil, Mihaela Păiși Lăzărescu , „Laborator preșcolar”, Ed. V&Integral





Scenariul activitatii

Intrarea copiilor in sala de grupa si formarea unu cerc la indicatiile educatoarei:

„Dimineata ne-am trezit,

La gradinita am venit.

In cerc sa ne adunam

Si frumos sa salutam!”

Salutul intre copii se va realiza prin tehnica „comunicarii rotative”. Se va incepe de la educatoare care va tine in mana o floare pe care o va da copilului din dreapta pentru a-l saluta „Buna dimineata!” La finalul salutului atenta copiilor va fi indreptata spre musafirii din grupa pe care ii vom saluta.

Dupa salut se va realiza **prezenta** grupei, iar copiii vor trebui sa observe frunza mamarutelor si sa isi dea seama de copii prezenti si absenti. **Calendarul naturii** va fi completat de catre copii prin intrebari precum : „In ce anotimp ne aflam?” „Cum este vremea azi?” „Cum se numeste a doua zi din saptamana?”

Momentul de inviorare va consta in cateva miscari de inviorare recitand poezia”Daca vreau sa cresc voinic”.

Dupa ce vom termina etapa de inviorare copiii se vor aseza in cerc pe covor, iar intre timp copiii vor avea parte de o surpriza din partea Zanei Primavariei.. **Noutatea zilei** va consta in descoperirea surprizelor aduse de Zana Primaveriei.

Se poarta o discutie cu prescolarii despre surprizele gasite,se impart ecusoanele cu fluturi si flori si se trece la munca pe centre.

Tranzitia „Haideti cu totii sa vedem,

La masute ce avem!”

La fiecare centru educatoarea (Zana Primaveriei) ce au de facut:

Centrul Arta:- copiii vor colora imagini cu flori pe care le vor folosi la colaj si vor mototoli florile pentru copacei

Centrul Constructii: -copiii vor realiza din lego o un gardulet pentru gradina cu flori

Biblioteca -copiii vor sorta si recunoaste imagini de primavara.

Centrul Joc de masa: -copiii vor reconstitui o imagine din mai multe piese.

Prin tranzitia "Vine,vine primavara" copiii se vor aseza pe scaunele pentru a incepe jocul didactic.



Incepe jocul "Magia primaverii" (Domeniul Stiinta-activitate matematica)

Se explica regulile jocului:

- sunt cinci plicuri cu sarcini, iar dupa ce se citesc trebuie rezolvate corect pentru a primi o floricica/fluturas
- de la fiecare grup va veni cate 1 sau 2 copii pentru a rezolva sarcina
- sarcinile vor fi rezolvate in acelasi timp de catre ambele echipe
- va trebui sa verbalizeze ceea ce au facut
- daca rezolva corect sarcina copiii vor fi aplaudati
- la sfarsitul jocului se vor numara floricelele/fluturasii si vom vedea cine a castigat

Desfasurarea jocului:

Un copil de la una dintre grupe va fi desemnat sa invarta „Roata Magica”pe care sunt flori de primavara(1,2,3,4sau5),iar in functie de numarul unde se opreste roata se va rezolva sarcina din plicul cu numarul corespunzator

Proba 1

„Vantul calator mi-a amestecat toate florile si am fost atat de grabita incat nu am mai apucat sa le aranjez pe culori. V-am adus 2 vase sa le asezati voi daca stiti.

- Vine cate un copil de la fiecare echipa si sorteaza florile dupa culoare.
- Fiecare echipa care a sortat corect florile primeste cate o floricica/fluturas pe simbolul echipei.

Proba 2

„ Florile din gradina mea nu au crescut toate la fel de lungi. Daca sunteti buni si vreti sa ma ajutati sa mi le aranjati dupa lungime. Cele scurte sa le puneti in vaza mica , iar cele lungi in vaza mare.”

- Vine cate un copii de la fiecare echipa si sorteaza florile dupa lungime
- Copiii vor fi aplaudati si vor fi notati cu floricica/fluturas pe simbolul echipei.

Proba 3

„ Din gradina am luat mai multe narcise si vreau sa le pun in vasele de pe masa, dar nu stiu cate narcise sa pun in vaza. Poate ma ajuti tu daca stii ce cifre sunt pe fiecare vaza pune tot atatea narcise cat iti arata cifra.”

- La aceasta proba vin cate 2 copii de la fiecare grupa pentru a putea rezolva sarcina
- Copiii vor fi aplaudati si notati cu floricica/fluturas pe simbolul echipei.

Proba 4

“As dori tare mult sa ascult o poezie dedicata mie ca nu am auzit de mult timp si mi-e tare dor.Puteti sa-mi recitati una?”

- La aceasta proba copiii din fiecare grupa recita poezia”Primavara”
- Copiii vor fi aplaudati si notati cu floricica/fluturas pe simbolul echipei.

Proba 5

“Pentru ca e din nou soare si gradina e plina cu flori as vrea sa vad un dans al fluturilor si al florilor.”

-La aceasta grupa cate un copil din fiecare echipa trebuie sa-si gaseasca in echipa adversa perechea(identica cu culoarea lui)si sa danseze in pereche.

-Copiii vor fi aplaudati si notati cu floricica/fluturas pe simbolul echipei.

Dupa ultima proba copiii vor canta „**Infloresc gradinile**” in timp ce ne indreptam spre masute.

Copiii vor lucra pe echipe iar educatoarea le va explica sarcina de lucru, dupa care incepe treaba! Dupa finalizarea lucrarilor se va face evaluarea printr-o expozitie,turul galeriei.

Prin tranzitia: „Bat din palme, clap, clap, clap

Din picioare trap, trap, trap,



*Ne-nvârtim, ne răsucim
Si la joaca noi pornim.”*

La final ne vom juca **jocul distractiv „Zboara la floare”**, iar apoi **jocul de relaxare „Cui ii dau o floare?”**

ACTIVITATI LA LIBERA ALEGERE 2

JOCUL DISTRACTIV „ZBOARA LA FLOARE”

FORMA DE ORGANIZARE: in cerc,in perechi

SCOPUL JOCULUI: -sa isi gaseasca cat mai repede locul

-sa execute corect miscarile si regulile jocului

SARCINILE JOCULUI:

- copiii sa se tina de maini in perechi(floricelile)
- la semnalul dat de educatoare fluturasii isi cauta locul.
- cand un fluturas ramane fara floare,se da din nou semnalul pentru repetarea jocului
- copiii(„fluturasii”) care au gasit „florile”sunt aplaudati

Copiii vor forma un cerc in perechi si in mijloc va fi cate un copil,iar unul va ramane fara floricica.La semnalul educatoarei fluturasii vor schimba floricica.

JOCUL DE RELAXARE„CUI DAU O FLOARE?”

FORMA DE ORGANIZARE-in cerc

SCOPUL JOCULUI: - sa asculte cu atentie regula jocului spusă de educatoare

- sa inmaneze ghemul de ata colegului caruia ar dori sa ii ofere o floare tinand capatul firului

SARCINA JOCULUI:

- sa asculte cu atentie regulile jocului
- sa numeasca pe cel caruia doreste sa ii ofere o floare

Copiii vor plimba ghemul de ata unul de la altul si vor forma o panza de paianjen(panza prieteniei).



ETAPELE ACTIVITĂȚII	CONTINUT ORGANIZATORIC	STRATEGII DIDACTICE			EVALUARE
		METODE /PROCEDEE	MIJLOACE	FORME DE ORGANIZ ARE	
Moment organizatoric	<p>Pregătirea grupei pentru activitate. Aranjarea mobilierului, stabilirea liniștii și asigurarea unei atmosfere propice pentru buna desfășurare a activității. Se începe activitatea prin întâlnirea de dimineață cu salutul, apoi prezenta copiilor și calendarul naturii.</p> <p>Momentul de învioreare se va realiza prin exerciții de învioreare (Sa cresc voinic)</p>	<p>Observația Expunerea Conversația Procedeul „comunicarea rotativă”</p>	<p>Scaune Masute Calendarul naturii</p>	<p>Frontal</p>	<p>Observarea comportamentului verbal și nonverbal al copiilor</p>
Captarea atenției	<p>După încheierea momentului de învioreare ne vom așeza pe covor, iar în timp va apărea Zana Primăverii cu surprizele pregătite pentru copii</p> <p>Tranziția: „<i>Haideti cu toții să vedem, La masute ce avem!</i>”</p>	<p>Conversația Explicatia Procedeul „mana oarbă”</p>	<p>Cuția cu surprize Cosulețul cu jetoane</p>	<p>Frontal</p>	<p>Observarea comportamentului verbal și nonverbal al copiilor în timpul prezentării surprizelor</p>

<p>Anuntarea temei</p> <p>Prezentarea noului continut si dirijarea invatarii</p> <p>-Centre de interes (ALA1)</p>	<p>Astazi, impreuna cu Zana Pimaverii vom ”munci” la centrele pregatite si vom incerca sa executam cat mai corect sarcinile date. De asemenea Zana a adus cu ea Roata Magica cu care ne vom juca ,incercand sa trecem cat mai multe probe.</p> <p>La final ne vom juca cu Zana cateva jocuri.</p> <p>Copiii se vor imparti pe centre in functie de ecusonul primit:</p> <p>La centrul Arta:- copiii vor trebui sa coloreze imaginile cu flori de primavara, sa motoleasca</p> <p>La centrul Constructii: -copiii vor realiza din lego un gardulet pentru gradina cu flori</p> <p>La centrul Biblioteca: -copiii vor trebui sa recunoasca si sa sorteze imagini de primavara</p> <p>La centrul Joc de masa: -copiii vor trebui sa reconstituie o imagine din mai multe piese</p> <p>Prin tranzitia “Vine, vine primavara” copiii se vor aseza pe scaunele pentru a incepe jocul didactic.</p>	<p>Explicatia</p> <p>Demonstratia</p> <p>Aplicatia</p> <p>Explicatia</p> <p>Demonstratia</p> <p>Aplicatia</p>	<p>Flori si frunze decupate</p> <p>Reviste si enciclopedii</p> <p>Hartie creponata</p> <p>Mozaic</p> <p>Lego</p>	<p>Frontal</p> <p>Pe grupuri mici</p>	<p>Observarea comportamentului verbal si nonverbal</p> <p>Sunt perseverenți</p> <p>Își respecta colegii</p> <p>Realizeaza cat mai bine sarcinile date</p>
---	--	---	--	---------------------------------------	---

<p>Obtinerea performantei</p>	<p>Explicarea jocului: Copiii se aseaza pe scaunele si li se explica regulile jocului.</p>	<p>Conversatia</p>	<p>Flip chart Roata Magica</p>	<p>Frontal</p>	<p>Se observa comportamentul verbal si nonverbal</p>
<p>Jocul didactic concurs</p>	<p>Fiecare echipa va avea cate o floare/fluture iar daca sunt ascultatori si atenti la fiecare raspuns corect vor primi cate o florica/fluturas.</p> <p>Un copil de la una dintre grupe va fi desemnat sa invarta „Roata Magica”pe care sunt flori de primavara(1,2,3,4 sau 5),iar in functie de numarul unde se opreste roata se va rezolva sarcina din plicul cu numarul corespunzator.</p>	<p>Explicatia</p>	<p>Jetoane flori si fluturi</p> <p>Cos cu flori Vaze</p>	<p>Pe grupuri</p>	<p>Se observa reactia copiilor la cele prezentate</p> <p>Se observa modul in care se grupeaza pe echipe</p>
<p>Sarcinile jocului</p>	<p>Se explica sarcinile de joc: -se citeste sarcina, iar cate un copil sau doi din fiecare grupa va trebui sa o rezolve corect -daca o rezolva corect primesc o florica/fluturas -echipa care aduna cele mai multe floricele/fluturasi este castigatoare. -copiii trebuie sa fie atenti la fiecare sarcina de lucru spusă de Zana.</p>	<p>Explicatia</p> <p>Jocul concurs</p>	<p>Jetoane cu cifre Floricele si fluturasi</p>	<p>Frontal</p>	<p>Se observa daca au inteles sarcina si modul de lucru</p>

DOMENIUL STIINTA – activitate matematica Desfasurarea jocului	Desfasurarea propriu-zisa a jocului: Proba 1 Se deschide primul plic surpriza de pe roata: <i>„Vantul calator mi-a amestecat toate florile si am fost atat de grabita incat nu am mai apucat sa le aranjez pe culori. V-am lasat 2 vase sa le asezati voi daca stiti. Se semneaza „Zana primaverii”</i> - Vine cate un copil de la fiecare echipa si sorteaza florile dupa culoare. Fiecare echipa care a sortat corect florile primeste cate o florica/fluturas pe care o asez pe simbolul echipei.	Explicatia Problematizarea ea Aplicatia	autocolanti Vaza cu apa Narcise albe si galbene		Se observa daca au inteles sarcina si modul de lucru
	Proba 2 Se deschide al doilea plic surpriza de pe roata: <i>„ Florile din gradina mea nu au crescut toate la fel</i> <i>de lungi. Daca sunteti buni si vreti sa ma ajutati sa mi le aranjati dupa lungime. Cele</i>	Explicatia	Vaza cu apa		Se observa daca au inteles sarcina si modul de lucru

	<p><i>scurte sa le puneti in vaza mica , iar cele lungi in vaza mare.”</i></p> <p>Vine cate un copii de la fiecare echipa si sorteaza florile dupa lungime</p> <p>Copiii vor fi aplaudati si vor fi notati cu cate o floricica/fluturas pe care o asez pe simbolul echipei.</p> <p>Proba 3</p> <p><i>„ Din gradina am luat mai multe narcise si vreau sa le pun in vazele de pe masa, dar nu stiu cate narcise sa pun in vaza. Poate ma ajuti tu daca stii ce cifre sunt pe fiecare vaza pune tot atatea narcise cat iti arata cifra.”</i> La aceasta proba vin cate 2 copii de la fiecare grupa pentru a putea rezolva sarcina. Copiii vor fi aplaudati si notati cu floricica/fluturas pe simbolul echipei.</p> <p>Proba 4</p> <p><i>“As dori tare mult sa ascult o poezie dedicata mie ca nu am auzit de mult timp si mi-e tare dor.Puteti sa-mi recitati una?”</i></p> <p>-La aceasta proba copiii din fiecare grupa</p>	<p>Problematizar ea</p> <p>Aplicatia</p> <p>Explicatia</p> <p>Problematizar ea</p> <p>Aplicatia</p> <p>Explicatia</p>	<p>Flori scurte si lungi</p> <p>floricica/ fluturas</p>	<p>Individual</p> <p>In grupuri micil</p>	<p>Se observa daca au inteles sarcina si daca o rezolva corect</p>
--	--	---	---	---	--

Asigurarea retentiei si a transferului DOMENIUL OM SI SOCIETATE-	<p>recita poezia”Primavara”</p> <p>-Copiii vor fi aplaudati si notati cu floricica/fluturas pe simbolul echipei.</p> <p>Proba 5</p> <p><i>“Pentru ca e din nou soare si gradina e plina cu flori as vrea sa vad un dans al fluturilor si al florilor.”</i></p> <p>-La aceasta grupa cate un copil din fiecare echipa trebuie sa-si gaseasca in echipa adversa perechea(identica cu culoarea lui)si sa danseze in pereche.</p> <p>-Copiii vor fi aplaudati si notati cu floricica/fluturas pe simbolul echipei.</p> <p>Dupa ultima proba copiii vor canta „Infloresc gradinile” in timp ce ne indreptam spre masute spre o noua sarcina propusa de Zana.</p> <p>Pentru ca Zana sa fie multumita aceasta le propune realizarea unui peisaj de primavara.</p> <p>Copiii vor lucra pe echipe iar educatoarea le va explica sarcina de lucru, se identifica</p>	<p>Explicatia Dans</p>	<p>Flori,fluturi,frunze,soare,nori,pomisori,hartie creponata mototolita,lipici,carton</p>	<p>In perechi</p> <p>Individual, pe grupe</p> <p>In echipa</p>	<p>Observarea comportamentului verbal si non verbal</p>
	<p>le va explica sarcina de lucru, se identifica</p>	<p>Explicatia conversatia</p>			

<p>activitate practica</p> <p>Evaluarea activitatii</p>	<p>materiale de lucru de pe masuta si se face incalzirea muschilor mici ai mainii.</p> <p>Realizarea lucrarilor se face pe un fond muzical adecvat (pe parcursul executarii lucrarilor “Zana primavara va trece pe la fiecare grupa indrumandu-i).</p> <p>Dupa finalizarea lucrarilor se va face evaluarea printr-o expozitie, turul galeriei.</p> <p>Dupa ce se finalizeaza activitatea se numara toate floricelele/fluturasii de la fiecare echipa pentru a vedea echipa castigatoare.</p>	<p>Exercitiul</p> <p>Aprecieri verbale</p> <p>Turul galeriei</p>	<p>Recompense</p>	<p>Pe echipe</p> <p>Individual</p>	<p>Observarea modului in care isi incalzez mainile</p> <p>Se observa modul in care folosesc instrumentele de lucru si produsul final</p>
<p>Incheierea activitatii</p>	<p>Desfasurarea ALA2</p> <p>Se va desfasura jocul distractiv” Zboara la floare” si jocul de relaxare,,Cui ii dau o floare?”</p> <p>Copiii vor fi evaluati in functie de modul in care au lucrat. Sunt apreciati verbal. Pentru ca au fost asa de ascultatori vor primi recompense pe care le vor duce acasa.</p>	<p>Explicatia</p> <p>Demonstratia</p> <p>Jocul</p>		<p>Cu intreaga grupa de copii</p> <p>Frontal</p>	<p>Observarea comportamentului verbal si non verbal</p> <p>Aprecieri verbale pozitive</p>

**PROIECT DE ACTIVITATE
DIDACTICĂ INTEGRAT**



PROFESOR

Prof. înv. preșcolar: POPA RAMONA

PROPUNĂTOR:

Prof. înv. preșc. BODIZS IOANA

MARTIE 2024

PROGRAMUL ZILEI:

1. ACTIVITĂȚI DE DEZVOLTARE PERSONALĂ ȘI ÎNTÂLNIREA DE DIMINEAȚĂ:

📖 **Salutul:** „ Bună dimineța, dragi mămăruțe! ”

📖 **Prezența:** „ Cine-i azi la grădiniță? ”

📖 **Calendarul naturii și împărtășirea cu ceilalți:** „Primăvara in natură”-metoda R.A.I.

📖 **Activitatea de grup:** jocul „Mămăruțele s-au trezit”-gimnastică de înviorare

📖 **Noutatea zilei:** „Personajele surpriză- iepurașii Pac și Mac”

Tranziție ”Vine ploia, pic, pic, pic”-cântec

2. JOCURI ȘI ACTIVITĂȚI DIDACTICE ALESE (ALA 1):

📖 **Artă:** „Ceapa verde” – confecționare

📖 **Știință:** „Atașează cifra la leguma potrivită ” – raportarea numărului la cantitate

📖 **Joc senzorial:** „Ghicește ce legumă ai gustat?”

Tranziție: „Zboară rândunica”- joc cu text și cânt

3. ACTIVITĂȚI PE DOMENII EXPERIENȚIALE:

📖 **Domeniul Știință (DȘ):** Activitate matematică

Tema activității: : „ Ajută-i pe Pac și Mac ”

Mijloc de realizare: joc didactic

📖 **Domeniul estetic și creativ(DEC):** Activitate artistico-plastică

Tema activității: „Sacoșa pentru legume ”

Mijloc de realizare: pictură

Tranziție: „Mergi ca mine- privește bine”- joc muzical

4. JOCURI ȘI ACTIVITĂȚI LIBER ALESE (ALA 2):

📖 **Tema activității:** „Transportă legumele”- joc de mișcare

📖 „Pune mâna pe legume”- joc de atenție

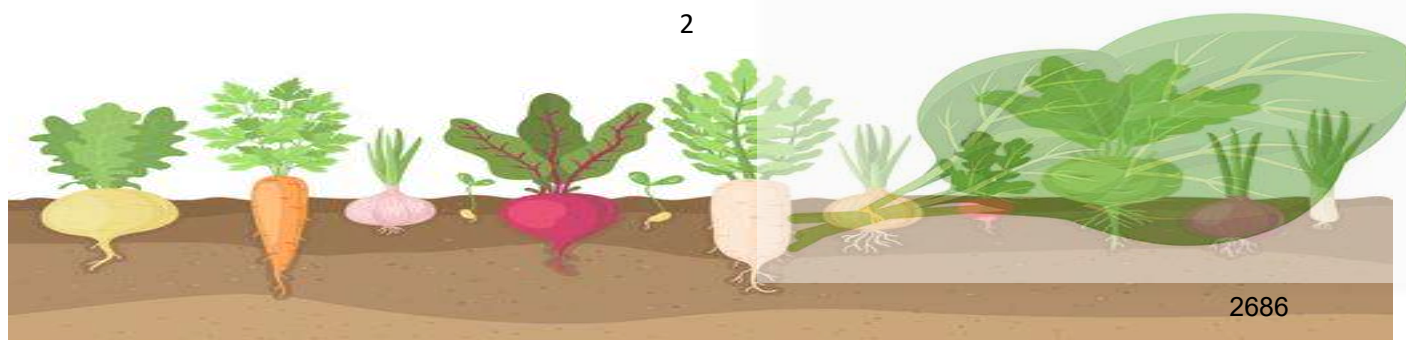

UNITATEA DE ÎNVĂȚĂMÂNT: G.P.P. Nr. 30 ,Oradea

DATA:

NIVEL/GRUPA: 5-6 ani, II, Mare C „Mămăruțele vesele”

EDUCATOARE: Bodizs Ioana Marina

TEMA ANUALĂ: „ Când, cum și de ce se întâmplă?”

TEMA SĂPTĂMÂNII: „ Legume timpurii!”

TEMA ZILEI: „Pac și Mac în grădina de spanac”

TIPUL ACTIVITĂȚII: Verificare și consolidare a cunoștințelor, priceperilor și deprinderilor .

FORMA DE REALIZARE: Activitate integrată

COMPONENȚA ACTIVITĂȚII: ADP + ALA1 + ADE (DȘ- Activitate matematică, DEC- Educație artistico-plastică) + ALA2

MIJLOACE DE REALIZARE: jocuri și activități liber alese, joc didactic matematic, pictură și jocul de mișcare și de atenție.

DIMENSIUNI ALE DEZVOLTĂRII:

- Motricitate grosieră și motricitate fină în contexte de viață familiare;
- Activare și manifestare a potențialului creativ;
- Mesaje orale în diverse situații de comunicare;
- Cunoștințe și deprinderi elementare matematice pentru rezolvarea de probleme și cunoașterea mediului apropiat;
- Caracteristici structurale și funcționale ale lumii înconjurătoare;

COMPORTEMENTE VIZATE:

- Utilizează mâinile și degetele în manipularea corespunzătoare a unor obiecte/instrumente;
- Manifestă creativitate în activități diverse;
- Verbalizează experiențe senzoriale gustative, olfactive sau vizuale;

3

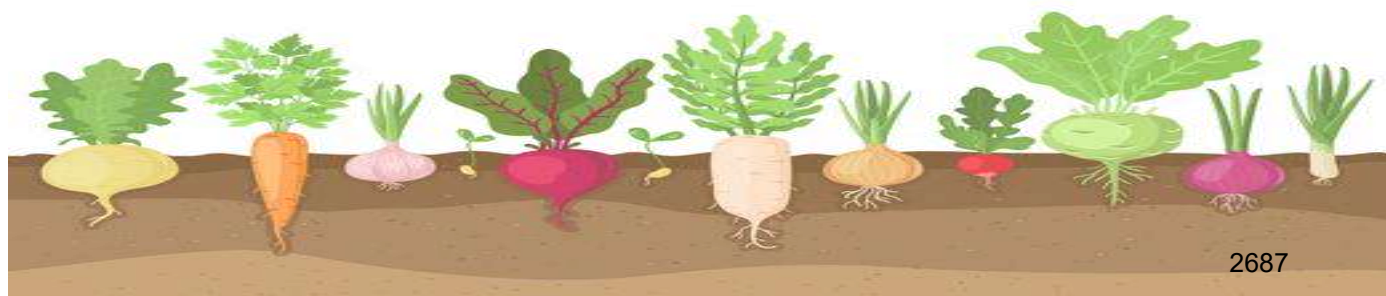

2687

- Demonstrează familiarizarea cu conceptul de număr și numerația;
- Identifică și valorifică unele caracteristici ale lumii vii, ale Pământului și a Spațiului.

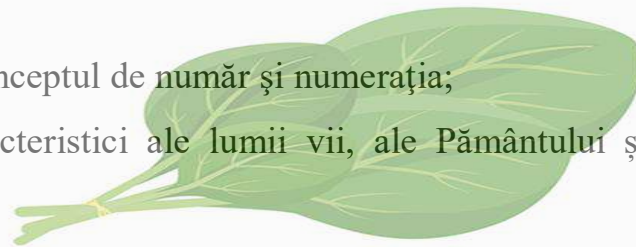

SCOPUL ACTIVITĂȚII:

Verificarea și consolidarea cunoștințelor copiilor referitoare la caracteristicile anotimpului primăvara, deprinderilor de a număra în limitele 1-10, a operațiilor și a limbajului matematic precum și a abilităților artistico-practice..

OBIECTIVE OPERAȚIONALE:

- Să realizeze sarcinile de la centre utilizând materialele puse la dispoziție;
- Să asocieze numărul la cantitate și cantitatea la număr în funcție de cerințele jocului didactic matematic;
- Să rezolve probleme, verbalizând operația de adunare sau scădere pe baza imaginilor;
- Să picteze legumele respectând culorile și indicațiile educatoarei;
- Să continue jocurile de mișcare și atenție respectând regulile de joc;

STRATEGII DIDACTICE:

- Metode și procedee:** conversația, explicația, demonstrația, exercițiul, jocul didactic, metoda RAI, problematizarea, turul galeriei, jocul.
- Metode de evaluare:**, individual, aprecieri, recompense;
- Materiale didactice:** figurine iepuri, scrisoare, tabla smart, legume din fetru cu cifre, hârtie albă și verde, foarfece, lipici, legume pentru degustat, eșarfă, jetoane cu diverse legume decupate, jetoane cu cifre 1-10, planșe cu probleme ilustrate, sacoșe de hârtie cu conturul diferitelor legume, acuarele, pensule, pahare, legume, coșuri;

FORMA DE ORGANIZARE: individual, frontal, pe echipe

DURATA ACTIVITĂȚII: o zi

LOCUL DESFĂȘURĂRII: sala de grupă

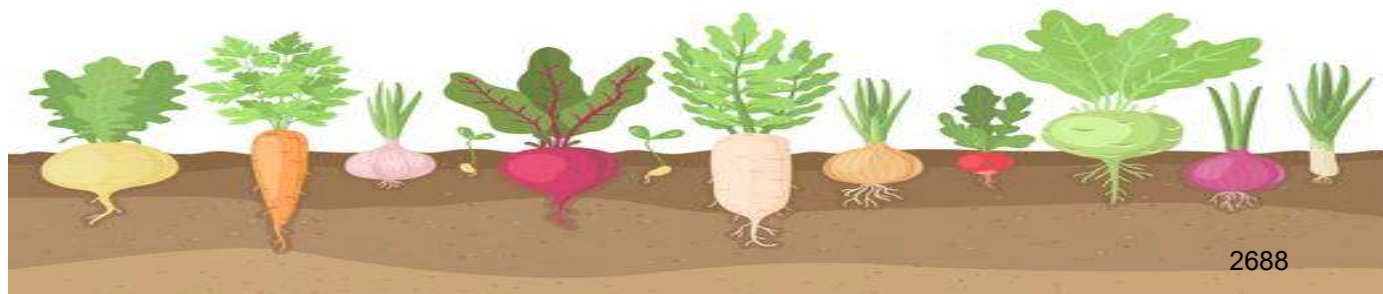

BIBLIOGRAFIE:

- 📖 „Curriculum pentru educația timpurie (a copiilor de la naștere până la vârsta de 6 ani)”;
- 📖 Suport pentru explicitarea și înțelegerea unor concepte și instrumente cu care operează Curriculumul pentru educația timpurie, 2019
- 📖 „Metodica activităților instructiv-educative din grădinița de copii”, Valerica Anghelache (coordonator) Editura Didactică și Pedagogică, București, 2017;
- 📖 „Laborator preșcolar”-ghid metodologic, Mihaela Păiși Lăzărescu, Liliana Ezechil; Editura Miniped; București 2017;

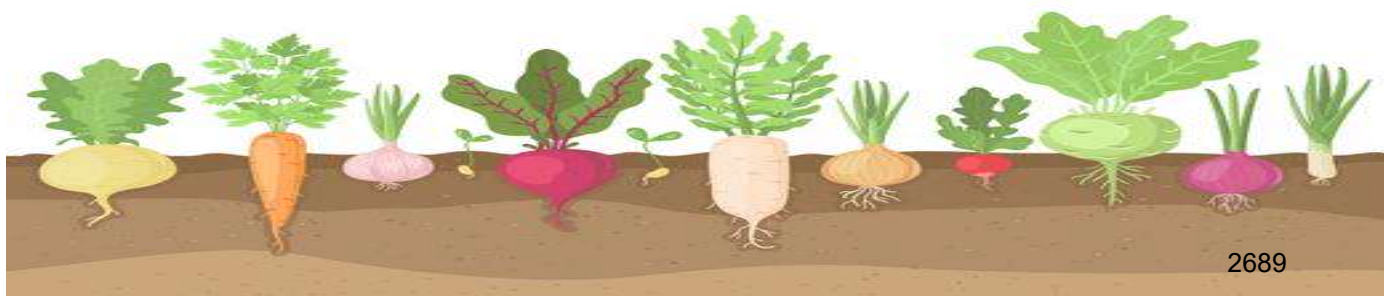
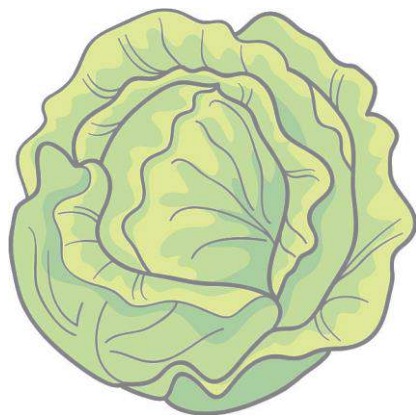

SCENARIUL ACTIVITĂȚII:

În sala de grupă este amenajată o mica grădină cu legume de primăvară.. Copiii intră în sala de grupă fredonând cântecelul: "Vine, vine primăvara" descoperind cu entuziasm o parte din surprizele pregătite și se așează pe pernuțe în semicerc.

Activitatea zilei debutează cu **ÎNTÂLNIREA DE DIMINEAȚĂ**: „*Bună dimineța, dragi mămăruțe!*” Copiii **vor saluta** și vor spune cum se simt în această zi.

Prezența: Fiecare copil va răspunde prezent când își va auzi numele.

Calendarul naturii și împărtășirea cu ceilalți se realizează cu ajutorul metodei RAI. Mingea pornește de la educatoare, care pune o întrebare referitoare la ziua în care ne aflăm, urmând ca cel care răspunde să continue jocul adresând alte întrebări. (*Cum e vremea? In ce anotimp suntem? De unde ne dăm seama ce anotimp e? Ce fac oamenii în acest anotimp? etc.*)

Activitatea de grup este marcată prin realizarea unor scurte exerciții fizice pe versurile cântecului „*Ursuleții s-au trezit*”.

Programul zilei continuă cu **Noutatea zilei**, când li se prezintă copiilor pe cei doi oaspeți: iepurii Pac și Mac, care au adus cu ei o scrisoare în care ne explică motivul vizitei lor.

După ce am ascultat scrisoarea iepurilor, voi anunța tema zilei „**Pac și Mac în grădina de spanac**” și sarcinile pe care copiii trebuie să le rezolve pe parcursul zilei.

Prin intermediul tranziției „*Vine ploaia-pic, pic, pic*” vom face trecerea la **activitatea pe centre (ALA1)** unde copiii se așează fiecare la măsuța lui.

La centrul **Artă**: „*Ceapa verde*” – *confeccionare*

La centrul **Știință**: „*Atașează cifra la leguma potrivită*” – *raportarea numărului la cantitate*

La centrul **Joc senzorial**: „*Ghicește ce legumă ai gustat?*”

Educatoarea le prezintă materialele fiecărui centru, explicându-le sarcinile de lucru; înainte de începerea activităților se realizează încălzirea mușchilor mâinilor.

În timp ce copiii muncesc la centrul ales, eu voi observa modul de lucru al acestora și felul în care mănuiesc materialele puse la dispoziție. Voi oferi indicații și ajutor suplimentar celor ce vor avea nevoie. Dacă timpul este suficient, se va realiza trecerea preșcolarilor de la un centru la altul.

După terminarea sarcinilor, o parte din lucrări vor fi așezate în grădina de legume.

Cu ajutorul **tranziției** „*Zboară rândunica*”- *joc cu text și cânt*, se va face trecerea la activitatea desfășurată pe domenii experiențiale, **joc didactic** „*Ajută-i pe Pac și Mac*”.

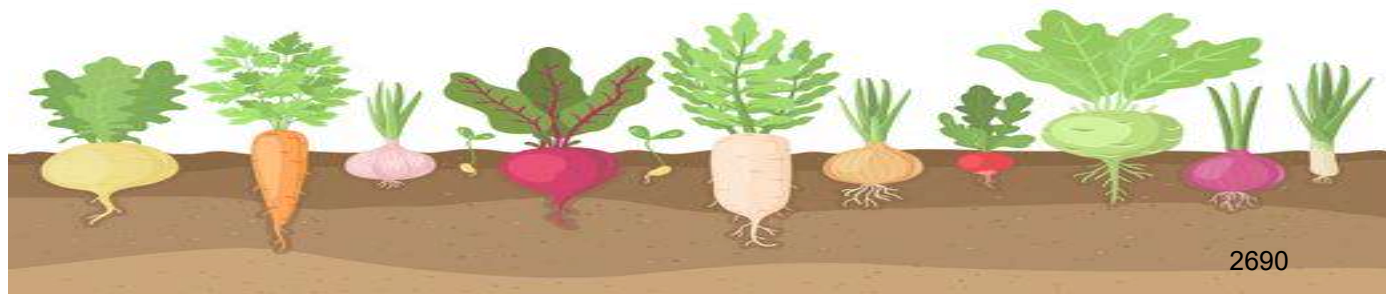

Li se aduce aminte copiilor, de îndemnul iepurilor, de a gusta câte o legumă de fiecare dată când li se pare că sarcinile sunt dificile și deasemenea li se amintește că scopul este de a găsi toate piesele din puzzle-ul care îi va ajuta pe Pac și Mac să se întoarcă în Țara Vitaminelor.

Educatoarea îi anunță pe copiii că în cadrul acestui joc vor arăta că știu să numere, să sorteze, recunosc cifrele, recunosc locul unui obiect într-un șir, vecinii cifrelor.

a) Prezentarea regulilor jocului

Voi explica modul în care se va desfășura jocul.

După fiecare sarcină rezolvată ,veti primi o piesa de puzzle. Deoarece jocul are mai multe probe,sarcinile vor fi explicate pe parcursul jocului.

Copiii vor executa exerciții sortare, de punere in corespondență si pentru fiecare răspuns corect vor fi răsplătiți cu aplauze.

b) Jocul de probă.

Se execută jocul de probă respectând cerințele. Va fi solicitat un copil care va pune în corespondență elementele cerute.

- Așază pe tabla magnetică atâtea legume roșii câte mâini ai.

-Asează pe tabla magnetică atâtea legume verzi cate anotimpuri sunt.

c) Desfășurarea jocului propriu-zis.

Se va realiza jocul propriu-zis urmărindu-se antrenarea tuturor copiilor. Răspunsurile corecte vor fi recompensate cu aplauze , iar cele incomplete sau greșite vor fi completate sau corectate de către colegi.

Proba nr. 1:

-Sortează legumele după culoare.

-Sortează legumele după formă.

Proba nr.2:

- Așază pe tablă tot atâtea legume câte îți arată cifra.(4,5,7)

Proba nr. 3:

-Numără câte legume sunt în coșuleț.(3,6,8).

Proba nr.4:

-Câte legume sunt din fiecare fel? (2,5, 9)

Proba nr.5:

-Încercuiește prima și a patra legumă;a treia și ultima legumă;a cincea și a opta legumă;

Proba nr.6:

-Care sunt vecinii numerelor 4 și 7?

d) Complicarea jocului

Proba nr.7:

-Într-un coș sunt 5 salate .Mama mai aduce încă 2. Câte salate vor fi acum ?

-Într-o lădiță erau 5 cepe, iar in alta sunt 3 cepe. Câte cepe sunt?

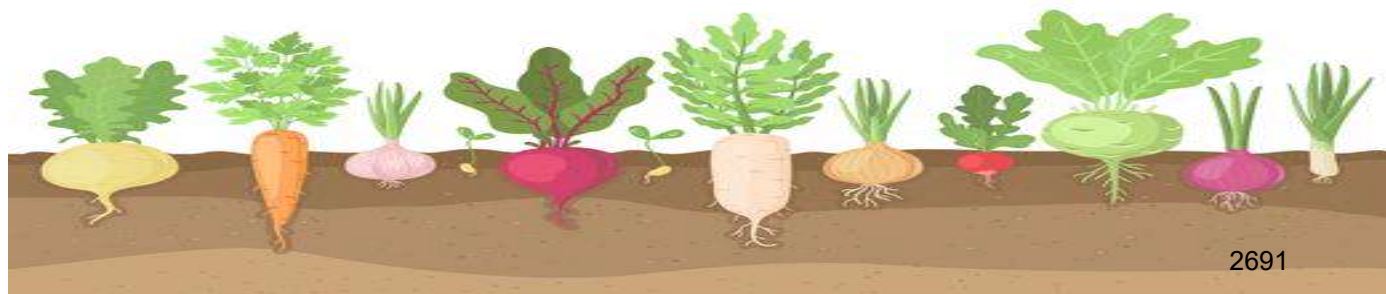

Evaluarea copiilor se va realiza prin intermediul Roatei buclucașe de pe tabla Smart. Fiecare copil va veni să învârtă roata și va răspunde la cerința nimerită alegând astfel sacoșa pentru legume pe care o va picta.

Cerințele roții: Alege sacoșa cu:

- O legumă verde
- 4 legume roșii
- 2 legume diferite
- 6 legume portocalii
- Mai multe legume diferite
- 3 legume cu formă alungită
- 9 frunze de spanac
- 5 legume identice
- 7 legume cu formă rorunjită



După ce fiecare își va alege sacoșa, vom trece la activitatea de **pictură**.

Intuirea materialului: Educatoarea îi întreabă pe copii ce materiale au primit și ce cred ei că vor face cu ele.

Explicarea și demonstrarea: Educatoarea le explică copiilor că vor picta pe sacoșele din hârtie, pentru a-i ajuta la transportul legumelor când le vor cumpăra din piață sau culege din grădină.

Copiii vor efectua câteva mișcări pentru încălzirea mușchilor mici ai mâinii

Executarea temei de către copii: Educatoarea va urmări executarea corectă a lucrărilor și va ajuta copiii care întâmpină dificultăți. Copiii sunt încurajați să finalizeze lucrările și să păstreze ordinea. După terminarea lucrărilor se va face analiza acestora prin metoda *Turul galeriei*.

Se apreciază activitatea copiilor, se realizează puzzle-ul care îi va ajuta pe Pac și Mac să se întoarcă în Țara Vitaminelor, iar aceștia înainte să-și ia “La revedere” doresc să se mai joace puțin desfășurând cele 2 jocuri de **mișcare și de atenție**.

Iepurii mulțumesc copiilor că i-au ajutat să găsească piesele de puzzle și că a petrecut o zi minunată alături de ei. Își iau “La revedere” cu promisiunea că vor mai trece pe viitor să vadă dacă au început să mănânce legume și câte alte lucruri au mai învățat.

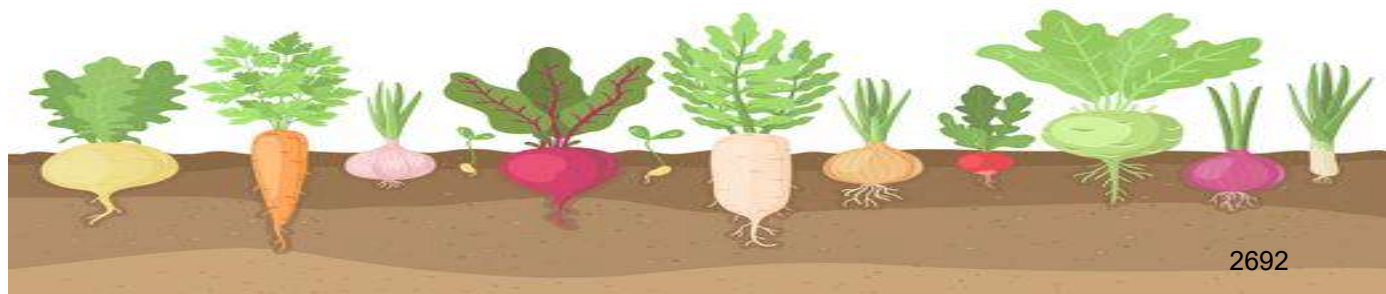

DESFĂȘURAREA ACTIVITĂȚII

ETAPELE ACTIVITĂȚII	CONȚINUTUL ȘTIINȚIFIC	STRATEGII DIDACTICE		
		METODE ȘI PROCEDEE	MIJLOACE DE ÎNVĂȚĂMÂNT	METODE DE EVALUARE
1.Moment organizatoric	<p>Asigurarea condițiilor optime pentru desfășurarea activității:</p> <ul style="list-style-type: none"> -aerisirea sălii de grupă; -aranjarea pernelor în semicerc; -pregătirea materialului didactic necesar activității. <p>Organizarea colectivului de copii Copiii intră în sala de grupă în mod organizat, și se așază pe pernițe în semicerc.</p>			
3. Captarea atenției	<p>Se va realiza în momentul de Noutate al zilei prin intermediul celor doi iepuri și a scrisorii pe care aceștia o aduc cu ei. Voi prezenta iepurii și voi citi scrisoarea.</p>	Conversația		Interesul pentru rezolvarea problemei
4. Anunțarea temei și a obiectivelor	<p>Anunț copiii că, pe parcursul zilei vom desfășura activitatea „Pac și Mac în grădina de spanac”. Pentru a-i ajuta pe cei doi iepuri vom gusta din legumele pregătite și le vom recunoște, ne vom reaminti cunoștințe despre legumele de primăvară dar și despre cifre, vom desfășura un joc cu probe care mai de care mai interesante și ne vom consolida priceperile la activitatea de pictură. Avem și 2 jocuri distractive pe care iepurii doresc să le jucăm împreună cu ei. Voi</p>			Obdervarea comportamentului, a interesului manifestat pentru activitate

	<p>trebuie să fiți foarte atenți și ascultători, pentru a putea îndeplini corect sarcinile.</p> <p>Repetăm împreună tema zilei de 2,3 ori.</p>			
<p>5. Prezentarea optimă a noului conținut și dirijarea învățării prin predarea integrată a conținuturilor</p>	<p>Prin intermediul tranziției „<i>Vine ploaia pic, pic, pic</i>” vom face trecerea la activitatea pe centre (ALA1) unde copiii se așează fiecare la măsuța lui.</p> <ul style="list-style-type: none"> ▪ La centrul Artă: „<i>Ceapa verde</i>” – confecție ▪ La centrul Știință: „<i>Atașează cifra potrivită</i>” - raportarea numărului la cantitate ▪ La centrul Joc senzorial: „<i>Ghicește ce legumă ai gustat?</i>” <p>Rezolvând corect sarcinile de la centre vor obține prima piesă din puzzle.</p> <p>După finalizarea lucrărilor la centre vom așeza o parte din lucrări în grădină și cu ajutorul tranziției: „<i>Zboară rândunica</i>”, se va face trecerea la activitatea matematică..</p> <p>Copiii se vor așeza în semicerc pe scăunele și vom trece la desfășurarea jocului didactic matematic „<i>Ajută-i pe Pac și Mac</i>”</p> <p>a) Prezentarea regulilor jocului</p> <p>Voi explica modul în care se va desfășura jocul.</p> <p>După fiecare sarcină rezolvată ,veti primi o piesa de puzzle. Deoarece jocul are mai multe probe,sarcinile vor fi explicate pe parcursul jocului.</p>	<p>Explicația</p> <p>Conversația</p> <p>Exercițiul</p>		<p>Observarea comportamentului</p> <p>Observarea modului de lucru</p>

	<p>Copiii vor executa exerciții sortare, de punere în corespondență și pentru fiecare răspuns corect vor fi răsplățiți cu aplauze.</p> <p>b) Jocul de probă. Se execută jocul de probă respectând cerințele. Va fi solicitat un copil care va pune în corespondență elementele cerute.</p> <p>- Așază pe tabla magnetică atâtea legume roșii câte mâini ai. -Asează pe tabla magnetică atâtea legume verzi câte anotimpuri sunt.</p> <p>c) Desfășurarea jocului propriu-zis. Se va realiza jocul propriu-zis urmărindu-se antrenarea tuturor copiilor. Răspunsurile corecte vor fi recompensate cu aplauze, iar cele incomplete sau greșite vor fi completate sau corectate de către colegi.</p> <p style="text-align: center;">Proba nr. 1:</p> <p>-Sortează legumele după culoare. -Sortează legumele după formă.</p> <p style="text-align: center;">Proba nr.2:</p> <p>- Așază pe tablă tot atâtea legume câte îți arată cifra.(4,5,7)</p> <p style="text-align: center;">Proba nr. 3:</p> <p>-Numără câte legume sunt în coșuleț.(3,6,8).</p> <p style="text-align: center;">Proba nr.4:</p> <p>-Câte legume sunt din fiecare fel? (2,5, 9)</p> <p style="text-align: center;">Proba nr.5:</p> <p>-Încercuiește prima și a patra legumă;a treia și ultima legumă;a cincea și a opta legumă;</p>	<p>Explicația</p> <p>Jocul didactic</p>		<p>Aprecieri pozitive la răspunsurile copiilor</p>
--	---	--	--	--

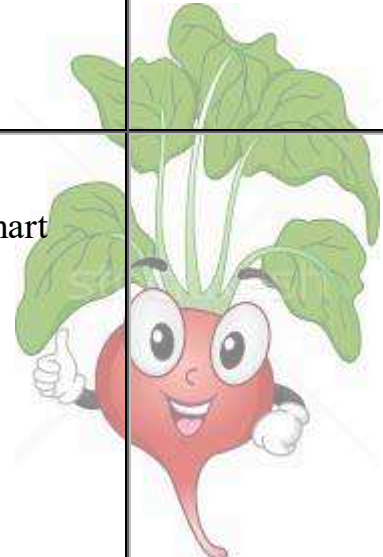
	<p>Proba nr.6:</p> <p>-Care sunt vecinii numerelor 4 și 7? La sfârșitul fiecărei probe copiii vor primi câte o piesă din puzzle-</p>			
6. Obținerea performanței	<p>d) Complicarea jocului</p> <p>Proba nr.7:</p> <p>-Într-un coș sunt 5 salate .Mama mai aduce încă 2. Câte salate vor fi acum ? -Într-o lădiță erau 5 cepe, iar in alta sunt 3 cepe. Câte cepe sunt?</p>	<p>Conversația</p> <p>Revolvarea de probleme</p> <p>Exercițiul</p>		
7. Asigurarea retenției și a transferului	<p>Se va realiza prin intermediul Roatei buclucașe de pe tabla Smart. Fiecare copil va veni să învârtă roata și va răspunde la cerința nimerită alegând astfel sacoșa pentru legume pe care o va picta.</p> <p>După ce fiecare își va alege sacoșa, vom trece la activitatea de pictură.</p> <p>Intuirea materialului: Educatoarea îi întreabă pe copii ce materiale au primit și ce cred ei că vor face cu ele.</p> <p>Explicarea și demonstrarea: Educatoarea le explică copiilor că vor picta pe sacoșele din hârtie, pentru a-i ajuta la transportul legumelor când le vor cumpăra din piață sau culege din grădină.</p> <p>Copiii vor efectua câteva mișcări pentru încălzirea</p>	<p>Conversația</p> <p>Exercițiul</p> <p>Digitalizarea</p>	<p>Tabla Smart</p>	

	<p>mușchilor mici ai mâinii</p> <p>Executarea temei de către copii: Educatoarea va urmări executarea corectă a lucrărilor și va ajuta copiii care întâmpină dificultăți. Copiii sunt încurajați să finalizeze lucrările și să păstreze ordinea. După terminarea lucrărilor se va face analiza acestora prin metoda <i>Turul galeriei</i>.</p> <p>Se apreciază activitatea copiilor , se realizează puzzle-ul care îi va ajuta pe Pac și Mac să se întoarcă în Țara Vitaminelor, iar aceștia înainte să-și ia “La revedere” doresc să se mai joace puțin desfășurând cele 2 jocuri de mișcare și de atenție.</p>	Jocul		
8.Evaluarea performanței	Voi face aprecieri verbale colective și individuale, sunt apreciate atenția și implicarea și colaborarea copiilor.	Observarea sistematică.		
9.Încheierea activității	Iepurii mulțumesc copiilor că i-au ajutat să găsească piesele de puzzle pentru a se întoarce în Țara Vitaminelor și că au petrecut o zi minunată alături de ei	Conversația		

Metoda proiectelor, metodă de succes în școala viitorului

Veronica Popa
Liceul Vocațional Pedagogic „Nicolae Bolcaș” Beiuș

Am ales să prezint un exemplu de activitate prin care am realizat incluziunea elevilor prin utilizarea tehnologiei digitale în predare-învățare-evaluare și prin asigurarea desfășurării activităților didactice la clasă/în laboratoare în format *blended-learning*.

În clasele/grupele de elevi cu care am desfășurat aceste activități există elevi aflați în situații de vulnerabilitate (orfani, elevi cu părinții plecați în străinătate, elevi cu cerințe educaționale speciale), iar activitățile sunt astfel gândite încât să ofere șanse egale tuturor, să facă din procesul instructiv-educativ un demers atractiv oferind elevilor nu doar șansa de a-și însuși noțiuni teoretice, ci de a aplica niște cunoștințe pe care le-au dobândit fie la clasă, fie prin studiu individual.

Proiectul eTwinning „Mindful Ambassadors”

<https://twinspace.etwinning.net/197344/materials/images>

Precizări:

eTwinning este comunitatea școlilor din Europa care oferă personalului didactic (profesori, directori, bibliotecari) ce activează în școlile din țările europene participante o platformă de comunicare, colaborare, demarare proiecte și schimb de informații, un spațiu în care să simtă că fac parte din cea mai palpitantă comunitate educațională din Europa.

eTwinning promovează colaborarea școlară în Europa prin intermediul tehnologiilor comunicării și informației (TIC), oferind asistență, instrumente de lucru și servicii școlilor.

eTwinning oferă profesorilor oportunități de dezvoltare profesională continuă, online și gratuită, din 2005, eTwinning a atras mii de cadre didactice, numărând peste 400.000 de membri activi și peste 55.000 de proiecte în desfășurare.

eTwinning este finanțat de Erasmus+, programul Comisiei Europene pentru Educație, Formare, Tineret și Sport, este coordonat de Biroul Central de Asistență, gestionat de European Schoolnet și sprijinit la nivel național de 37 de Birouri Naționale de Asistență.

eTwinning are ca esență proiectele de colaborare derulate de cel puțin două școli. Proiectele pot avea orice temă, însă trebuie să demonstreze un echilibru între utilizarea TIC și activitățile didactice.

De zece ani aplic în cadrul Liceului Vocațional Pedagogic din Beiuș metoda proiectelor, ca metodă centrată pe elev, pentru a valorifica rezultatele învățării și a crește performanța școlară, pentru a integra și implica toți elevii în funcție de abilitățile și interesele lor, din dorința de a pregăti elevii pentru viață, oferindu-le situații concrete și ocazii de a găsi soluții la problemele cu care se confruntă societatea.

Am ales să vă prezint un proiect eTwinning, fiindcă aceste proiecte sunt deosebit de atractive pentru elevi, oferindu-le șansa de a colabora cu colegii lor din toată Europa și de a-și lărgi orizontul prin educația interculturală promovată de acest tip de proiecte.

Învățarea interactivă, colaborarea cu elevi din alte școli similare din Europa, exersarea limbilor străine, dezvoltarea gândirii critice, a abilităților TIC și a lucrului în echipă sunt doar câteva din avantajele pe care le are un elev implicat într-un proiect eTwinning.

Tema proiectului: Cele 17 obiective de dezvoltare durabilă

Elevi implicați: 20 de elevi din clasele IX-XI, care și-au manifestat interesul pentru tema proiectului

Parteneri: 10 profesori și 210 elevi din Portugalia, Italia, Spania, Ucraina și Turcia și România

Obiective:

Proiectul și-a propus:

- să dezvolte gândirea critică, abilitățile TIC și lucrul în echipă;
- să sensibilizeze elevii cu privire la problemele societății actuale precum: poluarea, sărăcia, dreptul la educație, drepturile femeilor, accesul la servicii sanitare, protejarea mediului înconjurător, egalitatea de gen, accesul la resurse de energie și apă;
- să facă cunoscute cele 17 obiective de dezvoltare durabilă ale ONU.

Cele 17 Obiective de Dezvoltare Durabilă sau Obiectivele Globale, asumate de țara noastră alături de cele 193 de state membre ONU în septembrie 2015, acoperă o gamă largă de tematici care promovează acțiunea globală în trei arii de dezvoltare durabilă principale: economie, societate și mediu. Până în 2030, statele lumii s-au angajat să elimine sărăcia și foametea, să combată inegalitățile și in justiția și să adopte măsuri active privind protecția mediului înconjurător. Și, pentru că elevii noștri de acum vor fi adulții anului 2030, am considerat că e necesar ca ei să cunoască direcția în care se îndreaptă societatea.



Mindful Ambassadors



Afișe ale proiectului realizate de elevii implicați

Desfășurarea activității:

Prima parte a proiectului a constat în familiarizarea elevilor cu platforma și cu partenerii de proiect. Fiecare elev s-a prezentat colegilor într-o întâlnire online cu toți partenerii, ocazie cu care elevii și-au cunoscut colegii din țările partenere și au putut schimba impresii, păreri și au putut planifica activitățile proiectului sub îndrumarea coordonatorilor.

În a doua etapă elevii, împărțiți pe echipe au realizat o prezentare a României, o prezentare a Beiușului și o prezentare a școlii noastre, pe care apoi le-au încărcat pe platformă pentru a putea fi văzute de colegii lor din țările partenere în proiect. Elevii au utilizat atât imagini pe care le-au căutat pe internet, dar și fotografiile realizate chiar de ei pe care le-au integrat în trei colaje pentru care au folosit și un fond sonor reprezentativ pentru ceea ce înseamnă pentru ei România, Beiușul și școala în care învață.

Linkuri spre prezentările elevilor:

https://www.youtube.com/watch?v=M8izffjVyn4&ab_channel=PopaVeronica

https://www.youtube.com/watch?v=nXmyJY3Dc8o&ab_channel=PopaVeronica

<https://www.youtube.com/shorts/9s-2Dj2X4D4>

În etapa următoare, împărțiți pe echipe mixte, elevii au avut de îndeplinit diverse sarcini precum realizarea de logouri și postere pentru a promova anumite idei și cele 17 obiective de dezvoltare durabilă. De asemenea ei au susținut prezentări, folosind Google Meet au participat la webinarii, au realizat împreună cartea digitală a proiectului, folosind <https://www.canva.com/> au descris un oraș sustenabil în care și-au imaginat că vor trăi ca viitori adulți. De asemenea, fiecare dintre elevii participanți și-a ales o meserie din sfera celor 17 obiective pe care le-au aprofundat și s-au documentat despre meseria respectivă.

Concret, elevii au citit despre fiecare obiectiv în parte, au înregistrat și au transmis mesajul lor de susținere pentru colegii lor din Ucraina, https://www.youtube.com/watch?v=LwO4JYkNIGo&ab_channel=PopaVeronica, au desenat și au conceput mesaje, au participat la webinarii și discuții online, și-au imaginat viața de adult într-o lume în care aceste probleme nu vor mai exista.

Imagini din timpul activităților:

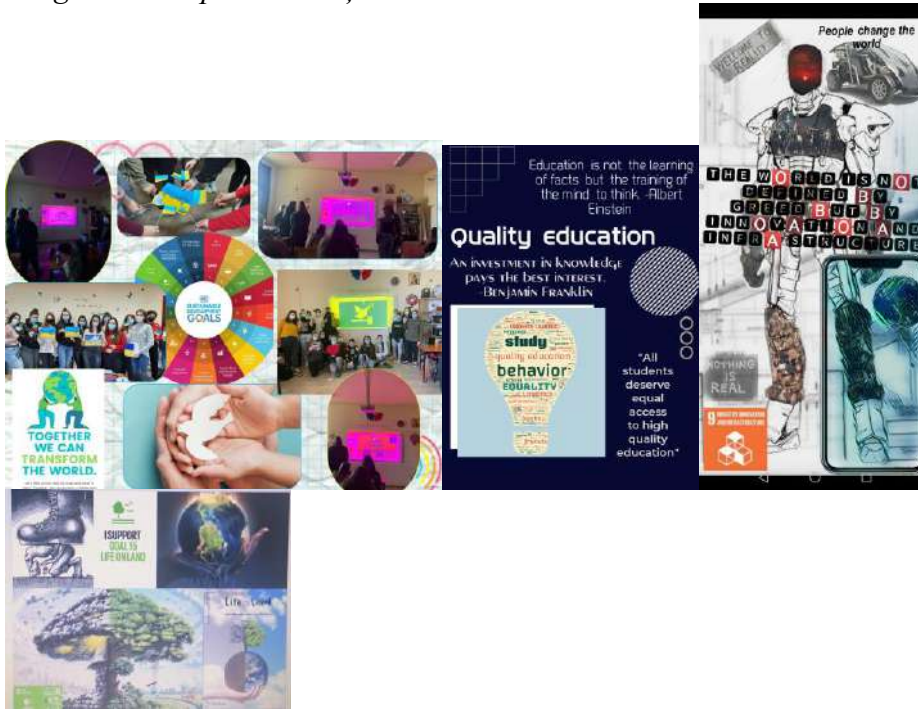

Proiectul a fost evaluat și a primit atât Certificatul Național de calitate cât și Certificatul European de calitate.



PROIECT DE ACTIVITATE

Data:

Grădinița:

Grupa: mare

Educatoare:

Tema anuală: CÂND, CUM ȘI DE CE SE ÎNTÂMPLĂ?

Subtema : „ În lumea minunată a primăverii ”

Tema activității: ”Prietenii fluturașului”

Categoria de activitate: DȘ-Activitate matematică

Tipul de activitate :consolidare

Forma de organizare : frontal și individual

Scopul activității : Evaluarea capacității de a număra conștient în limitele 1-7 și de a rezolva probleme de adunare și scădere cu 1-2 unități cu și fără suport intuitiv.

OBIECTIVE OPERAȚIONALE:

- O1** – să numere crescător și descrescător în limitele 1-7;
- O2**- să formeze mulțimi cu un număr dat de elemente;
- O2** – să raporteze numărul la cantitate și cantitatea la număr;
- O3** – să completeze șirul numeric;
- O4**– să sesizeze schimbarea intervenită la panoul matematic (lipsa unei cifre din șirul numeric sau lipsa unui element al mulțimii);
- O5** – să compare numere pentru a stabili vecinii (mai mare și mai mic);
- O6** – să recunoască cifrele în limitele 1-7 aflate în contextul unor ghicitori.

Metode și procedee : jocul, explicația, conversația, exercițiul, problematizarea.

Material didactic : jetoane cu numere și semne de operație, table magnetice, cifre magnetice, fișe cu probleme, ghicitori.

DURATA : 35'-40'

Evenimentul didactic	Conținutul științific	Strategia didactica	Evaluare
1.Moment organizatoric	<p>- aerisirea sălii de clasă; - așezarea mobilierului; - pregătirea materialului didactic;</p>		
2.Captarea atenției	<p>Se face prin prezentarea unui coșuleț cu plicuri lăsat de un fluturaș. Fluturile a lăsat și o scrisoare care este citită preșcolarilor :</p> <p>Azi sunt tare suparat M-am încurcat la numărat. Prietenii au râs de el , Și l-au lăsat singurel. Hai, copii, să-l ajutăm, Să numere sa-l învățăm, Apoi îl vom bucura Un tablou noi vom realiza !</p>	<p>surpriza</p> <p>expunerea</p>	<p>Stimularea interesului pentru activitate</p>
3.Anunțarea temei și a obiectivelor	<p>Prezint copiilor tema si obiectivele propuse : Astazi la activitatea noastră vom desfășura jocul , „Prietenii fluturașului ”. Pentru ca fluturasul sa nu mai fie suparat, vom repeta numerele învățate de noi, vom realiza mulțimi, îi vom arăta care sunt vecinii cifrelor.</p>	<p>conversatia</p>	
4.Reactualizare a cunoștințelor	<p>Până la cât am învățat să numărăm?(7) Îi voi ruga să numere crescător și descrescător în limita 1- 7; Numără de la 3 la 7 Ce cifră arăt ? Un copil este îndemnat să ia dintr-un pahar cu creioane tot atâtea creioane cât indică cifra de pe panou. Un copil va număra mulțimea formată de educatoare la panou și va asocia cifra corespunzătoare numărului de elemente</p>	<p>conversația exercițiul</p>	<p>Frontală</p>
5. Dirijarea învățării	<p>Se anunță sarcinile și regulile jocului. Se delimitează și se stabilesc denumirile echipelor(2 echipe) prin alegerea ecusoanelor: echipa florilor si echipa fluturasilor. Se anunță că jocul este compus din mai multe</p>	<p>Explicația</p>	



PROIECT DE ACTIVITATE DIDACTICĂ

Unitatea de învățământ: Colegiul Național Pedagogic „Carol I” Câmpulung

Propunătoare: Profesor învățământ primar, Popescu Daniela

Data: 15.03.2024

Clasa: a IV-a

Obiectul de învățământ: Istorie

Aria curriculară: Om și societate

Unitatea de învățare: Unitatea 2: „Epoci ,evenimente și personalități”

Subiectul lecției: „Alexandru Ioan Cuza Și Unirea”

Tipul lecției: predare învățare de noi cunoștințe

Competențe generale:

1. *Localizarea în timp și spațiu a evenimentelor istorice studiate .*
2. *Explorarea surselor relevante pentru a înțelege fapte și evenimente din trecut și din prezent .*
3. *Utilizarea termenilor istorici în diferite situații de comunicare .*
4. *Formarea imaginii pozitive despre sine și despre ceilalți*

Competențe specifice vizate:

- 1.2. *Localizarea în spațiu a evenimentelor istorice .*
- 2.2. *Aplicarea unor procedee simple de analiză a surselor pentru a identifica informații variate despre trecut .*
- 3.1. *Recunoașterea unor termeni istorici în cadrul unor surse accesibile .*
- 3.2. *Utilizarea corectă a termenilor istorici accesibili în situații de comunicare orală și scrisă.*

“Școala trebuie să te învețe a fi propriul tău dascăl, cel mai bun și cel mai aspru.” (N. Iorga)

4.1. *Determinarea semnificației unor evenimente din trecut și din prezent .*

4.2. *Recunoașterea asemănarilor și deosebirilor dintre sine și celălalt ,dintre persoane și grupuri .*

4.3. *Manifestarea unei atitudini deschise în cazul unor situații care presupun comunicarea .*

Obiective operaționale: la sfârșitul lecției elevii vor fi capabili :

O1- să asocieze informațiile dintr-o sursă istorică extrăgând trăsăturile de caracter ale lui Alexandru Ioan Cuza ,

O2- să utilizeze corect termenii istorici ,

O3- să formuleze opinii personale în aprecierea faptelor istorice ,

O4- să enumere minimum două contribuții ale lui Alexandru Ioan Cuza în dezvoltarea țării,

O5- să enumere minim o calitate a lui Alexandru Ioan Cuza .

Strategia didactică:

Metode și procedee didactice: conversația, explicația, observarea , problematizarea , jocul didactic, jocul de rol , exercițiul, lectura, demonstrația.

Materiale și mijloace de învățământ: joc interactiv de pe site-ul cu resurse educaționale Wordwall:
<https://wordwall.net/resource/68913301/voievozi-%c8%99i-domnitori-rom%c3%a2ni> ,prezentare PowerPoint, videoclip din manualul digital ,caiet, instrumente de scris ,tablă ,marker ,hartă ,imagine cu Alexandru Ioan Cuza A3 ,post-it-uri ,Șapcă de poștaș ,biletele cu întrebări, capă ,coroană ,mustață, pălărie.

Forme de organizare: frontal ,individual, în perechi

Metode de evaluare: orală, observarea sistematică a comportamentului elevilor ,aprecieri verbale , scrisă .

“Școala trebuie să te învețe a fi propriul tău dascăl, cel mai bun și cel mai aspru.” (N. Iorga)

Demersul didactic

Nr. CRT	Momentele lecției	OB. OP.	Conținuturile esențializate ale lecției	Strategia didactică			Metode de evaluare
				Metode și procedee didactice	Mijloace și materiale didactice	Forme de organizare	
1.	Momentul organizatoric (1 minut)		<p>Se stabilește un climat educațional optim de ordine și disciplină pentru bună desfășurare a lecției .</p> <p>Se cere elevilor să-și pregătească materialele necesare (auxiliare ,caiete ,instrumente de scris) .</p> <p>Se descrie comportamentul pe care trebuie să-l dovedească în timpul lecției.</p>				
2.	Reactualizarea cunoștințelor anterioare (6 minute)		<p>Se va realiza cu ajutorul unui joc interactiv preluat de pe site-ul cu resurse didactice Wordwall. (https://wordwall.net/resource/68913301/voievozi-%c8%99i-domnitori-rom%c3%a2ni)</p> <p>Elevii vor răspunde la un set de 20 de întrebări legate de domnitorii și voievozii români , jocul intitulându-se: „ Voievozi Și Domnitori Români”</p>	<p><i>Conversația</i> <i>Explicația</i> <i>Exercițiul</i></p>	<p><i>Joc interactiv de pe site-ul cu resurse educaționale Wordwall</i> https://wordwall.net/resource/68913301/voievozi-%c8%99i-domnitori-rom%c3%a2ni</p>	<p><i>Frontal</i></p>	<p><i>Orală</i></p>

“Școala trebuie să te învețe a fi propriul tău dascăl, cel mai bun și cel mai aspru.” (N. Iorga)

3.	Captarea atenției (3 minute)		<p>Se realizează prin prezentarea unui scurt videoclip, din manualul digital, care să facă o trecere succesivă la următoarele momente ale lecției.</p> <p>Videoclipul prezintă pe scurt viața lui Alexandru Ioan Cuza ,dar și importanța pe care acesta a avut-o în formarea Unirii .</p> <p>Pe baza acestui videoclip se va iniția un scurt dialog cu elevii :</p> <p><i>Î: Despre cine este în acest filmuleț?</i></p> <p>Răspuns: În filmuleț este vorba de Alexandru Ioan Cuza .</p>	<i>Observarea Conversația</i>	<i>Videoclip din manualul digital</i>	<i>Frontal</i>	<i>Orală</i>
4.	Anunțarea temei și a obiectivelor urmărite (1 minut)		<p>Îi anunț pe elevi că astăzi vom învăța despre domnitorul Alexandru Ioan Cuza și despre Unirea Principatelor .</p> <p><i>„Astăzi, dragii mei ,vom învăța despre domnitorul Alexandru Ioan Cuza ,despre rolul important pe care l-a jucat în realizarea Unirii Principatelor și despre schimbările pe care țara noastră le-a avut după săvârșirea Unirii .”</i></p> <p>Propunătoarea va nota pe tablă data și titlul lecției: „Alexandru Ioan Cuza și Unirea”</p>	<i>Conversația</i>	—	<i>Frontal</i>	<i>Orală</i>
5.	Dirijarea învățării (17 minute)	O1 O2	<p>Se realizează cu ajutorul unei prezentări PowerPoint . Elevii vor regăsi în prezentare informații esențiale despre viața, faptele memorabile pe care Alexandru Ioan Cuza le-a făcut</p>	<i>Observarea Lectura Explicația Conversația</i>	<i>Prezentare Power Point Caiete Instrumente de scris</i>	<i>Frontal Individual</i>	<i>Orală Scrisă Observarea sistematică a comportamentului elevilor</i>

“Școala trebuie să te învețe a fi propriul tău dascăl, cel mai bun și cel mai aspru.” (N. Iorga)

		<p>pentru țara noastră, dar și importanța pe care acesta a avut-a , ceea ce Alexandru Ioan Cuza a făcut pentru ca țara noastră să se modernizeze și să prospere .</p> <p>De asemenea, pentru a facilita o învățare logică , prezentarea este însoțită și de imagini sugestive ,care să acompanieze informațiile, acestea mulând-se pe noțiunile teoretice menționate în prezentare .</p> <p>Pentru a facilita înțelegerea noilor informații, elevii vor veni și vor citi noțiunile de pe slide ,iar propunătoarea va menține în permanență contactul cu elevii, explicându-le cuvintele noi , dar și legătura existentă între informații și imagini .</p> <p>Abdicare = <i>renunțare la tron</i> Exil = <i>șederea forțată în afara patriei cauzată de o pedeapsă primită în țară de origine .</i> Reformă= <i>modificare menită să aducă o schimbare în bine .</i></p> <p>Pe parcursul lecturării prezentării se vor nota și informații mai sintetizate, atât pe tablă, de către propunătoare, cât și pe caiete ,de către elevi .</p> <p>Noțiunile care vor fi notate pe tablă din slide-ul al doilea : <i>Alexandru Ioan Cuza s-a născut în anul 1820 ,la Bârlad.</i></p>		<p>Tablă Marker Hartă</p>	
--	--	--	--	--	--

		<p><i>S-a remarcat printre participanții la Revoluția din 1848 și la mișcarea pentru unirea celor două țări române .</i></p> <p>După notarea informațiilor ,atât pe tablă, cât și pe caiet ,lectura continuă, de către elevi , iar propunătoarea va analiza sistematic comportamentul elevilor din sală pentru a observa eventualele neînțelegeri , menținând în permanență contactul direct cu elevii.</p> <p>Pentru a asigura înțelegerea noilor informații propunătoarea le va adresa elevilor din când în când întrebări.</p> <p>Se utilizează același procedeu pentru fiecare slide , trecându-se succesiv de la lecturarea informației, la sintetizarea și notarea acestora pe tablă și în caiete .</p> <p>Pentru a face lecția mult mai interesantă propunătoarea va folosi harta , atunci când este momentul ,pentru a le arăta elevilor unirea Țării Românești cu Moldova.</p> <p>De asemenea pentru a le dezvolta elevilor capacitatea de a observa și înțelege harta propunătoarea va scoate câțiva elevi pentru a arăta regiunile care s-au unit .</p>				
--	--	--	--	--	--	--

6.	Obținerea performanței (5 minute)	O3 O5	<p>Se realizează prin intermediul unui joc numit : „Caracterizează-l pe Alexandru Ioan Cuza într-un cuvânt” .</p> <p>Pe tablă va fi pusă o imagine A3 cu domul Alexandru Ioan Cuza ,iar propunătoarea le va oferi elevilor câte un post-it pe care aceștia își vor nota impresia , părerea , opinia despre Alexandru Ioan Cuza , într-un cuvânt .</p> <p>După ce toți elevii au notat pe postit cuvântul aceștia vor veni , vor citi ce au scris și vor lipi post-it-ul în dreptul imaginii .</p> <p>Prin intermediul acestui joc , elevii au ocazia de a-și formula o concluzie scurtă despre Alexandru Ioan Cuza, de a sintetiza toate informațiile primite despre acesta într-un singur cuvânt ,făcându-se astfel o trecere de la ceva complex ,detaliat ,la ceva simplu ,concret .</p>	<p><i>Explicația</i> <i>Conversația</i> <i>Jocul didactic</i> <i>Exercițiul</i></p>	<p><i>Imagine cu Alexandra Ioan Cuza A3</i> <i>Post-it-uri</i> <i>Instrumente de scris</i></p>	<p><i>Frontal</i> <i>Individuală</i></p>	<p><i>Orală</i> <i>Scrisă</i></p>
7.	Retenția și transferul de cunoștințe (8 minute)	O1 O2 O4	<p>Se realizează prin intermediul unui joc numit : „Poștașul.”</p> <p>Participanți: <i>elevii din clasă.</i></p> <p>Materiale : <i>10 bilețele cu întrebări „Șapcă de poștaș .</i></p> <p>Regulile jocului :</p> <p><i>Propunătoarea va numi inițial un elev ,care să fie poștaș ,iar elevul numit are libertatea de a se duce , la orice elev din clasă ,pentru ai oferi un bilet .</i></p>	<p><i>Explicația</i> <i>Demonstrația</i> <i>Jocul didactic</i> <i>Conversația</i> <i>Exercițiul</i></p>	<p><i>Șapcă poștaș</i> <i>10 bilețele cu întrebări</i></p>	<p><i>Frontal</i></p>	<p><i>Orală</i> <i>Observarea sistematică a comportamentului elevilor</i></p>

		<p><i>Pe acel bilețel este scrisă o întrebare despre Alexandru Ioan Cuza .</i></p> <p><i>Dacă elevul ,care a primit întrebarea, răspunde corect acesta va deveni poștaș și va oferi următorul bilet oricărui elev din clasă , acesta având libertatea de a alege .</i></p> <p><i>În schimb dacă greșește răspunsul la întrebare, ceilalți elevi din clasa îl vor ajuta să găsească răspunsul corect, dar acesta nu va deveni poștaș .</i></p> <p><i>Elevul, care era poștaș ,va rămâne în continuare până când alt elev va răspunde corect la întrebare.</i></p> <p>Cele 10 întrebări și răspunsurile corecte la acestea:</p> <p>1. Î: Cine a fost Alexandru Ioan Cuza? Răspuns : Alexandru Ioan Cuza a fost domn al Moldovei și al Țării Românești.</p> <p>2. Î: Câți ani a domnit Alexandru Ioan Cuza ? Răspuns : A domnit 7 ani .</p> <p>3. Î: Când a avut loc dubla alegere a lui Alexandru Ioan Cuza ? Răspuns: În 1859 : la 5 ianuarie a fost ales domn al Moldovei și la 24 ianuarie ,domn al Țării Românești.</p> <p>4. Care a fost rolul dublei alegeri?</p>				
--	--	--	--	--	--	--

		<p>Răspuns: Dubla alegere a contribuit la unirea Moldovei cu Țara Românească ,într-un singur stat</p> <p>5. Î: Cum se numea Țara Românească și Moldova după săvârșirea Unirii? Răspuns: Principatele Unite ale Țării Românești și Moldovei .</p> <p>6. Î: Ce oraș a fost ales ca și capitală ? Răspuns: București.</p> <p>7. Î: Când a fost Alexandru Ioan Cuza îndepărtat de pe tron ? Răspuns: În anul 1866.</p> <p>8 . Î: În ce constă reforma agrară? Răspuns: Țăranii erau împroprietăriți cu pământ.</p> <p>9 . Î : În ce constă legea învățământului? Răspuns: Învățământul primar a devenit gratuit și obligatoriu.</p> <p>10 . Î Când și cu cine s-a căsătorit Alexandru Ioan Cuza? Răspuns: S-a căsătorit cu Elena Rosetti ,la 30 aprilie 1844 .</p>				
--	--	---	--	--	--	--

8.	Asigurarea conexiunii inverse (8 minute)	O3	<p>Se realizează prin intermediul unui joc de rol numit : „Alexandru Ioan Cuza și Țăranii.”</p> <p>Personaje : <i>Alexandru Ioan Cuza , țăranul, Elena Cuza .</i></p> <p>Materiale : <i>coroană ,capă ,mustață ,pentru Alexandru Ioan Cuza ; mustață, pălărie ,pentru țăran ; coroană ,capă ,pentru Elena Cuza .</i></p> <p>Vor exista doua scenete :</p> <ul style="list-style-type: none"> • <i>În prima scenetă vor participa țăranul și Alexandru Ioan Cuza.</i> • <i>Iar în a doua scenetă vor participa țăranul și cuplul regal format din : Alexandru Ioan Cuza și Elena Cuza.</i> <p>Pentru prima scenetă va fi chemat un elev , iar pentru a doua scenetă vor fi chemați doi elevi , de preferat o fată și un băiat.</p> <p>Propunătoarea îi va încuraja permanent pe elevi să își exprime și să transpună emoțiile , utilizând gestică, mimică și intonație.</p> <p>De asemenea acest joc de rol încurajează libertate de exprimare ,jocul bazându-se pe un dialog liber dintre propunătoare și elevi , pe tema Unirii și a realizărilor lui Cuza.</p>	<p><i>Jocul de rol Conversația Explicația Problematizarea</i></p>	<p><i>Capă Mustață Pălărie Coroană</i></p>	<p><i>Frontal În perechi</i></p>	<p><i>Orală Observarea sistematică a comportamentului elevilor</i></p>
----	--	----	--	---	--	--------------------------------------	--

9.	Evaluarea rezultatelor învățării (1 minut)		Se realizează prin aprecieri generale și individuale asupra modului de comportare și participare al elevilor în cadrul lecției	<i>Conversația</i>	—	<i>Frontal</i>	<i>Orală Aprecieri Verbale</i>
----	--	--	--	--------------------	---	----------------	--

EXEMPLE DE BUNE PRACTICI -INVESTIGAȚIA METODĂ COMPLEMENTARĂ DE EVALUARE LA DISCIPLINA BIOLOGIE

Prof. Popescu Mariana

Liceul Tehnologic „Ion Barbu,, Giurgiu Jud. Giurgiu

Metoda complementară de evaluare aplicată este investigația. Am aplicat investigația, ca metodă complementară de evaluare în cadrul orelor de biologie în diferite tipuri de lecții, aceasta având caracter instructiv-educativ, în scopul îmbunătățirii procesului didactic. Sarcinile de lucru pe care elevii le –au realizat în urma investigației au variat de la o lecție la alta în funcție de scopul și rolul acesteia, de competențele elevilor, tipul de lecții și nu în ultimul rând de particularitățile de vârstă ale acestora. Elevii au lucrat individual dar, în cea mai mare parte în grupe mici, având în vedere ordinea de notare, rezolvare și de prezentare a rezultatelor, concluziilor, precum și modul în care au fost valorificate rezultatele investigației.

Evaluarea investigației a scos în evidență competențele elevilor, capacitatea de cercetare, comunicare, relaționare și valorificare a produselor finale ale investigațiilor realizate de către elevi având în vedere scopul și obiectivele propuse.

Scopul excursiei a fost de cunoaștere a mediului de viață a plantelor și animalelor din zona analizată precum și identificarea speciilor de plante și animale din Parcul Național Comana și a Lacului Comana.

Obiectivele excursiei au fost următoarele: definirea mediilor de viață, identificarea plantelor și animalelor, cunoașterea modalităților de protecție a ariilor protejate, a obiectivelor turistice și, nu în ultimul rând, recoltarea materialului didactic în urma investigațiilor realizate. Elevii au fost puși în situația de a observa, caracteriza, structura și relaționa cu mediul înconjurător.

PROIECT DIDACTIC

Excursia didactică cu caracter aplicativ la disciplina biologie

Locația: Parcul Național Comana, Comuna Comana, Jud. Giurgiu

Tema: Diversitatea lumii vii. Mediul de viață al plantelor și animalelor

Durata: O zi

Grupul țintă: 20 elevi din clasa a IX-a

Prof. Popescu Mariana

Scopul: Investigații privind mediilor de viață al plantelor și animalelor, respectiv identificarea speciilor de plante și animale din Parcul și Lacul Național Comana.

Obiectivele excursiei:

- definirea mediului de viață al plantelor și animalelor;
- identificarea speciilor de plante și animale din ecosistemele vizitate;
- cunoașterea modalităților de protecție a ariilor protejate ;
- recoltarea materialului biologic în urma investigațiilor realizate;

Materiale necesare:

- pentru notarea observațiilor: carnete pentru însemnări;
- pentru observarea comportamentelor: lupe, busole, termometre;
- pentru documentare: determinatoare, atlas botanic și zoologic;
- pentru fotodocumentare: aparat de fotografiat;
- pentru colectarea materialului biologic și etichetarea materialelor colectate: etichete, pungi din plastic, plicuri pentru semințe și fructe, cutii de carton, ziare, mape ,etc.;

Metode și procedee:

- observația
- conversația euristică
- învățarea prin descoperire
- comparația.

Forma de organizare: pe grupe, de câte 4 cu sarcini comune de lucru. În cadrul grupelor, elevii au colaborat în găsirea soluțiilor, realizarea sarcinilor înscrise în fișele de observație și în desprinderea concluziilor în urma discuțiilor între grupele de elevi.

Măsuri de protecție a muncii în timpul deplasării în excursie:

- elevii vor merge organizat și nu se vor abate de la traseul stabilit;
- nu vor depăși și nici nu vor rămâne în urma grupului;
- sunt interzise jocul cu materialele folosite în excursie;
- elevii nu vor lăsa gunoaie și nu vor provoca incendii
- elevii nu vor consuma fructe neavizate;
- în caz de ploaie nu se vor adăposti sub arbori;

Desfășurarea excursiei

Evenimentele lecției	Situații și sarcini de învățare
Moment organizatoric	Aplicația a început la ora 8,00, în sala de clasă a liceului cu o discuție introductivă, până la ora 8,30. Se verifică prezența, echipamentul de excursie și se prelucrează normele de protecție a muncii, de disciplină precum și cele de conduită în timpul deplasării. Am organizat elevii pe grupe cu ajutorul unor metode didactice, apoi am împărțit fișele de observație, precum și verificarea ustensilelor de lucru necesare realizării investigațiilor.
Captarea atenției și anunțarea obiectivelor propuse	Am anunțat obiectivele specifice și scopul excursiei cu caracter aplicativ, unde va fi utilizată investigația ca metodă complementară de evaluare. Am explicat elevilor traseul ce cuprinde tipurile de ecosisteme învățate pe care urmează să le identificăm: Lacul Comana și Parcul Național Comana, Comuna Comana, Jud. Giurgiu.
Dirijarea învățării	1. Parcul Național Comana Cu ajutorul unor cuvinte cheie am stabilit împreună cu elevii noțiunea de „mediu de viață” atât al plantelor cât și al animalelor, precum și identificarea factorilor abiotici și biotici. Am stabilit necesarul de ustensilele utile fiecărei grupe, în vederea realizării investigației în scopul posibilități elevului de a aplica în mod creativ cunoștințele însușite în situații noi și variate.

Elevii ajunși la marginea pădurii, au realizat determinarea poziției geografice cu ajutorul busolei și orientarea generală în zonă. Ei au făcut legătura dintre punctul cardinal N și localizarea mușchilor de pământ, au observat și notat speciile de plante prezente pe stratul ierbos din porțiunea investigată de către grupele de elevii.

În fișa de observație realizată am specificat faptul că Parcul Național Comana este o arie protejată în care sunt ocrotite specii de plante respectiv: bujorul românesc și ghimpele, dar și specii de animale din ecosistemele respective.

Am stabilit cu elevii noțiunea de vegetație, covorul vegetal format din numeroase plante care ocupă același areal, precizând că gruparea plantelor s-a făcut ținând seama de condițiile de mediu și de speciile care cresc în anumite teritorii.

Elevii au fost îndrumați să observe vegetația, având discuții legate de anatomie, morfologie, ecologie a plantelor, aspecte ale prezenței plantelor medicinale și a plantelor melifere, menționează rolul pădurii și importanța acestora dar și a lacului ca ecosistem acvatic .

Am îndrumat permanent grupele de elevi, aceștia au realizat sarcinile de lucru, iar rezultatele observațiilor și cercetările fiind consemnate în carnetele de notițe.

Tot pe grupe elevii au recoltat materialului didactic și au stabilit locul și modalitățile de uscare, păstrare și depozitare a materialului în cadrul liceului.

Am îndrumat elevii să realizeze investigațiile, aceștia au analizat și studiat diferite specii de plante și animale și au notat observațiile în fișele distribuite .

Am solicitat elevilor să constate intervenția omului prin transformarea unei zone naturale în parc și menționează rolul parcului.

2. Lacul Comana

Elevii au realizat observații asupra factorilor abiotici și

	biotici, au identificat plantele care cresc pe marginea apei și animalele acvatice posibil existente într-o baltă. Aceștia au făcut conexiuni, diferențieri și corelații între cele două medii de viață .
Evaluarea formativă	Pe traseul realizat la întoarcere spre liceu, am făcut aprecieri asupra grupelor de elevi, a modului de lucru al elevilor –individual sau pe grupe, am solicitat membrilor grupelor să descrie și să argumenteze fișele de observație completate.
Asigurarea fixării cunoștințelor	În urma investigației am realizat cu elevii discuții, aprecieri, observații, comparații, concluzii, stabilite în urma realizării excursiei didactice cu caracter aplicativ, care include investigația ca metodă complementare de evaluare.

Valorificarea excursiei: După finalizarea excursiei a avut loc valorificarea materialului biologic colectat în cabinetul de biologie. Plantele colectate au fost presate, uscate și aranjate în ierbare sistematice, păstrate și utilizate ca material intuitiv. Împreună cu elevii am realizat o expoziție cu plantele colectate, ordonate în funcție de grupele sistematice respective.

În urma realizării excursiei didactice am constatat că, investigația este o metodă complementară de evaluare foarte atractivă și în același timp una din metodele preferate pentru elevi deoarece, stimulează munca în echipă, comunicarea eficientă, permite reactualizarea cunoștințelor biologice însușite anterior, formează abilități de observare a plantelor și animalelor din diferite medii de viață, etc. În realizarea investigației elevii au observat plantele și animalele în mod direct, în mijlocul naturii atât în mediul terestru cât și în mediul acvatic aceștia realizând cu succes fișele de observație. Această metodă complementară de evaluare a fost utilizată la clasă conform programei școlare și a particularităților de vârstă ale elevilor împreună cu rolul și scopul urmărit.

Bibliografie:

1. Aurel Ardelean, Ionel Roșu, Călin Istrate „Biologie,, Manual pentru clasa a- IX –a, Ed. Corint, București 2008.
2. Elena Huțanu,, Biologie,, manual pentru clasa a IX a, Ed. Didactică și Pedagogică București 2008.

Fig.2. Investigarea organismelor din mediul terestru (Parcul Național Comana)



Fig.3. Investigarea organismelor din mediul acvatic (Parcul Național Comana)



Fig.4. Investigarea factorilor biotici din mediul acvatic (Parcul Național Comana)

Facilitarea, susținerea și îmbunătățirea activităților din cadrul lecțiilor de educație fizică și sport Exemple de bune practici

Prof. Popescu Marilena Silvana

Școala Gimnazială George Bacovia, sector 4, București

Sistemul educațional din România se află într-o continuă transformare, cu scopul de a oferi elevilor o pregătire de calitate pentru o societate din ce în ce mai complexă și dinamică. Există numeroase oportunități de a facilita, susține și îmbunătăți activitățile din cadrul acestui sistem, atât la nivel individual, cât și la nivel colectiv. Domeniile principale de acțiune care se evidențiază sunt:

1. Curriculum și resurse:

- Adaptarea curriculumului la nevoile și interesele elevilor, cu accent pe o învățare activă și centrată pe elev.
- Dezvoltarea de resurse educaționale moderne și interactive, care să stimuleze curiozitatea și creativitatea elevilor.
- Promovarea utilizării eficiente a tehnologiei informației și comunicațiilor (TIC) în procesul de predare-învățare-evaluare.

2. Profesori:

- Susținerea cadrelor didactice prin programe de formare continuă, care să le ofere competențe moderne și adaptate la nevoile elevilor.
- Creșterea prestigiului profesiei de dascăl și oferirea de stimulente pentru atragerea și menținerea în sistem a profesorilor talentați.
- Facilitarea colaborării dintre profesori, atât la nivel individual, cât și la nivel instituțional.

3. Elevi:

- Promovarea incluziunii și a respectului pentru diversitate, asigurând șanse egale la educație pentru toți elevii.
- Dezvoltarea de programe de educație personalizată, care să țină cont de nevoile și stilurile de învățare individuale ale elevilor.
- Susținerea elevilor cu dificultăți de învățare sau cu cerințe speciale.

4. Infrastructură:

- Modernizarea infrastructurii școlare, asigurând un mediu de învățare modern, sigur și confortabil.
- Investiții în dotarea școlilor cu echipamente moderne și resurse educaționale de calitate.
- Asigurarea accesului la internet și la resurse educaționale digitale pentru toate școlile din țară.

5. Părinți și comunitate:

- Implicarea activă a părinților și a comunității în viața școlii, prin programe de voluntariat, parteneriate educaționale și campanii de sensibilizare.
- Dezvoltarea unei comunicări eficiente și transparente între școală, părinți și elevi.
- Promovarea unei culturi a responsabilității și a respectului reciproc în cadrul comunității educaționale.

Plecând unele direcții de acțiune prezentate mai sus, aș vrea mă axez pe disciplina de studiu pe care o predau și anume – educație fizică și sport și să vă ofer câteva exemple de bune practici pe care le-am experimentat cu elevii mei.

a. Diversificarea strategiilor de predare:

Utilizarea jocurilor și a exercițiilor distractive pentru a menține elevii implicați și motivați. Pedagogia modernă consideră că jocul reprezintă baza conceperii întregii activități instructive–educative, deoarece acesta este calea directă prin care copilul în contact cu mediul ambiant, își îmbogățește sfera cunoașterii și sfera motricității, se orientează, stabilește relații, acționează.

Jocurile de mișcare pot fi folosite pentru toate domeniile de conținut și sunt un mijloc facil și atractiv pentru îndeplinirea competențelor specifice educației fizice și sportului.

Folosite încă de momentul organizatoric al lecției, pentru captarea atenției, dar și la părțile tematice, fie că este vorba de calitățile motrice din punct de vedere al dezvoltării lor dar și când ne referim la deprinderi motrice, vă asigur că acest mijloc didactic este în topul preferințelor elevilor.

- Câteva exemple găsiți [AICI](#) și [AICI](#)

Implementarea metodelor de predare activă, care pun accentul pe participarea elevilor și pe învățarea prin experiență și adaptarea strategiilor de predare la nevoile și interesele individuale ale elevilor.

Colectivul de elevi, clasa, este un grup social compus din persoane cu individualități diferite, cu nevoi și modalități multiple de comportament.

Eficiența lecției depinde în foarte mare măsură și de talentul și intuiția profesorului de organiza acest grup, de al duce la un punct comun, deoarece profesorul este cel care creează cadrul optim de predare-învățare-evaluare.

Identificarea metodelor eficiente de lucru pentru fiecare clasă sau mai mult, uneori pentru fiecare elev, ține în primul rând de experiența pedagogică a cadrului didactic dar în același timp și de cunoașterea de către acesta a unor mijloace și modalități diversificate de organizare și desfășurare a lecției.

Metodele de predare activă, centrate pe elev pe care eu le-am utilizat în predare sunt:

1.Învățarea prin descoperire:

Elevii sunt puși în situații problemă care îi provoacă să exploreze și să experimenteze pentru a găsi soluții.

- Exemplu: Elevii sunt grupați pentru a crea un joc nou folosind anumite reguli și echipamente.

2. Învățarea prin cooperare:

Elevii lucrează împreună pentru a atinge un scop comun, învățând să comunice, să negocieze și să își coordoneze eforturile.

- Exemplu: Elevii joacă un joc de echipă, cum ar fi voleiul sau fotbalul, unde cooperarea este esențială pentru victorie, sau utilizarea jocurilor de mișcare premum și a ștafetelor.

3. Învățarea bazată pe proiecte:

Elevii realizează un proiect individual sau de grup pe o temă specifică din domeniul educației fizice și sportului.

- Exemplu: Elevii realizează un proiect de cercetare despre un sportiv celebru sau despre beneficiile exercițiilor fizice.

4. Predarea prin joc:

Jocul este utilizat ca instrument de învățare, oferind elevilor o modalitate distractivă și interactivă de a-și dezvolta abilitățile motrice, cognitive și sociale.

- Exemplu: Elevii joacă un joc de ștafetă care îi ajută să își dezvolte viteza și coordonarea.

5.Tratarea diferențierea:

Profesorul adaptează sarcinile și instrucțiunile la nevoile și interesele individuale ale elevilor.

- Exemplu: Profesorul oferă elevilor opțiuni diferite pentru a-și demonstra abilitățile, cum ar fi să execute un exercițiu mai dificil sau mai ușor.

b. Utilizarea resurselor educaționale moderne:

Integrarea tehnologiei în lecții, cum ar fi aplicații de fitness, jocuri interactive sau videoclipuri demonstrative.

În timpul lecțiilor de educație fizică și sport se formează și competențele pentru practicarea independentă a exercițiilor fizice. Având în vedere progresul tehnologic dar și predilecția tinerilor pentru utilizarea dispozitivelor mobile putem recomanda sau chiar folosi aplicații mobile pentru fitness și antrenament:

- Nike Training Club: Oferă o gamă largă de programe de antrenament personalizate, cu demonstrații video și sfaturi de la experți.
- Strava: Permite elevilor să urmărească performanțele la alergare, ciclism și înot, oferind statistici detaliate și competiții virtuale.
- Pedometer++: O aplicație simplă care numără pașii elevilor și îi motivează să fie mai activi.

Dispozitivele Wearable sunt acum extrem de populare și putem să le folosim cu titlu de recomandare pentru a-i motiva pe elevi să facă mișcare dar și ca metodă de autoevaluare obiectivă.

- Smartwatch-uri: Pot fi utilizate pentru a monitoriza ritmul cardiac, distanța parcursă, calorii arse și alte valori importante.
- Brățări fitness: Oferă o modalitate accesibilă de a monitoriza activitatea fizică și de a stabili obiective zilnice.

Qr coduri: Afișe cu informații sportive despre : sportivi celebri, regulamentele jocurilor sportive, recorduri mondiale pe diverse discipline etc, în care sunt introduse Qr coduri pe care elevii le pot scana și citi cu camera foto din smartphone-ul lor și pot obține acces instantaneu la informații detaliate despre subiectul respectiv.

c. Crearea unui mediu de învățare pozitiv și incluziv:

- Promovarea respectului reciproc și a toleranței în sala de sport.
- Asigurarea unui climat de siguranță și încredere, unde elevii se simt confortabil să participe și să se exprime.
- Adaptarea activităților la diferitele abilități și niveluri de performanță ale elevilor.

În didactica și pedagogia modernă de pune accent pe utilizarea recompenselor în detrimentul pedepselor iar abordarea are la bază o serie de argumente solide, care demonstrează eficiența sa în stimularea învățării și a dezvoltării armonioase a elevilor (motivează elevii, cresc stima de sine, încurajează un comportament pozitiv și dezvoltă autonomia elevilor).

Exemple:

- La începutul fiecărei lecții, elevii se salută unii pe alții spunând ceva pozitiv despre ei înșiși.
- După o ștafetă, joc sau întrecere nu se va pedepsi echipa care a terminat pe ultimul loc ci va fi apreciată pozitiv echipa câștigătoare.
- Se pot organiza jocuri de echipă (fotbal, baschet, volei etc.) cu reguli adaptate pentru a promova incluziunea și colaborarea. De exemplu, se poate stabili ca fiecare echipă să fie formată din elevi cu diverse abilități, sexe, etnii etc.
- Folosirea în timpul orelor a unor cartonașe cu o față zâmbitoare. Profesorul, pe parcursul lecției, observând comportamentul pozitiv al unor copii (încurajare, ajutor la rezolvarea unor sarcini de lucru, fair play, etc) poate folosi acele cartonașe pentru premiarea lor.

d. Concentrarea pe dezvoltarea holistică a elevilor:

- Promovarea nu doar a condiției fizice, ci și a sănătății mentale și emoționale a elevilor. Inteligența emoțională joacă un rol crucial în viața de zi cu zi, inclusiv în contextul educației fizice și sportului. Această abilitate ne permite să ne identificăm, înțelegem și gestionăm emoțiile, să construim relații pozitive cu ceilalți și să facem față provocărilor cu o atitudine optimistă.
- Dezvoltarea abilităților, cognitive și sociale ale elevilor prin intermediul activităților sportive.

Exemple:

Emoții în mișcare:

- Elevii aleargă prin spațiu și își schimbă expresia facială la comanda profesorului, exprimând diferite emoții (bucurie, tristețe, furie, frică).
- Se discută despre emoțiile experimentate și despre modul în care corpul le manifestă.

Tehnici de relaxare:

- Se practică exerciții de respirație profundă și mindfulness pentru a reduce stresul și a îmbunătăți concentrarea.
- Se discută despre importanța relaxării pentru performanța sportivă și starea de bine generală.

Povestiri inspiratoare:

- Se discută despre sportivi care au demonstrat o inteligență emoțională ridicată, depășind obstacole și obținând performanțe remarcabile.
- Se analizează strategiile utilizate de acești sportivi și se discută despre modul în care pot fi aplicate în viața de zi cu zi.

e. Implicarea părinților și a comunității:

- Organizarea de evenimente sportive și competiții care implică părinții și comunitatea.
- Colaborarea cu organizații sportive locale pentru a oferi elevilor oportunități de dezvoltare.
- Informarea părinților despre beneficiile educației fizice și sportului pentru copii.

Exemple:

- Se organizează o competiție la nivel de școală. Părinții pot ajuta la marcarea traseului, la distribuirea apei și la încurajarea elevilor.
- Părinții organizează un meci amical la o anumită disciplină sportivă între elevi și părinți -fotbal, baschet, volei etc.
- Un medic nutriționist ține o prelegere pentru elevi și părinți despre alimentația corectă pentru sportivi.
- Lecții demonstrative - monosport, susținute de antrenori ai cluburilor sportive care își au sediu în zonă.
- Activități în aer liber desfășurate împreună cu părinții și planificate în cadrul programelor Școala Altfel sau Săptămâna Verde: Organizarea de drumeții, excursii cu bicicleta sau alte activități sportive în natură.

Educația fizică și sportul au un rol important în educația integrală a elevilor. Prin planificarea eficientă a lecțiilor, crearea unui mediu de învățare pozitiv, utilizarea strategiilor didactice moderne, asigurarea resurselor necesare și colaborarea cu părinții și cu alți factori educaționali, profesorul poate facilita, susține și îmbunătăți semnificativ activitățile din cadrul lecțiilor de educație fizică și sport, contribuind la o dezvoltare armonioasă a elevilor.

WEBOGRAFIE

<https://www.edu.ro/>

<https://www.youtube.com/embed/FHiXGtLiU9Y?start=118&feature=oembed&fs=0>

<https://manuale.edu.ro/manuale/Clasa%20a%20Va/Educatie%20fizica%20si%20sport/EDP/#page/109/3>

<https://manuale.edu.ro/manuale/Clasa%20a%20VIa/Educatie%20fizica%20si%20sport/EDP/>

<https://clasamea.eu/jocuri-de-miscare/>

BIBLIOGRAFIE

1. Programa școlară pentru disciplina educație fizică și sport pentru clasele V-VIII Anexa nr. 2 la ordinul ministrului educației naționale nr. 3393/28.02.2017
2. Programa școlară pentru disciplina educație fizică și sport pentru clasele III-IV Anexa nr. 2 la ordinul ministrului educației naționale nr. 5003/02.12.2014
3. Programa școlară pentru disciplina educație fizică și sport pentru clasele P-I-II Anexa nr. 2 la ordinul ministrului educației naționale nr. 3418/19.03.2013
4. Carstea Gh. (2000) Teoria si metodica educatiei fizice si sportului, Bucuresti, Editura AN-DA
5. Cojocar V. (2002) Fotbal de la 6 la 18 ani: metodica pregatirii, Bucuresti, Editura Axis
6. Mundi
7. Croitoru D. (2000) Volei, Bucuresti, A.N.E.F.S.
8. Dragnea A. (coord.) (2002) Teoria educatiei fizice si sportului, Bucuresti, Editura FEST
9. Dragnea A., Bota A. (1999) Teoria activitatilor motrice, Bucuresti, Editura Didactică și Pedagogică
10. Dragnea A., Teodorescu S. (2002) Teoria sportului, Bucuresti, Editura FEST
11. Grigore V. (2001) Gimnastica artistica, Bazele teoretice ale antrenamentului sportiv, Bucuresti, Editura Semne
12. Kunst I. si colab. (1983) Teoria si metodica handbalului, Bucuresti, Editura Didactica si Pedagogica
13. Motroc I. (1996) Fotbal la copii si juniori, Bucuresti, Editura Didactica si Pedagogica
14. Negulescu I. (2000) Handbal, tehnica jocului, Bucuresti
15. Predescu T., Ghitescu G. (2002) Pregatirea echipelor de performanta, Bucuresti, Editura Semne
16. Serbanoiu S. (2004) Metodica educatiei fizice, Bucuresti, Editura Cartea Universitara

17. Stoica M. (2000) Capacitatile motrice in atletism, Bucuresti, Editura Printech
18. Stroie St. si colab. (1996) Volei indrumar metodic, Bucuresti, Editura Omnia
19. Tifrea C. (2002) Teoria si metodica atletismului, Bucuresti, Editura Daveco

Metodele activizante în lecția de educație fizică și sport

Exemple de bune practici

Prof. Popescu Marilena Silvana

Școala Gimnazială George Bacovia, sector 4, București

Perfecționarea tehnologiei didactice atrage după sine modernizarea metodelor de învățământ, punerea lor de acord cu orientarea generală a învățământului formativ, cu toate coordonatele perfecționării lui.

Modernizarea metodelor ridică problema elaborării, experimentării și generalizării unor noi metode și procedee de instruire și educare, cât și a reconsiderării de pe poziții noi, a metodelor clasice din didactica tradițională. Orientarea fundamentală în perfecționarea metodelor constă în înțelegerea metodelor ca instrumente folosite în procesul învățării. Prin intermediul profesorului, copiii trebuie înzestrați cu strategii de învățare, cu instrumente și tehnici de muncă independentă, ele trebuie să solicite copilului un efort propriu de gândire, de analiză, sinteză, generalizare, să-l orienteze, impunând întregului proces, caracterul activ și formativ.

Valoarea formativă a oricărei metode didactice este apreciată, în primul rând, prin cadrul ei de adecvare la scopul urmărit în măsura în care contribuie la realizarea obiectivelor noi, prin modul de prezentare a informației didactice, prin gradul de antrenare al copilului în procesul didactic și bineînțeles prin rezultatele dobândite prin intermediul ei.

Profesorul trebuie să acorde prioritate folosirii acestor metode care activează în mai mare măsura copilul, care-i solicită toate resursele. Metodele clasice, modernizate pe fondul unui învățământ problematizat, euristic și metodele moderne, pot forma un sistem acțional activ, orientat spre realizarea aceluiași obiective, un sistem de metode active.

“Conceptul de metodă activă este fundamental nu pe aspectele figurative ca la metodele clasice” ci pe aspectele operatorii și constructive ale gândirii cultivând antrenarea totală a copilului prin efort fizic și psihic la acțiune, la descoperirea adevărului” (Piaget).

În educația fizică, datorită specificului ei, și al cadrului relațional și situațional de mare mobilitate pe care-l creează și în care evoluează copilul, metodele active, participative, sunt singurele care pot stimula participarea creatoare, efektivă și afectivă a acestuia.

Lucrarea de față își propune prezentarea unor metode activizante centrate pe activitatea elevului, care să determine dezvoltarea competențelor generale și specifice activității de

educație fizică și sport dar în același timp și participarea activă și conștientă a elevilor, stimularea creativității acestora, creșterea interesului pentru lecția de educație fizică .

METODELE ACTIVIZANTE ÎN LECȚIA DE EDUCAȚIE FIZICĂ ȘI SPORT

Metodele activizante sunt cele care stimulează gândirea și creativitatea îl determină pe elev să caute și să dezvolte soluții pentru diferite probleme, să compare și să analizeze situațiile date.

Utilizarea metodelor activizante se bazează și pe interrelaționare, pe schimbul reciproc de informații și mesaje între profesor-elev, elev-profesor, elev-elev, determinând astfel o învățare temeinică, ușoară și plăcută și în același timp cu un pronunțat caracter participativ-activ din partea elevilor

Autonomia

Autonomia se poate manifesta atât în planul profesorului, cât și al subiectului . Autonomia elevilor se regăsește în activitatea acestora desfășurată în timpul lecției sub îndrumarea și supravegherea profesorului, acest lucru conducând la stimularea intereselor și aptitudinilor subiecțiilor în ceea ce privește creșterea manifestărilor creative a acțiunilor desfășurate.

Activitatea autonomă presupune o bună cunoaștere a specificului activității desfășurate și un nivel de execuție ridicat, realizată în timpul activităților de educație fizică.

Având în vedere vârsta și pregătirea elevilor se recomandă în timpul lecțiilor de educație fizică:

- să se renunțe la utilizarea exagerată a comenzilor, exercițiile executându-se în mod independent pe baza indicațiilor și recomandărilor profesorului;
- să se utilizeze pe o scară mai largă lucrul pe ateliere, în cadrul cărora profesorul prezintă exercițiile, intervine cu unele precizări pe parcurs, iar elevii execută în ritm propriu cu număr de repetări și intensitate diferențiate, în raport cu posibilitățile lor.

Autonomia subiecților se poate manifesta și în direcția conducerii anumitor verigi ale lecției, organizării spațiului de desfășurare activității, supravegherii și acordării ajutorului în execuție altor colegi, arbitrării unui joc bilateral sau altei întreceri.

Este solicitată de asemenea îmbunătățirea capacităților de autoorganizare, autoconducere și autoevaluare. Referitor la autoevaluare, aceasta ar trebui să aibă o pondere mai mare deoarece

- răspunde nevoilor intrinseci ale subiectului (satisfacție personală, nevoie de autocunoaștere etc.);
- corespunde unor obiective generale ale disciplinei – efecte formative (conștientizare, motivare, dezvoltare afectiv-motivațională, educarea voinței, etc) ;

- respectă dreptul la opinie al elevului;
- asigură obiectivitate evaluării;

Problematizarea

Problematizarea constă într-o serie de procedee prin intermediul cărora se creează situații-problemă care impun analizarea relațiilor elementelor constitutive și elaborarea unor soluții care să folosească cunoștințele deja existente.

Situația problemă este un plan de acțiune realizat anticipat, folosind anumite repere care să ordoneze și să orienteze activitatea în direcția prevăzută. Aceste repere sunt reprezentate de operațiile și acțiunile întreprinse de subiecți pentru rezolvarea problemei și au caracter orientativ și oferă multă libertate în alegere a variantelor de soluționare.

Situația problemă determină la nivel psihologic o stare conflictuală generată de nivelul cunoașterii și experienței subiectului și dificultatea situației supuse rezolvării, ca aspect de noutate ce invită subiectul la căutare, intuire și descoperire a soluțiilor. Această dificultate trebuie să asigure un nivel optim de stimulare și activarea a elevului, pentru a obține o implicare totală în demersul generat.

În cazul abaterii, în sens inferior sau superior, de la optimul solicitării, situație posibilă datorită complexității problemei propuse, se înregistrează o scădere chiar o pierdere a interesului pentru participarea constructivă, creativă la rezolvarea sarcinii.

Problematizarea implică trei momente succesive:

- Conceperea situației problemă.

Solicită din partea profesorului, pe lângă o cunoaștere a particularităților și nivelului colectivului și o pregătire profesională corespunzătoare, care să-i permită elaborarea acelor repere ce vor asigura o solicitare adecvată a acestuia.

El trebuie să-și imagineze acele situații care să provoace răspunsul așteptat, valorificând bagajul motric existent. Acest lucru este posibil prin intermediul parcursurilor aplicative fără menționarea modalităților de parcurgere, situațiilor tactice pentru care nu se oferă modalitatea de rezolvare, întrecerilor și jocurilor bilateral, temelor de întocmire a conținutului anumitor verigi ale lecției sau elaborare a programului din gimnastică sportivă, artistic sau aerobic, etc.

- Analiza situației propuse spre rezolvare, în care colectivul este angajat intelectual, volitiv și volițional.

Cu ajutorul întrebărilor și a sugestiilor bine selecționate și formulate, profesorul orientează, când este necesar, alegerea subiecților. Pentru acest moment se pot imagina 2 situații:

- ✓ profesorul oferă variante de rezolvare a situației, iar subiecții optează pentru cea considerată corectă;
- ✓ nu se oferă nici un indiciu, subiecții soluționând singuri problema, în funcție de cunoștințe, posibilității și experiență;

- Rezolvarea situației problemă.

Care presupune, pe lângă elaborarea soluțiilor de către subiecți, și confirmarea rezultatului de către profesor. Răspunsurile oferite presupun o selecționare, restructurare și reorganizare a fondului motric existent, solicitând capacitate de generalizare, creativitatea și spiritul de analiză și decizie al subiecților. Rezolvarea situației problemă se poate realiza pe mai multe căi:

- ✓ Profesorul ajută elevii să rezolve situația propusă;
- ✓ Elevii colaborează pentru soluționarea problemei;
- ✓ Fiecare elev oferă soluția considerată optimă pentru rezolvarea problemei;

În educație fizică se disting următoarele direcții de aplicare a problematizării:

1. Selecționarea, restructurarea și reorganizarea cunoștințelor și deprinderilor pe care le posedă elevul (trasee aplicative, combinații tactice, procedee tehnice în gimnastică);
2. Formularea unei situații problematice, care poate fi rezolvată prin mai multe căi. Profesorul poate prezenta soluții de rezolvare, iar elevii o aleg pe cea mai eficientă dintre ele;
3. Există posibilitatea de a nu fi prezentată nici o soluție de către profesor, iar elevii să o aleagă pe cea mai bună, după posibilitățile lor.

Exemple:

Obiective: - să execute plecări rapide din diferite poziții (viteza de reacție la stimuli variabili);

Resurse materiale: sala de sport,;

Modalități de desfășurare: coloană câte 4;

Descriere:

- start cu plecare din poziții diferite (ghemuit, șezând, culcat dorsal sau facial, cu spatele, lateral etc.) pe 10 m; (poziția de start este aleasă de către elevi);

- alergare –la semnal oprire în diferite poziții (ghemuit, șezând, culcat);

-aceiași exerciții și sub formă de concurs;

Dozare: 4x, pauză activă, mers, 45 sec;

Indicații metodice: poziția de start este aleasă de către elevi;

Obiective: - să realizeze sarcinile stabilite pentru fiecare exercițiu (deprinderi de manipulare);

Resurse materiale: sala de sport, mingi de baschet;

Modalități de desfășurare: -perechi de câte doi;

Descriere:

- stând față în față, elevilor li se cere să transmită o minge de baschet între ei, fără să li se spună modalitatea, 2 min;

-pase în doi cu pământul cu două mingi, de pe loc, 2 min;

-idem exercițiul anterior din deplasare, 3X;

Dozare: 2 min, pauză pasivă, 45 sec;

Indicații metodice: (fiecare grupă trebuie să demonstreze cel puțin patru modalități de pasare a mingiei);

Instruirea programată

Această metodă constă în descompunerea elementelor supuse învățării în unități de complexitate diferită (pași metodici) și eșalonarea lor într-un algoritm de dificultate unică pentru toți subiecții. Astfel, materialul de învățat este prezentat sub forma unui program al cărui succes depinde de respectarea unor principii în operațiile pe care le implică:

- ✓ principiul pașilor mici și al progresului gradat, respectat în structurarea informației;
- ✓ principiul participării active;
- ✓ principiul ritmului individual de studiu;
- ✓ principiul verificării și întăririi imediate și directe a corectitudinii răspunsului;
- ✓ principiul reușitei.

Se cunosc două tipuri de instruire programată:

Instruirea programată liniară (Skinner) sau a răspunsurilor construite, constă în parcurgerea unităților într-o anumită ordine, prin alegerea unor răspunsuri anterior elaborate de către profesor și pe care subiectul doar le execută. Prin aceasta se elimină posibilitatea de eroare în rezolvarea situației problemă. Acest tip de instruire, nu face obiectul prezentului studiu, deoarece elevul nu participă activ în alegerea răspunsurilor, el fiind un simplu executant .

Instruirea programată ramificată (Crowder) se remarcă prin unități de dimensiuni mai mari și existența răspunsurilor la alegere și prezența unor elemente complementare. Pentru soluționarea problemelor se oferă mai multe variante, dintre care subiectul o va alege pe cea care o consideră corectă, în funcție de cunoștințele, posibilitățile și experiența sa.

Alegerea răspunsului corect permite subiectului să treacă la următorul nivel de dificultate, în timp ce soluționarea greșită atrage după sine implicarea într-o ramificație programată , unde prin informații și explicații suplimentare este relevată cauza greșelii și modalitatea de reparare acesteia.

Ulterior, elevul va fi trimis la unitatea principală pentru a rezolva situația și a accede la nivelul următor.

Exemple:

Obiective: să depărteze și să întindă picioarele la contactul spatelui cu saltea (rostogolire înainte din ghemuit în depărtat);

Resurse materiale: sala de sport, saltele;

Modalități de desfășurare: 12 grupe de câte 2 elevi;

Descriere: Din poziția stând ghemuit brațele înainte– dezechilibrarea corpului spre înainte și luarea contactului palmelor pe sol;

Aceeași acțiune cu impulsie în vârful picioarelor și revenire:

Așezat ghemuit, palmele la nivelul genunchilor /gambelor, rulare spre înapoi cu corpul ghemuit, revenire:

Aceleași acțiune din poziția stând ghemuit brațele înainte, revenire la poziția inițială.

Dozare: tempo 75-80%, pauză 45 sec;

Indicații metodice: dacă se execută corect se trece la următorul pas;

Obiective: să realizeze sarcinile stabilite pentru fiecare stație (Forță dinamică segmentară)

Resurse materiale: sala de sport, saltele, corzi, bănci de gimnastică;

Modalități de desfășurare: -câte 4 elevi la fiecare stație;

Descriere:

St.1 – sărituri cu coarda cu genunchii la piept- minim 6;

St. 2 - ridicări ale picioarelor din culcat dorsal – minim 6;

St. 3 - extensii ale trunchiului din culcat facial- minim 10;

St.4 - flotări cu brațele pe banca de gimnastică – minim 8;

St. 5- săritură din ghemuit în ghemuit înainte și înapoi-minim 6

Dozare: minim 6 repetări la fiecare stație;

Indicații metodice: dacă se execută numărul minim se trece la următorul pas;

Avantaj – spre deosebire de varianta liniară, care anulează posibilitatea subiectului de a greși, programarea ramificată valorifică ideea că de poate învăța din greșelile comise, în acest fel împiedicându-se învățarea mecanică.

Dezavantaj – nu poate produce transformări radicale în procesul de învățământ în general și în activitatea de educație fizică în special datorită situațiilor imprevizibile ce pot apărea în timpul activității, precum și soluționărilor creative implicate de anumite elemente care se predau.

Tratarea diferențiată

Este o altă cale de optimizare, dar în același timp și o cerință pedagogică importantă și complexă, ce implică o mare responsabilitate socială. În esență ea înseamnă „individualizare”, dar nu trebuie confundată cu „munca individuală”, posibilă și în cadrul unor activități nediferențiate.

Aplicarea acestei metode implică principiul accesibilității conținutului și individualizării instruirii, necesitând respectarea particularităților bio-motrice ale colectivului de subiecți.

În educație fizică și sport, datorită colectivelor numeroase și particularităților procesului formativ, această metodă poate fi aplicată în cazuri foarte rare. De aceea, pentru îndeplinirea obiectivelor propuse prin utilizarea acestei metode, se apelează la organizarea și desfășurarea activității pe grupe diferențiate după criteriul potențialului biomotric al subiecților.

Aceste grupe sunt constituite în urma verificărilor de la începutul perioadelor de pregătire și se recomandă să aibă caracter deschis, astfel încât să permită subiecților ca în funcție de temele abordate și posibilitățile de manifestare, să poată accede la una dintre ele, unde beneficiază de un program de învățare adecvat.

Exemple:

Obiective: - să execute sarcinile propuse la fiecare stație cu intensitate și corectitudine (dezvoltarea forței dinamice segmentare);

Resurse materiale: bănci de gimnastică, saltele, mingi medicinale;

Modalități de desfășurare: se lucrează pe grupe valorice;

Descriere: S1-tracțiuni pe banca de gimnastică;

S2-ridicarea trunchiului din culcat dorsal;

S3-pase în doi cu mingea medicinală de 1 kg;

S4-ridicarea picioarelor îndoite la 45 grade din culcat dorsal;

Dozare: 30/40sec, pauză activă 15 secunde;

Indicații metodice se lucrează pe două grupe valorice, timpul de lucru fiind diferit, pauza identică;

Obiective: să realizeze pasul alergător lansat de semifond corect;

Resurse materiale: teren plat;

Modalități de desfășurare: patru coloane;

Descriere:

-mers obișnuit cu pasul întins din ce în ce mai rapid și trecere în alergare ușoară pe 400 m;

-alergare în tempo moderat pe 400 m;

-alergare cu avântarea exagerată a gambelor înainte, înapoi apoi a coapselor pe 100m,;

Dozare: tempo 75-80%, pauză mers 45 sec 3X Gr.1, 2X Gr.2;

Indicații metodice se lucrează pe două grupe valorice;

Jocurile de mișcare

Prin joc, copilul își descarcă, își cheltuiește energia, prestând de fapt o "muncă" serioasă și se manifestă așa cum știe și cum este în realitate. Deoarece fiecare joc are reguli precise, copilul învață să aprecieze just situațiile concrete de joc, să ia decizii proprii, individuale sau colective, solicitându-l din punct de vedere intelectual. De aceea este foarte important ca jocurile folosite să fie plăcute, să provoace emulație, entuziasm dar totodată să stimuleze și formarea cunoștințelor, priceperilor și deprinderilor motrice de bază, să dezvolte calitățile motrice care sa-l ajute pe copil să se pregătească pentru viață, pentru muncă și să fie conștient de posibilitățile sale în orice moment.

În timp ce copilul se joacă, el este învățat să observe, să gândească, să caute și să găsească soluții concrete, uneori neprevăzute care apar în timpul jocului, stimulând spiritul de inițiativă, creativitate, care să-l conducă spre reușită în urma unei colaborări strânse cu ceilalți colegi și chiar cu adversarii. Fiind însoțite de veselie și de bună dispoziție împletite armonios cu factorii naturali de mediu, jocurile de mișcare favorizează:

- o dezvoltare echilibrată a sistemului nervos al copilului;
- o mai bună stimulare a proceselor metabolice;
- îmbunătățește funcțiile aparatului respirator, circulator, contribuind la fortificarea organismului;
- influențează formarea deprinderilor motrice de bază și utilitar aplicative;
- stimulează dezvoltarea calităților fizice;
- influențează dezvoltarea fizică armonioasă în strânsă legătură și interdependență cu stimularea tuturor celorlalte componente ale educației: intelectuală, morală, estetică.

Exemple :

Leapșa (prinselea)

Obiective: dezvoltarea atenției, dezvoltarea rezistenței și a vitezei, crearea unei stări emotive și a unei bune dispoziții;

Resurse materiale : sală sau aer liber;

Descriere: Conducătorul jocului după stabilirea locului unde se va desfășura activitatea respectivă, desemnează un concurent care devine „prinzător” și care la semnalul conducătorului aleargă încercând să atingă cu mâna pe unul dintre ceilalți participanți la joc;

După ce reușește să atingă pe cineva, cel atins va deveni prinzător iar cel care a atins va intra în rândul celor care urmează a fi prinși;

Altă variantă ar fi ca toți cei atinși să devină prinzători și astfel numărul lor crescând, sarcina celor urmăriți va fi tot mai grea, sau perimetrul unde se desfășoară jocul respectiv să fie micșorat, iar cei ce urmează a fi prinși să nu aibă voie să calce în exteriorul perimetrului, cel care greșește și o face devine automat prinzător, iar prinzătorul intră în rândul celor ce urmează a fi prinși.

Cine-i mai rapid?

Obiective: dezvoltarea capacităților coordinative;

Resurse materiale sala de sport, eșarfe;

Modalități de desfășurare: pe perechi sub formă de întrecere;

Descriere: jucătorii sunt așezați față în față și au câte o eșarfă care atârână la nivelul taliei afară din pantaloni la spate;

Jucătorii trebuie să smulgă eșarfa „coada” celuilalt cât mai repede. Activitatea continuă toți copiii fiind antrenați în joc atât învingătorii cât și cei care au pierdut în fazele preliminare, atunci când modalitatea de desfășurare este turneul;

Dozare: în funcție de posibilități și de capacitatea de angrenare în activitate și de numărul participanților;

Indicații metodice:

- este interzis contactul palmelor sau împingerea partenerului;
- jocul se poate desfășura simultan cu trei, patru perechi în funcție de spațiul de joc și numărul jucătorilor;

Banda rulantă

Obiective: dezvoltarea coordonării, dezvoltarea forței, crearea unei stări emotive și a unei bune dispoziții;

Resurse materiale : sală de sport, mingii de volei;

Modalități de organizare: 4 echipe;

Descriere Jucătorii, sunt așezați, în sprijin cu mâinile pe sol. Primul jucător din fiecare echipă primește o minge, pe care o apucă cu gleznele și, făcând o rulare înapoi, o predă celui aflat în spatele său, care o preia tot cu gleznele. Mingea este astfel transmisă până la ultimul jucător, care aleargă cu ea în fața echipei. Câștigă echipa care execută mai repede.

Indicații metodice

- în transmiterea mingii, jucătorii nu au voie să se folosească de mâini;
- mingea trebuie transmisă din jucător în jucător, fără a se omite unul;

Învățarea prin cooperare

„Învățarea prin cooperare este o strategie de instruire structurată și sistematizată, în cadrul căreia grupe mici lucrează împreună pentru a atinge un țel comun. Premisa învățării prin cooperare este aceea conform căreia, subiecții care lucrează în echipă sunt capabili să aplice și să sintetizeze cunoștințele în moduri variate și complexe, învățând în același timp mai temeinic decât în cazul lucrului individual”(Oprea, Crenguța -Lăcrămioara, 2003). Printr-o astfel de organizare a situațiilor de învățare, elevii depind într-un mod pozitiv unii de alții, iar această interdependență pozitivă îi conduce la devotament față de grup, devotament de tipul „înotăm sau ne înecăm cu toții”.

Johnson, D. W, și Johnson, R. T. au scris mult despre învățarea prin cooperare. Studiul lor din 1989, cercetează 193 de cazuri comparând efectele diferite ale învățării prin cooperare față de tehnicile de învățare numite “tradiționale”. Doar în 10% din cazuri, rezultatele metodelor individuale au fost mai eficiente. Munca în echipă dezvoltă capacitatea elevilor de a lucra împreună – o competență importantă pentru viața și activitatea viitorilor cetățeni.

Cooperarea (conlucrarea, munca alături de cineva), presupune colaborarea (participarea activă la realizarea unei acțiuni, bazată pe schimbul de propuneri, de idei). Cu toate că cele două noțiuni sunt sinonime, putem face unele delimitări de sens, înțelegând prin colaborare „o formă de relații între elevi, ce constă în soluționarea unor probleme de interes comun, în care fiecare contribuie activ și efectiv”(Handrabura, Loretta, 2003) și prin cooperare „o formă de învățare, de studiu, de acțiune reciprocă, interpersonală/intergrupală, cu durată variabilă care rezultă din influențările reciproce ale agenților implicați” (Handrabura, Loretta, 2003).

Învățarea prin cooperare presupune acțiuni conjugate ale mai multor persoane (elevi, cadre didactice) în atingerea scopurilor comune prin influențe de care beneficiază toți cei implicați. „Colaborarea se axează pe relațiile implicate de sarcini, iar cooperarea pe procesul de realizare a sarcinii.” (Oprea, Crenguța-Lăcrămioara, 2006). Se poate spune că „învățarea prin colaborare integrează învățarea prin cooperare.” (Oprea, Crenguța-Lăcrămioara, 2006).

Învățarea prin cooperare poate fi studiată prin opoziție cu învățarea competitivă (elevii se confruntă unii cu alții pentru obținerea unui calificativ și numai unii dintre ei ating succesul) și cu învățarea individualistă (elevii studiază independent pentru a îndeplini obiectivele de studiu, fără să relaționeze cu ceilalți colegi) .

Competiția și colaborarea sunt practici care se întâlnesc în școala contemporană și sunt ambele necesare. Competiția devine distructivă pentru armonia climatului educațional atunci când este exacerbată și devine un scop în sine. Cadrele didactice trebuie să echilibreze cele două forme de organizare a activității instructiv-educative, creând oportunități de învățare axate pe

activitățile de grup ce favorizează cooperarea și întrețin competiția constructivă. „Aceste două modalități de activitate nu sunt nicidecum antitetice : și una și alta implică cel puțin un anumit grad de interacțiune în cadrul grupului, în opoziție cu comportamentul individual care se desfășoară cu prea puțină referință la activitățile celorlalți. Mai mult, competiția accentuată între grupuri are loc în contextul unei cooperări intense și al impulsului afiliativ în interiorul grupului.”(Ausubel, David; Robinson, Floyd, 1981).

Johnson (1992) recomandă ca 60% din timpul unei lecții să fie alocat învățării prin cooperare, iar 40% învățării prin intermediul competiției și învățării individualiste. De asemenea, în etapele incipiente de achiziție a competențelor, învățarea prin cooperare funcționează eficient în furnizarea unei atmosfere de susținere și maximizarea oportunităților de învățare individual. În etapele ulterioare, concurența poate fi stimulată fără a avea efecte negative asupra competențelor deja achiziționate. Important este să folosim cele trei metode acolo unde sunt mai “productive”, astfel încât elevii să învețe, să facă mișcare și să fie motivați.

Exemple:

Cursa pe trei picioare

Obiective: dezvoltarea atenției, dezvoltarea rezistenței și a vitezei, crearea unei stări emotive și a unei bune dispoziții.

Resurse materiale : sală sau aer liber, sfoara;

Modalități de organizare: perechi de câte doi;

Descriere. Jucătorii care formează o pereche se așează unul lângă celălalt, își leagă picioarele din interior și se prind de umăr. Perechile se împart în două echipe egale (ca număr de perechi). În cadrul fiecărei echipe, perechile se așează prin flanc în spatele unei linii de plecare, iar la 20-40 m în față se trasează o linie de întoarcere. Când se dă plecarea, primele perechi din ambele echipe pornesc spre linia de întoarcere. După ce au depășit-o, își dezleagă picioarele și se întorc alergând în mod obișnuit, lovesc fiecare mâna jucătorilor din perechea următoare și apoi trec la spatele șirului. Câștigă echipa care termină prima;

Indicații metodice - perechea următoare pleacă în cursă numai după ce ultimul jucător din perechea anterioară e atins cu mâna.

Ne așezăm împreună:

Obiective: dezvoltarea coordonării;

Resurse materiale : sală sau aer liber;

Modalități de organizare: perechi de câte doi;

Descriere: la început jucătorii se grupează perechi, stând spate în spate cu coatele agățate. Perechile vor încerca să se așeze cu șezutul pe sol și apoi să se ridice, fără a desprinde brațele.

După 2-3 așezări și ridicări reușite, perechile se grupează câte două și încercă să facă exercițiul cu patru jucători sprijiniți spate în spate și brațele agățate. Se trece apoi la 4 perechi, pentru ca în final toată grupa adunată spate în spate să se așeze și ridice deodată.

Omida:

Obiective: dezvoltarea coordonării;

Resurse materiale : sală sau aer liber;

Modalități de organizare: echipe de câte 5 elevi:

Descriere: Grupa se așează în linie dreaptă, jucătorii stau umăr lângă umăr. Fiecare își pune (calcă cu) talpa piciorului drept pe talpa piciorului stâng al vecinului. Sarcina grupei este să parcurgă, fără a desprinde tălpile picioarelor, o distanță de 10-15 m;

Indicații metodice -Jucătorii se țin de mâini, de umeri etc.

Să ne schimbăm locurile:

Obiective: dezvoltarea coordonării;

Resurse materiale : sală sau aer liber, bănci de gimnastică;

Descriere: grupul se împarte în grupe egale. Cele două bănci se așează pe sol paralele, la o distanță de 1-1,5 m. una de alta. Fiecare grupă se așează în picioare pe câte o bancă de gimnastică, apoi jucătorii se numără cu voce tare, de la dreapta la stânga în continuare;

Sarcina este schimbarea locurilor celor două grupe, pentru a ajunge în aceeași formație (ordine) dar așezați pe cealaltă bancă. Nu e voie să se calce pe sol. Dacă un jucător atinge solul, ambele grupe reiau jocul de la început.

Variante:

A. Băncile de gimnastică întoarse cu picioarele în sus elevii stau pe stinghia îngustă);

B. Băncile vor fi așezate neparalele (în V), cu capetele apropiate la o distanță de 1-1,5 m., iar cele depărtate la 4-6 m. între ele.

Concluzie.

Utilizarea metodelor activizante în lecțiile de educație fizică și sport este crucială pentru a asigura angajarea și participarea activă a elevilor în procesul de învățare. Aceste metode stimulează interesul, implicarea și motivarea elevilor, conducând la o înțelegere mai profundă a conceptelor și la dezvoltarea abilităților fizice într-un mod interactiv și dinamic. Prin intermediul acestor metode, elevii devin mai receptivi la învățare și sunt încurajați să își dezvolte atât aptitudinile fizice, cât și sociale. Astfel, utilizarea metodelor activizante în lecțiile de educație fizică și sport contribuie semnificativ la creșterea eficienței și atractivității procesului educațional, promovând în același timp un stil de viață activ și sănătos.

Bibliografie:

1. BARBU,C. STOICA,M.-Atletism. Metodica predării exercițiilor de atletism în școală. Ed.Printech, București 2000.
2. BOMPA, O.T. – Periodization of strenght – The new wavw intrengh training. Ed. Orietta Calcina, Toronto, 1996.
3. BOTA,C., PRODESCU,B., – Fiziologia educației fizice și sportului. Ergofiziologie. Editura “Antim Ivireanul”, Râmnicu Vâlcea, 1997.
4. BOTA, C., DJAMO, O., – Fiziologia generală și fiziologia efortului fizic. A.N.E.F.S. București, 1999.
5. CÂRSTEA Gh Creșterea eficienței procesului de educație fizică și sportivă școlar în condițiile unei activități autonome ale elevilor și profesorilor, Ed. A.N.E.F.S, 1993.
6. CÂRSTEA Gh. - Educație fizică, fundamente teoretice și metodice, Casa de editură Petru Maior, 1999.
7. CÂRSTEA Gh.. - Teoria și metodică educației fizice, Ed. Universul, București, 2000.
8. CERGHIT,I., Metode de învățământ, Ed.Polirom Collegium, Iași, 2006;
9. DIENSTMAN,R -Games for motor learning. Ed.Human Kinetics, SUA, 2008.
10. DRĂGAN, Ioan (coordonator) – Medicina sportivă aplicată. Editis, București, 1994.
11. DRAGNEA, A., - Caracteristicile instrumentelor de măsurare și ale tehnicilor de evaluare în antrenamentul sportiv, vol. Antrenament sportiv, Ed. Didactică și Pedagogică, București, 1996.
12. DRAGNEA A. BOTA A.,STANESCU M. ȘERBĂNOIU S., TEODORESCU S., TUDOR V. –Educație fizică și sport –teorie și didactică, București, FEST, 2006.
13. DRAGNEA, A., BOTA, A., - Teoria activităților motrice, Ed. Didactică și Pedagogică, București, 1999.
14. DRAGNEA, A., – Antrenamentul sportiv. Ed. Didactică și pedagogică, R.A. București, 1996.
15. DRAGNEA, A.,TEODORESCU-MATE, S., – Teoria sportului. Ed. FEST, București, 2002.
16. DAGOMIR, P.(coordonator), Ghid metodologic de aplicarea a programei de educație fizică și sport în învățământul gimnazial, Ed. Aramis Print, București,2001;
17. DULAMA, M.E.- Metodologii didactice activizante- teorie și practică, Ed. Clusium, Cluj Napoca, 2008.
18. EPURAN, M., – Modelarea conduitei sportive. Ed. Sport – Turism, București, 1990.

19. EPURAN, M., - Metodologia activităților corporale în educație fizică și sport, vol. 1-2, București, 1996.
20. KUMAR, V., - Modern methods of teaching physical education, Ed. Prabhat Kumar for Sarups and Sons, New Delhi 2000.
21. MARCU, V., MAROTI, S., - Ghid pentru elaborarea lucrării de diplomă, Ed. Institutul Biblic "Emanuel" Oradea 2000.
22. NATIONAL BASKETBALL CONDITIONING COACHES ASSOCIATION – N.B.A. – Power conditioning – exercises and drills from the experts. Ed. Human Kinetics, 1997.
23. NICU, A., – Antrenamentul sportiv modern. Editis, București, 1993.
24. NICULESCU, M., – Elemente de psihologia sportului de performanță și mare performanță. Ed. Didactică și Pedagogică, București, 1999.
25. OPREA, C., – Strategii didactice interactive, EDP, București, 2008.
26. OPREA, L., ȘULEA, R., - Ghid pentru profesorii de educație fizică și sport, Ed. Semne, București, 2009.
27. TEODORESCU-MATE, S., – Programare – planificare în antrenamentul sportiv, Editura SEMNE, București, 2001.
28. THOMAS, K., THOMAS, J., LEE, A., Physical education methods for elementary teachers, Ed. Human Kinetics 1999.
29. TUDOR, V., Măsurarea și evaluarea în cultura fizică și sport, Ed. Alpha, București, 2005.
30. TUDOR, V., FLOREA, B., - Constatări și soluții privind autonomia subiecților în lecția de educație fizică la nivelul ciclului liceal clasa a –IX-a și a-X-a, 2007,

FIȘĂ DE ACTIVITATE eco-EDUCATIVĂ

Institutor Popescu Ecaterina Mihaela
Școala Gimnazială Burla, Burla, Suceava

1. Titlul activității: „ Fii educat, păstrează un mediu curat !”- O școală curată și verde !”
Pantare de flori și de copaci !”

2.Coordonator: Popescu Mihaela

3. Data și locul desfășurării: 27 Martie 2023, grădina școlii

4. Durata activității: 3 ore

5. Grupul țintă: Elevii clasei I B

6. Parteneri implicați: Asociația Viitor Plus, Fundația Prais, Societatea Ornitologică Română, Ldl, părinți

7. Scopul activității: Cultivarea interesului elevilor față de protejarea mediului înconjurător și necesitatea adoptării unui comportament eco-civic față de natură

8. Obiective: Denumirea de acțiuni prin care pot contribui la menținerea curățeniei și a sănătății mediului înconjurător

Conștientizarea importanței plantării și îngrijirii pomilor

Folosirea în mod corect uneltele de lucru

Denumirea elementelor componente ale plantelor

Respectarea etapelor plantării unui pomișor

Plantarea pomilor și florilor, respectând indicațiile primite

9.Resurse: a. umane: elevi, părinți, cadru didactic

b. materiale: postere cu mesaje ecologice, coronite-Micii

grădinari, ecusoane, folie de protecție, fișe de lucru, anvelope decorative, mănuși de unică folosință, unelte pentru grădinărit, spray-uri, răsaduri de flori, puieți, bulbi,

10. Descrierea activității:

Micii ecologiști -Micii Grădinari ai clasei I B, împreună cu Președintele Părinților și cu părinți reprezentanți ai Comitetului de Părinți, au plantat în livada școlii pomi fructiferi: un măr golden, un măr ionatan și un prun.

Pentru că ne implicăm în acțiuni de ecologizare, pentru că muncim la amenajarea spațiului verde din curtea școlii, elevii clasei I B au plantat diferite flori, pe o suprafața aleasă, în anvelope decorative, au reactualizat informații despre ciclul de viață al plantelor și al copacilor. Acțiunea a fost de mare amploare, una îndrăgită de elevi, plantele sădite neavând nevoie de îngrijiri speciale, fiind așezate într-un loc unde beneficiază de lumina naturală și udate periodic.

Elevii au conștientizat importanța fiecărei vieți în ecosistem, rolul benefic al copacilor asupra sănătății oamenilor și efectele dezastruoase care pot fi provocate prin distrugerea acestora.

Această activitate a oferit tuturor participanților oportunitatea de a socializa, de a cunoaște tehnica de plantare corectă, de a petrece mai mult timp în natură și de a înțelege importanța vitală a mediului înconjurător. Fiecare dintre noi trebuie să se implice în acțiuni voluntare menite a proteja mediul înconjurător, a recrea natura în care plantele și copacii să-și regăsească locul binemeritat.

11. Rezultate:

a. Cooperarea între elevi pe parcursul activității de plantare

b. Responsabilizarea copiilor privind îngrijirea periodică a plantelor și a puietilor din spațiul școlii

12. Modalități de evaluare și diseminare a activității:

Evaluarea verbală, prin dialoguri interactive cu părinții și copiii, generatoare de soluții eficiente practicării unui comportament civilizat și responsabil,

Implicarea în acțiunile concrete desfășurate la nivelul clasei,

13. Precizați dacă elevii/ profesorii/ părinții și-au manifestat dorința de continuare a acestei activități, 2 argumente în favoarea continuării, modalitatea în care puteți asigura continuitatea

Activitatea este eficientă și trebuie să continue, căci:

- a. le oferă copiilor un context favorabil înțelegerii concrete a unor deteriora evoluția,
- b. doar la școală, într-un cadru organizat, aceste activități sunt posibile și educative.

14. Atașez mărturii relevante referitoare la activitate și dovezi ale activității (fotografii, filme, etc.)





FIȘĂ DE ACTIVITATE eco-EDUCATIVĂ

Institutor Popescu Ecaterina Mihaela
Școala Gimnazială Burla, Burla, Suceava

1. Titlul activității: „ Lecție muzeală-Despre păsări”

2.Coordonator: Popescu Mihaela

3. Data și locul desfășurării: 30 Martie 2023, Muzeul Științelor Naturii Suceava

4. Durata activității: 3 ore

5. Grupul țintă: Elevii clasei I B

6. Parteneri implicați: Director, prof. Moldovan Simona, Muzeul Științelor Naturii Suceava, biolog/muzeograf Lili Flutur, primăria Burla, părinți

7. Scopul activității:

8. Obiective: Ocrotirea naturii și a animalelor

Conștientizarea consecințelor dispariției unor specii și dezechilibrul pe care l-ar provoca în regnul animal

Formarea unei atitudini pozitive de toleranță, de responsabilitate și de protecție a mediului înconjurător

9.Resurse: a. umane: elevi, părinți, cadru didactic,muzeograf, șofer

b. materiale: resursele informative ale muzeului, exponatele muzeului, videoproiector, laptop, desene, mijloac de transport

10. Descrierea activității: .

Învățătorul apreciază lecția muzeală căci reprezintă un schimb de experiență valoros pe plan profesional și o oportunitate de a avea acces la mijloace educative din patrimoniul muzeului, de a oferi elevilor experiențe atractive de învățare.

D-na dr. biolog Flutur Liliana i-a impresionat pe copii, povestindu-le cu mult farmec aspecte din viața păsărilor, prezentându-le curiozități din lumea acestora, diferite specii de păsări, folosind tehnologia modernă și exponate din muzeu.

Elevii au apreciat în mod deosebit exponatele, pe care au avut ocazia să le studieze de aproape, dar și faptul că au fost implicați în discuții, că au putut să formuleze întrebări, să-și valorifice cunoștințele și să le îmbogățească, vizitarea muzeului, cu accent pe zonele dedicate păsărilor, a completat activitatea educativă.

Prin acivitatea educativă propusă, lecția a răspuns atât nevoilor elevilor cu stil de învățare vizual, cât și celor cu stil de învățare auditiv sau tactil-kinestezic.

Profesionalismul, dăruirea și pasiunea doamnei biolog s-au împletit cu entuziasmul școlărilor în lumea fascinantă a „înaripaților" într-o activitate de învățare memorabilă.

11. Rezultate:

a. Îmbogațirea orizontului cultural

b. Înțelegerea și puterea de a dezbate informații noi

c. Formarea deprinderilor de învățare împreună

12. Modalități de evaluare a activității:

Întrebări adresate elevilor referitoare la cunoștințele dobândite

Feedback-ul din partea elevilor

13. Precizați dacă elevii/profesorii/părinții și-au manifestat dorința de continuare a acestei activități, 2 argumente în favoarea continuării, modalitatea în care puteți asigura continuitatea

a. Crearea unui climat educațional deschis și stimulat

b. Promovarea de catre fiecare copil participant la necesitatea adoptării atitudinii ecologice de către fiecare om față de natură

14. Atașez mărturii relevante referitoare la activitate și dovezi ale activității





Director,
Prof. Moldovan Simona

Consilier Educativ,
Prof. Hrab Cristina Liniana

Coordonator,
Prof. înv. primar, Popescu Mihaela

Exemple de bune practici în învățământul primar – proiecte educative în parteneriat

Prof.inv.primar:Popovici Maria

ȘCOALA GIMNAZIALĂ SICHEVIȚA

O varietate bogată de modalități de realizare a activităților, o constituie proiectele educaționale pe care noi le desfășurăm în fiecare an școlar. Acestea cuprind un calendar de activități planificate, urmăresc realizarea unui scop bine definit, într-un cadru bine stabilit și într-o perioadă de timp bine definită. Sunt o modalitate de acumulare a unor noi experiențe de cunoaștere, rezolvând probleme practice în diferite situații date, fiind de altfel un instrument al dezvoltării și inovării organizațiilor școlare.

Parteneriatul educațional- este o atitudine abordată în sprijinul dezvoltării societății și presupune participarea la o acțiune educativă comună, interacțiuni constructive acceptate de către toți partenerii, comunicare eficientă între participanți, acțiuni comune cu respectare rolului fiecărui participant, interrelaționare.

Parteneriatul educațional mai presupune unitate de cerințe, de opțiuni, decizii și acțiuni educative subordonate actului educativ propriu-zis. Parteneriatul educațional vine în sprijinul dezvoltării personalității elevilor asigurându-le autonomia personală, prin valorizarea socială a fiecăruia dintre ei.

Aceste activități din cadrul proiectelor educative aduc un surplus de informații elevilor astfel că experiența de învățare informală și non-formală completează și lărgeste experiența de învățare formală. Parteneriatul educațional devine tot mai prezent în relațiile de colaborare ce se stabilesc între unitățile de învățământ și diferitele segmente ale societății, reprezentând modalitatea formală sau informală prin care cele două părți (sau mai multe) decid să acționeze împreună pentru atingerea unui scop comun. Pentru ca reușita unui acord de parteneriat să fie la cote maxime, acesta implică:

- identificare scopului, a intereselor comune, utile partenerilor;
- găsirea modului optim pentru realizarea scopului propus, organizarea și conducerea resurselor disponibile pentru a atinge scopul propus;
- consolidarea eficientă a atitudinilor și tehnicilor diferite care se pot aplica diferitelor sarcini.

Referitor la realizarea activităților de bune practici, la noi în școală, se desfășoară o gamă variată de proiecte și parteneriate educaționale în colaborare cu diferiți factori educaționali, organizate și desfășurate pe nivele de vârstă, local sau la nivel național-proiecte prevăzute în cadrul programelor naționale.

Proiecte educative la nivel local – pe nivele de vârstă

1. LUMEA CĂRȚILOR ȘI A POVEȘTILOR

În cadrul proiectului educațional s-au desfășurat o serie de activități care au avut scop familiarizarea cu instituția locală, conștientizarea utilizării unei biblioteci, trezirea interesului pentru alcătuirea unei biblioteci personale, dezvoltarea exprimării orale, a creativității și expresivității limbajului oral.

-vizite la bibliotecă, lecturi model, activități plastice și practice în echipă.

2. NATURA, PRIETENA MEA

În cadrul proiectului educațional s-au desfășurat o serie de activități care au avut scop educarea și cultivarea dragostei și interesul pentru lumea care ne înconjoară, ocrotirea plantelor, păstrarea curățeniei și a sănătății mediului, plantare de flori și puieți de pomi, îngrijirea spațiului verde.

-activități de plantare de flori în curtea școlii, a unor semințe de fasole și grâu, de colectare a deșeurilor

-adunarea frunzelor uscate, însușirea și respectarea regulilor de comportare civilizată în timpul ieșirilor în natură

-plimbări, vizite, excursii

3. SĂ CIRCULĂM CORECT

În cadrul proiectului educațional s-au desfășurat o serie de activități care au avut scop cunoașterea unor semne de circulație și prevenirea accidentelor rutiere, reducerea numărului de victime în rândul copiilor.

-vizite la poliție

-activități desfășurate în curtea școlii cu agentul de poliție

– convorbiri, memorizări activități practice

4. POMPIERII, PRIETENII NOȘTRI

În cadrul proiectului educațional s-au desfășurat o serie de activități care au avut scop cunoașterea și exersarea modului de comportare în cazul producerii unui incendiu sau a unui cutremur, cunoașterea modului de apelare a numărului de urgență 112 în cazul producerii unei situații de urgență.

-vizite la pompieri,

-activități practice

– concursuri aplicative

5. MICII CREȘTINI

În cadrul proiectului educațional „Micii creștini”, s-au desfășurat o serie de activități care au avut scop dobândirea unor cunoștințe despre învățătura creștină, valorile morale cum ar fi omenia, bunătatea, speranța, încrederea, ajutorarea, și comportamentul unui bun creștin în viața de zi cu zi și în special în zilele de sărbători. Tot în cadrul parteneriatului, elevii au participat la diferite activități: Ziua Națională a României, Nasterea Mantuitorului

Inițierea și derularea de activități în parteneriat reprezintă o provocare pentru profesorii de azi, necesitând multă creativitate, dinamism în derularea acestora, dar și responsabilitate și flexibilitate.

Nimeni nu se naște gata învățat, gata format – totul se educă în familie, grădiniță, școală și în comunitate, în scopul integrării active a individului în viața socială.

6. SĂ NE CUNOASTEM IMPREJURIMILE

În cadrul proiectului educational s-au desfășurat o serie de drumetii,excursii care au avut ca scop cunoașterea si importanta lucrurilor din prezent/ trecut,dar și interesul pentru lumea care ne înconjoară, ocrotirea” Morilor de apa”

Imagini din activitatile noastre





Bibliografie

Vincent R. „Cunoașterea copilului, ed. Didactică și Pedagogică, București 1972.

Dumitrana M. „Copilul, familia și grădinița” Iași, ed. Compania, 2000.

Păuna Adriana Camelia „Rolul jocului în asigurarea continuității între activitatea din grădiniță și cea din școală, ed. Sf Ierarh Nicolae, 2010.

Ghid de bune practici în educația timpurie.

PROGRAM DE INTERVENȚIE PERSONALIZAT (PIP)

prof. Popute Geta, Liceul Teoretic David Voniga Giroc

Nr. _____ din _____

Nr. _____ din _____

Avizat, Director CJRAE, Prof.	Aprobat, Director, Prof.
--	---------------------------------------

Program de Intervenție Personalizat (PIP)

- Numele și prenumele beneficiarului: **F. G. M.**
- Data și locul nașterii : 24.08.2016 , Tm
- Domiciliul:
- Anul școlar 2023-2024
- Clasa a II-a B
- Prof. inv. preșcolar: POPUȚE GETA

Problemele cu care se confruntă copilul (rezultatele evaluării)

Evaluare medicală: Deficiență funcțională accentuată, cod handicap 5, deficiență psihică moderată.

Evaluarea procesului de învățare: Nu deține achiziții caracteristice vârstei sau clasei din care face parte. Prezintă întârziere în dezvoltarea limbajului, întârziere mintală și sindrom hiperkinetic, diagnosticate parțial și atestate medical parțial, deoarece este abandonat de părinți, în prezent aflându-se în grija asistentei maternale, Suman Georgeta.

Informații despre mediul social: Locuiește în prezent în locuința asistentei maternale.

ECHIPA DE INTERVENȚIE:

Numele cadrului didactic: POPUȚE GETA

Psiholog școlar: A. L.

Data elaborării P.I.P.: 1 octombrie

Durata programului: octombrie – iunie

Domenii de intervenție: CLR; MEM; AVAP; DP; MM.

Prof. inv. preșcolar POPUȚE GETA
2754

1. INSTRUMENTE UTILIZATE ÎN EVALUARE:

- chestionare orale;
- observații curente;
- aplicații practice;
- fișe de lucru utilizate la diferite activități;
- proba de evaluare;
- convorbire individuală și în grup;
- observația spontană și dirijată.

2. OBIECTIVELE PROGRAMULUI:

Pe termen mediu:

- Descoperirea și folosirea potențialului psihic de învățare ale subiectului, a ritmului propriu de achiziție, prin observarea zilnică și prin concentrarea tuturor informațiilor din cadrul familiei;
- Dezvoltarea exprimării orale, înțelegerea și utilizarea corectă a semnificațiilor structurilor gramaticale;
- Dezvoltarea expresivității și creativității;
- Dezvoltarea motricității mâinilor, dar și a altor părți ale corpului;
- Dezvoltarea capacităților de calcul matematic;

Pe termen scurt:

- Formarea abilităților de comunicare;
- Formarea abilităților de participare la lecții;
- Dezvoltarea capacităților de scriere;
- Participarea la activități de grup;
- Participarea la activități specifice matematicii;
- Dezvoltarea capacităților de numărare și efectuare a calculului matematic, oral și în scris;

3. SCOPURILE PROGRAMULUI:

- Reducerea și eliminarea lacunelor din cunoștințele elevului;
- Educarea exprimării verbale corecte din punct de vedere fonetic, lexical și sintactic;
- Formarea capacităților de cunoaștere a literelor și citire a cuvintelor și propozițiilor;
- Formarea deprinderilor de scriere corectă a elementelor grafice și a literelor, precum și scrierea lizibilă a cuvintelor;
- Cunoașterea și utilizarea conceptelor specifice matematicii;
- Dezvoltarea capacităților de explorare/investigare și rezolvare de probleme;
- Formarea și dezvoltarea capacității de a comunica utilizând limbajul matematic;

4. DERULAREA PROGRAMULUI DE INTERVENȚIE:

Psihologul școlar:

- Stimulează elevul în vederea reducerii dificultăților de învățare prin exersarea și dezvoltarea proceselor psihice (memorie, atenție, motivație), a unor trăsături pozitive de personalitate din domeniul afectiv și motivațional, a deprinderilor de muncă individuală;
- Implică asistentul maternal pentru a o ajuta să lucreze cu copilul în asimilarea unor cunoștințe esențiale: cunoașterea mediului, coordonare spațio-temporală, dezvoltarea limbajului și a vocabularului, abilități de relaționare socială;

OBIECTIVE	METODE SI TEHNICI	MATERIALE UTILIZATE
-----------	-------------------	---------------------

- efectuarea unor exercitii de relaxare, pentru concentrarea atentiei si dezvoltarea memoriei;	- convorbirea - povestirea - problematizarea - exercitiul de relaxare	- planse - fise de lucru - jocuri de constructie - plastilina - carti - puzzle
- educarea auzului fonematic, a atentiei vizuale, a analizei auditive si imbogatirea vocabularului;	- exercitii de gimnastica respiratorie, linguala; - exercitii pentru formarea priceperilor si deprinderilor de pronuntie corecta a silabelor si cuvintelor; - exercitii de formulare a unor propozitii simple cu sunetul corectat in diferite pozitii; - povestiri dupa imagini, planse; - demonstratia;	- planse - fise de lucru - jocuri - carti
- stapanirea si motivarea personala prin gestionarea adecvata a traierilor afective negative;	- exercitii de autocunoastere; - exercitii pentru cresterea stimei de sine si a increderei in forte proprii; - exercitii pentru managementul emotiilor negative; - convorbirea; - problematizarea; - lauda, incurajarea;	-fise de lucru -desene -minge antistres -joc de rol
- explicarea si formarea unor deprinderi eficiente de studiu; - efectuarea temelor la cabinet cand este posibil;	- efectuarea temelor si invatarea pentru oferirea unui model de lucru; - explicatia; - exercitiul	-carti, caiete; -fise de lucru si cartonase
- organizarea locului de invatare cu eliminarea elementelor distractive;	- convorbirea; - exercitiul; - incurajarea	
- sprijinirea copilului in parcurgerea materiei in ritm propriu si ajutor la cererea doamnei invatatoare;	- tratarea diferentiata; - relatie empatica invatator-elev, consilier-elev; - activitati ajutatoare	-planse -jocuri -casete -carti
- construirea unui orar si respectarea lui astfel incat elevul sa isi faca temele, oferirea de recompense de catre familie;	- convorbirea; - exercitiul	-cartonase cu sarcini expuse in camera
- masuri unitare de sustinere a copilului de catre familie; - motivarea familiei in continuarea tratamentului medicamentos;	- consultarea; - informarea - empatia	-monitorizarea succesului prin acordarea de fete vesele

- Frecvența activitatilor programului terapeutic este de o sedinta pe saptamana (45-50 de minute)

Prof. înv. primar:

- Antrenează elevul în activitățile specifice pe arii de stimulare sau recuperatorii și recreative, cu respectarea particularităților de vârstă și individuale;
- În cadrul lecțiilor se lucrează diferențiat, cu respectarea planificării materiei (cu revizuirii și adaptări);

MIJLOACE: probe de evaluare, fișe de lucru, planșe, jetoane, jocuri didactice, rechizitele și manualele școlare, obiecte de uz general;

Domeniul de intervenție: COMUNICARE ÎN LIMBA ROMÂNĂ

Elevul pronunță corect cuvintele dar are un vocabular foarte sărac. Răspunsurile sale sunt monosilabice sau în propoziții incomplete. Nu reușește să povestească texte auzite în clasă ori întâmplări din viața personală, pierde firul logic al acestora. Capacitate scăzută de organizare și coordonare a acțiunilor în conformitate cu comanda verbală. Scrie semne grafice cu trăsături tremurate, fără a respecta spațiul de scris, pierde rândul, mâzgălește foaia.

Competențe generale	Competențe specifice	Activități de învățare	Criterii minimale pentru evaluarea progresului	Metode și instrumente de evaluare
1. Receptarea de mesaje orale în contexte de comunicare cunoscute	<ul style="list-style-type: none"> - Identificarea semnificației unui mesaj oral, pe teme accesibile, rostit cu claritate - Identificarea unor informații variate dintr-un mesaj rostit cu claritate - Identificarea unor sunete, silabe, cuvinte în enunțuri rostite cu claritate - Exprimarea interesului pentru receptarea de mesaje orale, în contexte de comunicare cunoscute 	<ul style="list-style-type: none"> -exercitii de delimitare a cuvintelor in enunturi; -exercitii de stabilire a pozitiei unui cuvânt intr-o propozitie; -jocuri de identificare a pozitiei silabelor in cuvânt; -exercitii de distingere a sunetului initial, final sau din interiorul unei silabe sau al unui cuvânt; -identificarea cuvintelor ce contin sunetul învățat si despartirea lor in silabe; -jocuri de punere in corespondenta a unui cuvânt auzit cu imaginea corespunzatoare; -exercitii de despartire a cuvintelor in silabe; 	<ul style="list-style-type: none"> - înțelege semnificația globală a unui text scurt, după ascultarea repetată a acestuia, sau după lămuriri suplimentare; - formulează răspunsuri la întrebările puse, uneori cu imprecizii, corectate la solicitarea învățătorului; - distinge și delimitează cuvintele în propoziții de două cuvinte, rostite clar de învățător; - distinge, după auz, silabele și sunetele, dintr-un cuvânt dat, de 1-2 silabe; - pronunță, corect, cuvântul integral și pe silabe, cu imprecizii corectate cu sprijinul învățătorului; - asociază sunetul cu litera de tipar, sau de mână; citește în ritm propriu silabe, cuvinte și propoziții alcătuite din 2-3 cuvinte, uneori cu inversiuni sau repetări, corectate la 	<p>Evaluarea orală și scrisă Aprecieri stimulative Evaluare cu mai multe reveniri</p> <p>Evaluări curente formative Probe scrise, fișe de lucru</p>
2. Exprimarea de mesaje orale în diverse situații de comunicare	<ul style="list-style-type: none"> - Formularea unor enunțuri proprii în diverse situații de comunicare - Transmiterea unor informații prin intermediul mesajelor simple - Participarea cu interes la dialoguri simple, în diferite contexte de comunicare - Exprimarea propriilor idei referitoare la contexte familiare, manifestând interes și încredere în sine 	<ul style="list-style-type: none"> - exerciții de trasare a elementelor grafice; - exerciții de adoptare a poziției corecte si comode pentru scris; - exerciții de scriere a unor elemente grafice pregătitoare, care sa faciliteze scrierea literelor si scriere în duct continuu; - exerciții de scriere a literelor, silabelor, cuvintelor si propozițiilor; - exerciții de scriere a literelor si a cuvintelor, respectând forma, mărimea lor; 	<ul style="list-style-type: none"> - distinge și delimitează cuvintele în propoziții de două cuvinte, rostite clar de învățător; - distinge, după auz, silabele și sunetele, dintr-un cuvânt dat, de 1-2 silabe; - pronunță, corect, cuvântul integral și pe silabe, cu imprecizii corectate cu sprijinul învățătorului; - asociază sunetul cu litera de tipar, sau de mână; citește în ritm propriu silabe, cuvinte și propoziții alcătuite din 2-3 cuvinte, uneori cu inversiuni sau repetări, corectate la 	

3. Receptarea unei varietăți de mesaje scrise, în contexte de comunicare cunoscute	<ul style="list-style-type: none"> - Citirea unor cuvinte și propoziții scurte, scrise cu litere de tipar sau de mână - Identificarea mesajului unui scurt text care prezintă întâmplări, fenomene, evenimente familiare - Identificarea semnificației unor simboluri din universul familiar, care transmit mesaje simple - Exprimarea interesului pentru lectura unor texte simple, susținute de suport imagistic 	<ul style="list-style-type: none"> - exerciții de încadrare corectă în pagina a textului (data, alineat); - exerciții de apreciere corectă a spațiului dintre cuvinte; - dictări de cuvinte și propoziții; 	<p>intervenția învățătorului;</p> <ul style="list-style-type: none"> - citește cuvinte scrise, formate din silabe cunoscute; - citește fluent și corect enunțuri cunoscute, cu ezitări sau pauze mai lungi, atunci când întâlnește cuvinte care conțin aglomerări de consoane, grupuri de litere etc.; - copiază, transcrie și scrie după dictare litere, silabe și cuvinte cu abateri de la regulile grafice; - construiește în scris propoziții formate din 2-3 cuvinte, cu mici abateri de la regulile grafice, ortografice și de punctuație, corectate la intervenția învățătorului; 	
4. Redactarea de mesaje în diverse situații de comunicare	<ul style="list-style-type: none"> - Scrierea literelor de mână - Redactarea unor mesaje scurte, formate din cuvinte scrise cu litere de mână, folosind materiale diverse - Exprimarea unor idei și sentimente prin intermediul limbajelor convenționale și neconvenționale 		<ul style="list-style-type: none"> -copiază/ transcrie/ scrie după dictare, cu unele omosiuni, inversiuni de litere, uneori cu abateri de la normele de așezare în pagină, sau de la folosirea corectă a semnelor de punctuație; 	

Domeniul de intervenție: MATEMATICĂ ȘI EXPLORAREA MEDIULUI

Elevul formează mulțimi, recunoaște culorile, numără crescător până la 5, dar are probleme în ceea ce privește numărul până la 10 sau numărul descrescător, chiar și cu ajutorul obiectelor. Capacitate scăzută de organizare și coordonare a acțiunilor în conformitate cu comanda verbală. Scrie semne grafice cu trăsături tremurate, fără a respecta spațiul de scris, pierde rândul, mângălește foaia.

Competențe generale	Obiective operaționale	Activități de învățare	Criterii minimale pentru evaluarea progresului	Metode și instrumente de evaluare
	- să scrie, să citească numerele	- exerciții de numărare cu obiecte de la 0 la 10;	- asociază mulțimi (alcătuite din	

<p>1. Utilizarea numerelor în calcule elementare</p> <p>2. Evidențierea caracteristicilor geometrice ale unor obiecte localizate în spațiul înconjurător</p>	<p>naturale de la 0 la 10;</p> <p>- să compare două numere cu diferență de o unitate;</p> <p>- să completeze un șir de numere;</p> <p>- să scrie vecinii numerelor;</p>	<p>- exerciții de citire și de scriere a numerelor naturale de la 0 la 10;</p> <p>- compararea și ordonarea numerelor de la 0 la 10;</p> <p>- exerciții de compunere și descompunere cu numere naturale de la 0 la 10;</p> <p>- exerciții de alegere a unei descompuneri potrivite pentru efectuarea unui calcul;</p> <p>- rezolvarea de probleme cu obiecte sau cu desene simple: puncte, cerușe, linii etc.;</p> <p>- rezolvarea de probleme cu obiecte sau cu desene simple: puncte, cerușe, linii etc..</p>	<p>obiecte identice, ușor de numărat), cu numărul lor (cardinalul mulțimii);</p> <p>- identifică cifra zecilor și cifra unităților în scrierea unui număr de două cifre;</p> <p>-numără corect, crescător și descrescător, din 1 în 1, în centrul 0-30;</p> <p>- copiază, transcrie și scrie după dictare cifrele, cu greșeli privind corectitudinea elementelor grafice, încadrarea în spațiul de scriere, înclinarea;</p> <p>-efectuează adunări și scăderi în centrul 0-30, fără trecere peste ordin, utilizând simbolurile +, -, = în scrierea unui exercițiu;</p> <p>- efectuează corect 50-60% din exercițiile cu o singură operație cuprinsă într-o listă dată;</p> <p>- descompune numere naturale mai mici decât 10 în sume sau diferențe, utilizând obiecte;</p> <p>-rezolvă probleme cu date numerice și enunț sintetic, care presupun o singură operație, cu numere mai mici decât 10, recurgând la modelarea figurală a datelor problemei;</p> <p>- execută, parțial corect, în ritm</p>	<p>Evaluarea orală și scrisă</p> <p>Aprecieri stimulative</p> <p>Evaluare cu mai multe reveniri</p> <p>Evaluări curente formative</p> <p>Probe scrise, fișe de lucru</p>
<p>3. Identificarea unor fenomene/relații/regularități/structuri din mediul apropiat</p>	<p>- să exploreze modalități variate de compunere și descompunere a numerelor, în centrul 0 – 10 cu obiecte de sprijin;</p> <p>- să efectueze operații de adunare și de scădere cu numere naturale de la 0 la 10 fără trecere peste ordin cu obiecte de sprijin;</p>	<p>-ex. de descompunere a numerelor în sume și diferențe ;</p> <p>-ex. de adunare și scădere cu numere de la 0 la 20 ;</p> <p>-ex. de aflare a numărului necunoscut ;</p> <p>-ex. de verificare a rezultatului prin probă ;</p> <p>-ex. – joc pentru verbalizarea etapelor de calcul</p> <p>-ex. de analiză a părților componente ale unei probleme ;</p> <p>-ex de transformare a unei probleme păstrând numerele date</p> <p>-ex. de numărare cu pas dat „înainte” și „înapoi” cu și fără sprijin de obiecte sau desene ;</p> <p>-ex. de comparare a numerelor folosind diferite reprezentări ale acestora ;</p> <p>-compunerea și descompunerea numerelor în z și u .</p>	<p>corectitudinea elementelor grafice, încadrarea în spațiul de scriere, înclinarea;</p> <p>-efectuează adunări și scăderi în centrul 0-30, fără trecere peste ordin, utilizând simbolurile +, -, = în scrierea unui exercițiu;</p> <p>- efectuează corect 50-60% din exercițiile cu o singură operație cuprinsă într-o listă dată;</p> <p>- descompune numere naturale mai mici decât 10 în sume sau diferențe, utilizând obiecte;</p> <p>-rezolvă probleme cu date numerice și enunț sintetic, care presupun o singură operație, cu numere mai mici decât 10, recurgând la modelarea figurală a datelor problemei;</p> <p>- execută, parțial corect, în ritm</p>	<p>Evaluări curente formative</p> <p>Probe scrise, fișe de lucru</p>
<p>4. Generarea unor explicații simple prin folosirea unor elemente de logică</p> <p>5. Rezolvarea de probleme pornind de la sortarea și reprezentarea unor date</p>	<p>- să rezolve probleme care presupun o singură operație dintre cele învățate.</p>	<p>-ex. de numărare cu pas dat „înainte” și „înapoi” cu și fără sprijin de obiecte sau desene ;</p> <p>-ex. de comparare a numerelor folosind diferite reprezentări ale acestora ;</p> <p>-compunerea și descompunerea numerelor în z și u .</p>	<p>- descompune numere naturale mai mici decât 10 în sume sau diferențe, utilizând obiecte;</p> <p>-rezolvă probleme cu date numerice și enunț sintetic, care presupun o singură operație, cu numere mai mici decât 10, recurgând la modelarea figurală a datelor problemei;</p> <p>- execută, parțial corect, în ritm</p>	<p>Evaluări curente formative</p> <p>Probe scrise, fișe de lucru</p>

6. Utilizarea unor etaloane convenționale pentru măsurări și estimări			propriu, comanda dată, după lămuriri suplimentare;	
---	--	--	--	--

Prin acest program voi urmări:

- recuperarea laturilor disfuncționale;
- structurarea unor comportamente dezirabile (elaborarea unor modele de comportament cu un grad mare de adaptare școlară și socială);
- consilierea comportamentală;
- antrenarea elevului în activități plăcute pentru a-l stimula;
- antrenarea elevului în activități extracurriculare;
- dezvoltarea motricității generale și a finei motricități;
- dezvoltarea abilităților de numerație și calcul matematic;
- dezvoltarea abilităților de cunoaștere a literelor și citire a cuvintelor și propozițiilor;
- formarea deprinderilor de scriere corectă și respectare a spațiului de scris;
- îmbogățirea, precizarea și activizarea vocabularului;
- dezvoltarea autonomiei personale și sociale;
- dezvoltarea capacității de orientare și adaptare la mediu;
- dezvoltarea atitudinilor pozitive de relaționare în grup;

VIOLENȚA ÎN ȘCOALĂ - MODALITĂȚI DE PREVENIRE

Profesor Prainer Carmen Liliana
Școala Gimnazială „Toma Cocisui”, Blaj

Violența umană este o temă a prezentului în multe țări, violența socială, ca și cea interpersonală reprezintă argumente solide pentru dezvoltarea unor programe educaționale pentru a promova conștientizarea acestui fenomen și a pleda pentru mijloace nonviolente de interacțiune și de reglare a vieții sociale. Violența în școală este o realitate pe care n-o putem nega și nici neglija. Lucrul cel mai important este să găsim metode eficiente de combatere a violenței, de orice fel ar fi ea, pentru că altfel acest fenomen se va croniciza și va fi greu de stăpânit în contextul societății actual

Violența este o problemă care își face simțită prezența din ce în ce mai mult în societate, iar de câțiva ani și în școală. Există un nivel de indisciplină inerent în școli, ca rezultat al faptului că elevii sunt la o vârstă la care sunt tentați să treacă peste reguli, iar această indisciplină poate duce la un comportament violent. Lipsa modelelor sociale, mediatizarea excesivă a cazurilor de violență și indisciplină pot influența comportamentul elevilor, aceștia putând fi tentați să imite acțiunile văzute la televizor. Societatea românească trece printr-o criză din punctul de vedere al valorilor sociale. Violența este din păcate pentru mijloacele de informare în masă o afacere rentabilă, iar formele dramatizării și exagerării atrage publicitatea dorită, rating-ul. În mass-media se pune accentul pe ideea că nu este nevoie să ai multă școală pentru a avea succes în viață și că succesul se măsoară în primul rând prin bani. Aceste modele sunt perpetuate și în familie, și pe stradă, iar școala are puține șanse de a schimba mentalitatea elevilor în condițiile în care toate celelalte surse de informare spun contrariul. Copiii sunt în școală șase sau șapte ore pe zi. În rest sunt acasă, pe stradă, se uită la televizor. Tot ce învață în școală – cum să vorbească, cum să se poarte – este contrazis de ce văd în rest. Părinții nu se implică suficient. Tema „violența” invită din păcate și la respingerea vinovăției și a răspunderii. Părinții pot înfiera educația lipsă sau greșită din familie. Școala singură nu poate să reziste tendinței actuale. Este nevoie de o politică hotărâtă de combatere a violenței sociale și de educare a adulților.

Agresiunile întâlnite în școală sunt injuriile, jignirile, îmbrâncelile, intimidările, vulgaritățile. Conflictele au de cele mai multe ori o justificare minoră, însă pot culmina cu agresiuni fizice. Altă problemă este aceea a taxelor de protecție cerute de elevii mai mari sau de persoane din afara școlii. Elevii nu discută cu profesorii și preferă să-și rezolve singuri conflictele ce apar între ei, fără implicarea cadrelor didactice, dar simt nevoia unor ore în care să discute despre problema conflictului, metode și tehnici de negociere a conflictelor sau despre consecințele comportamentului violent. Este necesară prezența în fiecare școală a unui psiholog care să consilieze elevii și să colaboreze cu profesorii, dar se face simțită și necesitatea educării părinților, mai ales că unele conflicte au fost escaladate tocmai prin implicarea acestora, ajungându-se la amenințări cu moartea și bătăi în plină stradă. Situația devine problematică atunci când aceste incidente se repetă foarte des, fie când violența este foarte puternică sau se manifestă asupra profesorilor. Sunt necesare măsuri pentru întărirea securității, respectiv angajarea unor firme de pază și o mai bună colaborare cu poliția, instalarea unor sisteme de supraveghere video în curtea și holurile școlii.

În această problematică este vorba de răspunderea cetățenilor, adolescenți și adulți deopotrivă. O importanță deosebită o are întrebarea pedagogică, cum pot învăța copiii și adulții să-și recunoască răspunderea de a avea o atitudine clară față de violență, să exerseze forme pașnice de a stinge conflicte, să îndepărteze violența din drumul lor și să reacționeze împotriva violenței. Rolul prevenției violenței: întărirea personalității, toleranță, promovarea creativității și sprijinirea dezvoltării individuale. Succesul

școlar poate ajuta la clădirea aprecierii personale. Dacă un elev cunoaște eșecul la școală, trebuie să-l convingem că el este valoros pentru societate și pentru noi. Astfel îi vom întări personalitatea. Înțelegerea, abnegație și model, o relație optimă profesor-elev cântăresc mai mult decât pedeapsa. Școala trebuie să dea posibilitatea elevilor să înțeleagă relațiile sociale și să-i pregătească să fie responsabili, să se poată descurca într-o societate a vitezei.

Există consens în părerea că cea mai mare parte a potențialului de agresiune și violență care apare în școală este „importat”. Dar este sigur că există și factori școlari care duc la violență, începând cu relația profesor-elev și climatul social până la metodele de predare, evaluare, eșec, izolare. Atitudinea violentă a unor elevi are cauze atât externe cât și interne. Cauzele externe ocupă un loc uriaș de mare: climatul educativ restrictiv din familie, alăturarea la grupuri agresive și consumul regulat de filme cu violență. Elevii care trăiesc în astfel de mediu se comportă agresiv la școală.

Se mai poate preveni violența și prin întărirea curajului civil. În școală și în afara școlii este vorba de două obiective: clarificarea noțiunii de curaj civil și antrenarea, exersarea acestui curaj. Orice situație conflictuală este determinată de factori concreți și de situație. Ea este, în ciuda unui model de bază asemănător, unică în felul ei. Curajul civil se bazează pe hotărârile personale și nu pot fi prescrise. Curajul nu poate fi despărțit, de exemplu, de dreptate. Asta trebuie să înțeleagă copiii prin curaj civil: să intervină pentru cineva, chiar dacă ar fi mai simplu să treacă cu vederea și să plece; să fie pregătiți să ia în considerare și eventuale dezavantaje legate de intervenție; să nu se lase intimidați; să ajute la nevoie; să-și exprime părerea, chiar dacă aproape toți din grup au alte opinii; să ceară ajutor, să dea anunțuri, să descrie faptașul. Lecție foarte importantă pentru curajul civil este exersarea. Jocul de rol, prin care devenim conștienți de temerile și limitele noastre de acțiune. Deseori subapreciem diversitatea posibilităților noastre de acțiune. În jocurile de rol și exersările concrete cu situații de violență directă putem descoperi noi răspunsuri creative la situații de conflict. Antrenamentul atitudinii ne oferă șansa să încercăm, să exersăm și să reflectăm la atitudini neprobate. Curajul civil al copiilor este cerut des în situații de toate zilele. Astfel de situații ar putea fi: unui elev i se cer bani pentru a fi protejat împotriva altor agresori, sau o gașcă pretinde un furt din magazin ca ritual de intrare. Astfel de situații trebuie explicate detaliat. Se va cere elevilor să spună cum s-ar comporta ei în astfel de situații. Se vor proba mai multe modalități de acțiune și se vor observa reacțiile de fiecare dată. O astfel de scenă se discută mai întâi și se interpretează de mai multe ori de către elevi, dezbătându-se de fiecare dată. Astfel se vor analiza dificultățile și obstacolele precum și reacțiile lipsă sau potrivite situației. Rolul profesorului este acela de sfătuitor.

Un proces de învățământ eficient presupune prezența unui angajament al educatorilor pentru apărarea demnității umane și a democrației. Cerințe pentru profesori: capacitatea de a gândi în variante, iar în polemici să fie apărătorii alternativelor, chiar dacă nu sunt ale lor proprii; capacitatea de a planifica procese de învățare și de a le conduce fără a fi autoritar; (acest lucru implică respectul pentru opiniile elevului) fidelitatea pentru legile de bază fără a fi înclinat spre dogmatism și îndoctrinare. Sportul are un rol deosebit de mare în prevenirea violenței și a intoleranței. El poate canaliza și îndepărta agresivitatea din perspectivă fiziologică și psihologică, poate promova integrarea socială, îndeosebi prin jocurile de echipă. Sportul promovează recunoașterea regulilor, respectarea adversarului.

Și religia joacă un rol important în acest sens. Renunțarea la dimensiunile religioase nu ar fi un procedeu favorabil, nici pentru membrii aceleiași confesiuni, dar nici pentru înțelegerea interculturală, atât de importantă. În centrul învățării despre rezistența fără violență trebuie să se afle iubirea. A plăti ura cu aceeași monedă nu înseamnă decât să contribui la creșterea urii. Fiecare trebuie să aibă suficientă morală și înțelegere pentru a distruge lanțul urii. Aceste poziții sunt alternative la violență și ură. Comparațiile dintre religii pot încuraja înțelegerea și toleranța.

Acțiunea, intervenția curajoasă pentru demnitatea umană și pentru o conviețuire pașnică, tolerantă presupune găsirea unui punct de vedere, a unei hotărâri personale. Acest lucru se poate întâmpla cu

ajutorul mijloacelor argumentative ale învățării. Prelucrarea, câștigarea unei poziții poate fi încurajată și de reprezentarea artistică prin care își poate găsi exprimarea. În procesul de prelucrare grafică se face schimb de idei cu elevii și astfel educatorul participă cu sfaturi. Arta se dovedește astfel în tematica violenței o formă potrivită de exprimare pentru că ea face loc nu numai argumentelor, ci și a sentimentelor de apropiere de semenii.

În procesul de instruire accentul cade pe rolul răspunderii personale. Nu trebuie promovată atitudinea de a tolera violența (în cazul bătăilor din curtea școlii, sau în clasă), ci de a lua atitudine, după posibilități, împotriva violenței.

Multe dintre comportamentele violente ale elevilor se manifestă ca o transgresiune a regulilor școlare. Clasa este o microsocietate a cărei funcționare necesită stabilirea unor reguli clare ce se cer respectate de toți membrii grupului școlar. Ansamblul regulilor dominante dintr-o clasă caracterizează comportamentele dezirabile ale elevului și corelativul sau negativ, comportamentul indezirabil. Respectarea regulilor este o condiție a socializării, care înseamnă a învăța să trăiască împreună în relații de respect reciproc, excluzând violența. Regulile școlare vizează ținuta, efectuarea temelor, prezența la cursuri, dar sunt și reguli de civilitate ce au în vedere limbajul folosit, modalitățile de adresare, respectul față de celălalt, păstrarea bunurilor școlare, toleranță, solidaritatea, într-un cuvânt maniera de a te comporta astfel încât viața în colectivitate să fie cât mai agreabilă.

Bibliografie:

Banciu, D., Radulescu, S.M., Voicu, M., *Introducere in sociologia deviantei*, Bucuresti, Editura Stiintifica si Enciclopedica, 1985.

Chelcea, S., Ilut, P. (coord.), *Enciclopedie de psihosociologie*, Bucuresti, Editura Economica, 2003.

Mitrofan, N., *Agresivitatea*, in Neculau, A.(coord.), *Psihologie sociala*, Iasi, Editura Polirom, 1996, p. 427-437.

Salavastru, D., *Violenta in mediul scolar*, in Ferreol, G., Neculau, A. (coord.), *Violenta – Aspecte psihosociale*, Iasi, editura Polirom, 2003, p.119-137.

FIȘĂ DE ACTIVITATE - EXEMPLU DE BUNĂ PRACTICĂ

**PROCOPIU IOANA-ROXANA,
PROFESOR PENTRU ÎNVĂȚĂMÂNTUL PRIMAR,
ȘCOALA GIMNAZIALĂ "RADU TUDORAN", COMUNA BLEJOI**

1. Denumirea activității: "Cooperăm, lucruri bune să realizăm!", în cadrul Proiectului Educațional "Ne jucăm și învățăm!"
2. Data desfășurării activității: 4 mai 2023
3. Durata și locul desfășurării: Intervalul orar 10:00 – 11:00, sala de clasă,
4. Grupul țintă: elevii, cadrele didactice
5. Nr. participanți: 25 elevi
6. Scopul activității: Elevii trebuie să devină conștienți de mici, de importanța dezvoltării capacității de a lucra împreună, la toate categoriile de activități din școală, acoperind neajunsurile învățării individualizate.
7. Obiective:
 - Stimularea interacțiunii dintre copii;
 - Depunerea unui efort mai intens de către copii în procesul de învățare;
 - Stimularea inteligenței interpersonale;
 - Dezvoltarea abilităților de comunicare;
 - Încurajarea comportamentelor de facilitare a succesului celorlalți;
 - Dezvoltarea gândirii critice.
8. Descrierea activității: Elevii au realizat în echipe cireșe, din hârtie creponată mototolită, pe care apoi, tot în echipe, le-au lipit pe suportul copacului realizat în prealabil. Produsul obținut a rezultat, astfel în urma muncii tuturor elevilor din clasă. Tot grupați în echipe, au realizat diverse jocuri, în spațiul special amenajat, în curtea școlii.

9. Dovezi:

- fișa de activitate;
- fotografii.



ELABORAREA INSTRUMENTELOR DE EVALUARE. DE LA TEORIE LA PRACTICĂ

PROF. DR. PRODAN ADRIANA

COLEGIUL NAȚIONAL "MIHAI EMINESCU" SATU MARE

Evaluarea curentă este parte integrantă a procesului instructiv-educativ și conține **toate strategiile de evaluare** folosite de către profesor în activitatea la clasă, având, însă **un caracter preponderent formativ**.

Evaluarea curentă facilitează și motivează învățarea, evidențiază progresul școlar al unui elev sau diagnostichează lacunele și obstacolele acestuia în învățare. Acest tip de evaluare trebuie să fie un proces continuu, realizat pe tot parcursul unui demers pedagogic, intervine în timpul fiecărei sarcini de învățare și are ca **scop principal** furnizarea **feedbackului** necesar creșterii performanței școlare și nu notarea elevului. Acest lucru permite scurtarea timpului din momentul constatării unor deficiențe în învățare până în momentul remedierii acestora, ajutându-i pe profesori și pe elevi să determine mai bine achizițiile necesare pentru a aborda sarcina de lucru următoare.

Evaluarea curentă, cu rol preponderent formativ, are **trei operații ierarhice, funcționale**:

1. **Măsurare**: - culegerea de informații privind eficacitatea procesului instructiv-educativ, calitatea proceselor cognitive și afectiv-atitudinale ale elevului, prin aplicarea unor instrumente de evaluare;

- consemnarea prin punctaj, statistici, descriere etc. (într-un caiet al profesorului) a unor caracteristici observabile pe tot parcursul procesului instructiv-educativ.

2. **Interpretare/Apreciere**: - prelucrarea rezultatelor, în funcție de obiectivele evaluării;

- emiterea unor judecăți;

- elaborarea unor concluzii.

3. **Decizie**: - luarea unor decizii educaționale care reprezintă scopul final al evaluării

Elaborarea unui test de evaluare finală (sumativă)

Acest tip de evaluare se prezintă în cel puțin două variante mai importante în demersul de apreciere a rezultatelor școlare ale elevilor:

- evaluarea la finalul unor unități de învățare/capitol/semestru etc;

- evaluarea la finalul unui nivel de studii/ciclu școlar etc.

Caracteristici generale ale evaluării sumative:

- este realizată la sfârșitul parcurgerii unui ansamblu de sarcini de învățare care constituie un tot unitar;

- este determinată de contexte specifice;

- evidențiază rezultatele învățării și nu procesele;

Demersul unei evaluări finale/sumative PRESUPUNE:

1. **stabilirea competențelor specifice** care urmează a fi evaluate și în funcție de care vor fi alese metodele de evaluare, respectiv instrumentele de evaluare adecvate.

2. **stabilirea structurii probei de evaluare**

3. **elaborarea și aplicarea acesteia.**

Rezultatele obținute sunt evaluate, în vederea luării unor decizii educaționale adecvate. Aceste decizii pot fi utile elevilor care au fost testați, doar dacă evaluarea are loc la intervale mai scurte de timp.

Elaborarea unei probe de evaluare este precedată de **proiectarea matricei de specificații** care cuprinde conținuturi largi, corespunzătoare momentelor din cursul unui an școlar în care se realizează evaluarea sumativă și competențe corespunzătoare unor niveluri taxonomice generale. Se poate folosi matricea de specificații dată ca exemplu la realizarea unui test predictiv, adaptată la structura testului de evaluare finală.

- certifică dobândirea unor competențe prevăzute în programa școlară și atingerea unui anumit nivel de pregătire de către elevi;

- oferă date utile adoptării unor decizii educaționale viitoare;

- permite clasificarea elevilor;

- este internă (realizată de către profesor la clasă) și externă (sub formă de examene, testări naționale, care au, de obicei, alte scopuri decât cele urmărite zilnic de către profesor la clasă; pun elevii într-o situație egală de evaluare prin utilizarea aceluiași instrument de măsură)

Matricea de specificație include **elementele de conținut/competențele** de evaluat, iar coloanele **nivelurile taxonomice ale domeniului cognitiv** (cunoaștere, înțelegere, aplicare, analiză, sinteză, evaluare), corespunzătoare competențelor de evaluat la finalul unor unități de învățare/ capitol/semestru/an de studiu.

- În celulele matricei de specificație, aflate la intersecția dintre conținuturi și competențele corespunzătoare nivelurilor taxonomice, sunt marcați itemii (cerințele itemilor, în cazul în care un item are mai multe cerințe pentru care se acordă un punctaj) prin care se evaluează diferite competențe corespunzătoare celor șase niveluri cognitive
- Itemii din celulele matricei de specificație pot fi marcați și prin „X”-uri sau pot fi trecuți respectându-se numerotația pe care o au în test {de exemplu: I, IIa, IIb, III1a), III1b), III2a)

TEST de EVALUARE SUMATIVĂ
STRUCTURA și FUNCȚIILE MATERIALULUI GENETIC

Clasa a XII a

SUBIECTUL I _____ 4 puncte

A. 0,50 puncte

Scrieți, , noțiunile cu care trebuie să completați spațiile libere din afirmația următoare, astfel încât aceasta să fie corectă.

Funcțiile ADN ului sunt:.....și.....

B. 1 punct

Numiți două enzime cu rol în translație; asociați fiecare enzimă cu rolul ei

C. 1,25 puncte

Scrieți litera corespunzătoare răspunsului corect. Este corectă o singură variantă de răspuns

1. ARN-ul de transfer:

- a) este format din exoni
- b) intra în alcătuirea ribozomilor
- c) se sintetizează prin replicație
- d) conduce aminoacizii la ribozomi

2. La eucariote, procesul de replicație :

- a) constă în sinteza proteică
- b) constă în sinteza ADN ului
- c) are loc în citoplasmă
- d) constă în sinteza ARN ului

3. La eucariote translația se realizează la nivelul :

- a) nucleului, în nucleoli
- b) ADN ului nuclear
- c) ARN ului nuclear
- d) ribozomilor, în citoplasmă

4. Decodificarea informației genetice din ARN mesager se numește :

- a) denaturare
- b) transcripție
- c) translație
- d) Replicare

5. Din punct de vedere chimic, acizii nucleici sunt:

- a) dizaharide
- b) polinucleotide
- c) polizaharide
- d) lipide

D. 1,25 puncte

Citiți, cu atenție, afirmațiile următoare. Dacă apreciați că afirmația este adevărată, scrieți pe foaia de examen, în dreptul cifrei corespunzătoare afirmației, **litera A**. Dacă apreciați că afirmația este falsă, scrieți pe foaia de examen, în dreptul cifrei corespunzătoare afirmației, **litera F** și modificați parțial afirmația pentru ca aceasta să devină adevărată.

- 1. În replicația ADN - ului, un rol important îl are enzima ARN – polimeraza
- 2. Codul genetic este alcătuit din 61 codoni
- 3. ARN ul mesager precursor se sintetizează în nucleu și conține exoni și introni

SUBIECTUL II

5 puncte

1. 3 puncte

ADN - ul este materialul genetic al majorității organismelor.

- a) Numiți bazele azotate purinice și pirimidinice din structura nucleotidelor de tip ADN
- b) Prezentați o asemănare și o deosebire între nucleotida de tip ADN și cea de tip ARN.
- c) O moleculă de ADN bicatenar este alcătuită din 4200 de nucleotide, dintre care 820 conțin timină. Stabiliți următoarele:
 - numărul de nucleotide care conțin guanină (scrieți toate etapele necesare rezolvării acestei cerințe);
 - numărul legăturilor duble din molecula de ADN.
- d) completați această problemă cu o altă cerință formulată de voi și rezolvați-o

2. 2 puncte

Funcția heterocatalitică constă în decodificarea informației genetice într-o proteină sau enzimă specifică celulei.

Alcătuți un minieseu intitulat „**Dogma centrală a geneticii**”, folosind informația științifică adecvată. În acest scop, respectați următoarele etape :

- a) enumerarea a patru noțiuni specifice acestei teme;
- b) construirea, cu ajutorul acestora, a unui text coerent, format din maxim trei-patru fraze, folosind corect și în corelație noțiunile enumerate

BAREM**SUBIECTUL I****4 puncte**

**A. Se acordă câte 0,25 puncte pentru fiecare noțiune corectă
0,50 puncte**

2 x 0,25 puncte = 0,50 puncte

B. - numirea a două enzime- asocierea fiecăreia cu rolul ei
1 punct

2 x 0,25 puncte = 0,50 puncte

2 x 0,25 puncte = 0,50 puncte

C. Se acordă câte 0,50 puncte pentru fiecare răspuns corect: 1D; 2B; 3 D; 4 C; 5 B

D. Se acordă câte 0,25p. pentru fiecare răspuns corect: 1F; 2F; 3A; Se acordă câte 0,25p. pentru modificarea corectă a fiecărei afirmații false
1,25 puncte

5 x 0,25 puncte = 1,25 puncte

SUBIECTUL II 3 puncte

1.

a) precizarea celor patru baze azotate din structura ADN ului

4 x 0,25 puncte = 1punct

b) Precizarea unei asemănări și a unei deosebiri

2 x 0,25 puncte = 0,50 puncte

c) A=T; A=820 nucleotide

A+T = 820+820=1640 nucleotide

G + C= 4200-1640 = 2560; G= 2560:2= 1480 nucleotide

- nr legăturilor duble: 820

5 x 0,20 = 1 punct

2**2 puncte**

- enumerarea a patru noțiuni specifice temei

4 x 0,25 puncte = 1 punct

-coerența textului, în alcătuirea căruia fiecare noțiune este folosită corect, în corelație cu celelalte noțiuni

1 punct

Oficiu

1 punct

MATRICEA de SPECIFICAȚII

INSTRUMENTE DE EVALUARE COMPETENȚE SPECIFICE	SUBIECTUL I	SUBIECTUL II 1	SUBIECTUL II 2
1.2 Recunoașterea structurii și funcțiilor materialului genetic	A, B, C, D	1- A; 1 – B;	
3.2 Elaborarea și aplicarea unor algoritmi de identificare, investigare, experimentare și rezolvare a unor situații problemă		1 – C; 1 - D	
4.1 Utilizarea adecvată a terminologiei specifice biologiei în diferite situații de comunicare			2 – A, 2 – B
4.2 Prezentarea structurată, în diverse tipuri de comunicări scrise, a informației științifice specifice	1- D	1 – B; 1 - D	
5.3 Realizarea de conexiuni intra-, inter- și transdisciplinare în analizarea și interpretarea unor fenomene și procese specifice lumii vii	B; C - 5	1 - C	2 - B

Formarea capacităților de cunoaștere cu privire la ape în timpul excursiilor și drumețiilor

**Prof.înv primar.Puiulet Diana
Școala Gimnazială „Petru-Mușat” Siret**

Studiat în complexitatea sa, mediul înconjurător este alcătuit din diferite componente: relief, climă, vegetație, animale și ape, la care se adaugă populația și așezările omenești. În drumeții și excursii, elevii pot face observări și cu privire la apele curgătoare, stătătoare și subterane.

Observațiile se pot face în imediata apropiere a școlii, acolo unde lipsește asfaltul. Astfel, elevii observă că apa rezultată din ploii sau din topirea zăpezilor pătrunde, se infiltrează în sol, o parte se evaporă în timp, iar o altă parte se scurge (dacă terenul este înclinat), ori dă naștere unor „ochiuri de apă” sau băltoace, care se vor usca cu timpul. Același lucru se poate observa și în legătură cu apa rezultată din topirea zăpezilor. Ca să putem realiza această observare, a fost nevoie să ne deplasăm pe un teren înclinat, pe timp de ploaie, având grijă ca elevii să fie protejați de impermeabile și umbrele, pentru a nu avea repercusiuni asupra sănătății.

În timp de ploaie, aflați pe un deal, într-o zonă cu semănături încă nerăsărite, elevii au putut observa că apa rezultată din ploaie se scurge pe pantă, formând șanțulețe (rigole), care, apoi, se unesc mai multe, formând un șuvoi mare. Totodată, ei au putut observa fenomenul de eroziune a solului (chiar dacă termenul nu se folosește în clasele primare) de către apele de ploaie, eroziune care cu atât mai mare, cu cât terenul este mai înclinat. Ogoarele cu semănături nerăsărite sunt mai puternic erodate decât zonele acoperite cu iarbă sau cu păduri. Pe terenurile cu înclinare mică sau pe cele orizontale, o mare parte a apei se infiltrează în sol, iar o parte se evaporă. Pe asfalt, apa se infiltrează foarte greu sau nu se mai infiltrează, evaporându-se, iar dacă terenul nu mai este înclinat apa se scurge la vale.

La științe, la clasa a III-a li s-a demonstrat elevilor că straturile pământului pot fi permeabile (prundișul, nisipul) sau impermeabile (argila, lutul). Pe baza desenelor realizate la tablă, a demonstrației și a explicației, elevii au înțeles că apa care se infiltrează în stratele pământului formează ape subterane la care se poate ajunge prin săparea de fântâni, iar alteori acestea ies singure la suprafață (în mod natural), formând izvoare. În excursiile organizate elevii au observat prezența mai multor izvoare în zonele de munte, în timp ce în zonele de podiș sau în zonele de dealuri ele sunt mult mai rare. Explicația este legată de precipitațiile mai mari cantitativ din zonele de altitudine mai mare. Copiii au putut constata ușor că apa izvoarelor de munte este rece și limpede, iar cea a izvoarelor din zona de deal și podiș este mai puțin rece și așa de limpede. De asemenea, ei au observat că unele izvoare sunt bogate în privința cantității de apă, iar altele mai puțin bogate, că unele sunt permanente și altele temporare. Aceasta se poate observa atât în timpul deplasărilor la munte, dar și în plan local, la unele izvoare din apropiere atât în perioade ploioase, cât și de secetă. Elevii pot diferenția un izvor permanent de unul temporar prin faptul că la un izvor permanent pornește întotdeauna un pârâu.

În diferite zone ca și relief, elevii au putut vedea cum mai multe șuvițe de apă, ieșite la suprafață, se unesc la un loc și formează un curs de apă mai mare – pârâu. Pârâiele de munte au o viteză mare deoarece versanții sunt puternic înclinați, iar în zonele de deal și podiș au o viteză mai mică, deci și o mai mică viteză de eroziune.

Râurile din zona de munte sunt vijelioase, ele rup bucăți de stâncă pe care le transportă cu ușurință. Albiile râurilor de munte sunt pardosite cu bolovăniș și prundiș, așa cum s-a putut observa pe Văile Moldovei, Moldoviței, Bistriței Aurii, Ozanei.

Urmărind traseul străbătut de pârâu se va remarca faptul că mai primește și alte firicele de apă ce sporesc volumul de apă al pârâului. Putem să le formăm, astfel, noțiunea de afluent. Urmând traseul până la vărsarea pârâului în râu se poate defini noțiunea de confluență (ca fiind locul unde o

apă mai mică se varsă într-o apă curgătoare mai mare). Putem observa, de asemenea, malurile (malul stâng și malul drept). Malurile pot fi joase, cu aspect mlăștinos (cum sunt unele sectoare ale râului Suceava), ori destul de înalte, încât unele porțiuni se prăbușesc, cum sunt: Bistrița Aurie, Moldova, Moldovița, râurile de podiș Suceava și Siret, pâraiele Hatnuța și Șomuzul.

În timpul drumețiilor în jurul orașului Siret, elevii au putut face unele aplicații practice: aflarea direcției de curgere a unui râu sau pârâu, a vitezei cu care curge, aflarea malurilor (drept și stâng), noțiunea de confluență și de afluență. Cu ocazia excursiilor la munte, elevii au putut să-și însușească mult mai bine noțiunile de afluență și confluență. În această zonă, confluența pâraielor și a râurilor este foarte clară, vizibilă. Ei au putut vedea confluența a două pâraie, a două râuri, a unui pârâu cu un râu, au înțeles noțiunea de afluent pe dreapta (Valea Putnei este afluent pe dreapta al Moldovei), respectiv pe stânga (Moldovița este afluent pe stânga al Moldoviței). În plan local, s-a putut stabili că pârâul Negostina este un afluent pe dreapta al Siretului. Pentru a consolida toate aceste adevăruri constatate pe teren s-a lucrat apoi cu harta.

Iarna elevii pot observa, ieșind în apropierea școlii, că râul prinde pod de gheață, total sau parțial. Încercând să afle de ce nu îngheață toată suprafața râului, ei vor trebui să facă legătura cauzală între viteza de curgere a apei și îngheț. Astfel, acolo unde viteza este mai mare, înghețul survine mai greu. Totodată, vor realiza că fenomenele de îngheț și dezgheț se manifestă în strânsă legătură cu temperatura aerului.

Chiar în cadrul orașului Siret elevii pot fi dirijați spre observarea poluării apelor și a consecințelor acesteia, precum și a surselor de poluare, cum ar fi rețeaua de canalizare a orașului.

Elevii au înțeles dezastrul care s-ar putea produce dacă această apă puternic poluată ar ajunge în râul Siret. Totodată, ei au putut înțelege mai bine cât de importantă este existența unei stații de epurare a apelor poluate.

Comparativ, s-a putut constata că apele Siretului sunt mult mai poluate decât ale unor râuri de munte, precum: Moldova, Moldovița, Sucevița, Bistrița Aurie. Faptul că păstrăvul și loștriuța trăiesc în apele curate de munte, reprezintă un indicator al calității acestor ape.

Lacuri, bălți, mlăștini există și în imediata apropiere a școlii, mai ales cele temporare, din categoria bălților. Ele se formează în cele mai mici depresiuni ale scoarței, începând cu microdepresiunile de pe drumurile neasfaltate și terminând cu cele din luncile râurilor. Observând o baltă, elevii au constatat că suprafața ei este mai mare în perioada ploioasă și se restrânge pe timp de secetă. De asemenea, elevii au studiat vegetația specifică zonelor cu multă sau foarte multă umezeală, reprezentată prin trestie și papură. Bălțile au putut fi frecvent întâlnite în luncile Siretului, Moldovei, Sucevei. Chiar și acum, după construirea barajului de la Rogojești, pe Siret, se pot observa bălți, mai ales pe stânga râului Siret, în apropierea orașului Siret. Ca să poată deosebi o baltă de o mlăștină, elevii vor observa că balta reprezintă un „ochi de apă”, în timp ce în cazul mlăștinii ea nu mai există, ci „mustește” peste tot, fiind prezentă și o vegetație specifică, iubitoare de multă umezeală (rogozuri, ierburi). Mlăștinile se dezvoltă pe suprafețe aproape orizontale, unde apa nu se scurge ușor, ci stagnează. Ele pot să apară în luncile râurilor, dar și în zonele de munte, unde terenul este drept și este multă umezeală.

În drumeții și excursii există și posibilitatea de a vedea diferite tipuri de lacuri. Aproape de Suceava se află lacul de la Dragomirna, realizat de om pentru alimentarea cu apă potabilă și industrială a municipiului.

Excursiile în teren reprezintă un prilej de a cunoaște apele, sub diversele aspecte, influența lor asupra vegetației, modul în care au fost și sunt folosite de către om. Astfel se formează o atitudine nouă față de frumusețile și bogățiile țării, în sensul protejării acestora pentru generațiile viitoare. Poate că cei pe care îi instruiți acum vor fi cei care vor încerca să protejeze în viitor apele țării, natura, în general.

Bibliografie:

Adămutz I., Giurcăneanu C., Excursia școlară, București, Ed. Did. Și Ped., 1962

Andrei Claudia, Rolul excursiilor și drumețiilor în însușirea cunoștințelor de geografie, Suceava, Preocupări didactice, anul IV nr.3-4, 2001

Bune practici în activitățile de abilitare manuală desfășurate cu elevii cu cerințe educative speciale

Prof. Pupăză Gabriela-Ionica

C.S.E.I.- Brădet, Loc. Săcele

Pentru o dezvoltare armonioasă a elevului, mediul școlar îi oferă accesul la o gamă variată de informații prin intermediul studierii discipunelor de cultură generală precum și a celor cu caracter practic-aplicativ cum ar fi abilitățile manuale. Din punctul de vedere al valorii educative, abilitățile manuale se situează pe același plan cu celelalte activități obligatorii desfășurate la nivelul școlii.

Abilitățile manuale reprezintă disciplina care solicită în același timp gândirea, priceperea și creativitatea. Ele stau la baza dezvoltării multilaterale ale fiecărui individ permițându-i să desfășoare activități zilnice și să își exprime creativitatea prin diverse mijloace cum ar fi desenul, coloratul, pictura, modelajul, tăiatul și lipitul sau crearea de obiecte decorative. Pentru elevii cu cerințe educative speciale, abilitarea manuală poate fi unul dintre obiectivele de dezvoltare, deoarece aceștia pot întâmpina dificultăți în realizarea anumitor activități care implică motricitatea fină. Folosind o varietate de tehnici, elevii își pot dezvolta acest tip de motricitate și își pot îmbunătăți coordonarea ochi-mână, lucru deosebit de important care contribuie la dezvoltarea abilităților cognitive și socio-emoționale, precum și la integrarea în mediul școlar și social.



Activitățile de abilitare manuală au un rol important în dezvoltarea psiho-motorie a copilului, acesta, prin reproducerea concretă a unui obiect din mediul înconjurător, este nevoit să execute cu mâinile o serie de mișcări precise, coordonate și sistematizate care implică concomitent analizatorii vizuali, cutanați și musculatura fină.



Exercițiile pe care elevul le execută în cadrul activităților de abilitare manuală, stimulează activitatea analitico-sintetică a scoarței cerebrale, măbind funcția de reglare a centrilor subcorticali în zona motorie. În acest tip de activități, mâna are o deosebită importanță deoarece este un important analizator tactilo-motric și are cea mai întinsă arie corticală de proiecție.

Activitățile practice de abilitare manuală au un rol important și în dezvoltarea intelectuală a copiilor, deoarece toate cunoștințele se completează și se adâncesc. De exemplu, în procesul de execuție al unui colaj ce reprezintă mediul acvatic, copilul își consolidează cunoștințele privind viața animalelor și plantelor care trăiesc în apă.



Aceste activități implică folosirea unei game variate de materiale (hârtie, carton, pastă de modelat, lipici, materiale din natură, etc.), ceea ce oferă copilului posibilitatea de a cunoaște însușirile acestora și de a le compara în funcție de mărime, formă, culare, rezistență, textură, elasticitate, etc.

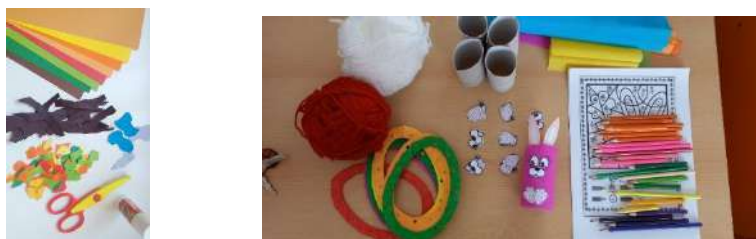

Important este ca activitățile de abilitarea manuală să fie adaptate la nivelul de dezvoltare al fiecărui elev și să fie personalizate în funcție de nevoile și interesele acestora. Este recomandat ca, acest tip de activități să fie introdus zilnic în programul elevilor pentru a le oferi posibilitatea de a-și exersa abilitățile și de a le consolida în timp. Efectul pozitiv al activităților de abilitare manuală, în special la elevii cu cerințe educative speciale, în procesul de cunoaștere este acela de a le oferi posibilitatea de a constata direct cum se pot aplica în practică anumite cunoștințe însușite în cadrul altor discipline. Le solicită gândirea, memoria, imaginația, creativitatea, atenția influentând în mod pozitiv dezvoltarea intelectuală.

Activitățile de abilitare manuală sunt un factor important și în dezvoltarea morală a copiilor prin formarea și dezvoltarea deprinderilor și priceperilor de muncă practică, obișnuind copilul cu o activitate utilă, pregătindu-l în mare măsură pentru munca viitoare. Copilul se deprinde cu respectarea etapelor de lucru, cu păstrarea ordinii și curățeniei la locul de muncă. Astfel, copilul învață să își desfășoare activitatea într-un mod organizat, să utilizeze materialele într-un mod responsabil, să lucreze îngrijit și curat, să strângă materialul rămas după execuția lucrării, să-și curețe mâinile. Toate acestea contribuie la educarea simțului ordinii și al curățeniei.

Activitățile în care se realizează teme colective le oferă prilejul de a înțelege necesitatea și valoarea muncii întregului grup, ceea ce duce la dezvoltarea capacității de a-și subordona interesele proprii celor colective.



Activitățile de abilitare manuală își aduc contribuția și la îmbogățirea vieții afective a copiilor. Ei trăiesc din plin momentul în care constată că în urma efortului depus au reușit să ajungă să atingă rezultatul dorit. Sentimentul de bucurie și satisfacție încercat atunci când încheie cu succes execuția lucrării, contribuie în mod deosebit la educarea dragostei pentru muncă, la optimism și creșterea încrederii în forțele proprii și a stimei de sine. Cu lucrările elevilor se pot organiza expoziții, astfel încât munca lor să fie văzută și apreciată și de alte persoane, lucru care contribuie la creșterea încrederii și stimei de sine.



În concluzie, activitățile de abilitare manuală reprezintă un aspect important în dezvoltarea elevilor cu cerințe educative speciale și în integrarea lor în mediul școlar și social.

Bibliografie:

1. Dumitrescu C., *Abilități practice pentru învățământul primar*. București: Editura Aramis, 2006
2. Gheorghe, D.M., Mastan B. *Ghid de bune practici- Tehnici creative*. București: Editura Vanemonde, 2005.
3. Petrica M., Petre M. *Metodica predării activităților manuale în grădinița de copii*, București E.D.P., 1977

Tema pentru acasă-învățare sau stres?

Prof. Mihaela Purcaru, Liceul Teoretic „Brâncoveanu Vodă,, Orașul Urlați

În ultima perioadă, tema pentru acasă este un subiect foarte comentat. Discuția a pornit de la importanța și locul acesteia în dezvoltarea cognitivă a elevului. Noua generație nu își mai dorește muncă suplimentară deoarece o consideră inutilă, dat fiind accesul la informație. De asemenea, părinții reproșează că temele sunt prea mari iar elevii nu mai au timp liber. Profesorii își doresc și ei să fie ajutați de către părinți pentru ca elevii să atingă anumite standarde de performanță. Astfel, tema pentru acasă are atât avantaje cât și dezavantaje.

Avantaje:

- Contribuie la succesul școlar al elevului
- Duce la o învățare de durată
- Promovează responsabilitatea și autodisciplina
- Elevul învață să își planifice activitățile (managementul timpului liber)
- Dezvoltă memoria de lungă durată
- Dezvoltă gândirea critică

Dezavantaje:

- Unii pedagogi consideră că temele pentru acasă diminuează perioada pe care elevul o poate petrece cu familia
- Elevul își pierde interesul refuzând să mai participe la alte activități de petrecere a timpului liber
- Tendința de a copia tema în clasă de la colegi

De aceea profesorul de astăzi trebuie să învețe să stabilească o temă atractivă. Să aibă grijă la gradul de dificultate, să explice în clasă cum se realizează, oferind exemple. Ideal ar fi ca tema să fie începută în clasă pentru ca profesorul să își dea seama dacă elevii au înțeles ce au de făcut.

Tema trebuie să atragă, mai ales la disciplinele umaniste, să fie cât mai creativă, dar totodată să se bazeze pe cunoștințele dobândite la ora de curs. Dacă elevului îi place „provocarea,, se va documenta suplimentar, descoperind informații noi.

Exemple ,altfel, pentru tema de acasă

1. 1-2-3 Acțiune!!!

Prin intermediul acestei activități, elevii vor realiza împreună un film după un scenariu imaginat chiar de ei, pe o temă dată de către profesor. Fiecare elev implicat va

realiza o compunere/text (temă pentru acasă) cu o scenă de film. În ziua stabilită de comun acord cu profesorul, vor crea un scenariu, alegând mai multe scene pe care le vor lega între ele și care va avea drept scop, un filmuleț. După ce s-a realizat scenariul, elevii își împart rolurile: regizorul, actorii, cameramanul etc. Cu ajutorul unui smartphone, vor filma, iar ulterior cu un computer și un program de editare video, vor monta filmulețul!

2. Clasa mea F.M

Această temă pentru acasă, va demonstra elevului cât de important este grupul din care face parte, îl va ajuta să improvizeze, dezvoltând abilități de comunicare.

Profesorul va împărți clasa pe grupe, în funcție de dorințele și interesele elevului. Fiecare grupă va avea ca sarcină de lucru pentru acasă, să aleagă un format de emisiune radio pe care să o poată demonstra live, în fața clasei, data viitoare (pot fi date diverse exemple: emisiune de știri, emisiune muzicală, emisiune tematică, emisiune interactivă, interviuri etc).

În pregătirea emisiunii elevii vor folosi noțiuni, exemple, subiecte din materia pe care o predai. Ora următoare, fiecare grupă va veni în fața clasei, la catedră (devenită pupitru de emisiune) și timp de 5-7 minute își vor susține propriul „program”.

Această temă stimulează creativitatea, munca în echipa și învățarea prin descoperire.

3. Halatul de cercetător!

- Realizează sub forma unui colaj, prezentare Power-Point, Prezi etc Cultura Greciei Antice. (arta monumentală, pictura, literatura, bijuterii, legende etc)
- Datini, tradiții, superstiții, vestimentație, alimentație la Geto-daci

Bibliografie

- Chateau, Jean., Copilul și jocul, Editura Didactică și Pedagogică, București
- Gai, Bianca., Curcubătă, Răzvan., Vaida, Bogdan., Iepure, Călin., Jocuri didactice, Editura Taida, Iași, 2021
- Pânișoara, Ion-Ovidiu, Ghidul profesorului de succes, Editura Polirom, Iași, 2017

FIȘĂ DE LECTURĂ
CLASA A VII-A
AN ȘCOLAR 2023-2024

Un lucru este caraghios în legătură cu mamele și tații. Chiar dacă propriul lor copil este cea mai enervantă zgaibă pe care ți-o poți închipui, ei totuși cred că el sau ea este minunat(ă). Unii părinți merg și mai departe. Devin atât de orbiți de adorație încât ajung să se convingă că copilul lor are calități de geniu. Ei bine, aici nu este nimic anormal. Așa este pe lumea asta.

Profesorii de școală au mult de suferit de pe urma acestor povești cu coadă din partea părinților prea mândri de odraslele lor, dar de obicei le întorc spatele când e vorba să scrie rapoartele de sfârșit de trimestru. Dacă eu as fi profesor aș pregăti niște gogoși adevărate pentru copiii acestor părinți nătăfleți. (...)

Cu totul accidental întâlnești părinți care sunt exact opusul celor descriși mai sus, și nu manifestă nici un interes față de copiii lor, și bineînțeles aceștia sunt cu mult mai răi decât cei care-și strică copiii. Domnul și doamna Wormwood erau doi astfel de părinți. Aveau un băiat pe care-l chema Michael și o fetiță pe care o chema Matilda. Acești părinți se uitau la Matilda mai ales, ca la un gunoi. Gunoiul este ceva ce trebuie să tolerezi până vine vremea să-l arunci afară. Domnul și doamna Wormwood așteptau cu multă nerăbdare să vină vremea să o arunce afară pe fiica lor, de preferat în țara vecină sau mai departe decât atât.

Este suficient de rău ca părinții să trateze copiii obișnuiți ca pe niște gunoaie, dar devine încă mult mai rău când copilul cu pricina este neobișnuit, și prin asta trebuie să se înțeleagă sensibil și strălucitor la minte. Matilda le avea pe amândouă aceste calități, dar mai mult ca orice, era de o inteligență neobișnuită. Mintea ei era atât de flexibilă și învăța atât de repede, încât calitatea aceasta ar fi trebuit să fie evidentă pentru cei mai greoi la minte dintre părinți.

Dar domnul și doamna Wormwood erau amândoi atât de tâmpi și așa de tare înfășurați în micuța lor viață, încât nu observau nimic neobișnuit la fiica lor. Ca să spunem adevărul, mă îndoiesc că ar fi observat dacă s-ar fi târât prin casă cu un picior rupt. Fratele Matildei, Michael, era un băiat absolut normal, dar fetița, așa cum spuneam, își sărea de la început în ochi. Pe când avea un an și jumătate vorbirea ei era perfectă și știa la fel de multe cuvinte ca cei mai mulți dintre adulți. Părinții ei, în loc s-o aplaude, o numeau "clănțănitoare zgomotoasă" și-i spuneau răstit că fetițele mici trebuie văzute și nu auzite.

Când avea trei ani, învățase să citească studiind singură ziarele și revistele pe care le găsea prin casă. Pe la patru ani putea să citească repede și bine și începuse să caute cărți. Singura carte din

casa acestei luminate familii era una care se chema "Rețete simple", care aparținea mamei ei, și după ce o citise din scoarță în scoarță și învățase toate rețetele pe de rost, realiză că vroia ceva mai interesant.

— Tăticule, zise ea, crezi că ai putea să-mi cumperi o carte?

— O carte? – zise el. Ce vrei să faci cu zăpăcita de carte?

— Să citesc, tăticule.

— Da' televizorul ce-are, pentru numele lui Dumnezeu!?! Ai un televizor frumos, cu ecran de 30 cm și acum vrei și carte!

Aproape în fiecare după – amiază Matilda era lăsată singură acasă. Fratele ei (cu patru ani mai mare) mergea la joacă. Tatăl mergea la lucru, iar mama ei se ducea să joace bingo într-un oraș aflat la 12 km depărtare. Doamna Wormwood era pasionată să joace bingo și juca cinci după-amieze pe săptămână.

În după-amiaza zilei când tatăl ei refuzase să-i cumpere o carte, Matilda plecă singură la biblioteca publică a statului. Când ajunse, se prezentă singură bibliotecarei, doamna Phelps și întrebă dacă se putea așeza acolo să citească. Doamna Phelps fusese puțin mirată de venirea unei fetei atât de mici neînsoțită de unul din părinți, dar cu toate acestea îi spusese că era binevenită.

— Unde sunt, vă rog, cărțile pentru copii? – întreabă Matilda.

— Sunt acolo, pe rafturile de jos, îi răspunse doamna Phelps. Vrei să te ajut să găsești una frumoasă cu multe poze?

— Nu, mulțumesc, zise Matilda. Sunt sigură că mă descurc.

Și de atunci înainte, în fiecare după-amiază când mama ei pleca la bingo, Matilda alerga la bibliotecă. Drumul până acolo îi lua numai zece minute și astfel îi rămâneau două ore întregi să stea singură într-un colț confortabil și să devoreze o carte după alta. După ce citise toate cărțile pentru copii din bibliotecă începu să se uite în jur în căutare de altceva.

(Matilda, Roald Dahl)

SUBIECTUL I

A.

1. Care era activitatea preferată a Matildei?
2. Scrie, din text, trei cuvinte care aparțin câmpului lexical al cititului.
3. Consideri că este important ca un copil să citească? Răspunde în 2-3 enunțuri.
4. Crezi că cititul te poate ajuta să ai un dialog mai bun cu cei din jur? Motivează în 3-5 rânduri exemplificând cu citate din text.
5. Ce sfat i-ai da, dacă te-ai întâlni cu Matilda?
6. Într-un text de 3-5 rânduri, asociază fragmentul dat cu o altă carte citită/ studiată de tine, precizând

o temă/ o valoare comună între acestea.

B.

1. Alcătuieste familia lexicală a cuvântului ”familie” (trei cuvinte).
2. Alcătuieste trei enunțuri cu verbul ”a citi”, aflat la timpuri diferite, pe care le vei preciza.
3. Compune un enunț interogativ, afirmativ, despre carte.
4. Rescrie enunțul următor, corectând greșelile de orice natură.

Vroiam ați povesti ultima carte care am citito dar ai fugit.

SUBIECTUL AL II-LEA

Imaginează-ți că tocmai te-ai trezit dintr-un vis minunat despre lumea magică a cărților. Povestește-i jurnalului tău despre această lume, într-o compunere de 10-15 rânduri. Vei descrie acea lume în 3-5 rânduri și vei da compunerii un titlu adecvat.

TEHNICI DE CONSILIERE ȘI ORIENTARE ÎN CARIERĂ:

EXEMPLU DE BUNĂ PRACTICĂ

Profesor psihopedagog RADU CRISTINA
Centrul Școlar de Educație Incluzivă, Alba Iulia

Consilierea și orientarea privind cariera urmărește dezvoltarea personală și înzestrarea tinerilor cu acele cunoștințe și abilități necesare pentru realizarea unui management eficient al propriei cariere și este o sarcină a tuturor celor implicați în educația tinerilor: profesori, părinți, consilieri sau profesori psihopedagogi, orice alte persoane care desfășoară activități educaționale.

Cariera acoperă toate rolurile în care omul este implicat: elev, angajat/întreprinzător, membru al comunității și al familiei etc., modul în care acesta acționează în familie, în școală, la locul de muncă și în societate și suita de etape prin care poate trece de-a lungul vieții: căsătorie, divorț, șomaj, promovare, pensionare etc. Cariera nu mai poate fi definită limitat, doar în raport cu locul de muncă în care apare succesul.

Cariera și dezvoltarea carierei „semnifică toate aspectele vieții umane aflate în devenire și cu o dinamică specifică în diferite planuri” (Gulei, Serea, 2011, p.9) și face referire la: autocunoașterea și formarea deprinderilor de relaționare interpersonală, educația și formarea profesională inițială, asumarea de diferite roluri în viață și modul de integrare, trăire și planificare a diferitelor evenimente ale vieții.

Orientarea în carieră acoperă gama cea mai largă de activități, de la informare și evaluare, la consiliere și educație pentru carieră. Scopul consilierii în carieră este oferirea de suport necesar pentru luarea deciziilor și realizarea unor planuri individualizate legate de carieră. Grupul țintă al intervenției privind tehnicile de consiliere îl reprezintă fie un individ (elev, părinte, profesor) fie un grup. (Lemeni, Miclea, 2010).

Obiectivele orientării și consilierii privind cariera sunt (Gulei, Serea, 2011, p.11):

- identificarea relației dintre planificarea carierei și planificarea vieții;
- analiza factorilor implicați în deciziile legate de carieră și planificarea vieții;
- utilizarea unor surse diverse de informare pentru construirea unor imagini realiste asupra profesiilor.

Conținuturile activităților de orientare și consiliere pentru o carieră cuprind autocunoașterea și auto-explorarea, comunicarea și managementul informației în alegerea carierei, planificarea carierei și decizia, metode și tehnici de căutare a unui loc de muncă, legislația și piața muncii și stilul de viață - calitatea vieții.

Modalitățile de realizare a consilierii variază de la o persoană la alta dar în principal urmează același traseu (Lemeni, Miclea, 2010):

- se face o evaluare psihologică a aptitudinilor, a intereselor, a personalității;
- se realizează o informare cu privire la traseele educaționale și profesiei;

- se realizează o consiliere psihologică individualizată sau de grup pentru clarificarea scopurilor de carieră, reducerea stresului;
- asistă persoana în devoltarea planului individualizat de carieră;
- ajută la rezolvarea conflictelor personale prin exersarea deprinderilor de relaționare;
- intervenții în situații de criză (anxietate legată de decizia de carieră, stres, depresie).

Metodele, tehnicile și strategiile de realizare a activităților de orientare și consiliere pentru o carieră (Gulei, Serea, 2011, p.13):

- prelegeri, workshop-uri, interviuri cu invitați;
- vizite la diverse locuri de muncă;
- studiul unor documente scrise;
- jocuri de rol, dezbateri, simulări;
- completarea de fișe de lucru, aplicare de chestionare;
- realizarea de colecții de informații și imagini despre diferite domenii de activitate/profesii;
- rezolvarea de probleme;
- realizare de CV-uri și scrisori de prezentare;
- exerciții de orientare activă și de exprimare emoțională;
- conversația profesori-elevi la nivel partenerial în comunicare și negociere;
- cartografierea experiențelor de viață (Harta vieții în sisteme interacționale care privesc: relațiile și intimitatea; munca și învățarea; sănătatea și imaginea corpului; viața spirituală; valorile, filosofia de viață et.);
- folosirea metaforei și/sau a scenariilor metaforice;
- formularea de întrebări constructive în vederea descoperirii de noi sensuri și clarificarea problemelor;
- alcătuirea de planuri de acțiune în vederea atingerii scopurilor propuse;
- relatarea experiențelor sub forma poveștilor personale a ultimelor succese trăite;
- externalizarea problemei (ex. Ce părere ar avea o altă persoană despre alegerea făcută?);
- utilizarea raționamentelor ipotetice pentru a deschide noi perspective și a clarifica alternativele (ex.: Ce s-ar întâmpla dacă ar fi să începi acum o afacere?, Ce s-ar întâmpla dacă ai câștiga un miliard de lei?, Te poți comporta acum ca și cum ai fi manager, angajat sau șomer? etc.);
- crearea de proiecte personale pentru a stimula dezvoltarea și a oferi noi semnificații (ex. arborele profesional / cultural al familiei);
- alte metode interactive și de dinamică de grup.

În cadrul domeniului de *autocunoaștere și dezvoltare personală*, o aptitudine destul de importantă pentru viața și pentru cariera unui om o reprezintă *inteligența*, o *aptitudine generală* care poate fi de mai multe tipuri. Psihologul Howard Gardner a enunțat Teoria inteligențelor multiple în lucrarea “Frames of Mind: The Theory of Multiple Intelligences” (1983) iar conform acesteia, există 8 tipuri de inteligență. Un instrument util de investigare a tipurilor de inteligență îl reprezintă “Inventarul Inteligențelor multiple”, elaborat de către Gardner și care poate fi utilizat pentru identificarea tipurilor de inteligență caracteristice unei persoane.

Tipurile de inteligență enunțate de Gardner sunt (Băban, 2001):

- inteligența verbală / lingvistică
- inteligența logică / matematică
- inteligența vizuală / spațială
- inteligența corporală / kinestezică
- inteligența muzicală / ritmică
- inteligența interpersonală

- inteligența intrapersonală
- inteligența naturalistă.

Un bun exemplu de activitate pentru consilierea și orientarea în carieră îl reprezintă aplicarea Inventarului inteligențelor multiple (individual sau în grup) cu solicitarea să fie încercuite acele afirmații care sunt considerate a fi caracteristice pentru persoana proprie astfel că fiecare participant își poate identifica tipurile de inteligență caracteristice.

Dacă inventarul se aplică în grup, se poate propune participanților să se grupeze în funcție de inteligența predominantă ca apoi să se propună să se indice fiecărui grup format o sarcină de lucru adaptată inteligenței specifice, astfel:

- grupul cu inteligență lingvistică / verbală: Elaborați un anunț pentru mediatizarea activității.
- grupul cu inteligență logico-matematică: Exprimați matematic (prin formule, grafice, numere etc.) ideea activității.
- grupul cu inteligență spațial-vizuală: Realizați un poster pentru activitate.
- grupul cu inteligență muzicală-ritmică: Compuneți un imn, un fond muzical sau un ritm care să însoțească această activitate.
- grupul cu inteligență corporal - kinestezică: Mimați diverse profesii de viitor.
- grupul cu inteligență naturalistă: Găsiți asemănări și deosebiri dintre profesiile de viitor și fenomene din natură, din lumea animalelor, păsărilor sau insectelor.
- grupul cu inteligență interpersonală: Alcătuiți un plan de desfășurare a acestei campanii care să includă modalități de motivare a elevilor și cadrelor didactice să participe la activitate.
- grupul cu inteligență intrapersonală: Ascultă cu atenție ideile celorlalte grupuri și își notează punctele tari și punctele slabe. Propune îmbunătățiri sau diferite schimbări ale strategiei, resurselor, obiectivelor etc (Băban,, 2001).

Grupurile își vor prezenta creațiile în fața celorlalți participanți la activitate. Se va oferi feed-back constructiv. Se concluzionează, explicând participanților faptul că nici una din inteligențe nu este mai bună decât altele și că cel mai important este ca fiecare să-și cunoască potențialul și să încerce să-și dezvolte o inteligență variată.

BIBLIOGRAFIE:

1. Băban, A. (2001) *Consiliere educațională*, Cluj-Napoca: Ed. Psynet;
2. Gulei M. E., Serea, A.(2011) *Orientarea și consilierea în carieră - Ghidul profesorului*, Iași: Ed. Spiru Haret;
3. Lemeni, G. și Miclea, M. (2010), *Consiliere și orientare – Ghid de educație pentru carieră*, Cluj-Napoca: Editura ASCR.

CLASELE V-VIII

A. Efort fizic mic

1. Elemente de organizare: formații de adunare, de deplasare și de lucru, alinieri, poziții în formație, întoarceri, porniri și opriri din mers. Durata: 1-2 minute
2. Deprinderi motrice de bază: variante de mers. Durata: 1-2 minute
3. Deprinderi sportive elementare specifice atletismului: aruncarea mingii de oină de pe loc. Durata: 12-15 minute
4. Deprinderi utilitar-aplicative: echilibru - menținere de poziții, deplasări pe suprafețe înguste și înălțate. Durata: 8-10 minute

B. Efort fizic mediu

1. Elemente ale dezvoltării fizice: poziții de bază, mișcări naturale specifice fiecărui segment corporal, complexe de dezvoltare fizică, educarea actului respirator. Durata: 6-7 minute
2. Deprinderi motrice de bază:
 - a) variante de alergare: obișnuită, cu genunchii sus, cu călcăiele la șezut, cu ocolire de obstacole, cu schimbări de direcție. Durata: 1-2 minute;
 - b) variante de sărituri: cu desprindere de pe ambele picioare, pe loc și cu deplasare, sărituri la coardă și sărituri peste obstacole joase. Durata: 10 minute;
 - c) variante de aruncare: obiecte lansate (cu una și/sau cu două mâini) la distanță sau la partener; obiecte aruncate (de pe loc) la țintă și/sau la distanță. Durata: 10 minute;
 - d) variante de prindere: cu două mâini la piept, de pe loc și din deplasare, autoaruncări, prinderi. Durata: 12-15 minute.
3. Deprinderi utilitar-aplicative:
 - a) cățărare: pe scară fixă, pe bancă înclinată. Durata: 8-10 minute;
 - b) târâre: pe palme și genunchi, pe antebrațe, târâre joasă. Durata: 8-10 minute;
 - c) tracțiuni: a propriului corp prin tracțiuni și împingere cu ajutorul brațelor și picioarelor, împingeri și tracțiuni pe perechi sau în grup. Durata: 8-10 minute;
 - d) escaladare: cu pășire sau încălecare peste obstacole, cu apucare și rulare pe șezut, cu apucare și pășire peste obstacol. Durata: 8-10 minute;
 - e) transport: de obiecte ușoare apucate cu una sau ambele mâini, individual, pe perechi și în grup. Durata: 8-10 minute.
4. Deprinderi sportive:
 - a) atletism;
 - sărituri: elemente de tehnică, sărituri cu trecere peste obstacole, în lungime cu elan, săritură în înălțime. Durata: 8-15 minute;
 - aruncări: elemente de tehnică, aruncarea mingii de oină la distanță. Durata: 8-15 minute;
 - b) gimnastică acrobatică cu elemente statice: cumpene, semisfoară, sfoară, pod de jos, stând pe omoplați și elemente dinamice: rulare pe spate, rostogoliri. Durata: 15-20 minute;
 - c) gimnastică ritmică la fete: elemente de echilibru, întoarcere cu pași succesivi și arcuiți, dans clasic, modern și sportiv, piruete pe un picior, săritură pas. Durata: 25-30 minute;
 - d) sărituri la aparate: peste capră, pe ladă așezată transversal, cu rostogolire înainte pe ladă. Durata: 15 minute;
 - e) jocuri sportive: baschet, fotbal, handbal, volei, badminton, tenis de masă, rugby, oină. Durata: 25-30 minute;
 - f) discipline sportive individuale alternative: înot, schi, patinaj, sanie. Durata: 25-30 minute.
5. Calități motrice de bază: rezistență cardiorespiratorie, la eforturi aerobe și mixte, musculare locale. Durata: 5-7 minute.

C. Efort fizic mediu-mare

1. Deprinderi sportive:

• atletism:

- alergare de viteză: 50 m. Durata: 8-15 minute;

- alergare de rezistență: 600 m la fete și 800 m la băieți. Durata: 4-6 minute;

- elemente din școala alergării: joc de gleznă, alergare cu genunchii sus, pendularea gambelor înapoi. Durata: 8-15 minute.

2. Calități motrice de bază: forță dinamică segmentară, generală, combinată cu alte calități. Durata: 10 minute

D. Efort fizic mare

- Calități motrice de bază: viteză și îndemânare - întreceri sub formă de ștafete, pe distanțe de 20-30 m. Durata: 5-7 minute

www.didactic.ro

Punctele de interes ale elevilor urmărite în cadrul actului didactic

**Prof. Mariana Radu
Clubul Copiilor
Gura Humorului**

Din punctul meu de vedere, pentru o abordare de succes pe plan educațional, trebuie să avem în vedere perspectiva înțelegerii punctelor de interes ale elevilor, ce poate contribui la construirea unui mediu de învățare pozitiv, atractiv și susținător. Atunci când elevii consideră că profesorii îi cunosc și îi apreciază ca indivizi, aceștia sunt mai predispuși să se simtă în siguranță și să se deschidă, ceea ce poate îmbunătăți comunicarea și colaborarea în clasă.

Cunoașterea punctelor de interes ale elevilor permite profesorilor să își adapteze strategiile de predare și să ofere oportunități pentru explorarea și dezvoltarea pasiunilor elevilor, ceea ce poate spori nivelul lor de implicare și de retenție a informațiilor.

În activitatea mea, am utilizat strategiile de intervenție, recomandate de Rolland Viau, cu rol determinant în :

- învățarea elevilor să gândească pozitiv atunci când se află în fața unei activități dificile („este greu, dar sunt capabil să reușesc”);
- obișnuirea elevilor să-și stabilească în mod realist standardele de reușită, să se raporteze la reușitele lor anterioare și să nu se compare în permanență cu ceilalți colegi;
- definirea obiectivelor învățării de către elevii înșiși, în măsura posibilităților - aceste obiective este bine să fie precise, pe termen scurt și să țină seama de capacitățile elevilor;
- verbalizarea sarcinilor pe care le execută elevii, în felul acesta, ei putând lua cunoștință de procedurile care sunt bine executate, dar și de cele care mai necesită exerciții;
- recomandarea către elevi să nu se judece prea sever și să nu se culpabilizeze atunci când greșesc, prin acceptarea eșecului și luarea măsurilor potrivite pentru remediere.

Îmbunătățirea opiniei elevului cu privire la propria sa competență se obține atunci când el reușește în mod repetat într-o activitate pe care nu se considera, inițial, capabil să o îndeplinească. O reușită neașteptată redă unui elev încrederea în sine și crește astfel motivația sa de a se angaja într-o activitate și de a persevera cu scopul de a-și ameliora performanțele. Pentru aceasta, profesorul trebuie să conceapă activități de învățare care să nu fie nici prea facile (pentru că nu mai reprezintă o provocare pentru elevi), dar nici prea dificile (pentru că elevii se descurajează rapid și abandonează). Pe parcursul activității, profesorul îi va furniza elevului un feed-back permanent atât în privința efortului depus, cât și a aptitudinilor și capacităților lui. Planificarea unor activități care să prezinte un grad mediu de dificultate pentru elevi, face ca aceștia să se simtă responsabili de reușitele sau eșecurile lor, modificând astfel atribuțiile cauzale pe care le fac. Elevii slabi și nemotivați se estimează, în general, a fi puțin responsabili de eșecurile sau succesele lor, atribuind eșecurile lipsei de aptitudini, iar succesele, șanse.

Profesorul trebuie să-i convingă pe aceștia că prin eforturi susținute pot să reușească. El poate aduce drept argument și faptul că o mare parte din reușita elevilor buni se datorează efortului. O atenție deosebită trebuie acordată elevilor slabi și nemotivați deoarece s-a constatat că profesorii comunică puțin cu aceștia, se mulțumesc cu răspunsuri incomplete ale acestora la lecție, sunt tentați să-i critice frecvent și manifestă dispreț față de ei atunci când eșuează. Se intră atunci într-un cerc vicios: nefiind încurajați să lucreze, elevii nu sunt

motivați și, nelucrând, rămân în urmă la învățătură, confirmând astfel opinia profesorului cum că nu se pot obține rezultate bune cu acești elevi.

Profesorul trebuie să se străduiască să acorde atenție în mod egal tuturor elevilor, indiferent care sunt capacitățile lor. Față de elevii considerați slabi și nemotivați, profesorul ar trebui să adopte următoarele comportamente:

- să-și exprime încrederea în capacitatea lor de a reuși;
- să le acorde aceeași atenție ca și elevilor buni;
- să evite crearea de situații competitive în care ei nu pot decât să piardă;
- să nu le facă observații în fața colegilor;
- să evite a-și exprima disprețul atunci când ei eșuează;
- să manifeste interes pentru reușitele lor.

Toate aceste sugestii arată, o dată în plus, că problemele de motivație ale elevilor sunt extrem de diverse, iar intervenția profesorului nu se poate baza pe rețete, ci trebuie adaptată la fiecare situație în parte.

În activitatea mea cu elevii am încercat mereu să le stârnesc interesul pentru a învăța prin diverse activități care să-i motiveze, realizând învățarea interdisciplinară în medii și locații diverse.

De exemplu, am discutat cu elevii despre cele 17 Obiective de Dezvoltare Durabilă ale Agendei 2030 adoptată de Adunarea Generală a O.N.U. în 2015, alegând ca loc de desfășurare a lecției parcul Ariniș din Gura Humorului și am ținut ora în aer liber, observând natura, dar mai ales comportamentul oamenilor din jur. Elevii au fost curioși, atenți și receptivi, fiind dispuși să acționeze cu responsabilitate în acest sens, conștienți de impactul acțiunile lor în ceea ce privește protecția mediului înconjurător. Ne-am axat activitatea în special pe O.D.D. "Orașe și comunități durabile" și am estimat cantitatea de mediu necesară pentru producerea de bunuri și servicii necesare în susținerea unui anumit stil de viață, sub forma amprentei noastre ecologice. Deseori, oamenii nu conștientizează ce amprentă lasă asupra mediului și cât de mult afectează natura prin deciziile pe care le iau. De aceea, suntem datori să găsim soluții pentru a ne adapta nevoilor ecosistemelor din jur, atât la nivel local, cât și la nivel global, apelând cu încredere la competențele civice formate.

Elevii au fost apreciați pentru ideile și implicarea lor în comunitate prin acțiuni menite să transmită un semnal de alarmă către concetățenii noștri mai puțin responsabili, începând cu cea care vizează colectarea selectivă a deșeurilor.

Dezvoltarea durabilă a orașelor și comunităților trebuie să răspundă nevoilor prezentului, fără a fi afectată capacitatea de supraviețuire a generațiilor viitoare!

Deasemenea, o activitate relevantă pentru Educația socială interculturală a fost vizita la Muzeul Obiceiurilor Populare din Bucovina, din cadrul Centrului Cultural Gura Humorului, unde elevii au putut beneficia de o prezentare detaliată a obiceiurilor și tradițiilor bucovinene de pe întreg parcursul anului, atât de frumoase, de autentice și păstrătoare a identității culturale de-a lungul generațiilor. Prin prezența și participarea lor interactivă, elevii au demonstrat interesul și aprecierea lor pentru valorile patrimoniului material și spiritual, transmise cu sfințenie din vremuri îndepărtate.

În acest mod am reușit să ofer elevilor cunoștințe noi îmbinând foarte ușor noțiuni de la discipline ca Educație civică, Educație socială, Educație pentru mediu și ecologie, Cultură și civilizație română, precum și Arte vizuale și abilități practice, valorificate la potențial maxim în cadrul concursului interjudețean "Trecutul, prezentul și viitorul nostru", aflat la cea de a VI-a ediție, organizat de Clubul Copiilor Gura Humorului, sub directa mea coordonare.

Când învățarea are loc în alt mediu decât sala de clasă, reținerea informațiilor predate se realizează mai ușor. Astfel, putem vizita muzee, expoziții, monumente și locuri istorice, case memoriale oferind astfel elevilor prilejul de a observa obiectele și fenomenele în starea lor naturală, procesul de producție, operele de artă originale, momentele importante legate de

trecutul istoric sau de viața și activitatea unor personalități, locurile unde s-au născut, au trăit și au creat opera de artă/literară. Aceste activități contribuie la îmbogățirea cunoștințelor copiilor despre frumusețile țării, la educarea dragostei și respectului pentru frumosul din natură, artă, cultură și, cel mai important, la înțelegerea, aprecierea și aplicarea celor învățate, fiind puncte de interes ale elevilor pe care le-am urmărit în cadrul actului didactic.

Ca profesor, încerc mereu să-i încurajez, să răsplătesc progresul spre performanță, să apreciez efortul depus și să creez activități cât mai atractive pentru elevi, pentru a-i motiva și a le stârni mereu interesul de a învăța lucruri noi.

În concluzie, cunoașterea punctelor de interes ale elevilor este esențială pentru a crea un mediu de învățare stimulat și susținător, în care aceștia să se simtă motivați, implicați și pregătiți să își dezvolte abilitățile și cunoștințele. Aceasta nu doar sporește performanța academică, ci contribuie și la dezvoltarea lor generală ca indivizi.

Bibliografie: La Motivation en Contexte Scolaire, Viau Eclairci;

EDUCAȚIA NONFORMALĂ. REPERE TEORETICE ȘI BUNE PRACTICI

Prof. Radu Marilena Școala Gimnazială „Olga Sturdza”- Holboca jud. Iași

I. REPERE TEORETICE

1. Definiție: Educația nonformală conform Legii nr. 1/2011, este considerată ca fiind învățarea integrată în cadrul unor activități planificate, cu obiective de învățare, care nu urmează în mod explicit un curriculum și poate diferi ca durată.

2. Caracteristicile învățării nonformale Este centrată pe individ și nevoile, interesele sale. Se desfășoară în mod organizat în afara școlii. Nu are caracter obligatoriu, participă cine vrea. Permite asimilarea de noi cunoștințe, idei, viziuni. Folosește metode practice, interactive și diverse de formare. Nu are limită de vârstă, se bazează pe învățarea pe tot parcursul vieții

3. Beneficiile educației nonformale Ajută la formarea unui set personal de valori. Stimulează dezvoltarea de noi abilități și talente. Susține procesul de autocunoaștere care stă la baza dezvoltării armonioase. Oferă o înțelegere mai bună asupra societății și a mediului. Determină o atitudine activă și participativă. Ajută la dezvoltarea individuală dar și la integrarea într-o echipă.

Profesorul poate crea propria programă de educație, centrată pe nevoile și interesele grupului de elevi pe care îi educă.

II. BUNE PRACTICI

II.1. Exemple de activități nonformale. Și unitatea noastră școlară a derulat în anul 2023 activități extracurriculare ce promovează educația nonformală precum: excursii, proiecte educative și culturale („Eroul meu-modelul meu” Ediția a 8-a, proiect CAEJ cu participare interjudețeană și transfrontalieră implementat împreună cu 21 de unități școlare și în parteneriat cu ISJ Iași și MNLR-Iași în perioada ianuarie-iunie 2023), cercuri pedagogice (Cercul activităților educative martie 2023), programul Școala Altfel și acțiuni ecologice în programul „Săptămâna Verde” și în cadrul Programului Erasmus + (“Green Energy” și “Life Has Rights”), concursul interdisciplinar CAEJ cu secțiuni pentru eseuri literare și argumentări, lucrări plastice intitulat: „Eroul meu-modelul meu” , sesiuni de comunicări și de referate științifice/simpozioane: „Personalități de ieri și de azi”-23-24 aprilie 2023. S-au mai realizat și: ateliere creative în diferite domenii: literare, plastice, teatru, ce au ajutat elevii să-și dezvolte abilitățile de exprimare și comunicare, de vorbit în public, de lucrat într-o echipă cât și activități outdoor (în aer liber) ce sunt esențiale pentru o dezvoltare armonioasă, mai ales în vremurile actuale în care elevii își petrec mult timp în fața ecranelor și au nevoie de deconectare (spre exemplu în cadrul excursiilor de la Neamț și Brașov efectuate anul anterior).

II.2. Educația nonformală și educația muzeală. Este cunoscut faptul că expozițiile și colecțiile muzeale se pot constitui în suporturi didactice eficiente pentru consolidarea predării-învățării limbii și literaturii române. În acest scop, profesorul de limba și literatura română

trebuie să facă demersurile necesare pentru a dezvolta parteneriatele dintre școală și muzee, în special cu MNLR (Muzeul Național al Literaturii Române) și să colaboreze cu muzeografilor și pedagogii muzeali în vederea derulării de activități muzeale și de ateliere interactive, practice, care să conducă la dezvoltarea creativității cât și la creșterea gradului de atractivitate a studierii literaturii române prin vizitarea unor case memoriale, muzee și expoziții tematice permanente sau temporare.

II.3 ACTIVITĂȚI NONFORMALE REALIZATE, ÎN CADRUL PROGRAMELOR „SCOALA ALTFEL” ȘI „SĂPTĂMÂNA VERDE” ÎN ANUL 2023.

II.3.a.VIZITE DE DOCUMENTARE pe care le-am realizat cu elevii claselor gimnaziale la care predau, din unitatea noastră școlară, pe parcursul anului 2023:

1. Vizitarea Muzeului Teatrului de către un grup de elevi membri ai Clubului de lectură din clasele a V-VIII și a expoziției realizate în cadrul Colecției „Istoria teatrului românesc”.

2. Vizitarea expoziției temporare *Experiența alb/negru* și a atelierelor interactive practice de fotografie din cadrul Colecției „Istoria teatrului românesc”, Muzeul „Mihai Eminescu” Activitatea a fost coordonată de prof. îndrumător Marilena Radu și Laura Terente, muzeografă MNLR Iași. Diseminarea activității s-a realizat și pe site-ul și pagina partenerului nostru de proiect: MNLR - <https://bit.ly/3NxamoY>.

3. Vizită de documentare la Muzeul de artă populară „Nicolae Popa” din Târpești, Neamț unde elevii din clasele gimnaziale au admirat colecțiile de măști, dar și alte exponate etnografice ce cuprind lucrări de artă populară și lucrări de artă naivă.

4. Atelier interactiv de modelare în lut a unor personaje din opera literară a lui Ion Creangă la Vânători Neamț realizată cu un grup de elevi de gimnaziu îndrumați de artiști populari locali.

5. Vizitarea Cetății Neamțului de către elevii din clasele gimnaziale ce au reușit să identifice locul acțiunii și strategiile de luptă din nuvela „Sobieski și românii” scrisă de Costache Negruzzi.

6. Vizitarea Rezervației de zimbri -Neamț de către elevii de gimnaziu, care le-a amintit de legenda întemeierii Moldovei sub Dragoș Vodă, ce este istorisită în „Letopisețul Țării Moldovei” cât și de simbolistica din steagul acestei țări, în care se află capul de bour.

7. Vizită de documentare la Bojdeuca din Țicău, MNLR, Iași cu elevii ce fac parte din **Clubul de lectură.** Aceștia și-au amintit cu plăcere despre personajele din poveștile, povestirile și amintirile scriitorului din Humulești, dar și despre prietenia dintre Creangă și Mihai Eminescu,

care a scris o parte din creațiile sale literare, în această casă fiind găzduit aici, până a plecat la București. De asemenea, dl. muzeograf, le-a precizat copiilor, că se aflau în primul muzeu literar din țară, inaugurat la 15 aprilie 1918.

8. Vizită la Muzeul „Mihai Codreanu”, Iași, Vila Sonet, cu participarea elevilor din clasa a V-a care au ilustrat unele sonete precum „Symbolism de toamnă”, în luna precedentă pentru a participa la concursul județean „Pe urmele lui Codreanu”.

9. Vizită la Grădina Botanică din Iași împreună cu un grup de elevi din clasa a VIII-a B, în aprilie 2023, în „Săptămâna Verde” – și au observat că natura cu frumusețile sale poate deveni sursă de inspirație literară pentru autori.

II.3.b. ALTE ACTIVITĂȚI DERULATE ÎN ȘCOALA ALTFEL 18-22 decembrie 2023.

1. Poveste de Crăciun-lectura colectivă. Elevii din clasa 5-a au participat cu bucurie la realizarea lecturii colective a „Poveștii de Crăciun” scrisă de Charles Dickens. Apoi au ilustrat fragmentele preferate din această lectură.

2. „Clubul de lectură”. Atelier creativ- chain- story. Activitatea a avut drept scop stimularea gândirii critice și a creativității elevilor și s-a desfășurat în cadrul „Clubului de lectură” sub forma unui atelier creativ ca un „chain story”, continuarea unei povestiri cu început dat.

3. „Tradiții și obiceiuri de iarnă”- texte din literatura orală. Elevii participanți au prezentat diferite tradiții și obiceiuri de iarnă (colinde, urături, sorcove, fragmente de teatru popular- „Capra”, „Ursul”, „Jianul”, „Nuntă țărănească”)

III. METODEDE ȘI PROCEDEE APLICATE ÎN CADRUL EDUCAȚIEI NONFORMALE-EXEMPLE DE BUNĂ PRACTICĂ. METODA JOCURILOR

III.1. METODA „EDU-LARP”(Live Action Role Play) Se

poate aplica cu succes ca activitate educativă în clasă/online/outdoor sau în studierea unor basme, povești, povestiri, prin dramatizare/ joc de rol dar și prin utilizarea unor jocuri on- sau off-line cu scopul de a stimula lucru în echipă și de a crește gradul de empatie, de colaborare.

Am realizat în acest sens, un șablon pentru două activități de câte 45 de minute, având ca text suport „Mica Sirenă”, scrisă de H.C. Andersen. Acest plan a fost inclus ca resursă didactică în Kitul publicat de EDUREGIO al European Schoolnet Academy 2021 și urmărește dezvoltarea la elevi a abilităților sociale, de comunicare, lucru în echipă, empatie față de

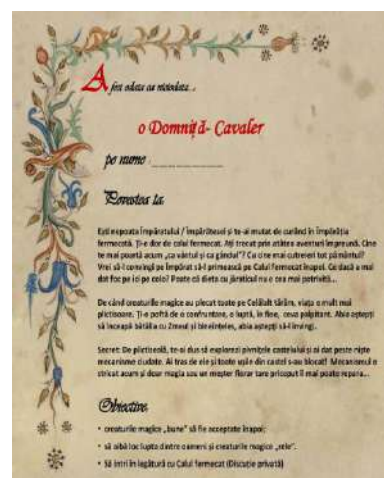

ceilalți. Va conduce la creșterea gradului de încredere în sine și își vor dezvolta abilitățile digitale. Apelând la gândirea critică și la creativitate vor putea improviza un alt final poveștii și vor reuși să identifice modele comportamentale viabile și necesare pentru dezvoltarea lor personală.

III.2.METODA „ÎN PAPUCII PERSONAJULUI PREFERAT”. Am aplicat cu succes această metodă, în cadrul proiectului multidisciplinar județean cu participare interjudețeană și transfrontalieră: „**EROUL MEU- MODELUL MEU**” pe parcursul celor 8 ediții în toate școlile partenere. Acest joc de rol, se subscrive scopului proiectului, pe care l-am conceput ca fiind: dezvoltarea gândirii critice la elevi, prin însușirea adevăratelor valori ale vieții preluând modele din lecturi sau de la personalități. Jocul se poate derula outdoor sau în sala de clasă, elevii fiind aranjați într-un cerc. Se pot utiliza coli de format A3/A4, markere sau cretă. În prealabil, am dezbătut împreună cu elevii semnificația, importanța unui model și impactul acestuia în viața lor personală. Elevii au fost distribuiți în grupe de câte 3-4, repartizate în proximitate unele față de celelalte pentru a facilita comunicarea și raportarea la model. Prima etapă: desenarea cu cretă a unui cerc care să-i includă pe toți din grupă. Ulterior și-au desenat conturul picioarelor/„papucilor personajului preferat” și s-au poziționat în ei, pentru joc. Ceilalți i-au adresat diverse întrebări, referitoare la „identitatea” sa, motivul pentru care l-a selectat, calitățile pe care le-ar prelua de la acest „erou”-model. Rând pe rând, fiecare din grupă se va poziționa „în papucii modelului/personajului” său preferat. Apoi, s-au apreciat grupele creative (Spre exemplu, personajul selectat a fost Colț-Alb și au desenat și „gheruțe” la „papucii personajului” ales).Imagini pentru metoda „În papucii personajului preferat” .

III.3. FLOAREA DE LOTUS La finalul activității, elevii au desenat o floare de lotus (ce se



pot schița pe fișe, pe coli de flipchart și chiar pe asfalt) cuprinzând calitățile pe care le-ar prelua de la personajele lor preferate în funcție de ceea ce cred ei că li se potrivește.

III.4. JOCURILE DIGITALE EDUCATIVE sunt de asemenea, foarte apreciate de elevi întrucât fac parte din aria lor de interes. Pentru a verifica înțelegerea textului, elevii se pot juca rezolvând Ariel puzzle, sau quizzuri, pe care vor putea găsi la adresa <https://puzzlefactory.pl/ro/puzzle/joc/zana/123978-ariel-pe-barc%C4%83> <https://app.asq.ro/#/test/-M6iGwAIUqQ2KUes9IP5>, de asemenea, și TEST-Farytales/QUIZ <https://www.kidibot.ro/quizzuri/>, <https://www.dramanotebook.com/drama-curriculum/scripts-for-kids/the-little-mermaid> . După ce vor lectura și înțelege textul, elevii vor putea re-crea povestea „Miciei Sirene” utilizând programe de grafică computerizată dar și de animație precum: <https://scratch.mit.edu/projects/455388590/> și vor obține propriul joc.

Jocurile pot motiva elevii spre o învățare mai eficientă, pentru a empatiza cu ceilalți cât și de a învăța din experiențele de viață ale personajelor preferate. În acest scop am creat pe diferite platforme digitale educaționale jocuri didactice digitale, care să-i atragă și să-i încurajeze să colaboreze, să-și accepte rolurile în cadrul echipei.

<https://www.zondle.com/memberPagesv2/?page=Games.aspx?>

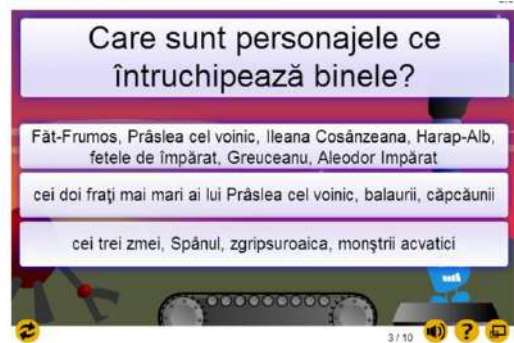
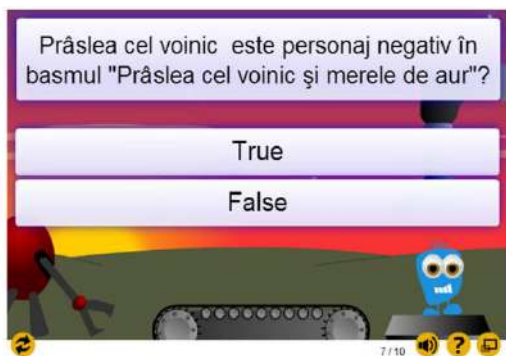

BIBLIOGRAFIE:

Cerghit Ioan, *Metode de învățământ*, p.270, Editura Polirom, București, 2006

<https://app.asq.ro/#/test/-M6iGwAIUqQ2KUes9IP5>

<https://www.kidibot.ro/quizzuri/>

<https://scratch.mit.edu/projects/455388590/>

<https://www.dramanotebook.com/drama-curriculum/scripts-for-kids/the-little-mermaid.>

ACTIVITATE OPȚIONALĂ

„BUCOVINA –TĂRÂM DE POVESTE”

AN ȘCOLAR: 2023-2024

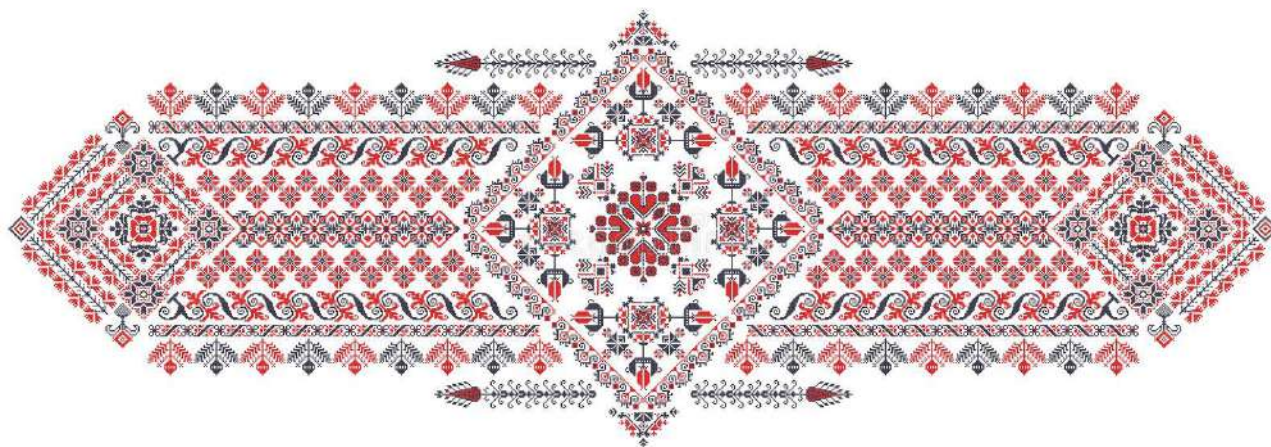

Numele cadrului didactic: prof. Răescu Milica

Unitatea de învățământ: G.P.P. „Căsuța piticilor”, unitate structură a Liceului Tehnologic Nr. 1, Câmpulung Moldovenesc;

Nivel/grupa: II/ mare

Numărul de activități/săptămână: o activitate pe săptămână

Durata opționalului: un an școlar

Tipul opționalului: la nivelul mai multor domenii de dezvoltare;

Argument:

Pedagogia populară românească reflectă experiența de veacuri a popurului nostru. În domeniul formării tinerei generații și este întruchipată în tradiții.

În tradiții – obiceiuri, ritualuri, folclor, recunoaștem caracterul poporului, concepția lui despre formarea copiilor, despre familie, prietenie și dragoste.

La continuitatea poporului nostru în timp și la unitatea lui în spațiu a contribuit de-a lungul veacurilor, prin rolul său formativ – tradiția.

Tradiția românească s-a îmbogățit și se îmbogățește continuu prin contactul cu alte culturi, fie că sunt ale etniilor cu care convețuim, fie că sunt parțial mai îndepărtate, contribuind în același timp la îmbogățirea patrimoniului cultural universal.

Pătrunderea copilului în cultură se produce în familie, în primii ani de viață, la nivel popular, și continuă pe tot parcursul vieții omului în comunitățile sociale din care face parte și, într-un mod sistematic în unitățile de învățământ.

Grădinița, fiind prima dintre acestea, contribuie la educarea copiilor în spiritul tradițiilor naționale ca premisă pentru formarea lor ca subiecți valorizatori în raport cu cultura universală.

Din dorința de a păstra măcar din obiceiurile și tradițiile străbune, am acordat o mai mare atenție activităților de acest gen. Cu regretul în suflet că nu se mai transmit mai departe valorile păstrate din străbuni, ne-am întărit convingerea de a pune în practică un astfel de proiect ce pune accentul pe familiarizarea copiilor cu elemente tradiționale, culturale, religioase și istorice.

DOMENII DE DEZVOLTARE

- ✓ Dezvoltarea fizică, a sănătății și igienei personale;
- ✓ Dezvoltarea socio-emoțională;
- ✓ Capacități și atitudini de învățare;
- ✓ Dezvoltarea limbajului, a comunicării și a premiselor citirii și a scrierii;
- ✓ Dezvoltarea cognitivă și cunoașterea lumii;

DIMENSIUNI ALE DEZVOLTĂRII:

✓ *Dezvoltarea fizică, a sănătății și igienei personale:*

- Motricitate grosieră și motricitate fină în contexte de viață familiare;
- Conduită senzorio-motorie pentru orientarea mișcării;

✓ *Dezvoltarea socio-emoțională:*

- Interacțiuni cu adulții și cu copiii de vârste apropiate;
- Comportamente prosociale, de acceptare și de respectare a diversității;
- Autocontrol și expresivitate emoțională;

✓ *Capacități și atitudini de învățare:*

- Curiozitate, interes și inițiativă în învățare;
- Activare și manifestare a potențialului creativ;

✓ *Dezvoltarea limbajului, a comunicării și a premiselor citirii și a scrierii:*

- Mesaje orale în diverse situații de comunicare;
- Ascultarea activă a mesajului pentru înțelegerea și receptarea lui (comunicare receptivă);
- Exprimarea orală a mesajului, a emoțiilor etc. (comunicare expresivă);

✓ **Dezvoltarea cognitivă și cunoașterea lumii:**

-Relații, operații și deducții logice în mediul apropiat;

COMPORTEMENTE VIZATE:

• **Dezvoltarea fizică, a sănătății și igienei personale**

✓ **Motricitate grosieră și motricitate fină în contexte de viață familiar;**

-Își coordonează mușchii în desfășurarea unor activități diversificate, specifice vârstei;

-Utilizează mâinile și degetele pentru realizarea de activități variate;

✓ **Conduită senzorio-motorie pentru orientarea mișcării:**

-Își coordonează mișcările în funcție de ritm, cadență, pauză, semnale sonore, melodii;

• **Dezvoltarea socio-emoțională**

✓ **Interacțiuni cu adulții și cu copiii de vârste apropiate:**

-Manifestă încredere în adulții cunoscuți, prin exersarea interacțiunii cu aceștia;

-Demonstrează abilități de solicitare și de primire a ajutorului în situații problematice specifice;

✓ **Comportamente prosociale, de acceptare și de respectare a diversității:**

-Își însușește și respectă reguli; înțelege efectele acestora în planul relațiilor sociale, în contexte familiare;

✓ **Autocontrol și expresivitate emoțională:**

-Recunoaște și exprimă emoții de bază, produse de piese muzicale, texte literare, obiecte de artă etc.;

-Demonstrează abilități de autocontrol emoțional;

• **Capacități și atitudini de învățare**

✓ **Curiozitate, interes și inițiativă în învățare:**

-Manifestă curiozitate și interes pentru experimentarea și învățarea în situații noi;

✓ **Finalizarea sarcinilor și a acțiunilor (persistență în activități):**

-Realizează sarcinile de lucru cu consecvență;

-Integrează ajutorul primit, pentru realizarea sarcinilor de lucru la care întâmplină dificultăți;

✓ **Activare și manifestare a potențialului creativ:**

-Manifestă creativitate în activități diverse;

-Demonstrează creativitate prin activități artistico-plastice, muzicale și practice, în conversații și povestiri creative ;

-Demonstrează simț muzical ritmic, armonic prin cântec, joc cu text și cânt, dans etc.;

• **Dezvoltarea limbajului, a comunicării și a premiselor citirii și a scrierii**

✓ **Ascultarea activă a mesajului pentru înțelegerea și receptarea lui (comunicare receptivă):**

-Participă la activitățile de grup și la activitățile de joc în calitate de auditor;

✓ **Exprimarea orală a mesajului, a emoțiilor etc. (comunicare expresivă):**

-Participă la activitățile de grup și la activitățile de joc, în situații uzuale, în calitate de vorbitor;

• **Dezvoltarea cognitivă și cunoașterea lumii**

✓ **Relații, operații și deducții logice în mediul apropiat:**

-Identifică elementele caracteristice ale unor fenomene/relații din mediul apropiat;

-Identifică posibile răspunsuri/soluții la întrebări, situații - problemă și provocări din viața proprie și a grupului de colegi;

-Construiește noi experiențe, pornind de la experiențe trecute;

Planificarea calendaristică a activităților

DIMENSIUNEA: Relații, operații și deducții logice în mediul apropiat			
Conținutul învățării	Comportamente vizate	Activități de învățare/ Tema Mijloc de realizare	Strategii/ indicatori de evaluare
Costumul popular bucovinean	-Identifică elementele caracteristice ale unor fenomene/relații din mediul apropiat;	„Costumul popular bucovinean“ Observare	<i>Metode și procedee:</i> observație, conversație, explicație, joc „Adevărat sau fals” <i>Mijloace didactice:</i> -piese ale costumelor populare femeiești și bărbătești; <i>Indicatori de evaluare:</i> -identifică trei părți componente ale costumului popular din Bucovina;
DIMENSIUNEA: Relații, operații și deducții logice în mediul apropiat			
Așezări bucovinene	-Identifică posibile răspunsuri/soluții la întrebări, situații - problemă și provocări din viața proprie și a grupului de colegi;	„Pe meleagurile Bucovinei“ drumeție	<i>Metode și procedee:</i> observație, conversație, explicație <i>Mijloace didactice:</i> binoclu <i>Indicatori de evaluare:</i> -enumeră așezări, forme de relief din zona natală;
DIMENSIUNEA: Relații, operații și deducții logice în mediul apropiat			
Obiceiuri și tradiții din Bucovina	- Construiește noi experiențe, pornind de la experiențe trecute;	“Să ne cunoaștem strămoșii” Vizită la Muzeul “Ion Grămadă”	<i>Metode și procedee:</i> observație, conversație, explicație, “De-a reporterul” <i>Mijloace didactice:</i> exponatele din muzeu <i>Indicatori de evaluare:</i> -descrie exponatele preferate din muzeu
DIMENSIUNEA - Mesaje orale în diverse situații de comunicare			

Regionalisme din zona bucovineană	-Demonstrează extinderea progresivă a vocabularului	<p>“Nu-i așa, mata ce zici?”</p> <p>Poezie în grai bucovinean</p> <p>memorizare</p>	<p><i>Metode și procedee:</i> conversație, explicație, demonstrație, exercițiul</p> <p><i>Mijloace de învățământ:</i> imagini</p> <p><i>Indicatori de evaluare:</i> -recită poezia expresiv în grai bucovinean</p>
DIMENSIUNEA - Activare și manifestare a potențialului creativ;			
Obiecte de artă populară	-Manifestă creativitate în activități diverse	<p>„Meșterii populari,,</p> <p>pictură</p>	<p><i>Metode și procedee:</i> conversație, explicație, demonstrație, exercițiul</p> <p><i>Mijloace de învățământ:</i> imagini, vase din lut, pensule, tempera</p> <p><i>Indicatori de evaluare:</i> -decorează obiecte de artă populară cu elemente din cultura tradițională</p>
DIMENSIUNEA –Conduita senzorio-motorie pentru orientarea mișcării			
Dansuri populare	-Își coordonează mișcările în funcție de ritm, cadență, pauză, semnale sonore, melodii.	<p>“Hora”</p> <p>învățarea pașilor de dans de horă</p>	<p><i>Metode și procedee:</i> conversație, explicație, demonstrație, exercițiul</p> <p><i>Mijloace de învățământ:</i> Computer, boxă</p> <p><i>Indicatori de evaluare:</i> -Executarea pașilor de horă;</p>
DIMENSIUNEA- Activare și manifestare a potențialului creativ;			
Valorificarea conținuturilor învățate	-Demonstrează simț muzical ritmic, armonic prin cântec, joc cu text și cânt, dans etc.	<p>“Ziua Bucovinei”</p> <p>spectacol</p>	<p><i>Metode și procedee:</i>conversație, exercițiu</p> <p><i>Mijloace de învățământ:</i> Boxă, costume populare, microfoane</p> <p><i>Indicatori de evaluare:</i> -interpretează cântece populare și execută pași de dans specifici horei;</p>
DIMENSIUNEA -Ascultarea activă a mesajului pentru înțelegerea și receptarea lui (comunicare			

receptivă)			
Obiceiuri de Sfântul Nicolae	-Participă la activitățile de grup și la activitățile de joc în calitate de auditor	„Legenda lui Moș Nicolae” povestirea educatoarei	<i>Metode și procedee:</i> conversație, explicație, demonstrație, exercițiul <i>Mijloace de învățământ:</i> imagini <i>Indicatori de evaluare:</i> -Răspund la întrebările legate de poveste;
DIMENSIUNEA - Autocontrol și expresivitate emoțională			
Obiceiuri și tradiții de Crăciun	-Recunoaște și exprimă emoții de bază, produse de piese muzicale, texte literare, obiecte de artă etc	„Colinde, colinde!” Audiție	<i>Metode și procedee:</i> conversație, explicație, exercițiu <i>Mijloace de învățământ:</i> computer <i>Indicatori de evaluare:</i> -identifică mesajul colindelor;
DIMENSIUNEA- Expriarea orală a mesajului, a emoțiilor etc. (comunicare expresivă)			
Datini și obiceiuri de Anul Nou	-Participă la activitățile de grup și la activitățile de joc, în situații uzuale, în calitate de vorbitor	„Plugușorul” memorizare	<i>Metode și procedee:</i> Conversație, explicație, demonstrație, exercițiul <i>Mijloace de învățământ:</i> Imagini, computer <i>Indicatori de evaluare:</i> -recită versurile după model;
DIMENSIUNEA- Autocontrol și expresivitate emoțională			
Datini și obiceiuri de Crăciun și de Anul Nou	-Recunoaște și exprimă emoții de bază, produse de piese muzicale, texte literare, obiecte de artă etc.	“Crăciunul copiilor din Bucovina” serbare	<i>Metode și procedee:</i> Conversație, explicație, exercițiul <i>Mijloace de învățământ:</i> Computer, boxă, microfoane, costume populare, ștergare, covoare <i>Indicatori de evaluare:</i> -recită versuri, interpretează cântece și execută pașii de dans

			învățați;
DIMENSIUNEA -Comportamente prosociale, de acceptare și de respectare a diversității			
Obiceiuri de Bobotează	-Își însușește și respectă reguli; înțelege efectele acestora în planul relațiilor sociale, în contexte familiare;	„Obiceiuri de Bobotează“ Participare la sărbătorile desfășurate la biserică	<i>Metode și procedee:</i> Conversație, explicație, munca independentă <i>Mijloace de învățământ:</i> foi, carioci <i>Indicatori de evaluare:</i> -Să transpună prin desen obiceiurile și tradițiile de Bobotează;
DIMENSIUNEA-Autocontrol și expresivitate emoțională			
Obiecte de artă populară	-Recunoaște și exprimă emoții de bază, produse de piese muzicale, texte literare, obiecte de artă etc.	„Icoana, suflet și culoare“ pictură pe sticlă	<i>Metode și procedee:</i> Conversație, explicație, exercițiul <i>Mijloace de învățământ:</i> sticlă, tempera, pensule <i>Indicatori de evaluare:</i> -realizarea lucrării cu elemente din cultura religioasă;
DIMENSIUNEA: Autocontrol și expresivitate emoțională			
“Obiceiuri legate de ciclul vieții” (botez, nuntă)	-Recunoaște și exprimă emoții de bază, produse de piese muzicale, texte literare, obiecte de artă etc.	“Obicei de pe la noi” Audiție (botez, nuntă)	<i>Metode și procedee:</i> Conversație, explicație, exercițiul <i>Mijloace de învățământ:</i> computer <i>Indicatori de evaluare</i> -identifică mesajului colindelor;
DIMENSIUNEA: Autocontrol și expresivitate emoțională			
Dansuri populare	-Recunoaște și exprimă emoții de bază, produse de piese muzicale, texte literare, obiecte de artă etc.	„Drag mi-e jocul românesc“ Învățarea unor pași de dans	<i>Metode și procedee:</i> Conversație, explicație, exercițiul <i>Mijloace de învățământ:</i> computer

			<i>Indicatori de evaluare</i> -Execută pașii de dans;
DIMENSIUNEA: Curiozitate, interes și inițiativă în învățare			
Povești și legende populare	-Manifestă curiozitate și interes pentru experimentarea și învățarea în situații noi;	“Legenda Câmpulungului”-lectura educatoarei	<i>Metode și procedee:</i> Conversație, explicație, exercițiul <i>Mijloace de învățământ:</i> computer <i>Indicatori de evaluare</i> -Răspunde la întrebările legate de poveste;
DIMENSIUNEA: Relații, operații și deducții logice în mediul apropiat			
Costumele populare românești	-Identifică elementele caracteristice ale unor fenomene/relații din mediul apropiat	“Costume populare din alte zone ale țării” observare	<i>Metode și procedee:</i> observație, conversație, explicație, joc „Adevărat sau fals” <i>Mijloace didactice:</i> -piese ale costumelor populare femeiești și bărbătești <i>Indicatori de evaluare:</i> -identifică trei părți componente ale costumului popular românesc;
DIMENSIUNEA: Exprimarea orală a mesajului, a emoțiilor etc. (comunicare expresivă)			
Folclorul și literatura pentru copii	2.2. Participă la activitățile de grup și la activitățile de joc, în situații uzuale, în calitate de vorbitor	„Portul românesc” de Elena Dragoș memorizare	<i>Metode și procedee:</i> Conversație, explicație, demonstrație, exercițiul <i>Mijloace de învățământ:</i> Imagini, computer <i>Indicatori de evaluare:</i> -recită versurile după model;
DIMENSIUNEA: Autocontrol și expresivitate emoțională			
Obiceiuri de Primăvară	-Recunoaște și exprimă emoții de bază, produse de piese muzicale, texte literare, obiecte de artă etc.	„Mărțișorul tradițional” Modelaj, pictură	<i>Metode și procedee:</i> Conversație, explicație, demonstrație, exercițiul

			<p><i>Mijloace de învățământ:</i> Obiecte de lut, tempera, pensole</p> <p><i>Indicatori de evaluare:</i> -modelează și decorează obiecte de artă populară cu elemente din cultura tradițională</p>
DIMENSIUNEA: Autocontrol și expresivitate emoțională			
Obiceiuri de Primăvară	-Recunoaște și exprimă emoții de bază, produse de piese muzicale, texte literare, obiecte de artă etc.	„Cadouri tradiționale pentru mame” Înșirare	<p><i>Metode și procedee:</i> Conversație, explicație, demonstrație, exercițiul</p> <p><i>Mijloace de învățământ:</i> șnur, mărgelă</p> <p><i>Indicatori de evaluare:</i> -confeționează obiecte cu elemente tradiționale;</p>
DIMENSIUNEA: Autocontrol și expresivitate emoțională			
Obiecte de artă populară	-Recunoaște și exprimă emoții de bază, produse de piese muzicale, texte literare, obiecte de artă etc.	“De-a țesătorii” bobinare Activitate practică	<p><i>Metode și procedee:</i> Conversație, explicație, demonstrație, exercițiul</p> <p><i>Mijloace de învățământ:</i> gheme</p> <p><i>Indicatori de evaluare:</i> -realizează gheme pentru războiul de țesut;</p>
DIMENSIUNEA: Relații, operații și deducții logice în mediul apropiat			
Obiceiuri din Bucovina	- Construiește noi experiențe, pornind de la experiențe trecute	„Ocupațiile tradiționale ale strămoșilor noștri” Vizită la Muzeul „Arta lemnului”	<p><i>Metode și procedee:</i> observație, conversație, explicație, “De-a reporterul”</p> <p><i>Mijloace didactice:</i> exponatele din muzeu</p> <p><i>Indicatori de evaluare:</i> -descrie exponate din muzeu legate de</p>

			ocupațiile bucovinenilor;
DIMENSIUNEA: Relații, operații și deducții logice în mediul apropiat			
Obiceiuri de Paști	1.3. Construiește noi experiențe, pornind de la experiențe trecute	„Tradiții și obiceiuri de Paști în Bucovina“ converbire după imagini	<i>Metode și procedee:</i> observație, conversație, explicație, “De-a reporterul” <i>Mijloace didactice:</i> imagini <i>Indicatori de evaluare:</i> -enumeră tradiții și obiceiuri pascale din zona Bucovinei;
DIMENSIUNEA: Autocontrol și expresivitate emoțională			
Obiceiuri de Paști	-Recunoaște și exprimă emoții de bază, produse de piese muzicale, texte literare, obiecte de artă etc.	“Oua încondeiate” pictură	<i>Metode și procedee:</i> Conversație, explicație, demonstrație, exercițiul <i>Mijloace de învățământ:</i> Oua, chișită, ceară <i>Indicatori de evaluare:</i> - decorează ouă cu elemente și tehnici tradiționale;
DIMENSIUNEA: Relații, operații și deducții logice în mediul apropiat			
Obiceiuri de Paști	-Recunoaște și exprimă emoții de bază, produse de piese muzicale, texte literare, obiecte de artă etc.	“Coșul pascal” Modelaj, decorare	<i>Metode și procedee:</i> observație, conversație, explicație, “De-a reporterul” <i>Mijloace didactice:</i> imagini <i>Indicatori de evaluare:</i> -enumeră produse tradiționale din coșul pascal;

DIMENSIUNEA: Autocontrol și expresivitate emoțională			
Dansuri populare	Recunoaște și exprimă emoții de bază, produse de piese muzicale, texte literare, obiecte de artă etc	“Drag mi-e jocul, bată-l vina!” Învățarea unor pași de dans	<i>Metode și procedee:</i> Conversație, explicație, exercițiul <i>Mijloace de învățământ:</i> computer <i>Indicatori de evaluare</i> -Execută pașii de dans;
DIMENSIUNEA: Autocontrol și expresivitate emoțională			
Cântece populare din folclorul copiilor	Demonstrează abilități de autocontrol emoțional	„Tare-mi place ca să cânt!” cântece populare	<i>Metode și procedee:</i> Conversație, explicație, exercițiul <i>Mijloace de învățământ:</i> computer <i>Indicatori de evaluare:</i> -Interpretează cântece din folclorul copiilor;
DIMENSIUNEA: Autocontrol și expresivitate emoțională			
Cântece și dansuri populare	Recunoaște și exprimă emoții de bază, produse de piese muzicale, texte literare, obiecte de artă etc	“Drag mi-e cântecul și jocul” Repetarea unor cântece populare și a dansurilor populare cunoscute	<i>Metode și procedee:</i> Conversație, explicație, exercițiul <i>Mijloace de învățământ:</i> computer <i>Indicatori de evaluare</i> -Execută pașii de dans și interpretează un cântec la alegere;
DIMENSIUNEA: Autocontrol și expresivitate emoțională			
Dansuri populare	Recunoaște și exprimă emoții de bază, produse de piese muzicale, texte literare, obiecte de artă etc	„Ca la noi, la nimenia!”, Aprofundarea unor pași de dans	<i>Metode și procedee:</i> Conversație, explicație, exercițiul <i>Mijloace de învățământ:</i> computer <i>Indicatori de evaluare</i> -Execută pașii de dans;
DIMENSIUNEA: Autocontrol și expresivitate emoțională			
Obiecte de artă populară	Recunoaște și exprimă emoții de bază, produse de piese muzicale, texte literare, obiecte	„Meșterii populari” Modelaj, pictură	<i>Metode și procedee:</i> observație, conversație,

	de artă etc		explicație, “De-a reporterul” <i>Mijloace didactice:</i> imagini, obiecte de lut, lut, temperea, pensoare <i>Indicatori de evaluare:</i> - modelează și decorează obiecte de artă populară cu elemente din cultura tradițională;
DIMENSIUNEA: Autocontrol și expresivitate emoțională			
Valorificarea conținuturilor învățate	-Recunoaște și exprimă emoții de bază, produse de piese muzicale, texte literare, obiecte de artă etc - Demonstrează abilități de autocontrol emoțional	„Hai la noi la șezătoare!” spectacol	<i>Metode și procedee:</i> conversație, explicație, “ <i>Mijloace didactice:</i> obiecte de artă populară <i>Indicatori de evaluare:</i> -recită versuri, interpretează cântece și execută pașii de dans învățați

➤ **Finalități:** șezătoare, serbare, concursuri și festivaluri, expoziții, realizarea unor albume;

Bibliografie:

-Curriculum pentru educație timpurie-2019;

- Florea, Marian – Simion - „Sărbătorile la români“ Ed. Fundației Culturale române, București 1997

-Pamfilie, Tudor - „Sărbătorile la români“ Ed. Saeculum I.O. , București 1997

PROIECT DE LECȚIE

DATA: 20.11.2023

UNITATEA DE ÎNVĂȚĂMÂNT: ȘCOALA GIMNAZIALĂ „MIRCEA SÂNTIMBREANU”

CLASA: Pregătitoare F

PROF. ÎNV. PRIMAR: Răsteanu Ionela

ARIA CURRICULARĂ: Arte și tehnologii

DISCIPLINA: Muzică și mișcare

UNITATEA DE ÎNVĂȚARE: Care e superputerea mea?

SUBIECTUL LECȚIEI: Cântarea în grup și individual: „Radu, ratonul vărgat”

TIPUL LECȚIEI: Formare de priceperi și deprinderi

FORMĂ DE REALIZARE: Activitate integrată (MM + AVAP)

SCOPUL LECȚIEI:

- Familiarizarea cu noțiunea de „ritm” și executarea mișcărilor sugerate de cântec;
- Dezvoltarea deprinderilor muzicale de interpretare a cântecelor în colectiv, pe grupe sau individual.

COMPETENȚE SPECIFICE:

MUZICĂ ȘI MIȘCARE

- 2.1. Cântarea în colectiv a cântecelor, asociind mișcarea sugerată de text;
- 2.2. Cântarea în colectiv, asociind acompaniamentul liber.

OBIECTIVE OPERAȚIONALE:

La sfârșitul și pe parcursul orei, elevii vor fi capabili :

O1: să realizeze combinații melodice și ritmice simple, păstrând ritmul, durata și înălțimea sunetelor; Obiectivul se consideră îndeplinit dacă majoritatea elevilor realizează sau repetă corect combinațiile;

O2 : să cânte alternativ, pe grupe sau la unison cântecul învățat, acompaniindu-se de coloana sonoră; Obiectivul se consideră realizat dacă se reușește a se cânta alternativ, pe grupe sau la unison păstrând ritmul și linia melodică;

O3 : să execute mișcărilor sugerate de muzică sub îndrumarea cadrului didactic, utilizând percuția corporală; Obiectivul se consideră realizat dacă toți elevii se mișcă în pașii sugerați de muzică.

STRATEGIA DIDACTICĂ:

Metode și procedee: explicația, demonstrația, exercițiul, conversația, interpretarea individuală, în grup, exercițiul interpretativ .

Mijloace de învățământ: laptop, videoproiector, planșe.

Forme de organizare: frontală, individuală, în grup.

Forme și tehnici de evaluare: observarea sistematică a comportamentului elevilor, aprecieri verbale.

Resurse temporale: 35 minute (+ 10 minute activități recreative)

Resurse umane: 23 elevi

SCENARIUL ACTIVITĂȚII DIDACTICE

ETAPE LE LECȚI EI	Ob . Op .	CONȚINUTUL INFORMAȚIONAL	STRATEGIA DIDACTICĂ			
			Resur se materi ale	Resurse procedur ale	Forma de organiz are	For me eva lua re
Momen t organiz atoric 1 min		Se asigură cadrul organizatoric necesar desfășurării în condiții optime a lecției.		Exercițiu l organizat oric		
Captare a atenției 1 min		<p>Le afișez elevilor or la tablă o imagine cu un</p>  <p>raton. Le citesc o poezie despre acesta. La mulți ani și numai bine! De la mine pentru mine. În sfârșit e ziua mea, De când mă gândesc la ea! Am în curte tot ce vrei: Tort, Baloane, ratonei... Hai și voi să umplem scena Să dansăm cu Ratonela!</p>		Conversa ția	Frontală	
Anunța rea temei și a obiectiv elor 2 min		<p>Astăzi vom fi mici artiști pe o scenă a muzicii. Vom învăța un cântecel pentru a-l bucura pe raton deoarece este ziua lui. Numele lui este Radu, iar cântecelul se numește „Radu, ratonul vărgat”.</p> <p>Le voi explica elevilor sarcinile pe care le au de îndeplinit pe parcursul orei de muzică și mișcare: vă veți încălzi vocea, veți exersa respirația, veți executa mișcări în acord cu versurile și melodia cântecului.</p>		Conversa ția Explicați a	Frontală	
Dirijare a învățări i 20 min	O1	<p>Motivarea și antrenarea școlărilor în tehnici de cultură vocală: - exerciții de respirație: ne închipuim că suntem pe câmp și găsim o floare frumoasă. O culegem, o mirosim și exclamăm: „Ce frumos miroase floarea!” ne închipuim că avem în mână o lumânare. Noi suntem vântul și vrem să stingem lumânarea. Inspirăm, suflăm (expirăm); ne imaginăm că ținem în mână un balon,</p>	Video proiec tor Planșe	Conversa ția Explicați a Exercițiu l	Individ uală	Or ală
					Frontală	Ap rec

	<p>O2 ținem pumnul strâns și suflăm cu putere în el (inspirăm, expirăm cu putere). - vocalize: a,e,i,o,u. Interpretarea model se va face de către cadrul didactic. „Radu, ratonul vărgat” Radu, ratonul vărgat/ Tam, tam, taram, tam, tam, Vrea să fie acrobat/ Tam, tam, taram, tam, tam, Se cațără fără frică/ Tam, tam, taram, tam, tam, De sus lumea pare mică. Se poartă o discuție referitoare la versurile cântecului și se vor explica cuvintele necunoscute:</p> <p>O3 Cum se numește ratonul? Cum arată el? Ce dorește să devină? Ce face ratonul? Cum vede ratonul lumea? (După fiecare răspuns primit de la elevi, voi afișa planșa corespunzătoare acestuia.)</p> <div data-bbox="379 1064 970 1214" data-label="Image"> </div> <p>Se va învăța, pe rând, fiecare vers. Interpretăm cântecul în diferite moduri: În cor, ritmizând prin bătăi din palme. Pe grupe: prima grupă intonează, a doua ritmizează. Se inversează sarcinile stabilite la exercițiul anterior. Pe grupe: fetele intonează, băieții ritmizează. Se inversează sarcinile stabilite la punctul anterior. În timp ce cântăm, vom mima mișcările personajelor din cântec. Se învață versurile prin cântarea colectivă, apoi vom cânta pe grupe (rânduri). Fiecare rând îl va aplauda pe celălalt. Apoi voi alege elevi pentru a cânta individual.</p>		Demonstrația		ieriverbale
Activitate recreativă 10 min	Elevii vor primi o fișă cu un raton pe care trebuie să îl coloreze.	Fișă de lucru		Individuală	Observarea sistematică

						
Asigura rea feed- back- ului 5 min	O1 O2 O3	<p>Vom face un concurs între cele trei rânduri. Un reprezentant al fiecărui rând, va veni și va extrage un bilet pentru a ști ce au de executat.</p> <p>Vom exprima prin gesturi mesajul textului:</p> <p>primul rând: cântare vocală al doilea rând: cântare vocală și percuție corporală al treilea rând: percuție corporală și mimică.</p>	Bilețe le	Exercițiu l interpret ativ	În grup	Ap rec ieri ver bal e Ap lau ze
Încheie rea activită ții 1 min		Se fac aprecieri asupra lecției.		Analiza activității	Frontală	Ap rec ieri ver bal e

BIBLIOGRAFIE:

1. Programa școlară pentru clasa pregătitoare , Educație civică, București, aprobată prin ordinului ministrului nr. 5003/02.12.2014;
2. Achim A., Patrichi E., Tăut A., Exploratori în clasa pregătitoare, Editura Sinapsis, 2021.

Resursele Educaționale Deschise și cum ne ajută la îmbunătățirea demersului didactic

Prof. Raț Daniela
Grădinița cu program prelungit nr.14 Timișoara

Resursele Educaționale Deschise, RED, ori Open Educational Resources (OER) sunt instrumentele folosite în procesul de învățare, predare, cercetare sau cu alte obiective educaționale care sunt disponibile într-un format accesibil și sub o licență liberă, adică aprobă accesul gratuit, dar și utilizarea, adaptarea și redistribuirea de către alte persoane cu restrângeri limitate sau fără restrângeri.

Beneficiile aduse de Resursele Educaționale Deschise sunt nelimitate, atât pentru profesori cât și pentru elevi. RED oferă oportunitatea tuturor de a crea și colabora în dorința de a aduce informații prețioase și actualizate, la care oricine, indiferent de locul în care se află, poate avea acces. Sprijinind astfel și condițiile în care profesorii și elevii trebuie să desfășoare orele online.

RED pot fi ajustate în funcție de nivelul de studiu al elevilor, al preferințelor acestora, dar și a altor criterii, care ajută la atingerea obiectivelor și rezultatelor educaționale dorite.

De asemenea, prin accesul lor liber, acestea ajută la stimularea creativității și inovației, contribuind la o educație accesibilă și de calitate.

Cele mai importante atribute ale unei resurse educaționale deschise în format digital au la bază caracteristici generice ale unui material suport pentru activități de învățare, îmbogățite prin posibilitățile oferite de noile tehnologii:

- Integrare multimedia. Față de un material didactic convențional, un material digital poate fi o resursă multimodală care include simulări, imagini și filme didactice, animație, clipuri audio, text etc.

- Interacțiune cu conținutul. Posibilitatea de a interacționa cu conținutul, de a face alegeri, de a restructura, de a obține feedback rapid și obiectiv sunt esențiale pentru un plus de interes, participare activă, eficiență a învățării.

- Integrare de jocuri educative. Ideea unei apropieri între joc și activitățile de învățare propuse elevului poate fi transpusă relativ ușor în cazul resurselor educaționale digitale.

- Interacțiune cu colegi și cu cadrul didactic. În cazul multor materiale educaționale digitale, colaborarea are un aspect care crește motivația, semnificația și relevanța învățării.

- Legături între resurse. Orice resursă deschisă în format digital poate fi integrată într-o suită de resurse cu o anumită logică didactică, constituindu-se astfel ușor diverse parcursuri, multate pe nivelul, posibilitățile și interesele elevilor, intercalate eventual cu activități tradiționale/ convenționale de grup sau frontale.

La nivel preșcolar am folosit, realizat resurse educaționale deschise și unelte de tip Web2 precum: Twinkl, Wordwall, Kahoot, Powtoon, Padlet, Wordart, Learningapps, Liveworksheets, Canva și Genial.ly.

În aplicația Canva am realizat postere și Logo-uri pentru proiectele eTwining la care am participat cu preșcolarii grupei. De asemenea Canva este aplicație foarte versatilă în care am realizat fișe de lucru foarte interesante și atractive vizual pentru copii.

Canva este o aplicație care se folosește foarte ușor și cu ajutorul căreia putem produce materiale vizuale (postere, flyere, grafică) pentru social media și nu numai, ce ne ajută în comunicarea proiectelor online, dar și a celor care trebuie imprimate.

Marele avantaj al aplicației Canva este acela de a oferi mare parte din caracteristicile sale gratuit.

O fișă de lucru pe care am realizat-o în Canva se poate vedea accesând link-ul:

https://www.canva.com/design/DAF00irHIVc/ImqhJKKkpShBVeLU2rR3PA/edit?utm_content=DAF00irHIVc&utm_campaign=designshare&utm_medium=link2&utm_source=sharebutton

Am realizat această fișă de lucru pentru evaluarea cunoștințelor copiilor cu privire la modalități de reciclare:

https://www.canva.com/design/DAFRdmu-gJs/hNKQcCD1bqGZW1ygsm2_YQ/edit

Fișă de lucru realizată și folosită la activitatea matematică din săptămâna cu tema „Corpul uman”:

https://www.canva.com/design/DAFNaP51kdk/KJvT6rtzTxI4qiZ0BAKsRQ/edit?utm_content=DAFNaP51kdk&utm_campaign=designshare&utm_medium=link2&utm_source=sharebutton

O altă aplicație care mi-a atras atenția și pe care am folosit-o în crearea de resurse educaționale a fost Genial.ly.

Genially este o platformă de creație media axată pe proiectarea și distribuirea de creații media și prezentări de toate tipurile. Prezentările se pot face în colaborare cu alte persoane invitate. Asta face ca această platformă să fie una folosită în activități în colaborare cu parteneri din diverse colțuri ale lumii. Din tabloul de bord, utilizatorii pot începe de la șabloane goale sau prestabilite, organizate în 12 tipuri, inclusiv videoclipuri, infografice, imagini interactive, chestionare și multe altele.

Am realizat prezentări animate și atractive pentru copii folosind această platformă. Un exemplu ar fi prezentarea orașului și grădiniței noastre, prezentare folosită în cadrul întâlnirilor online cu partenerii dintr-un proiect eTwining care se poate vedea accesând link-ul:

<https://view.genial.ly/637dfdae073665001970d71f/presentation-bee-groupkindergarten-in-timisoara-romania>

<https://view.genial.ly/6398b2ed32052e00182bb67f/presentation-christmas-in-mycountry-presentation-bee-group-timisoara-romania>

Am colaborat cu partenerii din proiectul eTwining „An International Advent Calendar” și am realizat în aplicația Genial.ly un dicționar internațional de Crăciun, ca produs final al proiectului.

<https://view.genial.ly/637c7680e7e914001980e384/learning-experience-didactic-unitanimated-chalkboard-learning-unit>

Bibliografie:

<https://digital.educd.ro/resurse-educationale>

<https://www.twinkl.ro/teaching-wiki/resursele-educationale-deschise>

<https://revistaprofesorului.ro/resurse-educationale-deschise/>

CUTIA VERDE

Prof. Înv. Preșcolar, Retevoiu Ionela

Grădinița cu Program Prelungit „Albinuțele”, secto 6, București

Este absolut necesar ca educația ecologică să înceapă încă din grădiniță, pentru că aceasta este vârsta la care începe educarea viitorului cetățean al societății, din toate punctele de vedere. În formarea viitorului cetățean este importantă educația din primii ani de viață, prin care unui copil i se pot transmite normele elementare de comportament, care constituie piatră de temelie a tuturor acțiunilor unui cetățean responsabil, cu respect pentru mediu și pentru cei din jur.

Preșcolarii trebuie să conștientizeze faptul că problemele mediului înconjurător sunt ale noastre, ale tuturor. Orice acțiune care poate afecta natura, oricât înceapă foarte devreme, încă din grădiniță, având scop principal prezentarea realității, a problemelor și soluțiilor, toate acestea fiind raportate la ecologie, la relația om-mediul înconjurător.

Activitățile de educație ecologică desfășurate în etapa preșcolară ajută copiii să manifeste sensibilitate față de întreg mediul înconjurător și problemele lui, să înțeleagă funcționarea acestuia, dobândind valori și sentimente de grijă față de tot ce ne înconjoară, să utilizeze cunoștințele și abilitățile dobândite, în vederea unor acțiuni pozitive și bine gândite care vor conduce la rezolvarea problemelor mediului.

Realizarea activităților de către copii alături de cadrele didactice, părinți și de alți membri ai comunității, este o modalitate eficientă de a face în mod conștient educație ecologică prin care se pot rezolva o parte dintre problemele mediului.

În acest sens, la Grădinița „Albinuțele” din București, sectorul 6, se organizează în fiecare an școlar activitatea ecologică cu tema „Cutia verde”. Această activitate se desfășoară cu sprijinul părinților și constă în colectarea și reciclarea hârtiei. Astfel, la clase există o cutie vopsită în verde, în care educatoarele și preșcolarii colectează toată hârtia ce poate fi reciclată. La rândul lor, acasă, preșcolarii împreună cu familiile lor, au propria „cutie verde”, în care colectează de-a lungul anului toată hârtia din gospodărie, ce poate fi reciclată, bineînțeles.

La finalul anului școlar, toate cutiile verzi „își dau întâlnire” în curtea grădiniței, unde se marchează finalul activității. Participanții sunt apreciați, hârtia este dusă la un centru de colectare, iar preșcolarii sunt recompensați cu medalii, laude, aprecieri, deoarece cu siguranță, în fiecare an reușesc să salveze copaci. De la an la an, s-a constatat o creștere a numărului de cutii verzi,

cantitatea reciclată fiind mereu în creștere.

Inițiativa este foarte apreciată de părinți și de către preșcolari. Aceste activități nu fac altceva, decât să ajute copiii să-și formeze o conduită și o atitudine responsabilă față de natură, față de tot ceea ce este viu.



La început, această activitate s-a desfășurat la o singură grupă, dar ulterior, toate colectivele de copii și părinți s-au alăturat pentru acest scop nobil.

Entuziasmul preșcolarilor este cu atât mai mare, cu cât toată familia participă la această activitate. Implicarea familiei este o practică obișnuită în viața noastră de învățământ, sprijinul părinților este foarte important și în activitățile desfășurate în programele „Săptămâna verde” și „Școala altfel”, când se organizează activități minunate și foarte interesante din punct de vedere educativ.

Avem certitudinea că aceste deprinderi responsabile nu se vor pierde niciodată, preșcolarii noștri vor ajunge cu siguranță cetățeni responsabili și de bază ai societății.

Bibliografie:

1. Carmen Tică, (2007), *Științe și cunoașterea mediului. Didactica științelor și a cunoașterii mediului în învățământul primar și preșcolar*, Proiectul pentru Învățământul Rural, Ministerul Educației și Cercetării
2. Ivănescu M., (2007), *Educație ecologică și de protecție a mediului. Caietul micii ecologiști*, Învățământ preșcolar, Ministerul Educației, Cercetării și Tineretului, București
3. Mazilu M., (2004), *Ecologie și protecția mediului înconjurător*, Ed. Mirtan, Timișoara

PLAN REMEDIAL

prof. înv. preșc. Rîtea Anamaria
Grădinița Voinicel Toplița, Harghita

Numele și prenumele beneficiarului: *G. R. C.*

Data și locul nașterii: 02.12.2019

Domiciliul: municipiul Toplița, județul Harghita

Școala/ Instituția: *Grădinița Voinicel, Toplița*

Numele și prenumele cadrului didactic: *Rîtea Anamaria*

Disciplina: *Dezvoltare fizică, a sănătății și a igienei personale, Dezvoltare socio-emoțională, Dezvoltarea limbajului, a comunicării și a premisei citirii și scrierii, Dezvoltare cognitivă și cunoașterea lumii, Capacități și atitudini în învățare*

Anul școlar: *2023- 2024*

I. Probleme cu care se confruntă copilul (rezultatele evaluării complexe): *retard în dezvoltarea psihică și de limbaj cu elemente atipice*

II. Evaluarea inițială. Achiziții (o succintă descriere a nivelului la care se prezintă preșcolarul raportat la programa școlară). Competențe formate. Dificultăți.

Achiziții, Competențe formate:

- ✓ își coordonează mușchii mari ai corpului cu scopul mișcării
- ✓ refuză, de cele mai multe ori, activitățile comune sau pe grupuri alături de colegii săi, uneori participă la activități fizice, alteori la activitățile de pictură care îi fac plăcere
- ✓ demonstrează utilizarea simțurilor (văzul, auzul, simțul tactil, mirosul etc.) în interacțiunea cu mediul pentru a-și orienta mișcările
- ✓ manifestă încredere în adulții cunoscuți și interacționează cu aceștia
- ✓ este capabil să ceară ajutorul adultului când are nevoie prin indicarea obiectului, uneori prin numirea obiectului dorit
- ✓ prezintă întârziere în dezvoltarea limbajului. Emite vocale și consoane, pronunță cuvinte și folosește cuvinte și sintagme, uneori propoziții, pentru a comunica, nu poate dezvolta, însă, un dialog. Prezintă progres în sfera limbajului comparativ cu anul școlar trecut.
- ✓ uneori, relaționează cu cadrele didactice și personalul unității. Față de copii prezintă uneori indiferență, alteori este agresiv cu aceștia. Foarte rar acceptă să fie atras în jocul liber de către

colegii săi. Pare absent, manifestă comportamente stereotipe, dar, dacă îi este atrasă atenția, menține contactul vizual cu persoana de referință

- ✓ înțelege unele solicitări, dar rar răspunde adecvat
- ✓ în unele momente, reacționează la numele său

Dificultăți:

- ✓ manifestă comportamente de agresivitate față de colegi și cadre didactice, dar și autoagresivitate
- ✓ manifestă comportamente riscante fără o anticipare corectă a consecințelor sau a pericolului față de propria persoană sau a celor din jur
- ✓ nu respectă instrucțiunile sau regulile și uneori nu reușește să își termine sarcinile de lucru, uneori este opoziționist
- ✓ este ușor de distras de stimuli
- ✓ prezintă dificultăți de relaționare cu ceilalți și imaturitate social-afectivă, preșcolarul fiind mai slab la a-și gestiona emoțiile, făcându-l incapabil să își liniștească o stare emoțională negativă, cum ar fi furia

III. Obiectivele propuse:

- ✓ facilitarea dezvoltării socio-emoționale
- ✓ facilitarea dezvoltării limbajului și a comunicării
- ✓ dezvoltarea unor abilități necesare pentru funcționarea independentă a copilului autist
- ✓ sprijinirea familiei

Domenii / arii de intervenție:

- ✓ cognitiv: achiziționarea de informații și menținerea acestora, răspunsul la comunicare, capacitatea de a urma instrucțiuni
- ✓ socio-emoțional: imitarea, jocul, interacțiunea
- ✓ psiho-motric: creșterea nivelului de dezvoltare și coordonare psiho-motrică, orientare și organizare spațio-temporală
- ✓ autonomie personală: dezvoltarea unor abilități necesare pentru funcționarea independentă a copilului cu elemente de tip autist

IV. Proiectarea activității:

Domeniul de acțiune	Obiective	Conținuturi	Metode și mijloace de realizare	Criterii de apreciere a progreselor	Metode și instrumente de evaluare
Domeniul cognitiv	- stimularea dezvoltării intelectuale prin exersarea și dezvoltarea proceselor psihice	- exerciții de: ✓ repetare a unor cuvinte, sintagme uzuale în vederea însușirii acestora ✓ formulare a unor propoziții simple cu ajutorul pictogramelor reprezentând obiecte uzuale ✓ asamblare a unor construcții din corpuri mai mici (lego) ✓ formare de grupuri de obiecte pe planșă magnetică	- exercițiul - conversația -demonstrația - dialogul activ	- frecvența și numărul repetărilor corecte a cuvintelor, sintagmelor - formarea de propoziții, însușirea atributelor/ adjectivelor, perceperea de concepte mare-mic/ diferența fată- băiat - frecvența imitării acțiunilor interlocutorului/ interlocutorilor/ altor copii/ adulți în cadrul jocurilor - frecvența interacțiunii adecvate sau	- evaluare orală - evaluare practică - observarea comportamentului preșcolarului

		<ul style="list-style-type: none"> ✓ reproducerea de desene, forme ✓ mimare a unor acțiuni, comportamente ✓ realizare de puzzle pe teme diferite (4-6- 9 piese) 		minimale cu copii de aceeași vârstă;	
Domeniul socio-emoțional	- formarea și dezvoltarea unor abilități socio-emoționale și a unei atitudini civilizate în relațiile cu ceilalți	<ul style="list-style-type: none"> - exerciții practice de: ✓ comunicare nonverbală (gesturi cu semnificație socio-emoțională) și verbală în vederea relaționării pozitive ✓ jocuri de rol cu tematică cotidiană ✓ recunoașterea unor gesturi și a mimicii faciale 	<ul style="list-style-type: none"> - explicația - demonstrația - exercițiul - jocul de rol 	- frecvența interacțiunilor adecvate sau minimale cu copiii de aceeași vârstă;	<ul style="list-style-type: none"> - evaluare orală - evaluare practică - observarea comportamentului preșcolarului
Domeniul psihomotric	- formarea și dezvoltarea componentelor psihomotricității	<ul style="list-style-type: none"> - exerciții de: ✓ numire și indicare a părților corpului său 	<ul style="list-style-type: none"> - explicația - demonstrația - exercițiul 	- indicarea/numirea corectă a părților corpului	<ul style="list-style-type: none"> - evaluare orală - evaluare practică

	(schema corporală, lateralitatea) și a formelor de prehensiune în vederea construirii comportamentelor adaptative	și ale unui partener ✓ cunoaștere, recunoaștere a schemei corporale proprii în oglindă /a partenerului ✓ introducerea a cuburilor cu orificiu pe un ax/ a mărgelilor pe sfoară ✓ prinderea a obiectelor de dimensiuni diferite, cu folosirea tuturor tipurilor de prehensiune	- jocul de rol	propriu/ al colegului - frecvența realizării sarcinilor date corect - frecvența interacțiunilor adecvate sau minimale cu copiii de aceeași vârstă	- observarea comportamentului preșcolarului
Autonomie personală	- formarea și educarea unor abilități de igienă personală și de întreținere a spațiului de joacă	- exerciții practice de: ✓ învățare a poziției corecte la masă ✓ folosire corectă a veselei și a tacâmurilor ✓ întreținere a igienei	- explicația - demonstrația - exercițiul - jocul de rol	- frecvența respectării poziției corecte la masă - frecvența utilizării corecte a tacâmurilor - frecvența utilizării corecte a	- evaluare orală - evaluare practică - observarea comportamentului preșcolarului

		<p>personale (spălarea mâinilor)</p> <p>✓ utilizarea corectă a toaletei</p> <p>✓ utilizare corectă a vestimenta- ției și a încălțăminteii</p> <p>✓ utilizarea corectă a jucăriilor din spațiul de joacă</p>		<p>regulilor de igienă după utilizarea toaletei</p> <p>- frecvența utilizării corecte a jucăriilor sin spațiul de joacă</p> <p>- frecvența interacțiu- nilor adecvate sau minimale cu copiii de aceeași vârstă</p>	
--	--	---	--	--	--

Educația Viitorului: Colaborarea Internațională și Programele UE în Sprijinul Școlilor din România

Profesor consilier școlar: Anda Anca RODIDEAL

În epoca noastră digitală în continuă evoluție, conceptul de școală a intrat într-o fază de transformare profundă și continuă. În timp ce școala actuală se confruntă cu numeroase provocări și adaptări la schimbările din societate și tehnologie, perspectiva asupra școlii viitorului devine din ce în ce mai clară. Este important să ne întrebăm cum va arăta și cum va funcționa școala viitorului în lumina acestor transformări.

Una dintre cele mai notabile schimbări în ceea ce privește școala actuală este integrarea tehnologiei în procesul educațional. De la utilizarea tabletelor și a calculatoarelor în clasă până la accesul la resurse educaționale online, tehnologia a devenit o componentă esențială a experienței educaționale. În școala viitorului, se poate prevedea că tehnologia va fi încorporată și mai profund în procesul de predare și învățare, cu accent pe utilizarea instrumentelor digitale pentru personalizarea învățării și pentru a spori accesul la informație.

Pe lângă tehnologie, școala viitorului va trebui să se adapteze și la schimbările în nevoile elevilor și în cerințele pieței de muncă. Educația va trebui să fie mai flexibilă și mai orientată spre dezvoltarea competențelor esențiale pentru succesul într-o lume în continuă schimbare. Astfel, învățarea bazată pe proiecte, colaborarea și rezolvarea de probleme vor juca un rol tot mai important în școala viitorului, înlocuind într-o oarecare măsură metodele tradiționale de predare și evaluare.

De asemenea, accentul se va pune din ce în ce mai mult pe dezvoltarea abilităților socio-emoționale ale elevilor, cum ar fi empatia, reziliența și gândirea critică. Într-o lume tot mai interconectată și diversă, aceste abilități devin esențiale pentru navigarea cu succes în diferite contexte sociale și culturale.

În final, școala viitorului va fi una care încurajează curiozitatea, creativitatea și adaptabilitatea, pregătind elevii pentru un viitor incert, dar plin de oportunități. Este esențial ca școala să rămână în pas cu schimbările din lumea din jurul ei și să se adapteze în mod continuu pentru a oferi o educație relevantă și valoroasă pentru toți elevii.

În cadrul evoluției școlii către viitor, cooperarea între instituții de învățământ devine din ce în ce mai vitală. Această colaborare nu se limitează doar la nivel local, ci se extinde și la nivel național și internațional, creând oportunități semnificative pentru elevi și cadrele didactice.

La nivel local, școlile pot colabora în cadrul diferitelor proiecte educaționale și inițiative comunitare. Prin împărtășirea resurselor, expertizei și ideilor, aceste instituții pot crea un mediu educațional mai bogat și mai divers pentru elevi. De exemplu, școlile pot organiza proiecte comune de cercetare sau competiții interșcolare pentru a încuraja spiritul competitiv și colaborativ.

Pe plan național, colaborarea între școli poate duce la schimbul de bune practici și la dezvoltarea unor standarde educaționale mai ridicate. Prin participarea la programe naționale de dezvoltare profesională sau la rețele de învățare, cadrele didactice pot beneficia de experiența și expertiza

colegilor lor din alte instituții, ceea ce poate îmbunătăți calitatea predării și învățării în întreaga țară.

Totodată, cooperarea internațională între școli, în special prin programe precum Erasmus, oferă elevilor și cadrelor didactice oportunități unice de învățare și dezvoltare. Participarea la schimburi culturale, proiecte de cercetare internaționale sau stagii în străinătate poate îmbogăți experiența educațională a participanților și poate contribui la înțelegerea și toleranța interculturală.

Prin intermediul acestor forme de colaborare, școala viitorului poate deveni un loc în care diversitatea este celebrată și în care elevii sunt pregătiți să devină cetățeni globali. Colaborarea între școli nu numai că sporește calitatea educației, ci și contribuie la formarea unei societăți mai incluzive și mai bine pregătite pentru provocările și oportunitățile secolului XXI.

Cooperarea între școli la nivel internațional, prin intermediul schimburilor de experiență și a stagiilor de învățare, oferă elevilor oportunități neprețuite de dezvoltare personală și profesională. Astfel de programe nu numai că îmbunătățesc calitatea educației, dar și contribuie la formarea unor cetățeni globali conștienți de provocările și responsabilitățile lor în cadrul unei societăți interconectate.

Stagiile de învățare, fie ele de scurtă sau lungă durată, reprezintă o modalitate excelentă pentru elevi de a-și dezvolta motivația pentru învățare. Interacțiunea directă cu elevii din alte țări și culturi poate deschide perspective noi și poate stimula curiozitatea și dorința de cunoaștere a elevilor. Prin explorarea unor medii de învățare diferite și prin implicarea în activități practice și proiecte interdisciplinare, elevii pot descoperi pasiuni și talente noi, ceea ce poate duce la o creștere semnificativă a motivației lor pentru învățare.

De asemenea, schimburile de experiență între elevi din diferite țări și culturi promovează interculturalitatea și toleranța. Elevii au ocazia să își îmbunătățească abilitățile de comunicare interculturală și să își extindă orizonturile prin înțelegerea și aprecierea diversității. Această experiență nu numai că îi pregătește pe elevi pentru o lume globalizată, dar și contribuie la construirea unei societăți mai incluzive și mai respectuoase.

În plus, prin intermediul acestor programe de schimb, elevii devin mai conștienți de problemele globale precum ecologia și sustenabilitatea. Interacțiunea cu elevi din alte țări poate să le ofere o perspectivă mai amplă asupra impactului acțiunilor lor asupra mediului și să îi încurajeze să devină cetățeni responsabili și implicați în protejarea planetei noastre.

Astfel, prin promovarea schimburilor de experiență și a stagiilor de învățare în cadrul colaborării internaționale între școli, educația devine mai mult decât un simplu proces de acumulare de cunoștințe - devine o experiență profundă de transformare și creștere personală și colectivă.

În cadrul Uniunii Europene, există numeroase programe și inițiative care facilitează colaborarea și schimburile de experiență între școli din diferite țări. Unul dintre cele mai cunoscute programe este Erasmus+, care oferă finanțare și sprijin pentru mobilități educaționale la nivelul întregii UE și al altor țări partenere. Prin intermediul programului Erasmus+, elevii și cadrele didactice au oportunitatea să participe la schimburi culturale, stagii de formare profesională și proiecte de colaborare în diverse domenii.

De exemplu, proiectele de parteneriat strategic din cadrul Erasmus+ permit școlilor să dezvolte parteneriate durabile cu instituții din alte țări, să împărtășească resurse și să colaboreze la proiecte comune. De asemenea, programele de mobilitate pentru elevi și cadre didactice oferă posibilitatea de a petrece perioade de învățare sau de predare în alte țări, contribuind la dezvoltarea competențelor interculturale și la îmbunătățirea calității educației.

În plus, inițiativele precum eTwinning, care promovează colaborarea și schimbul de experiență între școli europene prin intermediul platformei online, oferă o modalitate simplă și eficientă de a iniția proiecte de parteneriat și de a interacționa cu alte instituții educaționale din întreaga Europă.

Accesarea oportunităților Erasmus pentru o școală implică un efort semnificativ din partea cadrelor didactice și a conducerii școlii, dar beneficiile pot fi extrem de valoroase pentru întreaga comunitate școlară. Iată câteva idei și sugestii despre cum profesorii pot accesa aceste oportunități și cât timp și energie ar putea fi necesare:

Profesorii ar trebui să înceapă prin a se informa cu privire la programele și oportunitățile oferite de Erasmus+ pentru instituțiile de învățământ. Pot consulta site-ul oficial al programului Erasmus+ sau pot contacta Agenția Națională pentru Programe Comunitare în Domeniul Educației și Formării Profesionale (ANPCDEFP) pentru mai multe informații. Este important ca școala să dezvolte un plan strategic pentru participarea în programele Erasmus+, stabilind obiective clare și direcții de acțiune. Acestea ar putea include mobilități pentru elevi și cadre didactice, proiecte de parteneriate strategice cu alte instituții de învățământ sau proiecte de inovare și schimb de bune practici.

Funcție de tipul de program la care urmează să aplice, profesorii și conducerea școlii vor trebui să identifice și să contacteze potențiali parteneri din alte țări cu care să colaboreze în cadrul proiectelor Erasmus+. Acești parteneri pot fi școli, instituții de învățământ superior sau organizații non-guvernamentale cu interese și obiective similare. Profesorii și echipa de conducere vor trebui să elaboreze o propunere de proiect care să evidențieze obiectivele, activitățile și rezultatele așteptate ale proiectului lor Erasmus+. Este important să se asigure că propunerea respectă criteriile și cerințele specifice ale programului Erasmus+.

După ce proiectul este aprobat și finanțat, profesorii și echipa de proiect vor trebui să se implice activ în implementarea activităților planificate și în monitorizarea și evaluarea progresului și a rezultatelor proiectului. Alocarea timpului și energiei pentru aceste activități este esențială pentru succesul proiectului. Profesorii vor trebui să dedice timp și energie și pentru diseminarea rezultatelor proiectului și pentru valorificarea experiențelor și învățămintelor obținute în cadrul acestuia. Aceste activități pot include organizarea de evenimente locale sau internaționale, elaborarea de materiale și rapoarte, sau publicarea rezultatelor în reviste și publicații relevante.

Este important să subliniem că timpul și efortul necesare pot varia în funcție de complexitatea proiectului și de resursele disponibile. Totuși, investiția în programele Erasmus+ poate fi extrem de valoroasă, oferind oportunități de dezvoltare profesională și personală semnificative pentru profesori și elevi, precum și promovând inovarea și excelența în educație.

În concluzie, participarea în programele și inițiativele oferite de Uniunea Europeană în domeniul cooperării între școli poate aduce numeroase beneficii pentru elevi, cadrele didactice și instituțiile de învățământ din România. Aceste programe nu numai că sporesc calitatea educației prin împărtășirea resurselor și a expertizei, dar și promovează valori precum

interculturalitatea, sustenabilitatea și cetățenia activă. Prin urmare, încurajăm școlile și profesorii din România să exploreze și să se implice în aceste proiecte, contribuind astfel la dezvoltarea unei educații mai inovatoare, inclusiv și orientate către viitor.

PLAN DE ACTIVITAE DIDACTICĂ

Unitatea de invatamant : Liceul de Arte’’Sabin Păuța’’- Reșița

Disciplina : CLARINET

Elev :

Clasa : a VIII – a

Propunator : ROIBAN ADRIAN - PAUL

Data :

Subiectul lecției : a) Probleme de tehnică și realizare stilistică ;

b) Repertoriul instrumental ;

Scopul lecției : a) Formarea și fixarea deprinderilor tehnice și interpretative ;

b) Însușirea repertoriului ;

Conținutul lectiei : Tonalitate: Mi Major - do# minor

Studii: R. Kietzer vol II, III, nr. 8 (pag. 32), nr. 1 (pag. 12)

Sonata Nr.3: Jean Xavier Lefevre – p. I

Tipul lectiei : Mixtă

Competențe generale:

2. Valorificarea capacităților tehnice și de interpretare instrumentală

Competență specifică:

2.3. Interpretarea creativă a lucrării coordonând mijloacele de expresie muzicală cunoscute

Activități de învățare:

- Memorarea și interpretarea creativă a lucrării, coordonând mijloacele de expresie muzicală

Obiective operationale :

1. Să execute corect studiul și sonata urmărind articulația, nuanțele, frazarea;
2. Să respecte realizarea tehnică și stilistică ;
3. Să execute corect articulația (în staccato), specifică studiului și sonatei;

Metode si procedee :

1. Explicația
2. Conversația
3. Exercițiul
4. Demonstrația
5. Audierea

Mijloace didactice :

1. Clarinet
2. Știme
3. Oglindă
4. Resurse Educaționale Deschise

Bibliografie : Avesalon, I. – Metodica predării și studiul instrumentelor de suflat,
București 1980

Studii: Metoda de studii pentru clarinet – Robert Kietzer vol. II, III

Sonata Nr. 3: Jean Xavier Lefevre – p. I

PLANUL DESFASURARII LECTIEI

Durata	Activitatea profesorului	Activitatea elevului	Mijloace didactice	Metode si procedee
3 min.	I) Activitati introductive a) Organizatorice : Pregatirea materialelor didactice in ordinea folosirii lor. b) Muzicale : Exercitii de sonoritate, articulatie.	a) Pregateste partiturile si instrumentul.	- clarinet - oglinda	- conversatia ;
7 min.		b) Executa exercitiile ori de cate ori este nevoie pana la la obtinerea claritatii sonoritatii si articulatiei.		- exercitiul ;
10 min.	II) Prezentarea materialului A. a) Gama : Mi Major Se cere executarea gamei in diferite valori (patrimi, optimi saisprazecimi, dezvoltat), in varianta legato si portato. - audiera, corectarea eventualelor greseli ; b) Anuntarea temei noi : Gama : do# minor - explicarea gamei noi ;	Executa gama Mi Major tinand cont de toate cerintele profesorului.	- clarinet	- conversatia ;
		Asculata explicatiile profesorului. - cantarea corecta a gamei pentru confirmare. - executarea gamei de catre elev, fixarea ;		- exercitiul ;
10 min	B.a) Studiul nr. 8 Se cere executarea studiului urmarind respiratia, nuantele, articulatia .	Executa studiul tinand cont de toate cerintele profesorului. Asculata explicatiile profesorului.	Metoda de Clarinet - R. Kietzer vol II	- exercitiul ;

	<p>- audierea, corectarea eventualelor greseli, apreciere ;</p> <p>b) Anuntarea temei noi : Studiul nr. 12 - explicarea, analizarea studiului nou (tonalitate, masura, valori de note si pauze)</p> <p>Se aduc explicatii asupra faptului ca studiile si gamele sunt procedee tehnice care au un rol esential in interpretarea pieselor, concertelor.</p>	<p>- cantarea corecta a studiului pentru confirmare ;</p> <p>- formuleaza raspunsuri cu privire la tonalitate, masura, valori de note si pauze ; - executarea studiului de catre elev, fixarea ;</p> <p>Asculta explicatia profesorului.</p>	<p>Metoda de Clarinet - R. Kietzer vol III</p>	<p>- explicatia ;</p> <p>- exercitiul ;</p> <p>- conversatia ;</p> <p>- explicatia ; -demonstratia ; - exercitiul ;</p> <p>- explicatia ;</p>
--	--	---	---	--

Durata	Activitatea profesorului	Activitatea elevului	Mijloace didactice	Metode si procedee
18 min.	<p>C. Repertoriu</p> <p>Jean Xavier Lefevre Sonata nr. 3 - p I</p> <p>Se cere interpretarea sonatei urmarind tempoul, nuantele, frazarea, articulatia ;</p> <p>- audierea, corectarea eventualelor greseli, apreciere ;</p> <p>Indicatii pentru studiul individual</p> <p>Sonata se va studia dupa un criteriu logic, mai intai rar, pe fragmente insistandu-se asupra pasajelor dificile, dupa care se va trece la un tempo din ce in ce mai rapid pentru a ajunge la tempoul cerut de partitura. Se va urmari fidelitatea respectarii partituri, realizarea tehnica si stilistica.</p>	<p>Interpreteaza sonata tinand cont de cerintele profesorului .</p> <p>Asculta explicatiile profesorului .</p> <p>- interpretarea corectă a sonatei pentru confirmare ;</p>	<p>- clarinet ; - știmă;</p> <p>Jean Xavier Lefevre Sonata nr.3 - p I</p> <p>Resurse Educaționale Deschise</p> <p>https://learningapps.org/view27390034</p>	<p>- explicația ; - conversația; - demonstrația;</p> <p>- AUDIEREA ;</p>
2 min.	<p>D. Evaluare</p> <p>Se va aprecia verbal participarea elevului la ora.</p>	<p>Asculta explicatia profesorului .</p>		

EXEMPLU DE BUNĂ PRACTICĂ

Autor: Roiban Alexandra Iulia

Instituția de învățământ: Centrul Școlar de Educație Incluzivă "PRIMĂVARA" Reșița

PROIECT DIDACTIC

UNITATEA DE ÎNVĂȚĂMÂNT: CENTRUL ȘCOLAR DE EDUCAȚIE INCLUZIVĂ „PRIMĂVARA”, REȘIȚA

CLASA: a VI- a A

ARIA CURRICULARĂ: Limbă și comunicare

DISCIPLINA DE ÎNVĂȚĂMÂNT: Abilități de comunicare și limbaj

UNITATEA DE ÎNVĂȚARE: Scrierea

SUBIECTUL LECȚIEI: Primăvara

TIPUL LECȚIEI: Consolidare de cunoștințe

DATA: 20.04.2023

CADRUL DIDACTIC: Roiban Alexandra Iulia

DURATĂ: 45 minute

Competențe generale:

3. Elaborare de mesaje scrise și/sau prin metode alternative și augmentative de comunicare în diverse situații de comunicare

Competențe specifice:

2.2. Recunoașterea și citirea literelor mari și mici de tipar și/sau de mână și acuvintelor uzuale, inclusiv prin utilizarea metodelor alternative și augmentative de comunicare

2.3. Înțelegerea semnificației unui cuvânt scris și asocierea cu obiectul sau imaginea corespunzătoare, inclusiv prin utilizarea metodelor alternative și augmentative de comunicare

3.3. Scrierea de cuvinte și propoziții, inclusiv prin utilizarea metodelor alternative și augmentative de comunicare

Obiective operaționale:

- O.1. – Să răspundă corect la întrebările prezentate în powerpoint;
- O.2. – Să selecteze imaginea corectă dintr-un set de jetoane și să o potrivească cuvântului scris;
- O.3. – Să citească oral imaginile de pe jetoane prin indicarea sunetelor specifice cuvântului;
- O.4. – Să scrie cuvinte cu litere magnetice de tipar mici și mari pe tabla magnetică prin asocierea literelor cu imaginea reprezentativă;
- O.5. – Să lipească jetoanele cu imagini și cuvinte pe fișa de lucru cu piramida primăverii conform instrucțiunilor;
- O.6. – Să se implice cu entuziasm în activitatea propusă de cadrul didactic;

Bibliografie

Programa școlară Abilități de comunicare și limbaj (2019) - Învățământ special gimnazial - Dizabilități intelectuale grave, severe și/sau asociate

GHID pentru desfășurarea activităților educaționale și terapeutic-recuperatorii în învățământul special și special integrat (2020)- Editura Didactică și Pedagogică S.A., MEC

SCENARIUL DIDACTIC

Etapale lecției	Ob.Op. / Dozare	Subiectul activității	Conținutul lecției	Strategii didactice		Itemi de evaluare
				Metode /procedee	Mijloace didactice	
Moment organizatoric	2 min	Se pregătesc materialele necesare începerii lecției ”Primăvara,,	Profesorul pregătește materialele educaționale pentru manipularea și exersarea noțiunilor de scris și citit. Se pregătesc următoarele materiale: jetoane ilustrative cu imagini și cuvinte, litere magnetice, plic, fișa de lucru,			
Reactualizarea Cunoștințelor	3 min O1 O6	Verificarea noțiunilor specifice calendarului naturii: timp, vreme, transformarea naturii cu ajutorul powerpoint	Se reamintesc și se readuc la suprafață cunoștințele necesare înțelegerii subiectului: Primăvara În ce anotimp suntem? (primăvara) Cum este vremea? (cald, vânt, ploaie, soare, nori) În a câta lună din an ne aflăm? (a 4 a) Câte luni are anotimpul primăvara ? (3 luni) Care sunt lunile specifice anotimpului primăvara? (martie, aprilie, mai) Enumerați cel puțin 2 păsări care se întorc din țările calde (rândunica, barza) Enumerați cel puțin 3 insecte care reînvie în anotimpul primăvara (albina, buburuza, fluture) Enumerați cel puțin 4 flori care apar primele în anotimpul primăvara (ghiocei, lalele, zambila, narcise)	Conversația Brainstorming	PC Power point	Oral
Captarea atenției	2 min	Prezentarea piramidei pe tabla magnetică.	Se trag perdelele de la tablă și se dezvăluie surpriza. Pe tablă este desenat un nor cu picături de ploaie, în care sunt așezate literele magnetice. Se va explica copiilor, de către profesor, desenul piramidei de pe tabla magnetică.	Explicația Surpriza		
Anunțarea temei și a	3 min	Se anunță tema lecției. ”Primăvara” și se	Elevii descoperă tema lecției ” Primăvara” și le sunt prezentate pe scurt obiectivele ce trebuie atinse: să luăm	Explicația		Oral

obiectivelor		trasează sarcinile în linii mari.	litere magnetice după ce stabilim cuvântul potrivit unei imagini de pe jeton. Ne vom juca cu literele pentru a forma și scrie cuvinte, apoi vom lipi pe piramidă imaginile care ne indică anotimpul primăvara.			
Dirijarea lecției	25 min	Elevii răspund individual la întrebări pe tematica primăverii și aleg imaginile potrivite, apoi scriu pe tabla magnetică cuvinte cu litere magnetice mari și mici de tipar. Exerciții joc de asociere cuvânt scris-obiect/imagini; Analiza cuvântului scris: număr de litere, de silabe	Profesorul va susține conversația pe tema primăverii și va oferi suport pentru a se completa piramida de pe tabla magnetică cu imaginile și cuvintele potrivite. Se vor așeza pe tablă toate cele 10 imagini la vedere și se vor pune întrebări de către profesor: 1. In ce anotimp ne aflăm ?(primăvara) Elevul va lua selecta de pe tablă imaginea care ne indică primăvara, o va așeza în vârful piramidei și apoi va scrie cu litere magnetice sub aceasta cuvântul PRIMĂVARA. La fel se va proceda și pentru celelalte cuvinte. Elevii vor alege cantitatea de litere necesare pentru a scrie cuvântul corect și vor citi oral ca de ex. pentru cuvântul PRIMĂVARA avem nevoie de 9 litere acestea sunt P,R,I,M,Ă,V,A,R,A.	Conversația Metoda Piramidei Conversația	Litere magnetice	Practic
Obținerea performanței	7 min 05	Exersarea individuală de către elevi asocierii imagine – cuvânt scris în piramida primăverii Înțelegerea și conștientizarea importanței literelor în	Fiecare elev va primi o fișă de lucru „Piramida primăverii” . Elevii vor avea de lipit jetoanele primite într-un plic . Jetoanele conțin imaginile ilustrative ale cuvintelor discutate pe parcursul lecției și scrise pe tablă cu litere magnetice, precum și jetoane cu cuvântul scris cu litere de tipar ce va trebui asociat cu imaginea corectă și lipită sub ea. Elevii vor avea ca suport vizual de rezolvare piramida primăverii ce se află pe tabla magnetică (anterior lucrată). Cum s-a numit tema activității de astăzi ? (Primăvara) Ce am făcut cu literele magnetice (am scris cuvinte)	Metoda Piramidei Exercițiul Brainstorming	Fișa de lucru Lipici Plic	Practic

		viața cotidiană de către elevi prin chestionarea acestora de către profesor	La ce se refereau aceste cuvinte?(la anotimpul primăvara)			
Aprecieri finale	3 min		Se vor face observații cu privire la modul de comportare și implicare în cadrul lecției. Se vor încuraja prin laude, toți elevii prezenți la clasă .	Lauda		Oral

STUDIU PSIHOPEDAGOGIC

PREVENIREA ȘI COMBATerea ABSENTEISMULUI ȘCOLAR

LICEUL TEHNOLOGIC AGRICOL BECLEAN

PROF. ROMAN MARIA MIRABELA

Absenteismul se constituie într-un fenomen ce nu mai poate fi ignorat. El nu ține numai de sfera învățământului, ci afectează atât elevul, cât și familia și comunitatea. sociala.

Cauzele absenteismului sunt numeroase, de la evitarea obținerii unor note proaste, până la sărăcia cruntă. Importantă este însă cunoașterea acestor cauze, descoperirea lor în situații concrete și căutarea de modalități eficiente pentru combaterea cauzelor și, implicit, a absenteismului. Acesta este și scopul acestui program, încercându-se conturarea unei imagini asupra fenomenului absenteismului școlar la nivelul județului Bistrița-Năsăud, raportată la starea actuală a societății românești.

În enumerarea cauzelor generale ce determină absenteismul școlar nu poate fi ignorat fenomenul sărăciei, în relație directă cu absenteismul dar și cu ceilalți factori determinanți ai acestuia. Alte cauze ale absenteismului școlar sunt: mărimea familiilor din care provin copiii, violența în școli și în familie, migrația populației, apartenența etnică, nivelul redus de instruire al părinților, mentalitatea familiilor, cauze educaționale. Pentru a justifica interesul acordat fenomenului absenteismului școlar trebuie subliniate efectele acestuia, respectiv conduitele deviante pe care le poate provoca sau accentua. În prim plan se situează eșecul și abandonul școlar. Alte consecințe sunt fuga de la școală, toxicomania, consumul de alcool și tutun, marginalizare și distanțare culturală și socială, violența. Pentru această ultimă consecință trebuie subliniată strânsa relație de intercondiționare dintre violență și absenteism școlar. De aceea nu trebuie să ne surprindă considerarea violenței atât cauză cât și efect pentru absenteismul școlar.

Programul are la bază și rezultatele unei anchete sociologice având ca scop identificarea cauzelor declanșatoare ale absenteismului la nivel local. Suportul anchetei au fost pe de o parte reprezentările elevilor și profesorilor legate de fenomenul absenteismului școlar, iar pe de altă parte documentele școlare (cataloagele). Inițial, prin analiza documentelor școlare, s-a putut sesiza cursul ascendent al absenteismului, pornind de la numărul de absențe anual înregistrat în cataloagele școlare. Amplificarea fenomenului absenteismului școlar constituie una din motivațiile de bază pentru efectuarea unei analize mai aprofundate a acestuia.

Ca punct de plecare in anchetă s-au formulat patru ipoteze, ce au fost testate prin intermediul chestionarelor .

PARTENERI: DIRIGINTII CLASELOR: IX-XII invatamant liceal

IX- XI invatamant profesional

BENEFICIARI: ELEVII CLASELOR: IX-XII invatamant liceal

IX- XI invatamant profesional

IPOTEZE :

- 1.Absenteismul școlar este un rezultat al scăderii importanței școlii in sistemul de valori al individului.
- 2.Programul școlar încărcat influențează negativ atitudinea elevului față de școală.
- 3.Profilul profesorului influențează intensitatea frecventării cursurilor.
- 4.Rata absenteismului este mai mare în cazul elevilor navetisti.
- 5.Deplasarea elevilor in conditii si cu mijloace de transpor variate, tren,autobuze si autoturisme personale.
6. Implicarea parintilor/tutorelui in viata scolara.

Aceste ipoteze au fost confirmate in urma prelucrării chestionarelor, cu mențiunea că ipoteza 2 a necesitat a fi reformulată: nu programul școlar încărcat influențează negativ atitudinea elevilor față de școală, ci mai degrabă programul școlar neadecvat cerințelor actuale, profesori care predau in mai multe școli, și în acest caz orarul este deficitar. Cunoștințele nu sunt neapărat multe din punct de vedere al posibilităților elevilor de a le asimila, ci din punctul de vedere al utilității lor, respectiv al preocupărilor actuale. De asemenea s-au desprins două perspective:

1.Perspectiva elevilor: Elevii văd școala ca un „loc unde invată”, nu neapărat cu plăcere. De aceea, din cauza plictiselii sau pentru a nu lua o notă mică, copiii pleacă de la ore acasă sau pur si simplu pe stradă, unde preferă să se joace pe calculator, să se plimbe in compania prietenilor sau sa frecventeze localurile cu jocuri de noroc.

2.Perspectiva profesorilor: Considerând școala un loc de muncă, aceștia pun problema din perspectiva datoriei. Ei cred că elevii pleacă de la școală din lipsa de motivație și din cauză că acceptă non-valorile. Din cauza standardelor scăzute ale acestora, ei preferă să plece de la școală în alte locuri mai plăcute lor ca strada, internetul –cafe sau chiar acasă , unde „își umplu timpul cu inutilități” sau se joacă pe calculator.

Analiza reprezentărilor profesorilor si elevilor arată că ambele părți nu sunt suficient de conștiente de repercusiunilor unor acțiuni si că sunt prinși in starea indiferentei.

Principalele cauze determinate se referă, la profilul profesorului (nivelul de pregătire al acestora și conduita profesională și socială), relația elev-profesor și la fenomenul migrației.

Pentru atenuarea acestor cauze s-au propus următoarele măsuri:

- stabilirea unui parteneriat școală-familie, cu acțiuni concrete;
- eficientizarea comunicării profesor–elev prin instituirea unor teme la dirigenție cu tematici ca: parerile elevilor legate de conduita profesorilor, probleme pe care le întâmpină cu diferiți profesori, modalități de realizare a unor lecții, centre de interes ale elevilor etc;
- organizarea unor activități extrașcolare menite să atragă copilul spre activitatea școlii și pentru ca această instituție să-și recâștige respectul meritat.

Aspectele menționate drept cauze ale absenteismului la nivel local au la rândul lor alți determinanți, care țin de sfera mai largă a societății. Fiecare școală are realitatea ei care, subsumată celorlalte, oferă o imagine de ansamblu a învățământului actual, descris parțial de conceptul de inadecvare, regăsit la nivelul metodelor didactice utilizate, a mijloacele de învățământ avute la dispoziție, a planului de învățământ și a programei școlare . Ca o consecință, apare absenteismul școlar românesc, imagine a dezorientării generale a societății noastre actuale.

Așa stând lucrurile nu ne rămâne decât să adoptăm varianta propusă de M. Montessori și „să nu-i educăm pe copiii noștri pentru lumea de azi. Această lume nu va mai exista când ei vor fi mari. Nimic nu ne permite să știm cum va fi lumea lor. Atunci să-i învățăm să se adapteze...”

Scopul programului:

Reducerea absenteismului și a abandonului școlar în cadrul **LICEULUI TEHNOLOGIC AGRICOL BECLEAN**

Obiective:

1. conștientizarea elevilor asupra rolului școlii în evoluția lor ulterioară;
2. creșterea importanței școlii în sistemul de valori al individului;
3. adecvarea programului școlar cerințelor sociale actuale;

PALIERE DE CONSILIERE

- Autocunoaștere și dezvoltare personală
- Managementul informațiilor și al învățării
- Planificarea carierei
- Stil de viață
- Managementul conflictelor

Evaluarea programului

- locul scolii în sistemul de valori al elevului (pe baza unui chestionar) ;
- compararea evoluției situației frecvenței școlare a elevilor problemă (la începutul și la încheierea programului);
- analiza documentelor școlare (cataloagele școlare). Soluții pentru îmbunătățirea frecvenței:
- colaborare mai strânsă școală-familie
- respectarea strictă a regulamentului privind sancțiunile date elevilor pentru absențe nemotivate.

Noi, educatorii, suntem cei care trebuie să dăm dovadă de sensibilitate și dragoste pentru copii, de capacitate de anticipare și de cunoaștere a elevilor, de empatie și echilibru afectiv. Să acordăm atenție problemelor pe care elevii trebuie să le clarifice, să nu minimalizăm problemele care îi frământă, să le acordăm respect și, poate așa, vom reuși să îi readucem în banci pt a contribui în mod pozitiv la propria lor formare.

BIBLIOGRAFIE

1. Crețu, C., 1997, *Psihopedagogia succesului*, Ed. Polirom, Iași;
2. Petrescu, P., 2007, *Psihologie și educație*, Ed. Eurostampa, Timișoara;
3. http://www.scribd.com/doc/18453578/15Succesul-Si-Insuccesul-Scolar?in_collection=2679547;
4. <http://www.scribd.com/doc/41178476/Proiect-Metode-de-Cercetare-11-06-10>;

Exemple de bună practică în dezvoltarea preșcolărilor

Prof. ROȘCA ADRIANA

Grădinița cu program prelungit "Lumea Piticilor" Dej

La vârsta preșcolară principala sursă de învățare despre relațiile cu ceilalți este jocul. Implicarea copiilor în joc facilitează dezvoltarea capacității de a iniția interacțiuni. Aceste interacțiuni pozitive cu ceilalți colegi duc la formarea relațiilor de prietenie, la dezvoltarea abilităților de cooperare.

Prietenii sunt resurse emoționale pentru petrecerea într-un mod plăcut a timpului liber. Cercetătorii arată că perioada de timp în care o persoană râde, zâmbește, vorbește cu cei din jur este mult mai mare între prieteni decât între persoane care se cunosc mai puțin. De asemenea, prietenii reprezintă o resursă tampon față de efectele negative ale unor evenimente precum conflicte în familie, divorț, probleme școlare. În aceste situații, copiii se distanțează puțin de familie și apelează la prieteni pentru a obține suportul emoțional necesar.

Astfel, ei sunt o resursă de învățare în situații pe care un copil nu știe cum să le rezolve. Copiii pot imita comportamentul prietenului atunci când el nu știe ce să facă sau pot cere în mod direct ajutorul (ex. Cum să construiesc castelul?).

Studiile arată că schimbul de informații și deprinderi se face mult mai eficient între prieteni decât între copii care nu se cunosc, deoarece au mult mai multă încredere unul în celalalt și se simt mai puțin vulnerabili atunci când își exprimă dificultățile într-un domeniu.

Competențele emoționale se dezvoltă în mare măsură prin practicile de socializare utilizate de către părinți și educatoare (discuții despre emoții, atitudinea față de conflicte, exprimarea / inhibarea manifestărilor emoționale etc.) Mai mult, competențele emoționale influențează dezvoltarea competențelor sociale, deoarece în lipsa acestora nu s-ar putea vorbi de inițierea și menținerea relațiilor cu ceilalți. De exemplu, empatia reprezintă substratul dezvoltării abilităților de cooperare, de oferire de ajutor sau de împărțire a jucăriilor, comportamente necesare pentru integrarea în grup și desfășurarea activităților instructiv- educative din grădiniță.

Până de curând s-a asociat succesul adaptării la cerințele mediului cu nivelul de dezvoltare al abilităților intelectuale separând raționalitatea de emoții. Cu toate că abilitățile sunt foarte importante, emoțiile sunt o sursă de informații esențiale pentru supraviețuire. Inteligența emoțională din viața adultă își are originea în dezvoltarea competențelor socio- emoționale din perioada preșcolară, aceasta fiind o perioadă de achiziții fundamentale în plan emoțional, social și cognitiv. Conștientizarea emoțiilor reprezintă abilitatea de bază pentru achiziționarea celorlalte componente. Copiii învață despre emoții și modul în care acestea pot fi gestionate corect în contextul interacțiunilor sociale. Experiențele lor în relațiile cu ceilalți îi ajută să învețe despre regulile de exprimare a emoțiilor, despre recunoașterea lor, despre reglarea emoțională.

De unde începem atunci când dorim să îmbunătățim abilitățile emoționale ale copiilor? Dacă dorim să îmbunătățim abilitățile emoționale ale copiilor este important ca mai întâi să vedem care sunt punctele lor tari și ce comportamente pot fi dezvoltate. În acest sens, putem căuta răspunsuri pentru următoarele întrebări: Cum se comporta copilul? Se separă de părinți fără dificultate? Se agață în mod excesiv de adulți? Își apară drepturile? Manifestă entuziasm atunci când face lucruri plăcute pentru el? Îi lasă pe ceilalți să îl liniștească atunci când trece prin momente stresante? Mănâncă, doarme, merge la toaletă fără probleme atunci când e departe de casă? Se adaptează ușor la modificările din mediu? Își exprimă furia mai degrabă în cuvinte decât în acțiuni? Acceptă redirectionarea adultului atunci când copilul manifestă comportamente agresive? Nu se retrage excesiv din colectivitate? Manifestă interes pentru activitățile de la grădiniță? Zâmbește și pare fericit majoritatea timpului?

DEZVOLTAREA ABILITĂȚILOR EMOȚIONALE

Dezvoltarea emoțională optimă reprezintă una dintre componentele esențiale ale adaptării. Ea este necesară pentru menținerea stării de sănătate mintală și așa cum vom arăta, influențează dezvoltarea și menținerea relațiilor sociale.

IMPORTANTA EXPRIMĂRII ADECVATE A EMOȚIILOR

Exprimarea adecvată a emoțiilor este foarte importantă în cadrul interacțiunilor sociale, deoarece contribuie la menținerea lor.

Exprimarea neadecvată de către copii a emoțiilor negative (ex. furie, frică, tristețe), prin agresivitate fizică sau verbală, determină apariția unui comportament de izolare a acestora. Dacă acei copii care manifestă frecvent emoții pozitive au mai mulți prieteni și sunt mai îndrăgiți de ceilalți, copiii care se comportă agresiv au dificultăți în a recunoaște și a înțelege emoțiile exprimate de ceilalți într-o situație specifică.

CUM ÎȘI DEZVOLTĂ COPIII ABILITĂȚILE EMOȚIONALE ?

Adulții (părinții, educatorii) sunt cei care contribuie la dezvoltarea abilităților emoționale ale copiilor prin trei modalități:

1. Reacțiile adulților la emoțiile exprimate de copii

Modul în care adulții reacționează la exprimarea emoțională a copiilor determină exprimarea sau inhibarea emoțiilor viitoare ale acestora.

2. Exprimarea propriilor emoții de către adulți

Expresivitatea emoțională a adulților devine un model pentru copii, în ceea ce privește exprimarea emoțională.

3. Discuțiile despre emoții

Experimentarea unor situații emoționale diferite și discuțiile cu părinții ajută copiii în înțelegerea situațiilor emoționale și în reacționarea adecvată în astfel de situații. Modul în care adulții discută problemele legate de emoții poate transmite sprijinul și acceptarea lor și poate contribui la conștientizarea de către copil a diferitelor stări emoționale pe care le experimentează.

**Exemplu 1:* copiii crescuți de părinți ce promovează discuții despre experiențele relaționate cu emoții este mai probabil că își vor comunica propriile emoții și vor manifesta o mai bună înțelegere a emoțiilor celorlalți.

**Exemplu 2:* copiii crescuți de părinți care sunt adepții ideii că emoțiile, în special cele negative, nu trebuie discutate deschis, pot induce copiilor ideea că emoțiile nu trebuie exprimate, ceea ce afectează capacitatea de reglare emoțională a acestora.

**Exemplu 3 :* dacă adultul exprimă în mod frecvent emoții negative, copilul va exprima și el aceste emoții, datorită expunerii repetate la acestea.

Competențele emoționale sunt împărțite în 3 categorii:

Trăirea și exprimarea emoțiilor

- conștientizarea trăirilor emoționale proprii;
- transmiterea adecvată a mesajelor cu încărcătură emoțională;
- manifestarea empatiei.

Înțelegerea și recunoașterea emoțiilor

- identificarea emoțiilor pe baza indicilor non-verbali;
- denumirea emoțiilor (“ sunt bucuros ” , “ sunt trist ”);
- înțelegerea cauzelor și consecințelor emoțiilor.

Reglarea emoțională

- utilizarea strategiilor de reglare emoțională adecvate vârstei.

Dezvoltarea emoțională

Dezvoltarea capacității de a se percepe, în mod pozitiv ca persoană unică, cu caracteristici specifice:

- să-și spună corect numele și prenumele;
- să folosească corect pronumele;
- să descrie membri familiei sale;
- să comunice celorlalți informații despre sine;

- să cunoască ziua, luna, orașul, țara în care s-a născut;
- să manifeste încredere în sine.

* Domeniile experiențiale preponderant implicate sunt: DOS, DLC și DȘ.

Dezvoltarea capacității de a-și adapta trăirile și emoțiile:

- să-și controleze emoțiile, inițial cu ajutorul adultului;
- să facă față unor sarcini dificile fără să manifeste frustrări foarte mari;
- să aștepte până i se acordă atenție;
- să-și controleze în special impulsurile, sentimentele și emoțiile negative;
- să-și modifice expresia și comportamentul în funcție de situație.

* Domeniile experiențiale preponderant implicate sunt: DOS și DLC.

Dezvoltarea capacității de a recunoaște și de a-și exprima adecvat o varietate de emoții:

- să asocieze emoțiile cu cuvinte și expresii faciale;
- să-și exprime emoțiile prin joc și prin activități artistice;
- să comunice celorlalți, în mod adecvat emoțiile și trăirile sale;
- să reacționeze emoțional într-o manieră adaptativă și flexibilă în contexte fizice și sociale diferite.

* Domeniile experiențiale preponderant implicate sunt: DOS, DLC și DEC

Exemple de activități desfășurate la grupă, prin care s-a urmărit dezvoltarea abilităților socio-emoționale a copiilor de vârstă preșcolară:

“ CUM MĂ SIMT ASTĂZI...?”

COMPETENȚĂ GENERALĂ: competențe emoționale

COMPETENȚĂ SPECIFICĂ: conștientizarea emoțiilor, exprimarea emoțiilor, etichetarea corectă a emoțiilor

OBIECTIVE:

- să identifice și să conștientizeze emoțiile trăite
- să asocieze o etichetă verbală expresiei emoționale din desen

DURATA: 10 - 15 minute

MATERIALE : coli de hârtie, creioane colorate.

PROCEDURA DE LUCRU: Dați-le copiilor câte o foaie de hârtie și creioane colorate.

Rugați copiii să deseneze cum se simt (permiteți copiilor să folosească orice culoare doresc). La final discutați desenele împreună cu copiii. Încurajați-i să identifice și să denumească emoțiile desenate.

OBSERVAȚII: Prin această activitate copiii învață să identifice corect emoțiile proprii și etichetele verbale corespunzătoare și își exprimă emoțiile prin intermediul desenului, o activitate specifică vârstei.

Nu criticați desenele copiilor, important este să identifice corect emoția trăită!

Acceptați și emoțiile negative ale copiilor !

“SĂ NE JUCĂM “ DE- A ASCULTATUL ”

COMPETENȚĂ GENERALĂ: competențe sociale

COMPETENȚĂ SPECIFICĂ: inițierea interacțiunilor cu ceilalți copii

OBIECTIVE:

- să asculte ceea ce spun ceilalți copii;
- să învețe să-i asculte pe ceilalți fără să-i întrerupă;
- să - și aștepte rândul într-o conversație.

DURATA: 15 - 20 minute

PROCEDURA DE LUCRU: Așezați copiii în cerc. Rugați 2 copii să vină în față. Mai întâi încurajați copiii mai sociabili să povestească. Astfel cei mai timizi vor putea urma exemplul colegilor. Fiecare copil va trebui să povestească pe scurt despre o activitate, o jucărie sau orice altă preferință (“ Care este animalul tău preferat?”, “ Cu ce îți place să te joci?”) .Încurajați fiecare copil să povestească despre preferințele sale. Apoi cereți copilului care l-a ascultat să descrie ceea ce a spus celălalt. Schimbați rolurile: cel care a vorbit va asculta, iar cel care a ascultat va fi cel care va vorbi. Asigurați-vă de faptul că toți copiii au participat la această activitate.

OBSERVAȚII: Prin această activitate copiii exersează comportamentele care facilitează stabilirea și menținerea relațiilor de prietenie, învață să dobândească capacitatea de a iniția interacțiuni conform vârstei.

Folosiți acest gen de activități ca modalitate de a face tranziția de la o activitate la alta!

Reamintiți copiilor să păstreze liniștea pe parcursul acestei activități!

“SCHIMBĂ LOCUL !”

COMPETENȚĂ GENERALĂ: competențe sociale

COMPETENȚĂ SPECIFICĂ: inițierea interacțiunilor cu ceilalți copii

DESFĂȘURAREA JOCULUI: Copiii stau în semicerc pe scaunele. Copilul care nu are scaun merge la un coleg, îi spune numele, dă mâna cu el și acesta îi cedează locul dacă a ghicit numele.

Folosiți acest gen de activități ca modalitate de a face tranziția de la o activitate la alta!

Reamintiți copiilor să păstreze liniștea pe parcursul acestei activități!

Punerea în practică a acestor intervenții formative evidențiază faptul că, puși în condiții special create și semidirijate, de joc și învățare, de activare intelectuală și emoțională mai intensă, copiii preșcolari pot oferi un tablou bogat în potențialități și disponibilități, comparativ cu cel relevat în condiții de lucru influențate minimal sau de învățare spontană.

Este de presupus că, dacă vom înmulți ocaziile de intervenție formativă în sfera proceselor cognitive și motivaționale ale preșcolarului, prin tehnici de abordare atrăgătoare, provocative, care să-i facă plăcere copilului însuși, îi vom ajuta pe preșcolari să-și îmbunătățească achizițiile și să-și sporească indicele de competență pentru învățarea școlară.

BIBLIOGRAFIE

Silvia B.; Mihaela F; Elena G.; Georgeta R. – ” Învățământul preșcolar în mileniul III”, editura Reprograph, Craiova, 2010.

Ștefan A. Catrinel & Kallay Eva - “Dezvoltarea competențelor emoționale și sociale la preșcolari”, editura ASCR, Cluj Napoca, 2007

Vernon A. - “Dezvoltarea inteligenței emoționale prin educație rațional - emotivă și comportamentală”, editura ASCR, Cluj Napoca, 2006.

INTERFERENȚE STILISTICE ÎN FOLCLOR, LITERATURĂ ȘI ARTĂ

(Exemple de bune practici)

Prof. Filofteia-Irina Roșu

Liceul Teoretic “Grigore Moisil” Timișoara

Calea pe care o propun pentru a “renaște” interesul elevilor noștri pentru cultura generală, un exemplu potrivit de bune practici, în opinia mea, este aceea a disciplinelor opționale, curriculum la decizia școlii. Cursul, cu un vădit caracter metodic, se adresează elevilor de clasa a XI-a venind în întâmpinarea dorinței acestora de a intra în contact și de a se familiariza cu elementele respectiv notiunile de bază ale acestui vast domeniu al culturii autohtone cunoscut sub numele de folclor.

Având în vedere faptul că tinerii de astăzi trebuie să fie păstrătorii și în același timp continuatorii tradițiilor și obiceiurilor străbune, adânc înrădăcinate în fondul sufletesc autohton al românilor, am urmărit a-i face pe elevi să înțeleagă și să aprecieze cultura populară tradițională și valorile perene ale folclorului românesc.

Această vastă cultură populară careia noi îi spunem folclor și care reflectă viața materială și spirituală a poporului constituie tezaurul național al românilor. Cunoașterea acestui valoros patrimoniu este o obligație morală pentru fiecare cetățean al pământului străbun, cu atât mai mult pentru viitorii cetățeni de pe meleagurile unde a luat naștere folclorul.

Încercând a-i determina pe elevi să îndrăgească folclorul și arta populară și să mențină vie flacăra identității noastre naționale, nu am putut trece cu vederea că folclorul, în general, include o mare varietate de valori culturale, reflectate printr-un sistem de credințe și obiceiuri populare, dar și un tezaur de valori artistice, concretizate, mai ales, în poezia și proza orală, în muzica și dansul popular.

În plus, acest patrimoniu cultural, cu toate manifestările lui izvorâte din negura vremurilor, constituie un capitol amplu și de o deosebită valoare al întregii culturi românești, care nu numai că a premers formelor culturii cărturărești, ci a și asigurat culturii scise substanța originalității ei entice.

Ca activități de învățare mi-am propus dezbateri despre cultura unui popor și despre tipurile de cultură, discuții asupra folclorului, faptelor folclorice și asupra elementelor de artă populară, exerciții de recunoaștere a diverselor fapte de folclor și artă populară, exerciții de identificare, de analiză și de comparare a textelor, temelor și motivelor folclorice, prezentări și referate asupra unor genuri, specii sau teme folclorice reprezentative ale unor zone, vizionarea unor materiale ilustrative pentru viața spirituală și materială a poporului nostru: obiecte muzeale, reproduceri fotografice, exerciții de interpretare artistică folosind texte ilustrative ale literaturii române.

Dincolo de competențe, valori, atitudini, propun o serie de activități de învățare și de conținuturi ce pot fi ușor corelate cu disciplina pe care o predau, la nivel liceal-limba și literatura română.

CONȚINUTURI

1.Folclor și artă populară.Cultură populară spirituală și cultură populară materială:

- ▶ definiții
- ▶ concepte
- ▶ delimitări

2.Folclor propriu-zis

- ▶ tipologia faptelor folclorice
- ▶ caractere specifice ale folclorului
- ▶ cadrul social al faptelor de folclor
- ▶ tipuri de folclor

3.Folclor literar-literatură populară

A.Credințe și practici magice:

- ▶ strigoii
- ▶ semne rele în vis
- ▶ postul negru-sacrificarea trupului și înfrângerea păcatului
- ▶ Căi lui Sântoader
- ▶ Postul Crăciunului
- ▶ ritualuri de trecere

B.Poezia de ritual și ceremonial:

- ▶ poezia obiceiurilor calendaristice:colindele, Plugușorul, strigătura peste sat
- ▶ poezia ceremonialelor de trecere:nașterea, nunta, moartea, cântecul bradului, cântecul zorilor, bocetele
- ▶ descântecele

C.Proza populară:

- ▶ legenda
- ▶ basmul
- ▶ snoava

D.Cântecul epic:

- ▶ balada

E.Cântecul liric:

- ▶ doina
- ▶ strigăturile
- ▶ cântecul de leagăn

F.Literatura aforistică:

- ▶ proverbele și zicătorile
- ▶ ghicitorile

4.Artă populară:

- ▶ arhitectura populară
- ▶ țesăturile, cusăturile și broderiile
- ▶ ceramica
- ▶ portul popular

Fișă de lucru 1

1. Pornind de la citatele de mai jos, prezentați obiceiurile și credințele legate de două dintre evenimentele esențiale ale existenței: botezul și nunta, așa cum apar ele prezentate în romanul „Baltagul”, scris de Mihail Sadoveanu:

→ „La Borca au căzut într-o cumătrie. Le-au ieșit în cale oameni... (vezi tot citatul în cap. X din roman)..... S-a închinat cu paharul de băutură către nănași, a sărutat mâna preotului...”

→ „Gheorghită era numele care plăcuse Vitoriei, căci era numele cel adevărat și tainic al lui Nechifor Lipan. Acest nume îl rostiseră preotul și nănașii la sfântul botez, când îl luminaseră cu aghiazmă și cu mir întru credința cea adevărată”

.....
.....
.....
.....
.....
.....
.....
.....
.....
.....

→ „La Cruci a dat de nuntă. Fugeau săniile cu nuntași pe gheața Bistriței..... (vezi tot citatul în cap. X din roman)..... Vitoria a primit plosca și a făcut frumoasă urare miresei. arăta veselă față și limbă ascuțită”

→ „... să faci bine, domnișoară, să-ți vezi de rânduielile tale de fată mare... căci, în câșlegile ce vin, am de gând să te mărit. Oi găsi eu un român așezat, cu casă nouă în sat și cu oi în munte, să i te dau...” (cap. II)

.....
.....
.....
.....
.....
.....
.....
.....
.....
.....

Fișă de lucru -temă

Completați tabelul de mai jos folosind romanul Baltagul (capitolele XIV și XV) cu privire la ritualurile de trecere pe care le respectă personajul Vitoria Lipan.



Nr. crt	Citatul	Semnificații
1.	<i>....ș-a trecut muntele Stânișoara, în preajma mortului care aștepta cea din urma alinare lângă făclia lui de ceară. Domnul Toma avusese grijă să aducă la fața locului un car cu doi boi frumoși, îi împodobise cu cetină și așezase în el sicriul gol. Dupa porunca Vitoriei, se aflau de față trei preoți și trei oameni cu buciume, și patru femei bocitoare.(cap.XIV)</i>	Mortul este privegheat cu lumânare din ceară aprinsă iar la procesiune participă preoți(pentru a face slujba),oameni cu buciume(pentru a semnala trecerea) și bocitoarele.
2.	<i>În căruța dascălului a adus pomenile. Preoții își aveau și ei o nadisancă vopsită verde. S-au înșirat oamenii cu prapurile și cu crucea. Alții au coborât racla în râpă ș-acolo Vitoria singură, suflecându-și mânicile, a luat cu grijă bucățile soțului său și le-a potrivit una câte una în cutia de brad, stropindu-le cu vin. Bărbații au opintit sus povara destul de ușoară, au așezat sicriul în car, au pus peste capac un lăvicer vârstat negru și ros ș-au dat de veste: gata. Atunci cel de la coarnele boilor a îndemnat ș-a făcut semn și celor dinainte cu steagurile și crucea.</i>	Sângele reprezintă viața dar și sângele Domnului și indică credința poporului român în viața veșnică.În fruntea convoiului merge cel care duce crucea ce va fi pusă la căpătâiul mortului și steagurile adică praporii, simbol al luptei duhovnicești și totodată al biruinței binelui.
3.	<i>La cel dintâi popas, preoții au coborât, au făcut rugăciune ș-au înălțat cântare.Vitoria singură umbla împrejurul slujbei, priveghind rânduilele și având la îndemână o babă cu sulurile de pânză pentru datina podurilor. Când au pornit iar au sunat muntenii din buciume, dând veste spre depărtarea văilor. După ce au stat buciumașii, au prins a plânge și a boci tare frumos femeile tocmite.</i>	Atunci când se fac opriri pentru a rosti preotul ectenia, unii credincioși desemnați din vreme așează sub carul mortuar ori înaintea acestuia bucăți de pânză albă numite poduri. Ele reprezintă "vămile văzduhului", peste care trebuie să treacă sufletul celui decedat, în ascensiunea să spre tronul de judecată al lui Dumnezeu.
4.	<i>Vitoria a venit lângă cucoana Maria și a rugat-o, cu glas pripit ,să aibă ea grijă de cele din urma rânduilei și mai ales să nu uite să ceară în clipa anumită vinul pentru stropit și găina neagră care se dă peste groapă. Batrâna pe care a tocmit-o ajutoare le are toate în</i>	Peste groapă se dă groparilor de pomană, pentru sufletul mortului, o găină neagră, o oală cu apă sau vin, un prosop, un colac. Se crede că

	<i>traistă numai să i le ceară. O rugă pe cucoana Maria să-i facă această mare binefacere, căci ea trebuie să steie lângă soțul său în clipa asta de despărțire, îl mai vede acuma o dată. Pe urmă n-are să-l mai vadă până la învierea cea din veac.</i>	găina merge înaintea mortului scormonind pământul pentru a-i netezi calea.
5.	<i>Cucoana Maria a săltat iarăși în sus pe munteancă și oamenii s-au grăbit să coasă în cuie capacul sicriului, îndată l-au coborât și s-a auzit hurelul bulgărilor de pământ. Vitoria s-a întors mai liniștită și a zvârlit și ea asupra soțului sau un pumn de țărână.</i>	Bulgărele de pământ aruncat peste mort, care se sfărâmă în căderea lui, înseamnă iminenta dezintegrare a trupului în elementele din care este alcătuit.
6.	<i>La poarta țintirimului au stat ajutor lângă Vitoria domnul Toma și cucoana Maria. S-a dat fiecăruia dintre cei care ieșeau, întru pomenirea mortului, un sfert de pâine și-un păhărel de rachiu. Bărbații și femeile șopteau închinarea rituală: Dumnezeu să-l ierte!, deșertau dintr-o dată băutura, apoi frângeau din pâne o bucată cu care își astupau arsura plăcută a gurii.</i>	La poarta cimitirului se dă de pomană pentru sufletul mortului iar cei care primesc răspund cu <i>Bogdaproste!</i> sau <i>Dumnezeu să-l ierte!</i>
7.	<i>Mai aveau un crâmpoi de slujbă, care nu era dintre cele mai ușoare. Vitoria grăbi spre ei, ca să-i poștească la praznic, acasă la domnul Toma... Fiind vremea postului celui mare, în privința mâncării era mai greu. Dar era băutura destulă și bună, care împlinea lipsurile. Mai ales era un vin din jos, de la Odobești, în care domnul Toma își punea toată credința.</i>	Dacă ziua de pomenire cade în post, toate mâncărurile trebuie preparate numai de post. Prin aceasta se dovedește păstrarea credinței autentice, iar pe de altă parte, rugăciunea conjugată cu postul este mai puternică.
8.	<i>Când s-au așezat la masă, soarele era în asfințit. Răposatul își găsisse în sfârșit hodina. Cei vii începură să mănânce găluște de post și curechi prăjit cu oloi de cânepă. Preoții și cu domnul subprefect stăteau la locul de cinste, în fundul odăii. Gospodarii de la Doi Meri mai cătră margine. Vitoria se aseza în apropierea lor.</i>	Preoții și oamenii de vază sunt așezați la loc de cinste la pomana mortului.
9.	<i>...stăm și ne hodinim trei zile, după care facem parastasul întâi tatălui tău. Îndată ne încălărăm și ne ducem la apa Prutului la Ștefănești, ca să cunoaștem turma de la Rarău. Socot că mergând cu spor, pe vreme bună, ne putem întoarce iar aici în Sabasa, ca să facem parastasul de nouă zile. Apoi ne ducem dincolo la Jijia, ca să vorbim cu baciul Alexa și să ne alcătuim cu el pentru întoarcerea oilor cătră munți, unde avem tocmită pășunea de vară. La patruzeci de zile vom fi iar aici și vom ruga pe domnul Toma și pe părintele să ne ajute a împlini datoria de patruzeci de zile. Atuncea om face praznic mai bun, cu carne de miel de la turma cea nouă.</i>	Pomana se face la 9 zile, la 40 de zile (șase săptămâni), la un an, trei și șapte ani.

Obs. Rezolvarea fișei este marcată cu roșu.

FIȘĂ DE EVALUARE

Activitate: Ritualuri de trecere în romanul „Baltagul”

Profesor: Filofteia-Irina Roșu

Obiective de evaluat	Grupa evaluată			
	Grupa I	Grupa nr.II	Grupa nr.III	Grupa nr.IV
Tema pentru acasă-max. 4p.				
Activitatea la clasă-max.5p.				
Oficiu-1p.				
Total				

Bibliografie:

1. Sadoveanu, M., *Baltagul*, Editura Cartea Românească, București, 1982;
2. Ghe. Dumitriu și C. Dumitriu, *Psihopedagogie*, EDP, București, 2004;
3. Filmul *Baltagul*, în regia lui Mircea Mureșan, 1969.



Proiect de activitate integrată



Unitatea de învățământ: Grădinița cu Program Prelungit „EDEN”

Educatoare: prof. Larisa Violeta ROSU

Tema anuală: „Cine și cum planifică/organizează o activitate?”

Tema săptămânii: „De la joc...la educație financiară!”

Nivel de varsta (5-6 ani)

Activitatea: Integrată: ADP + ALA + ADE (DOS + DȘ)

Tema activității: „Cu bănuții ne jucăm, pe Piticlic îl ajutam!”

Tipul activității: Evaluare/ Consolidare de cunoștințe

Forma de organizare: Frontală, pe grupuri mici, individual

Durata: o zi

Scopul activității: Verificarea și consolidarea modului în care sunt percepuți banii, câștigați, cheltuiți, economisiți și donați, concomitent cu dobândirea unor abilități de gestionare a lor.

Activități susținute:

1. **Activități de dezvoltare (ADP):**

- ✚ Întâlnirea de dimineață: „Piticlic ne roagă...”
- ✚ Împărtășirea cu ceilalți: „O scrisoare găsită din întâmplare!”
- ✚ Activitatea de grup: „Importanța banilor în viața noastră”
- ✚ Noutatea zilei: „Vizita surpriză”
- ✚ Tranziții: „Astăzi vom juca un joc...”

2. **Activități pe domenii experiențiale (ADE):**

Domeniul științe (DȘ) – activitate matematică + Domeniul om și societate (DOS) – activitate practică - se va desfășura la centrul **Știință**;

- ✚ „Decorează banca” – sortare și lipire de monede;

3. **Activități liber alese (ALA I):**

- ✚ **Joc de rol:** „Să facem un troc” – schimb de obiecte;
- ✚ **Artă:** „Ajutor de bancher” – decupare de bancnote;
- ✚ „Pușculița” – decorare cu bancnotele decupate;
- ✚ **Științe:** „Bancnota potrivită” – identificarea corectă a tipurilor de bancnote;
- ✚ **Bucătărie:** „Taraba cu frigărui dulci” – pregătirea de frigărui cu fructe și vinderea acestora”

Activități liber alese (ALA II):

- ✚ „Povestea monedei!” – film educativ

Obiective operaționale:

1. **Activități pe domenii experiențiale (ADE):**

Domeniul științe (DȘ):

- ✚ să identifice corect tipurile de monede;

Domeniul om și societate (DOS):

- ✚ să folosească tehnicile învățate, stăpânind deprinderi motrice elementare în realizarea unei practici elementare;

2. **Activități liber alese (ALA I):**

Joc de rol:

- ✚ să cunoască trocul ca modalitate de schimb de obiecte.

Artă:

- ✚ să exerseze deprinderile tehnice specifice decupatului.
- ✚ să utilizeze unelte simple de lucru pentru realizarea unei activități practice.

Știință:

- ✚ să identifice corect tipurile de bancnote, așezându-le la locul potrivit.

Bucătărie:

- ✚ să-și formeze deprinderi practice și gospodărești.
- ✚ să utilizeze un limbaj matematic adecvat în jocuri având ca temă tranzacții financiare simple.

Strategii didactice:

Metode și procedee: Conversația, Explicația, Exercițiul, Jocul, Demonstrația, Brainstoming, Explozia stelară.

Material didactic: soft educational Piticlic, hârtie, foarfece, cutii de carton, bani de hârtie, pastă de lipit, poster cu bani, costume populare, coșulețe, fețe de masă, casă de marcat, frigărui, struguri etc.

bibliografiE:

- ✚ *** ”Curriculum pentru învățământul preșcolar”.
- ✚ Georgescu, Goloșoiu, Ligia „De la joc...la educatie financiară”, Editura Explorator, Ploiești 2015
- ✚ *** Revista PIPO, Nr. 5, Editura Cd Press, București, 2010
- ✚ http://soft4kids.ro/downloads/Educatie_financiara_grad_i.exe

SCENARIUL DIDACTIC

EVENIMENTUL DIDACTIC	CONȚINUTUL ȘTIINȚIFIC	STRATEGII DIDACTICE	EVALUAR E
MOMENT ORGANIZATORIC	Se asigură condițiile optime desfășurării activității: -pregătirea materialului didactic; -intrarea organizată a copiilor în spațiul educațional amenajat sugestiv.		
CAPTAREA ATENȚIEI	Introducerea în activitate se realizează în cadrul întâlnirii de dimineață, unde copiii primesc o scrisoare de la prietenul lor Piticlic, care le pregătește și o surpriză, spre sfârșitul activității.	Conversația	Observarea interesului pentru mesajul transmis.
ANUNȚAREA TEMEI	Li se spune copiilor că prin activitățile ce le vor desfășura se vor împrieteni cu Piticlic, așadar, „Cu bănuții ne jucăm, pe Piticlic îl ajutăm!”	Conversația	Observare curentă
DIRIJAREA ÎNVĂȚĂRII	<p>Li se spune copiilor că Piticlic are nevoie de ajutorul lor. „Piticlic își dorește să devină bancher, să lucreze la bancă, însă fiindcă în vacanța mare s-a jucat prea mult și nu a mai făcut nici o activitate, a cam uitat tot ce a învățat despre bani. Își dorește foarte mult să își reamintească totul despre educația financiară și ne roagă să îl ajutăm. Doar așa își va putea îndeplini visul, acela de a deveni bancher. Așadar, ne-a lăsat de rezolvat câteva sarcini la centrele de activitate. Ne promite că dacă îl ajutăm, o să mergem împreună la cinema, pentru a viziona un film educativ. Doar că biletul la film, se poate plăti numai cu cardul, iar acesta va fi obținut la centrul Știință, unde va trebui participăm la activitatea de decorare a băncii BCR, pentru a-l primii, iar ca bonus ne oferă și câțiva bănuți pentru a ne putea cumpăra ceva de mâncat înainte de a merge la film. Tot la acest centru mai avem o activitate, unde va trebui să identificăm corect tipurile de bancnote, așezându-le la locul potrivit.</p> <p>La centrul Artă vom avea de decupat bancnote, cu ajutorul cărora vom decora pușculița pentru economii.</p>	<p style="text-align: center;">Conversația</p> <p style="text-align: center;">Explicația</p> <p style="text-align: center;">Exercițiul</p> <p style="text-align: center;">Jocul</p> <p style="text-align: center;">Demonstrația</p>	<p>Se consideră performanță dacă toți copiii rezolvă sarcinile în proporție de 80%</p> <p>Observarea sistematică a copiilor</p> <p>Evaluare practic- operațională - 95% dintre copii vor finaliza lucrarea practică - 80% dintre copii vor așeza corect bancnotele la locul potrivit -85% dintre copii vor rezolva</p>

	<p>La centrul Joc de rol vom face un troc, un schimb de obiecte, iar la centrul Bucătărie vom avea taraba cu frigărui dulci. Aici vom realiza frigărui din fructe, pe care la vom vinde. Cu banii câștigați vor fi plătiți cei ce muncesc, o parte din bani vor fi puși în pușculiță pentru a aduna economii și o parte vor fi pentru donații.”</p> <p>Copiii sunt îndrumați către centrele de activitate, primind și informațiile de care au nevoie pentru desfășurarea activităților.</p>		<p>sarcinile primite la centrul Artă - 75% dintre copii vor ajunge să lucreze la centrul Joc de rol -90% dintre copii își vor desfășura activitatea la centrul Bucătărie</p>
ASIGURAREA FEED-BACK-ULUI	<p>Pentru realizarea feed-back-ului se vor reaminti aspectele importante legate de bani prin utilizarea metodei „Brainstorming”. Toate ideile copiilor vor fi consemnate de către educatoare.</p>	Brainstorming	Evaluare orală activ-participativă
EVALUAREA ACTIVITĂȚII	<p>Se face prin metoda „Explozia stelară”.</p> <p>Copiii așezați în semicerc au propus problema de rezolvat: „Totul despre bani”.</p> <p>Au fost confecționate 6 steluțe (o steluță mare și 5 steluțe mai mici) conform direcțiilor de investigare stabilite prin întrebările coordonatoare. Pe cele 5 steluțe au fost scrise câte o întrebare Ce?”, „Cine?”, „Unde?”, „Când?”, „De ce?”.</p> <p>Fiecare grupă a desemnat un reprezentant, care, la rândul lui și-a ales 4 colegi, fiind astfel organizate cinci grupuri, care au lucrat separat. S-a stabilit timpul de lucru potrivit complexității temei, aproximativ 5 minute, moment în care membrii grupurilor au cooperat în elaborarea răspunsurilor.</p> <p>La expirarea timpului, copiii au revenit în semicerc, iar reprezentantul fiecărui grup a comunicat pe rând răspunsurile elaborate, moment în care au fost elucidate și unele neclarități generate pe parcursul investigației.</p> <p>În final s-au apreciat întrebările cele mai interesante ale copiilor, efortul lor de a elabora întrebări corecte, precum și modul de cooperare și interacțiune.</p> <p>Copiii vor putea merge acum la cinema-ul pregătit în sala de grupă, unde după ce își plătesc</p>	Explozia stelară	<p>Se consideră performanță dacă toți copiii aplică metoda corect în proporție de 90%</p> <p>Observare curentă</p>

	intrarea cu cardul, vor viziona împreună cu Piticlik filmul educativ „Povestea monedei”		
ÎNCHEIEREA ACTIVITĂȚII	Se fac aprecieri asupra modului de lucru și asupra participării copiilor la întreaga activitate. Lucrările sunt expuse pe holul grădiniței.	Conversația	Observații asupra comportamentului copiilor.

SCENARIUL ZILEI

Activitatea zilei începe cu **Întâlnirea de dimineață**. Copiii sunt așezați în semicerc pentru a putea stabili un contact vizual cu toți membrii grupei. **Salutul** pornește de la educatoare și este continuat de toți copiii grupei, aceștia dând din mână în mână o bancnotă de 1 leu. Se face **Prezența**: „După ce ne-am adunat,/ Și frumos ne-am salutat,/ Colegii ne-am întâlnit,/ Cine, oare, n-a venit?. Vom purta câteva discuții libere, despre: „ Cum ne-am îmbrăcat astăzi? De ce? (pentru că este frig), În ce anotimp suntem? ...vor completa **Calendarul naturii**. **Împărtășirea cu ceilalți**: - un copil ne spune că a găsit un plic în dulăpiorul său, în care se află câțiva bani. **Activitatea de grup** se va desfășura discutând cu copiii, despre importanța banilor în viața noastră. **Noutatea zilei** – copiii află că vor avea un musafir, pe Piticlic care le-a lăsat o scrisoare, urmând să ajungă și el în curând la grădiniță. **Tranziția** se va desfășura prin cântecul „Astăzi vom juca un joc”.

Sala se va pregăti pentru următoarele activități, se vor pregăti materialele de la centrul Artă, Știință, Bucătărie și Joc de rol. **Captarea atenției** se realizează prin citirea scrisorii de la Piticlic, de către educatoare. Piticlik le transmite copiilor că își dorește să devină bancher, să lucreze la bancă, însă fiindcă în vacanța mare s-a jucat prea mult și nu a mai făcut nici o activitate, a cam uitat tot ce a învățat despre bani. Își dorește foarte mult să își reamintească totul despre educația financiară și îi roagă să îl ajute. Doar așa își va putea îndeplini visul, acela de a deveni bancher. Așadar, a lăsat de rezolvat câteva sarcini la centrele de activitate. Le promite că dacă îl ajută, o să margă împreună la cinema, pentru a viziona un film educativ. Doar că biletul la film, se poate plăti numai cu cardul, iar acesta va fi obținut la **centrul Știință**, unde va trebui participe la activitatea de decorare a băncii BCR, pentru a-l primi, iar ca bonus ne oferă și câțiva bănuți pentru a ne putea cumpăra ceva de mâncat înainte de a merge la film. Aici copiii vor sorta monede și le vor lipi pe fiecare perete al băncii. Pe un perete moneda de 1 ban, pe următorul cea de 5 bani, iar pe ultimii doi pereți, monedele de 10 și 50 de bani. Tot la acest centru mai avem o activitate, unde va trebui să identifice corect tipurile de bancnote, așezându-le la locul potrivit, pe posterul băncii BNR, unde sunt specimene ale bancnotelor. La centrul Artă vor avea de decupat bancnote, cu ajutorul cărora vor decora pușculița pentru economii. La centrul Joc de rol vor face un troc, un schimb de obiecte. Vor oferi nuci și mere, pentru a obține jucării și rechizite. La centrul Bucătărie vor avea taraba cu frigărui dulci. Aici vor realiza frigărui din fructe, pe care la vor vinde. Un copil va desfășura activitatea practic-gospodărească, iar altul se va ocupa de vinderea frigăruiilor, utilizând casa de marcat. Cu banii câștigați vor fi plătiți cei ce muncesc, o parte din bani vor fi puși în pușculiță pentru a aduna economii și o parte vor fi pentru donații.” Copiii sunt îndrumați către centrele de activitate, primind totodată și informațiile de care au nevoie pentru desfășurarea activităților.

Pentru **asigurarea feed-back-ului** se vor aminti aspecte legate de importanța banilor cu ajutorul metodei **Brainstorming**, iar **evaluarea activității** se va folosi metoda **Explozia stelară**. Acum copiii care au obținut cardul vor putea merge la cinema pentru a viziona filmul “Povestea monedei”.

În **încheierea activității** voi face aprecieri asupra modului de lucru și asupra participării copiilor la întreaga activitate.







Elemente ale viitorului în sala de clasă

Nu mai e un secret faptul că elevii de azi manifestă aplecare spre tehnologie și informație. Dețin abilități înnăscute în acest sens. Este nevoie doar de o îndrumare a lor, spre a face față cu succes unor meserii care nu au fost încă descoperite și care reclamă competențe înalte. În fond scopul școlii este acela de a forma elevilor o serie de competențe pentru a răspunde cu succes solicitărilor societății viitoare.

Având în vedere consistenta evoluție înregistrată în domeniul tehnologiei, am considerat că se impune să aduc în clasă elemente de robotică și programare.

Așadar, elevii din clasa pregătitoare C, cu acordul părinților, au participat la activități de programare fără conectare, așa-numitele ”unplugged activities”, din cadrul **Campaniei Europe Code Week**, care se desfășoară anual în luna octombrie. Această inițiativă a UE este de a aduce programarea și competențele digitale la îndemâna tuturor într-un mod distractiv și antrenant, indiferent de disciplina predată și de nivelul de pregătire al profesorului, platforma oferind multiple resurse în acest sens.

De ce activități de programare, încă de la clasa pregătitoare? Pentru că prin intermediul acestora, elevii:

- învăță despre știința computațională prin intermediul jocurilor, puzzle-urilor, cărților de joc;
- își dezvoltă gândirea computațională
- învăță să descrie o problemă și să găsească soluții practice, să-și descopere un algoritm pentru rezolvarea ei;
- dezvoltă relații de cooperare și întrajutorare, învață să asculte și opinia altor colegi pentru a putea construi împreună;
- își dezvoltă creativitatea și gradul de implicare;
- reușesc să-și gestioneze nemulțumirile și să le transforme în inovații;
- învăță bazele programării într-un mod amuzant

În cadrul Săptămânii UE a programării, elevii din clasa pregătitoare C au participat cu mare interes la o serie de activități care au facilitat formarea competențelor și abilităților mai sus



menționate: Au făcut cunoștință, în primă fază, cu roboțelul mTiny. I-au aflat povestea și s-au familiarizat cu codurile de programare vizuală, pentru a-i trasa acestuia o serie de comenzi.



Într-o altă activitate au realizat un prototip al "Mâinii mecanice", reușind astfel să colaboreze cu colegii, să găsească soluții la problemele legate de confecționarea ei. Jucându-se cu mâna mecanică au reușit să înțeleagă principiul după care funcționează mâna omului.



De asemenea, elevii au participat cu mult entuziasm la jocul "Cody-Roby", în cadrul căruia aceștia au învățat câteva coduri de programare vizuală și au executat acțiuni indicate de aceste coduri. Ba mai mult decât atât, ca o complicație a jocului, au compus singuri serii de coduri pentru a se putea deplasa, dintr-un punct în altul, pe tabla de joc.



Ușurința cu care au înțeles elementele de bază ale programării m-a determinat să mă perfecționez în acest domeniul al roboticii și programării și să le dezvolt, în timp, abilități în acest sens. În urma acestei campanii am ajuns la concluzia că li poate preda elevilor, orice, la orice vârstă, cu condiția să știm cum să accesibilizăm conținuturile prezentate, în funcție de cunoștințele și potențialul lor cognitiv.

Prof. înv. primar Rusu Felicia Mihaela
Clasa pregătitoare C

Jocuri didactice utilizate în etapele terapiei dislaliei

Profesor logoped Mihaela RUSU
C.J.R.A.E. Iași

Dislalia, alături de disartrie și rinolalie este inclusă în categoria tulburărilor de articulație sau de pronunție și se manifestă prin deformarea, omiterea, substituirea, înlocuirea și inversarea sunetelor, iar în formele grave se produc și la nivelul silabelor și chiar a cuvintelor. Este cea mai răspândită formă a tulburărilor de vorbire și poate să apară la aceeași persoană în combinație cu alte tulburări de limbaj, mai ales cu disgrafia și bâlbâiala. Ea poate să existe atât la copiii normali din punct de vedere psihic, cât și la cei cu deficiențe de intelect și senzoriale.

Până în jurul vârstei de 4 ani prezența dislaliei este de natură fiziologică, deoarece aparatul fono-articular și sistemele cerebrale implicate în actul vorbirii nu sunt suficient dezvoltate. Dar, după această vârstă se poate aprecia existența unei etiologii specifice acestei tulburări de articulație, ce impune intervenția specialistului, în vederea corectării/ameliorării acesteia. Prognosticul dislaliei este, în general favorabil, mai ales dacă se intervine mai de timpuriu, pentru că nu s-a consolidat pronunția defectuoasă. O metodă și un mijloc prin care se poate realiza corectarea/ameliorarea tulburărilor de pronunție este și jocul didactic.

Jocul, potrivit Dicționarului General al Limbii Române poate fi

- ✚ „activitate distractivă, mai ales pentru copii
- ✚ distracție cu cărți de joc sau cu zaruri
- ✚ petrecere la care se dansează sau dans popular
- ✚ mișcare repede și variată a valurilor, a unor imagini
- ✚ denumire dată unor manifestări sportive (fotbal, baschet, volei, etc)
- ✚ interpretarea unui rol într-o piesă de teatru, reprezentat de ansamblu mișcărilor și al aptitudinilor unui actor în timpul interpretării
- ✚ deplasarea relativă, pe o direcție dată a două piese ansamblate”.

Dar, indiferent de sensul său, jocul este parte integrantă a vieții umane, contribuind și la exersarea capacității de exprimare și dezvoltarea creativității, la stimularea capacității de înțelegere a legăturii dintre diferite situații. Astfel, în primele luni de viață bebelușul se joacă cu corpul său, după care reproduce, cu plăcere, elemente din ambianța lui apropiată, urmând o etapă în care copilul imită adultul (mama, doctorul, educatoarea), iar după vârsta 6 ani, jocul îndeplinește cerințele învățării, adică transformarea, modificarea structurilor și funcțiilor mintale și organizarea lor după modelul activității intelectuale, inclusiv în activitățile terapeutice.

În continuare, voi prezenta câteva exemple de jocuri didactice utilizate în corectarea/ameliorarea dislaliei:

A).Jocuri pentru terapie generală :

a). Jocuri pentru educarea respirației :

„Cine a umflat mai repede balonul ?”

Fiecare elev primește câte un balon. La comanda dată, ei încep să-l umfle. Acela care a terminat primul umflarea balonului este declarat câștigător.

„Cubușorul”

Fiecare elev primește un bețișor, pe care îl ține de amândouă capetele. Acest bețișor este trecut printr-un cub mic din carton subțire, confecționat de ei. La comanda dată, elevii inspiră adânc pe nas, apoi expiră pe gură, suflând cu putere în cub pentru a-l face să se învâртеască.

b).Jocuri pentru dezvoltarea auzului fonematic :

„Glasul animalelor și a obiectelor”

Elevilor li se distribuie jetoane ce reprezintă animale sau lucruri care produc onomatopee, specifice sunetelor deficitare (s, ș, j, t, z, ci, r) : șarpe, gînsac, albină, muscă, greiere, șoricel purcel, vrăbiuță, avion, tren, telefon, morișcă, ursuleț, etc. La comanda dată de profesor elevii imită, pe rând, glasul animalelor și al „obiectelor”.

„Recunoaște-l după voce! ”

Elevii sunt așezați în formație de cerc, ținându-se de mâini. În mijloc stă un copil legat la ochi, cu o jucărie în brațe (ursuleț, albină, purcel, greiere, etc.). La comanda de începere a jocului, elevii se deplasează într-o parte sau alta, iar cel din mijloc caută să-l atingă pe unul din ei cu jucăria. Cel atins imită onomatopeea jucăriei-animal, de exemplu, mormăitul ursulețului sau bâzâitul albinei, în timp ce ceilalți elevi se opresc. Cel din mijloc trebuie să recunoască și să spună numele copilului atins, după timbru vocii. În cazul în care l-a ghicit, schimbă rolurile între ei și jocul continuă; dacă nu ghicește jocul continuă în aceeași formație.

B).Jocuri pentru terapie specifică :

a).Jocuri pentru obținerea sunetelor deficitare :

„În țara jucăriilor”

Elevii sunt dispuși în formație de cerc și stau pe scaune. Fiecare își alege numele unei jucării din cele prezentate de profesor (tren, avion, ursuleț, morișcă, etc). În mijlocul cercului se află profesorul care povestește și pe parcurs folosește la întâmplare numele jucăriilor alese. De exemplu : „În țara jucăriilor, mergând pe străzile înguste și curate, a trecut pe lângă mine un ursuleț!`. Elevul care și-a ales numele de ursuleț trebuie să imite cum face ursul („morrr”). Și jocul continuă până ce toți elevii au imitat onomatopeea. Cine nu este atent, pentru a reproduce onomatopeea va primi o pedeapsa stabilă, de comun acord, înainte de începerea jocului.

b).Jocuri pentru consolidarea sunetelor deficitare

„Câte sunete/ silabe/ cuvinte am spus ? ”

Elevii sunt împărțiți în doua echipe. Profesorul va enunța rar, cu pauze între sunete/ silabe/ cuvinte, pentru fiecare echipa în parte, silabe/ cuvinte/ propoziții simple ori dezvoltate și la întrebarea „Câte sunete/ silabe/ cuvinte am spus ?”, elevii vor preciza numărul solicitat, după ce le-au numărat în gând. Apoi, elevii din prima echipa vor adresa echipei adverse silabe/ cuvinte/ propoziții simple sau dezvoltate, stabilindu-se de fiecare data numărul respectiv.

„Spune mai departe”

Profesorul precizează silaba inițială sau finală a unui cuvânt. La imperativul „Spune mai departe” elevii trebuie să găsească alte silabe pentru ca alaturate celei date să rezulte un cuvânt mono, bi-, tri- sau polisilabic.

„Joc cu ... nume”

Se aleg prenume care încep cu un sunet deficitar (Sonia, Zara, Ștefan, Cecilia, etc). Fiecare elev va trebui să spună un nume de ființă sau lucru care începe cu prima literă a prenumelui ales, adăugat la propriul nume de familie. De exemplu, POPA SONIA poate deveni POPA SANDA sau POPA SANIE. După aceasta se continuă cu a doua literă a prenumelui și așa mai departe, până când se transformă cu totul prenumele (POPA SANIE OPINCA NADIA IEPURE ARICI).

c).Jocuri pentru diferențierea sunetelor deficitare

„Repetă ce spun eu”

Profesorul va pronunța o anumită silabă sau cuvânt, iar elevul desemnat trebuie să repete și să găsească o alta silabă asemănătoare sau un alt cuvânt, diferind doar printr-un singur sunet. Se vor pronunța silabe perechi : sa - za, sa - ja, la - ra, etc, după care se vor alcătui cuvinte care să înceapă cu silabele respective. Jocul se poate desfășura și sub formă de concurs, câștigător fiind acela care găsește mai multe silabe sau cuvinte.

„A spus bine sau n-a spus bine ? ”

Profesorul va prezenta pe rând câte un obiect sau imagine și-l va denumi pronunțând unele cuvinte corect, iar altele eronat. Grupa de elevi repeta cuvântul în cor atunci când este corect spus, iar atunci când este greșit îl întrerupe pe profesor printr-un semnal convenit la începerea jocului (clopoțel, fluier, etc.). Un elev va pronunța forma corectă, iar altul va alcătui o propoziție cu acel cuvânt (exemple de cuvinte : cașcaval, sare, săpă, zahăr, roșu, ziar, ziua, șapcă, rață, pară, etc.).

d).Jocuri pentru automatizarea sunetelor deficitare

„Răspunde repede ! ”

Elevii stau în formație de semicerc pe scaune. În fața lor se află profesorul care dă fiecărui elev nume de obiecte sau îmbrăcăminte, exemplu : șorț, sobă, șapcă, scaun, etc. Elevul care își aude

numele obiectului pe care îl poartă trebuie să răspundă imediat, spunând numele altui obiect primit de alt elev, de exemplu : „Nu știu unde mi-am pus lingura, cred că e legata de șorț”. Elevul care a primit numele de șorț răspunde imediat : „Nu-i la șorț, cred că este pe sobă”. Cel care a primit numele de sobă răspunde și el : „Nu este pe sobă, cred că este pe scaun”, etc. Elevul care întârzie cu răspunsul iese din joc.

„Propoziții în lanț”

Elevii sunt așezați în cerc pe scaune, în jurul profesorului. Acesta solicită elevilor să spună fiecare un singur cuvânt, care să conțină sunetul deficitar, ales în așa fel, încât, prin efortul comun al tuturor, să se construiască o propoziție. De exemplu, pentru sunetul „s” : Sara sare peste scaunul scund.

„Literale buclucașe”

Elevii sunt dispuși în jurul mese, pe scaune. Fiecare elev primește un plic în care sunt litere amestecate, necesare pentru a alcătui numele unei flori/ pom/ animal/ obiect de mobilier/ etc. Li se solicită elevilor să le așeze în ordine pentru a afla despre ce este vorba. Jocul continuă cu alcătuirea cât mai multor denumiri. Acela care descoperă cele mai multe denumiri e desemnat câștigătorul jocului.

„Ghici ghicitarea mea”

Se așează baloane colorate legate laolaltă de un suport. Înainte de a fi umflate se introduce, în fiecare balon, numele unui animal domestic sau a unui sălbatic. Elevii sunt împărțiți în două echipe și prin tragere la sorți se stabilește cine începe jocul. Elevul din echipa care începe jocul sparge un balon, citește numele animalului ieșit din acesta și spune o ghicitoare. Dacă echipa adversă ghicește, rolurile se schimbă, dacă nu se acorda un punct pentru prima echipa și jocul continuă în același fel. Câștiga echipa care spune mai multe ghicitori și ghicește mai multe răspunsuri.

După cum se poate observa, jocurile didactice pot fi folosite cu succes și în activitățile terapeutice - recuperatorii a tulburărilor de pronunție, atât la vârsta preșcolară, cât și la școlarii mici, obținându-se rezultate pozitive importante, ca urmare a implicării totale ale copiilor și profesorului, deoarece în timpul desfășurării activităților sub forma de joc profesorul devine participant activ.

Bibliografie:

- Breban, V., 1992, Dicționarul General al Limbii Române, vol 1, Editura Enciclopedică
Lovinescu, A.V. ,1979, Jocuri - exercițiu pentru preșcolari, E.D.P.
Taiban, M.,Nistor, V.,Petre, M., Berescu, A.,1976, Jocuri didactice pentru grădinița de copii, E.D.P.
Vâscu,T., Pintilie, El., 1994, Jocuri didactice pentru însușirea corectă a limbii române de către preșcolari, E.D.P.-R.A.
Verza, E., 1982, Ce este logopedia?, Editura Științifică și Enciclopedică, București
Vrășmaș, E., Stănică, C. ,1997, Terapia tulburărilor de limbaj. Intervenții logopedice, E.D.P.-R.A.

Facilitarea, susținerea și îmbunătățirea activității din sistemul educației

Autor,

Sabău Ioana, profesor învățământ preșcolar

Grădinița cu Program Prelungit “ Primii Pași “, Aiud

Program pentru educarea inteligenței emoționale a preșcolarilor
„PRIETENI CU EMOȚIILE”

GRĂDINIȚA CU PROGRAM PRELUNGIT “ PRIMII PAȘI “, AIUD

NIVEL I (3-4 ani)

PERIOADA: an școlar 2023-2024, 16 săptămâni

NUMĂR DE ACTIVITĂȚI PE SĂPTĂMÂNĂ: 1

ARGUMENT:

Vârsta preșcolară constituie o perioadă destul de lungă în care se produc însemnate schimbări în viața afectivă a copilului. Emoțiile și sentimentele preșcolarului însoțesc toate manifestările lui, fie că este vorba de jocuri, de cântece, de activități educative, fie de îndeplinirea sarcinilor primite de la adulți. Ele ocupă un loc important în viața copilului și exercită o puternică influență asupra conduitei lui.

Necesitatea unui astfel de proiect reiese tocmai din importanța pe care inteligența emoțională o are în dezvoltarea oricărei persoane, dar mai ales în ceea ce-i privește pe preșcolari. Abilitățile emoționale dezvoltate până la vârsta de 6/7 ani sunt principalul predictor pentru performanța și adaptarea școlară. Competența emoțională are un rol foarte important în adaptarea copilului de vârsta preșcolară la mediu, susține dezvoltarea cognitivă în perioada preșcolară, pregătirea pentru școală și adaptarea școlară.

O bună dezvoltare emoțională trebuie să înceapă de la vârste mici. Cu timpul, copilul va învăța cum să își exprime emoțiile într-un mod adecvat și ce să facă când are anumite trăiri negative. De asemenea va învăța să înțeleagă emoțiile celorlalți din ce în ce mai bine.

Temele abordate în acest program derulat pe o perioadă de 16 săptămâni vin în sprijinul copilului de vârstă preșcolară prin faptul că acesta va învăța, într-un mediu securizant, cum să își recunoască emoțiile și să și le exprime în mod adaptativ, cum să se integreze în alte grupuri de copii, să adopte comportamente adecvate în situații variate pentru ca la maturitate să poată face față provocărilor lumii în care va trăi.

COMPETENȚA GENERALĂ

COMPETENȚA EMOȚIONALĂ

1. Trăirea și exprimarea emoțiilor
2. Înțelegerea și recunoașterea emoțiilor
3. Reglarea emoțională

COMPETENȚE SPECIFICE ȘI EXEMPLE DE COMPORTAMENTE

1. Trăirea și exprimarea emoțiilor

	Competențe specifice	Exemple de comportamente
1.1.	Să conștientizeze propriile emoții	Exprimă emoții precum: bucurie, furie, tristețe, teamă, deznădăjduit.

1.2.	Să transmită adecvat mesaje cu încărcătură emoțională	Manifestă emoțiile exact așa cum le trăiește.
1.3.	Să manifeste empatie	Manifestă empatie față de emoțiile negative ale celorlalți prin gesturi (mângâie, îmbrățișează).

2. Înțelegerea și recunoașterea emoțiilor

	Competențe specifice	Exemple de comportamente
1.1.	Să identifice emoțiile pe baza indicatorilor non-verbali	Recunoaște expresiile emoționale pentru bucurie, furie.
1.2.	Să denumească emoțiile	Spune despre sine că se simte bine sau rau, bucuros sau furios.
1.3.	Să înțeleagă cauzele și consecințele emoțiilor	Asociază anumite situații cu anumite reacții emoționale. Asistat de adult, înțelege cauzele reacțiilor emoționale.

3. Reglarea emoțională

	Competențe specifice	Exemple de comportamente
1.1.	Să utilizeze strategii de reglare emoțională adecvate vârstei	Caută apropierea fizică a unui adult pentru a se liniști.

CONȚINUTURILE ÎNVĂȚĂRII :

Identificarea emoțiilor de bucurie, furie, teamă, tristețe

Exprimarea sentimentelor

Compașiunea față de persoanele aflate în dificultate

Conștientizarea reacțiilor care însoțesc anumite stări emoționale

Asocierea unor situații cu anumite reacții emoționale

Identificarea reacțiilor emoționale proprii și ale celorlalți

Mimarea emoțiilor de bucurie, furie, tristețe, teamă

Identificarea reacțiilor emoționale în diferite contexte

Diferențierea între reacții emoționale adecvate și cele inadecvate

Identificarea emoțiilor trăite în timpul situației create

Stabilirea de relații de prietenie cu ceilalți copii

ACTIVITĂȚI DE ÎNVĂȚARE:

participarea la jocuri de rol și scenete prin care învață să stabilească și să mențină relații de prietenie;

participarea la jocuri muzicale și de construcții, care facilitează buna dispoziție;

însușirea de către copii a vocabularului emoțiilor, prin poveștile spuse sau lecturile după imagini;

participarea copiilor la jocurile senzoriale, prin care trăiesc și identifică anumite emoții;

participarea la jocurile didactice, care îl vor ajuta pe copil să își exprime emoțiile într-un mod adecvat și ce să facă când are anumite trăiri negative.

METODE ȘI MIJLOACE DE REALIZARE: povestire, lectură după imagini, joc didactic,

joc senzorial, joc de rol, joc de construcții, joc muzical, activitate practică, desen, teatru de păpuși, dramatizare.

RESURSE MATERIALE: jetoane, planșe, cutia cu emoții, oglinzi, cărți cu povești terapeutice, truse de construcții, de joc de rol, marionete, jucării din pluș, păpuși, lădițe cu surprize, trăistuțe, obiecte de artizanat, medalioane, rechizite, CD-uri , retroproiector, calculator etc.

RESURSE UMANE: copii, părinți, educatoare, consilier școlar

PLANIFICAREA ACTIVITĂȚILOR SĂPTĂMÂNNALE (3-4 ani) :

Nr.crt.	Denumirea activității/ Mijloc de realizare	Competența dezvoltată	Obiective
1	<i>Harta emoțiilor</i> - povestire-	Conștientizarea, exprimarea și etichetarea corectă a emoțiilor	- să identifice emoțiile de bucurie, furie, tristețe, teamă; - să exprime corect emoția observată; - să eticheteze corect emoțiile prezentate;
2	<i>Cărticica fermecată a emoțiilor</i> - joc didactic -	Conștientizarea, exprimarea și etichetarea corectă a emoțiilor	- să identifice și să conștientizeze emoțiile trăite; - să asocieze o etichetă verbală expresiei emoționale din desen; -să asocieze trăirile emoționale cu un anumit context;
3	<i>Cum mă simt azi...</i> - desen/ joc didactic-	Conștientizarea, exprimarea și etichetarea corectă a emoțiilor	- să identifice și să conștientizeze emoțiile trăite; - să asocieze o etichetă verbală expresiei emoționale din desen;
4	<i>Panoul cu emoții</i> - activitate practică-	Conștientizarea, exprimarea și etichetarea corectă a emoțiilor	- să identifice, să eticheteze, să exprime corect propriile emoții și să aplice zilnic pe panou, ecusoanele corespunzătoare emoțiilor trăite;
5	<i>Cum te-ai simți dacă...</i> - joc didactic -	Recunoașterea, etichetarea corectă a emoțiilor	- să asocieze anumite situații cu anumite reacții emoționale; -să înțeleagă faptul că două persoane pot avea reacții diferite față de aceeași situație; -să identifice consecințele reacțiilor emoționale;
6	<i>Joc de cărți cu emoții</i> - joc didactic-	Recunoașterea, etichetarea corectă a	- să identifice emoțiile în funcție de indicii non-verbali;

		emoțiilor	-să asocieze o etichetă verbală expresiei emoționale; -să identifice contextele în care se manifestă anumite emoții;
7	<i>Să ne gândim la emoțiile celorlalți</i> - joc didactic-	Trăirea și exprimarea emoțiilor, recunoașterea emoțiilor celorlalți	- să identifice trăirile emoționale ale celorlalți; - să propună modalități de a-și manifesta empatia -să exerseze manifestarea empatiei
8	<i>Detectivul de emoții</i> - povestire/ joc de rol -	Recunoașterea și etichetarea corectă a emoțiilor proprii și ale celorlalți	- să identifice reacțiile emoționale proprii și ale celorlalți; - să eticheteze corect reacțiile emoționale proprii și ale celorlalți; -să învețe că într-o anumită situație nu toată lumea reacționează la fel;
9	<i>Ce-ar fi dacă...</i> - lectură după imagini -	Identificarea consecințelor emoțiilor, recunoașterea emoțiilor și etichetarea corectă a emoțiilor	- să identifice reacțiile emoționale din contextele descrise; - să identifice consecințele reacțiilor emoționale;
10	<i>Cartonașul fermecat</i> - joc didactic -	Exprimarea emoțiilor proprii și recunoașterea emoțiilor	- să mimeze emoțiile de bucurie, furie, tristețe, teamă; - să învețe să asocieze corect eticheta verbală cu exprimarea facială a emoției respective; -să eticheteze corect emoția de bază;
11	<i>Bruno și Maxi ne învață cum să ne exprimăm emoțiile</i> - teatru de păpuși -	Reglarea emoțională, recunoașterea emoțiilor	- să facă diferența între reacțiile emoționale adecvate și cele inadecvate; - să-și diversifice repertoriul de strategii de reglare emoțională;
12	<i>Povestea Broscuței Țestoase</i> - povestire/ desen -	Reglarea emoțională, recunoașterea emoțiilor	-să se familiarizeze cu personajul poveștii; -să eticheteze corect reacțiile emoționale ale personajelor; - să facă diferența între reacțiile emoționale adecvate și cele inadecvate;
13	<i>Broscuța Țestoasă ne</i>	Reglarea emoțională,	-să se familiarizeze cu

	<i>Învăță cum să fim super-broscuțe</i> - dramatizare -	recunoașterea emoțiilor	personajul poveștii; - să eticheteze corect reacțiile emoționale ale personajelor; - să facă diferența între reacțiile emoționale adecvate și cele inadecvate;
14	<i>Dacă vesel se trăiește...</i> - joc muzical-	Identificarea, exprimarea și etichetarea corectă a emoțiilor	- să participe la crearea unei dispoziții; - să identifice și să exprime corect propriile emoții; - să aplice pe propriul corp exerciții de relaxare pentru eliberarea de emoții negative;
15	<i>Îmi place, nu-mi place</i> - desen/ joc de construcții-	Conștientizarea, exprimarea și etichetarea corectă a emoțiilor	- să identifice emoțiile trăite în timpul situației create; - să dobândească strategii adecvate de reglare emoțională și de relaționare optimă cu ceilalți;
16	<i>Spune ce simți</i> - joc senzorial-	Identificarea, exprimarea și etichetarea corectă a emoțiilor	- să identifice emoțiile de bucurie, furie, teamă, tristețe.

MODALITĂȚI DE EVALUARE:

observare sistematică și periodică;

expoziții tematice de fotografii, lucrări realizate de copii;

dramatizări;

portofoliul proiectului care va cuprinde: fotografiile realizate în timpul activităților, lucrări aplicative, desenele realizate de copii

REZULTATE AȘTEPTATE: La finalul programului preșcolarii vor fi capabili să recunoască emoțiile lor și ale celorlalți, să aibă un mai bun control asupra propriilor emoții, să manifeste empatie față de ceilalți și respect față de sentimentele lor și să exerseze modalități de comunicare non-violentă. De asemenea, copiii vor ști cum să-și gestioneze sentimentele și să depășească emoțiile care îi inhibă sau cele care îi stimulează exagerat prin identificarea, recunoașterea și conștientizarea lor.

BIBLIOGRAFIE:

Breben, S., Gongea, E., Ruiu, G., Fulga, M., (2002) *Metode interactive de grup. Ghid metodic pentru preșcolari*, Editura ARVES, Craiova

Petrovai, D. (coord.), Preda, V., Petrică, S., Brănișteanu, R., (2012), *Pentru un copil sănătos social și emoțional*, Editura V&I Integral, București.

Ștefan, C., Kallay, E., (2016), *Dezvoltarea competențelor emoționale și sociale la preșcolari*, Editura ASCRED, Cluj-Napoca

PROIECT DIDACTIC

UNITATEA ȘCOLARĂ: Școala Gimnazială Gârdani

CLASA: I

PROFESOR ÎNV. PRIMAR: SABOU DAIANA-ANDREEA

ARIA CURRICULARĂ: Limbă și comunicare

DISCIPLINA: Comunicare în limba română

UNITATEA TEMATICĂ: Magia primăverii

SUBIECTUL: *Sunetul și literele „g, G” de mână*

TIPUL LECȚIEI: de transmitere și însușire de noi cunoștințe

FORMA DE REALIZARE: activitate integrată

DOMENII INTEGRATE:

- Comunicare în limba română
- Matematică și explorarea mediului
- Arte vizuale și abilități practice

COMPETENȚE SPECIFICE:

Comunicare în limba română

- 1.2. Identificarea unor informații variate dintr-un mesaj rostit cu claritate;
- 1.3. Identificarea unor sunete, silabe, cuvinte în enunțuri rostite cu claritate;
- 2.1. Formularea unor enunțuri proprii în diverse situații de comunicare;
- 3.1. Citirea unor cuvinte și propoziții scurte, scrise cu litere de tipar sau de mână;
- 4.1. Scrierea literelor de mână.

Matematică și explorarea mediului

- 1.1. Scrierea, citirea și formarea numerelor până la 100;
- 3.2. Manifestarea grijii pentru comportarea corectă în relație cu mediul natural.

Arte vizuale și abilități practice

2.2. Exprimarea ideilor și trăirilor personale prin utilizarea liniei, punctului, culorii și formei.

SCOPUL LECȚIEI: Familiarizarea elevilor cu literele „g, G” de mână și formarea deprinderii de a citi, a scrie litere, silabe, cuvinte.

OBIECTIVE OPERAȚIONALE:

- O1: Să răspundă în propoziție întrebărilor adresate;
- O2: Să identifice sunetul inițial, final, din interior al unui cuvânt;
- O3: Să citească corect cuvinte, propoziții;
- O4: Să despartă în silabe cuvinte;
- O5: Să numere silabe, cuvinte;
- O6: Să reprezinte grafic propoziții, cuvinte, silabe;
- O7: Să identifice sunetul și literele g, G în cuvinte;
- O8: Să scrie corect litere, cuvinte;
- O9: Să coloreze literele.

RESURSE:

- I. **Procedurale:** conversația, explicația, exercițiul, expunerea, observarea, metoda Brainstorming, jocul didactic;
- II. **Materiale:** tablă, videoproiector, laptop, fișe de lucru, plansă cu primăvara, cartonașe, creioane, carioci;
- III. **Temporale:** 40 de minute activitate + 5 minute activități recreative
- IV. **Spațiale:** sala de clasă

FORME DE ORGANIZARE: frontal, individual

EFFECTIVUL CLASEI: 9 elevi

MODALITĂȚI DE EVALUARE:

- ❖ **Formă de evaluare:** formativă
- ❖ **Metode de evaluare:** observarea comportamentelor, aprecieri verbale.

BIBLIOGRAFIE:

- ◆ Programa școlară pentru disciplina Comunicare în limba română– clasa I, București, 2013;
- ◆ Programa școlară pentru disciplina Arte vizuale și abilități practice– clasa I, București, 2013;
- ◆ Comunicare în limba română: manual pentru clasa I, Cleopatra Mihăilescu, Tudora Pițilă, București, Editura Didactică și pedagogică, 2023.
- ◆ Surse internet www.wordwall.net

Desfășurarea lecției

Nr. crt.	Evenimentul didactic	Ob. op.	Activitatea învățătoarei	Activitatea elevilor	Strategia didactică			Evaluare
					Metode și procedee	Mijloace de învățământ	Forme de organizare	
1.	Moment organizatoric T = 2 min		Se asigură condițiile optime desfășurării activității: - aerisirea sălii de clasă; - pregătirea materialului didactic;	Respectă indicațiile date de către învățătoare.	conversația		frontal	
2.	Reactualizarea cunoștințelor și verificarea temei pentru acasă T = 5 min		Se vor reactualiza cunoștințele însușite anterior (literele h, H) prin oferirea de exemple de cuvinte care conțin aceste litere și se verifică tema pentru acasă.	Răspund întrebărilor și dau exemple de cuvinte.	conversația		frontal	aprecieri verbale
3.	Captarea atenției T = 2 min	O1	Captarea atenției se va face cu ajutorul unui <i>Brainstorming</i> , pornind de la o planșă în care este ilustrat anotimpul care tocmai a sosit, primăvara. 	Privesc cu atenție planșa și identifică elementele specifice anotimpului.	expunerea observarea Brainstor - ming	planșa cu primăvara	frontal	

			<p>- <i>Ce observăm în această imagine?</i></p> <p>- <i>Care sunt vestitorii primăverii?</i></p> <p>- <i>Care sunt lunile anotimpului primăvara?</i></p> <p><i>După cum observați, primăvara s-a instalat în clasa noastră și aș vrea să ne oprim la unul dintre vestitorii ei. Ca să vă dați seama la cine mă refer, am să vă citesc o ghicitoare:</i></p> <p>„Sărăcuța, e confuză, Cocoțată stă pe-o frunză. Pe cine-o fi supărat, Căci pe spate i-a pictat Șapte puncte negre, mici? Cine este oare, ghici?” (gărgărița)</p> <p>Cer elevilor să identifice sunetul inițial al cuvântului ”gărgăriță”.</p>		conversația		frontal	aprecieri verbale
		O2		Dau răspunsul ghicitorii și identifică sunetul inițial.	conversația		frontal	
4.	Anunțarea temei și a obiectivelor T = 1 min		Anunț elevii că la ora de Comunicare în limba română vom învăța literele ”g/G” de mână, iar la finalul orei vom fi capabili să citim și să scriem cuvinte și	Elevii sunt atenți.	conversația explicația		frontal	

			propoziții care conțin această literă. Scriu titlul pe tablă.					
5.	Transmiterea și însușirea noilor cunoștințe T = 25 min	O1 O3 O4 O5 O2	<p>Cer elevilor să deschidă manualele de Comunicare în limba română la pagina 110 și să observe cu atenție imaginea. Pornind de la aceasta, purtăm o scurtă conversație, adresându-le următoarele întrebări:</p> <ul style="list-style-type: none"> - Care este anotimpul ilustrat în imagine? - Unde se află copiii? - Ce fac ei? - Tu ai lucrat într-o grădină? Ai făcut lucrări de igienizare a unui spațiu verde? <p>Numesc pe rând câte un elev care să citească cuvintele scrise pe etichetele din imagine (<i>gard, greblă, găleată, groapă, gândăcel</i>); despărțim în silabe cuvintele, numărăm silabele și identificăm litera inițială a acestora.</p>	Privesc cu atenție și răspund întrebărilor. Citesc când sunt numiți și rezolvă sarcinile.	conversația observarea	manual manual	individual frontal individual frontal	observarea comportamentelor aprecieri verbale aprecieri verbale

		<p>Le prezint apoi pe flipchart o propoziție simplă pe care o analizăm.</p> <p style="text-align: center;">Gogu cară o găleată.</p> <p>_____ .</p> <p>_____</p> <p>_____</p> <p>oo oo oo ooo oo</p> <p>O6 <i>Vom reprezenta grafic această propoziție. Așa cum ne-am obișnuit deja, propoziția o vom reprezenta printr-o linie orizontală, urmată de semnul de punctuație corespunzător. Apoi, prin linii orizontale mai scurte, reprezentăm fiecare cuvânt.</i></p> <p>O2 <i>Haideți să vedem cu ce sunet începe fiecare cuvânt.</i></p> <p><i>Ne vom opri la cuvintele "Gogu" și "găleată" deoarece conțin sunetul g pe care îl învățăm astăzi.</i></p> <p>O4 <i>Despărțim în silabe cele două cuvinte și marcăm sunetele prin cerculețe.</i></p> <p>O7 <i>Observăm și numărăm câte sunete au aceste cuvinte și marcăm poziția sunetului g.</i></p> <p>Se dau și alte exemple de cuvinte care conțin sunetul g în</p>		<p>conversația</p> <p>metoda fonetică, analitico-sintetica</p> <p>observarea</p>	<p>flipchart</p>	<p>frontal</p>	<p>observarea comportamentelor</p> <p>aprecieri verbale</p>
--	--	---	--	--	------------------	----------------	---

		O7	<p>diferite poziții (la început, în interior ori la final).</p> <p>Rezolvăm exercițiul 3 din manual, în care au de ales doar imaginile în a căror denumire se aude litera g.</p> <p>Prezint apoi o planșă cu literele g/G și le cer să observe elementele componente.</p> <p>După ce au intuit elementele componente, stabilim asemănări și deosebiri cu alte litere învățate.</p> <p>Voi face literele model explicand modul în care le-am realizat. Elevii vor realiza și ei literele în aer, pe bancă.</p>	<p>Observă literele și elementele componente.</p> <p>Realizează literele în aer, pe bancă cu degetul.</p>	<p>exercițiul</p> <p>exercițiul</p>	<p>plansă</p> <p>manual auxiliar</p>	<p>individual</p> <p>frontal</p> <p>individual</p> <p>individual</p>	<p>aprecieri verbale</p> <p>aprecieri verbale</p> <p>observarea comportamentelor</p> <p>aprecieri verbale</p>
		O8	<p>Se va face încălzirea musculaturii mâinilor (stoarcem rufele, frecăm palmele, se învârt moriștile), iar apoi se trece la scrierea literelor pe liniatură în manual. În completare, pot trece la scrierea și în auxiliar pe liniatură.</p>	<p>Își încălzesc mușchii mâinii și scriu literele pe liniatură.</p>	<p>explicația exercițiul</p>			

		O4 O5 O7	<p>Voi controla în permanență scrierea și voi interveni în caz de nevoie.</p> <p>Joc didactic: “Cutiuța fermecată”. Într-o cutie se află diferite imagini. Elevii trebuie să vină în fața clasei să extragă un jeton, să despartă în silabe cuvântul sugerat de imagine, să precizeze numărul de silabe și să prezinte poziția sunetului “g/G”. (Anexa 1)</p>	Extrag jetoane și rezolvă sarcinile.	jocul didactic explicația exercițiul	jetoane	frontal	<p>observarea comportamentelor</p> <p>aprecieri verbale</p>
6.	<p>Obținerea performanței</p> <p>T = 4 min</p>	O3 O4 O7 O5	<p>Le prezint elevilor cu ajutorul videoprojectorului un joc pe <i>Wordwall</i> – ”Învârte roata și citește” (cuvinte și propoziții care conțin literele g/G).</p> <p>- despărțim în silabe cuvintele</p> <p>- precizăm poziția sunetului g</p> <p>- numărăm cuvintele din propoziții</p>	Sunt atenți la explicații și citesc atunci când sunt numiți.	explicația exercițiul	videopro – iector tablă laptop – aplicația Wordwall	frontal individual	aprecieri verbale
7.	<p>Activitate recreativă</p> <p>T = 5 min</p>	O9	<p>Elevii primesc o fișă de lucru pe care trebuie să coloreze și să decoreze literele g și G de mână cu elemente de primăvară. (Anexa 2)</p>	Colorează și decorează literele învățate.	explicația exercițiul	fișe creioane carioci	individual	observarea comportamentelor elevilor

								aprecieri verbale
8.	Asigurarea retenției și a transferului T = 1 min		- <i>Ce literă am învățat noi azi?</i> - <i>Care activitate v-a plăcut cel mai mult?</i>	Răspund întrebărilor.			frontal	
9.	Încheierea activității		Activitatea se finalizează cu aprecierea modulului de lucru și a implicării elevilor.		conversația euristică		frontal	aprecieri verbale

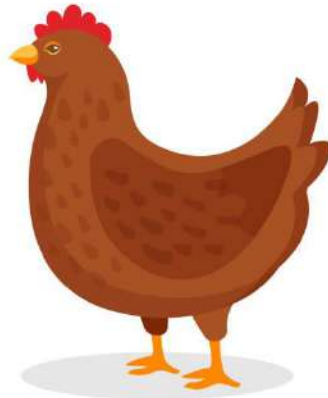

Anexa 2

Colorează și decorează literele cu elemente de primăvară.

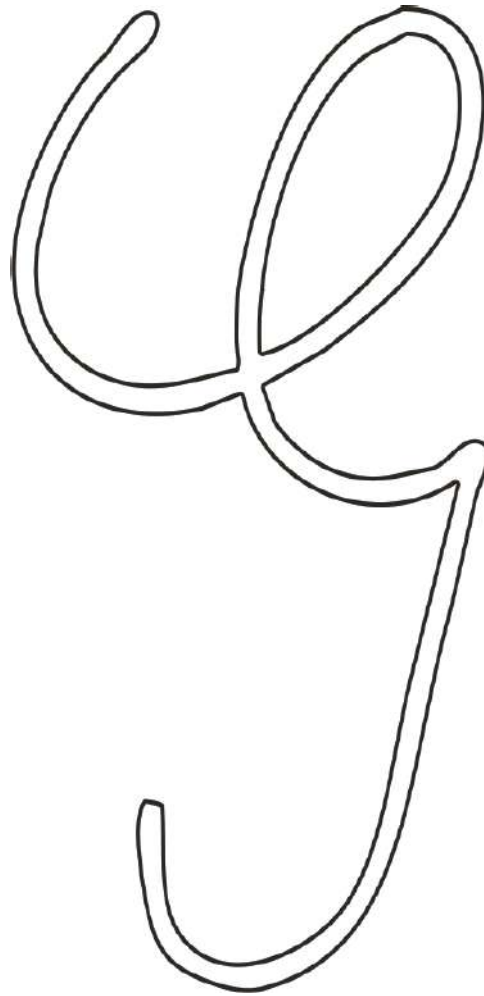
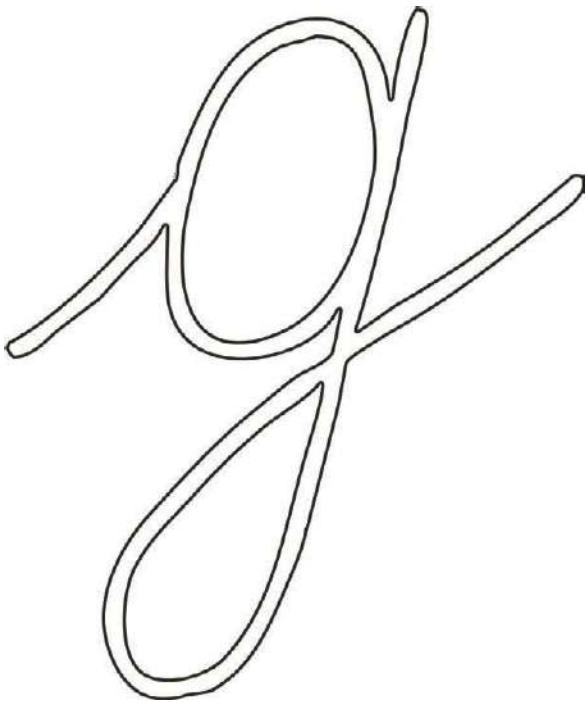

Prof.Saftiuc Raluca Georgiana

Colegiul Economic “FRANCESCO SAVERIO NITTI”, Timișoara

Activitatea în firma de exercițiu presupune instruirea într-un mediu atractiv, creativ și interactiv, elevul participând voluntar și motivat la propria formare. Înțelegerea și aplicarea în mod optim a conceptului ” firmă de exercițiu” îi va putea oferi elevului o învățare activă, bazată pe practică, facilitându-I acestuia trecerea de la școală la viața activă, oferindu-I posibilitatea de a dobândi competențe esențiale ce îi vor ușura inserția pe piața muncii.

Competiția Business Plan, realizată în cadrul firmelor de exercițiu vine în sprijinul dezvoltării competențelor antreprenoriale ale elevilor, prin prezentarea de către elevii implicați, a unor planuri de afaceri ale firmelor de exercițiu, care se doresc a fi cât mai apropiate de cele ale mediului real de afaceri .

Competiția este organizată de Ministerul Educației Naționale și Centrul Național de Dezvoltare a Învățământului Profesional și Tehnic și se derulează în patru etape: etapa la nivel local, la nivel județean, la nivel regional și la nivel național.

Obiectivele competiției se referă la: sprijinirea dezvoltării competențelor antreprenoriale; corelarea pregătirii teoretice cu pregătirea practică; familiarizarea elevilor cu activitățile specifice mediului real economic; dezvoltarea unei gândiri critice și asumarea responsabilităților; încurajarea colaborării între firmele de exercițiu și mediul real economic.

Prezentările originale, creative și inovatoare, idei de afaceri ancorate mediului economic real de afaceri, spontaneitatea și naturalețea prezentărilor realizate de către elevi, nu de puține ori au creat situații de impas membrilor comisiei de jurizare.

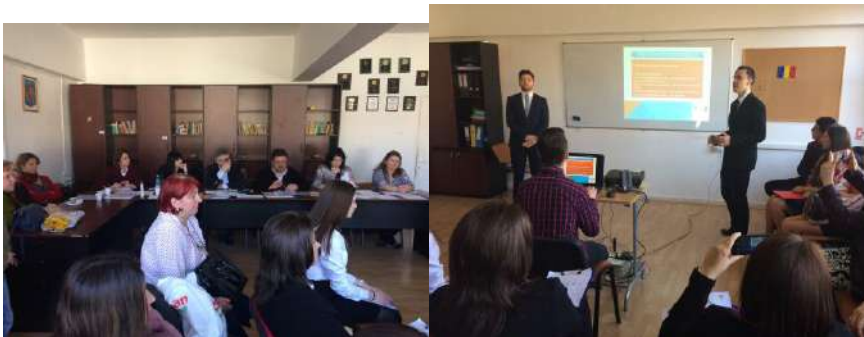

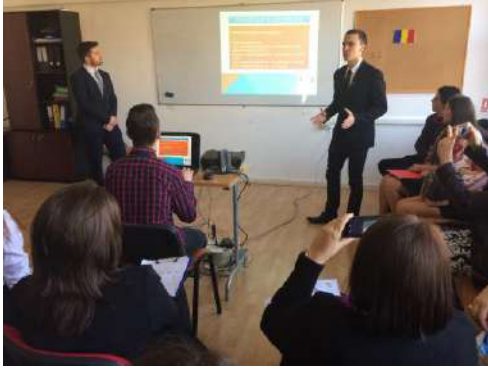

Competiția Business Plan este înscrisă în Calendarul competițiilor și concursurilor școlare ale MEN, fiind o modalitate prin care se demonstrează învățarea în firma de exercițiu și contribuie la:

- Valorificarea spiritului antreprenorial dobândit prin “firma de exercițiu”
- Dobândirea competențelor necesare unui întreprinzător dinamic (gândire critică, luarea de decizii, asumarea responsabilității, lucrul în echipă, inițiativă, autoorganizarea și autoevaluarea resurselor individuale),
- Familiarizarea elevilor cu activitățile specifice mediului economic real și stimularea creativității,
- Asumarea riscului, utilizând instrumente specifice managementului riscului,
- Încurajarea competiției și concurenței între firmele de exercițiu.

Proiect de lectie

Saghin Claudia Adriana

Școala Gimnazială „Mihai Viteazul”, Pucioasa Dâmbovița

Pentru Centrul European pentru Excelență în Educație

Clasa: a 2-a C

Aria curriculară: Consiliere și orientare **Disciplina:** Dezvoltare personală

Tema lectiei: Emotii de baza

Competențe 2. Exprimarea adecvată a emoțiilor în interacțiunea cu copii și adulți cunoscuți

Competențe specifice: 2.1. Exprimarea emoțiilor de bază în situații variate

Obiective:

O1: Să identifice emoțiile de bază prin corespondența jetoanelor - jeton cu numele emoției--
- imaginea corespunzătoare; cel puțin 2 din 4 situații prezentate (PPT)

O2: Să descrie emoțiile de bază prezentate în clip, prin formularea de răspunsuri la întrebări și prin adresarea de întrebări colegilor; cel puțin 2 răspunsuri (Piper)

O3: Să realizeze produsul: postere harta mentală a emoțiilor prin completarea corespondenței dintre eticheta emoției și imaginea personajului; (3 plicuri cu materiale)

O4: Să reprezinte gestual emoții pozitive față de ceilalți elevi ai grupului, prin comportamente mimate (cu jucării sau fără);

O5: să numească soluții pentru exprimarea sănătoasă a emoțiilor (puzzle)

Metode : conversația euristică, exercitiul, mind-map-ul, jocul didactic

Numele activității	Harta emoțiilor mele
1	
Tipul activității:	pe grupe, frontal
Descrierea activității:	<ul style="list-style-type: none">✓ Evocare- Se actualizează cunoștințe anterioare despre emoții prin vizionarea unui scurt videoclip Emoțiile pe înțelesul copiilor Păuna Ramona.✓ <u>Dex online definitie emotii</u>✓ <u>Elevii vizioneaza Pipper</u>✓ Realizare sens Se discuta pe tema emoțiilor resimțite de personajul principal✓ Elevii sunt organizați în 3 grupe. Se stabilește un set de 2-3 criterii de realizare corectă/ creativă a postereleor si au câte un plic cu jetoane/ imagini.✓ -Elevii realizează pe un poster un organizator grafic- mind map, cu imagini (emoticoane și personajul Piper in diferite ipostaze). acestea reprezentând emoțiile resimțite în timpul acelei zile desrise in scurt metraj. Cerința este să identifice/ să numească / să scrie numele emoțiilor de bază folosind imaginile in mod corespunzător.
3min cantec	
6 min ppt +dex	
5 min piper vizionat	
6 min discuție+jetoane	
7 min poster +	

<p>prezentare 4 min</p> <p>Joc 3 pregătit+6 min</p> <p>Puzzle 3 min</p>	<ul style="list-style-type: none"> ✓ În fiecare grupă elevii așează jetoanele pe „hartă”. Ei discută în grup <u>unde</u> și <u>în ce situație</u> s-au simțit precum personajele desenate pe jetoane, descriu senzațiile care însoțesc emoția și fixează jetoanele pe cele 4 locuri de pe hartă: bucurie, tristețe, frică, furie. Fiecare copil va avea libertatea de a așeza jetoanele extrase din plic cum dorește pe harta grupei, explicând alegerea sa. Elevii compară semnificațiile oferite de ei fiecărui jeton/ imagine cu semnificațiile oferite de colegi/profesor; ✓ Elevii afișează posterele, prezintă și oferă feedback colegilor sau alternative de idei pentru completarea posterelor realizate de colegii din celelalte 2 grupe. ✓ Joc: Folosind marionete de degete elevii creează în perechi scurte dialoguri despre emoțiile de bază atribuite personajelor. Reflectie- Dacă ai fi tu autorul acestui film, ce final ai găsi? Dacă ai fi tu regizorul acestui film, l-ai face altfel și cum? Cum v-ați simțit vizionând peripețiile lui Piper? Ce v-a plăcut în această activitate? Ce nu v-a plăcut? ✓ Joc: puzzle online Ei își pot îmbogăți propriul poster cu mici desene realizate schematic pe postit-uri cu tematica Emoțiile ✓ Tema de casă: De citit scenariul
Numele activității 2	<i>Copacul recunoștinței ziua 2</i>
Tipul activității	Frontal, individual, în perechi
Descrierea activității	<ul style="list-style-type: none"> ✓ Reflecție- Elevii se așează în șir indian, reflectează la un comportament pe care îl apreciază la colegul care se află în fața lui, scrie sau desenează schematic pe un post it și îl lipește pe spatele aceluia; ✓ Elevii au decupate din coli colorate câte o frunză, pe ea scriu prenumele colegului care i-a lipit bilețelul și formulează în scris un mesaj prin care să dea înapoi colegului un mesaj. Așa exprimă feedback pozitiv pentru un aspect din comportamentul cotidian al colegului. De ex., Mulțumesc pentru că îmi oferi creioanele tale! Mulțumesc pentru că... Îmi place când îmi zâmbești! Îmi place când... Aș vrea să fii mai relaxat! Aș vrea să... ✓ Fiecare elev cheamă perechea lui, oferă/ primește ”cadoul”, citește mesajul și apoi îl lipesc împreună în ”Copacul recunoștinței”
Feedback-ul elevilor:	<p><i>Celebrăm succesul!</i></p> <p>Elevii reflectează asupra aspectelor discutate în orele despre emoții și vor oferi un feedback pozitiv. Ei se concentrează astfel pe un <u>follow up</u> realizând o promisiune că vor acorda colegilor zilnic aprecieri pozitive, ca într-un joc al complimentelor. Se pot adăuga pe Copacul recunoștinței desene realizate pe postit-uri decupate ca frunze, flori. Aceste desene vor reprezenta emoțiile resimțite față de colegi; scopul fiind deplasarea cunoștințelor și trăirilor interiorizate către domeniul comportamentelor de exprimare pozitivă. Emoțiile pot fi nuanțate tema</p> <p>Copiii sunt întrebați: <i>Cum v-ați simțit vizionând peripețiile lui Piper? Ce v-a plăcut cel mai mult în această activitate? Ce nu v-a plăcut?</i></p>

Nota: Activitățile se vor derula pe parcursul a 2 ore Wikipedia dex online **Emoția este definită ca o reacție afectivă de intensitate mijlocie și de durată scurtă, însoțită adesea de modificări în activitățile organismului, arătând atitudinea persoanei față de realitate**

Anexa 1 Descriptorii pentru obs sistematica

FOARTE BINE	BINE	SUFICIENT	INSUFICIENT
01: Să identifice corect și rapid emoțiile de bază prin corespondența jetoanelor - jeton cu numele emoției--- imaginea corespunzătoare; toate cele 4 situații prezentate (PPT)	Să identifice emoțiile de bază prin corespondența jetoanelor - jeton cu numele emoției--- imaginea corespunzătoare; 3 din 4 situații prezentate (PPT)	Să identifice emoțiile de bază cu sprijin din partea colegilor/ cadrului didactic prin corespondența jetoanelor - jeton cu numele emoției--- imaginea corespunzătoare; cel puțin 2 din 4 situații prezentate (PPT)	Să identifice emoțiile de bază prin cu dificultate și solicitând mereu sprijin (corespondența jetoanelor - jeton cu numele emoției--- imaginea corespunzătoare; în 1 sau 2 din 4 situații prezentate (PPT)
02: Să descrie emoțiile de bază prezentate în clip, corect și cu ușurință prin formularea de răspunsuri la întrebări și prin adresarea de întrebări colegilor; cel puțin 2 răspunsuri (Piper)	Să descrie emoțiile de bază prezentate în clip, prin formularea de răspunsuri la întrebări și prin adresarea de întrebări colegilor; 3 răspunsuri (Piper)	: Să descrie emoțiile de bază prezentate în clip, cu dificultate, prin formularea de răspunsuri la întrebări și prin adresarea de întrebări colegilor; cel puțin 2 răspunsuri (Piper)	: Să descrie emoțiile de bază prezentate în clip, prin formularea de răspunsuri la întrebări și prin adresarea de întrebări colegilor; cel puțin 1 răspuns (Piper)
03: Să realizeze produsul: postere harta mentală a emoțiilor cu rapiditate și ușurință, prin completarea corespondenței dintre eticheta emoției și imaginea personajului literar de pe jeton; în mod corect	Să realizeze produsul: postere harta mentală a emoțiilor cu sprijinul cadrului didactic și al colegilor prin completarea corespondenței dintre eticheta emoției și imaginea personajului literar de pe jeton; (cu sprijin)	Să realizeze produsul: postere harta mentală a emoțiilor cu dificultate, prin completarea corespondenței dintre eticheta emoției și imaginea personajului literar de pe jeton; (3 plicuri cu materiale)	Să realizeze produsul: postere harta mentală a emoțiilor cu dificultate, și sprijin constant din partea cadrului didactic, prin completarea corespondenței dintre eticheta emoției și imaginea personajului literar de pe jeton; (3 plicuri cu materiale)
04: Să reprezinte gestual și verbal	04: Să reprezinte gestual și verbal	04: Să reprezinte gestual și verbal emoții	04: Să reprezinte cu mare dificultate

emoții pozitive față de ceilalți elevi ai grupului, prin comportamente mimate (cu jucării);	emoții pozitive față de ceilalți elevi ai grupului, prin comportamente mimate (cu jucării sau fără); cu sprijin sporadic din partea cadrului didactic	pozitive față de ceilalți elevi ai grupului, prin comportamente mimate (cu jucării sau fără); cu sprijin constant din partea cadrului didactic	gestual emoții pozitive față de ceilalți elevi ai grupului, prin comportamente mimate (cu jucării sau fără);
O5: : să numească soluții pentru exprimarea sănătoasă a emoțiilor, în mod corect și cu rapiditate	să numească soluții pentru exprimarea sănătoasă a emoțiilor, în mod corect, în ritm propriu, cu sprijin sporadic	să numească soluții pentru exprimarea sănătoasă a emoțiilor, în mod corect, în ritm propriu, cu sprijin constant	să numească soluții pentru exprimarea sănătoasă a emoțiilor , cu dificultate

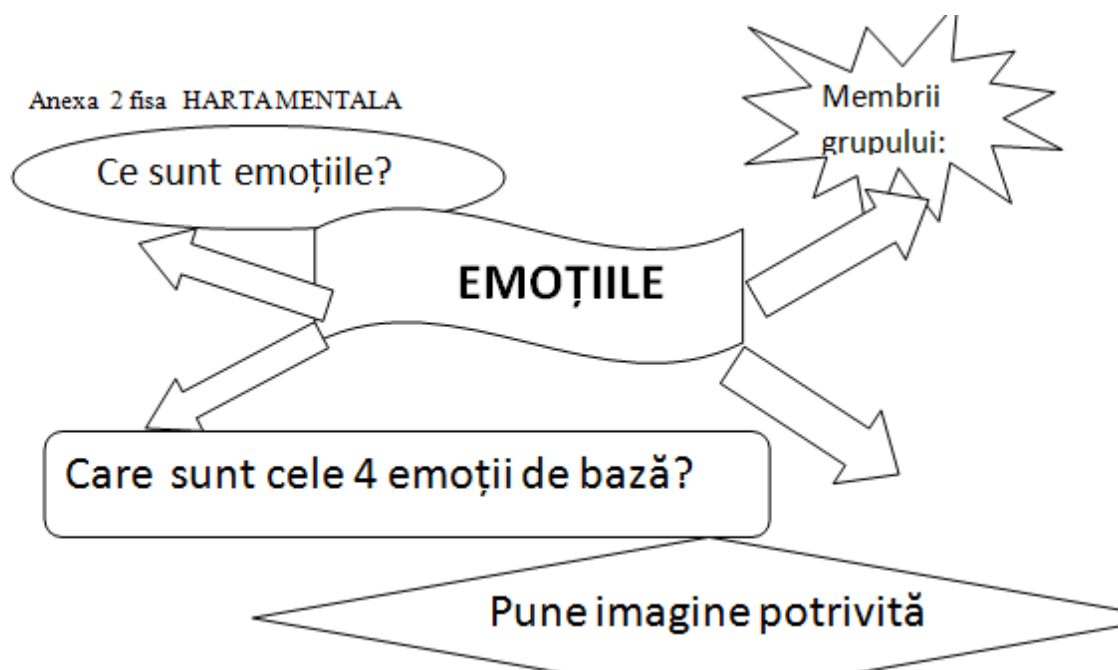

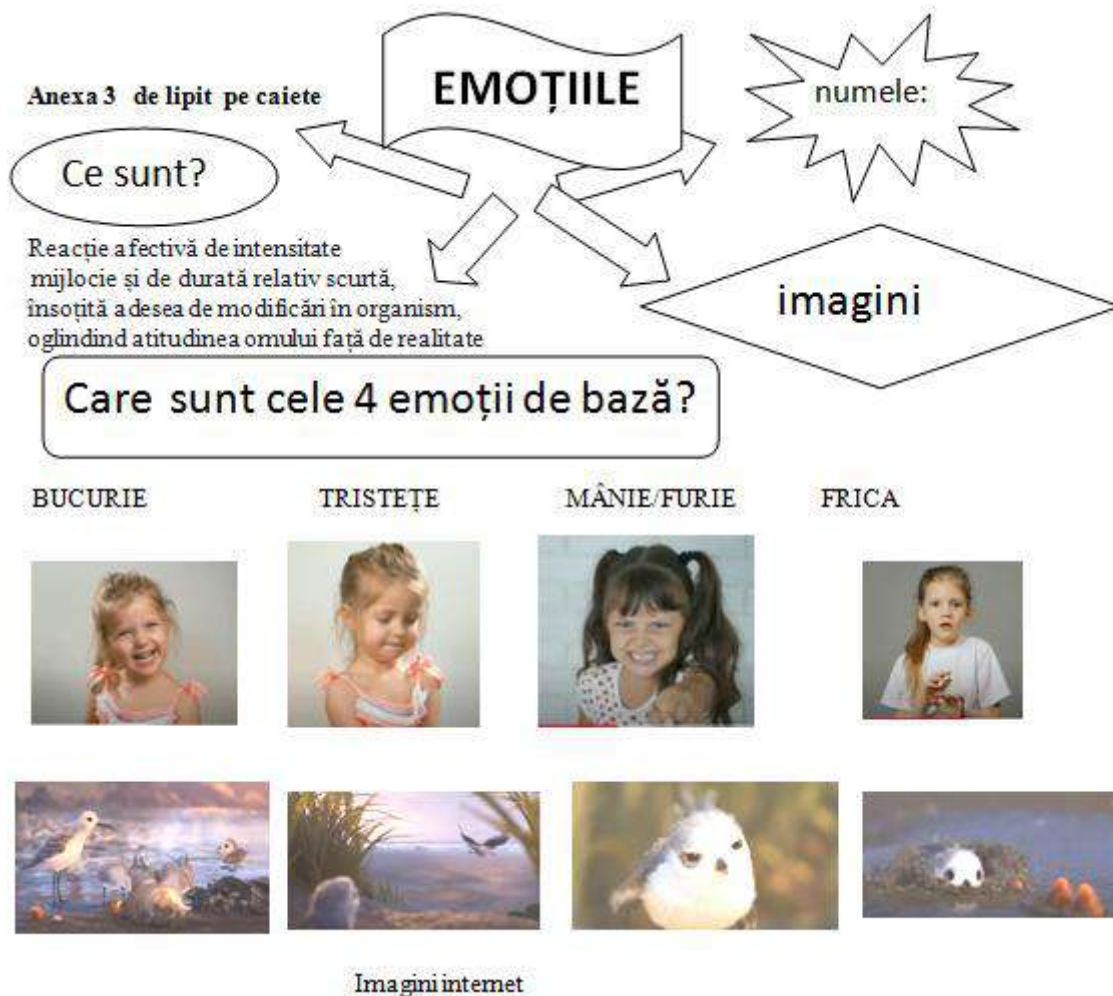

Bibliografia

1. programa disciplinei de dezvoltare personala clasa a 2-a
2. manual de Consiliere și dezvoltare personală ;<https://catalog.manualedigitaleart.ro/art-consiliere-si-dezvoltare-personala-5-2022/v1/#book/u01-18-19>;
3. curs de literație și gândire critică- Cadrul ERR
4. scurt metraj „Piper” preluare net <https://www.youtube.com/watch?v=SUSS15vO27k>
5. videoclip Emoțiile pe înțelesul copiilor Păuna Ramona https://www.google.com/search?q=ce+sunt+emotiile+pe+intelesul+copiilor&rlz=1C1GCEA_enRO864RO865&oq=ce+sunt+emotiile+pe+intelesul+copiilor&aqs=chrome..69i57.12032j0j15&sourceid=chrome&ie=UTF-8&safe=active&ssui=on#fpstate=ive&vld=cid:1d71c461,vid:vM2hxMcdhVc
6. puzzle online <https://puzzlefactory.com/ro/puzzle-pentru-copii/187467-z%C4%83pad%C4%83-%C8%99i-%C8%99apte-pitici-puzzle-jigsaw#4x3>

PLANIFICAREA ACTIVITĂȚILOR DIN PROGRAMUL NAȚIONAL “SCOALA ALTFEL”

ANUL SCOLAR 2023-2024

Perioada de desfasurare : 18-22.XII.2023

Clasa : a VIII- a B, Școala Gimnazială Nr.12 Tulcea, jud. Tulcea

Prof. Diriginte : SAMOILĂ GRETA GIANINA

Nr. Crt.	Ziua/ Data	Denumirea activitatii	Obiective	Modalitati de evaluare	Responsabili/ Parteneri	Locul desfasurarii
1	Luni, 18. XII.2023 9.00-11.00 12.00-14.00	Personalități istorice românești	-cunoașterea istoriei locale și naționale -cultivarea respectului față de valorile istorice	Desene Postere	Prof. Samoila Greta Prof. Antonescu Frusina Prof. Stupineanu Valentina Prof. Dimofte Antonela ICEM Tulcea	Muzeul de Istorie și Arheologie Tulcea Sala de clasă
2	Marti, 19. XII .2023 10.00-12.00	Meșteșuguri dobrogene	-dezvoltarea interesului pentru mestesugurile vechi	Postere Jocuri didactice	Prof. Samoila Greta	Muzeul de Etnografie Tulcea

	13.00-15.00		-cunoașterea rolului obiectelor ceramice in estetica dobrogeana -		Prof. Antonescu Frusina Prof. Stupineanu Valentina ICEM Tulcea	Sala de clasă
3	Miercuri, 20.XII.2023 12.00-14.00	Educație rutieră	-cunoașterea regulilor și a semnelor de circulație -cunoașterea efectelor negative ale nerespectării regulilor de circulație	Fotografii, Joc de rol	Prof. Samoila Greta Prof. Antonescu Frusina Prof. Stupineanu Valentina Reprezentanți ai Poliției Rutiere Tulcea	Curtea școlii Sala de clasă
4	Joi, 21 XII.2023 8.00-19.00	Să cunoaștem istoria și geografia orașului Constanța	-cunoașterea elementelor de istorie al unuia dintre cele mai vechi orașe din țară-Constanța-vizită la Muzeul de Istorie -studierea fenomenelor și proceselor geografice care se produc pe litoralul romanesc(deferlare,eroziunea țărmlui)	Jurnal de călătorie	Prof.Samoila Greta Prof. Bizdu Elena Cristina Prof. Mandroiu Loredana	Excursie Tulcea-Constanța-Tulcea

5	Vineri, 22 .XII.2023 10.00- 14.00	Obiceiuri și tradiții de Crăciun „Secret Santa„	-sa identifice modul prin care se dezvolta relatiile interumane -sa cunoască obiceiuri și tradiții din țara noastră și din alte țări	Fotografii Desene	Prof. Samoilă Greta Prof. Antonescu Frusina Prof. Stupineanu Valentina Prof. Nichiforov Anisia	Sala de clasă
---	--	--	---	----------------------	---	---------------

Diriginte,
Samoilă Greta Gianina

PROIECT DIDACTIC TRANSDISCIPLINAR

Sandu Doina, Liceul Teologic „Fericitul Ieremia” Onești

Profesori: Sandu Doina (biologie), prof.....(istorie),

Liceul Tehnologic „Fericitul Ieremia” Onești

Disciplina: Biologie

Aria curriculară: *Matematică și științe ale naturii*

Clasa: a IX-a A - 1 oră/săpt.

Unitatea de învățare: Celula- unitatea structurală și funcțională a lumii vii

Tema: *Celula- noțiuni introductive*

Tipul lecției: *însușire de noi cunoștințe*

SCOPUL LECȚIEI: dobândirea de către elevi a cunoștințelor generale privind noțiuni generale, introductive despre celulă.

COMPETENȚE SPECIFICE:

- 1.1. Culegerea de date din surse variate de informare despre lumea vie;
- 2.1. Explorarea sistemelor biologice;
- 4.1. Utilizarea corectă a terminologiei specifice biologiei în diferite situații de comunicare;
- 4.2. Prezentarea informațiilor folosind diverse metode de comunicare.

COMPETENȚE DERIVATE: la sfârșitul lecției elevul trebuie:

- C1- să precizeze etimologia termenului de celulă
- C2- să enumere descoperirile științifice din domeniul biologiei pentru care s-au acordat premiul Nobel (istorie);
- C3- să explice în ce constă nomenclatura binară (biologie+ istorie);
- C4- să recunoască reprezentanți plecând de la denumirea științifică la cea populară a diverselor specii (biologie);

RESURSE EDUCATIONALE:

- a) PROCEDURALE: conversația euristică, observarea independentă, problematizarea, explicația, turul galeriei, Starbusting (explozia stelară)
- b) MATERIALE: fișe de lucru individuale și pe grupe, manual, atlas școlar, tabla, prezentare PPT, retroproiector, fișă de evaluare, caiet de notițe;
- c) FORMA DE ACTIVITATE: frontală, pe grupe și individuală;
- d) METODE DE EVALUARE: formativă prin chestionare orală și prin fișă de evaluare;
- e) BIBLIOGRAFICE: - Huțanu, E.- Manal pentru clasa a IX-a, Ed. Didactică și Pedagogică, București, 2004 ;
 - Țîbea, F.- Atlas școlar de biologie, Regnul Protista, Regnul Animal, Ed. Didactică și Pedagogică, București, 2006 ;
 - Iordache, I., Leu, U.M. –Metodica predării-învățării biologiei, Iași, 2001.
- f) TEMPORALE: 50 de minute.

STRATEGIA DIDACTICĂ

Etapele lecției	Activitatea profesorului	Activitatea elevilor
<i>Organizarea clasei, 2 min.</i>	-pregătește materialul didactic; - notarea în catalog a elevilor absenți;	
<i>Verificarea cunoștințelor anterioare, 5 min.</i>	- profesorul de biologie adresează întrebări referitoare la cunoștințele din clasele anterioare(V-VIII) despre celulă	- răspund întrebărilor profesorului de biologie.
<i>Captarea atenției, 5 min.</i>	- profesorul de biologie și latină solicită elevilor să observe imaginile din prezentarea PPT privind cunoștințele anterioare dobândite despre celulă, specii și denumirile lor.	-observă imaginile și își reamintesc denumiri științifice întâlnite în gimnaziu
<i>Prezentarea temei și a competențelor derivate, 2 min.</i>	Profesorul de biologie scrie pe tablă titlul lecției și prezintă competențele cu ajutorul prezentării PPT pe care elevii trebuie să le rezolve la terminarea lecției prin evaluare.Se prezintă de către prof. de biologie cunoștințele generale despre celulă; Profesorul de latină definește specii după denumirea științifică iar cel de biologie explică importanța necesității sistemului de clasificare binar; prof. de istorie prezintă cu ajutorul PPT-ului diverși biologi care au făcut descoperiri uimitoare în domeniul biologiei pentru care au primit premiul Nobel.	-notează pe caietele de notițe titlul lecției și urmăresc prezentarea competențelor derivate.
<i>Dirijarea învățării, 25 min.</i>	- împarte elevii pe 3 grupe și distribuie fișe de lucru diferite pe grupe astfel: <ul style="list-style-type: none"> ● Grupa 1- fișa de lucru 1 (Anexa 1); ● Grupa 2- fișa de lucru 2 (Anexa 1); ● Grupa 3- fișa de lucru 3 (Anexa 1). - oferă elevilor indicații privind sarcinile de lucru; - adresează clasei întrebări care urmăresc rezolvarea cerințelor din fișele de lucru; -solicită reprezentanților grupelor 1 și 2 să rezolve fișele de lucru pe colile de hârtie puse la dispoziție frontal și copie rezolvarea lor pe caietele de notițe; - solicită grupei 3 să rezolve sarcinile de lucru și cere reprezentanților celor 3 subgrupe să prezinte în fața clasei rezolvarea sarcinilor.	-rezolvă și completeazăfișele de lucru oferite de profesor; - ascultă indicațiile oferite de profesori; -răspund întrebărilor profesorului; - utilizează resurselor materiale puse la dispoziție de profesor; - rezolvă fișele de lucru pe colile de hârtie puse la dispoziție frontal;

Evaluarea performanței elevilor, 10 min.	-prin chestionare orală pe parcursul lecției;	
--	---	--

Anexa 1

Grupa 1- Fișa de lucru - Starbusting (explozia stelară)- prof. de biologie

Scrieți sub fiecare întrebare răspunsul corect:

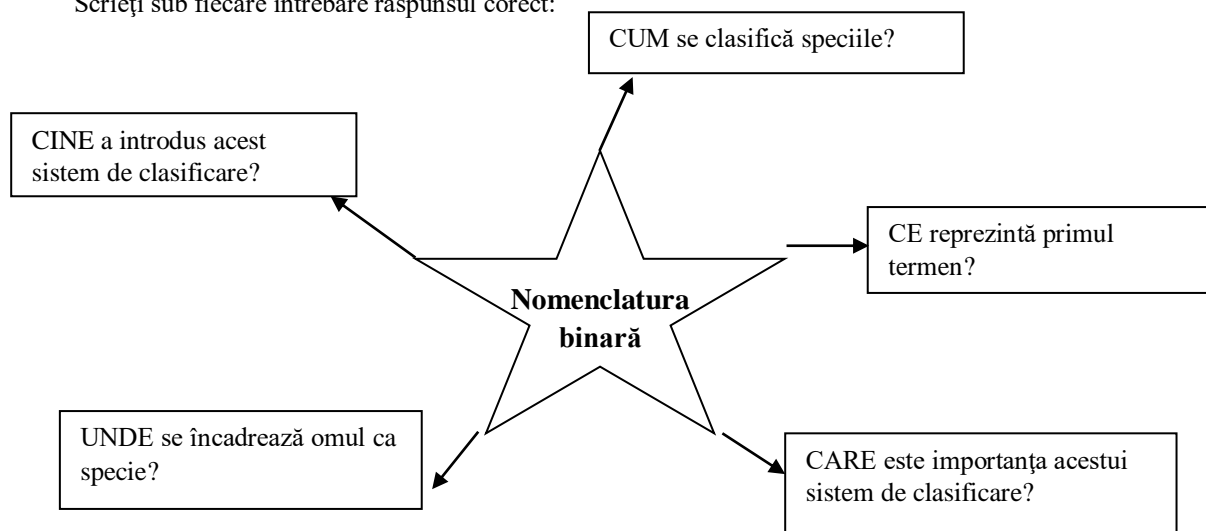

Grupa 2- Fișa de lucru- Starbusting (explozia stelară)- prof. de istorie

Scrieți sub fiecare întrebare răspunsul corect:

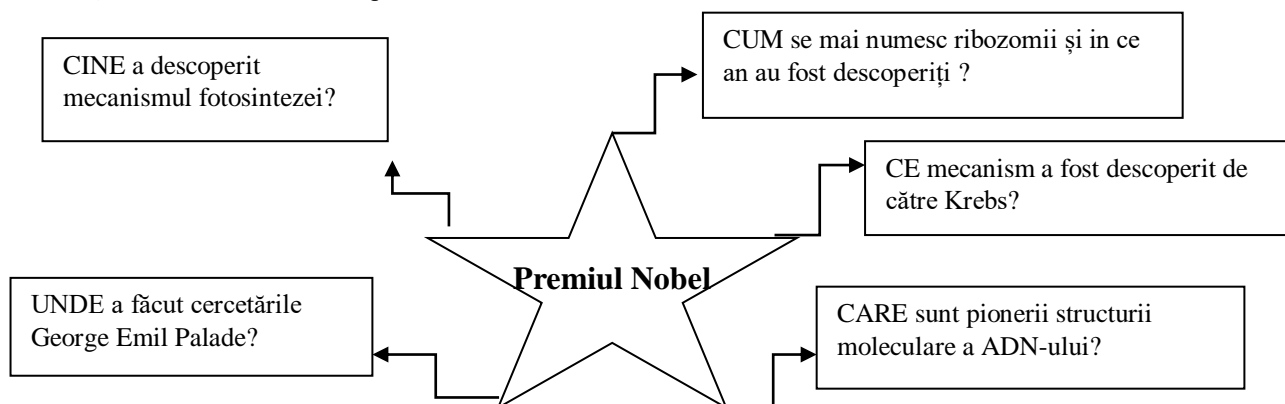

Grupa 3- Fișa de lucru- Turul galeriei (prof. biologie)

Pe 3 coli A3 cu markere completați câte două exemple de specii învățate precizând denumirea științifică(în limba latină) și denumirea populară.

Facilitarea, Susținerea și Îmbunătățirea Activităților din Sistemul Educațional

Profesor Sandu Gabriela

Școala Gimnazială „Otilia Cazimir” Iași

Introducere

Sistemul educațional este un pilon fundamental al societății, având un rol esențial în formarea generațiilor viitoare.

Îmbunătățirea continuă a activităților din acest sector este crucială pentru a asigura o educație de calitate și relevantă pentru nevoile societății actuale.

Facilitarea

Facilitarea se referă la crearea unui mediu propice pentru învățare, oferind elevilor resursele și sprijinul de care au nevoie pentru a-și atinge potențialul maxim. Acest lucru poate implica:

- Utilizarea diverselor strategii de predare și învățare
- Adaptarea curriculumului la nevoile individuale ale elevilor
- Crearea unui climat pozitiv și incluziv în clasă
- Oferirea de feedback constructiv și încurajator

Susținerea

Susținerea elevilor este esențială pentru a-i ajuta să persevereze și să obțină succes. Acest lucru poate implica:

- Oferirea de resurse suplimentare elevilor care au dificultăți
- Asigurarea unui sprijin emoțional și social
- Promovarea dezvoltării abilităților de viață
- Implicarea părinților și a comunității în educația elevilor

Îmbunătățirea

Îmbunătățirea continuă a activităților din sistemul educațional este un proces esențial pentru a asigura o educație de calitate. Acest lucru poate implica:

- Evaluarea periodică a curriculumului și a metodelor de predare
- Implementarea de programe inovatoare și eficiente
- Asigurarea resurselor financiare și umane necesare
- Promovarea colaborării dintre profesori, elevi, părinți și comunitate

Articole

- 5 strategii pentru facilitarea învățării:
 - Strategii de repetare

- Strategii de elaborare
 - Strategii de organizare
 - Strategii de control al complehensiunii
 - Strategii afective.
- Cum să susținem elevii în dificultate: - lectura științifică, sistematică, este indisociabil legată de scris. Este important să-I învățăm pe elevi să lucreze și să citească cu creionul în mână, dând dovadă de atenție, de o concentrare puternică și perseverență asupra unui text precis și asupra obiectului de gândire corespunzătoare.

Exemple de bune practici

- **Metoda învățării prin proiecte:** Această metodă permite elevilor să se implice activ în procesul de învățare, să-și dezvolte abilitățile de colaborare și de rezolvare a problemelor și să-și aplice cunoștințele în contexte reale.
- **Predarea diferențiată:** Această abordare are ca scop adaptarea curriculumului și a metodelor de predare la nevoile individuale ale elevilor, asigurând șanse egale la succes pentru toți.
- **Utilizarea tehnologiilor digitale:** Tehnologiile digitale pot fi utilizate pentru a facilita învățarea, a oferi resurse suplimentare elevilor și a crea un mediu de învățare mai interactiv și mai captivant.

Concluzii

Facilitarea, susținerea și îmbunătățirea activităților din sistemul educațional sunt esențiale pentru a asigura o educație de calitate și relevantă pentru nevoile societății actuale. Acest lucru poate fi realizat prin implementarea de strategii inovatoare și eficiente, prin colaborarea dintre toți actorii implicați în educație și prin investiția în resursele necesare.

Bibliografie

- Ministerul Educației Naționale: <https://edu.ro/>
- Centrul Național de Dezvoltare Curriculară și Evaluare în Educație.
- Organizația pentru Cooperare și Dezvoltare Economică: <https://www.oecd.org/education/>

Exemple de bune practici în învățământul preșcolar – proiecte educative în parteneriat

Există o varietate bogată de modalități de realizare a activităților, una foarte importantă fiind proiectele educaționale pe care noi le desfășurăm. Acestea cuprind un calendar de activități planificate, urmăresc realizarea unui scop bine definit, într-un cadru bine stabilit și într-o perioadă de timp bine definită. Sunt o modalitate de acumulare a unor noi experiențe de cunoaștere, rezolvând probleme practice în diferite situații date, fiind de altfel un instrument al dezvoltării și inovării organizațiilor școlare.

„Fericit este copilul care găsește în fiecare etapă a drumului, pe educatorul capabil să insuflă treptat forța și elanul necesare împlinirii destinului său de om.”

– Maurice Debesse -

Parteneriatul educațional este o atitudine abordată în sprijinul dezvoltării societății prin prisma educativă și presupune participarea la o acțiune educativă comună, interacțiuni constructive acceptate de către toți partenerii, comunicare eficientă între participanți, acțiuni comune cu respectare rolului fiecărui participant, inter - relaționare.

Parteneriatul educațional mai presupune unitate de cerințe, de opțiuni, decizii și acțiuni educative subordonate actului educativ propriu-zis. Parteneriatul educațional vine în sprijinul dezvoltării personalității elevilor asigurându-le autonomia personală, prin valorizarea socială a fiecăruia dintre ei.

Inițierea și derularea de activități în parteneriat reprezintă o provocare pentru profesorii de azi, necesitând multă creativitate, dinamism în derularea acestora, dar și responsabilitate și flexibilitate.

Nimeni nu se naște gata învățat, gata format – totul se educă în familie, grădiniță, școală și în comunitate, în scopul integrării active a individului în viața socială.

Potențialul larg al proiectelor educative de parteneriat local este generator de căutări și soluții variate. Succesul este garantat dacă ai încredere în imaginația, bucuria și în dragostea din sufletul copiilor. Din practica școlară, pot spune că proiectele de parteneriat școală-familie-comunitate de succes necesită planificare, implementare și evaluare continuă bine gândite. Proiectarea parteneriatului trebuie să urmărească niște etape bine stabilite pentru atingerea scopului propus. Conținutul acestor activități din cadrul proiectelor educative nu se regăsește în programa școlară, ci este concepută cu elevii, în funcție de dorințele și necesitățile lor. Ele aduc noul, îmbină utilul/ învățarea cu plăcutul, oferind dascălului posibilitatea de a observa comportamentul copiilor și în afara orelor de curs, în afara hotărului clasei, proiecte educative ce presupun activități outdoor, descoperindu-i și ajutând astfel dascălul la conceperea ulterioară a demersului didactic în sala de clasă.

Proiectele educative permit folosirea eficientă a timpului liber, dezvoltarea capacității de a lucra în grup, de a coopera în realizarea unor produse finite, dezvoltarea voinței și formarea trăsăturilor individuale de caracter.

Este important să se țină seama de vârsta copilului și să se realizeze alegerea în funcție de posibilitățile acestuia, deoarece un eșec poate atrage după sine refuzul și chiar o imagine negativă de sine a copilului.

Aceste activități din cadrul proiectelor educative aduc un surplus de informații elevilor astfel că experiența de învățare informală și non-formală completează și lărgeste experiența de învățare formală. Parteneriatul educațional devine tot mai prezent în relațiile de colaborare ce se stabilesc între unitățile de învățământ și diferitele segmente ale societății, reprezentând modalitatea formală sau informală prin care cele două părți (sau mai multe) decid să acționeze împreună pentru atingerea unui scop comun. Pentru ca reușita unui acord de parteneriat să fie la cote maxime, acesta implică:

- identificare scopului, a intereselor comune, utile partenerilor;
- găsirea modului optim pentru realizarea scopului propus, organizarea și conducerea resurselor disponibile pentru a atinge scopul propus;
- consolidarea eficientă a atitudinilor și tehnicilor diferite care se pot aplica diferitelor sarcini.

Referitor la realizarea activităților de bune practici, la noi în școală se desfășoară o gamă variată de proiecte și parteneriate educaționale în colaborare cu diferiți factori educaționali, organizate și desfășurate pe nivele de vârstă, local sau la nivel național.

Proiecte educative

1. LUMEA CĂRȚILOR

Obiective urmărite:

Parteneriatul educațional dezvoltă plăcerea de a citi, deschide porțile cunoașterii și ale prieteniei dintre elevi. Este necesar ca activitățile propuse să dezvolte elevilor deprinderi de citire conștientă, fluent; să cunoască avantajele existenței unei biblioteci; să cunoască modul de așezare a cărților într-o bibliotecă, precum și modul de căutare, modul de lucru în colectivitate.

Impactul proiectului:

Parteneriatul educațional a trezit în sufletele prichindeilor curiozitatea și plăcerea de a parcurge paginile cărților, multiple, variate și pline de învățături. Copiii au devenit mai responsabili, mai atenți, mai pregătiți pentru viitor. Au descoperi în paginile cărților răsfoite multe din micile, dar esențiale, secrete ale vieții. În cadrul proiectului educațional „Lumea cărților s-au desfășurat o serie de activități care au avut scop familiarizarea cu instituția locală, conștientizarea utilizării unei biblioteci, trezirea interesului pentru alcătuirea unei biblioteci personale, dezvoltarea exprimării orale, a creativității și expresivității limbajului oral.

- vizite la bibliotecă, lecturi model, activități plastice și practice în echipă
- lecturarea unor texte de către actori, persoane publice, etc
- învățarea unor cântece, poezii, jocuri distractive
- vizionări de casete, CD-uri cu activități prestabilite în funcție de obiective comune.

2. PRIETENII NATURII

Cu toții contribuim, în egală măsură, la menținerea și protejarea mediului înconjurător, fiind obligatoriu ca societatea contemporană să dispună de conștiință ecologică și financiară, care poate fi definită ca o formă a conștiinței sociale, ce constă în reflectarea corelației dintre societate și natură, a acțiunilor omului asupra naturii și consecințele acestor acțiuni, precum și în fundamentarea căilor și mijloacelor de protejare a acesteia.

Obiective urmărite:

- Să înțeleagă schimbările climatice în context global, sistemic și în conexiune cu alte domenii/probleme/teme, precum: exploatarea iresponsabilă a resurselor naturale, poluarea, risipa alimentară, managementul deșeurilor, consumul și producția sustenabile, biodiversitatea, pădurile și viața terestră, apele
- Să exploreze /investigheze mediul înconjurător și să relaționeze pozitiv cu mediul natural;
- Să acționeze zi de zi ținând seama de impactul asupra planetei, adoptând un comportament de protejare și îmbunătățire a calității mediului, inclusiv de utilizare responsabilă a resurselor naturale;
- Să inițieze și să desfășoare acțiuni civice individuale și/sau în echipă, de combatere a schimbărilor climatice și protecția mediului;

Impactul proiectului:

În cadrul proiectului educațional „Prietenii naturii”, s-au desfășurat o serie de activități care au avut scop educarea și cultivarea dragostei și interesul pentru lumea care ne înconjoară, ocrotirea plantelor, păstrarea curățeniei și a sănătății mediului, plantare de flori și puiți de pomi, îngrijirea spațiului verde.

- activități de plantare de flori în curtea școlii, a unor semințe de fasole și grâu, de colectare a deșeurilor
- adunarea frunzelor uscate, însușirea și respectarea regulilor de comportare civilizată în timpul ieșirilor în natură
- plimbări, vizite, excursii
- întâlniri cu reprezentanți ai Asociației MILVUS

3.DOI PARTENERI, ACELAȘI SCOP – EDUCAREA COPIILOR

Mediul familial și mediul școlar își exercită, pe rând, influența asupra copilului. De aceea familia și școala sunt parteneri egali în educarea și formarea copiilor, între cele două trebuie să existe o unitate de cerințe în instruirea și dezvoltarea liberă, integrală și armonioasă a personalității copilului, în funcție de ritmul propriu și de trebuințele sale. Considerăm că implicarea părinților /tutorilor și a membrilor comunității în activitățile școlare și extrașcolare și realizarea cursurilor pentru părinți poate constitui bază solidă pentru dezvoltarea unor proiecte și activități comune între grădiniță, familie și comunitate. Este necesar ca școala să asigure și serviciile specializate pentru părinți chiar dacă aceasta presupune proiecte/parteneriate de voluntariat în care să implicăm familiile copiilor și persoane de succes din cadrul comunității iar între actorii implicați să predomină o comunicare eficientă și o relaționare pozitivă

„Copiii nu sunt singurii care cresc.Și părinții cresc.Tot așa cum noi ne privim copiii, să vedem ce fac cu viețile lor, tot așa ne privesc și ei pe noi, să vadă ce facem noi cu ale noastre. Nu le pot spune copiilor mei sa ajungă până la stele. Tot ce pot face este ca eu sa mă întind spre ele.”– Joyce Maynard

Relația cu părinții la nivel de clasă și de unitate de învățământ va fi asigurată prin structurile reprezentative ale părinților, prin activitatea curentă a cadrelor și prin organizarea de seri cu părinții. Se vor organiza lunar ședințe cu părinții la nivel de clasă și de unitate, consultații pe probleme specifice,precum și cursuri speciale, „lectorate” pentru părinți pe teme de interes și de actualitate etc.

Zilele de marți, miercuri și joi ale fiecărei săptămâni, în intervalul orar 14:00-15:00, respectiv, 15:00 – 16:00 sunt rezervate întâlnirilor individuale cu părinții copiilor(pe fiecare nivel în parte)

Pentru ca integrarea copiilor noi să se desfășoare cât mai rapid, între părinți și cadrele didactice a existat o relație permanentă.

Consiliul Reprezentativ al Părinților se va implica efectiv în rezolvarea problemelor școlii.

„Părinții schițează „fondul sufletului”, școala și viața desăvârșesc și retușează fondul și gândesc „rama”. Educația trebuie să țintească a-l face pe om folositor lui și societății.”

Școala a derulat în calitate de coordonator și de partener proiecte educative, a încheiat protocoale de colaborare cu unități din municipiu care să contribuie la consolidarea relațiilor dintre membrii personalului școlii și la construirea unor legături interumane între aceștia și cadrele didactice din școlile partenere.

Este necesară menținerea parteneriatelor existente și continuarea proiectelor în derulare, dar și realizarea de parteneriate cu:

- părinții, pentru o implicare activă a acestora în activitățile școlii și pentru a transmite principii și valori comune în favoarea dezvoltării armonioase a copiilor din unitate
- alte instituții pentru programe educative și activități școlare și extrașcolare, promovarea unei politici de colaborare cu autoritățile administrative, organizații neguvernamentale, asociații și unități de învățământ în cadrul procesului de dezvoltare a instituției.

Obiective urmărite:

Asigurarea continuității procesului de instruire și educație de la familie la școală prin utilizarea metodelor și tehnicilor de parenting în scopul îmbunătățirii acestuia împreună cu doamna consilier școlar al unității și psihologul.

Impactul proiectului:

Acest parteneriat încurajează familia să stabilească țelurile de atins pentru copiii lor, iar școala să stabilească obiectivele pentru obținerea succesului școlar.

Atunci când cele două medii educaționale (școala și familia) se completează și se susțin, ele pot asigura într-o mare măsură o bună integrare a copilului în activitatea școlară, dar și în viața socială. Indiferent de mediul economic sau cultural al familiei, când părinții sunt parteneri cu școala în educația copiilor lor, se observă o îmbunătățire a performanțelor elevilor, o mai bună frecvență a școlii.

Din experiența acestor proiecte de parteneriat reușite, pot evidenția faptul că implicarea adecvată a membrilor presupune activități desfășurate la nivelul clasei de elevi, acasă, precum și participarea la deciziile care se iau la nivelul școlii. În cadrul parteneriatelor realizate cu familia și alte instituții de la nivelul comunității locale sunt apreciate atât modalitățile mărunte, dar importante, prin care părinții sau

membrii comunității, sprijină educația copiilor, pregătindu-i zi de zi, pentru activitatea de învățare, cât și prin modalitățile vizibile de implicare în activitatea școlii.

Cea mai acută nevoie a copiilor din comunitatea studiată este continuarea și dezvoltarea proiectelor educaționale de parteneriat local.

INTELIGENȚA EMOȚIONALĂ ȘI ROLUL EI ÎN FORMAREA PERSONALITĂȚII COPIILOR

Dinamica schimbărilor sociale contemporane solicită o bună capacitate de adaptare a individului la mediu care se poate realiza numai dacă înțelegem rolul extraordinar pe care îl are folosirea inteligentă a emoțiilor. Teoriile moderne despre inteligență s-au dezvoltat prin observarea faptului că individul uman pe parcursul vieții este într-o permanentă dezvoltare personală care pentru a avea succes ar trebui să îndeplinească anumite condiții.

Inteligență emoțională se referă la capacitatea de a recunoaște propriile emoții și sentimente și pe cele ale celorlalți, de a ne motiva și de a face un management mai bun al impulsurilor noastre spontane, cât și al celor apărute în relațiile cu ceilalți. Inteligența emoțională este legată de concepte precum iubire, empatie, spiritualitate și nu are legătură cu coeficientul de inteligență .

Folosirea inteligentă a emoțiilor înseamnă:

- Stăpânirea impulsurilor emoționale
- Receptivitate la sentimentele celorlalți
- Citirea emoțiilor celorlalți
- Asigurarea echilibrului emoțional personal
- Gestionarea și negocierea conflictelor
- Păstrarea relațiilor interpersonale pozitive

„A cunoaște sentimentele celui alt este o parte importantă a dezvoltării sensibilității față de oamenii din jurul nostru. Aceasta presupune, deopotrivă, să ascultăm cu atenție și să citim indiciile nonverbale. Deseori limbajul trupului și tonul vocii ne transmit emoțiile într-un mod mai eficient decât cuvintele”

Copilăria este vârsta mării formări. Este perioada în care fiecare copil își dezvoltă și își conturează personalitatea. Influența educației, fie că e cea preșcolară și școlară sau cea a părinților este decisivă. O parte semnificativă, în perioada preșcolară, o joacă emoțiile.

Emoții care pot fi pozitive (bucurie, simpatie, entuziasm, siguranță etc.) apar atunci când ceea ce îți dorești corespunde cu ceea ce se întâmplă. Emoții negative (frică, vinovăție, gelozie, dezamăgire, supărare etc.) apar atunci când ceea ce îți dorești nu corespunde cu ceea ce se întâmplă.

Vârsta preșcolară constituie o perioadă în care se produc însemnate schimbări în viața afectivă a copilului. Emoțiile și sentimentele preșcolarului însoțesc toate manifestările lui, fie că este vorba de jocuri, de cântece, de activități educative, fie de îndeplinirea sarcinilor primite de la adulți. Ele ocupă un loc important în viața copilului și exercită o puternică influență asupra conduitei lui.

- În cadrul interacțiunilor zilnice, copiii își dezvoltă și optimizează abilitățile socio-emoționale. Ei învață: abilități necesare pentru a lega prietenii (de exemplu cum să se alăture altor copii care se joacă, cum să ceară și să împartă jucăriile, cum să ofere ajutor altora, cum să își ceară scuze etc.);
- Să își înțeleagă emoțiile – să identifice și numească emoțiile proprii și ale celorlalți, să le lege de contextele în care apar în mod tipic (de exemplu bucuria la primirea unui cadou, supărare atunci când ne doare ceva etc);
- Să își gestioneze furia (învățând să și-o conștientizeze și să folosească metode simple pentru a și-o controla);
- Să își rezolve problemele apărute în interacțiunea cu ceilalți (să își definească problema, să caute și să aleagă soluții adecvate).

Preșcolarii pot înțelege emoțiile exprimate de copiii de aceeași vârstă cu ei în timpul unui contact social, ceea ce îi ajută în rezolvarea conflictelor. Apoi, preșcolarii sunt capabili de implicare empatică în emoțiile celorlalți și își pot reda propriile emoții în diferite situații sociale pentru a minimaliza efectele nesănătoase ale emoțiilor negative și pentru a împărtăși emoțiile pozitive cu ceilalți.

Copiii au nevoie să învețe care sunt emoțiile, să le înțeleagă, să le recunoască, să le accepte, pentru ca apoi să le controleze. **Dezvoltarea inteligenței emoționale îi va ajuta să gestioneze situațiile stresante, să comunice cu cei din jur în astfel de momente, să se adapteze în cercuri sociale, să creeze relații solide și sănătoase.** Mai jos vă ofer câteva idei de jocuri pentru dezvoltarea emoțională.

Există preocupare din partea cadrelor pentru asigurarea standardelor de calitate

În școală modalitatea prin care se asigură calitatea procesului educativ ai căror beneficiari sunt copiii, este o îmbinare de 3 aspecte fundamentale:

- ✚ aplicarea Curriculum-ului;
- ✚ comunicare asertivă cu copiii;
- ✚ oamenii care împărtășesc valorile noastre sunt capabili să susțină și să realizeze la nivel de excelență cele două obiective de mai sus.

Considerăm că mai presus de orice se află asigurarea stării de bine și bunăstarea copiilor din școală, dezvoltarea lor emoțională, socială și cognitivă, și această țintă nu se poate realiza decât zi de zi, prin implicarea directă a profesorilor și a întregului personal al școlii.

Calitatea procesului educativ, ca și permanenta îmbunătățire și evaluare a acestuia este responsabilitatea directă și zilnică a tuturor celor implicați în activitatea școlii și în același timp în mod primordial a adulților de la clasă.

Anumite aspecte ale acestui proces pot fi evidențiate, urmărite și cuantificate prin activitatea CEAC, însă mecanismul său intrinsec și delicat stă în mâna oamenilor care au menirea de a-și angaja resursele cognitive și afective în acest demers de susținere a dezvoltării copilului, de a merge alături de el pe drumul transformării promisiunii în realitate. Acesta este în fapt rațiunea noastră de a exista.

Cum stim că ceea ce facem este benefic pentru copil?

- ✚ Oferindu-le multă dragoste, urmărindu-i cu atenție, cu înțelegere, cu uimire și bucurie. Observându-i, ascultându-i, monitorizându-le progresele zi de zi.
- ✚ Continuăm să adoptăm rezultatele cercetărilor științifice și să selectăm instrumente de educație eficiente și aliniate principiilor pedagogice. Promovăm educația cosmică, a copilului ca întreg, astfel că dezvoltăm în parteneriat cu părinții, programe opționale și extracuriculare destinate să ajute și să întregescă formarea copilului.
- ✚ Urmărim calitatea pregătirii și performanțelor cadrelor didactice. Procesul inițial de selecție, și apoi de evaluare continuă, de a vedea preocuparea permanentă pentru îmbunătățirea procesului educativ, dar și grija pentru susținerea individuală a dezvoltării fiecărui copil, modul atent și prezent de comunicare cu copilul se constituie în premisele necesare construirii unui sistem educativ de calitate.

Cum stim că părinții sunt mulțumiți de ceea ce facem?

- ✚ Feedback-ul părinților;
- ✚ Implicarea în activitățile școlii și ale grădiniței;
- ✚ Menținerea unei relații de cooperare și colaborare în interesul copilului.

Cum stim că avem impact?

- ✚ Motivația și crezul nostru în ceea ce facem;
- ✚ Dezvoltarea de la an la an;
- ✚ Formarea unei comunități ;
- ✚ Parteneriatele și împărtășirea valorilor împreună cu cei care cred, promovează și dezvoltă Pedagogia preșcolară.

Partea bună este că inteligența emoțională poate fi educată încă din primii ani de viață ai copilului. Părintele are un rol important prin modelul de comportament pe care îl oferă și prin metodele de educație pe care le implementează. Un plus îl poate aduce și înscrierea copiilor la ateliere de dezvoltare personală, puse în practică de persoane specializate. Acasă puteți realiza activități create special pentru a lucra pe această temă a emoțiilor.

Dezvoltarea relațiilor emoționale interpersonale pozitive între cadrele didactice și elevii reprezintă elemente esențiale ale activității în clasă. Următoarele cerințe sunt necesare pentru competența relațională a cadrului didactic în mediul colectivului de elevi;

- Cultivarea unei relații de prietenie cu manifestări emoționale firești reprezintă o normă discretă la nivelul conduitelor umane care va avea efecte pozitive mai târziu, în adolescență, în tinerețe și la maturitate;
- A accepta emoțional compania altor copii de vârstă școlară mică, mijlocie și mare, în preadolescență, adolescență, tinerețe și chiar ca adult reprezintă și cerința unui apel educațional firesc, important, pornind de la propria familie, precum și de la legarea de prietenii bazată pe trăiri emoționale integrative, modelatoare, în spectru tot mai larg, dar cu selecție atentă și a altor stări emoționale pozitive.
- Conștientizarea criteriilor de evaluare a calității stării emoționale manifestate de elevi în clase.

Pași pentru dezvoltarea inteligența emoțională în clasă;

Pas 1. În primul rând, cadrele didactice trebuie să:

- Își identifice propriile sentimente.
- Să își înțeleagă trăirile emoționale.
- Să își asume răspunderea lor.
- Să conștientizeze nevoile emoționale proprii.

Pas 2. Apoi să sprijine copiii :

- Oferindu-le ajutor în analiza sentimentelor prin comunicare.
- Acordându-le opțiuni și sprijin printr-o atitudine pozitivă.
- Înțelegându-le și respectându-le sentimentele prin atitudine.
- Învățându-i să își rezolve problemele și din punct de vedere emoțional.

MODALITĂȚI DE CULTIVARE A EMOȚIILOR POZITIVE

Mai jos vă ofer câteva idei de jocuri pentru dezvoltarea emoțională;

Jocuri de empatie

Acesta poate fi un joc de rol, verbal sau poate fi jucat cu ajutorul unor cartonașe. Scopul acestei activități este de a prezenta copiilor un set de situații și de a observa răspunsurile lor. Spre exemplu, pe unul dintre cartonașe poate fi notat: „Un copil a căzut în parc și toți ceilalți copii au început să râdă de el. Ce părere ai despre această situație? Tu ce ai fi făcut dacă ai fi văzut acel copil? Ce ai fi făcut dacă tu erai copilul care a căzut?”.

Indiferent de răspunsul copiilor, aceasta este o activitate valoroasă care demonstrează cum pot părinții sau profesorii crește nivelul de empatie al copiilor și cum îi pot ghida spre a înțelege anumite situații deviate.

Emoțiile pe coala de desen

Cum arată să fii fericit sau trist? Dar surprins sau îngrijorat? Această activitate oferă copiilor oportunitatea să exprime emoțiile comune prin desene sau picturi. În crearea imaginilor, ei vor reflecta asupra gândurilor și sentimentelor lor - și ale altor persoane. De asemenea, copilul poate asocia sentimentele cu diferite culori (de exemplu, galben folosit pentru a semnala bucuria).

Doza de bunătate zilnică

Pe parcursul zilei, părinții îi pot încuraja pe cei mici să caute modalități de a-i ajuta pe alții. Poate că este vorba de a ține ușa deschisă unui vecin care are mâinile ocupate, de a complimenta noul tricou al unui prieten, de a spune „mulțumesc” și „te rog” sau de a invita pe cineva nou la joacă. Prin această activitate de învățare socio-emoțională, ei vor dezvolta conștiința socială și abilitățile de relaționare.

Proiectul „Ajută-mă să devin inteligent emoțional” lansat în colaborare cu colegi din alte unități de învățământ preuniversitar, proiect în cadrul căruia ne-am propus să;

- Încurajăm copiii să spună ceea ce gândesc fără teama că vor fi judecați;
- desfășurăm activități având ca scop dezvoltarea inteligenței emoționale a preșcolarilor;
- promovăm experiența elevilor și cadrelor didactice coordonatoare privind dezvoltarea inteligenței emoționale prin intermediul artei și literaturii;
- încurajăm schimbul de experiență între grădinițe/școli prin realizarea cărții care va cuprinde toate articolele scrise de cadrele didactice participante.

„Universul emoțiilor”

Copiii au putut identifica, în debutul activității, diferitele emoții și denumirile lor corespunzătoare pe baza unui poster prezentat. Copiii au fost invitați, în continuare, să prezinte emoția pe care o trăiesc în acel moment, alegând emoticonul corespunzător de pe smartboard și asociindu-l cu numele lor.

„Emoții din sertarul cu povești”

Pentru a-și reaminti emoțiile învățate anterior (furie, tristețe, fericire, dezgust, frică, surprindere / uimire, recunoștință, speranță), în urma lecturării unor povești.

Concluzii

Inteligența emoțională este o componentă a psihicului uman care influențează toate aspectele vieții – de la partea personală la cea profesională și ne ajută să atingem mai ușor obiectivele pe care ni le-am propus, să fim parteneri, prieteni sau angajați mai buni.

„Nu există artă mai frumoasă, decât arta educației. Pictorul și sculptorul fac doar figuri fără viață, dar educatorul creează un chip viu, uitându-se la el, se bucură și oamenii, se bucură și Dumnezeu.”

Sf. Ioan Gură de Aur

TEST DE EVALUARE INIȚIALĂ

Disciplina Matematică

Profesor: Sas Lavinia Loredana

Anul școlar 2023-2024

Clasa a V-a

Din oficiu se acordă 10 puncte.

Toate subiectele sunt obligatorii. Timpul de lucru efectiv este de 50 minute.

Subiectul I (40 puncte)–Pe foaia de test scrieți numai rezultatele.

5p1.Diferența numerelor 12562 și 3000 este.....

5p 2.Suma numerelor 3456 și 838 este.....

5p 3.Produsul numerelor 25 și 838 este.....

5p 4.Câtul numerelor 144 și 6 este

5p 5.Numărul cu 365 mai mare decât 322 este.....

5p 6.Numărul care împărțit la 4 dă câtul 23 și restul 3 este.....

5p 7.Cel mai mic număr impar de trei cifre diferite este.....

5p 8.Cel mai mare număr par de două cifre identice este.....

Subiectul II (50 puncte)Pe foaia de test scrieți rezolvările complete.

15p 1. Efectuați: $200 - [17 \times 3 - (8 \times 10 : 8 + 7 \times 8) : 66] : 5$

2. Determinați:

4p a) triplul numărului 322;

6p b) sfertul jumătății lui 80;

3p c) fracția din dreptunghi care reprezintă partea colorată.

10p 3. Află numerele necunoscute

a) $100 : a = 10$

b) $19 \times b = 855$

12p 4. O fermă are 3512 vaci,cu 1512 mai puțini viței , iar juninci cât jumătate din numărul vițelilor.

Câte animale are ferma



BAREM DE EVALUARE ȘI DE NOTARE

PARTEA I (40 de puncte)

- Se punctează doar rezultatul, astfel: pentru fiecare răspuns se acordă fie punctajul maxim prevăzut în dreptul fiecărei cerințe, fie 0 puncte.
- Nu se acordă punctaje intermediare.

Nr.item	1	2	3	4	5	6	7	8
Rezultate	9562	4294	20950	24	687	95	103	88
Punctaj	5p	5p	5p	5p	5p	5p	5p	5p

PARTEA a II-a (50 de puncte)

- Pentru orice soluție corectă, chiar dacă este diferită de cea din barem, se acordă punctajul maxim corespunzător.
- Nu se acordă fracțiuni de punct, dar se pot acorda punctaje intermediare pentru rezolvări parțiale, în limitele punctajului indicat în barem.

1.	$200 - [17 \times 3 - (8 \times 10 : 8 + 7 \times 8) : 66] : 5 =$ $200 - [17 \times 3 - (80 : 8 + 56) : 66] : 5 = 200 - [17 \times 3 - (10 + 56) : 66] : 5 =$ $200 - [17 \times 3 - 66 : 66] : 5 = 200 - [51 - 1] : 5 = 200 - 50 : 5 = 200 - 10 = 190$	5p 5p 5p
2.a)	$322 \times 3 = 966$	4p
b)	$80 : 8 = 10$	6p
c)	o doime	3p
3.a)	$100 : a = 10 \quad a = 100 : 10 \quad a = 10$	5p
b)	$19 \times b = 855 \quad b = 855 : 19 \quad b = 45$	5p
4.	viței : $3512 - 1512 = 2000$ juninci: $2000 : 2 = 1000$ animale: $3512 + 2000 + 1000 = 6512$	4p 4p 4p

- Se acordă 10 puncte din oficiu. Nota finală se calculează prin împărțirea punctajului obținut la 10.

PROIECT DIDACTIC

Profesor: SAS LAVINIA LOREDANA

Unitatea de învățământ : Liceul Tehnologic „Sava Brancovici”Ineu

Clasa a V a

Aria curriculară: Matematică și Științe ale naturii

Disciplina: Matematică-Algebră

Unitatea de învățare: Divizibilitatea numerelor naturale

Tema lecției: Criteriile de divizibilitate cu 2, 5, 10^n , 3 și 9

Tipul lecției: Consolidarea și aprofundarea cunoștințelor învățate anterior

Scopul lecției: Familiarizarea cu noțiunea de divizibilitate a numerelor cu 2, 5, 10^n , 3, 9, formarea deprinderii de rezolvare a problemelor și exercițiilor cu criteriile de divizibilitate studiate.

Durata: 50 min.

I. COMPETENȚE GENERALE:

- 1) Identificarea unor date, mărimi și relații matematice, în contextul în care acestea apar
- 2) Prelucrarea unor date matematice de tip cantitativ, calitativ, structural, cuprinse în diverse surse informaționale
- 3) Utilizarea conceptelor și a algoritmilor specifici în diverse contexte matematice
- 4) Exprimarea în limbajul specific matematicii a informațiilor, concluziilor și demersurilor de rezolvare pentru o situație dată
- 5) Analizarea caracteristicilor matematice ale unei situații date
- 6) Modelarea matematică a unei situații date, prin integrarea achizițiilor din diferite domenii unei situații problemă.

II. COMPETENȚE SPECIFICE:

- 1) Identificarea caracteristicilor numerelor naturale și a formei de scriere a unui număr natural în contexte variate;
- 2) Utilizarea operațiilor aritmetice și a proprietăților acestora în calcule cu numere naturale;
- 3) Selectarea și utilizarea de algoritmi pentru efectuarea operațiilor cu numere naturale;
- 4) Exprimarea în limbaj matematic a unor proprietăți referitoare la comparări, aproximări, estimări și ale operațiilor cu numere naturale;

III. OBIECTIVE OPERAȚIONALE

La sfârșitul lecției elevii vor avea informațiile necesare:

- O.1 -Să identifice dacă un număr este divizibil cu 2, 5, 10^n , 3, 9;
- O.2 -Să identifice dacă un număr este divizibil simultan cu cate 2 dintre criteriile studiate anterior: 2, 5, 10^n , 3, 9;
- O.3- Să rezolve diferite probleme și exerciții folosind criteriile de divizibilitate.

IV. STRATEGIA DIDACTICĂ:

- Metode și procedee:**
- conversația (euristică, frontală, individuală)
 - explicația
 - expunerea exercițiului
 - descoperirea dirijată
 - jocul

- Resurse:** a) materiale:
- culegere
 - manual
 - tabla
 - marker
 - caiete
 - fișă
 - laptop
 - videoproiector
 - telefon/tabletă
 - Jocul Kahoot
- b) umane: - Colectivul de elevi al clasei a V-a

Forme de organizare: frontal, individual

Mediul de instruire: Organizat în instituția școlară – sala de clasă

DESFĂȘURAREA LECȚIEI:

<i>Etapele lecției</i>	<i>Obiective operaționale</i>	<i>Conținut și sarcini de instruire</i>		<i>Strategia didactică</i>		
		<i>Activitatea profesorului</i>	<i>Activitatea elevilor</i>	<i>Metode și procedee</i>	<i>Mijloace de învățământ</i>	<i>Forme de organizare</i>
I. Moment organizatoric (1 min)		-notarea absențelor -stabilirea ordinii în clasă; -asigurarea celor necesare lecției;	-Pregătesc caietele, culegerea, instrumentele de scris.	Conversația frontală		Frontală
II. Captarea atenției și orientarea atenției (8-10 min)	O.1 O.2	Îi îndrum pe elevi să acceseze pe telefon sau tabletă aplicația Kahoot. Accesez aplicația Kahoot și le ofer elevilor codul PIN de accesare a testului Kahoot. Le cer elevilor să rezolve individual problemele. (Anexa 1)	Introduc pe telefon/ tabletă, în aplicația Kahoot, codul PIN sugerat de profesoară. Încep să rezolve problemele din joc.	Conversația Jocul	Telefon/ tabletă, Laptop Videoproiector aplicația Kahoot	Individuală
III. Anunțarea subiectului lecției (1-2 min)		Scriu titlul lecției de azi: „ <i>Criterion de divizibilitate.</i> ” În cadrul lecției ne propunem consolidarea cunoștințelor dobândite anterior, notarea corectă a relației de	- Notează titlul în caiete	Conversația frontală Expunerea	Caiete Tabla Marker	Frontală

		divizibilitate, identificarea numerelor divizibile cu 2, 5, 10 ⁿ , 3 și 9 dintr-un șir de numere naturale .				
IV. Prezentarea conținutului și dirijarea învățării (18-20 min)	O.3	Le distribui elevilor o fișă de exerciții. (Anexa 2) Se rezolvă la tablă problemele 1 și 2 din fișă Utilizand aplicatia wordwall , elevii vor rezolva exercitii cu criterii de divizibilitate https://wordwall.net/ro/resource/38336535 (Anexa 3)	Elevii citesc indicația din culegere și încep să rezolve exercițiile. Elevii ies la tablă.	Conversați a frontală Conversați a euristică Explicația Exercițiul Descoperirea dirijată	Caiet Tabla Marker Fișă Aplicatia wordwall	Frontală Individuală
V. Intensificarea reținerii și asigurarea transferului (13-15 min)	O.3	Propun spre rezolvare exercițiile 3,4,5,6,7 din fișă (Anexa 2)	Elevii sunt atenți la indicațiile profesoarei și încep să rezolve singuri problemele din fișă.	Conversați a euristică Explicația Observația dirijată Expunerea exercițiului i	Fișă Caiet	Individuală
VI. Evaluarea performanțelor (1-2 min)		Fac aprecieri, recomandări, notarea elevilor care s-au remarcat la lecție.	Sunt atenți și notează ultimele observații	Conversați a		

VII.Tema pentru acasă (1 min)		Tema pentru acasă este rezolvarea exercițiilor din culegere (Anexa 4)	Elevii notează tema pentru acasă.	Conversați a	Caiet	Frontală
-------------------------------	--	---	-----------------------------------	--------------	-------	----------

Anexa 1

 <p>Numărul 14 este divizibil cu:</p> <table border="1"> <tr> <td><input type="checkbox"/> 2</td> <td><input type="checkbox"/> 5</td> </tr> <tr> <td><input type="checkbox"/> 9</td> <td><input type="checkbox"/> 3</td> </tr> </table>	<input type="checkbox"/> 2	<input type="checkbox"/> 5	<input type="checkbox"/> 9	<input type="checkbox"/> 3	 <p>Dintre numerele 812, 126, 43 și 123 cel divizibil cu 9 este:</p> <table border="1"> <tr> <td><input type="checkbox"/> 126</td> <td><input type="checkbox"/> 123</td> </tr> <tr> <td><input type="checkbox"/> 812</td> <td><input type="checkbox"/> 43</td> </tr> </table>	<input type="checkbox"/> 126	<input type="checkbox"/> 123	<input type="checkbox"/> 812	<input type="checkbox"/> 43	 <p>Numărul de forma $\overline{70x}$ este divizibil cu 3 și cu 5 pentru x egal cu:</p> <table border="1"> <tr> <td><input type="checkbox"/> 2</td> <td><input type="checkbox"/> 0</td> </tr> <tr> <td><input type="checkbox"/> 5</td> <td><input type="checkbox"/> 3</td> </tr> </table>	<input type="checkbox"/> 2	<input type="checkbox"/> 0	<input type="checkbox"/> 5	<input type="checkbox"/> 3
<input type="checkbox"/> 2	<input type="checkbox"/> 5													
<input type="checkbox"/> 9	<input type="checkbox"/> 3													
<input type="checkbox"/> 126	<input type="checkbox"/> 123													
<input type="checkbox"/> 812	<input type="checkbox"/> 43													
<input type="checkbox"/> 2	<input type="checkbox"/> 0													
<input type="checkbox"/> 5	<input type="checkbox"/> 3													
 <p>Numărul 1200 este divizibil cu 1000.</p> <table border="1"> <tr> <td><input type="checkbox"/> True</td> <td><input type="checkbox"/> False</td> </tr> </table>	<input type="checkbox"/> True	<input type="checkbox"/> False	 <p>Numărul $17 + 213$ se divide cu 10.</p> <table border="1"> <tr> <td><input type="checkbox"/> True</td> <td><input type="checkbox"/> False</td> </tr> </table>	<input type="checkbox"/> True	<input type="checkbox"/> False	 <p>Numerele de forma $\overline{132x}$ divizibile cu 2 sunt:</p> <table border="1"> <tr> <td><input type="checkbox"/> 1324, 1326, 1327</td> <td><input type="checkbox"/> 1322, 1324, 1325, 1326, 1328</td> </tr> <tr> <td><input type="checkbox"/> 1320, 1323, 1324, 1326</td> <td><input type="checkbox"/> 1320, 1322, 1324, 1326, 1328</td> </tr> </table>	<input type="checkbox"/> 1324, 1326, 1327	<input type="checkbox"/> 1322, 1324, 1325, 1326, 1328	<input type="checkbox"/> 1320, 1323, 1324, 1326	<input type="checkbox"/> 1320, 1322, 1324, 1326, 1328				
<input type="checkbox"/> True	<input type="checkbox"/> False													
<input type="checkbox"/> True	<input type="checkbox"/> False													
<input type="checkbox"/> 1324, 1326, 1327	<input type="checkbox"/> 1322, 1324, 1325, 1326, 1328													
<input type="checkbox"/> 1320, 1323, 1324, 1326	<input type="checkbox"/> 1320, 1322, 1324, 1326, 1328													



Numărul $1+2+3+\dots+20$ este divizibil cu 5.

<input type="checkbox"/> True	<input type="checkbox"/> False
-------------------------------	--------------------------------

89



Toate numerele de forma $\overline{a5a}$ divizibile cu 2 sunt:

<input type="checkbox"/> 151, 252, 353, 454, 555, 656, 757, 858, 959	<input type="checkbox"/> 454, 656
<input type="checkbox"/> 252, 454, 656, 858	

24



Toate numerele pare, divizibile cu 5, mai mici decât 30 sunt:

<input type="checkbox"/> 0, 10, 20, 30	<input type="checkbox"/> 10, 20, 30
<input type="checkbox"/> 0, 5, 10, 15, 20, 25	<input type="checkbox"/> 0, 10, 20

29



shutterstock.com - 148533299

Numărul 945 este divizibil cu 9 și cu 2.

<input type="checkbox"/> True	<input type="checkbox"/> False
-------------------------------	--------------------------------

29

Anexa 2

Fișă de lucru *Criterii de divizibilitate*

1. Mos Crăciun are în sac 72 de bomboane, 36 de banane și 45 de portocale, pe care trebuie să le împartă copiilor în pachete cu același conținut, iar sacul să rămână gol.
 - a) Arătați că darurile nu pot fi împărțite în mod egal la 18 copii.
 - b) Determinați numărul maxim de copii la care Moș Crăciun poate împărți în mod egal toate darurile din sac.
2. Alegeți din următoarele numere 5, 6, 12, 17, 25, 36, 115, 120, 459, 1410 pe cele care sunt divizibile cu:
 - a) 2 :
 - b) 5 :
 - c) 10 :
 - d) 3 :
 - e) 9 :
3. Încercuiți numerele divizibile cu 5 din șirul: 25, 40, 67, 99, 75, 80, 119, 296, 790..
4. Încercuiți numerele divizibile cu 10 din șirul: 82, 50, 77, 120, 35, 68, 300, 110, 55, 38.
5. Încercuiți numerele divizibile cu 3 din șirul: 9, 10, 75, 124, 125, 64, 71, 72, 276, 398, 282, 828.
6. Încercuiți numerele divizibile cu 9 din șirul: 81, 181, 345, 769, 342, 1134.
7. Determinați numerele naturale de forma:
 - a) $\overline{23x}$ divizibile cu 2:
 - b) $\overline{113x}$ divizibile cu 5:
 - c) $\overline{2xy}$ divizibile cu 10:
 - d) $\overline{x75x}$ divizibile cu 9:
 - e) $\overline{x2y}$ divizibile cu 3:

Anexa 3

Wordwall Creează lecții mai bune mai repede. Acasă Caracteristici Activitățile mele Rezultatele mele Creare activitate Upgrade lavisasineu

0:25 ✓ 0

Un număr este divizibil cu 10 dacă și numai dacă ultima sa cifră este:

A	B	C	D
2	0	5	4

X2 Scor 50:50 Timp suplimentar

1 din 7

CRITERII DE DIVIZIBILITATE

Partajează

Comutare șablon

ACTIVITĂȚI INTERACTIVE

- Chestionar concurs
- Chestionar
- Deschide caseta
- Roata aleatoare
- Găsește perechea
- Arată tot

Wordwall Creează lecții mai bune mai repede. Acasă Caracteristici Activitățile mele Rezultatele mele Creare activitate Upgrade lavisasineu

0:28 ♥♥✓ 0

Un număr este divizibil cu 3 dacă și numai dacă:

2 cifre ale numărului formează un număr divizibil cu 4 sau 25	0, 2, 4, 6 sau 8	suma cifrelor este divizibilă cu 9	0 sau 5	0	n cifre ale numărului sunt egale cu 0	suma cifrelor este divizibilă cu 3
---	------------------	------------------------------------	---------	---	---------------------------------------	------------------------------------

CRITERII DE DIVIZIBILITATE

Partajează

Comutare șablon

ACTIVITĂȚI INTERACTIVE

- Chestionar concurs
- Chestionar
- Deschide caseta
- Roata aleatoare
- Găsește perechea
- Arată tot

Anexa 4

1. Stabiliți valoarea de adevăr a următoarelor propoziții:

- a) $2 \mid 7104$; b) $3540 \div 2$; c) $9172 \div 2$; d) $2 \mid 3515$;
 e) $51038 \div 2$; f) $2 \mid 30176$; g) $2 \mid 55119$; h) $19394 \div 2$;

2. Completați tabelul următor:

Număr natural divizibil cu 2	De 3 cifre	De 4 cifre	De 5 cifre	De 6 cifre

3. Stabiliți valoarea de adevăr a următoarelor propoziții:

- a) $3470 \div 5$; b) $9835 \div 5$; c) $1807 \div 5$; d) $4620 \div 5$;
 e) $5 \mid 16708$; f) $5 \mid 74485$; g) $5 \mid 12340$; h) $5 \mid 22235$;

4. Completați tabelul următor:

Număr natural divizibil cu 5	De 3 cifre	De 4 cifre	De 5 cifre	De 6 cifre

5. Stabiliți valoarea de adevăr a următoarelor propoziții:

- a) $10 \mid 2780$; b) $10 \mid 2902$; c) $10 \mid 4555$; d) $10 \mid 7000$;
 e) $29100 \div 10$; f) $23150 \div 10$; g) $40005 \div 10$; h) $12340 \div 10$;

6. Completați tabelul următor:

Număr natural divizibil cu 10	De 3 cifre	De 4 cifre	De 5 cifre	De 6 cifre

7. Stabiliți valoarea de adevăr a următoarelor propoziții:

- a) $102 \div 3$; b) $501 \div 3$; c) $471 \div 3$; d) $697 \div 3$;
 e) $3 \mid 5565$; f) $3 \mid 1089$; g) $3 \nmid 1237$; h) $3 \mid 2897$;

8. Completați tabelul următor:

Număr natural divizibil cu 3	De 3 cifre	De 4 cifre	De 5 cifre	De 6 cifre

9. Stabiliți valoarea de adevăr a următoarelor propoziții:

- a) $512 \div 4$; b) $136 \div 4$; c) $508 \div 4$; d) $750 \div 4$;
 e) $4 \mid 1234$; f) $4 \nmid 2756$; g) $4 \mid 9072$; h) $4 \mid 5796$;

METODE NOVATOARE ÎN ACTUL EDUCAȚIONAL. STRATEGII DIDACTICE DIN PERSPECTIVA INTER-, TRANS - ȘI PLURIDISCIPLINARĂ

STUDIUL, PROIECTAREA ȘI IMPLEMENTAREA METODEI DE ÎNVĂȚARE RĂSTURNATĂ (FLIPPED LEARNING) LA MODULELE DE SPECIALITATE - LUCRARE PRACTIC APLICATIVĂ -

Profesor inginer SAVA CECILIA, Colegiul Tehnic “ Gheorghe Balș”, Adjud/Vrancea

Motto: Misiunea mea în viață nu este doar să supraviețuiesc, ci să prosper și să fac asta cu ceva pasiune, ceva compasiune, ceva umor și ceva stil.

(Maya Angelou)

MOTIVATIA ALEGERII TEMEI

Pornind de la o nevoie concretă pe care am observat-o la clasa, ***Cum aș putea să folosesc cel mai bine timpul pe care îl am cu elevii mei față-în-față?*** am propus elevilor o temă de cercetare pe care am transpus-o într-o unitate de învățare din perspectiva inter-, trans- și pluridisciplinară. Cum poate arăta noua cultură a învățării (***care implică învățarea prin joc și imaginație, învățarea unii de la alții – peer-to-peer, învățarea în colectiv, învățarea ca cercetare etc.,***) și cât de puternică poate fi aceasta când elevii se văd unii pe alții ca resurse și învață cum să învețe unii de la alții -***Flipped Classroom&Flipped Learning?***

- ✓ ***Flipped Classrooms*** permite elevilor să privească explicațiile acasă și să se angajeze în teme în școală. Profesorii îi ghidază pe elevi printr-o serie de fișe sau activități mai tradiționale care îi ajută să-și atingă obiectivele și să câștige cunoașterea necesară pentru a trece evaluările.
- ✓ ***Flipped Learning*** permite educatorilor să utilizeze o varietate de metodologii de predare pentru a-i ajuta pe elevi să atingă obiectivele de învățare. În loc să se concentreze pe conținutul pe care ei trebuie să-l învețe, elevii sunt angajați în activități care îi învață atât conținutul cât și abilitățile care le sunt necesare pentru succes. Clasa este un mediu dinamic și colaborativ, unde toate nivelurile celor care învață sunt susținute.

Cum arată acest mediu dinamic, colaborativ de învățare?

Frumusețea acestui concept de ***învățare răsturnată (flipped learning)*** stă în faptul că fiecare educator îl poate individualiza pentru a se potrivi școlii în care predau, elevilor și abilităților personale. Unii profesori pot utiliza filme video gata făcute de pe Internet, alții le pot face singuri. Conceptual poate fi aplicat doar de un profesor în cadrul școlii sau pot fi parte a unei școli întregi care îl aplică. Unii profesori pot să utilizeze doar teme tradiționale, alții pot permite elevilor să conceapă propriile teme de lucru (nu este ca un manual de curriculum gata făcut – ceva pe care tu îl comanzi de la o companie și găsești înăuntru tot ce ai nevoie.)

IPOTEZE DE LUCRU SI OBSERVATIILE CERCETARII

M-am gandit să încep cu cele de bază, așa că iată...

Ce este Învățarea Răsturnată (Fliped Learning)?

În timp ce este definită deseori ca ”munca școlii făcută acasă și munca de acasă făcută la școală” *Flipped Learning*(învățarea răsturnată) este un concept care permite profesorilor să implementeze în clasele lor o metodologie, sau metodologii variate.

Definiția Învățării Răsturnate

Învățarea răsturnată (Flipped Learning) este o abordare pedagogică în care instruirea directă se mută din spațiul de învățare în grup către spațiul de învățare individual, iar spațiul de grup care rezultă (clasa) este transformat într-un mediu de învățare dinamic, interactiv unde educatorul ghidează pe măsură ce ei aplică conceptele și se angajează creativ cu subiectul materiei.

„Răsturnarea” unei clase poate, dar nu este neapărat necesar să conducă la *învățarea răsturnată*. Mulți dintre noi am aplicat deja ideea răsturnării unei clase, punând elevii să citească texte în afara clasei, să privească filme video suplimentare sau să rezolve probleme în plus, dar pentru a ne angaja elevii în învățarea răsturnată, profesorii trebuie să incorporom în practica noastră următorii **patru piloni** - cei **4 C** ai *învățării răsturnate* (**C**aracterul, **C**hoice(Alegerea), **C**olaborarea, **C**reativitatea)

Caracterul

Una din cele mai grozave lecții pe care elevii au învățat-o este că această *Flipped Learning* îi ajută să-și construiască Caracterul prin: **Responsabilitate, Răspundere, Onestitate, Perseverență, Prețuirea celorlalți și Gândire critică**. Cheia este înțelegerea că ei își dezvoltă abilitățile de gândire critică și de rezolvare de probleme pe care le pot lua cu ei în orice domeniu de care sunt interesați. Această recunoaștere în fața elevilor le permite lor să vadă că onestitatea ta are mare valoare.

Asta îmi permite mie să le arăt lor cât de important devine caracterul, nu doar la ora de specialitate sau dirigentie, ci în viață. Ei învață că este responsabilitatea lor să-și ia notițe exacte. Ei învață prin discuțiile de grup că sunt răspunzători de ceea ce au învățat sau nu și pot să pună întrebări atunci când sunt nelămuriți. Vorbim despre perseverarea de-a lungul unor probleme dificile utilizând strategii învățate în clasă care să-i ajute pe ei să-și dezvolte hotărârea. Am petrecut în prima săptămână o mulțime de timp construind caracterul elevilor pentru ca să pot ridica ștacheta cât mai sus și pentru a-i împuternici să devină persoane care învață.

Colaborarea

Poate că cel mai important element al mediului meu de *învățare răsturnată*, **colaborarea**, necesită timp pentru a fi obținută corect. Învățându-i pe elevi să lupte cu nevoie de a ”copia” unul de la altul cere răbdare și îndrumare. Am încercat să arăt elevilor ce înseamnă colaborarea utilizând *tehnici de dialog*. Am petrecut timp pentru a vorbi despre asta și pentru a modela/demonstra discuțiile de grup și cum să ne punem întrebări unii altora fără să fim critici. Am

demonstrat cum să nu răspundem direct întrebărilor, cu toate acestea căutând mai multe detalii de-a lungul procesului. Am vorbit despre limbajul non-vizual și de percepțiile pe care le dăm celorlalți atunci când nu vorbim sau când ne rotim ochii. Elevii au început realmente să înțeleagă că învățarea în clasa mea este o comunitate.

Choice (Alegerea)

Elevii au învățat că au multă flexibilitatea în orele mele atunci când vine vorba de alegeri. Nu cred în locuri/ bănci stabilite. I-am informat pe elevi că ei își dezvoltă caracterul făcând alegeri înțelepte despre persoana lângă care se așează, cu care fac grup și pe care o caută pentru a obține ajutor de la ea. I-am încurajat să-și schimbe grupurile deseori pentru a putea învăța abilități de gândire și de rezolvarea de probleme diferite de la colegii cu care ar putea să nu lucreze întotdeauna. De asemenea elevii pot primi o listă cu opțiuni de însărcinări din care să aleagă pentru a demonstra și a reflecta ceea ce au învățat în fiecare unitate de învățare. Într-un sens, poti crea o "cutie de nisip" în care să se joace elevii, dar fara a definit uneltele cu care să se joace în acea cutie. Pot crea un cântec, un blog, un film, o lecție practică. Cu cât vor avea mai multe alegeri, cu atât vor fi mai stapani pe propria învățare și cu atât mai autentică va fi învățarea lor.

Creativitatea

Am început să observ de-a lungul anilor că, asigurând elevilor un mediu de învățare sigur, primitor ei devin învățăcei creativi. Deoarece fiecare elev știe că ei își construiesc caracterul prin colaborare și alegere, încep să-și asume riscuri pentru a-și demonstra învățarea. Talentele și pasiunile încep să se arate și elevii împărtășesc în admirație și felicitări pe măsură ce activitățile și proiectele sunt completate. Elevii nu încetează să mă minuneze cu talentele lor "ascunse" care prind viață în clasă. Toate acestea pentru că ei știu că *e în regulă să eșuezi, e lipsit de pericol să înveți și sunt încurajați să-și asume riscuri!*

REPERE ALE OBSERVAȚIEI: Perioada de observatie: 31.01.2018 – 08.03.2018

Modul în care am observat procesul de învățare al elevilor a inclus următoarele **etape: pregătirea observației, observația și înregistrarea comportamentelor, intervenția și rezumarea.** Pregătirea pentru observație se referă la un set de decizii: care comportamente și acțiuni trebuie supuse observației, cine observă, alcătuirea unui plan model, a unui formular de observație, pregătirea observatorilor. Am decis alcătuirea unei planșe care să cuprindă etapele pe care elevii trebuie să le parcurgă pentru îndeplinirea sarcinilor de lucru. Această planșă evidențiază activitatea concretă a grupului. Pe această planșă sunt incuse următoarele **efecte instructionale:**

➤ *Învățarea materiei și performanțele*

(Elevii au fost observați în timpul activității în grup pentru a determina gradul de înțelegere a lecției, progresele în învățare, cunoștințele acumulate și reținerea informației în timp).

➤ *Modul de gândire*

(Am apreciat rezultate ale învățării precum *profunzimea înțelegerii sau tipul de gândire* „deschizând o fereastră în mintea elevilor” și observându-i pe aceștia când „gândesc cu voce tare”. Informații au fost orale, sau ascultând discuțiile elevilor, fie intervievându-i pe aceștia, ceea ce reclamă un volum de timp mai mare).

➤ *Deprinderile sociale*

(Un avantaj al *învățării răsturnate* este că permite profesorului să aprecieze modul în care elevii stăpânesc deprinderile sociale necesare activității în echipă)

➤ *Atitudinile față de actul educațional*

(Prin observație, am apreciat dorința elevilor de a învăța, dorința de a acumula noi cunoștințe sau angajarea socială).

➤ *Metodele de lucru*

(Am utilizat strategii de lucru precum *coordonarea, strădania pentru atingerea unui nivel de excelență, îmbunătățirea activității la nivel individual*).

➤ *Situații de învățare diverse*

Diversitatea/diversificarea **situațiilor de învățare** poate fi descrisă pe baza următoarelor coordonate:

- asigurarea șanselor egale de învățare;
- individualizarea învățării;
- adaptarea educației la caracteristicile dominante ale vârstei;
- respectarea opiniilor, a stilurilor și ritmurilor de lucru ale fiecăruia;
- stimularea creativității individuale și a grupurilor mici;
- respectarea valorilor individuale și a nevoilor educaționale specifice;
- încurajarea inițiativei și a creativității individuale și de grup.

RESURSE

- *Umane*: clasa a X-a E, ind.alimentară, clasa a XII-a C, ind.alimentară;
- *Materiale*: calculator, consumabile, imprimantă, panoul cu produsele elevilor);
- *Financiare*: resurse proprii cadrului didactic, prof. ing. Sava Cecilia;
- *Informationale*: cărți, reviste, broșuri de documentare, acces la internet;

PRODUSE FINALE

Panouri cu producțiile elevilor clasei a X-a E și a XII-a C

- “**MÂNDRU CĂ SUNT ROMÂN**” expoziție de măștișoare si felicitări hand-made.
- “**BUCĂȚELE DE...PRIETENIE**”, mesaje ale elevilor despre prietenie, iubire, primavară.
- “**CITATE AMUZANTE CU ȘI DESPRE MÂNCARE**” care pun in evidență rolul unei alimentații sănătoase
- “**RAFINARE TEMATICĂ ÎN ALB ȘI ...ROȘU**”, citate despre ciocolată, flori și frumos.
- “**DULCELE DE ACASĂ**” , expunere si degustare de măștișoare “dulci” în alb și roșu, preparate din ingredient naturale de către elevii clasei a XII-a, profil industria alimentară.
- **ICONOGRAF** - Strategii de marketing pentru cofetării, patiserii, ciocolaterii sau alte magazine cu dulciuri

Fotografii

Portofoliul lucrării

CONCLUZII LA FINALUL PERIOADEI DE OBSERVARE ȘI IMPLEMENTAREA METODEI - LECȚIA PUBLICĂ

Pentru atingerea obiectivelor și dezvoltarea competențelor vizate de parcurgerea modului am propus elevilor **un studiu de caz: prezentarea unor strategii de marketing pentru promovarea unei unitati de cofetarie patiserie, activitatea avad ca motto: POEZIE ÎN PATISERIE**. În proiectarea activităților de învățare am ținut cont de varietatea acestora, luând în considerare stilurile individuale de învățare ale fiecărui elev.

Acestea vizează următoarele aspecte:

- aplicarea metodelor centrate pe elev, abordarea tuturor tipurilor de învățare (auditiv, vizual, practic) pentru transformarea elevului în coparticipant la propria instruire și educație;
- îmbinarea și o alternanță sistematică a activităților bazate pe efortul individual al elevului (documentarea după diverse surse de informare, observația proprie, exercițiul personal, instruirea programată, experimentul și lucrul individual, tehnica muncii cu fișe) cu activitățile ce solicită efortul colectiv (de echipă, de grup) de genul discuțiilor, asaltului de idei, etc.;
- folosirea unor metode care să favorizeze relația nemijlocită a elevului cu obiectele cunoașterii, prin recurgere la modele concrete, potrivite competențelor din modul;
- însușirea unor metode de informare și de documentare independentă, care oferă deschiderea spre autoinstruire, spre învățare continuă.

EVALUAREA FINALĂ va fi realizată printr-o lucrare cu caracter aplicativ și integrat la sfârșitul procesului de observare și care informează asupra îndeplinirii criteriilor de realizare a cunoștințelor, abilităților și atitudinilor din perspective inter-, trans- și pluridisciplinara (**Lecția Publică**)

LECTIA PUBLICĂ

TIMPUL ALOCAT: 60 minute

TEMA: VALORIFICAREA ȘI COMERCIALIZAREA PRODUSELOR DE PATISERIE - COFETĂRIE

PROBLEMA/STUDIUL DE CAZ: *Idei si strategii de marketing pentru cofetării, patiserii , ciocolaterii și alte magazine de dulciuri, strategii care care pot fi implementate și care au drept scop promovarea imaginii unității respective, plecând de la motoo-ul: “POEZIE ÎN PATISERIE”*

SCOPUL: conturarea metodei moderne care promoveaza **învățarea “răsturnată”** (Flipped Learning)

OBIECTIVE:

- Stimularea învățării prin cooperare;
- Dezvoltarea abilităților de gândire critică și rezolvare de probleme;

- Integrarea conținuturilor pentru stabilirea unor relații strânse, convergente între următoarele elemente: concepte, abilități, valori aparținând disciplinelor școlare distinct;
- Dialog interdisciplinar;
- Relaționarea procesului (experiențelor) de învățare cu situații concrete de viață;
- Pregătirea și motivarea elevilor pentru continuarea învățării pentru o lume în schimbare;
- Formarea personalității și dezvoltarea creativității, sensibilității și a talentului, selectarea informației și folosirea ei în scopuri utile.
- Familiarizarea elevilor „cu privire la semnificația măștișorului la români și implicarea lor în realizarea unei expoziții de măștișoare și felicitări hand-made, precum și a unui desert inspirat de culorile măștișorului“.

COMPETENTE GENERALE

- **Cunoaștere și înțelegere** (cunoașterea și utilizarea adecvată a notiunilor specifice disciplinei) Cunoașterea unor notiuni și concepte specifice domeniilor abordate. Dobândirea unui bagaj minim de cunoștințe referitoare la structura, proprietățile și utilizările unor materii prime folosite la obținerea produselor alimentare.
- **Explicare și interpretare** Explicarea și interpretarea proprietăților materiilor prime pentru conditionarea produselor.
- **Instrumental – aplicative** Domeniul industrie alimentara. Capacitatea de a discerne asupra relevantei și acuratetei determinărilor experimentale. Capacitatea de a elabora un eseu pentru o tematică propusă sau la alegere. Capacitatea de a utiliza eficient și sistematic sursele de documentare.
- **Atitudinale** (Promovarea unui sistem de studiu independent, sistematic și motivat, la nivelul fiecărei lectii)
- **Abordarea transdisciplinară a notiunilor însușite.**

DESFĂȘURAREA LECȚIEI:

Activitate introductivă(5min.)

Prezentarea si salutul participantilor; crearea unei atmosfere confortabile și de încredere pentru învățare prin discuții

Prezentarea problemei(20min.)

- Anuntarea temei, inițierea unei scurte discuții astfel incat participanții să cunoască ceea ce vom discuta invocarea unor cazuri specifice, prezentarea unor date statistice, adresarea unei întrebări generale către participanți,;
- Anunțarea obiectivelor activității si importanta realizarii acestei activitati tinand cont de nevoile participanților;
- Explicarea modalitatii în care se va derula lecția publică (voi face anumite precizări generale și ulterior vom examina și discuta pa marginea cercetarii efectuate de elevi cu privire la tema data astfel incat participanții să știe când pot să adreseze întrebări!)
- Conținutul propriu-zis: Expunerea in consecutivitate logica a subiectului de discutii

Preluarea de întrebări și oferirea răspunsurilor (15min)

Preluarea de întrebări care țin de subiectul discuției, stimularea interesului tuturor, implicarea participanților la discuție.

Discuțiile (15min.)

Concluziile și evaluarea (5min.)

Prin autoevaluare și prin analiza critică se va urmări dacă obiectivele au fost atinse, ce a fost bine, ce trebuie făcut următoarea lecție publică. Această analiză include atât aspectele de conținut, metodologice, cât și logistice)

Avantajele utilizării acestei metode Flipped Learning (învățarea răsturnată)

- permite stabilirea unei relații biunivoce de învățare între cei doi parteneri educabil – educator;
- se trece la tipul de învățare conceptuală aprofundată și utilă, pe tot parcursul anului școlar;
- angajarea elevilor în procesul de învățare prin probleme provocatoare, semnificative, adaptate nivelului lor cognitiv (și zonei proximei dezvoltări);
- achiziția și aplicarea cunoștințelor se realizează în situații noi și complexe, pentru a favoriza transferul și generarea de noi cunoștințe;
- procesul de învățare se concentrează pe investigație colaborativă, învățare integrată, identificare și rezolvare de probleme;
- oferă elevilor cadrul formal adecvat pentru organizarea cunoștințelor oferind un cadru adecvat de transfer al cunoștințelor din viața de zi cu zi în practica școlară, de la o disciplină la alta, pe verticală și orizontală;
- se corelează cu evaluarea continuă, formativă;

Strategii didactice utilizate în cadrul activităților educaționale la elevii cu deficiență mintală moderată

**Prof. psihopedagogie specială Sava Elena, Școala Gimnazială Specială nr. 4
Prof. religie Sava Cristian, Școala Gimnazială Specială nr. 4**

În cadrul învățământului special se recurge la adaptarea metodelor de lucru încât activitatea să aibă în principal caracter ludic, copiii să o perceapă ca fiind relaxantă și un prilej de interacțiune plăcut resimțită.

Constituirea unei relații afective pozitive între membrii grupului de lucru, reconsiderarea poziției adultului în interacțiunea cu copiii, în acest gen de interacțiune adultul devine egalul lor, în scopul de a crea echilibrul afectiv necesar la nivelul grupului, creșterea încrederii în partenerii de lucru mărește coeziunea grupului ce acționează împreună în vederea atingerii unui obiectiv comun.

Proiectarea activităților se realizează în concordanță cu capacitățile copiilor, astfel încât, fiecare subiect să o poată parcurge cu succes, să-i ofere un prilej de valorizare care să-l ajute să-și crească stima de sine, astfel învățarea devine afectivă și motivațională.

E. Verza recomandă ca în procesul de învățare la deficienții mintal să se pună accent în primul rând pe învățarea afectivă și motivațională, și în al doilea rând pe cea morală și practică, deoarece aceștia întâmpină dificultăți majore în învățarea cognitivă. (E. Verza, 2002, p.57)

Activitățile de învățare este necesar să fie proiectate și aplicate conform particularităților psihoindividuale ale elevilor cu dizabilități intelectuale moderate, urmărind obiectivele stabilite.

În cadrul clasei sunt și elevi care au tulburări comportamentale, astfel că sarcinile școlare este necesar să fie orientate către succes, astfel să fie permanent ocupați cu sarcini de învățare, dar care să fie accesibile ca dificultate, combinând exercițiile statice/de învățare cu cele fizice.

Un alt aspect important este faptul că elevii cu tulburări de comportament trebuie să aibă sarcini de lucru ce sunt ușor de înțeles și timpul de rezolvare nu trebuie lungit foarte mult.

Pentru o realizare eficientă a demersului educativ se recurge la o serie de modalități specifice și necesare de urmărit în cazul elevilor cu dizabilități mintale:

- Folosirea cât mai multor modalități de prezentare a materialelor.
- Pașii de învățare trebuie să fie mici, de la simplu la dificil, de la concret la abstract.
- Elevul este încurajat să pună întrebări și să ceară lămuriri.
- Limbajul cadrului didactic să fie cât mai adaptat și mai ușor de înțeles de către elev.
- Lecția ce trebuie să fie citită de elevi este necesar să fie împărțită în fragmente mai mici.
- Sarcinile de lucru să fie clare și să fie în conformitate cu particularitățile psihoindividuale ale elevilor.
- Evitarea accentuării greșelilor și sublinierea răspunsurilor corecte.
- Activitățile să fie elaborate și adaptate conform cu posibilităților elevilor cu dizabilități mintale, doar în acest mod se pot obține progrese.
- Stabilirea clară a scopului activităților didactice ce urmează a fi realizate.
- Realizarea interacțiunii în cadrul grupului ce conduce spre dezvoltarea comunicării și a ascultării active.
- Implicarea tuturor elevilor în activități în funcție de posibilitățile fiecăruia.
- Evaluarea permanentă a activității educative desfășurate de profesor și reflectarea asupra acesteia.

Profesorul trebuie să fie flexibil în alegerea activităților, utilizând resurse ce au ca scop facilitarea învățării.

- Folosirea metodelor interactive ce au ca rol stimularea și dezvoltarea învățării prin cooperare.

- Adaptarea obiectivelor, metodelor și mijloacelor de învățământ la cerințele impuse de particularitățile dezvoltării psihofizice a elevilor cu dizabilități.

- Tratarea diferențiată ajungând la individualizare și personalizare a activităților.

Pentru a fi implicați în activitatea de învățare se utilizează metodele interactive, ce îi ajută pe elevi să fie mai spontani, să se exprime liber, să respecte opinia celuilalt, să se asculte unii pe alții.

În cazul elevilor cu deficiențe mintale moderate accentul este pus pe întărirea răspunsurilor corecte ale acestora în timpul activităților, astfel că se recomandă următoarele aspecte:

- Se recomandă ca rezultatele învățării să fie prezentate și părinților, chiar dacă sunt pași mici în cunoaștere.

- Elevul trebuie să primească feedback asupra realizării sarcinilor, fiindu-i încurajate toate eforturile, contribuțiile și încercările, apoi în cele din urmă sunt contorizate și rezultatele.

- Atât la finalul activității, dar și pe parcursul întregii activități, profesorul clarifică eventualele probleme/întrebări rămase fără răspuns.

„Deoarece copilul cu dizabilitate intelectuală învață mai greu, obiectivele de lucru cu el trebuie planificate în etape foarte mici. Se mai recomandă ca, în timpul învățării să se revină sistematic asupra etapelor deja parcurse. Trebuie să fim insistenți și răbdători lucrând cu acești copii, învățarea, pentru ei, este ceva dificil și au nevoie de toată încurajarea pe care o pot obține”. (E. Vrăsmaș, 2015, p.74)

Reușita activității educaționale depinde de talentul sau abilitatea profesorului de a selecta strategiile și metodele optime de predare-învățare-evaluare astfel încât elevul să obțină performanțe și să participe activ la propria formare din dorința de cunoaștere.

„Strategia proiectată pentru fiecare activitate de predare-învățare poate combina fericite metode și tehnici tradiționale cu elemente procedurale de dată mai recentă, importantă rămânând finalitatea sub care ne dezvoltăm situațiile instructive.” (C. Cucuș, 2009, p.387)

Un rol foarte important în desfășurarea activităților educaționale la elevii cu deficiențe mintale moderate îl are materialul didactic bogat și variat, precum și materialul verbal, judicios selectat care constituie suportul material al dezvoltării și perfecționării achizițiilor.

Copilul, de mic, dar mai ales cel cu deficiență mintală este atras de imagini. Se știe că în perioada școlară a deficientului mintal, cunoașterea realității are loc sub forma unor percepții care sunt imagini integrale ale obiectelor și fenomenelor.

Gândirea școlarului cu deficiență mintală are un pronunțat caracter intuitiv, orientându-se mai mult spre rezolvarea problemelor concrete, practice, observația, ca formă activă de percepere a obiectelor și fenomenelor, cunoaște, de asemenea, un considerabil progres.

Elevul este atent numai la ceea ce reprezintă interes nemijlocit pentru el, îl afectează emotiv și memorează ceea ce îi atrage atenția.

Imaginile frumoase, vii colorate, sunt mai ușor memorate decât raționamentele verbale.

Ținând seama de această necesitate, care decurge din particularitățile dezvoltării psihice și intelectuale, specifice vârstei, este necesar să realizăm pentru buna desfășurare a activităților un material didactic special, cât mai variat.

În realizarea imaginilor prezentate este necesar ca acestea să îndeplinească o serie de caracteristici pedagogice astfel: să respecte adevărul științific, să corespundă vârstei și problemelor specifice deficienței mintale din punct de vedere al conținutului, să pună în evidență elementul principal; să ofere o imagine clară asupra realității pe care o reprezintă; să

faciliteze transmiterea mesajului prin elementele care o compun; să stârnească interes; să capteze atenția prin colorit viu.

Imaginile didactice trebuie să dețină un potențial pedagogic ridicat și o anumită încărcătură emoțională.

Acestea “sugerează esența, condensează informația, reprezintă într-o formă transfigurată, stilizată o realitate, permit examinarea vizuală a unor trăsături cu valoare deosebită”(Cerghit, I., 1997, pg. 136).

Fiind utilizate corect imaginile constituie o cale de acces spre: cunoaștere și învățare. Ele facilitează substituirea realității inaccesibile, captează interesul și atenția elevului, îi dezvoltă capacitatea de observare, gândire și imaginație creatoare, prezintă modele și exemple, în vederea formării deprinderilor de comportare civilizată.

Materialul, bine ales și estetic prezentat, asigură buna desfășurare a activităților instructiv-educative pe întreg parcursul anului școlar. Acestea ușurează atât munca educatorului cât și pe cea a elevilor cu deficiență mintală și contribuie la optimizarea procesului instructiv-educativ din cadrul școlii speciale.

“Un loc aparte în învățământul special îl au strategiile de diferențiere și individualizare a instruirii, fiind recomandate diversificarea conținuturilor, diferențierea obiectivelor, a metodelor și mijloacelor didactice, a dimensiunii temporale, prin recunoașterea dreptului fiecăruia de a studia în ritmul cel mai adecvat.” (A. Gherguț, 2016, p. 56)

În cazul elevilor cu deficiențe mintale este necesară asigurarea unui cadru socioafectiv favorabil învățării, crearea condițiilor de învățare de la copil la copil și de colaborare între elevi la activitățile de predare-învățare.

Bibliografie

- Cerghit, I., (1997), Metode de învățământ, ediția a-III-a, Editura Didactică și Pedagogică, București
- Cucoș, C., coord., (2009), Psihopedagogie pentru examenele de definitivare și grade didactice, ediția a-III-a, Editura Polirom, Iași
- Gherguț, A., Frumos, L., Raus, G., (2016), Educația specială. Ghid metodologic, Editura Polirom, Iași
- Verza, E., Verza, E.F.,(2002), Introducere în psihopedagogie specială și asistență socială, Editura Fundației Humanitas, București
- Vrăsmaș, E.,(coord), (2015), Să comunicăm...cu plăcere, Ediția a 2-a, rev., Editura Alpha MDN, Buzău
- Vrăsmaș, E., (2007), Dificultăți de învățare în școală, -domeniu nou de studiu și aplicație-, Editura V&I Integral, București

PROIECT DIDACTIC

Profesor: Sava Mădălina Oana

Unitatea de învățământ: LICEUL TEHNOLOGIC MĂCIN

Disciplina: Matematică

Clasa: a XI-a D - profesională

Unitatea de învățare: *Matematici financiare*

Titlul lecției: *Elemente de calcul financiar – dobânzi, TVA, amortizări de investiții, profit*

Tipul lecției: predare – învățare

Durata: 50'

Data:

Competențe generale:

1. **Identificarea** corectă a unor date matematice și interpretarea în funcție de contextul în care au fost definite;
2. **Descoperirea** (alegerea) algoritmilor optimi care permit prelucrarea datelor matematice;
3. **Utilizarea** algoritmilor pentru rezolvarea unor probleme practice;
4. **Exprimarea** cu ajutorul datelor matematice a unor situații concrete și a algoritmilor de prelucrare a acestora;
5. **Interpretarea** rezultatelor unor acțiuni concrete exprimabile matematic;
6. **Modelarea** matematică a unor situații concrete, prin integrarea cunoștințelor din diferite domenii.

Competențe specifice:

3. **Utilizarea** unor algoritmi specifici calculului financiar, statisticii sau probabilităților pentru analiza de caz
4. **Transpunerea** în limbaj matematic prin mijloace statistice sau probabilistice a unor probleme practice

Competențe derivate:

Până la sfârșitul lecției elevii vor fi capabili:

- CD1. să aplice noțiunea de procent în rezolvarea unui exercițiu, prin utilizarea formulei specifice;
- CD2. să identifice din fișă noțiuni precum: dobânda simplă, T.V.A., amortizări de investiții, rată, pornind de la ipoteze din viața de zi cu zi;

CD3. să transpună în limbaj matematic problemele practice din fișa de lucru, prin folosirea formulelor;

CD4. să folosească algoritmi specifici calculului financiar pentru aflarea unor rezultate din exercițiile date.

STRATEGIE DIDACTICĂ:

Metode și procedee:

- Conversația euristică;
- Explicația;
- Expunerea;
- Exercițiul;
- Metoda MOZAIC cu fișe de expert.

Forme de organizare a clasei:

- Frontală;
- Pe grupe;
- Individuală.

Forme de evaluare:

- Observarea sistematică;
- Aprecierea verbală.

Resurse materiale:

- Mijloace de învățământ: fișe de lucru, calculatorul de buzunar/telefonul mobil, plicuri

Bibliografie:

- Culegere de exercitii si probleme, clasa a X-a, Matematica, Editura ICAR
- Marius Burtea – *Matematică manual pentru clasa a X-a trunchi comun + curriculum diferențiat*, Editura Carminis
- Florin Cirjan – *Didactica matematicii*, Editura Corint, 2007

Evenimentele instruirii	Comp. deriv.	Activitatea profesorului	Activitatea elevilor	Strategii didactice	Evaluare
1. Momentul organizatoric (1min.)		-se asigură condițiile optime de desfășurare a lecției (existența materialelor necesare și prezența la clasă)	-își pregătesc materialele pentru lecție și prezintă situația elevilor absenți (dacă e cazul)	Conversația Frontală	
2. Verificarea temei și a cunoștințelor anterioare (4min.)		-se verifică tema pentru acasă prin sondaj, depistându-se problemele întâmpinate în rezolvarea acesteia -dacă e cazul se dau indicații pentru rezolvarea corectă a problemelor pentru o oră viitoare	-prezintă rezultatele exercițiilor avute ca temă -corectează eventualele greșeli depistate în temă -ascultă indicațiile profesorului	Conversația Frontal Individual Explicația Exercițiul	Observarea sistematică a elevilor și aprecierea verbală
3. Captarea atenției (3min.)		-se actualizează cunoștințele privind noțiunea de procent prin rezolvarea unei probleme la tablă: "Un televizor costă 120€. Cu ocazia sărbătorilor de iarnă se acordă o reducere de 15%. Cât va trebui plătit pentru televizor?" -solicit elevilor să scrie la tablă rezolvarea problemei	-se scrie formula pentru procent $p\% = \frac{p}{100}$ -răspund la întrebările profesorului -află procentul pentru un exercițiu dat -rezolvă problema la tablă	Conversația Explicația Frontal Individual Exercițiul	
4. Comunicarea titlului lecției și a competențelor specifice ale acesteia (1min.)		-se anunță titlul lecției: <i>Elemente de calcul financiare – dobânzi, TVA, amortizări de investiții, profit</i> , enunțându-se obiectivele pe înțelesul elevilor	-notează titlul lecției pe caiete și ascultă cu interes obiectivele temei, ce urmează a și le însușii	Expunerea Conversația Frontal	

6. Dirijarea învățării (20min.)	CD1	-se prezintă conținutul lecției folosindu-se principiul învățării prin descoperire - împart colectivul de elevi în grupe de bază, rugând elevii să evoce pe rând litere din alfabet: A, B, și C - rog elevii să se grupeze la o masă de lucru, astfel: Grupa A, Grupa B și Grupa C, cu câte 5 elevi. - voi distribui fișe de lucru (anexa 1) intitulate fișe expert, pe care, la fiecare grupă, elevii le vor extrage dintr-un plic (fiecare elev din grupă alege prin tragere la sorț o fișă)	-sunt atenți la explicațiile și modalitatea de desfășurare a lecției -evocă cu glas tare literele din alfabet A, B și C -se împart în grupe de câte 5 elevi și merg la măsuțele lor -primesc plicul cu fișele de lucru	Explicația Metoda Mozaic	Observarea sistematică a elevilor și aprecierea verbală
	CD1	-prin această metodă se vor forma grupe de experți cu câte 3 elevi. Așadar, vom avea: ✓ <u>Grupa experți 1</u> – studiază și lucrează fișa de experți 1 privind noțiunea de dobândă simplă ✓ <u>Grupa experți 2</u> – studiază și lucrează fișa de experți 2 privind noțiunea de dobândă compusă ✓ <u>Grupa experți 3</u> – studiază și lucrează fișa de experți 3 privind noțiunea de T.V.A. ✓ <u>Grupa experți 4</u> – studiază și lucrează fișa de experți 4 privind noțiunea de amortizări de investiții ✓ <u>Grupa experți 5</u> – studiază și lucrează fișa de experți 5 privind noțiunea de profit, rata profitului	-extrag din plicuri fișele expert și rețin numărul de pe fișă -se regroupează în grupe de experți pentru a studia noțiunile de pe fișă -notează noțiunile noi în caiete fiind atenți la explicațiile profesorului -notează formulele în caiete urmărind textul din fișa specifică fiecărei grupe -sunt atenți la explicațiile profesorului	Conversația Frontală Pe grupe Explicația Expunerea Fișe expert Exercițiul	
		-antrenez elevii spre a studia și a extrage, în echipă, din fișa de lucru, definițiile și formulele de calcul pentru noțiunile de calcul financiar, pe care le vor nota în caiete -observ elevii în lucrul pe echipe și dau	-citesc informațiile din fișa de lucru, se consultă cu coechipierii din echipă și notează în caiete noțiunile noi, astfel: Grupa A – notează în caiete definițiile și formulele despre	Frontală Pe grupe Explicația Expunerea	Observarea sistematică a elevilor și

		<p>indicații acolo unde este cazul</p> <p>-rog elevii să revină la grupele anterioare, și anume: Grupa A, Grupa B și Grupa C</p> <p>-comunic următoarea sarcină de lucru: în grupele formate discutați între voi ce ați descoperit în grupele de experți</p> <p>-îndrum elevii să își noteze în caiete noțiunile descoperite de fiecare coechipier</p> <p>-supraveghez activitatea și mă asigur că au înțeles noua sarcină de lucru</p>	<p>următoarele noțiuni: dobânda simplă, dobânda compusă, T.V.A., amortizări de investiții și profit, rata profitului. La fel vor proceda și grupele B și C.</p> <p>-urmăresc algoritmul de calcul a problemelor propuse privind anumite calcule financiare</p>	<p>Fișe expert</p> <p>Exercițiul</p>	<p>aprecierea verbală</p>
<p>7. Fixarea și consolidarea învățării (20min.)</p>	<p>-se propune spre rezolvare din fișele de expert problemele propuse</p> <p>-fiecare grupă va lucra exercițiile de pe fiecare fișă pentru fiecare noțiune de calcul financiar.</p> <p>CD1 -solicită elevii să iasă la tablă ca să rezolve exercițiile în vederea fixării și consolidării noțiunilor asimilate pe parcursul predării</p> <p>CD2</p> <p>CD3 -sprijină activitatea elevilor cu indicații când este cazul</p> <p>-îndrumă elevii pentru identificarea rezultatelor problemelor propuse</p>	<p>- răspund cerințelor profesorului</p> <p>-rezolvă problemele propuse de pe fiecare fișă de experți</p> <p>-notează în caiete rezolvările corecte ale exercițiilor din fișa de lucru</p> <p>- rezolvă cerințele la tablă</p>	<p>Conversația</p> <p>Explicația</p> <p>Exercițiul</p> <p>Fișa de lucru</p> <p>Frontal</p> <p>Individual</p>	<p>Apreciera verbală</p> <p>Observarea sistematică</p>	
<p>8. Încheierea activității (1min.)</p>	<p>-face aprecieri asupra desfășurării lecției, asupra cunoștințelor elevilor și îi felicită pe elevii care și-au dat interesul și care au comunicat pe parcursul lecției.</p> <p>-se notează elevii care s-au evidențiat pe parcursul lecției</p> <p>-se dă tema pentru acasă (exerciții din culegerea de matematică).</p>	<p>-sunt atenți la aprecierile profesorului</p> <p>-se notează în caiete tema pentru acasă.</p>	<p>Conversația</p> <p>Frontal</p> <p>Individual</p>	<p>Aprecieri verbale</p>	

Fișă expert 1

❖ Dobânda simplă

Cea mai simplă investiție care să aducă un venit este depunerea banilor la o bancă pe o anumită perioadă de timp, cu o anumită dobândă (care este o anumită sumă pe care deponentul o primește după o perioadă de timp).

Aceasta este dobânda simplă.

Distingem două tipuri de dobânzi: dobânda plătită, cea pe care o plătesc băncile deponenților și dobânda încasată, cea care este încasată de bănci de la debitori pentru sumele împrumutate.

Definiție: Dobânda simplă reprezintă dobânda calculată pentru suma depusă pentru o anumită perioadă.

Notăție: Dobânda simplă se notează cu D_s .

Procentul dobânzii reprezintă suma care se plătește pentru suma depusă de 100 unități monetare (u.m.) pentru o perioadă de un an.

Notăție: Procentul sau rata dobânzii se notează cu p .

Formula de calcul pentru dobânda simplă este: $D_s = \frac{S \cdot p \cdot n}{100}$

unde S este suma depusă, n numărul de ani pe care s-a depus suma, iar p este procentul dobânzii.

Formula dobânzii pentru m luni este: $D_s = \frac{S \cdot p \cdot m}{100 \cdot 12}$, iar pentru d zile $D_s = \frac{S \cdot p \cdot d}{100 \cdot 360}$

Exemplu:

Ce dobândă simplă produce un capital de 6 000 lei pe o perioadă de 1 an, dacă rata dobânzii este de 28%? Dar după 4 ani? Și după 6 luni?

Rezolvare:

După un an $D_s = \frac{S \cdot p \cdot n}{100}$. Pentru $n=1$, avem: $D_s = 6000 \cdot \frac{28}{100} = 1680$ lei,

iar după 4 ani $D_s = \frac{S \cdot p \cdot n}{100}$. Pentru $n=4$, avem: $D_s = \frac{6000 \cdot 28 \cdot 4}{100} = 6720$ lei.

După 6 luni $D_s = \frac{S \cdot p \cdot m}{100 \cdot 12}$. Pentru $m=6$, avem: $D_s = \frac{6000 \cdot 28 \cdot 6}{100 \cdot 12} = 840$ lei.

Rezolvați!

Care este câștigul anual al unei bănci, dacă aceasta acordă un împrumut de 200 milioane lei, percepând o rată a dobânzii de 70%. Dar câștigul pe 5 ani? Dar câștigul pe 30 de zile?

Fișă expert 2

❖ Dobânda compusă

Suma de bani ce se plătește pentru banii pe care îi împrumutăm se numește dobândă.

Dacă această sumă este adăugată la cea inițială și pentru ea se calculează dobânda pentru o aceeași perioadă de timp, aceasta adăugându-se la sfârșitul perioadei etc., atunci vorbim de dobânda compusă.

Definiție: *Dobânda compusă* reprezintă dobânda calculată pentru suma depusă pentru o anumită perioadă care se adaugă la sfârșitul investiției sau a creditului.

Notație : Dobânda compusă se notează cu D_c .

Procentul dobânzii reprezintă suma care se plătește pentru suma depusă de 100 unități monetare (u.m.) pentru o perioadă de un an.

Notație: Procentul sau rata dobânzii se notează cu p .

Formula de calcul pentru dobânda compusă este: $D_c = S \cdot \left[\left(1 + \frac{p}{100} \right)^n - 1 \right]$

unde S este suma depusă, n numărul de ani pe care s-a depus suma, iar p este procentul dobânzii.

Exemplu:

Ce dobândă compusă produce un capital de 6 000 lei pe o perioadă de 2 ani, dacă rata dobânzii este de 28%?

Rezolvare:

Aplicăm formula $D_c = S \cdot \left[\left(1 + \frac{p}{100} \right)^n - 1 \right]$.

Avem $D_c = 6000 \left[\left(1 + \frac{28}{100} \right)^2 - 1 \right] = 6000 \left[1 + \frac{14}{25} + \frac{784}{10000} - 1 \right] = 6000 \cdot \frac{6384}{10000} = 3830,4 \text{ lei.}$

Rezolvați!

Un depunător are la o bancă capitalul de 100.000 lei, iar rata dobânzii pe an este de 5%. Calculați dobânda compusă pe o perioadă de 2 ani.

Fișă expert 3

❖ Taxa pe valoare adăugată T.V.A

Taxa de valoare T.V.A este un impozit indirect, exprimat în procente și perceput de stat asupra valorii adăugate în fiecare stadiu al producției și al distribuției bunurilor economice.

Se calculează după formula: $TVA = \frac{p}{100} \cdot P_p$, unde **p** este procentul de calcul TVA (fixat de stat), iar P_p este prețul de achiziție (sau de producție) al produsului.

Dacă notăm cu P_v prețul de vânzare al unui produs, atunci avem relația: $P_v = P_p + TVA$ sau $P_v = P_p + \frac{p}{100} \cdot P_p \Rightarrow P_v = \left(1 + \frac{p}{100}\right) \cdot P_p$, iar $P_p = \frac{100}{100+p} \cdot P_v$

Cota de impozitare (procentul TVA) este fixă și unică pe o anumită perioadă stabilită de stat. De exemplu, în perioada anilor 1992-1997 a fost 18%, în 1998 a fost 22% și începând cu 1999 s-a stabilit cota de 19%, crescând apoi la 24%.

Exemplu:

Știind că prețul de vânzare al unui medicament este de 32,7 lei și cota TVA este de 9%, calculați prețul fără TVA al medicamentului și valoarea TVA.

Soluție:

Pornim de la formula prețului de achiziție a produsului: $P_p = \frac{100}{100+p} \cdot P_v$.

Așadar, avem: $P_p = \frac{100}{100+9} \cdot 32,7 = 30$ lei - prețul fără TVA al medicamentului

Pentru valoarea TVA aplicăm formula: $TVA = \frac{p}{100} \cdot P_p$, deci vom avea: $TVA = \frac{9}{100} \cdot 30 = 2,7$.

Problemă propusă: Care este prețul de vânzare al unei mărfi care costă 44,5lei fără TVA, când procentul TVA este de 19% ?

Fișă expert 4

❖ Amortizări de investiții

În procesul de producție, prin *capital fix* sau *mijloace fixe* înțelegem mașini, utilaje, instalații, mijloace de transport, clădiri etc. În timp, aceste mijloace fixe sunt supuse procesului de uzură fizică și morală.

- **Amortizarea capitalului fix** reprezintă procesul de recuperare treptată a valorii capitalului fix.
- **Termenul necesar recuperării integrale a valorii capitalului fix** se numește *termen de amortizare*.
- **Partea din valoarea capitalului fix recuperată într-un an** se numește *amortizare anuală*.

Notând cu **A** amortizarea anuală, cu **V** valoarea capitalului fix și cu **T** termenul de amortizare, rezultă că $A = \frac{V}{T}$.

- **Raportul procentual între amortizarea anuală (A) și valoarea capitalului fix (V)** se numește *rata anuală de amortizare notată r_A* .

Așadar, $r_A = \frac{A}{V} \cdot 100\%$.

Problemă rezolvată

Valoarea unui utilaj este de 5 600 u.m., iar amortizarea anuală este de 700 u.m. Să se determine termenul de amortizare și rata anuală a amortizării.

Soluție

Amortizarea anuală a utilajului este $A = \frac{V}{T}$, relație din care se obține $T = \frac{V}{A}$.

Înlocuind $V=5600$ u.m. , $A=700$ u.m. se obține timpul de amortizare $T=8$ ani.

Rata anuală a amortizării este $r_A = \frac{A}{V} \cdot 100\% = \frac{700}{5600} \cdot 100 = 12,5$.

Problemă propusă:

Dacă valoarea de inventar a unui utilaj este de 20 milioane u.m., amortizarea anuală este de 5 milioane u.m., atunci durata de recuperare a utilajului este? Dar rata anuală a amortizării?

Fișă expert 5

❖ Profit, rata profitului

- **Profitul sau beneficiul reprezintă câștigul realizat din executarea unei activități.**

Profitul este caracterizat de următorii indicatori: **masa profitului și rata profitului.**

- **Masa profitului (P)** reprezintă diferența pozitivă dintre veniturile totale V_t și cheltuielile totale C_t .

$$\text{Așadar } P = V_t - C_t$$

- **Rata profitului r_P** se calculează fie ca raportul procentual dintre masa profitului (P) și cheltuielile totale C_t , fie ca raportul procentual dintre masa profitului P și veniturile totale V_t .
- **Așadar, $r_P = \frac{P}{C_t} \cdot 100$ (%) sau $r_P = \frac{P}{V_t} \cdot 100$ (%)**

Cu cât r_P este mai mare, cu atât eficiența activității este mai mare.

Problemă rezolvată

Atelierul de croitorie a încasat 41.000 u.m. pentru obiectele lucrate. Știind că s-au investit 25.000 u.m. pentru materii prime, 3.000 u.m. pentru salarii, 700 u.m. pentru întreținerea utilajelor și 400 u.m. pentru amortizări, să se determine:

- Profitul și rata profitului;
- Profitul net, dacă impozitul pe profit este de 16%.

Soluție

a) Avem relația $P = V_t - C_t = 41000 - (25000 + 3000 + 700 + 400) = 11900$ (u.m..)

$$r_P = \frac{P}{C_t} \cdot 100 (\%) = \frac{11900}{29100} \cdot 100 (\%) = 40,89 (\%)$$

b) $P_{net} = P - \text{impozitul} = 11900 - \frac{16}{100} \cdot 11900 = 9996$ (u. m.)

Problemă propusă

Un agent economic a vândut produse de 20 milioane lei. Rata profitului fiind de 25%, determinați profitul și profitul net dacă impozitul pe profit este de 16%.

Datini și obiceiuri populare-județul Botoșani (disciplină opțională)

Prof.înv.primar **Mărioara Șchiopu**, Școala Gimnazială Nr.10 Botoșani

Denumirea opționalului: *Datini și obiceiuri populare-județul Botoșani*

Tipul: integrat

Arii curriculare implicate:

- Limbă și comunicare
- Om și societate
- Arte
- Tehnologii

Clasa: a IV-a

Durata: 1 an

Număr de ore pe săptămână: o oră

Modul de organizare: pe clasă

Locul de desfășurare: sala de clasă și alte locații (în funcție de tema propusă)

ARGUMENT

Rolul școlii a fost, este și va fi de mare importanță în îndrumarea pașilor pe drumul cel de lumină, pe drumul spre descifrarea tainelor naturii, tainelor vieții, tainelor Universului.

Spre descifrarea unor taine ale vieții, unor frumuseți ale spiritualității românești, invită și acest opțional care îndrumă pașii micilor școlari către cunoaștere. Și nu întâmplător, alegerea pentru tema acestui opțional este aceea referitoare la spiritualitatea populară, cuprinsă în obiceiuri de primăvară, vară, toamnă și iarnă.

Prin felul cum sunt concepute temele, copiii pătrund în înțelesul unor simboluri din practicile religioase și magice ale satului. Le sunt stimulate imaginația și spiritul creativ pentru a realiza diferite obiecte (Steaua, Luceafărul, Globul), dar și spiritul de cercetător și culegător de texte de colinde, care îi ajută să descifreze simbolurile religioase.

Exemplele pot continua și pentru Anul Nou, unde la temele propuse pentru realizarea capului de căluț, la jocurile de căiuți se folosesc materiale și tehnici diverse, ca și pentru costumele – măști de urs și de căpriță, ca simboluri ale fertilității turmelor și ogorului. În același context, se înscrie și decorarea ouălor pentru Sărbătoarea Pascală.

Structurat în funcție de momentele anului calendaristic și religios, opționalul propune o imagine complexă a zonei etnografice Botoșani, oferind în același timp și un bogat material cules de pe teren, după toate exigențele unei anchete folclorice întreprinse de profesioniști. Alese competent, după criteriul autenticității și al specificului local, materialele ilustrative sunt destinate să formeze în conștiința elevilor o imagine corectă și minuțioasă a spiritualității populare din zona Botoșani.

Acest opțional contribuie la cunoașterea și lărgirea orizontului de informații asupra culturii materiale și spirituale sătești (pentru că așa cum spunea poetul și filozoful Lucian Blaga, „veșnicia s-a născut la sat”), dar și stimulează imaginația și creativitatea copiilor, care trebuie să știe cum să păstreze și să ducă mai departe valorile strămoșești.

Copiii vor învăța că moșii și strămoșii noștri aveau niște repere foarte clare privind perioadele de muncă și de sărbătoare, vor înțelege universul satului, știind să-l aprecieze așa cum se cuvine și să prețuiască profunzimea obiceiurilor practicate peste an, specifice românilor, pentru a ști să le înscrie în spiritualitatea omenirii.

Fiind un opțional integrat, prin lectură elevii sunt conduși să-și formeze competența de a surprinde, de a descoperi conținuturi și forme ale realității, exprimate într-o multitudine de modalități de expresie, de a le asocia unele cu altele, ceea ce le permite copiilor să-și extindă astfel aria cunoașterii. Să nu uităm că această disciplină formează capacități de receptare și de exprimare orală și scrisă, cultivă creativitatea literar-artistică și dezvoltă latura moral-estetică a personalității elevilor.

COMPETENȚE SPECIFICE :

1. Înțelegerea semnificației unui mesaj folcloric, stabilind legături între informațiile receptate și cele cunoscute
2. Manifestarea interesului pentru cunoașterea și conservarea datinilor și obiceiurilor populare locale
3. Interpretarea diferitelor texte specifice datinilor și obiceiurilor populare locale
4. Manifestarea spiritului de cercetare a spațiului etnografic local
5. Redactarea unor texte literare, nonliterare și funcționale ținând seama de tema propusă
6. Utilizarea tehnicilor de lucru în realizarea unor obiecte necesare practicării diferitelor obiceiuri populare
7. Popularizarea în afara școlii a creațiilor etnografice din zonă
8. Cooperarea cu colegii în cadrul grupului pentru investigarea spațiului etnografic local și realizarea diferitelor produse și a modalităților de evaluare

COMPETENȚE SPECIFICE ȘI ACTIVITĂȚI DE ÎNVĂȚARE

COMPETENȚE SPECIFICE	EXEMPLE DE ACTIVITĂȚI DE ÎNVĂȚARE
<i>La sfârșitul clasei III / IV elevul va fi capabil:</i> 1. Înțelegerea semnificației unui mesaj folcloric, stabilind legături între informațiile receptate și cele cunoscute	<ul style="list-style-type: none">• exerciții de sesizare a aspectului esențial dintr-un mesaj ascultat (explicații ale muzeografului, meșterului popular; mărturii pe bandă magnetică, casete audio);• exerciții de dialog: elevi-învățător, elevi-muzeograf, elevi-creator popular, elevi-elevi;• valorificarea informațiilor cu specific etnografic oferite de mass-media;• exersarea unor jocuri de rol (etnograf, meșter popular, colindător etc.);
2. manifestarea interesului pentru cunoașterea și conservarea datinilor și obiceiurilor populare locale	<ul style="list-style-type: none">• exerciții de identificare și de clasificare a datinilor și obiceiurilor după tematica lor;• exerciții de consultare a unor cărți, reviste cu conținut etnografic;• lectura și comentarea unor articole din ziare, reviste și alte publicații de specialitate locale;• vizionarea unor diapozitive, casete video, emisiuni TV pentru explicarea spațiului etnografic local;• selectarea și comentarea unor fragmente din operele literare;

	<ul style="list-style-type: none"> • exerciții de consultare a Calendarului creștin-ortodox; • exerciții de folosire a dicționarului (religios, etnografic, de artă); • participarea la slujbe religioase și manifestări folclorice; • vizite și excursii tematice; • întâlniri cu etnologi, creatori populari etc.;
3.interpretarea diferitelor texte specifice datinilor și obiceiurilor populare locale	<ul style="list-style-type: none"> • exerciții de dicție; • exerciții de memorare; • exerciții de mimică; • interpretarea vocală individuală sau în grup, însoțită de recuzită folclorică; • exerciții de folosire a recuzitei specifice; • audiții muzicale; • jocuri de rol;
4. manifestarea spiritului de cercetare a spațiului etnografic local	<ul style="list-style-type: none"> • identificarea unor informații și imagini noi despre datinile și obiceiurile populare locale; • folosirea surselor orale și a izvoarelor scrise; • exerciții-joc de eliminare a cauzelor care duc la dispariția unor obiceiuri locale; • exerciții de exprimare a propriilor gânduri, opinii, sentimente în legătură cu personajele și spațiile temporale din obiceiurile învățate; • consemnarea datelor cu privire la anumite obiceiuri populare în fișe de lucru, studii; • lucrul cu harta etnografică; • studiu de caz: „Ce rol au datinile și obiceiurile populare în viața mea?”; • excursii și vizite în scop de observare și de documentare etc.;
5.redactarea unor texte literare, nonliterare și funcționale ținând seama de tema propusă	<ul style="list-style-type: none"> • crearea unor povestiri, legende, eseuri; • exerciții de întocmire a unor scrisori, afișe, reclame, felicitări, invitații la diferite manifestări folclorice; • crearea unor texte specifice sărbătorilor de iarnă (colinde, plugușoare etc.);
6.utilizarea tehnici lor de lucru în realizarea unor obiecte necesare practicării diferitelor obiceiuri populare	<ul style="list-style-type: none"> • exerciții de confecționare a unor obiecte specifice sărbătorilor de iarnă (stea, glob, buhai, bici, măști etc.); • exerciții de vopsire și de încondeiere a ouălor de Paști; • exerciții de înfrumusețare a diferitelor obiecte folosind elemente de tehnică populară;
7.popularizarea în afara școlii a creațiilor etnografice din zonă	<ul style="list-style-type: none"> • corespondență școlară; • realizarea unei reviste cu conținut etnografic; • publicarea unor articole în presa locală; • organizarea unor microexpoziții la Muzeul de Etnografie (Pietonalul Unirii) cu produse ale activității elevilor (albume tematice, portofolii, afișe, pliante, măști, microculegeri cu texte cu conținut etnografic descoperite de elevi, ouă încondeiate); • întâlnire cu etnologi; • participarea la concursuri județene / interjudețene cu cele mai reușite lucrări;
8.cooperarea cu colegii în cadrul grupului pentru investigarea spațiului etnografic local și realizarea diferitelor produse și a modalităților de evaluare	<ul style="list-style-type: none"> • elaborarea unor proiecte în grup; • asumarea de roluri în cadrul grupului; • conversații, explicații vizând aplicarea ideilor personale în realizarea proiectului, a produselor în grup; • conversații referitoare la produsele realizate.

CONȚINUTURILE ÎNVĂȚĂRII

I. BOTOȘANI – importantă zonă etnografică

1. Județul Botoșani, păstrător de tradiții populare
2. Muzeul de Etnografie Botoșani

II. OBICEIURI DE TOAMNĂ

III. DATINI ȘI OBICEIURI DE IARNĂ

1. Obiceiuri de Sf. Nicolae
2. Datini și obiceiuri de Crăciun
 - *Colindele*
 - *Steaua; Luceafărul*
 - *Globul*
 - *Pomul de Crăciun*
3. Datini și obiceiuri de Anul Nou
 - *Plugușorul*
 - *Semănatul*
 - *Căiuții*
 - *Capra*
 - *Ursul*
 - *Mascații*

4. Obiceiuri de Bobotează

IV. OBICEIURI DE PRIMĂVARĂ

- *Mărțișorul*
- *Obiceiuri de Florii*
- *Obiceiuri de Paști*

- *Obiceiuri de Sf. Gheorghe*
- *Hramul*
- *Obiceiuri legate de Înălțarea Domnului*

II. OBICEIURI DE VARĂ

MODALITĂȚI DE EVALUARE:

- Probe orale;
- Probe scrise;
- Fișe de lectură;
- Chestionare;
- Jocuri de rol;
- Simulări;
- Interviuri;
- Concursuri tematice;
- Miniproiecte;
- Dezbateri privind poveștile/povestirile audiate;
- Portofoliul clasei;
- Portofoliul individual al fiecărui elev(fișe de lucru,pliante,afișe,scrisori,colaje, desene, autografe, fotografii ș.a.) ;
- Proiectul;
- Recitarea unor poezii;
- Eseul;
- Jocuri didactice;
- Completare de rebusuri tematice;
- Catalogul personajelor;
- Reclamă pentru o carte preferată;
- Expoziții (colaje, desene, afișe cu personaje din povești) ;
- Realizarea unui album foto și a unui CD, care să ilustreze momente importante din activitățile derulate.

RESURSE MATERIALE:

- Culegeri/Antologii de texte pentru ciclul primar;
- Planșe didactice;
- Albume, reviste;
- Reproduseri după opere de artă ale diferiților pictori;
- Afișe , postere, ecusoane , foi , markere , aparat foto ,casete video, CD-uri, poze, benzi desenate,flip-chart, consumabile

BIBLIOGRAFIE:

- Agrigoroaiei, Elidia Din legendele Botoșanilor, Editura Sport-Turism, București, 1991;
- Florea Marian, Simion, Sărbătorile la români, Editura Fundației Culturale Române, București, 1994;
- Institutul de Cercetări Etnologice și Dialectologice, Obiceiuri de iarnă, Editura Muzicală, București, 1981;
- Pamfile, Tudor, Sărbătorile la români, Colecția „Mythos”, Editura Saeculum I.O., București, 1997;
- Ștefan, Aurel, Colinde, colinde ...din poezia obiceiurilor de Crăciun și Anul Nou din Vorona – Botoșani, Editura Axa, Botoșani, 1997.
- Stoica Constantin, Ana, Creativitatea: Pentru studenți și profesori, Iași, Editura Institutul European, 2017;
- West, Michael A., Lucrul în echipă: Lecții practice, Iași, Editura Polirom, 2015;
- [www. didactic.ro](http://www.didactic.ro)

PROIECT DIDACTIC

DATA:

CLASA: a II-a A

ȘCOALA: Școala Gimnazială Nr. 10 Botoșani

PROPUNĂTOR: prof.înv.primar Mărioara Șchiopu

ARIA CURRICULARĂ: Arte

DISCIPLINA: Muzică și mișcare

UNITATEA DE ÎNVĂȚARE: Cântăm și ne acompaniem

SUBIECTUL: Jucării și instrumente muzicale ; „Cântecul instrumentelor”

TIPUL ACTIVITĂȚII: mixtă

OBIECTIVE OPERAȚIONALE:

- să cânte individual și în grup ;
- să se acompanieze cu ajutorul pseudoinstrumentelor muzicale ;
- să denumească diferite instrumente muzicale;
- să recunoască instrumentul muzical după imagine și sunetul produs;
- să învețe și să interpreteze cântecul nou;
- să adopte o poziție corectă în timpul cântatului.

METODE ȘI PROCEDEE: Conversația, explicația, demonstrația, jocul, exercițiul

FORMA DE ORGANIZARE: frontal, individual, în grup

a) **MIJLOACE ȘI MATERIALE DIDACTICE:** Tabla, imagini, fișe de lucru, instrumente muzicale, CD-player, fragmente din muzica clasică, imagini cu instrumente, jocul didactic

STRATEGIA DIDACTICĂ: Inductiv- semialgoritmă

RESURSE:

- **Pedagogice:** Jocuri didactice, cântece
- **Oficiale:** „Programa pentru Educație muzicală” MEN
- **Temporale:** durata lecției: 45 min.

DESFĂȘURAREA LECȚIEI

Etapetele lecției	Conținutul activității	Metode	Mijloace	Forme de organizare	Evaluare
<p>1.Moment organizatoric</p> <p>2.Exercițiu de spargerea gheții</p> <p>3.Exerciții de cultură vocală -exerciții pregătitoare</p>	<p>Se asigură climatul necesar desfășurării în bune condiții a lecției.</p> <p>► Îi întreb pe copii la ce se gândesc când aud cuvântul muzică (ciorchinele).</p> <p>► Prin prezentarea unei povești muzicale, numită „<i>Călătorie spre palatul împărătesei muzicii</i>” se execută exerciții de cultura vocal-auditivă (exerciții prevocale, de respirație, dicție și exerciții de emisie, omogenizare, acordaj și suplete).</p> <p>➤ După abordarea unei ținute corespunzătoare a corpului pentru activitatea muzicală, se propun mai multe <i>jocuri-exerciții</i> pentru:</p> <p>1. Respirație și dicție: a) <i>Licurici, licurici, Se aprinde ici și ici!</i> <u>Inspirație – 2 timpi</u> <i>Unu, doi, Trei, patru, Cinci, șase, Șapte, opt (numai pe expirație)</i> b) <i>Astăzi la plimbare Mirosim o floare! Inspirație (2 timpi), expirație (2 timpi)</i> <i>Floarea cea aleasă S-o aduci acasă! Inspirație (2 timpi), expirație (2 timpi)</i></p> <p>2. Ritmice: a) voi realiza anumite bătăi din palme pe care, apoi,</p>	<p>conversația</p> <p>Jocul didactic Problematizarea</p> <p>Jocul didactic, conversația, explicația exercițiul</p> <p>conversația, exercițiul</p>	<p>Pseudoinstrumentele copiilor, pianul</p>	<p>Frontală Individuală</p> <p>Frontală Individuală</p> <p>Frontală individuală</p>	<p>Aprecieri verbale</p> <p>Aprecieri verbale</p> <p>Aprecieri verbale</p> <p>Aprecieri verbale</p>

-încălzirea vocală	<p>copiii le vor reda tot cu bătăi din palme. b) voi folosi un pseudoinstrument și voi exemplifica același fragment ritmic, după care și elevii vor repeta c) același lucru voi executa, dar cu sunete emise la pian 3.Exerciții de încălzire vocală : - vocalize cu ajutorul vocalelor a, e, i, o, u; - vocalize pe sunetele arpegiului gamei Do -exerciții de liniștire a vocii</p>	Jocul didactic Exercițiul		Frontală, individuală	
4.Reactualizarea cunoștințelor	<p>➤ Intonez un scurt fragment dintr-un cântec învățat și le cer elevilor să recunoască cântecul, eventual le interpretăm în grup în întregime sau parțial; se poartă discuții pe marginea textelor acestor cântece. ➤ Le propun să cântăm cântecul <i>“În lumea basmelor”</i>. Însoțim interpretarea cu bătăi din palme ale copiilor, respectând ritmul melodiei, apoi aceștia vor acompania cu pseudoinstrumentele create de ei la orele anterioare de muzică și mișcare.</p>	Exemplificarea Exercițiul	pianul pseudoinstrumente	Individual Frontal, individual	Aprecieri, intona rea unui frag ment din alt cântec
5.Captarea atenției	<p>Observând planșa „Orchestra” și diferite jetoane , se discută despre instrumentele muzicale. -se audiază diferite sunete, solicitând elevii să le deosebească după timbru -joc didactic:”Ascultă și ghicește!” -elevii ascultă sunetul, sarcina lor fiind să ghicească sursa care îl produce. „Sunetul are o însușire/calitate care face să fie recunoscut după sursa care îl produce.Această însușire se numește timbru.Timbrul sunetului produs de voce se numește timbru vocal.Timbru sunetului produs de instrumente muzicale se numește timbru instrumental.</p>	Exercițiul Conversația, explicația Jocul didactic		Individuală, frontală Frontală, individuală	Apreci eri verbale

<p>6. Anunțarea temei și a obiectivelor operaționale</p>	<p>Anunț tema lecției și obiectivele operaționale propuse, pe înțelesul elevilor. Le spun copiilor că astăzi vor afla mai multe despre „<i>Instrumentele muzicale</i>”, vor audia diverse sunete instrumentale, vor recunoaște instrumente muzicale.</p> <p>Voi anunța titlul noului cântec pe care îl vor învăța: ”Cântecul instrumentelor”.</p>	<p>Explicația</p> <p>Exercițiul</p>		<p>Individuală</p>	
<p>7. Dirijarea învățării</p>	<p>Le spun copiilor că astăzi vor afla mai multe despre „<i>Instrumentele muzicale</i>”, vor audia diverse sunete instrumentale, vor recunoaște instrumente muzicale.</p> <p>➤ Dintr-un set de imagini cu instrumente muzicale, voi lua pe rând câte una. Elevii vor încerca să le denumească pe cele pe care le cunosc și spunând și alte informații pe care le știu. În celelalte situații voi preciza eu denumirea și povestindu-le și alte lucruri interesante. Aceste imagini vor fi afișate pe tablă, rămânând în fața elevilor.</p> <p>În momentul corespunzător voi exemplifica și cu sunetul propriu al respectivului instrument, iar în cazul în care nu-l am voi „produce” sunetul la orgă.</p> <p>➤ Discutând cu elevii, vom ajunge la concluzia că instrumentele muzicale se împart în trei categorii, după sunetul pe care îl produc:</p> <ol style="list-style-type: none"> 1. <i>instrumente cu coarde</i> 2. <i>instrumente de suflat,</i> 3. <i>instrumente de percuție.</i> <p>Din multitudinea de imagini, elevii vor alege câteva, formând grupe corespunzătoare celor trei categorii, pe</p>	<p>Exemplificarea, exercițiul, conversația</p>	<p>Set cu imagini</p> <p>Jetoane</p>	<p>Individual, frontal</p>	<p>Aprecieri verbale</p>
		<p>Exercițiul</p>	<p>Pseudoin</p>		<p>Aprecii</p>

	<p>care le vom așeza pe mijlocul tablei.</p> <p>➤ Pentru a stabili o corespondență corectă între instrument și sunet, vom face câteva exerciții de recunoaștere: voi exemplifica cu sunete de la orgă, iar elevii vor denumi instrumentul.</p> <p>➤ De asemenea, vom mima, însoțind cu sunete, cele exemplificate. Acest lucru îl putem face și pe grupe, în timp ce o grupă încearcă să reproducă un sunet instrumental, celelalte două vor aprecia prin aplauze.</p> <p>◀ Se prezintă fragmente din muzica clasică</p> <p>- elevii au sarcina să asculte cu atenție fragmentul, după care să recunoască după sunet instrumentul care se aude cel mai bine</p> <p>➤ Le propun pentru audiție un fragment muzical din „Balada” de Ciprian Porumbescu pentru a recunoaște anumite instrumente muzicale. În realizarea lucrărilor muzicale, compozitorii țin seama de sunetul specific fiecărui instrument, adică de timbrul instrumental.</p> <p>➤ Propun elevilor să realizeze „Copacul instrumentelor muzicale îndrăgite”.</p> <p>➤ Urmează învățarea noului cântec: „<i>Cântecul instrumentelor</i>”</p> <p>O vioară mică de-aș avea, O vioară mică mi-ar plăcea, Toata ziua aș cânta...multe cântece cu ea.</p> <p>Refren: Dili, dili, dum, dum, dum, dum, dum, Dili, dili, dum, dum, dum, dum, dum, Toată ziua aș cânta...multe cântece cu ea.</p> <p>O trompetă mică de-aș avea, O trompetă mică mi-ar plăcea,</p>	Conversația	<p>strumente muzicale</p> <p>Casetofon Casete CD-uri</p> <p>Planșă Planșă cu textul noului cântec</p>		<p>eri verbale, individuale, colective</p> <p>Aprecieri verbale, individuale, colective</p>
--	---	-------------	---	--	---

	<p>Toată ziua aş cânta...multe cântece cu ea. Refren:</p> <p>O tobiță mică de-aş avea, O tobiță mică mi-ar plăcea, Toată ziua aş cânta...multe cântece cu ea. Refren:</p> <p>O chitară mică de-aş avea, O chitară mică mi-ar plăcea, Toată ziua aş cânta...multe cântece cu ea. Refren:</p> <p>Chiar și-o muzicuță de-aş avea, Chiar și-o muzicuță mi-ar plăcea, Toată ziua aş cânta...multe cântece cu ea. Refren:</p> <p>Multe instrumente noi mai știm, Flaut sau trombon sau clavecin, Și cu ele vom cânta...multe cântece așa. Refren: Tra,la,la,la,la,la,la, Tra,la,la,la,la,la,la, Noi cu ele vom cânta...multe cântece așa!!!</p> <p><i>Etape:</i> a) prezentarea noului cântec, în interpretarea personală b) scurtă discuție asupra primei impresii, după audiere, și a conținutului tematic; c) recitarea ritmică a textului: pe strofe, refren, în</p>	Exercițiul			
		Exercițiul		Frontală, individuală, în grup, în perechi	Apreci eri verbale, indivi duale,

<p>8. Obținerea performanțelor</p>	<p>întregime; colectiv; d) învățarea melodiei: pe strofe, refren, în întregime; colectiv; Funcție de timpul avut la dispoziție, vom insista, în ora aceasta, numai pe o strofă sau pe 2 sau pe toate.</p> <p>► Exerciții de consolidare a cântecului: - cântare pe grupe - cântare cu acompaniament de pseudoinstrumente - cântare cu acompaniament de pian - pe rânduri; -cu solist - întreg colectivul. - alternare fete/băieți</p> <p>► Cântarea cu mișcare corporală ► Joc didactic : «Trăistuța cu surprize» *o trăistuță circulă de la un elev la altul, până când învățătorul zice :« STOP ». Elevul la care s-a oprit trăistuța extrage din aceasta un bilet pe care este scrisă cerința. Cerințele pot fi: *activitate frontală: să se intoneze cântecul cu toată clasa ; *grupa din care faci parte să cânte a doua strofă ; *cântă prima strofă cu bătaie din palme ; *bate din palme și cântă a treia strofă ; *recunoaște versurile (după scrierea grafică) ; *cântă numai primele două versuri din cântec, acompaniat de colegul de bancă și predă ștafeta ; *fară să cânti, bate ritmul cântecului cu creionul în bancă ;</p> <p>Ghici ce e ? (ghicitori despre instrumente muzicale)</p>	<p>Exercițiul</p>	<p>Trăistuță</p>	<p>Frontală, individuală, în grup, în perechi</p>	<p>colective</p> <p>Aprecieri verbale, individuale, colective</p>
---	--	-------------------	------------------	---	---

<p>9.Evaluarea activității</p>	<p>Din lemn de brad e făcută Coardele-i atingi și....cântă. (vioara)</p> <p>Subțirel și mititel, Joacă lumea după el. (fluierul)</p> <p>Bosumflată și ușoară Bubuie din cale-afară. (toba)</p> <p>Cântă în fanfară sau la defilare. (trompeta)</p> <p>➤ Propun elevilor să „rezolve” o fișă cu tema „Instrumente muzicale” (anexă). Se fac aprecieri individuale, dar și colective, privind participarea la desfășurarea activității.</p>	<p>Munca independentă</p>	<p>Fișe de lucru</p>	<p>Aprecieri verbale, individuale, colective Ecusoane</p>
---------------------------------------	--	---------------------------	----------------------	---

Fișă de evaluare

1. Numește instrumentele muzicale din imaginea de jos.
2. Încercuiește instrumentele de suflat.
3. Colorează cu galben instrumentele de percuție.
4. Taie cu o linie roșie instrumentele cu coarde.

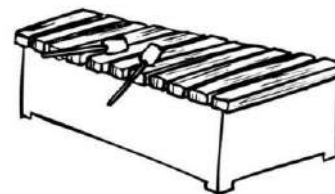
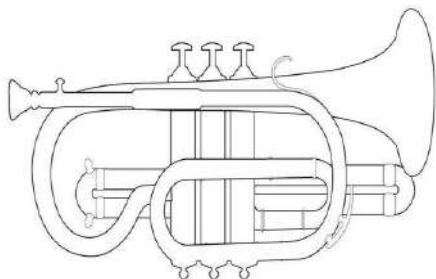

MACHINE LEARNING

Emilia Dana Seleşchi PhD - „CAROL I” Technical College, Bucharest, Romania

Data mining can be defined as the process of discovering patterns in data. Statistical tests are useful to validate machine learning models and to evaluate machine learning algorithms [Witten et al., 2005]. Machine Learning algorithms can also be applied to improve perception of the surrounding environment, that is, to improve the transformation of sensed signals into internal representations, and to bridge the gap between the internal representations of the environment and the representation [Sebe et al., 2005]. In the study of genetic origin of brain tumors, Machine Learning has been applied to investigate the differentially expressed genes and to discriminate brain tumors using microarray data [García-Gómez et al., 2007].

The heterogeneous regions of brain tumors were explored by combining imaging features from several sequences and extract morphologic and texture characteristics. They proposed a multiparametric framework for brain tumor classification and prediction of degree of malignancy. Intensity and texture based features were integrated via a pattern classification technique into a multiparametric imaging profile [Zacharaki et al., 2009]. Freiman et al carried-out a machine-learning approach to the interactive classification of suspected liver metastases using fMRI images. The fMRI-based statistical modeling has been used to characterize colorectal hepatic metastases and follow their early hemodynamical changes [Freiman et al, 2008]. Several pattern recognition and machine vision techniques are used to discriminate between brain atrophy and no brain atrophy CT images. Segmentation, feature vectors extraction and various classification techniques have been performed for automatic discrimination of brain-atrophic patients with possible dementive disease and patients with no brain atrophy [Paradowski et al., 2008].

Machine Learning was applied to optimize a performance criterion using example data or past experience. In medical diagnosis, the inputs (patient's age, gender, past medical history, and current symptoms) are the significant information we have about the patient and the classes are the illnesses. The applications of machine learning method to natural language processing are constantly increasing [Alpaydm, 2010].

The process of protein-DNA interaction has been an important subject of recent bioinformatics research. The DNA-binding proteins have a vital role in the biological processing of genetic information like DNA transcription, replication, maintenance and the regulation of gene expression. The logic-based machine learning has been applied to distinguish DNA binding proteins from non-binding proteins [Szabóová et al., 2010].

EXERCISE

By using histogram values and Machine Learning method provided by Data Mining, generate 3D graphs of the variables and predictions and their residuals, displaying the main results for the current analysis.

- Data Mining → Machine Learning (Bayesian, Support Vectors, Nearest Neighbor)
- Quick → Support Vector Machine:
 - Select variables for analysis: Continuous dependent - Var1, Categorical dependent – none, Continuous independent (predictors) – none, Categorical predictors – Var2
 - Predictor codes: none
 - MD deletion: Mean substitution → OK
- Support Vector Machine Results
- Quick → Summary → Descriptive statistics → Model → Predictions

● Plots → Sample: Test → Graphs of X, Y and Z: Observed, Var2, Predicted/ Observed, Res. Abs., Predicted/ Observed, Res. Sqd., Var 2/ Observed, Residual, Var2/ Observed, Var2, Abs. Res./ Res. Sqd., Predicted, Var2/.../etc.

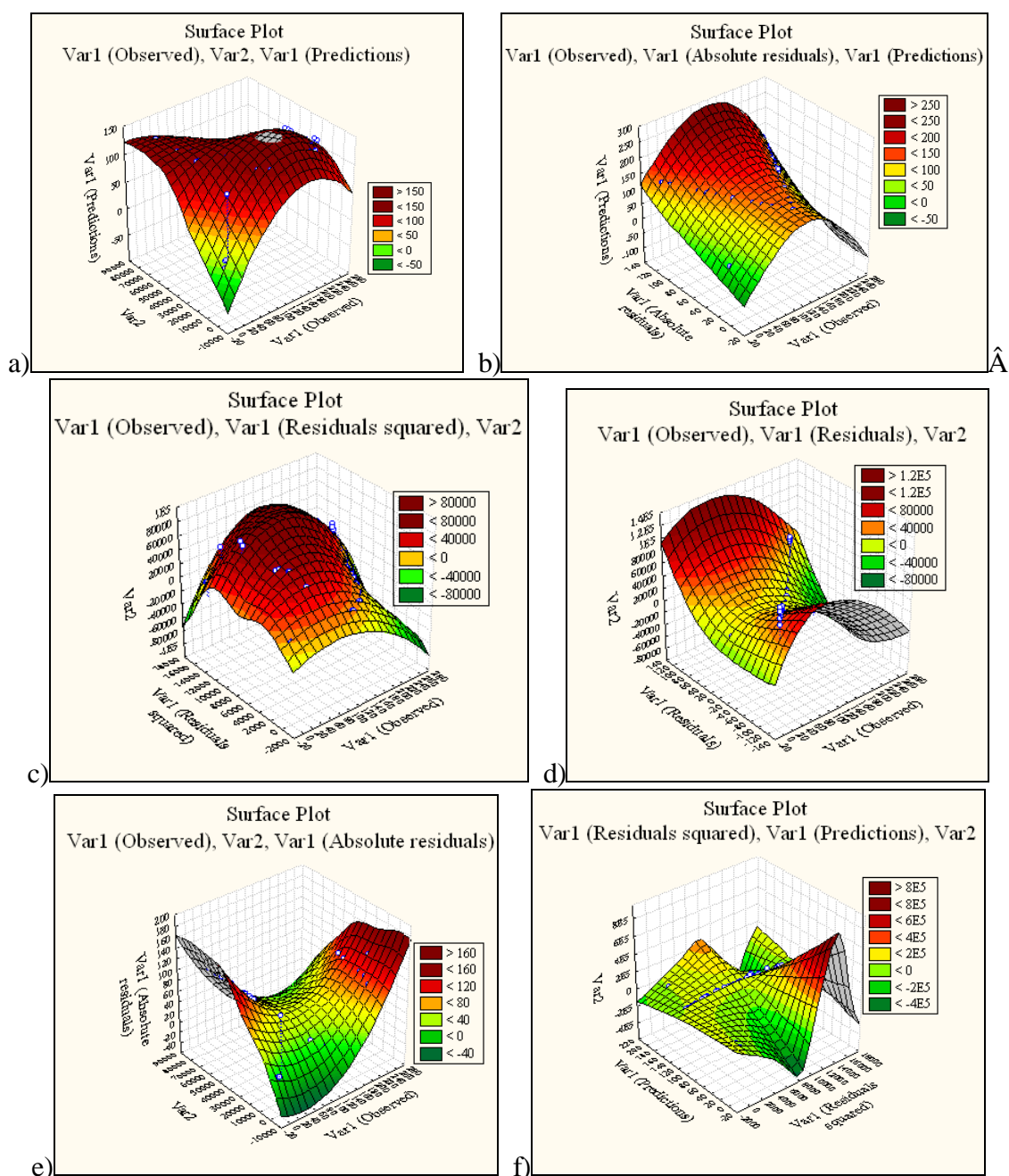

Figure 1. – Surface Plot (a) Observed, Var2, Predicted; (b) Observed, Absolute Residuals, Predicted; (c) Observed, Residuals Squared, Var 2; (d) Observed, Residuals, Var2; (e) Observed, Var2, Absolute Residuals; (e) Residuals Squared, Predicted, Var2 - **STATISTICA** applications

Machine Learning procedure has become increasingly important in drug discovery where viable molecular structures are searched or designed for therapeutic efficacy. The benefits of the multilabel classification approach on a dataset of 60 cancer cell lines and 4554 candidate molecules were revealed [Su et al., 2010].

Machine Learning contains a number of advanced statistical methods for handling regression and classification tasks with multiple dependent and independent variables such as: Support Vector Machines (SVM) for regression and classification, Naive Bayes for classification and K-Nearest Neighbors (KNN) for regression and classification.

Support Vector Machines (SVM) can be used for regression and classification tasks by constructing nonlinear decision boundaries. This method reveals a large degree of flexibility in handling classification and regression tasks of varied complexities and contains four Support Vector models with a variety of kernels as basis function expansions: linear, polynomial, RBF, and sigmoid.

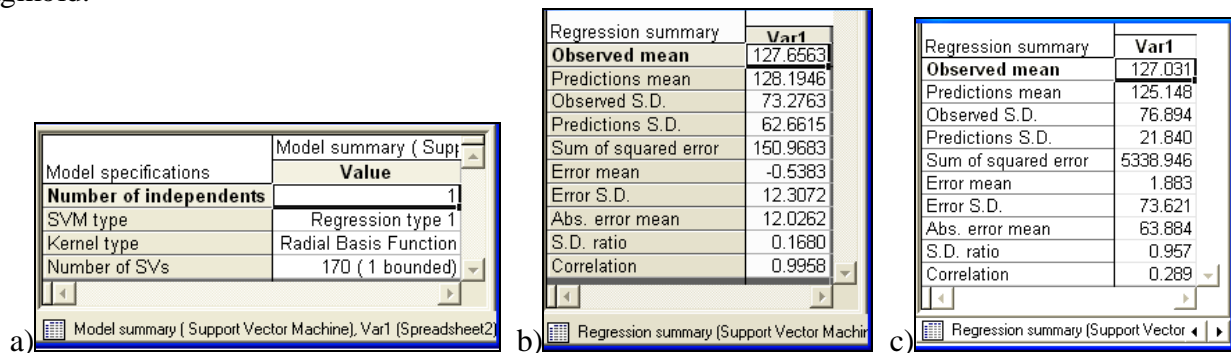

Figure 2. – (a) Model summary, (b) Descriptive statistics (Mean substitution), (c) Descriptive statistics (Casewise) - **STATISTICA** applications

REFERENCES

- [1] Ethem Alpaydm - Introduction to Machine Learning Second Edition, The MIT Press - 2010 Massachusetts Institute of Technology, 2010
- [2] Juan M. García-Gómez, Salvador Tortajada, Javier Vicente, Carlos Sáez, Xavier Castells, Jan Luts, Margarida Julià-Sapé, Alfons Juan-Císcar, Sabine Van Huffel, Anna Barceló, Joaquín Ariño, Carles Arús, and Montserrat Robles - Genomics and Metabolomics Research for Brain Tumour Diagnosis Based on Machine Learning, Springer-Verlag Berlin Heidelberg, pp. 1012–1019, 2007
- [3] M. Freiman, Y. Edrei, Y. Sela, Y. Shmidmayer, E. Gross, L. Joskowicz, and R. Abramovitch- Classification of Suspected Liver Metastases Using fMRI Images: A Machine Learning Approach, Springer-Verlag Berlin Heidelberg, MICCAI, Part I, LNCS 5241, pp. 93–100, 2008.
- [4] Mariusz Paradowski, Halina Kwasnicka, Martin Tabakov, Jacek Filarski, Marek Sasiadek - On Automation of Brain CT Image Analysis, Proceedings of the International Multiconference on Computer Science and Information Technology (IMCSIT) Volume 3, pp. 215–220, 2008
- [5] N. Sebe, Ira Cohen, Ashutosh Garg, and Thomas S. Huang – Machine Learning in Computer Vision, Springer, 2005
- [6] Hongyu Su, Markus Heinonen, and Juho Rousu - Multilabel Prediction of Drug Activity Machine Learning in Systems Biology, Proceedings of The Fourth International Workshop October 15-16, Edinburgh, Scotland, pp. 67-70, 2010.
- [7] Andrea Szabóová, Ondřej Kuželka, Filip Železný, and Jakub Tolar - Prediction of DNA-Binding Proteins from Structural Features, Multilabel Prediction of Drug Activity Machine Learning in Systems Biology, Proceedings of The Fourth International Workshop October 15-16, Edinburgh, Scotland, pp.71-74, 2010
- [8] Ian H. Witten, Eibe Frank, Second Edition - Data Mining Practical Machine Learning Tools and Techniques, Morgan Kaufmann Publisher, Elsevier, 2005
- [9] Evangelia I. Zacharaki, Sumei Wang, Sanjeev Chawla, Dong Soo Yoo - Classification of Brain Tumor Type and Grade Using MRI Texture and Shape in a Machine Learning Scheme, Magnetic Resonance in Medicine 62:1609–1618 (2009)
- [10] ImageJ Software
- [11] STATISTICA Software, STATISTICA Electronic Manual

BOOSTED TREE CLASSIFIERS AND REGRESSION

Emilia Dana Seleşchi PhD - „CAROL I” Technical College, Bucharest, Romania

Boosted Regression (BR) is a powerful regression tool. Unlike linear regression, the BR method will work when there are more variables than observations. Because it is more flexible, a boosted model will tend to fit better than a linear model. The regression tree allows us to predict the residuals [Schonlau, 2005].

Boosted Tree method can be used for regression-type and classification-type problems. Gradient boosting is a machine learning technique for regression problems, which provides a prediction model. It can be also used for classification problems by reducing them to regression with a suitable loss function [Wikipedia].

The general idea of the model is to compute a sequence of simple trees, where each successive tree is built for the prediction residuals of the preceding tree. This technique will construct binary trees, i.e., partition the data into two samples at each split node. Accordingly, at each step of the boosting, a simple (best) partitioning of the data is determined, and the deviations of the observed values from the respective means (residuals for each partition) will be computed. The method of gradient boosting - fitting a weighted additive expansion of simple trees can produce an excellent fit of the predicted values to the observed values even if the specific nature of the relationships between the predictor variables and the dependent variable of interest is very complex [StatSoft].

Boosted Tree techniques generates a hypothesis whose error on the training set is small by combining many hypotheses with large errors. The reality training data reveal different degrees of hardness and each learning algorithm has unstable behavior, i.e, appears sensitive to changes in training data. The boosting model reduces both variance and bias, while bagging can only significantly reduce variance [Shao, 2003].

A regression tree is a model that is piecewise constant on disjoint regions of the covariate domain. A regression tree with J terminal nodes fits a model where the highest interaction order is J - 1. Suppose $\{R_j\}_1^J$ denotes a partition of this domain, a regression tree, $f(x)$ is given by:

$$f(x) = \sum_{j=1}^J c_j I(x \in R_j),$$

where $I(x \in R_j)$ is the indicator function and c_j is the fitted value in R_j [Sexton & Laake, 2007].

Boosting is an algorithm that classifies binary responses that offers opportunities and challenges to ecological analysis. It is an excellent predictor and also quantifies and illustrates the relationships between predictors and the response. It can be used for exploration, explanation and prediction. The prediction error of a statistical model is a measure of how close model predictions are to their true values on average.

Consider we have a model: $y = f(x) + \varepsilon$; $E(\varepsilon) = 0$; $\text{Var}(\varepsilon) = \sigma^2$ and predictions $\hat{f}(x)$. The Prediction Error (PE) can be written as:

$$\text{PE} = E\left\{\left[y - \hat{f}(x)\right]^2\right\} = \left[E\hat{f}(x) - f(x)\right]^2 + E\left[\hat{f}(x) - E\hat{f}(x)\right]^2 + \sigma^2 = \text{Bias}^2 + \text{Variance} + \text{Pure Error}$$

Increasing model complexity (e.g., by adding more parameters) decreases bias but increases variance, and vice versa [De'Ath, 2007].

The AdaBoost algorithm is useful to build classifiers that, by means of extracting features from images, will be capable of distinguishing between “Face” and “Non Faces” patterns. By using

the Boosting deterministic procedure, we can produce an accurate prediction rule by combining inaccurate rules. The Decision trees include 4 types of structures:

- The *Root node* is the node situated on the top of the tree. All the data that comes into the tree goes through it.
- The *Non-Leaf nodes* are nodes situated on the middle stages of the tree. They are connected to nodes before and after them.
- The *Leaf nodes* are nodes situated on the bottom of the tree. They do not have more nodes after them.
- The *Branches* connect nodes and bring data from one node to another one [Mota, 2006].

The Boosted Regression Tree (BRT) model revealed a good predictive ability, and enabled quantification of relationships between SOC (Soil organic carbon) stocks and pedo-climatic variables over the French territory. It enables the modeling of interactions between predictors with a varying degree of complexity. The results indicated that these relationships strongly depended on the land use, and more specifically differed between forest soils and cultivated soil. The BRT models were fitted, making use of pedologic (e.g. rock fragments, pH, clay content), climatic (rainfall, temperature, potential evapo-transpiration), biological (net primary productivity) or land use predictors [Martin et al., 2011].

Decision tree (DT) method provides a pathway to find “rules” that could be evaluated for separating the input samples into one of several groups without having to express the functional relationship directly, avoiding the limitations of the parametric models and are well suited for the analysis of nonlinear events. The DT modeling algorithms allows to classify a tumor as either benign or malignant based on cell descriptions gathered by microscopic examination [Elsayad, 2010].

Boosting technique can be applied to any classification method, such as decision trees. The studies showed that boosting with a large tree size of 45 leaves worked significantly better than boosting with a small tree size, 8 leaves, as recommended in some statistics literature, and increasing the tree size past 45 leaves did not produce appreciable improvement [Roe et al., 2005].

Boosted Decision Trees was also used for Word Recognition in Handwritten Document Retrieval [Howe et al., 2005].

The applications of AdaBoost algorithm lead to significant improvements in recognition accuracy over the base classifiers. The adaptively boosted C4.5 Decision Tree classifiers can be used to achieve a very high degree of accuracy in speaker identification and speaker verification [Foo & Lim, 2002].

EXERCISE

By using histogram values and Boosted Tree Classifiers and Regression method provided by Data Mining, display the main results for the current analysis.

- Data Mining → Boosted Tree Classifiers and Regression → Regression Analysis → OK
- Boosting Trees Specifications: Quick → OK

Select dependent variables:

- Dependent variables: - Var1
- Categorical predictors (factors) - Var2/ none
- Continuous predictors (covariate) – none/ Var2
- Continuous variable – none

Factor codes: none

- Boosting Trees Results: Quick → Summary/ Tree graphs/ Risk estimates/ Predictor importance/ Tree structures
- Boosting Trees Results: Prediction → Sample: Analysis → Predicted vs. residuals/ Observed vs. predicted/ Observed vs. residuals/ Probability plot f residuals/ Histogram of residuals

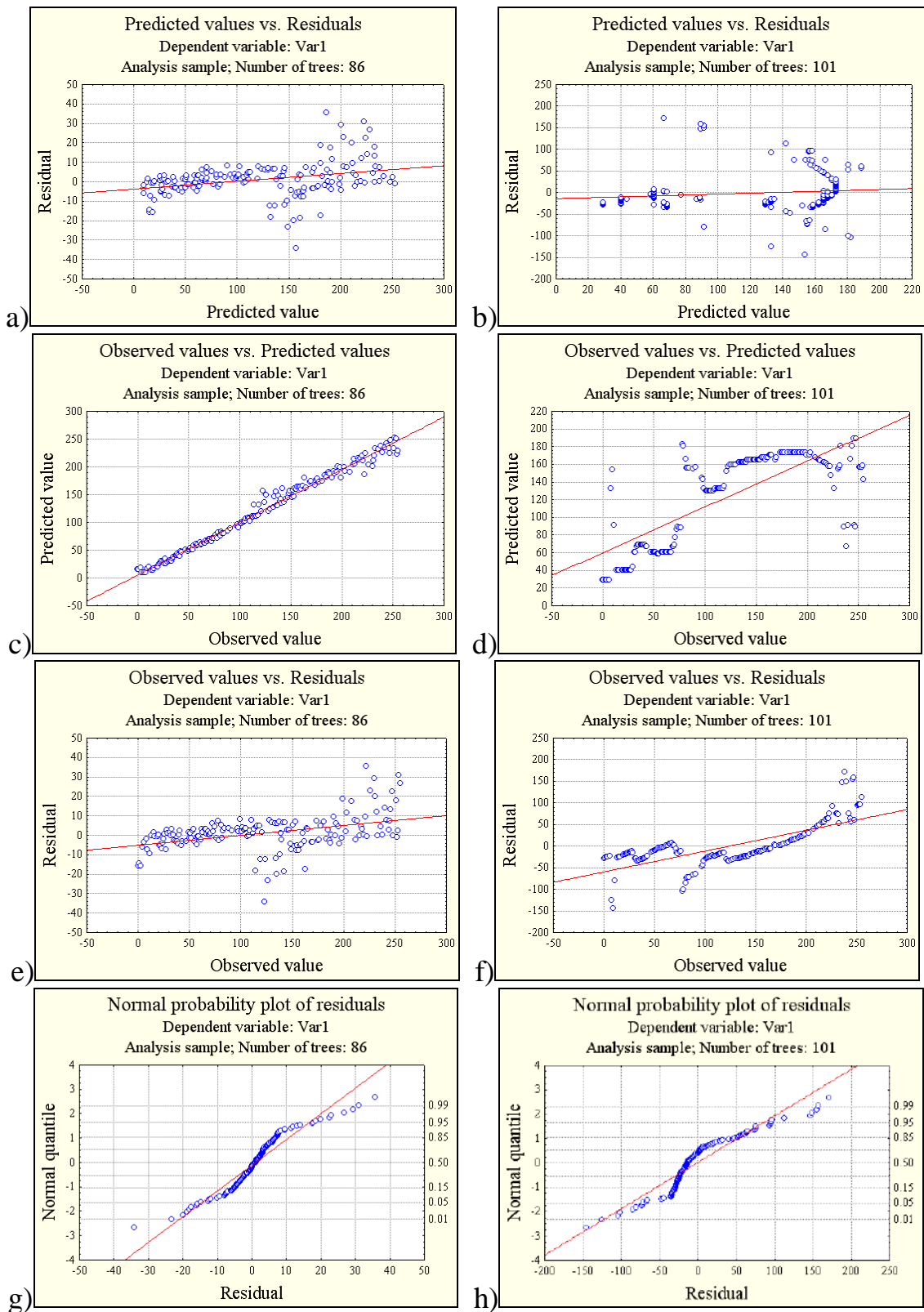

Figure 1. – (a, b) Predicted values versus Residuals, (c, d) Observed values versus Predicted values, (e, f) Observed values versus Residuals, (g, h) Normal probability plot of Residuals. Selected variables: (a, c, e, g) – Dependent variables: - Var1, Categorical predictors (factors) Var2; (b,d,f,h) – Dependent variables: - Var1, Continuous predictors (covariate) –Var2 - **STATISTICA** applications

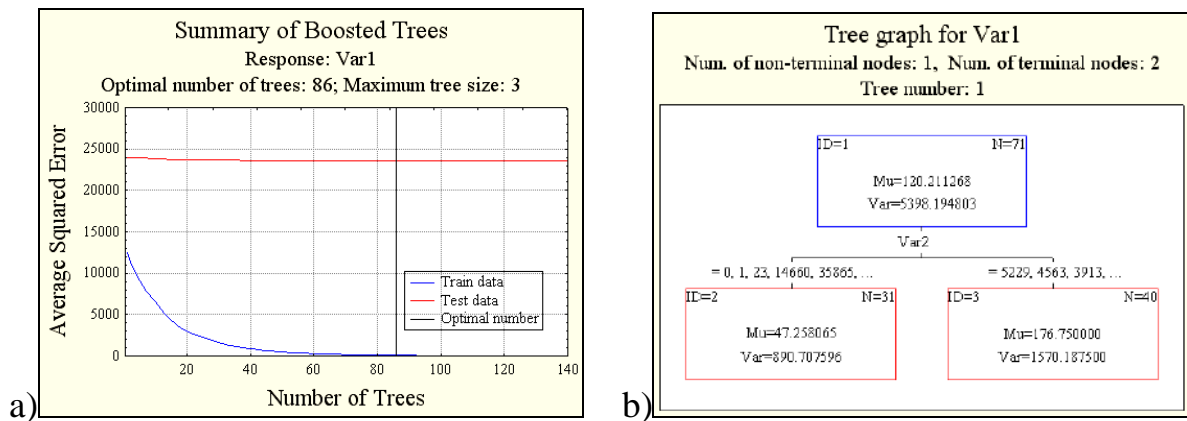

Figure 2. – (a) Summary of Boosted Tree method, (b) The Tree graph for Var1
STATISTICA applications

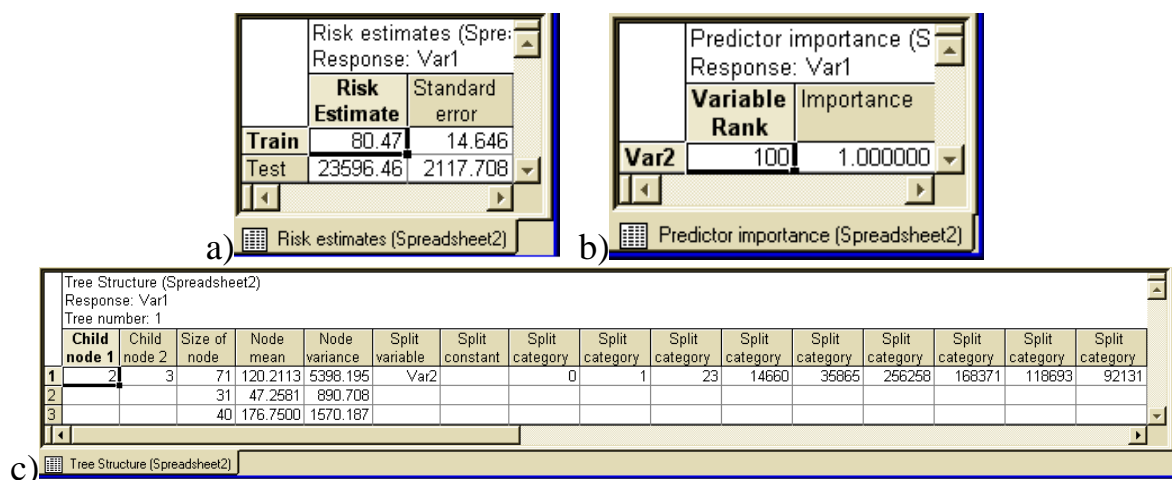

Figure 3. – (a) Risk estimates, (b) Predictor importance, (c) Tree structure
STATISTICA applications

A learning algorithm, based on AdaBoost, can be used both to select a small number of critical visual features from a larger set and yield extremely efficient classifiers [Viola & Jones, 2001].

Ensemble models and are used in risk analysis of invasive species. Five individual models (logistic regression, boosted regression trees, random forest, multivariate adaptive regression splines (MARS), and maximum entropy model or Maxent) and ensemble modeling have been applied for selected nonnative plant species. The models were based on field data provided by the park staffs, combined with topographic, climatic, and vegetation predictors derived from satellite data [Stohlgren et al., 2010].

Boosting algorithm will produce a sequence of classifiers, where each consecutive classifier in the sequence is an "expert" in classifying observations that are not well classified by those preceding it. Boosting algorithm can be applied to learning methods that do not explicitly support weights or misclassification costs. In that case, random sub-sampling can be applied to the learning data in the successive steps of the iterative boosting procedure, where the probability for selection of an observation into the sub sample is inversely proportional to the accuracy of the prediction for that observation in the previous iteration (in the sequence of iterations of the boosting procedure).

The **Summary** option is useful to display a graph of the average squared prediction error over the successive boosting steps; separate lines will be displayed in this graph for the training data and

the testing data. The graph will also specify the particular number of trees (boosting steps) that resulted in the lowest average squared error.

REFERENCES

- [1] Glenn De'Ath – Boosted trees for ecological modeling and prediction, *Ecology*, Ecological Society of America, 88(1), pp. 243–251, 2007
- [2] Alaa M. Elsayad - Diagnosis of Breast Tumor using Boosted Decision Trees, *ICGST-AIML Journal*, Volume 10, Issue 1, October 2010
- [3] Say Wei Foo, Eng Guan Lim - Speaker recognition using adaptively boosted decision tree classifier, *IEEE*, pp. 157-160, 2002
- [4] Nicholas R. Howe, Toni M. Rath, R. Manmatha - Boosted Decision Trees for Word Recognition in Handwritten Document Retrieval, *SIGIR'05*, August 15–19, Salvador, Brazil, 2005
- [5] Manuel Martin, Martin Wattenbach, Pete Smith, Jeroen Meersmans, Claudy Jolivet, Line Boulonne, and Dominique Arrouays - Boosted regression trees models for estimating soil organic carbon stocks at the national scale, *Geophysical Research Abstracts Vol. 13*, EGU General Assembly 2011
- [6] Javier Cruz Mota - Face Pose Estimation using a Tree of Boosted Classifiers, *Signal Processing Institute, EPFL*, 2006
- [7] Byron P. Roe, Hai-Jun Yang, Ji Zhu, Yong Liu, Ion Stancu, Gordon McGregor - Boosted decision trees as an alternative to artificial neural networks for particle identification, *Nuclear Instruments and Methods in Physics Research A* 543, pp. 577–584, 2005
- [8] Matthias Schonlau - Boosted Regression (Boosting): An introductory tutorial and a Stata plugin. *The Stata Journal*, 5(3), 330-354, 2005
- [9] Joseph Sexton and Petter Laake - Boosted Regression Trees with Errors in Variables, *Biometrics* 63, 586–592, 2007
- [10] Jie Shao - Greedy Function Approximation: Boosting and Additive Tree, *University of Maryland, ENEE 698A*, 2003
- [11] StatSoft – Electronic Statistics Textbook
- [12] STATICA Software, *STATISTICA Electronic Manual*
- [13] Thomas J. Stohlgren, Peter Ma, Sunil Kumar, Monique Rocca, Jeffrey T. Morisette, Catherine S. Jarnevich, and Nate Benson - Ensemble Habitat Mapping of Invasive Plant Species, *Risk Analysis*, Vol. 30, No. 2, pp. 224-235, 2010
- [14] Paul Viola, Michael Jones - Rapid Object Detection using a Boosted Cascade of Simple Features, *Proceedings of the IEEE Computer Society Conference on Computer Vision and Pattern Recognition (CVPR'01)*, 2001
- [15] Wikipedia – The Free Enciclopedia
- [16] ImageJ Software
- [17] STATISTICA Software, *STATISTICA Electronic Manual*

GENERAL LINEAR MODELS (GLM)

Emilia Dana Seleşchi PhD - „CAROL I” Technical College, Bucharest, Romania

The **General Linear Model (GLM)** can be defined as an extension of linear multiple regression for a single dependent variable. It provides methods for estimating and testing hypotheses about effects. The **GLM** model furnishes a complete set of techniques for analyzing any univariate or multivariate Analysis of Variance (ANOVA), regression, or Analysis of Covariance (ANCOVA) design. The *GLM* module can be used to analyze designs with any number and type of effects. Polynomial regression designs contain higher-order effects for the continuous predictor variables, but do not include interaction effects between predictor variables.

$$Y = b_0 + b_1P + b_2P^2 + b_3Q + b_4Q^2 + b_5R + b_6R^2$$

General Linear Models include extensive options for analyzing and graphing predicted and residual values.

The General Linear Model (GLM) provides a general framework for many statistical tests and models whose common goal is to explain or predict a quantitative dependent variable by a set of independent variables which can be categorical or quantitative. The GLM gives great flexibility for experimental design and analysis including techniques such as Student's t test, simple and multiple linear regressions, analysis of variance, and covariance analysis [Abdi, 2010].

Canonical correlation involves evaluating relationships within sets of variables and between sets of variables and it is useful for understanding many commonly used linear-models analyses [Muller, 1982].

A spatially regularized General Linear Model for the analysis of functional magnetic resonance imaging data was developed in order to characterize regionally specific effects [Penny et al., 2007]. Functional magnetic resonance imaging (fMRI) data are frequently analyzed using the general linear model employing a hypothesized neural model convolved with a hemodynamic response function [Calhoun et al., 2004]. GLM is often used to analyze fMRI time series long after the scanning session is completed. The algorithms based on an orthogonalization procedure allow us to estimate the coefficients of general linear models for the real-time analysis of fMRI data. Accordingly, the basis functions or explanatory variables of a GLM are converted into orthogonal functions, and then the coefficients associated with the orthogonal functions (auxiliary coefficients) are estimated by using the orthogonality condition. From these estimates, we can compute the values of the original GLM coefficients [Bagarinao et al., 2003].

The conjoint use of the general linear model (GLM) and Gaussian random field (GRF) theory allows us to make and analyze classical inferences about spatially extended data through Statistical Parametric Maps (SPMs). The Statistical Parametric Mapping is generally used to identify functionally specialized brain responses and to describe the functional anatomy and disease-related changes [Friston, 2004]. It is described as a mass univariate approach to modeling spatiotemporal neuroimaging data. SPM was developed to deal with metabolic or hemodynamic imaging time series, that is, PET, SPECT, and fMRI data. A similar spatiotemporal model can also be derived for EEG data. The wavelet transform is depicted as an appropriate choice to model multisubject ERP data [Kiebel & Friston, 2004].

The General Linear Model plays a central role in classical inference and is the standard estimation and inference framework for neuroimaging data. The suitability of conventional parametric statistics for analyzing oscillatory activity, as measured with electroencephalography/magnetoencephalography (EEG/MEG) was estimated [Kiebel, et al., 2005]. EEG is used to assess differences among responses to different stimuli. In cognitive neuroscience, the analysis of

multisubject-averaged event-related potential (ERP) data is performed. The hierarchical and conventional methods to synthetic and real data have been applied [^aKiebel & Friston, 2004].

The constraining GLM analysis by delimiting ranges of parameters can be helpful in acquiring more realistic hemodynamic response function (HRF) waveform estimates. This method has been used to eliminate the unrealistic HRF waveforms, and on identify the activations from noisy signals [Çiftçi et al., 2008].

The GLM was applied to improve the efficiency of the flow-wrap packaging process in soap industry through the reduction of defectives. Therefore, the GLM method was performed to study the effect of each factor called main effect and also interaction effect of two factors on the percentage of defectives [Senjuntichai & Pitthayakornpisuth, 2010].

GLM can be derived from understanding MCRA (Multiple Correlation/Regression Analysis) and provides a unified view of statistical testing. The reason of MCRA is to establish the strength of correlation between a criterion (the dependent variable) and multiple predictors (the independent variables). Studies revealed that ANOVA, as well as the t-test; are simply special cases of MCRA [Chartier & Faulkner, 2008].

Residuals (prediction errors) are differences between the observed values and the corresponding values that are predicted by the model. The i^{th} residual (e_i) can be written as:

$$e_i = (y_i - \hat{y}_i)$$

where y_i is the i^{th} observed value and \hat{y}_i is the corresponding predicted value.

Predicted versus Residuals plot is very useful for testing the assumption of linearity concerning the relationship between the independent variables and dependent variable. If the relationship is linear, then the residual scores can be expected to form a homogeneous "cloud" around the center line. However, if non-linearity is present, then unusual patterns may emerge.

Observed versus Squared Residuals plot allows us to detect "outliers" or groups of observations that are consistently over- or under-predicted.

The **Multiple R** field contains the coefficient of multiple correlations, which is the positive square root of R-square. This statistic is useful in multivariate regression in order to describe the relationship between the variables.

The **R²** indicates how well the model fits the data (e.g., an R-square close to 1.0 indicates that we have accounted for almost all of the variability with the variables specified in the model). The **R²** field contains the coefficient of multiple determinations, which measures the reduction in the total variation of the dependent variable due to the (multiple) independent variables.

The **F-value**, **df**, and resulting **p-value** is used as an overall F-test of the relationship between the dependent variable and the set in independent variables.

$$F = \text{Regression Mean Square} / \text{Residual Mean Square.}$$

$$R^2 = 1 - [\text{Residual SS} / \text{Total SS}]$$

where Residual SS is the error sums of squares and the Total SS is the total sums of squares.

The **Number of cases** field contains the minimum valid sample size (N) depending on the selected MD Deletion option.

The **Adjusted R²** is defined in the same way to the R² value except the Adjusted R² includes the number of degrees of freedom. It is adjusted by dividing the error sum of squares and total sums of square by their respective degrees of freedom.

$$R^2 (\text{adjusted}) = 1 - [(\text{Residual SS}/\text{df}) / (\text{Total SS}/\text{df})]$$

The **Standard error of estimate** measures the dispersion of the observed values about the regression line.

EXERCISE

By using General Linear Models and histogram values, generate generate Plots of predicted and residual values/ surface plots of selected X, Y and Z (var., pred. or rez. value), displaying the main results for the STATISTICA analysis.

- Statistics → Advanced Linear/ Nonlinear Models → General Linear Models → OK
(Type of analysis: Polinomial regression, Spcification method: Quick specs dialog)
- Select dependent variables: Var 1 and Continuous predictors variables (regressors): Var 2 → OK
- Resids → Plot of predicted and residual values (Sort: DRIFTS) → Pred & resids/ Obs. & pred./ Obs. & resids/.../ etc.
- Summary → All effects/ Univariate results/ Cell statistics/ Whole model R/.../ etc.

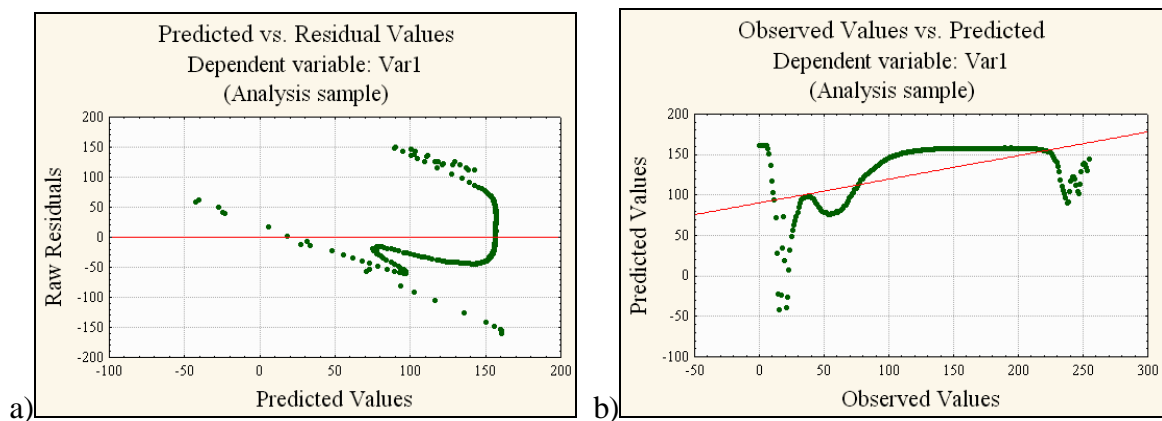

Figure 1. – (a) Predicted Values versus Residual Values, (b) Predicted Values versus Observed Values - STATISTICA applications

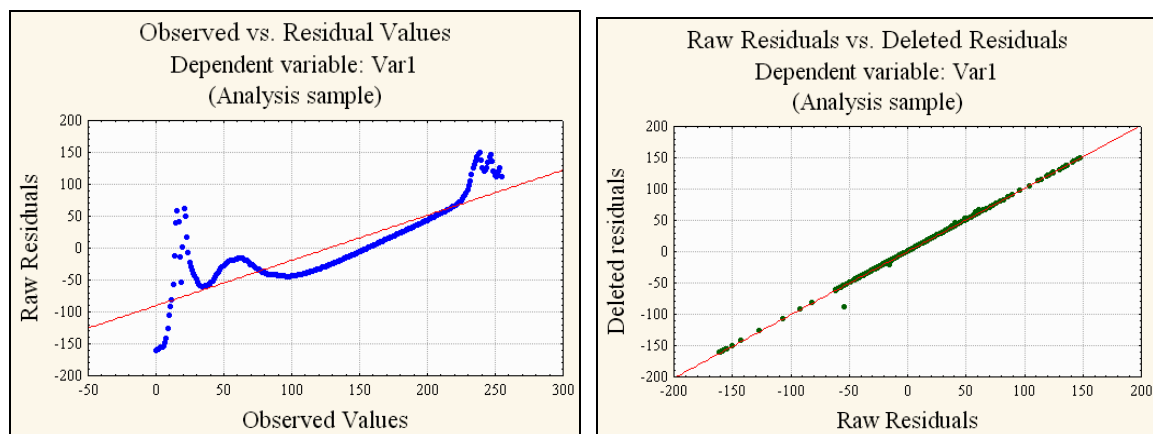

Figure 2. – (a) Residual Values versus Observed Values, (b) Deleted Residuals versus Raw Residuals - STATISTICA applications

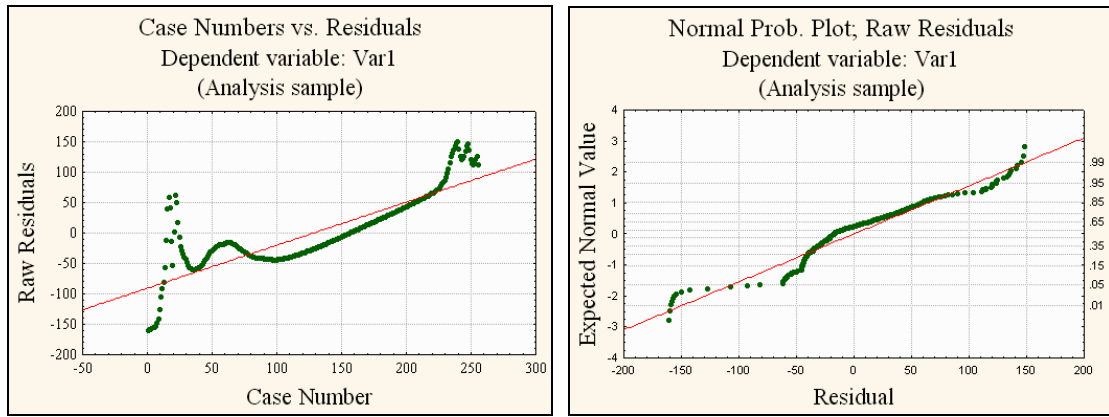

Figure 3. – (a) Raw Residuals versus Case Numbers, (b) Expected Normal Value versus Raw Residuals - STATISTICA applications

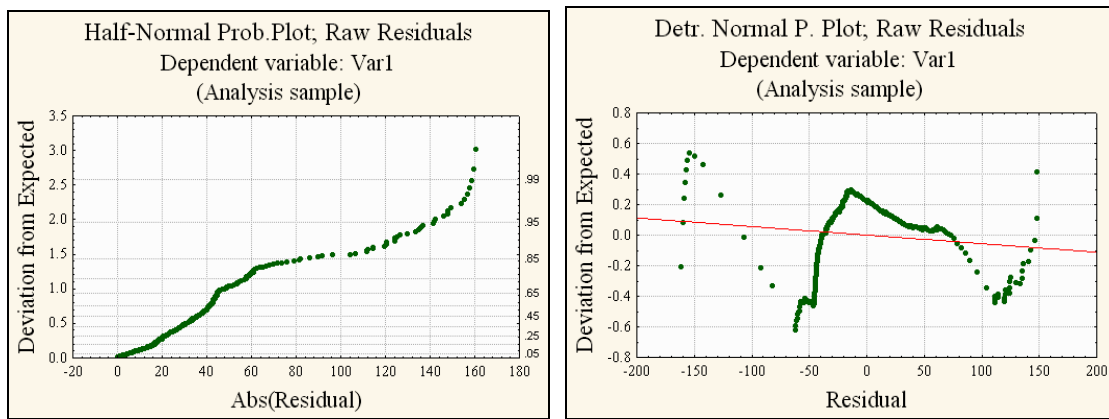

Figure 4. – (a) Half-Normal Probability Plot: Derivation from Expected Normal Value versus Absolute Value of Residuals, (b) Detrended Normal Probability Plot - STATISTICA applications

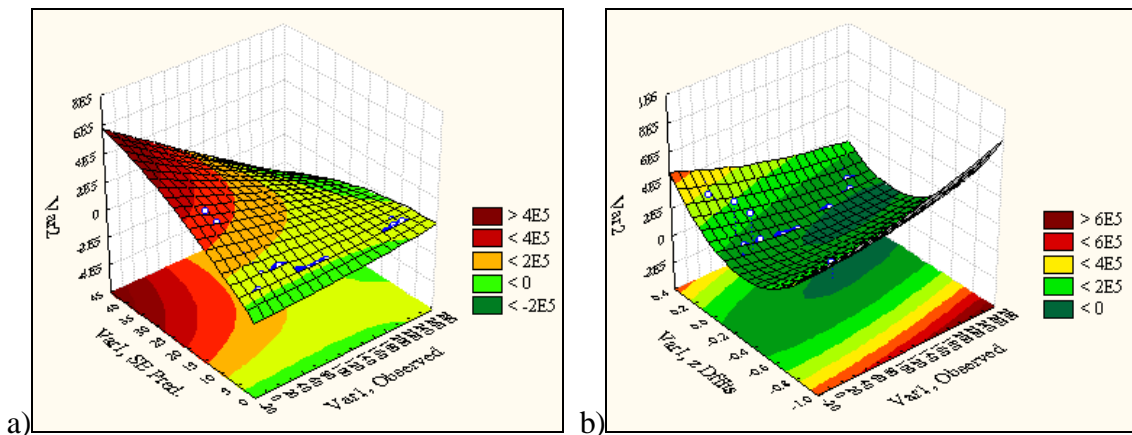

Figure 5. - (a) Var 1 Observed vs. Var 1 SE Predicted vs. Var 2, (b) Var 1 Observed vs. Var 1 z Drifts vs. Var 2- STATISTICA applications

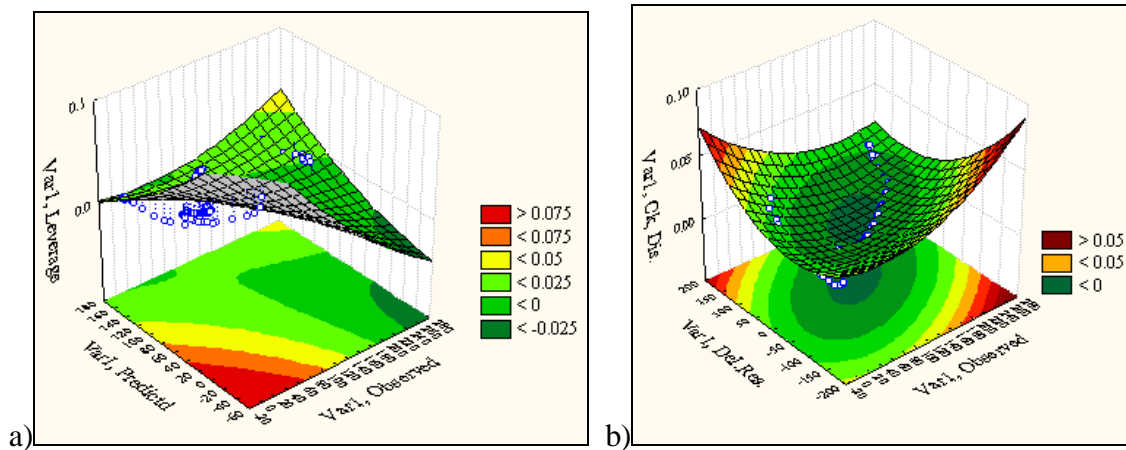

Figure 6. - (a) Var 1 Observed vs. Var 1 Predicted vs. Var 1 Leverage, (b) Var 1 Observed vs. Var 1 Del. Res. Vs. Var 1 Ck Dis - STATISTICA applications

Univariate Tests of Significance, Effect Sizes, and Powers for Var1 (Spreadsheet2)								
Sigma-restricted parameterization								
Type I decomposition								
Effect	SS	Degr. of Freedom	MS	F	p	Partial eta-squared	Non-centrality	Observed power (alpha=0.05)
Intercept	4161600	1	4161600	1064.330	0.000000	0.807945	1064.330	1.000000
"Var2"	251474	1	251474	64.314	0.000000	0.202684	64.314	1.000000
"Var2"*2	157360	1	157360	40.245	0.000000	0.137240	40.245	0.999993
Error	989247	253	3910					

Figure 7. – Univariate Tests of Significance - STATISTICA applications

Test of SS Whole Model vs. SS Residual (Spreadsheet2)											
Dependent Variable	Multiple R	Multiple R ²	Adjusted R ²	SS Model	df Model	MS Model	SS Residual	df Residual	MS Residual	F	p
Var1	0.540763	0.292425	0.286831	408833.4	2	204416.7	989246.6	253	3910.066	52.27960	0.00

Figure 8.– Test of SS Whole Model versus SS Residual - STATISTICA applications

REFERENCES

- [1] Hervé Abdi - The General Linear Model, Neil Salkind (Ed.), Encyclopedia of Research Design, Thousand Oaks, CA: Sage, 2010
- [2] E. Bagarinao, K. Matsuo, T. Nakai, and S. Sato - Estimation of general linear model coefficients for real-time application, Elsevier, Academic Press, NeuroImage 19, pp. 422–429, 2003
- [3] V.D. Calhoun, M.C. Stevens, G.D. Pearlson, and K.A. Kiehl - fMRI analysis with the general linear model: removal of latency-induced amplitude bias by incorporation of hemodynamic derivative terms, Elsevier, NeuroImage 22, pp. 252–257, 2004
- [4] Sylvain Chartier, Andrew Faulkner - General Linear Models: An Integrated Approach to Statistics, Tutorial in Quantitative Methods for Psychology, Vol. 4(2), p. 65-78, 2008
- [5] Koray Çiftçi, Bülent Sankur, Yasemin P. Kahya, Ata Akin - Constraining the general linear model for sensible hemodynamic response function waveforms, Med Biol Eng Comput, Springer, International Federation for Medical and Biological Engineering, 2008
- [6] Karl J Friston – Introduction - Experimental design and Statistical Parametric Mapping, The Wellcome Department of Cognitive Neurology, University College London, 2004

- [7] ^aStefan J. Kiebel and Karl J. Friston - Statistical parametric mapping for event-related potentials (II): a hierarchical temporal model, Elsevier, NeuroImage 22, pp. 503–520, 2004
- [8] ^bStefan J. Kiebel and Karl J. Friston - Statistical parametric mapping for event-related potentials: I. Generic considerations, Elsevier, NeuroImage 22, 492– 502, 2004
- [9] Stefan J. Kiebel, Catherine Tallon-Baudry, and Karl J. Friston - Parametric Analysis of Oscillatory Activity as Measured With EEG/MEG, Human Brain Mapping, Wiley-Liss, Inc, Vol 26, pp. 170 –177, 2005
- [10] Keith E. Muller – Understanding Canonical Correlation Through the General Linear Model and Principal Components, The American Statistician, Vol. 36, No. 4, pp. 342-354, November 1982
- [11] Will Penny, Guillaume Flandin, Nelson Trujillo-Barreto - Bayesian comparison of spatially regularised general linear models, John Wiley & Sons, Inc., Vol. 28, Issue 4, pp. 275–293, 2007
- [12] A. Senjuntichai, A. Pitthayakornpisuth - Application of General Linear Model to the Reduction of Defectives in Packaging Process of Soap Industry, Proceedings of the International MultiConference of Engineers and Computer Scientists 2010, Vol III IMECS 2010, March 17-19, 2010 Hong Kong
- [13] ImageJ Software
- [14] STATISTICA Software & Tutorials
- [15] PASW Statistics Software & Tutorials

TEHNOLOGII DIGITALE ÎN ACTIVITATEA DIDACTICĂ- APLICAȚII UTILIZATE ÎN PREDAREA SUNETULUI ȘI LITEREI [S] LA CLASA PREGĂTITOARE

profesor învățământ primar, SEMEȘ ANA CARMEN
ȘCOALA GIMNAZIALĂ „SCARLAT LONGHIN” DOFTEANA
JUDEȚUL BACĂU

Accesul la educația de calitate este esențial pentru funcționarea adecvată a unei societăți durabile. În general, educația este considerată, în mod greșit, doar un proces care precede intrarea pe piața forței de muncă. Educația ar trebui să fie tratată ca un proces care se derulează pe tot parcursul vieții, indiferent de vârstă. În acest scop, pot fi încurajate inovația și meritocrația, respectiv conduita și emanciparea. Ca să ne apropiem de acest scop, trebuie redus abandonul școlar și este necesară îmbunătățirea sistemului educațional, indiferent de locația geografică și de domeniul, respectiv proveniența. Dezvoltarea durabilă înseamnă, în esență, asigurarea unor condiții bune pe această planetă pentru generațiile viitoare. Așadar, din perspectiva Agendei 2030, educația este o temă fundamentală.

În contextul dificil al învățării online, cadre didactice, elevi și părinți sunt provocați să-ți schimbe perspectiva în abordarea învățării școlare. Conectați virtual, cadrul didactic și elevii ajutați de adulți, au încercat depășirea limitelor unui ecran.

Elevii clasei pregătitoare s-au adaptat în anul școlar 2020-2021 la regulile învățării în condiții de pandemie. Abordarea specială în debutul școlarității acestor copii, a necesitat adaptare și eforturi cumulate. Cunoașterea familiilor a fost un prim pas în abordarea strategiilor de comunicare și învățare. Platforma utilizată de școală este GSuit Google. Într-un timp destul de scurt, elevii s-au acomodat cu participarea la întâlnirile pe Meet, recunoasc pictograma pentru Classroom și accesând de acolo jocuri, materiale, povești. Elevii depind în totalitate de ajutorul părinților, de dispozitivele personale ale acestora, mai mult, nu dețin instrumentele de bază ale învățării:citit-scrisul.

Învățarea unei litere a fost o adevărată provocare dar prin utilizarea unor resurse adaptate, combinate eficient, rezultatul a fost cel scontat, astfel că elevii și-au format treptat competențe specifice disciplinei.

Spre exemplificare, am ales o lecție din cadrul disciplinei **Comunicare în limba română** și utilizarea câtorva resurse.

CONȚINUT

Aria curriculară: Limbă și comunicare

Disciplina: CLR/ Clasa pregătitoare

Titlul lecției : Sunetul și litera [s]

Unitatea de învățare: „Din bătrâni se povestește”

Tipul lecției: dobândire de noi cunoștințe

Competență generală:

Receptarea unei varietăți de mesaje scrise, în contexte de comunicare generale cunoscute

Competență specifică:

2.2. Transmiterea unor informații referitoare la sine și la universul apropiat, prin mesaje scurte

Obiective operaționale:

-să utilizeze metoda analitico-sintetică în identificarea sunetului S în minim trei cuvinte întâlnite în „Povestea unei steluțe”;

-să creeze un mesaj, adăugând scrisorii către Moș cel puțin trei cuvinte sau imagini desenate, în care își exprimă dorințele;

STRATEGIA DIDACTICĂ

-metodele folosite vor fi: conversația, explicația, demonstrația, metoda analitico -sintetică, jocul;

-mijloacele de învățământ: dispozitivele de conectare la Meet, Classrom; evident vor fi folosite și aplicațiile de pe dispozitive, CD-urile Editurii EDU, auxiliare didactice în format fizic și digital.

La finalul activității elevii vor recunoaște litera „s”. Deasemeni, vor fi familiarizați cu evenimentele ce se apropie- Sărbătorile de iarnă. Interdisciplinaritatea va fi realizată prin conexiuni cu noțiuni din zona științifică și muzicală. Jocul va transforma evaluarea într-o activitate plăcută, conferind lecției caracter ludic.

Resurse digitale utilizate:

1. Captarea atenției- „Mesajul unei steluțe” -exercițiu de spargere a gheții, realizat în aplicația ChatterPix

<https://drive.google.com/file/d/1K3QuxIa8VFH7KWYG0SdbN7RnUxAJ1r41/view>

2. Dirijarea învățării – „Povestea unei steluțe” , o poveste proprie realizată cu ajutorul aplicației Story jumper

<https://www.storyjumper.com/book/read/93212886/POVESTEA-UNEI-STELUE>

3. Evaluare formativă- realizarea unui puzzle și recompunerea literei și imaginii planșei cu litera „S”

<https://www.jigsawplanet.com/anasemes/litera-s?rc=ulist&num=4&title=anasemes%27s%20Last%20Jigsaws>

4. Obținerea performanței- un joc în aplicația Kahoot

<https://create.kahoot.it/share/sunetul-si-litera-s-povestea-unei-stelute/823357e4-c5f3-42fd-a125-c8596f874302>

5. Feedback – realizarea unei scrisori digitale către Moș Crăciun

<http://oscrisoare.ro/m/51bh6il8uoc99g2r4qbakonn961606423049.html>

Alte resurse utilizate:

Joc de identificare a sunetului „s” <https://wordwall.net/resource/7627204;>

Cântec „Strălucești, micuță stea!”- Sursa:Youtube

<https://youtu.be/D2Qn9O3tHMI>

Toate materialele lecției sunt organizate într-un Padlet:

<https://padlet.com/ancutasemes4/cursdigital>

BIBLIOGRAFIE:

<http://roaid.ro/odd4-garantarea-unei-educatii-de-calitate-si-promovarea-oportunitatilor-de-invatare-de-a-lungul-vietii-pentru-toti/>

PROIECT DIDACTIC

Unitatea de învățământ: Grădinița cu Program Prolungit „Constantin Brâncuși”, Tg-Jiu
Educatore: Sgurescu Adriana-Mihaela

Grupa: Mijlocie

Tema anuală de studiu: „Când, cum și de ce se întâmplă?”

Tema proiectului tematic: „Anotimpurile”

Tema săptămânală: „Iarna cea geroasă”

Categoria de activitate: Jocuri și activități liber-alese

Formă de realizare: Activitate pe centre

Tipul activității: Consolidare de cunoștințe, priceperi și deprinderi;

Tema activității:

❁ **ȘTIINȚĂ:** „Alege îmbrăcămintea de iarnă!”-sortarea hainelor potrivite pentru anotimpul iarna;

❁ **BIBLIOTECĂ:** „Fularul decorat”-exerciții grafice;

❁ **JOC DE MASĂ:** „Din jumătăți-întreg”-găsirea jumătăților potrivite, în vederea obținerii unor obiecte de îmbrăcăminte corespunzătoare pentru anotimpul în care ne aflăm;

Scopul activității:

❁ Consolidarea, sistematizarea și verificarea cunoștințelor preșcolarilor referitoare la obiectele vestimentare potrivite pentru anotimpul iarna;

❁ Consolidarea abilităților practice specifice nivelului de dezvoltare motrică;

Obiective operaționale:

❁ **ȘTIINȚĂ:**

a) cognitive:

- să recunoască materialele de lucru, denumindu-le corect;
- să aleagă minimum șapte obiecte vestimentare potrivite pentru anotimpul iarna;
- să așeze obiectele vestimentare de iarnă pe suportul dat;

b) afective:

- să participe cu interes la activitate, manifestând curiozitate și plăcere;

c) psihomotorii:

- să adopte o poziție corectă a corpului pe tot parcursul activității;
- să utilizeze cu grijă materialul didactic, conform cerințelor;

❁ **BIBLIOTECĂ:**

a) cognitive:

- să recunoască materialele de lucru, denumindu-le corect;
- să traseze corect semnele grafice pentru a decora fularul;

b) afective:

- să participe cu interes la activitate, manifestând curiozitate și plăcere;
- să analizeze lucrările personale și ale colegilor din grupă în spirit critic și autocritic, în funcție de criteriile stabilite;

c) psihomotorii:

- să adopte o poziție corectă a corpului pe tot parcursul activității;
- să execute corect exercițiile de încălzire a mușchilor mici ai mâinii;
- să utilizeze cu grijă materialul didactic, conform cerințelor;



❁ JOC DE MASĂ:

a) cognitive:

- să recunoască materialele de lucru, denumindu-le corect;
- să îmbine corect jumătățile pe tabla magnetică, pentru a obține imagini cu obiectele vestimentare potrivite pentru anotimpul iarna;

b) afective:

- să participe cu interes la activitate, manifestând curiozitate și plăcere;

c) psihomotorii:

- să adopte o poziție corectă a corpului pe tot parcursul activității;
- să utilizeze cu grijă materialul didactic, conform cerințelor;

STRATEGIA DIDACTICĂ:

1. **Metode și procedee:** conversația, explicația, demonstrația, observarea, Turul galeriei;
2. **Mijloace didactice:** personaj-surpriză, scrisoare, jetoane cu haine, clești, suport pentru așezarea hainelor, fulare, culori, imagini cu îmbrăcăminte-jumătăți, tablă magnetică, ecusoane;
3. **Forme de organizare:** frontală, individuală;

Forme și tehnici de evaluare: observarea capacității de concentrare și a interesului, observarea comportamentului nonverbal, analiza produselor activității, aprecieri verbale;

Durata: 20-25 minute;





Locul de desfășurare: sala de grupă;

Resurse umane: 23 preșcolari;

Bibliografie:

- „Curriculum pentru educație timpurie”, MEN, 2019;
- Glava A., (2002), „Introducere în pedagogia preșcolară”, Editura Dacia, Cluj-Napoca;

DEMERSUL DIDACTIC

ETAPELE ACTIVITĂȚII 	CONȚINUTUL ȘTIINȚIFIC 	STRATEGIA DIDACTICĂ			EVALUAREA 
		METODE ȘI PROCEDEE	MIJLOACE DIDACTICE	FORME DE ORGANIZARE	
MOMENTUL ORGANIZATORIC	<p>Se asigură condițiile optime desfășurării activității:</p> <ul style="list-style-type: none"> ✓ aerisirea sălii de grupă; ✓ pregătirea materialelor didactice necesare temelor propuse pentru cele trei centre de interes; 				
CAPTAREA ATENȚIEI	<p>Se realizează prin intermediul personajului-surpriză (un OM DE ZĂPADĂ), care are și o scrisoare pentru preșcolari. (Anexa 1)</p> 	<p>Conversația</p> <p>Explicația</p>	<p>Personaj-surpriză</p>	<p>Frontală</p>	<p>Observarea comportamentului nonverbal</p>
ANUNȚAREA TEMEI ȘI A OBIECTIVELOR	<p>Se prezintă cele trei centre-Știință, Bibliotecă, Joc de masă, precizând obiectivele într-o manieră accesibilă preșcolarilor.</p> <p>„Așa cum tocmai ați aflat, Omul de zăpadă ne-a trimis câteva materiale pe care le vom folosi pentru a-i demonstra că știm cu ce haine trebuie să ne îmbrăcăm în</p>	<p>Conversația</p> <p>Explicația</p>		<p>Frontală</p> <p>Individuală</p>	<p>Observarea capacității de concentrare și a interesului</p> <p>Observarea comportamentului preșcolarilor</p>

	<p>anotimpul rece, că putem să decorăm foarte frumos fularele prin intermediul exercițiilor grafice și că reușim să îmbinăm piesele pentru a obține imagini cu obiecte de îmbrăcăminte.”</p>	<p>Conversația</p> <p>Explicația</p>		<p>Frontală</p> <p>Individuală</p>	<p>Observarea capacității de concentrare și a interesului</p> <p>Observarea comportamentului preșcolarilor</p>
<p>DIRIJAREA ÎNVĂȚĂRII</p>	<p>Se așază preșcolarii la centre, în funcție de ecusoanele pe care le-au extras.</p> <p>Se denumesc materialele puse la dispoziție.</p> <p>La centrul Știință, aceștia vor trebui să aleagă hainele potrivite pentru anotimpul iarna și să le așeze pe suportul dat cu ajutorul cleștilor. (Anexa 2)</p> <p>La centrul Bibliotecă, vor trebui să decoreze fularele prin intermediul semnelor grafice. (Anexa 3)</p> <p>La centrul Joc de masă, preșcolarii vor trebui să formeze din jumătăți un întreg, obținând imagini cu obiecte vestimentare. (Anexa 4)</p> <p>Înainte de a începe, se execută exerciții de încălzire a mușchilor mici ai mâinii:</p> <p>Batem palmele ușor, Unu, doi, trei! Batem palmele de zor! Unu, doi, trei! Eu strâng pumnii și-i desfac</p>	<p>Conversația</p> <p>Explicația</p> <p>Observarea</p> <p>Demonstrația</p> <p>Conversația</p> <p>Explicația</p>	<p>Ecusoane</p> <p>Jetoane cu haine</p> <p>Clești</p> <p>Suport pentru așezarea hainelor</p> <p>Fulare</p> <p>Culori</p> <p>Imagini cu îmbrăcăminte-jumătăți</p> <p>Tablă magnetică</p>	<p>Frontală</p> <p>Individuală</p>	<p>Observarea sistematică a comportamentului copiilor</p> <p>Observarea comportamentului preșcolarilor</p>

	<p>Degetelor fac pe plac Unu-doi, unu-doi, Toți suntem acum vioi!</p> <p>Se execută sarcinile după semnalul de începere: „Spor la lucru!”.</p> <p>Se fixează poziția corectă a corpului.</p> <p>Se dau indicații suplimentare frontale sau individuale, iar acolo unde este cazul, preșcolarii vor primi ajutor.</p>	<p>Conversația</p> <p>Explicația</p>	<p>Jetoane cu haine</p> <p>Clești</p> <p>Suport pentru așezarea hainelor</p> <p>Fulare</p> <p>Culori</p> <p>Imagini cu îmbrăcăminte-jumătăți</p> <p>Tablă magnetică</p>		<p>Observarea sistematică a comportamentului copiilor</p> <p>Observarea comportamentului preșcolari</p>
<p>ASIGURAREA FEEDBACK-ULUI</p>	<p>Analiza produselor se realizează folosind metoda „Turul galeriei”.</p> <p>Câțiva preșcolari vor trece pe rând pe la fiecare coleg, să vadă și să aprecieze modul de lucru, avându-se în vedere următoarele criterii: finalizarea lucrărilor, originalitatea și îndemânarea.</p>	<p>Conversația</p> <p>Observarea</p> <p>Turul galeriei</p>		<p>Frontală</p> <p>Individuală</p>	<p>Analiza produselor</p>
<p>ÎNCHEIEREA ACTIVITĂȚII</p>	<p>Se fac aprecieri individuale și colective privind comportamentul preșcolarilor și modul de lucru.</p>	<p>Conversația</p>		<p>Frontală</p> <p>Individuală</p>	<p>Aprecieri verbale</p>

Dragi copii,

Numele meu este Zopi și sunt prietenul tuturor copiilor. Acestora le place să se joace cu mine și în preajma mea. Am observat că toți poartă fular când vin afară să mă vadă. Chiar și eu am unul!

Am auzit despre voi că sunteți copii isteți și cuminiți, așa că v-am trimis câteva materiale pentru a-mi demonstra că știți și alte haine pe care trebuie să le purtăm iarna pentru a nu ne fi frig și a nu ne îmbolnăvi, că puteți să faceți fularele mai frumoase, folosind semnele grafice și să îmbinați jumătățile pentru a obține imagini cu obiectele vestimentare .

Sunt convins că vă veți descurca!

Cu drag,
Zopi





Anexa 3

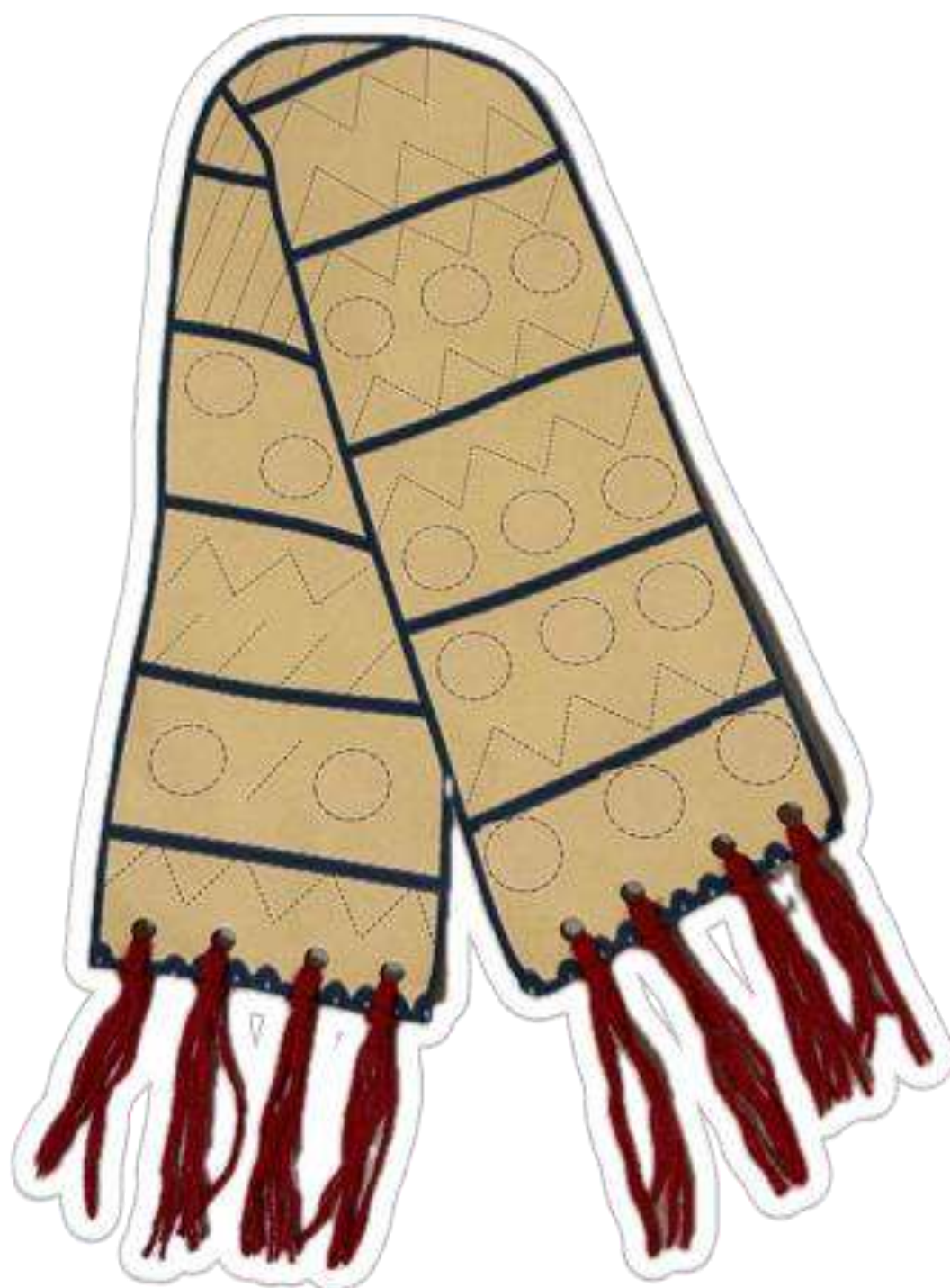

Anexa 4

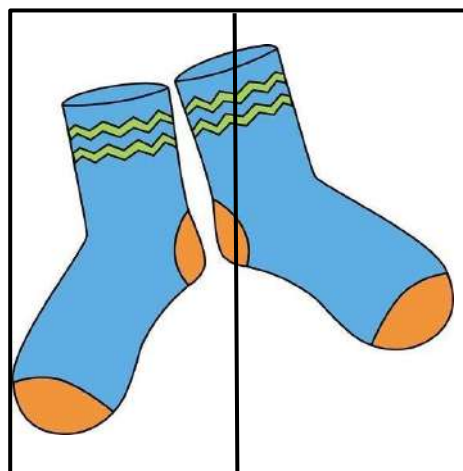
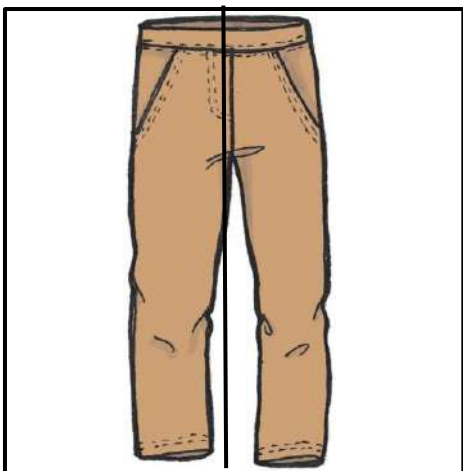
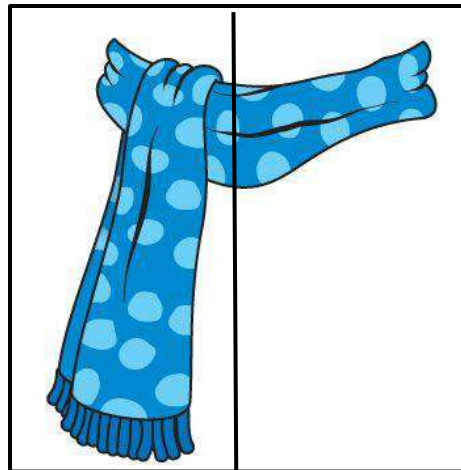
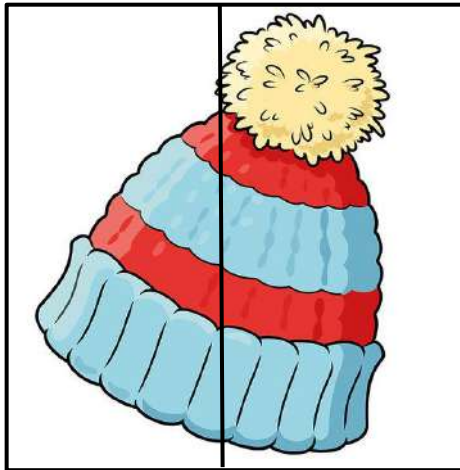
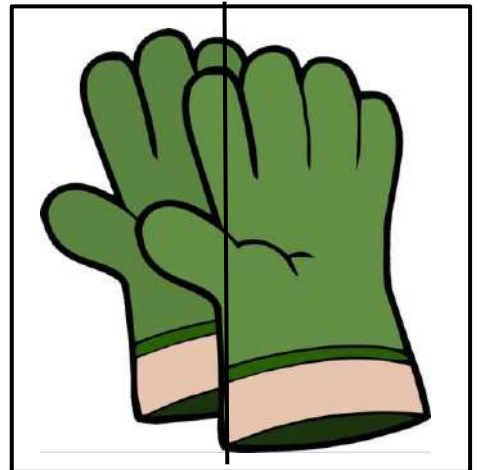
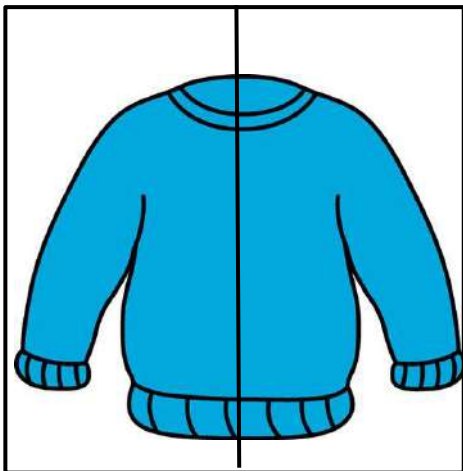

PROIECT DIDACTIC

Unitatea de învățământ: Grădinița cu Program Prolungit „Constantin Brâncuși”, Tg-Jiu

Educatore: Sgurescu Adriana-Mihaela

Grupa: Mijlocie

Tema anuală de studiu: „Când, cum și de ce se întâmplă?”

Tema proiectului tematic: „Anotimpurile”

Tema săptămânală: „Iarna cea geroasă”

Domeniul experiențial: Domeniul Om și societate

Categoria de activitate: Activitate practică

Tema activității: „Peisaj de iarnă”

Tipul de activitate: Consolidare de priceperi și deprinderi

Mijloc de realizare: Îndoire și lipire

Scopul activității:

- ❁ Consolidarea unor abilități practice specifice nivelului de dezvoltare motrică și educarea simțului estetic, a gustului pentru frumos;
- ❁ Consolidarea deprinderilor practice-îndoirea, lipirea și utilizarea vocabularului specific;
- ❁ Consolidarea cunoștințelor despre materiale și caracteristicile lor, precum și despre tehnicile de lucru necesare prelucrării acestora în scopul realizării unor produse simple;

Obiective operaționale:

a) cognitive:

- să identifice materialele puse la dispoziție, denumindu-le corect;
- să lipească pe suport elementele decorative în mod creativ, original;
- să realizeze produse, valorificând deprinderile de lucru însușite anterior;
- să verbalizeze acțiunile întreprinse, folosind un limbaj adecvat;

b) afective:

- să participe cu interes la activitate, manifestând curiozitate și plăcere;
- să exprime trăiri afective proprii specifice activității;
- să analizeze lucrările personale și ale colegilor în spirit critic și autocritic, în funcție de criteriile stabilite;

c) psihomotorii:

- să adopte o poziție corectă a corpului pe tot parcursul activității;
- să respecte indicațiile tehnice de lipire și îndoire;
- să execute corect exercițiile de încălzire a mușchilor mici ai mâinii;
- să utilizeze cu grijă materialul didactic, conform cerințelor;

Strategia didactică:

a) Metode și procedee: conversația, explicația, observarea, demonstrația, exercițiul, Turul galeriei;

b) Mijloace didactice: brăduț din plicuri, lucrare-model, lipici, vată, coli albastre, elemente decorative-casă, brazi, om de zăpadă, copil, boxă, recompense;

c) Forme de organizare: frontală, individuală;

Forme și tehnici de evaluare: Observarea comportamentului nonverbal, observarea capacității de concentrare și a interesului, observarea modului de executare a tehnicilor de lucru, practic-aplicativă, analiza produselor, aprecieri verbale;

Durata: 20-25 minute;

Locul de desfășurare: sala de grupă;



Resurse umane: 23 preșcolari;

Bibliografie:

- „Curriculum pentru educație timpurie”, MEN, 2019;



DEMERSUL DIDACTIC

ETAPELE ACTIVITĂȚII	CONȚINUTUL ȘTIINȚIFIC	STRATEGIA DIDACTICĂ			EVALUAREA
		METODE ȘI PROCEDEE	MIJLOACE DIDACTICE	FORME DE ORGANIZARE	
					
MOMENTUL ORGANIZATORIC (1 minut)	Se asigură condițiile optime desfășurării activității: <ul style="list-style-type: none"> ✓ aerisirea sălii de grupă; ✓ pregătirea materialelor didactice necesare activității; 				
CAPTAREA ATENȚIEI (2 minute)	Se realizează prin intermediul unui brăduț confecționat din plicuri, în care se află materialele pe care le vom folosi pentru realizarea peisajului. (Anexa 1)	Conversația Explicația	Brad	Frontală	Observarea comportamentului nonverbal
ENUNȚAREA TEMEI ȘI A OBIECTIVELOR (1 minut)	Se anunță tema, precizând obiectivele într-o manieră accesibil preșcolarilor. „Copii, în cadrul activității de astăzi, la activitatea practică vom realiza un peisaj de iarnă, folosind ca tehnici de lucru lipirea și îndoirea.”	Conversația Explicația		Frontală	Observarea capacității de concentrare și a interesului
DIRIJAREA ÎNVĂȚĂRII (15 minute)	Se intuiesc materialele de pe mese. Se prezintă preșcolarilor lucrarea-model. (Anexa 2) Se explică și se demonstrează tehnica de lucru: „punem lipici pe	Conversația Explicația		Frontală	Observarea comportamentului preșcolarilor

<p>suprafața albă și lipim casa pe coala albastră, la fel procedăm și cu bradul cel mare, care va fi lipit lângă aceasta. Apoi, punem lipici pe partea albastră de sub căsuță și suprapunem cele două părți.</p> <p>Punem lipici pe suprafața de jos și lipim vata, după care îndoim partea de jos a bradului pe linia punctată, punem lipici pe suprafața hașurată și lipim.”</p> <p>Se procedează la fel și cu celelalte elemente-copilul și omul de zăpadă.</p> <p>Se execută câteva exerciții de încălzire a mușchilor mici ai mâinii:</p> <p>Batem palmele ușor, Unu, doi, trei! Batem palmele de zor! Unu, doi, trei! Eu strâng pumnii și-i desfac Degetelor fac pe plac Unu-doi, unu-doi, Toți suntem acum vioi!</p> <p>Se dă semnalul de începere a lucrului. Se fixează poziția corectă a corpului. Se dau indicații suplimentare frontale sau</p>	Demonstrația	Lipici Coli albastre	Frontală	Observarea comportamentului preșcolarilor
	Observarea	Elemente decorative-casă, brazi, om de zăpadă, copil	Individuală	
	Conversația	Boxă		
	Explicația			
	Conversația	Lipici Coli albastre	Frontală	
		Elemente decorative-casă, brazi, om de zăpadă, copil	Individuală	

	<p>individuale, iar acolo unde este cazul, preșcolarii primesc ajutor.</p> <p>Activitatea se desfășoară pe fond muzical.</p> <p>Preșcolarii încep să lipească elementele, în vederea obținerii peisajului.</p> <p>Se urmărește modul de lucru, dacă se respectă etapele de realizare și dacă se păstrează poziția corectă a corpului.</p>				<p>Observare sistematică</p> <p>Practic-aplicativă, observarea modului de executare a tehnicilor de lucru</p>
<p>OBȚINEREA PERFORMANȚEI (5 minute)</p>	<p>Analiza produselor se realizează folosind metoda „Turul galeriei”.</p> <p>Câțiva preșcolari vor trece pe rând pe la fiecare coleg, să vadă și să aprecieze modul de lucru, avându-se în vedere următoarele criterii:</p> <ul style="list-style-type: none"> ▪ finalizarea lucrării; ▪ acuratețea acesteia; ▪ respectarea tehnicilor de lucru; ▪ îndemânare și originalitate; 	<p>Conversația</p> <p>Observarea</p> <p>Turul galeriei</p>	<p>Lucrările copiilor</p>	<p>Frontală</p> <p>Individuală</p>	<p>Analiza produselor</p>
<p>ÎNCHEIEREA ACTIVITĂȚII (1 minut)</p>	<p>Se fac aprecieri individuale și colective privind comportamentul preșcolarilor și modul de lucru, oferindu-se recompense.</p>	<p>Conversația</p>	<p>Recompense</p>	<p>Frontală</p> <p>Individuală</p>	<p>Aprecieri verbale</p>





LICEUL TEHNOLOGIC NR.1, CÂMPULUNG MOLDOVENESC, SUCEAVA

-OPȚIONAL-

MÂNDRU CĂ SUNT ROMÂN

AN ȘCOLAR 2023-2024



CADRU DIDACTIC-PROF. ÎNV. PREȘ. SIDOR ANAMARIA

Denumirea opționalului: “MÂNDRU CĂ SUNT ROMÂN”**Cadrului didactic:** prof. Sidor Anamaria**Unitatea de învățământ:** G.P.P. „Căsuța piticilor”, unitate structură a Liceului Tehnologic Nr. 1, Câmpulung Moldovenesc;**Nivel/grupa:** II/ mare**Numărul de activități/săptămână:** o activitate pe săptămână**Durata opționalului:** un an școlar**Tipul opționalului:** la nivelul mai multor domenii de dezvoltare;**Argument:** Pedagogia populară românească reflectă experiența de veacuri a poporului nostru. În domeniul formării tinerei generații și este întruchipată în tradiții.

În tradiții – obiceiuri, ritualuri, folclor, recunoaștem caracterul poporului, concepția lui despre formarea copiilor, despre familie, prietenie și dragoste.

La continuitatea poporului nostru în timp și la unitatea lui în spațiu a contribuit de-a lungul veacurilor, prin rolul său formativ – tradiția.

Tradiția românească s-a îmbogățit și se îmbogățește continuu prin contactul cu alte culturi, fie că sunt ale etniilor cu care convețuim, fie că sunt parțial mai îndepărtate, contribuind în același timp la îmbogățirea patrimoniului cultural universal.

Pătrunderea copilului în cultură se produce în familie, în primii ani de viață, la nivel popular, și continuă pe tot parcursul vieții omului în comunitățile sociale din care face parte și, într-un mod sistematic în unitățile de învățământ.

Grădinița, fiind prima dintre acestea, contribuie la educarea copiilor în spiritul tradițiilor naționale ca premisă pentru formarea lor ca subiecți valorizatori în raport cu cultura universală.

Din dorința de a păstra măcar din obiceiurile și tradițiile străbune, am acordat o mai mare atenție activităților de acest gen. Cu regretul în suflet că nu se mai transmit mai departe valorile păstrate din străbuni, ne-am întărit convingerea de a pune în practică un astfel de proiect ce pune accentul pe familiarizarea copiilor cu elemente tradiționale, culturale, religioase și istorice.

DOMENII DE DEZVOLTARE

- ✓ Dezvoltarea fizică, a sănătății și igienei personale;
- ✓ Dezvoltarea socio-emoțională;
- ✓ Capacități și atitudini de învățare;
- ✓ Dezvoltarea limbajului, a comunicării și a premiselor citirii și a scrierii;
- ✓ Dezvoltarea cognitivă și cunoașterea lumii;

DIMENSIUNI ALE DEZVOLTĂRII:**✓ Dezvoltarea fizică, a sănătății și igienei personale:**

- Motricitate grosieră și motricitate fină în contexte de viață familiare;
- Conduită senzorio-motorie pentru orientarea mișcării;

✓ Dezvoltarea socio-emoțională:

- Comportamente prosociale, de acceptare și de respectare a diversității;
- Autocontrol și expresivitate emoțională;

✓ Capacități și atitudini de învățare:

- Curiozitate, interes și inițiativă în învățare;
- Activare și manifestare a potențialului creativ;

✓ Dezvoltarea limbajului, a comunicării și a premiselor citirii și a scrierii:

- Mesaje orale în diverse situații de comunicare;
- Ascultarea activă a mesajului pentru înțelegerea și receptarea lui (comunicare receptivă);
- Exprimarea orală a mesajului, a emoțiilor etc. (comunicare expresivă);

✓ **Dezvoltarea cognitivă și cunoașterea lumii:**

-Relații, operații și deducții logice în mediul apropiat;

COMPORTAMENTE VIZATE:

• **Dezvoltarea fizică, a sănătății și igienei personale**

✓ **Motricitate grosieră și motricitate fină în contexte de viață familiare;**

-Utilizează mâinile și degetele pentru realizarea de activități variate;

✓ **Conduită senzorio-motorie pentru orientarea mișcării:**

-Își coordonează mișcările în funcție de ritm, cadență, pauză, semnale sonore, melodii;

• **Dezvoltarea socio-emoțională**

✓ **Comportamente prosociale, de acceptare și de respectare a diversității:**

-Își însușește și respectă reguli; înțelege efectele acestora în planul relațiilor sociale, în contexte familiare;

✓ **Autocontrol și expresivitate emoțională:**

-Recunoaște și exprimă emoții de bază, produse de piese muzicale, texte literare, obiecte de artă etc.;

-Demonstrează abilități de autocontrol emoțional;

• **Capacități și atitudini de învățare**

✓ **Curiozitate, interes și inițiativă în învățare:**

-Manifestă curiozitate și interes pentru experimentarea și învățarea în situații noi;

✓ **Activare și manifestare a potențialului creativ:**

-Manifestă creativitate în activități diverse;

-Demonstrează creativitate prin activități artistico-plastice, muzicale și practice, în conversații și povestiri creative ;

-Demonstrează simț muzical ritmic, armonic prin cântec, joc cu text și cânt, dans etc.;

• **Dezvoltarea limbajului, a comunicării și a premiselor citirii și a scrierii**

✓ **Ascultarea activă a mesajului pentru înțelegerea și receptarea lui (comunicare receptivă):**

-Participă la activitățile de grup și la activitățile de joc în calitate de auditor;

✓ **Exprimarea orală a mesajului, a emoțiilor etc. (comunicare expresivă:)**

-Participă la activitățile de grup și la activitățile de joc, în situații uzuale, în calitate de vorbitor;

• **Dezvoltarea cognitivă și cunoașterea lumii**

✓ **Relații, operații și deducții logice în mediul apropiat:**

-Identifică elementele caracteristice ale unor fenomene/relații din mediul apropiat;

-Identifică posibile răspunsuri/soluții la întrebări, situații - problemă și provocări din viața proprie și a grupului de colegi;

-Construiește noi experiențe, pornind de la experiențe trecute;

Planificarea calendaristică a activităților

DIMENSIUNEA: Relații, operații și deducții logice în mediul apropiat			
Conținutul învățării	Comportamente vizate	Activități de învățare/ Tema Mijloc de realizare	Strategii/ indicatori de evaluare
Costumul popular bucovinean	-Identifică elementele caracteristice ale unor fenomene/relații din mediul apropiat;	„Costumul popular din zona în care locuiesc (bucovinean)“ observare	<i>Metode și procedee:</i> observație, conversație, explicație, joc „Adevărat sau fals” <i>Mijloace didactice:</i> -piese ale costumelor populare femeiești și bărbătești; <i>Indicatori de evaluare:</i> -identifică trei părți componente ale costumului popular din zona Bucovinei;
DIMENSIUNEA: Relații, operații și deducții logice în mediul apropiat			
Așezări bucovinene	-Identifică posibile răspunsuri/soluții la întrebări, situații - problemă și provocări din viața proprie și a grupului de colegi;	„Pe meleagurile unde m-am născut“ drumeție	<i>Metode și procedee:</i> observație, conversație, explicație; <i>Mijloace didactice:</i> binoclu; <i>Indicatori de evaluare:</i> -enumeră așezări, forme de relief din zona natală;
DIMENSIUNEA: Relații, operații și deducții logice în mediul apropiat			
Obiceiuri și tradiții din zona Câmpulungului	-Construiește noi experiențe, pornind de la experiențe trecute;	“Să ne cunoaștem strămoșii” Vizită la Muzeul „Ion Grămadă”	<i>Metode și procedee:</i> observație, conversație, explicație, “De-a reporterul” <i>Mijloace didactice:</i> exponatele din muzeu <i>Indicatori de evaluare:</i> -descrie exponatele preferate din muzeu;
DIMENSIUNEA - Mesaje orale în diverse situații de comunicare			

Regionalisme din zona bucovineană	-Demonstrează extinderea progresivă a vocabularului	„Nu-i așa, mata ce zici?” Poezie în grai bucovinean memorizare	<i>Metode și procedee:</i> conversație, explicație, demonstrație, exercițiul <i>Mijloace de învățământ:</i> imagini <i>Indicatori de evaluare:</i> -recită poezia expresiv în grai bucovinean
DIMENSIUNEA - Activare și manifestare a potențialului creativ;			
Obiecte de artă populară	-Manifestă creativitate în activități diverse	„Învăț de la bunici,, pictură	<i>Metode și procedee:</i> conversație, explicație, demonstrație, exercițiul <i>Mijloace de învățământ:</i> imagini, vase din lut, pensule, tempera <i>Indicatori de evaluare:</i> -decorează obiecte de artă populară cu elemente din cultura tradițională
DIMENSIUNEA –Conduita senzorio-motorie pentru orientarea mișcării			
Dansuri populare	-Își coordonează mișcările în funcție de ritm, cadență, pauză, semnale sonore, melodii.	„Hora Câmpulungului” învățarea pașilor de horă	<i>Metode și procedee:</i> conversație, explicație, demonstrație, exercițiul <i>Mijloace de învățământ</i> Computer, boxă <i>Indicatori de evaluare:</i> -executarea pașilor de horă;
DIMENSIUNEA- Activare și manifestare a potențialului creativ;			
Valorificarea conținuturilor învățate	-Demonstrează simț muzical ritmic, armonic prin cântec, joc cu text și cânt, dans etc.	“Ziua Bucovinei” spectacol	<i>Metode și procedee:</i> conversație, exercițiu <i>Mijloace de învățământ:</i> Boxă, costume populare, microfoane <i>Indicatori de evaluare:</i> -interpretează cântece populare și execută pași de dans specifici horei;

DIMENSIUNEA-Ascultarea activă a mesajului pentru înțelegerea și receptarea lui (comunicare receptivă)			
Obiceiuri de Sfântul Nicolae	-Participă la activitățile de grup și la activitățile de joc în calitate de auditor	„Să-l cunoaștem pe Moș Nicolae din legenda sa” povestirea educatoarei	<i>Metode și procedee:</i> conversație, explicație, demonstrație, exercițiul; <i>Mijloace de învățământ:</i> imagini; <i>Indicatori de evaluare:</i> -răspund la întrebările legate de poveste;
DIMENSIUNEA - Autocontrol și expresivitate emoțională			
Obiceiuri și tradiții de Crăciun	-Recunoaște și exprimă emoții de bază, produse de piese muzicale, texte literare, obiecte de artă etc	„Colinde românești!” audiție	<i>Metode și procedee:</i> conversație, explicație, exercițiu; <i>Mijloace de învățământ:</i> computer; <i>Indicatori de evaluare:</i> -identifică mesajul colindelor;
DIMENSIUNEA- Expimarea orală a mesajului, a emoțiilor etc. (comunicare expresivă)			
Datini și obiceiuri de Anul Nou	-Participă la activitățile de grup și la activitățile de joc, în situații uzuale, în calitate de vorbitor	„Plugușorul” memorizare	<i>Metode și procedee:</i> Conversație, explicație, demonstrație, exercițiul; <i>Mijloace de învățământ:</i> Imagini, computer; <i>Indicatori de evaluare:</i> -recită versurile după model;
DIMENSIUNEA- Autocontrol și expresivitate emoțională			
Datini și obiceiuri de Crăciun și de Anul Nou	-Recunoaște și exprimă emoții de bază, produse de piese muzicale, texte literare, obiecte de artă etc.	„Am plecat la colindat!” serbare	<i>Metode și procedee:</i> Conversație, explicație, exercițiul <i>Mijloace de învățământ:</i> Computer, boxă, microfoane, costume populare, ștergere, covoare <i>Indicatori de evaluare:</i> -recită versuri, interpretează cântece și execută pașii de dans învățați;

DIMENSIUNEA -Comportamente prosociale, de acceptare și de respectare a diversității			
Obiceiuri de Bobotează	-Își însușește și respectă reguli; înțelege efectele acestora în planul relațiilor sociale, în contexte familiare;	„Boboteaza la români“ participare la sărbătorile desfășurate la biserică	<i>Metode și procedee:</i> conversație, explicație, munca independentă <i>Mijloace de învățământ:</i> foi, carioci <i>Indicatori de evaluare:</i> -să transpună prin desen obiceiurile și tradițiile de Bobotează;
DIMENSIUNEA-Autocontrol și expresivitate emoțională			
Obiecte de artă populară	-Recunoaște și exprimă emoții de bază, produse de piese muzicale, texte literare, obiecte de artă etc.	„Cine ne veghează casele?“ pictură pe sticlă	<i>Metode și procedee:</i> conversație, explicație, exercițiul; <i>Mijloace de învățământ:</i> sticlă, tempera, pensoane; <i>Indicatori de evaluare:</i> -realizarea lucrării cu elemente din cultura religioasă;
DIMENSIUNEA: Autocontrol și expresivitate emoțională			
“Obiceiuri legate de ciclul vieții” (botez, nuntă)	-Recunoaște și exprimă emoții de bază, produse de piese muzicale, texte literare, obiecte de artă etc.	“Nunta și botezul” Audiție	<i>Metode și procedee:</i> conversație, explicație, exercițiul; <i>Mijloace de învățământ:</i> computer; <i>Indicatori de evaluare</i> -identifică mesajul colindelor;
DIMENSIUNEA: Conduită senzorio-motorie pentru orientarea mișcării:			
Dansuri populare	-Își coordonează mișcările în funcție de ritm, cadență, pauză, semnale sonore, melodii;	„Drag mi-e jocul românesc“ învățarea unor pași de dans	<i>Metode și procedee:</i> conversație, explicație, exercițiul; <i>Mijloace de învățământ:</i> computer; <i>Indicatori de evaluare</i> -execută pașii de dans;

DIMENSIUNEA: Curiozitate, interes și inițiativă în învățare			
Povești și legende populare	-Manifestă curiozitate și interes pentru experimentarea și învățarea în situații noi;	“Legenda Câmpulungului” lectura educatoarei	<i>Metode și procedee:</i> conversație, explicație, exercițiul <i>Mijloace de învățământ:</i> computer, imagini; <i>Indicatori de evaluare</i> -răspunde la întrebările legate de poveste;
✓ DIMENSIUNEA: Comportamente prosoziale, de acceptare și de respectare a diversității:			
Costumele populare românești	-Își însușește și respectă reguli; înțelege efectele acestora în planul relațiilor sociale, în contexte familiare;	“Costume populare din alte zone ale țării” observare	<i>Metode și procedee:</i> observație, conversație, explicație, joc „Adevărat sau fals”; <i>Mijloace didactice:</i> -piese ale costumelor populare femeiești și bărbătești; <i>Indicatori de evaluare:</i> -identifică trei părți componente ale costumului popular românesc;
DIMENSIUNEA: Expresivitatea orală a mesajului, a emoțiilor etc. (comunicare expresivă)			
Folclorul și literatura pentru copii	-Participă la activitățile de grup și la activitățile de joc, în situații uzuale, în calitate de vorbitor	„Portul românesc” de Elena Dragoș memorizare	<i>Metode și procedee:</i> Conversație, explicație, demonstrație, exercițiul; <i>Mijloace de învățământ:</i> imagini, computer <i>Indicatori de evaluare:</i> -recită versurile după model;
DIMENSIUNEA: Autocontrol și expresivitate emoțională			
Obiceiuri de primăvară	-Recunoaște și exprimă emoții de bază, produse de piese muzicale, texte literare, obiecte de artă etc.	„Mărțișoare, mărțișoare!” modelaj, pictură	<i>Metode și procedee:</i> Conversație, explicație, demonstrație, exercițiul; <i>Mijloace de învățământ:</i>

			obiecte de lut, tempera, pensoane <i>Indicatori de evaluare:</i> -modelează și decorează obiecte de artă populară cu elemente din cultura tradițională;
DIMENSIUNEA: Motricitate grosieră și motricitate fină în contexte de viață familiare;			
Obiceiuri de primăvară	-Utilizează mâinile și degetele pentru realizarea de activități variate;	„Cadouri tradiționale pentru mama și bunica” înșirare	<i>Metode și procedee:</i> conversație, explicație, demonstrație, exercițiul; <i>Mijloace de învățământ:</i> șnur, mărgel <i>Indicatori de evaluare:</i> -confeționează obiecte cu elemente tradiționale;
DIMENSIUNEA: Motricitate grosieră și motricitate fină în contexte de viață familiare;			
Obiecte de artă populară	-Utilizează mâinile și degetele pentru realizarea de activități variate;	“Să țesem frumos!” bobinare activitate practică	<i>Metode și procedee:</i> conversație, explicație, demonstrație, exercițiul; <i>Mijloace de învățământ:</i> gheme <i>Indicatori de evaluare:</i> -realizează gheme pentru războiul de țesut;
DIMENSIUNEA: Relații, operații și deducții logice în mediul apropiat			
Obiceiuri din Bucovina	- Construiește noi experiențe, pornind de la experiențe trecute	„Cu ce se ocupau strămoșii noștri” Vizită la Muzeul „Arta lemnului”	<i>Metode și procedee:</i> observație, conversație, explicație, “De-a reporterul”; <i>Mijloace didactice:</i> exponatele din muzeu; <i>Indicatori de evaluare:</i> -descrie exponate din muzeu legate de ocupațiile bucovinenilor;

DIMENSIUNEA: Relații, operații și deducții logice în mediul apropiat			
Obiceiuri de Paști	-Construiește noi experiențe, pornind de la experiențe trecute	„Paștele în Bucovina“ convorbire după imagini	<i>Metode și procedee:</i> observație, conversație, explicație, “De-a reporterul”; <i>Mijloace didactice:</i> imagini <i>Indicatori de evaluare:</i> -enumeră tradiții și obiceiuri pascale din zona Bucovinei;
DIMENSIUNEA: Activare și manifestare a potențialului creativ			
Obiceiuri de Paști	-Manifestă creativitate în activități diverse;	“Oua încondeiate” pictură	<i>Metode și procedee:</i> conversație, explicație, demonstrație, exercițiul; <i>Mijloace de învățământ:</i> ouă, chișiță, ceară <i>Indicatori de evaluare:</i> - decorează ouă cu elemente și tehnici tradiționale;
DIMENSIUNEA: Activare și manifestare a potențialului creativ:			
Obiceiuri de Paști	-Demonstrează creativitate prin activități artistico-plastice, muzicale și practice, în conversații și povestiri creative;	“Coșul de Paște” modelaj, decorare	<i>Metode și procedee:</i> observație, conversație, explicație, “De-a reporterul”; <i>Mijloace didactice:</i> imagini, coș pascal; <i>Indicatori de evaluare:</i> -realizează produse tradiționale din coșul pascal;

DIMENSIUNEA: Conduită senzorio-motorie pentru orientarea mișcării:			
Dansuri populare	-Își coordonează mișcările în funcție de ritm, cadență, pauză, semnale sonore, melodii;	“Drag mi-e jocul, bată-l vina!” învățarea unor pași de dans	<i>Metode și procedee:</i> conversație, explicație, exercițiul; <i>Mijloace de învățământ:</i> computer; <i>Indicatori de evaluare</i> -execută pașii de dans;
DIMENSIUNEA: Autocontrol și expresivitate emoțională			
Cântece populare din folclorul copiilor	-Demonstrează abilități de autocontrol emoțional;	„Tare-mi place ca să cânt!” cântece populare	<i>Metode și procedee:</i> conversație, explicație, exercițiul <i>Mijloace de învățământ:</i> computer, boxă, microfon; <i>Indicatori de evaluare:</i> -interpretează cântece din folclorul copiilor;
DIMENSIUNEA: Autocontrol și expresivitate emoțională			
Cântece și dansuri populare	Recunoaște și exprimă emoții de bază, produse de piese muzicale, texte literare, obiecte de artă etc	“Drag mi-e cântecul și jocul” repetarea unor cântece și dansuri populare cunoscute	<i>Metode și procedee:</i> Conversație, explicație, exercițiul; <i>Mijloace de învățământ:</i> computer, boxă, microfon; <i>Indicatori de evaluare</i> -execută pașii de dans și interpretează un cântec la alegere;
DIMENSIUNEA: Conduită senzorio-motorie pentru orientarea mișcării:			
Dansuri populare	-Își coordonează mișcările în funcție de ritm, cadență, pauză, semnale sonore, melodii;	„Ca la noi, la nimenia!,, aprofundarea unor pași de dans	<i>Metode și procedee:</i> conversație, explicație, exercițiul; <i>Mijloace de învățământ:</i> computer; <i>Indicatori de evaluare</i>

			-execută pașii de dans;
DIMENSIUNEA: Activare și manifestare a potențialului creativ:			
Obiecte de artă populară	-Manifestă creativitate în activități diverse;	„Meșterii populari” modelaj,pictură	<i>Metode și procedee:</i> observație, conversație, explicație, “De-a reporterul” <i>Mijloace didactice:</i> imagini, obiecte de lut, lut, temperea, pensoane; <i>Indicatori de evaluare:</i> - modelează și decorează obiecte de artă populară cu elemente din cultura tradițională;
DIMENSIUNEA: Autocontrol și expresivitate emoțională			
Valorificarea conținuturilor învățate	-Recunoaște și exprimă emoții de bază, produse de piese muzicale, texte literare, obiecte de artă etc - Demonstrează abilități de autocontrol emoțional;	„Șezătoare!” spectacol	<i>Metode și procedee:</i> conversație, explicație, De-a reporterul”; <i>Mijloace didactice:</i> obiecte de artă populară; <i>Indicatori de evaluare:</i> -recită versuri, interpretează cântece și execută pașii de dans învățați;

➤ **Finalități:** șezătoare, serbare, concursuri și festivaluri, expoziții, realizarea unor albume;

Bibliografie:

- Curriculum pentru educație timpurie-2019;
- Florea, Marian – Simion - „Sărbătorile la români“, Ed. Fundației Culturale române, București 1997;
- Pamfilie, Tudor - „Sărbătorile la români“ Ed. Saeculum I.O. , București 1997;

Comunicarea eficientă în clasa de elevi - exemple de bune practici

**Simion Rozaura, Colegiul Național Pedagogic Pedagogic Regele Ferdinand,
Sighetu Marmăției, Maramureș**

“Comunicarea, presupune asocierea elementelor cognitive și afective cu scopul de a transmite informații, a inspira credințe, a induce emoții sau a evidenția comportamente printr-un proces alternant de relații între scris, vizual, nonverbal, vocal, auditiv, simbolic și comportamental.”

Level și Galle

Comunicarea este un transfer de informație între un emițător și un receptor, în urma căruia, informația transmisă și captată este înțeleasă și interpretată în același mod de către cele două părți. Comunicarea se referă la transmisie și schimb de informații între oameni, la circulația de impresii, trăiri afective, judecați de valoare, comenzi cu scopul de a obține modificări comportamentale la indivizi, manifestate în reprezentările, cunoștințele acestora.

Încă din grădiniță principalul mijloc de comunicare este limbajul. Grădinița este prima treaptă a sistemului de învățământ care își asumă sarcina de a organiza experiențele de limbaj ale copiilor. Noua concepție care fundamentează practica exersării limbajului în grădiniță pornește de la faptul că, scopul principal al limbajului este comunicarea în situații diverse. Nevoia de comunicare este o nevoie firească a copiilor, limbajul fiind un instrument de cunoaștere al realității.

Obiectivele care pot fi atinse printr-o comunicare eficientă sunt:

- Captarea atenției
- Utilizarea metalimbajului
- Exprimarea emoțional adecvată
- Structurarea logică a conținuturilor pentru a fi înțelese de elevi
- Dialogul
- Oferirea oportună a feedback-ului
- Formularea eficientă a răspunsurilor
- Oferirea suportului afectiv
- Negocierea în situațiile conflictuale.

În acest sens, am ales să dau exemple de practici pozitive valorificate la disciplină Comunicare didactică, clasa a IX-a:

- conducerea și dirijarea activității de învățare a elevilor

- dirijarea colectivului în acțiuni de interes comun
- oferirea posibilității de a-și spune punctul de vedere
- realizarea unor activități caracterizate printr-un stil democratic
- realizarea unor activități pe grupe, fiecare elev știind exact ce are de făcut pentru finalizarea lucrării colective, astfel toți participa la activitate
- folosirea tehnicilor de comunicare asertivă
- valorificarea tuturor resurselor pedagogice
- încurajarea feedback-ului din partea elevilor (pentru a cunoaște în ce măsură mesajele transmise au fost corect recepționate și înțelese);
- ascultarea atentă, răbdătoare și încurajatoare a mesajelor primite din partea elevilor;
- menținerea unui nivel înalt al atenției. Acesta are la baza următoarele componente: păstrarea contactului vizual cu interlocutorul, adoptarea unei poziții deschise pentru comunicare, dorința de a învăța de la alții, crearea unui mediu lipsit de zgomot, gestică și mimica adecvată, distanța interpersonală adecvată.

Prin intermediul acestor activități am reușit următoarele:

- analiza și interpretarea elementelor constitutive ale procesului de comunicare
- identificarea formelor de comunicare umană și a rolului acestora în actul comunicării didactice
- analiza și interpretarea elementelor constitutive ale procesului de comunicare (emițător, receptor, mesaj, feed-back, canal de comunicare)
- exemplificarea comunicării didactice, analiza unor situații concrete
- evaluarea impactului interdependentei formelor comunicării asupra comunicării didactice
- identificarea factorilor care perturba procesul de comunicare
- documentarea asupra unor metode de prevenire și depășire a acestora
- îmbunătățirea ascultării: dezvoltarea și utilizarea strategiilor de ascultare activă. Aceasta presupune angajarea receptorului în explorarea și clarificarea ideilor și sentimentelor interlocutorului. Aceasta se realizează prin - încurajări minimale și întrebări deschise, parafrazarea, reflectarea sentimentelor elevului.
- realizarea efectivă a comunicării didactice prin mijloacele audio-vizuale- internet, radio.
- analiza modalităților de îmbunătățire a ascultării
- utilizarea unor metode variate - jocul de rol, dezbaterea, simularea, studiul de caz.

Bibliografie:

Anuța L, *Psihologie școlară*, editura Excelsior, Timișoara, 1999

Cosmovici A., Iacob L, *Psihologie școlară*, editura Polirom, Iași, 2008

Iucu R, *Managementul și gestiunea clasei de elevi*, editura Polirom, Iași, 2000

Olsen J, Thomas W. Nielsen, *Noi metode și strategii pentru managementul clasei*, editura Didactic Publishing House, București, 2009

Verza E, Verza F., *Psihologia vârștelor*, editura Pro Humanitate, București, 2000

CALENDARUL ACTIVITĂȚILOR EDUCATIVE EXTRACURRICULARE

AN ȘCOLAR 2023-2024

NR. CRT.	DENUMIREA ACTIVITĂȚII	DATA	LOCUL DE DESFĂȘURARE	RESPONSABILI	MENȚIUNI
1.	Deschiderea anului școlar 2023-2024	11.09.2023	Curtea școlii	Director și toate cadrele didactice	
2	Ecologizare	15.09.2023	Comuna Comana	Responsabil activitati si programe educative	Actiune de ecologizare
3.	Ziua limbilor europene	26.09.2023	Sălile de clasă	Profesorii de limbi străine	1.Crearea unui dicționar de cuvinte care sunt omonime grafice în diferite limbi- 2. karaoke
4.	Ziua Internațională a cadrelor didactice	5.10.2023	Sala de festivități a școlii	Toate cadrele didactice	
5.	Balul toamnei	01.11.2023	Sala de festivități a școlii	Dirigenții	Carnaval , concurs
6.	Ziua Mondială a Toleranței	16.11.2023	Sălile de clasă	Dirigenții și învățătorii	Temă inclusă în planificarea orelor de dirigenție pe sem. I
7.	Ziua Națională a României	1.12.2023	Sala de festivități a școlii	Profesorii de istorie , muzică , desen	Expoziții , recital de poezii , compoziții proprii , cântece patriotice
8.	Crăciunul – Darul bucuriei	22.12.2023	Sala de festivități a școlii	Consilierul educativ ,prof. de muzică , prof. de desen	Spectacol festiv , donații

9.	Eminescu- “expresia integrală a sufletului românesc”(N. Iorga)	15.01.2024	Sala de festivități a școlii	Prof. de română , prof. de muzică și desen	Expoziții , recital de poezii , compoziții proprii
10.	“Hai să dăm mână cu mână” – Ziua Principatelor Române	24.01.2024	Sala de festivități a școlii	Profesorii de istorie , muzică , desen	Simpozion de referate , cântece , desene
11.	Ziua Internațională a Nonviolenței în școală	30.01.2024	Sălile de clasă	Diriginții și învățătorii	Conversații , jocuri de rol
12.	Valentine's day- Dragobetele – saptamana dragostei și a bunăvoinței	14.02.- 24.02.2024	Sălile de clasă	Diriginții și învățătorii	Referate , conversații
13.	Mărțișorul	1.03.2024	Sălile de clasă	Diriginții și învățătorii	Legenda mărțișorului , oferirea de mărțișoare
14.	Ziua Internațională a scriitorului	3.03.2024	Sălile de clasă	Profesorii de română	
15.	Ziua Internațională a femeii-	8.03.2024	Sala de festivități a școlii	Consilierul educativ , alte cadre didactice	Concurs , spectacol festiv
16.	Ziua Internațională a Francofoniei	20.03.2024	Sălile de clasă	Prof. de franceză	Expoziție , referate
17.	Ziua Mondială a Pământului	21.03.2024	CDI	Prof. de chimie , biologie , fizică , desen , română	Simpozion
18.	Ziua Internațională a Teatrului	27.03.2024	Sala de festivități a școlii+ CDI	Prof. de română , limbi străine , prof. de chimie	Reprezentări teatrale
19.	Ziua Păcălelilor	1.04.2024	Sălile de clasă	Diriginții și învățătorii	
20.	Ziua Mondială a Sănătății – Proiect “Vreau să fiu sănătos!”	7.04.2024	Sălile de clasă	Prof. de biologie , responsabil cu proiectele educative	Referate , brainstorming
21.	Zilele Școlii	14.04.2024	Sala de festivități a școlii	Profesori și învățători	Spectacol festiv
22.	Ziua Internațională a cărții și a dreptului de autor	23.04.2024	Sălile de clasă	Prof. de română , prof. de limbi străine	Conversații , eseuri , recenzii de carte
23.	Ziua Internațională a Apei- Simpozion “Apa-sursă de viață”	23.04.2024	CDI	Prof. de chimie , biologie , română	Simpozion
24.	Ziua Europei	9.05.2024	Sala de festivități	Consilier educativ , prof. de limbi străine	Spectacol , expoziție

25.	Ziua Mondială a Familiei	15.05.2024	Sala de clasă	Diriginții și învățătorii	Dialog , joc de rol
26.	Ziua Mondială a Sportului	18.05.2024	Terenul de sport	Prof. de sport	Concursuri sportive
27.	Ziua Eroilor	20.05.2024	Biserică	Prof. de religie , muzică , consilier educativ	Recital de poezie , cântece
28.	1Iunie- Ziua Copilului + Proiectul”Mișcare și tradiție”	1.06.2024	Terenul de sport Comana	Consilier educativ , diriginți , învățători	Concursuri cu temă. Spectacol artistic
29.	Ziua Mondială a Naturii și Mediului Înconjurător	02.2023-5.06.2024	Parcul Natural Comana	Consilier educativ , diriginți , învățători	Activități ecologice
30.	Proiect “Primăvara bucuriei”pentru elevii cu CES	Octombrie 2023-aprilie 2024	CDI	Consilier educativ, Consilier școlar, diriginți și învățători	Activități practice și educative
31.	Parteneriat educațional „La Francophonie chez nous”	Martie-aprilie 2024	CDI	Profesorii de limba franceză	Schimburi de experiență
32.	Parteneriat educațional „On communique, on écrit”	februarie-mai 2024	Sălile de clase	Profesorii de limba franceză	Echange des lettres
33.	Protocoale de colaborare cu Consiliul Local, Poliția Comana și Manastirea Comana	2023-2024		Directorii	
34.	Festivitatea de încheiere a anului școlar	21.06.2024	Curtea școlii	Director , diriginți și învățători	Premierea elevilor
35.	Săptămâna „Școala Altfel”	18-22.12.2023	Săli de clasă, CDI,	Toate cadrele didactice	Proiecte tematice, excursii etc.

36.	Săptămâna Verde	26.02- 01.03.2024	Comuna Comuna Comana	Toate cadrele didactice	Diverse activități de conștientizare privind respectarea mediului înconjurător
37.	Acțiuni antibullying	permanent	Sălile de clasă, CDI	Toate cadrele didactice	Proiecte tematice, joc de rol etc.

Consilier educativ,

Prof. inv. primar Simionescu Georgeta Laura

Sistemul educațional reprezintă coloana vertebrală a dezvoltării unei societăți, jucând un rol esențial în pregătirea generațiilor viitoare. Acest articol explorează modalitățile de facilitare, susținere și îmbunătățire a activităților din sistemul educațional, cu accent pe crearea unui mediu propice învățării și dezvoltării.

1. Facilitarea Accesului la Educație: Un aspect fundamental în îmbunătățirea sistemului educațional este asigurarea unui acces echitabil pentru toți elevii. Programele de reducere a decalajelor socio-economice și geografice, precum și facilitarea accesului la tehnologie și resurse educaționale, joacă un rol crucial în această privință.

2. Susținerea Cadrelor Didactice: Cadrele didactice reprezintă cheia succesului în procesul educațional. Investiția în formarea continuă, accesul la resurse didactice moderne și recunoașterea eforturilor acestora contribuie la creșterea calității predării și a experienței de învățare.

3. Implementarea Metodelor Inovatoare de Predare: Adoptarea metodelor inovatoare de predare, precum învățarea bazată pe proiecte, învățarea online și utilizarea tehnologiilor educaționale, poate captiva atenția elevilor și îmbunătăți înțelegerea și aplicarea cunoștințelor.

4. Creșterea Relevanței Educației: Sistemul educațional trebuie să răspundă cerințelor și schimbărilor din societate. Introducerea unor programe educaționale care promovează dezvoltarea abilităților practice și adaptabilitatea la schimbare contribuie la pregătirea elevilor pentru lumea reală.

5. Implicarea Părților Interesate: Colaborarea între școli, părinți, comunitate și mediul de afaceri este esențială pentru succesul sistemului educațional. Crearea unor parteneriate active și a unui dialog constant între toate părțile interesate contribuie la stabilirea unor obiective comune și îmbunătățirea performanțelor elevilor.

6. Evaluarea și Monitorizarea Continuă: Implementarea unor sisteme eficiente de evaluare și monitorizare continuă a performanțelor elevilor, cadrelor didactice și a întregului sistem educațional permite identificarea punctelor tari și a celor slabe, facilitând ajustările necesare pentru creșterea calității educației.

7. Promovarea Educației Incluzive și Diversității: Sistemul educațional ar trebui să fie un mediu incluziv, respectând diversitatea și promovând egalitatea de șanse. Implementarea practicilor și programelor care susțin elevii cu nevoi speciale și promovarea diversității culturale și sociale contribuie la formarea unor cetățeni responsabili și înțelecători.

Facilitarea, susținerea și îmbunătățirea activităților din sistemul educațional necesită eforturi integrate și o viziune aprofundată asupra nevoilor societății. Prin implementarea unor strategii coerente și adaptabile, putem contribui la modelarea unui sistem educațional eficient și orientat spre succesul și dezvoltarea durabilă a comunității noastre.

Test pentru clasa a VII-a – educație socială

Nume și prenume elev:

Clasa :

Data:

1. Care sunt cele 3 mari puteri ale unui stat democratic? (1,50p)
 - a) _____
 - b) _____
 - c) _____
2. Cum se numesc cele 2 camere ale Parlamentului României? (0,50p)
 - a) _____
 - b) _____
3. Ce fel de autoritate este Parlamentul? (0,50p)
 - a) Legislativă
 - b) Executivă
4. Ce fel de autoritate este Guvernul? (0,50p)
 - a) Legislativă
 - b) Executivă
5. Guvernul este format din: (0,50p)
 - a) Premier, miniștri, alți membri
 - b) Președinte, miniștri, alți membri
6. Președintele României: (0,50p)
 - a) Este numit de Parlament
 - b) Este ales de populația cu drept de vot prin vot universal, direct, egal, secret și liber exprimat
7. Din câți ani este format mandatul Președintelui României? (0,50p)
 - a) 5 ani, cel mult 2 mandate
 - b) 4 ani, cel mult 2 mandate
8. Președintele României poate fi membru de partid pe perioada mandatului? (0,50p)
 - a) Da
 - b) Nu
9. În cadrul instanțelor de judecată își desfășoară activitatea: (0,50p)
 - a) Doar judecătorii
 - b) Procurorii, judecătorii, personal auxiliar
10. Justiția se realizează prin: (0,50p)
 - a) Înalta Curte de Casație și Justiție, Curțile de Apel, Tribunalele, Judecătoriile
 - b) Curțile de Apel, Tribunalele, Judecătoriile

4p din oficiu

PROIECT DE ACTIVITATE MONODISCIPLINAR

Povestea Ursului Cafeniu

EDUCATOARE: Șleam Anamaria

UNITATEA DE ÎNVĂȚĂMÂNT: Școala Gimnazială Gârdani

DATA:

GRUPA: Mare

TEMA ANUALĂ DE STUDIU: Când, cum și de ce se întâmplă?

TEMA PROIECTULUI/SĂPTĂMÂNII: Animale polare

DOMENIUL EXPERENȚIAL: Domeniul Limbă și Comunicare

CATEGORIA DE ACTIVITATE: Educarea limbajului

TEMA ACTIVITĂȚII: Povestea Ursului Cafeniu

MIJLOC DE REALIZARE: Povestirea educatoarei

TIPUL ACTIVITĂȚII: Transmitere de cunoștințe

DIMENSIUNI ALE DEZVOLTĂRII:

C.3. Activare și manifestare a potențialului creativ;

D.1. Ascultarea activă a mesajului pentru înțelegerea și receptarea lui (comunicare receptivă);

D.2. Exprimarea orală a mesajului, a emoțiilor etc. (comunicare expresivă).

COMPORTEMENTE VIZATE:

C.3.1. Manifestă creativitate în activități diverse;

D.1.2. Înțelege mesaje simple;

D.2.4. Exersează și extinde progresiv vocabularul.

SCOPUL ACTIVITĂȚII: Dezvoltarea capacității de exprimare orală, în contexte noi, dezvoltându-și totodată creativitatea prin redarea mesajului recepționat.

OBIECTIVE OPERAȚIONALE:

- să identifice personajele din poveste;
- să redă conținutul poveștii folosindu-se de covorul povestitor;

- să exprime verbal mesajul extras din conținutul poveștii;
- să ofere răspunsuri corecte și creative întrebărilor aflate pe cub.

STRATEGII DIDACTICE:

➤ **Metode și procedee:**

- Conversația, povestirea, explicația, observația, explozia stelară, dialogul dirijat, lucrul în echipe, metoda Cubului.

➤ **Mijloace și materiale didactice:**

- Covor povestitor, siluete, urs de pluș, stelute cu întrebări, stelute colorate, clopoțel, cub inscripționat cu întrebări.

➤ **Forma de organizare a copiilor:** individual, frontal, pe grupe.

DURATA: 30 de minute

DESFAȘURAREA ACTIVITĂȚII

Nr crt.	ETAPELE ACTIVITĂȚII	CONȚINUT ȘTIINȚIFIC	STRATEGII DIDACTICE	EVALUARE
1.	MOMENT ORGANIZATORIC	Copiii se vor pregăti pentru activitate aducându-și scaunele și așezându-le în semicerc.	Observarea	
2.	CAPTAREA ATENȚIEI	Educatorea transmite copiilor că vrea să le prezinte un prieten, care îi va ajuta la activitățile de astăzi și care le va împărtăși foarte multe lucruri. Le prezintă astfel, elementul surpriză, cu ajutorul unei ghicitori: <p style="text-align: center;"><i>„În cojoc întors pe dos Mormăind morocănos, Umblă pustnic prin pădure După miere, după mure.”</i> (Ursul)</p> După deslușirea ghicitorii, educatoarea le face cunoștință cu prietenul de astăzi, un urs mare din pluș.	Conversația Ursul de pluș Frontal	Aprecieri verbale
3.	ANUNȚAREA TEMEI ȘI COMUNICAREA OBIECTIVELOR	Se anunță, într-un limbaj accesibil preșcolarilor, tema („Povestea Ursului Cafeniu”) și obiectivele. Copiii află că prietenul nostru de astăzi ne va spune o întâmplare de-a lui, iar acesta va fi tare bucuros dacă ei vor asculta cu atenție povestea spusă de educatoare, răspunzând apoi, la scurte întrebări.	Conversația Frontal	Interesul manifestat de copii pentru subiectul propus
4.	REACTUALIZAREA CUNOȘTINȚELOR	Se poartă o discuție cu preșcolarii despre animalele polare și despre ursul cafeniu, pentru a reactualiza locul în care trăiesc aceste animale.	Conversația Frontal	Aprecieri verbale
5.	PREZENTAREA CONȚINUTULUI ȘI DIRIJAREA ÎNVĂȚĂRII	<i>Prezentarea materialului și familiarizarea cu acesta</i> Se prezintă covorul povestitor cu personajele poveștii. Copiilor li se va reaminti titlul poveștii, anume „Povestea Ursului Cafeniu” (Anexa 1),	Conversația Covorul povestitor	Aprecieri verbale

		<p>spunându-li-se că în urma ascultării acesteia, ei vor trebui să-și dovedească atenția prin formularea unor întrebări pe marginea textului și prin redarea unor răspunsuri corecte și creative. Sigur că, educatoarea le va sta la dispoziție și îi va ajuta dacă va fi nevoie, acestea având ca scop comprehensiunea și descifrarea acestuia.</p> <p><i>Expunerea conținutului poveștii</i></p> <p>După asigurarea unui climat propice desfășurării activității, educatoarea va da start redării poveștii „Povestea Ursului Cafeniu”, folosindu-se de covorul povestitor, manevrând personajele în funcție de succesiunea evenimentelor. Cadrul didactic va reda conținutul poveștii având în vedere o expunere clară, corectă și expresivă, folosind modularea vocii, schimbarea ritmului vocii, accentuări și scăderi ale intensității vocii, mimică, după următorul plan de idei:</p> <ol style="list-style-type: none"> 1. Un urs cafeniu, pe nume Martin ajunge la Polul Nord; 2. Acesta se întâlnește cu focile, care se amuză pe seama acestuia, spunând că este murdar; 3. Martin se întâlnește și cu urșii polari care susțin ceea ce au afirmat focile; 4. Ursul se întâlnește cu pinguinii, care îl sfătuiesc să se săpunească, iar acesta se transformă într-un urs alb; 5. Urmează întâlnirea cu ceilalți urși albi care rămân uimiți de frumusețea lui; 	<p>Frontal</p> <p>Povestirea</p>	
--	--	--	----------------------------------	--

		<p>6. Un sloi de gheață se dislocă, iar ursul cafeniu salvează un pui de urs polar;</p> <p>7. Momentul întâlnirii cu mama ursoaică, care îi spune acestuia că alb sau cafeniu, este un urs bun și viteaz.</p> <p>La finalul poveștii, educatoarea le va explica copiilor cuvintele și expresiile noi (sloi de gheață, înmuiat în sos etc.) și le va adresa preșcolărilor câteva întrebări: Cum s-a numit povestea? Care este personajul principal din poveste? Ce personaje mai apar în poveste?</p>		
6.	OBȚINEREA PERFORMANȚEI	<p>Pentru a se asigura de faptul că mesajul operei a fost transmis și înțeles, cadrul didactic prin metoda exploziei stelare va realiza o activitate pe grupe (Anexa 2). Se vor realiza 5 stele de culori diferite, pe fiecare stea va fi câte o întrebare: Pe steluța roșie va fi întrebarea: DE CE?; Pe steluța verde: CINE?; Pe steluța galbenă: CÂND?, Pe steluța albastră: CE?, Pe steluța portocalie: UNDE?.</p> <p>Educatoarea va alege 5 copii pentru a fi căpitaniii echipelor, aceștia vor veni pe rând și își vor alege o stea dintr-un săculeț, urmând să-și aleagă alți membrii în echipă. În funcție de culoarea aleasă fiecare echipă va formula întrebări în conformitate cu interogațiile prezente pe steluțe. Fiecare echipă va avea de formulat câte două întrebări, acestea vor primi și două steluțe mici pe care le vor dărui echipelor adverse care vor oferi răspunsuri creative și corecte la întrebările adresate de ei. Pe o măsuță în fața copiilor va fi așezat un clopoțel, echipele care</p>	<p>Conversația</p> <p>Explozia stelară</p> <p>Explicația</p> <p>Pe grupe</p> <p>5 Stele colorate cu întrebări</p> <p>Săculeț</p> <p>Steluțe mici colorate</p> <p>Clopoțel</p>	<p>Aprecieri verbale</p>

		<p>vor considera că știu răspunsul la întrebarea lansată, vor porni către clopoțel, echipa care va ajunge prima și va suna clopoțelul va avea dreptul să răspundă prima.</p> <p>Echipa care va oferi cele mai creative și corecte răspunsuri va aduna cele mai multe stelute și va ieși câștigătoare.</p>		
7.	ASIGURAREA RETENȚIEI ȘI A TRANSFERULUI	<p>Pentru a se asigura că mesajul poveștii a fost transmis, educatoarea va lansa întrebarea: „<i>Ce putem învăța din această poveste?</i>”, iar copiii vor avea libertatea să își exprime fiecare propria idee, în acest mod stimulându-se gândirea creativă.</p>	Conversația Individual	Aprecieri verbale
8.	EVALUAREA ACTIVITĂȚII	<p>Evaluarea activității se va realiza cu ajutorul metodei cubului (Anexa 3), pe fiecare față a cubului se va afla o întrebare, precum:</p> <ol style="list-style-type: none"> 1. Ce ți-a plăcut cel mai mult? (Argumentează); 2. Ce ai învățat din povestea de astăzi? (Analizează); 3. Cu cine te asemeni din poveste? (Asociază); 4. Ce ai fi făcut în locul Ursului Cafeniu? (Aplică); 5. Ce emoție crezi că a simțit ursul când celelalte animale au râs de el? (Descrie); 6. Sunt mai importante faptele noastre sau aspectul fizic? De ce? (Compară). <p>Preșcolarii vor veni pe rând, vor rostogoli cubul, iar educatoarea le va citi întrebarea de pe față rămasă sus a acestuia, învățăceii</p>	<p>Metoda Cubului</p> <p>Cub cu întrebări</p> <p>Individual</p>	Orală

		<p>urmând să redea răspunsul pe care îl consideră corect.</p> <p>Această metodă va dezvolta atât gândirea creativă cât și gândirea critică, dezvoltând totodată și limbajul, deoarece prin intermediul întrebărilor, copiii vor analiza, aplica, descrie, argumenta, compara, asocia informațiile transmise prin intermediul poveștii.</p>		
9.	ÎNCHEIEREA ACTIVITĂȚII	<p>În încheierea activității, copiii vor fi apreciați, lăudați și încurajați pentru participările viitoare. Priceperea lor va fi apreciată și de către Urs, oferindu-le recompense și promițându-le că, o să mai vină în vizită.</p>	Recompense	Aprecieri verbale

ANEXE

ANEXA 1.

Povestea Ursului Cafeniu, de Vladimir Colin

Se spune că, printre urșii cei albi de la pol s-a rătăcit într-o bună zi un urs cafeniu, un urs mare și frumos, care venea tocmai din munții noștri. Cum a ajuns el la pol să nu mă întrebați, că nu știu. Ce știu e că s-a pomenit acolo și că a început să caște ochii la munții de gheață și la focile care se zbenguiau pe ei.

– Ia te uită!... Un urs murdar! strigă o focă, și toate surorile ei începură să chicotească, să hohotească și să se prăpădească de râs.

- E mânjit tot!
- De la gheare pân la bot!
- Vai, vai, ce caraghios!
- Parc-a fost muiat în sos!

Uite-așa râdeau focile, râdeau de nu mai puteau. Ursul nostru se uită în jur gata să râdă și el de ursul cel murdar (pentru că urșii, se știe, se spală pe dinți în fiecare dimineață și seară, ba mai fac și baie) când, spre marea lui mirare, nu văzu niciun urs.

- Nu cumva râdeți de mine? întrebă el supărat.
- Păi de cine, măi Martine?
- Eu sunt curat, spuse și mai supărat Martin. M-am spălat chiar azi dimineață.

Dar focile nu-l crezură și râseră mai departe, așa că bietul urs își luă tălpășița, mormăind.

Și nu merse el cine știe cât, că se întâlni cu niște urși albi.

- Fraților! strigă bucuros Martin. Ah! Ce bine-mi pare că vă văd...
- Cine-i urâtul ăsta care se crede frate cu noi? spuse cu dispreț un urs alb.
- Ia te uită ce neobrăzare! vorbi un altul.

De ciudă, bietul Martin simți că-i dau lacrimile.

- Dar bine, fraților, nu vedeți că sunt urs, ca și voi?
- Urșii cumsecade sunt albi, răspunse primul urs alb, și fără a-l mai învrednicii cu o privire, toți urșii albi plecară, legănându-și îngâmfați blănurile.

Martin se așeză pe un sloi și începu să plângă.

- Făcea să bat atâta cale până la pol, ca să găsesc aici numai batjocură? se întreba el.
- Vai, ce urși răi trăiesc printre munții de gheață!

Și cum plângea așa, un pinguin se apropia încetișor.

– De ce plângi, ursule? întrebă pinguinul.

– Cum să nu plâng, pinguinule, dacă urșii albi mă disprețuiesc și râd de mine? Eu sunt cafeniu, la noi toți urșii sunt cafenii.

Pinguinul era o pasăre tare isteță.

– Și numai pentru atâta lucru plângi? Hai, vino cu mine!

Îl duse pinguinul într-un loc ferit și, cât ai bate din palme, aduse o bucată de săpun.

– Ia săpunește-te bine, de sus și până jos! îl îndemnă el pe Martin.

– Și tu? se supără ursul. Le-am spus și focilor că sunt curat. M-am spălat chiar azi-dimineață!

– Nu-i nimic, răspuse pinguinul. Fă-mi mie plăcerea asta....

Bombănind, Martin se muie într-un ochi de apă și prinse a se săpuni. De mânios ce era se frecă bine, bine, bine, și – iată – curând toată blana îi era plină de clăbuci albi și strălucitori.

– Așa, destul, spuse pinguinul.

Martin lăsă jos săpunul și voi să se vâre în ochiul de apă, dar pinguinul îl opri.

– Stai! Rămâi așa!

Apoi îl luă de mână și-l duse în mijlocul urșilor albi.

– Vai, ce urs frumos! strigă un urs alb.

– Ce blană albă! se minună al doilea.

– Și ce mândru strălucește în soare! șopti al treilea. Bietul Martin nu mai înțelegea nimic. Dar era atât de bucuros de primirea care i-o făceau urșii albi, că nici nu-și bătu capul să înțeleagă. Îi mulțumi pinguinului și rămase printre urșii albi cu care juca „bâz” și „baba-oarba”, uitând de toate.

Deodată însă, un munte de gheață se apropie de sloiul pe care se jucau.

– Fugiți! Fugiți! strigă un pui de urs și se aruncă în apă, înotând voinicește.

Urșii se opriră din joacă, văzură muntele și pricepură că se va ciocni de sloiul lor, strivindu-i sub greutatea lepezilor de gheață. Speriați, săriră în apă și se depărtară degrabă, în vreme ce Martin – neobișnuit cu viața de la pol- rămase pe sloi. Când înțelese ce primejdie îl paște voi să sară și el în apă. Chiar în clipa aceea răsună glasul înspăimântat al unei ursoaice:

– Puiul! Puiul meu!... A rămas pe sloi!

Nici unul dintre urșii care se depărtaseră nu scoase nicio vorbă, nici unul nu cuteza să se întoarcă pe sloi. Martin se repezi și începu să caute ursulețul.

Îl află pe o moviliță de zăpadă și-l luă în brațe, dar în clipa aceea se auzi un trosnet cumplit și muntele de gheață izbi sloiul. Totul pârâia, se prăbușea, valurile țâșniră înalte cât muntele. Cu puiul în brațe și ferindu-l de bucățile de gheață, mari cât o casă, Martin se pomeni în apă. Fusese rănit de sulițele de gheață. Dar puiul era nevătămat.

O lespede grea îl împiedica acum pe Martin să iasă la lumină. Cu chiu, cu vai sparse lespede și, înotând, se ridică pe un sloi ce plutea, la adăpost de alte primejdii.

Mama ursulețului se repezi să-i mulțumească, dar, când ajunse lângă Martin, încremeni. Și la fel încremeniră și ceilalți urși albi. Clăbucii de săpun din blana lui Martin se topiseră în apă, și ursul nostru era din nou cafeniu ...

– Alb sau cafeniu, ești un urs bun și viteaz, spuse mama ursulețului, văzând cum puiul se prinsese cu lăbuțele de gâtul lui Martin. Îți mulțumesc...

Niciunul dintre noi n-a cutezat să rămână pe sloi...

– Nu blana îl face pe urs, încuviințară și ceilalți urși albi, adunându-se în jurul lui Martin și strângându-i care mai de care laba.

ANEXA 2.





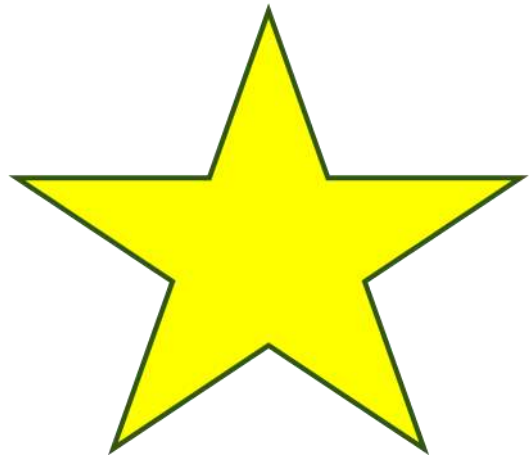

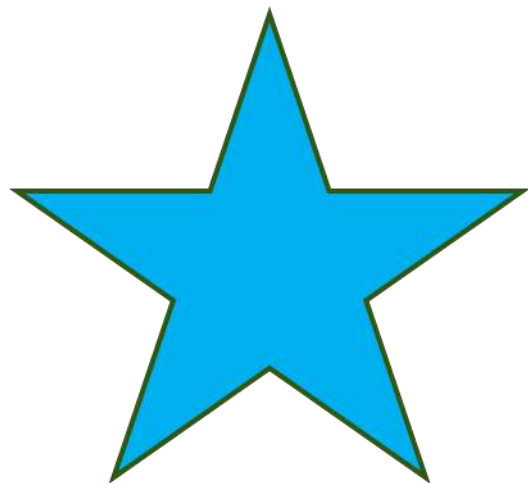

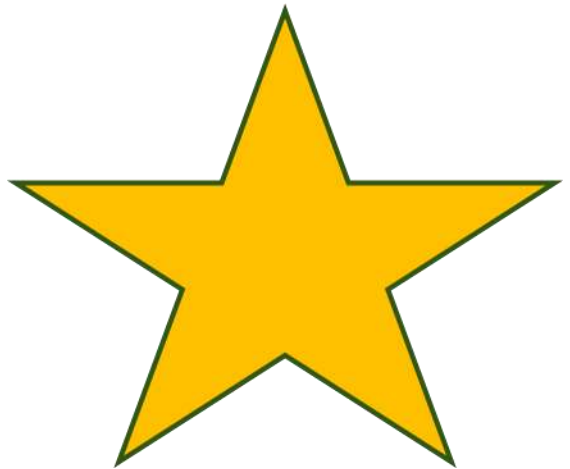

ANEXA 3.

**CE ȚI-A
PLĂCUT
CEL MAI
MULT ?**

**SUNT MAI
IMPORTANTE
FAPTELE
NOASTRE SAU
ASPECTUL
FIZIC? DE CE?**

**CE AI
ÎNVĂȚAT
DIN
POVEȘTEA
DE ASTĂZI?**

**CE EMOTIE
CREZI CĂ A
SIMȚIT URSUL
CÂND
CELELALTE
ANIMALE AU
RĂS DE EL?**

**CE AI FI
FĂCUT ÎN
LOCUL
URSULUI
CAFENIU?**

**CU CINE TE
ASEMENI
DIN
POVEȘTE?**

BIBLIOGRAFIE:

- ✓ **MEN** – Curriculum pentru educație timpurie, 2019
(https://www.edu.ro/sites/default/files/Curriculum%20ET_2019_aug.pdf.)
- ✓ **Breben, Silvia și colab.** – Metode interactive de grup – Ghid metodic, Editura Arves, București, 2002.
- ✓ **Ionescu, M. (coord.)** – Repere fundamentale în învățarea și dezvoltarea timpurie a copilului de la naștere la 7 ani, Editura Vanemonde, București, 2010.
- ✓ **Tătaru, L., Glava A., Chiș O. (coord.)** – Piramida cunoașterii. Repere metodologice în aplicarea curriculumului preșcolar, Editura Diamant, Pitești, 2014.

Sesiunea de Comunicări Științifice „EXPERIENȚE DIDACTICE ÎN CONTEXT EUROPEAN”

Facilitarea, susținerea și îmbunătățirea activităților din sistemul educațional

**Să spunem stop poluării aerului-
atelier de educație ecologică ”Săptămâna verde”**

Slevaș Adrian

Școala Gimnazială ”Marcus Aurelius” Creaca

Competențe și comportamente vizate:

- explicarea noțiunilor de poluare, prevenirea poluării aerului
- identificarea principalelor surse de poluare a aerului și a măsurilor pentru prevenirea poluării aerului
- creșterea interesului pentru problematica mediului
- comportament ecologic
- responsabilizare ecologică
- abilități de lucru în echipă

Scenariul atelierului:

- Moment organizatoric: - pregătirea materialelor didactice necesare (fișe de lucru, text documentar, markere, laptop, videoproiector, zar)
- Captarea atenției:- exercițiu de spargere a gheții: ”Copacul Blob” (Anexa nr.1)

Anunțarea temei atelierului și a competențelor vizate: ”Să spunem stop poluării aerului”

Vom afla: Ce semnifică noțiunea de poluare, respectiv de prevenire a acesteia?

Care sunt principalele surse de poluare a aerului?

Cum putem/se poate să prevenim poluarea aerului?

- Dirijarea învățării:

1.Discuții pornind de la întrebările de mai sus (conversație euristică) - explicarea și exemplificarea noțiunilor ce fac tema atelierului

2.Exercițiu de imaginație: Folosirea mijloacelor de transport în comun vs. folosirea autoturismului - implic elevii în rezolvarea exercițiului de imaginație, prin exemplificare la tabla magnetică:

Varianta 1. Urcați cei 15 elevi, pasageri ai unui autobuz, în 15 autoturisme. Se exemplifică schematic la tablă. Ce constatați? ...o șosea plină pe o lungime de cel puțin 50 m (comparativ cu cei maxim 7 metri ai unui autobuz/microbuz), un trafic aglomerat și un aer irespirabil în imediata apropiere a “alaiului motorizat”.

Varianta 2. Exemplificarea se extinde prin reprezentarea la tabla magnetică a mijlocului de transport folosit de fiecare persoană participantă la atelierul de mediu.

Concluzie: Incercați așadar, din când în când, să folosiți și mijloace de transport în comun – veți ști că în ziua respectivă ați făcut un pic mai mult pentru a proteja mediul înconjurător!

3. Modelul ȘTIU-VREAU SĂ ȘTIU- AM ÎNVĂȚAT (activitate în perechi)

Cer elevilor să completeze următoarea structură, conform schemei de mai jos la primele două rubrici.

ȘTIU	VREAU SĂ ȘTIU	AM ÎNVĂȚAT
<p>Care sunt principalele surse de poluare a aerului? Explicați de ce este important să prevenim poluarea aerului. (efectele poluării aerului) Cum putem să prevenim poluarea aerului? (măsuri /soluții pentru prevenirea/diminuare poluării aerului)</p>	Ex.smog, licheni	
Menționează o acțiune realizată de tine care a contribuit la prevenirea poluării aerului .		

Ultima coloană se completează treptat de către fiecare pereche în concordanță cu răspunsurile oferite.

4. Analiza poluării aerului în lume conform Indicelui calității aerului în timp real (<https://waqi.info/ro/>)

- se analizează calitatea aerului în timp real, conform hărții cu indicele calității aerului
- se extrag concluzii

5. Concurs - Tema ”Prevenirea poluării aerului”: Procedura:

- a. Concursul se va desfășura pe echipe (două la număr).
- b. Unul dintre elevi va fi arbitrul jocului sau profesorul în cazul în care este număr par de elevi.

c Fiecare echipă își va alege un nume, pentru ca arbitrul să îi fie mai ușor să recunoască participanții.

d. Explicarea regulilor jocului:

Fiecare echipă va primi același text documentar despre ”Prevenirea poluării aerului” (cuprinzând întrebări cu privire la cauzele, efectele, măsurile de prevenire ale poluării aerului, precum și instituțiile mandatate să supravegheze reducerea poluării), având sarcina ca timp de 15 minute să elaboreze 6 întrebări cu răspunsuri adecvate, folosind sursa respectivă de documentare. Întrebările vor fi scrise pe bilețele, urmând a fi extrase de reprezentantul echipei adverse.

După activitatea de documentare și elaborare de întrebări și răspunsuri, fiecare echipă își alege un reprezentant care va răspunde la întrebări (va extrage un bilet cu întrebarea). Pentru fiecare rundă întrebările vor avea valori între 100 (prima rundă) și 600 (ultima rundă). Dacă echipa spune răspunsul corect, primește punctajul corespunzător, dacă răspunsul e greșit, i se scade punctajul ce i s-ar fi convenit și se adună echipei adverse. Oricine răspunde din echipă, deși nu e reprezentantul echipei, pierde puncte. Aceste puncte îi fac pe elevi să răspundă numai în cazul în care sunt solicitați. Fiecare echipă are două variante de ajutor, o singură dată pe parcursul jocului:

1. Posibilitatea de schimba întrebarea (exact după ce a extras biletul cu întrebarea) și
2. Întreabă un coleg din echipă.

Începe echipa care alege numărul corespunzător de pe zar. Echipa care a răspuns corect, poate pune următoarea întrebare, în caz contrar continuă aceeași echipă să ofere întrebările. Există o limită de timp de 60 secunde pentru a oferi răspunsul la întrebare. Elevul ”arbitru” e responsabil de urmărirea punctajului echipelor, el va nota punctele câștigate și pierdute de câte o echipă.

6. Discuții de final:

”Cum v-ați simțit în timpul activității?”

”Ați aflat ceva nou privind problematica prevenirii poluării aerului?”

”Ce puteți face cu ce am învățat astăzi?”

- aprecieri privind activitatea

Anexa nr. 1 Copacul Blob

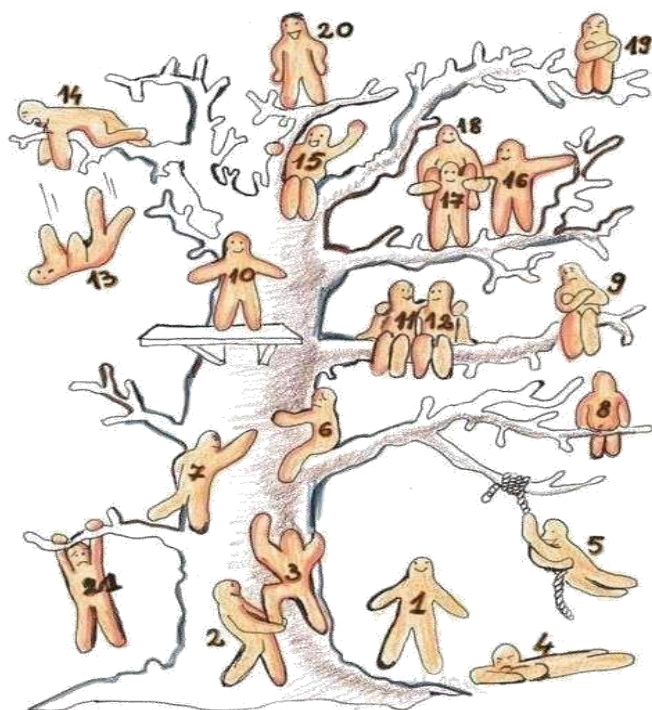

Care dintre cei 21 de omuleți din copac crezi că ești tu?

Acest test psiho-emoțional simplu inspirat de metoda lui Pip Willson îți poate dezvălui aspecte interesante despre tine. Dacă ai ales omulețul 2 sau 3, atunci ești o persoană ambițioasă și increzătoare. Tu știi că vei reuși tot timpul și că se vor ivi mereu situații convenabile care să te ajute în evoluția ta. Omulețul numărul 1 este o persoană sigură de sine, mulțumită cu viața sa și optimistă. Este o persoană inteligentă, capabilă să vadă în perspectivă. Omulețul numărul 21 este o persoană

care încearcă, dar care nu știe să găsească cele mai bune soluții pentru viața sa. Este un omuleț care trebuie să învețe să ceară ajutorul celor din jur și să renunțe la natura lui suspicioasă. În cazul în care ai ales omulețul 9, 19 sau 4, aceasta te definește ca o persoană nesociabilă, suspicioasă și neincrezătoare. Omulețul cu numărul 19 poate să aibă înclinații narcisiste și este invidios pe succesul altora. Omulețul cu numărul 4 renunță prea repede, nu are încredere în potențialul lui extraordinar. Iar omulețul cu numărul 9 ar face orice să demonstreze că și el este minunat, însă este mai ușor să își păstreze latura singuratică, fiindcă în felul acesta își justifică neîncrederea în ceilalți. Omuleții 7, 11, 12 caracterizează persoane comunicative care știu să ofere un sprijin prietenilor lor. Aceste persoane sunt caracterizate de o inteligență emoțională ridicată, care le ajută să facă față cu succes situațiilor de viață. Au spirit de echipă, văd partea plină a paharului și găsesc tot timpul soluții. Omulețul cu numărul 5 este creativ, iubește viața, se bucură de fiecare clipă, de iubire și știe să fie recunoscător tuturor lucrurilor bune din jurul său. Acest lucru îl ajută să își mențină o perspectivă pozitivă și astfel el are mereu ușile deschise către tot ceea ce e mai bun! Omulețul cu numărul 6 are nevoie să se simtă iubit, protejat și în siguranță. Este genul de persoană care se îndrăgostește mereu de cine nu trebuie, din cauza nevoii sale nesecate de afecțiune și dragoste. Acest omuleț trebuie să învețe să caute mai cu atenție acei oameni care îl pot ajuta în evoluția sa, iar nu pe aceia care nu îi înțeleg vulnerabilitatea. Omulețul cu numărul 13 este cuprins de deznădejde și pierderea speranței.

Trebuie să facă tot posibilul să se recalibreze la copacul vieții și cel mai ușor poate să își recapete din nou încrederea în el însuși, căutând suportul celor dragi! Omuleții 16, 17 și 18 sunt optimiști, plini de viață, cu spirit de echipă, performează în orice domeniu și privesc provocările cu detașare. Omulețului cu numărul 18 îi place să se simtă iubit și apreciat, iar când simte acest lucru își devine cel mai bun prieten! Omulețul cu numărul 14 este un sufletist, un filantrop, ar face orice să ajute pe ceilalți. Este caracterizat de multă empatie și un "suflet mare". Acest omuleț ar trebui însă să învețe să aibă mai multă grijă și de el însuși, nu doar de ceilalți! Omuleții 10, 15 și 20 sunt învingători. Iubesc gustul succesului, chiar dacă fiecare are metode diferite de a-l atinge. Omulețul cu numărul 20 este ambițios, încrezător și plin de viață, este un inovator și nu îi e teamă să își asume riscuri. Detașarea și pasiunea lui îi aduc multe reușite și satisfacții. Omulețul cu numărul 10 este ambițios, dar și foarte precaut. Este muncitor și determinat, de aceea reușește cam orice și-ar propune. Ideile lui ies mereu în evidență și este apreciat în orice mediu. Iar omulețul cu numărul 15 este motivat mai degrabă de frumusețea drumului spre succes, decât de succesul în sine. El este curios să aflu lucruri noi, să aibă experiențe noi, să cunoască oameni și să învețe câte ceva de la fiecare în parte. Omulețul cu numărul 8 este visător și romantic. Îi place să aibă unele momente doar pentru el însuși. În felul acesta își recapătă energia și cheful de viață și socializare. Este bine ca cei dragi să îi înțeleagă nevoia de izolare și să nu o interpreteze greșit, să îl înțeleagă și să îi lase spațiul de care are nevoie.

Bibliografie:

<https://go2coaching.ro/copacul-blob/>

<https://ro.scribd.com/doc/67395525/Manual-de-Educatie-Ecologica>

<https://waqi.info/ro/>

Sesiunea de Comunicări Științifice „EXPERIENȚE DIDACTICE ÎN CONTEXT EUROPEAN”

Facilitarea, susținerea și îmbunătățirea activităților din sistemul educațional

Schimbările climatice-
atelier educațional ”Săptămâna Verde”

Slevaș Adrian

Școala Gimnazială ”Marcus Aurelius” Creaca

Competențe și comportamente vizate:

- explicarea noțiunilor de vreme, climă, schimbări climatice
- identificarea principalelor schimbări climatice și a modalităților de combatere a acestora
- analiza principalelor proiecții ale schimbărilor climatice în următoarele decenii în România și Europa, a impactului acestor schimbări
- comportament ecologic
- responsabilizare ecologică
- abilități de lucru în echipă

Scenariul atelierului:

a. Moment organizatoric: -pregătirea materialelor didactice necesare (markere, laptop, videoproiector, planșă cu jocul schimbările climatice – anexa 1, 6 zaruri, 12 capace de pet-uri de culori diferite, 12 post-it-uri)

b. Captarea atenției:- exercițiu de spargere a gheții (”Fără 3!”-elevii se dispun în formă de cerc și numără în ordine crescătoare, iar elevul care ar urma să spună un număr ce conține cifra 3 sau este multiplu de 3 trebuie să bată din palme, fără să rostească numărul. În situația în care se greșește elevul se va piti în cadrul cercului.)

c. Anunțarea temei atelierului și a competențelor vizate: ”*Schimbările climatice*”

Vom afla: Ce semnifică noțiunile de climă, respectiv de vreme?

Care sunt schimbările climatice cu care ne confruntăm?

În ce constă impactul/efectele schimbărilor climatice?

Care sunt principalele proiecții ale schimbărilor climatice în următoarele decenii?

Cum putem să contribuim la atenuarea/combaterea schimbărilor climatice?

d. Dirijarea învățării

1.Discuții pornind de la întrebările de mai sus (conversație euristică) -explicarea și exemplificarea noțiunilor ce fac tema atelierului

Se punctează principalele schimbări climatice:

*intensificarea efectului de seră /încălzirea globală => frecvența fenomenelor meteorologice extreme (valuri de căldură sau frig extreme, secete, precipitații abundente, creșterea frecvenței și a gravității furtunilor, uraganelor)

*subțierea stratului de ozon

*ploile acide

2. Analiza principalelor proiecții ale schimbărilor climatice în următoarele decenii în România și Europa, impactul condițiilor de vreme extremă și al schimbărilor climatice (sursa: www.meteoromania.ro)

3. Vizionarea unui material video: *"Nu este timp de pierdut. Schimbările climatice ne afectează deja pe toți, într-un fel sau altul."* (https://learning-corner.learning.europa.eu/learning-materials/10-global-climate-facts_ro)

Acest material video prezintă 10 informații despre clima globală, inclusiv modul în care UE încearcă să aibă un impact pozitiv asupra climei și să creeze oportunități pentru oameni și economie.

4. Vizionarea unor secvențe din celebrul film "Our Planet. One planet" (https://www.youtube.com/watch?v=GfO-3Oir-qM&list=PLydzZ2Hrp_gPS1DRwFcowNTRNR1B9QbPm3)

După secvențele urmărită se analizează frumusețea naturală a planetei, a mediului și modul în care schimbările climatice influențează biodiversitatea (creșterea emisiilor de GHG începând cu revoluția industrială - accelerarea schimbărilor climatice - dezvoltarea mecanismelor de adaptare la condițiile noi de viață).

5. Joc privind acțiunile climatice (activitate în perechi)

Este vorba despre un joc de societate (Anexa 1- Joc: schimbările climatice), prin intermediul căruia elevii vor înainta cu ajutorul zarului printre provocările schimbărilor climatice. Vor exersa o rundă fiecare, iar apoi pornind de la provocările existente pe traseul jocului vor compune ei alte provocări legate de schimbările climatice (exemplificare: "Ai plantat puiet , avansează 2 căsuțe! sau " Nu ai folosit mijlocul de transport în comun, stai pe loc o tură!" etc. Provocările propuse vor fi notate pe post-it-uri și aplicate pe foaia de joc.

6. Discuții de final:

Cum v-ați simțit în timpul activității?

Ce te- a inspirat azi cel mai mult la atelier?

Ce puteți face cu ce am învățat astăzi?

-aprecieri privind activitatea

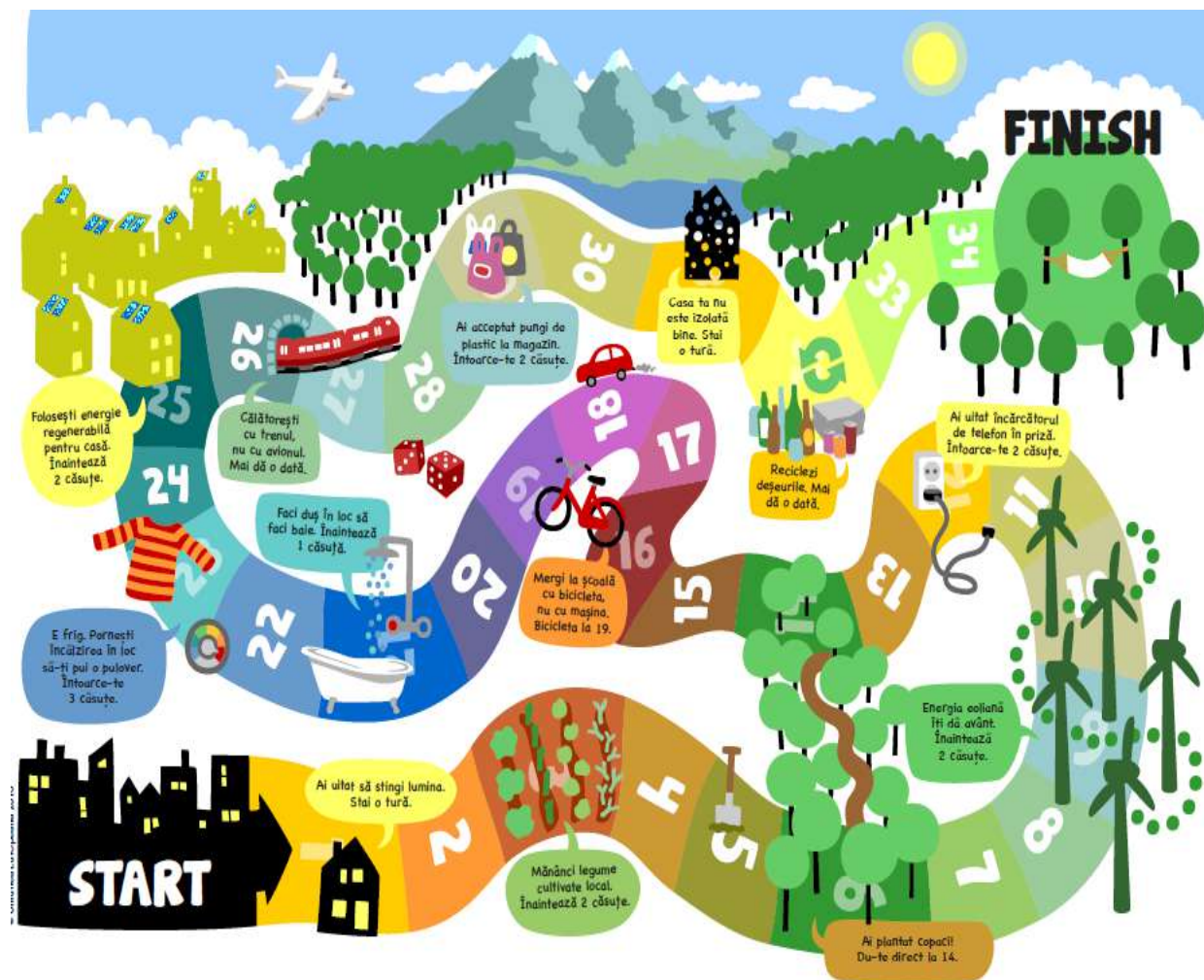

Bibliografie:

https://learning-corner.learning.europa.eu/learning-materials/climate-action-board-game_ro

https://learning-corner.learning.europa.eu/learning-materials/10-global-climate-facts_ro

<https://www.meteoromania.ro/>

https://www.youtube.com/watch?v=GfO-3Oir-qM&list=PLydz2Hrp_gPS1DRwFcowNTRNR1B9QbPm3

**Mediul înconjurător-noțiuni introductive
(atelier de educație prin investigație privind protecția mediului)**

**Slevaș Ioana-Bianca
Palatul Copiilor Zalău**

SCENARIUL ATELIERULUI:

- *Competențe și comportamente vizate:*

-explicarea noțiunilor de mediu, mediu înconjurător;
-identificarea principalelor elemente naturale și antropice ce compun mediul înconjurător;
-analiza importanței elementelor mediului înconjurător și a impactului asupra activității societății omenești;
-responsabilizare ecologică;
-abilitați de lucru în echipă;

- *Moment organizatoric:*

- pregătirea necesarului de materiale pentru atelier: coli albe A4, pixuri, markere, post-ituri, laptop, videoproiector, măr, un pahar de sticlă, recipient cu aproximativ 500 ml apă, răvaș pentru fiecare grupă;

Prezint câteva informații privind tematica abordată în cadrul atelierului de educație prin investigație privind protecția mediului, respectiv obiectivele urmărite în cadrul acestuia.

- *Captarea atenției:*

-împart câte un post-it fiecărui elev, cerând să-și noteze prenumele pentru o ușurință în colaborare și să prezinte un gând pozitiv, acum la început de activitate (*exercițiu de spargere a gheții*). Apreciez ideile formulate.

- *Anunțarea temei atelierului și a competențelor vizate:*

”Mediul înconjurător-noțiuni introductive”

Vom afla : Ce reprezintă mediul înconjurător?

Ce elemente compun mediul înconjurător și ce reprezintă acestea?

În ce constă importanța acestor elemente și cum influențează activitatea noastră?

- *Dirijarea învățării*

- *1. Discuții* pornind de la întrebările de mai sus: conversație euristică, brainstorming.

Subliniez faptul că mediul înconjurător reprezintă spațiul perceput direct, care determină și influențează activitatea noastră. De asemenea, evidențiez faptul că există o serie de noțiuni care interferează cu cea de mediul înconjurător (exemplific: environment, landsaft, mediu etc). La flipchart voi cere elevilor să noteze elementele ce compun mediul înconjurător (elemente naturale: aer, apă, sol, relief, substrat/scoarța terestră, plante și animale, respectiv elemente antropice: omul și produsele activității sale)

- *2. Test KAHOOT pe tematica de mediul înconjurător și a elementelor componente*

Ofer elevilor o variantă interactivă de a verifica/fixa semnificația elementelor ce compun mediul înconjurător.

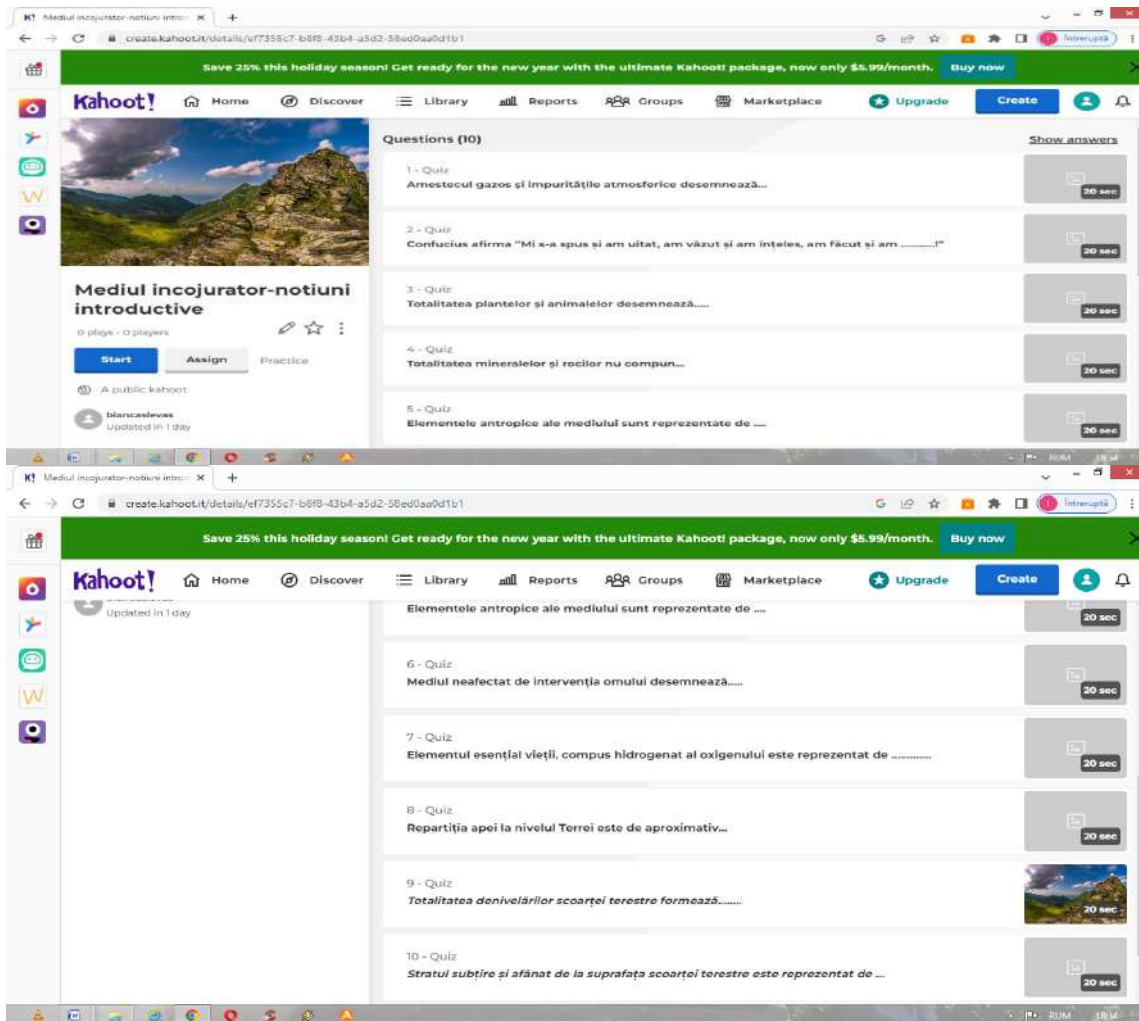

3. *Activitate practică:* cer elevilor să exemplifice importanța acestor elementelor mediului înconjurător pentru societatea omenescă.

a) *Demonstrarea importanței solului:*

Voi demonstra importanța solului, purtând o conversație euristică cu elevii, exemplificând cu ajutorul unui măr. Cu ce fruct am putea asemăna după formă planeta noastră?(.....măr). Se analizează în acest sens un măr. Cât la sută din suprafața Terrei reprezintă aproximativ uscatul? (.....29%). Voi tăia mărul în sferturi(una dintre bucăți să fie o idee mai mare, aproximativ 29%), iar trei dintre ele se dau la o parte. Pe o jumătate din acest sfert solul aproape lipsește, cum explicați acest fapt?(...o parte din uscat este acoperit de munți înalți, deșerturi, suprafețe polare, veșnic înghețate- aproximativ 50%). Voi tăia sfertul de măr în jumătăți, iar una dintre ele se dă la o parte. Explic că partea rămasă este acoperită de sol, însă tot aici se înalță orașe, sate, depozite de gunoi, diferite edificii, șosele, autostrăzi, o parte este pe un teren prea abrupt, stâncos, sărac sau umed pentru a întreține producția alimentară. Menționez că doar un sfert din această bucătică este reprezentată de soluri fertile. Bucata de măr rămasă se taie în sferturi, iar trei dintre ele se dau la o parte. Cer elevilor să explice ce reprezintă solul.(....stratul subțire de la suprafața scoarței terestre...). Voi curăța de coajă bucata de măr rămasă, pentru a evidenția solul (stratul subțire). Cer să -și imagineze cât de puțin sol fertil este pe Pământ pentru a ne procura hrana și cât de prețios este, câtă grijă și protecție necesită. La fel ca și aerul și apa, solul face parte din sistemul ce ne întreține viața, fiind o resursă esențială și complexă, a cărui valoare o ignorăm prea mult.

b) *Demonstrarea de către elevi a importanței componentelor mediului înconjurător*
 Împart elevii în grupe de câte trei și cer să demonstreze importanța unui element al mediului la alegere, pornind de la exemplul oferit de mine sau din experiențele/întâmplările cotidiene.

Concluzionez faptul că fiecare element ce compune mediul are un rol deosebit atât pentru omenire, cât și pentru funcționalitatea mediului, între acestea existând anumite relații care sunt firești și necesare pentru existența mediului.

4. Experiment "Aerul salvator" (grupe a câte 3 elevi)

Materiale necesare: un pahar de sticlă, recipient cu aproximativ 500 ml apă, răvaș pentru fiecare grupă.

Precizez că vom experimenta o componentă importantă a mediului, pe care o vor descoperi prin intermediul unui experiment în care acea componentă se dovedește a fi salvatoare. Prezint materialele necesare și cer elevilor să precizeze ce se află în pahar (arăt un pahar "gol"?) (...nimic). Dacă nu au oferit răspunsul incorect la întrebare, precizez că vor afla în curând/ Dacă au oferit răspunsul corect, cer să explice cum putem verifica existența aerului în pahar, având în vedere că aerul nu poate fi văzut sau atins, chiar dacă suntem în permanență înconjurați de aer din toate părțile. Cer să noteze pe răvaș/bilet o acțiune pozitivă realizată de ei în vacanță în sprijinul mediului, iar apoi să introducă răvașul cât mai bine fixat în pahar, astfel încât să nu cadă când întoarcem paharul.

Precizez să întoarcă paharul cu susul în jos și să-l introducă încet în apă. Cel mai important, paharul trebuie ținut drept, fără înclinare, până atinge partea de jos a recipientului. Scoateți paharul și verificați dacă hârtia este umedă în el! Ce se întâmplă? Hârtia din sticlă rămâne uscată. De ce se întâmplă asta?

Explicația științifică: În pahar există aer. Apa nu poate umple un pahar inversat deoarece este deja umplut cu aer. Un pahar „gol” este plin de aer. Aerul este gaz, nu are dimensiune și formă, dar poate umple orice spațiu. Când un pahar este scufundat în apă, apa exercită presiune asupra aerului. Apa face ca aerul să se comprime într-un spațiu mai mic. Particule mici de aer, moleculele sunt forțate să fie mai aproape unele de altele. Există aer în pahar și, prin urmare, a împiedicat udarea răvașului, l-a salvat, așa cum aerul în viața de zi cu zi se dovedește a fi esențial pentru existența noastră.

....continuare experiment: "Ce se întâmplă dacă introducem în apă paharul înclinat?"

Evidențiez importanța valorificării puterii aerului în producerea de energie electrică, acesta fiind o resursă regenerabilă, inepuizabilă a mediului, importantă fiind calitatea acestuia.

- *Discuții de final:*

Cum v-ați simțit în timpul activității?

Ați aflat ceva nou privind problematica mediului?

Ce puteți face cu ce am învățat astăzi?

Realizez aprecieri privind activitatea desfășurată.

Bibliografie:

<https://www.scribd.com/doc/67395525/Manual-de-Educatie-Ecologica>

Importanța protejării mediului înconjurător
- atelier de educație prin investigație privind protecția mediului

Slevaș Ioana-Bianca
Palatul Copiilor Zalău

SCENARIUL ATELIERULUI:

- *Competențe și comportamente vizate:*

-explicarea noțiunilor de protejarea/protecția mediului și a importanței protejării acestuia;
-identificarea celor mai mari amenințări la adresa mediului înconjurător și a măsurilor întreprinse de om pentru a veni în sprijinul mediului;
-responsabilizare ecologică;
-abilitați de lucru în echipă;

- *Moment organizatoric:*

-pregătirea materialelor didactice necesare: coli albe A4, pixuri, markere, post-ituri verzi, ghem de sfoară, foaie A4 verde, foaie A4 roșie, foaie A4 galbenă, laptop, videoproiector;

- *Captarea atenției:*

Împart câte un post-it verde fiecărui elev, cerând să reprezinte grafic un element din mediu și să motiveze alegerea. Se realizează jocul "Pânza de păianjen" pornind de la legăturile existente între elementele de mediu reprezentate grafic.

- *Anunțarea temei atelierului și a competențelor vizate:*

"Importanța protejării mediului înconjurător"

Vom afla :

La ce se referă protejarea/protecția mediului?

De ce este important să protejăm mediului?

Care sunt cele mai mari amenințări la adresa mediului?

Ce putem face noi ca să protejăm mediului?

- *Dirijarea învățării*

1. *Discuții* pornind de la întrebările de mai sus: conversație euristică, brainstorming

-concluzie stil de viață responsabil/stil de viață sustenabil

2. *Exercițiu –joc "Atenție la semafor!"* - metoda semaforului (cer elevilor să noteze referitor la ziua precedentă: la VERDE - acțiunile bune pentru mediu, la ROȘU –cele mai puțin bune pentru mediu, iar la GALBEN –acțiunile /activitățile ce ar putea fi îmbunătățite.

În final se ascultă ideile notate și se scriu la videoproiector, se extrag concluzii.

3. *Vizionarea unui filmuleț animat* pentru a înțelege impactul pe care nevoile și comportamentul oamenilor îl au asupra naturii / mediului:

(film Man de Steve Cutts- <https://www.youtube.com/watch?v=WfGMYdaCIU> - 3'36")

Activitate practică: cer elevilor să identifice 3 elementele/obiecte din mediu care s-au regăsit în film și să noteze în dreptul fiecărui element, nevoie umană și impactul satisfacerii nevoilor umane.

Se prezintă ideile notate, se analizează, se extrag concluzii.

4. *Exercițiu individual - ETICA DE MEDIU*

Cel mai apropiat vecin al tău a făcut o excursie în India și a adus cadouri familiei tale. Ție ți-a adus o curea făcută din pielea unui șarpe din India.

Ce ai face? Cum procedezi?

Variante de răspuns:

a) Îi mulțumești pentru cadou, dar îi spui că nu îl poți accepta, deoarece crezi că e făcut din pielea unui șarpe periclitat

b) Îi mulțumești și accepți cadoul, chiar dacă e făcut din pielea unei specii periclitată; mai târziu îi vorbești despre produse obținute din pielea speciilor periclităte și o avertizezi să nu mai cumpere astfel de produse în viitor

c) Ești furios că a cumpărat un asemenea produs și îi spui că nu ar fi trebuit să cumpere nimic, dacă știa că poate proveni de la un animal periclitat.

d) Îi mulțumești și porți cureaua, deoarece tu ești singura persoană în zonă care are o asemenea curea

Se argumentează răspunsurile alese și se extrag concluziile.

5. Test **KAHOOT** pe tematica de mediu înconjurător

Propun spre rezolvare elevilor un test în aplicația KAHOOT pe tematica de mediu înconjurător abordată la atelierul de mediu:

The screenshot shows a Kahoot! quiz interface. The title is "Importanța protejării mediului" (The importance of environmental protection). The quiz is public and was updated 5 months ago by user "biancaslevas". The questions are:

- 1 - Quiz: Mediul înconjurător include elemente: (20 sec)
- 2 - Quiz: Câți arbori maturi salvează de la tăiere o tonă de hârtie reciclată? (20 sec)
- 3 - Quiz: De câți ani este nevoie ca o pădure, din momentul plantării, să poată absorbi eficient carbonul din aer? (20 sec)
- 4 - Quiz: Ziua Mondială a Mediului este marcată anual în data de..... (20 sec)
- 5 - Quiz: Nu este un exemplu de bună practică în viața cotidiană pentru a contribui la protejarea mediului (20 sec)
- 6 - Quiz: Completați proverbul " Cu un copac nu faci....." (20 sec)
- 7 - Quiz: Ce capitală europeană este extrem de prietenoasă cu mediul, fiind supranumită orașul bicicliștilor? (20 sec)
- 8 - Quiz: Completați afirmația : "Educația de mediu începe" (20 sec)
- 9 - True or false: Educația pentru mediu este o parte din educația pentru viață. (20 sec)
- 10 - Quiz: Cel mai simplu mod de a acționa pentru protejarea mediului este : (20 sec)

7. Discuții de final:

Cum v-ați simțit în timpul activității?

Ați aflat ceva nou privind problematica mediului?

Ce puteți face cu ce am învățat astăzi?

Fac aprecieri privind activitatea desfășurată.

Bibliografie:

<https://www.youtube.com/watch?v=WfGMYdalCIU>

<https://www.scribd.com/doc/67395525/Manual-de-Educatie-Ecologica>

Scurt istoric- momente esențiale în protecția mediului înconjurător (atelier de educație prin investigație privind protecția mediului)

Slevaș Ioana-Bianca
Palatul Copiilor Zalău

SCENARIUL ATELIERULUI:

- *Competențe și comportamente vizate:*

-identificarea momentelor esențiale în protecția mediului înconjurător
-analiza principalelor scenarii ale conferințelor definitorii în protecția mediului înconjurător

-comportament ecologic
-responsabilizare ecologică
-abilitați de lucru în echipă

- *Moment organizatoric:*

-pregătirea materialelor didactice necesare (fișe de lucru, texte documentare, markere, laptop, videoproiector, 12 puluri albe, 12 puluri negre);

- *Captarea atenției:*

-exercițiu de spargere a gheții ("*Acum mă simt.....*"), fiecare elev completează afirmația mea prin diferite modalități cerute: într-un cuvânt, două cuvinte, o propoziție, printr-o mișcare, o expresie facială etc.)

- *Anunțarea temei activității și a obiectivelor:*

"Scurt istoric- momente esențiale în protecția mediului înconjurător"

Vom afla: Care au fost momentele esențiale în protecția mediului înconjurător?

În ce s-au concretizat momentele esențiale privind protecția mediului înconjurător?

De când s-a constatat că mediul înconjurător este amenințat de către activitatea necontrolată a omului?

Ce putem face noi ca să ameliorăm /îmbunătățim calitatea mediului?

- *Dirijarea învățării*

1.*Discuții* pornind de la întrebările de mai sus: conversație euristică, brainstorming

2.*Cercetare prin documentare* (activitate în perechi) - elevii vor fi implicați într-o activitate de cercetare pornind de la o fișă de lucru (Anexa 1), folosind diferite texte documentare referitoare la momentele esențiale în protecția mediului înconjurător. Textele documentare vor fi în format letric pe hârtie de diferite culori, fiind amplasate vizibil în diferite locuri din sala de activitate și cât mai distanțat expuse, pentru a nu se suprapune perechile în documentarea lor.

După rezolvarea itemilor, elevii vor expune ideile formulate. Se analizează activitatea de documentare, se extrag concluzii.

3.*Jocul "Lumea suntem noi.....cei 12 adolescenți- simulare"*

Toți participanții vor fi membrii unei localități de pe planetă. Vor analiza împreună situația la nivel global pe anumite aspecte social-economice și de mediu, ca și cum populația totală de 8 miliarde de locuitori la nivelul Globului este reprezentată de numărul lor total, păstrând însă proporțiile pe temele respective. Pentru început participanții pot accesa link-ul <http://www.worldometers.info/ro/>, pentru a vedea situația în mod real la nivelul lumii, sub diferite aspecte. Statisticile în funcție de aspectele urmărite vor fi recalculat în funcție de numărul de participanți, pe baza unui fișier în EXCEL. La fiecare rundă, voi pregăti un număr total de bile/puluri câți participanți sunt, însă de culori diferite (de exemplu : 2 bile negre pentru persoanele care nu au acces la apă potabilă și 10 bile albe pentru cele 10 persoane din

12, care au acces la apă potabilă, dacă ne referim la un total de 12 participanți). Se vor grupa față în față în funcție de culoarea bilelor și voi iniția un scurt dialog pe fiecare temă abordată:

Cum se simte fiecare în grupul lui?

Știați că aceasta este situația la nivel global?

Vă simțiți norocoși sau ghinioniști în grupul vostru?

Ce responsabilitate avem față de noi și față de cei din celălalt grup?

Cum s-ar putea schimba situația (să ajungă în cealaltă echipă)?

Se vor derula și alte runde, pe alte aspecte de mediu, iar la finalul jocului voi încuraja elevii să concluzioneze ce au învățat/ce au înțeles din această activitate/cum s-au simțit să fie în diferite ipostaze în timpul jocului.

4. Joc de rol

Explic semnificația zilei de 5 iunie - Conferința Internațională din 1972 de la Stockholm, care a condus la crearea UNEP și la desemnarea zilei de 5 iunie drept Ziua Mondială a Mediului înconjurător ca să stimuleze preocuparea oamenilor pentru protejarea mediului înconjurător și în același timp să sensibilizeze factorii de decizie politică să acționeze în acest sens.

Propun să pună în scenă (echipe de câte 3 membri) o scurtă secvență (3 minute) de după o conferință națională cu ocazia Zilei Mondiale a Mediului -5 iunie-Tema: Importanța protejării mediului înconjurător. (sugestie- eventualele roluri: un reporter, studenți de la Facultatea de Mediu, oameni din sfera politică, activiști de mediu, director Agenția de Protecția Mediului Sălaj, director Garda de Mediu etc.).

Se prezintă scenariile, se fac aprecieri, se extrag concluzii.

5. Discuții de final:

Cum v-ați simțit în timpul activității?

Ați aflat ceva nou privind problematica mediului?

Ce puteți face cu ce am învățat astăzi?

Realizez aprecieri privind activitatea desfășurată.

Bibliografie:

<http://www.worldometers.info/ro/>

Anexa 1

Fișă de lucru

Scurt istoric- momente esențiale în protecția mediului înconjurător

1. Precizați în ce an a avut loc prima Conferință Internațională privind protecția mediului, orașul în care s-a desfășurat, statul și tema conferinței.
2. Cum argumentați tema aleasă pentru prima Conferință Internațională?
3. În cadrul primei Conferințe Internaționale privind protecția mediului au fost adoptate mai multe documente importante. Identificați documentul care vizează activități privind defrișarea, deșertificarea și schimbările climatice.
4. Identificați două pericole generate de creșterea excesivă a populației menționate în Raportul Clubului de la Roma din anul 1972. Propuneți câte o soluție în vederea diminuării sau stopării fiecărui pericol amintit.
5. Sub ce denumire mai este cunoscută Comisia Mondială pentru Mediu și Dezvoltare și precizați o problemă majoră evidențiată de către aceasta.
6. Precizați în ce an a avut loc a doua Conferință Internațională privind protecția mediului, orașul în care s-a desfășurat, statul și tema conferinței.
7. Oferiți un sinonim pentru accepțiunea de dezvoltare durabilă, precizați ce reprezintă și menționați două acțiuni realizate de voi în spiritul dezvoltării durabile.

8. Identificați care este documentul important ce a vizat conservarea și dezvoltarea durabilă a tuturor tipurilor de păduri, elaborat în cadrul celei de-a doua conferințe mondiale.
9. Menționați care sunt cei trei piloni interdependenți ai dezvoltării durabile și precizați denumirea documentului care a vizat responsabilitatea colectivă pentru progresul și întărirea acestora.
10. Agenda 2030 pentru dezvoltare durabilă cuprinde 17 obiective de dezvoltare durabilă. În ce măsură aceste obiective au generat o conștientizare publică și contribuie la reducerea/eradicarea/îmbunătățirea aspectelor abordate și la protecția mediului înconjurător?

Experimentul – un mod sigur de înțelegere a realității și un exercițiu de observare eficientă

MOTTO: „Vrei să știe? Explică-i!

Vrei să gândească? Pune-l să experimenteze!’ (Ernest Rutherford)

Prof. inv. primar, Smeureanu Viorica-Maria

Școala Gimnazială „Regele Ferdinand” Sibiu

Este apreciată ca „*cea mai importantă metodă de cercetare, deoarece furnizează date precise și obiective*” (Cosmovici, A., 1996). Astfel, spre deosebire de observație, unde cercetătorul așteaptă apariția și manifestarea fenomenului studiat, principala caracteristică a experimentului constă în provocarea intenționată a manifestării fenomenului, pe de o parte și în varierea condițiilor de manifestare a acestora, pe de altă parte. În științele socio-umane, experimentul constă în analiza efectelor unor variabile independente asupra variabilelor dependente într-o situație controlată, în scopul verificării ipotezelor cauzale.

Avem următoarele tipuri de experiment: **de laborator, experiment natural și experiment psihopedagogic**, o variantă a celui natural.

Experimentul de laborator presupune scoatere subiectului din ambianța lui obișnuită de activitate și introducerea într-o ambianță anume creată, fiind folosite diferite aparate, materiale, etc. Este considerată cea mai precisă și mai sigură metodă de cercetare. Experimentul de laborator oferă posibilitatea de a desprinde, cu mai mare precizie și siguranță, relațiile cauzale dintre fenomenele studiate; oferă date de ordin cantitativ și calitativ; dispune de un grad mai mare de rigurozitate

Experimentul natural a fost introdus în psihologie de A. F. Lazurski. Subiecții sunt supuși studiului în condițiile familiare, obișnuite, de viață și de activitate (ex.: în școală, grădiniță, etc.) Experimentul natural oferă mari posibilități pentru studierea fenomenelor psihopedagogice în condiții naturale de viață, îmbinând avantajele experimentului cu acelea ale metodei observației.

O formă particulară a experimentului natural, utilizată în condițiile procesului instructiv-educativ, este **experimentul psihopedagogic**. El poate fi de două feluri: **constatativ** și **formativ**. Cel constatativ vizează măsurarea și consemnarea unei situații, fenomen etc., existente la un anumit moment dat. De exemplu, se poate urmări în ce măsură volumul

limbajului sau structura sa gramaticală depind de vârsta subiecților, de experiența lor cognitivă, de condițiile culturale din familie. Experimentul formativ presupune intervenția în grupul școlar în vederea determinării anumitor schimbări prin introducerea unor „factori de progres”.

Utilizat de obicei de către cadrele didactice, experimentul psihopedagogic furnizează date de ordin cantitativ și calitativ, cu grad sporit de precizie, rigurozitate; ele sunt concludente și ușor de prelucrat și interpretat cu ajutorul metodelor și tehnicilor statistico-matematice. Poate fi folosit, de asemenea, în scop diagnostic (constatativ) pentru evidențierea deosebirilor psihice individuale.

Având valențele menționate, experimentul prezintă și anumite limite și anume: desfășurarea lui în condiții artificiale cu posibilități limitate de a neutraliza consecințele negative; dificultățile „transferării” rezultatelor obținute în condiții de laborator în activitatea naturală (școală, de exemplu); aspecte de ordin social și moral, omul neputând fi supus oricăror experimente, cercetătorul neavând „dreptul” să acționeze asupra subiecților cu factori ce s-ar putea dovedi a fi traumatizanți (psihic și chiar fizic).

Am folosit experimentul la orele de Matematică și explorarea mediului, cât și la Științe. Elevii au participat cu un mai mare interes, mult mai activi și și-au dezvoltat spiritul de investigație.

Bibliografie:

Ionescu, M., Radu, I., (2001)– „Didactica modernă” , Ed. Dacia , Cluj-Napoca

Cârstoiu, J., Fătu, S., Russu – Ciolac, A., Stroe, F., Stroe, C., (2007)– „Didactica disciplinei <Științe ale naturii>”, Ed. Corint, București.

x x x Învățământul primar, revistă dedicată cadrelor didactice, nr. 1-3/ 2006, Ed. Miniped, București.

Crocnan, D.O., Huțanu., E., (2002) – „Manualul învățătorului – Științe clasa a IV-a”, Ed. Didactică și Pedagogică, R.A. București.

www.didactic.ro

Activitatea noastră:



ALTERNATIVELE EDUCAȚIONALE, MODALITATE DE ÎMBUNĂTĂȚIRE A ACTIVITĂȚILOR DIN SISTEMUL EDUCAȚIONAL

Autori:

-Prof. înv. primar: Smochină Adriana – Liliana, Școala Gimnazială Chiscani, județul Brăila

-Prof. înv. Primar: Boboc Georgeta, Școala Gimnazială Chiscani, județul Brăila.

Alternativele educaționale sunt variante ale procesualității devenirii copilului spre căi optimizate de formare a unui cetățean dezirabil pentru conformarea sa funcțională la legile logice, morale și estetice ale societății.

Alternativele educaționale vizează libertatea în educație a copilului până la interdicția de încălcare a granițelor libertății celorlalți, evoluția educativă a acestuia bazându-se pe același principiu, și anume: libertatea mea respectă libertatea celorlalți.

Aceste alternative doresc formarea unui nou tip de generație, capabilă să se adapteze viitorului care se preconizează, un nou tip de personalitate, gândire, concepție, atitudine, un om conștient de rolul său. Ele sunt centrate exclusive pe copil, pe trăsăturile psihoindividuale ale acestuia, pe libertatea de formare, dezvoltare și manifestare a personalității acestuia, pe stimularea educației acestuia în consens cu natura, cu firea, respectarea libertății de exprimare al înclinațiilor acestora, aflarea cunoștințelor, informațiilor, înțelegerea a celor ce-l înconjoară prin effort propriu. Școala este considerată un mediu de exprimare al copiilor, un laborator natural de atitudine, gândire, activitate și acțiune.

Civilizația modernă oferă surse numeroase și variate de cunoștințe pentru o învățătură globală coerentă pentru subiect (copil) și de a ști unde să cauți și să găsești informația necesară pentru întregirea făgașului formării personale, pentru dezvoltarea inteligenței și a personalității sale. Rolul școlii este să-I ajute pe subiecți să facă o selecție și să clasifice informațiile în funcție de importanța și de exactitatea lor, să le dezvolte acestora gândirea critică, spiritual critic.

Școala tradițională pune accent pe reproducerea prezentului, chiar dacă au apărut priorități, în ceea ce privește educația copilului, de tipul: toleranța, spiritual critic, autonomia, altruismul, alteritatea, etc. Formarea elevilor din punctul de vedere al acestor priorități este urmărită de domeniul alternativelor educaționale. În pedagogia alternativă copilul este dirijat, ajutat să descopere singur cunoștințele, informațiile.

Activitatea de învățare a copilului se realizează prin descoperire în interacțiunea sa cu mediul natural. Interacțiunea cu mediul și motivația explorării este cultivate și dirijată de

către cadrul didactic, educator sau învățător. Metodele și mijloacele de explorare și cunoaștere ale copilului, de experimentare sunt individuale, originale, personale, cu un grad ridicat de creativitate.

Alternativele educaționale permit elevului să observe cu simțurile sale, să descrie cu vorbele sale, să gândească cu mintea sa, astfel încât lecția întreagă sau aproape întreagă să fie opera sa. Școala, prin intermediul acestor alternative, trebuie să satisfacă trebuințele omului contemporan.

Performanțele copilului în cadrul aplicării acestor alternative educaționale sunt comparate cu performanțele înregistrate anterior de acesta, nu cu un standard rigid impus de adulți, comparație ce este realizată de cadrul didactic dar și de elevul însuși. Performanțele elevului nu sunt raportate la performanțele celorlalți elevi, între aceștia neexistând competiția întânită în cadrul învățământului tradițional, de masă. În acest caz elevul este stimulat și motivat să colaboreze cu cei din jur în scopul descoperirii, achiziției informațiilor, în scopul dezvoltării inteligenței, personalității sale.

Printre alternativele educaționale se numără:

- Pedagogia Waldorf (1990)
- Pedagogia Montessori (1993)
- Pedagogia Freinet (1995)
- Alternativa Step by Step (1996)
- Planul Jena (1996)

În continuare voi prezenta trei dintre aceste alternative educaționale, din care aș prelua câteva aspecte definitorii și le-aș include în învățământul tradițional de masă:

1. Metoda Montessori

Inițiată de către medicul Maria Montessori, Metoda Montessori se caracterizează, în linii mari, ca o metodă prin care copiii sunt percepuți ca ceea ce sunt ei de fapt și prin care li se creează un mediu propice dezvoltării potențialului lor spiritual, emoțional, fizic și intelectual, ca membri ai unei familii, ai comunității, ai Universului.

Metoda Montessori pornește de la premise conform cărora copilul vine pe lume echipat cu tot ceea ce are nevoie pentru a supraviețui, iar rolul adultului este de a fi ghidul copilului în această aventură a cunoașterii. Adultul trebuie să observe și să înțeleagă copilul, să fie lângă el în mod empatic și să îi permită să facă propriile sale alegeri.

Premisa acestei educații este aceea că ar trebui ca micuții să nu fie educați pentru ziua de azi fiindcă aceasta lume nu va mai exista când ei vor fi mari și nimic nu permite să preconizăm cum va fi lumea lor viitoare, atunci ei trebuie învățați să se adapteze la orice circumstanță.

Prin activitatea sa concretă, prin metoda pe care a propus-o, Maria Montessori a respectat câteva repere care se dovedesc necesare, actuale și astăzi pentru conduita și finalitatea eforturilor de cunoaștere a copilului.

a) este necesară observarea cu spirit științific a vieții și activității copilului.

b) Este necesară recunoașterea educabilității oricărei ființe umane și acordarea respectului, a încrederii depline pentru capacitatea fiecărui copil, de a fi educat și mai ales de a se autoeduca.

c) Este necesară o anumită atitudine morală față de oricare copil, prin care se valorizează copilul și care se manifestă prin respect, încredere, răbdare și iubire în mod necondiționat.

d) Crearea unui mediu cât mai natural, asemănător din viața de familie, stimulativ, cu materiale specifice care să ajute la dezvoltarea copilului, un mediu în care copiii sunt lăsați să învețe ceea ce au nevoie în ritm propriu, iar copiii să simtă plăcerea de a învăța, de a descoperi în mod spontan ceea ce doresc să afle.

e) Oferirea copiilor mici a libertății de a căuta soluții pentru problemele lor, fără a interveni și a oferi soluții. Astfel, le oferim practic prilejuri de a-și dezvolta aptitudinile de învățare, de a rezolva probleme la vârsta fragedă, atât cognitive, cât și sociale, pregătindu-i pentru învățarea pe tot parcursul vieții și încurajând dezvoltarea socială.

Metoda îi învață pe adulți să respecte diferențele individuale, să încurajeze interacțiunea socială și educarea întregii personalități în locul predării unui set anume de informații, în scopul formării deprinderilor.

Educația Montessori își propune să ajute viața, procesul devenirii copilului și de aceea realizează „corectarea” defectelor și normalizarea copiilor prin „educația expansivă”, nu prin presiunea autorității adultului. Li se oferă copiilor ca principal ajutor un mediu cu condiții multiple de manifestare, cu materiale științific concepute și atrăgătoare care stimulează interesul, activitatea și dau posibilitatea dezvoltării motrice, senzoriale, intelectuale, emoționale și volitive, a expresiei spirituale și artistice. Educația Montessori manifestă o atitudine „prietenosă” față de defectele copiilor ca și față de greșelile care apar inevitabil în munca oricărui copil ca și în activitatea adulților. Sunt evitate sancțiunile pozitive sau negative, care împreună condiționează, determină din exterior activitatea individului, controlul, evaluarea și satisfacția acestuia. Nu este încurajată competiția, este stimulată și pusă în valoare cooperarea.

Metoda Montessori face posibilă manifestarea autentică a copiilor în bucuria lor de a lucra, de a învăța astfel. Ei arată interes pentru materialele destinate unor activități concrete, cu scop specific, manifestă atenție, concentrare și precizie și mai cu seamă satisfacție pentru activitățile complete (cu început, desfășurare și sfârșit) pe care le pot realiza independent, adică având ei inițiativa, controlul desfășurării și efectului acțiunii. Normalizarea se produce așadar atunci când copilul poate să aleagă, să conducă, să evalueze activitatea sa.

Munca pe care o desfășoară copilul de timpuriu, este diferită de munca adultului. Activitatea sa nu este îndreptată spre un scop exterior care, fiind realizat, sfârșește activitatea. Copilul este capabil să repete activitatea ca un antrenament pentru propria satisfacție, pentru precizie, pentru a căpăta încredere în forțele sale, pentru a verifica ce știe să facă, să înțeleagă. Scopul activității copilului este unul interior, este propria sa dezvoltare prin care se construiește treptat. Copilul are tendința firească să fie activ, să exploreze, să cunoască, să descopere și să facă ordine în lumea sa.

Sunt luate în considerație opt aspecte semnificative teoretic și practic pentru sistemul educației Montessori:

- mișcarea și cunoașterea sunt strâns corelate, mișcarea poate să intensifice gândirea și învățarea;
- învățarea și starea de bine se îmbunătățesc când persoanele au sentimentul de control al vieții lor;
- oamenii învață mai bine când sunt interesați de ceea ce învață;
- legarea recompenselor extrinseci de o activitate, cum ar fi banii pentru lectură sau note mari pentru teste;
- acordurile de colaborare (între colegi n.n.) pot să fie foarte propice pentru învățare;
- învățarea situată în contexte semnificative este adesea mai profundă și mai bogată, decât învățarea în contexte abstracte;
- formele particulare de interacțiune ale adultului sunt asociate cu rezultate mai bune ale copilului;
- ordinea din mediu este benefică pentru copii.

Dacă în mod obișnuit educația vizează obținerea unor rezultate, atingerea unor performanțe, educația Montessori are în vedere în special calitatea mediului și a experiențelor care fac posibilă asumarea liberă și responsabilă a progresului propriu, precum și pregătirea teoretică și practică a educatorilor, care trebuie să asigure acestea.

Caracteristicile de bază ale educației din școlile Montessori au condus la rezultate benefice, superioare calitativ în raport cu școlile tradiționale cum ar fi:

- a) motivația intrinsecă;
 - b) experiențele pozitive de învățare: interesul și concentrarea atenției;
 - c) relațiile reciproce cu profesorii, cooperare cu colegii, participarea activă, responsabilă în contextul social al școlii.
- face posibilă manifestarea demnă, firească a copiilor.

Se creează tipul de mediu potrivit, descoperirii unui copil nou, o ființă umană care se dezvoltă fără obstacole, crește natural, normal, fără deviații de la calea sa.

Sistemul de formare a cadrelor didactice

Pentru aplicarea pedagogiei Montessori la fiecare grupă / clasă este necesar un cadru didactic pregătit, într-un centru specializat pentru formare în pedagogia Montessori, absolvent al cursurilor de zi, cu diplomă, care să fie verificată în cadrul CNAE. Comisia dă și acordul pentru înființarea instituției ce își asumă, și prin denumire, aplicarea acestei pedagogii.

În viziunea Mariei Montessori, profesorul este mai mult decât un ghid care îi îndrumă pe copii, lăsându-le libertatea de a învăța singuri. Rolul său este de a stimula activitatea acestora, arătându-le cum să folosească obiectele. În timpul lecțiilor, cuvintele și gesturile excesive sunt evitate, accentul fiind pus pe înțelegerea a ceea ce se prezintă. Lecțiile care sunt predate sunt alese în funcție de nevoile copiilor și ele se pot schimba pe parcurs în funcție de evoluția acestora. Profesorul nu intervine în activitatea unui elev, decât atunci când acesta are nevoie de ajutor sau îi deranjează pe ceilalți. Dacă un copil greșește nu este corectat, ci este pus să reia ceea ce lucrează după un anumit timp, considerându-se că mai are nevoie de timp pentru a asimila conceptul respectiv. Educatorul nu trebuie să îl domine pe copil, ci trebuie să încerce să îi pătrundă în suflet și să îl direcționeze delicat spre lucrurile pe care trebuie să le învețe.

Din cadrul acestei metode se include în învățământul primar tradițional un aspect definitoriu al acestei metode și anume: deoarece în învățământul tradițional, învățătorul este mereu activ, cel care transmite de regulă noile informații, copilul fiind personajul pasiv care are sarcina de a-l urmări și asculta, se opta pentru împrumutul statuturilor celor doi participanți, cu roluri total opuse față de cele din învățământul tradițional și anume: învățătorul să fie pasiv, elevul având posibilitatea de a deveni activ tot timpul în cadrul activităților. Astfel, elevul să aibă posibilitatea de a descoperi singur noile informații, prin intermediul unor materiale didactice, pe care să le mănuiască, să le analizeze, interpreteze, sub îndrumarea învățătorului, care nu mai trebuie să prezinte noile informații într-o formă finită.

Metoda Montessori mi se pare utilă deoarece pune un accent mare pe folosirea materialelor de lucru foarte variate, care imită foarte fidel realitatea înconjurătoare, care permit copiilor prin mănuierea, explorarea, utilizarea acestora să descopere, să înțeleagă și să asimileze informațiile necesare dezvoltării sale. Deoarece elevii în cadrul acestei alternative au posibilitatea de a-și alege singuri activitățile pe care le poate desfășura, se opta pentru includerea în învățământul primar, în cadrul studierii disciplinelor de învățământ, a posibilității elevilor de a propune activități școlare sau extrașcolare prin intermediul cărora să poată asimila cunoștințele necesare dezvoltării lor, în funcție de lecțiile prevăzute în programă, activități de tipul:

- Activități la bibliotecă unde să citească cărți istorice, geografice, documentare, enciclopedii, cărți de literatură, etc;
- Excursii la zoo, grădini botanice, etc (pentru a descoperi diferite aspecte din biologie, geografie, muzee istorice (pentru a afla informații despre istoria țării, a lumii, etc)

- Exerciții de mânuire a unor instrumente musicale;
- Activități practice, experimente;
- Exerciții din viața practică;
- Activități de igienă;
- Etc.
- Activități diversificate: prin utilizarea unor vaste materiale elevii pot confecționa propriile lor cărți, pot desena propriile lor hărți sau își pot dezvolta propriile lor proiecte. Unii elevi pot citi, în timp ce alții lucrează la matematică. Unii pot studia la geografie, în timp ce alții pot studia la istorie, etc.

În învățământul preșcolar de asemenea, aș propune îndepărtarea ideii de a impune preșcolărilor niște activități rigide la care trebuie să participe în mod obligatoriu (realizarea unor picturi, a unor fișe de lucru, etc) și acordarea posibilității elevilor de a-și alege activitățile la care să participe (de exemplu: doar pictură, doar rezolvarea exercițiilor matematice, etc):. Este necesar să se creeze copilului un mediu cu obiecte variate (exemplu în interiorul sălii de grupă să fie amenajată o mini – bucătărie, o mini- grădină etc, unde copilul să realizeze activități practice asemeni celor desfășurate de adulți, activități obișnuite, un mini restaurant în care copilul să învețe niște comportamente sociale: cum să se comporte la masă, cum să se așeze pe scaun fără să scoată zgomot, etc.) din care copilul să fie liber să aleagă dintre ele, după interesele sale, pentru a desfășura activități asemănătoare cu cele care se petrec în mediul apropiat acestuia, în cazul refuzului de a participa la activitățile rutiniere, activități cu caracter recreativ dar și formativ, care să participe la dezvoltarea sa.

Sunt conștientă că în învățământul traditional aceste lucruri nu se pot realiza frecvent, însă o dată – de două ori pe săptămână consider că se pot integra aceste aspect pentru a-I oferi elevului posibilitatea de a se simți stăpân pe propria sa formare.

2. Alternativa educațională Freinet - “o școală modernă care pregătește copiii

și adolescenții de azi să acționeze în lumea de mâine”

La sfârșitul sec. XX, un anonim profesor francez, Celestin Freinet pune bazele unui sistem denumit mai târziu pedagogia Freinet.

Pedagogia Freinet respectă curriculum-ul național și este practică în învățământul alternativ de stat. Este aplicată în învățământul preșcolar și primar (grupe și clase integrate în unități școlare de stat constituie rețeaua de învățământ alternativ), la nivel gimnazial și liceal (unde apar tehnici Freinet), în educația nonformală realizată în cadrul Palatului Copiilor și în activități extracurriculare, tabăra națională și internațională „Școala de vacanță Freinet”.

Pedagogia Freinet se constituie într-o școală modernă care pregătește copiii și adolescenții de azi pentru lumea de mâine. Este o pedagogie deschisă spre exterior. Copilul nu trăiește numai în școală, această pedagogie ținând seama de mediul său familial, cultural și social, permițându-i să vorbească, să facă propuneri referitoare la acestea.

Pedagogia Freinet se bazează pe o serie de principii, clar stabilite: școala centrată pe copil, munca școlară motivată, activitate personalizată, expresie liberă și comunicare, cooperare, învățare prin tatonare experimentală, globalitate a acțiunii educative.

Prin structura sa intimă, pedagogia Freinet apără drepturile copilului, practică cooperarea internă și internațională și aspiră spre o societate a justiției, fraternității, libertății și păcii.

Orientări fundamentale ale practicilor educative Freinet

1. Respectarea drepturilor și nevoilor copiilor și adolescenților (respectul persoanei, al nevoii de cunoaștere, al dreptului de a critica);
2. Respectul identității personale și al diversității: copilul nu va fi supus modelelor prestabilite, ci acceptat ca atare, cu personalitatea lui.
3. Nevoia de exprimare liberă și de comunicare:
 - Fiecare are dreptul de a se exprima.
 - Fiecare trebuie să dispună de mijloacele de a crea.
 - Fiecare trebuie să aibă dreptul de a comunica liber în cadrul grupului său cu membrii altor grupuri (de exemplu, prin schimbul de jurnale școlare).
 - Tehnicile de exprimare nu trebuie impuse în prealabil.
 - Exprimarea liberă presupune ascultarea celorlalți și respectul față de ei.
 - Exprimarea liberă este valoroasă atât prin demersurile sale creative, cât și prin producțiile sale.
4. O educație prin reușită: doar reușita consolidează dinamismul personal. Orice copil este capabil de reușită, esențial este să nu-l împingem spre eșec prin exigențe exagerate sau premature; aceasta nu presupune o educație a facilității, ci o dinamizare prin reușite care le vor antrena și pe celelalte.
5. O educație a muncii: educația trebuie să-și găsească motorul esențial în muncă, o muncă creatoare, liber aleasă și asumată. În cucerirea autonomiei fiecare trebuie să învețe să-și fixeze singur obiective, în loc să aștepte să-i fie mereu impuse din exterior. Școala devine un loc de producție, decisă cooperativ de copii prin creații, cercetări, deprinderi dobândite; ea este astfel adevărata pregătire pentru o lume a muncii în care fiecare va putea participa la decizii.
6. Responsabilitatea creativă: Pedagogia Freinet este bazată pe cooperarea dintre adulți, dar și dintre copii care își asumă responsabilități mereu sporite, pregătindu-se astfel pentru viața lor de cetățeni.

7. Organizarea cooperativă a clasei/școlii: clasa/școala este loc de viață și loc de producție; grupul este în slujba reușitei fiecăruia, respectând necesitățile vieții colective și respectul individului.

8. Un alt mod de însușire a cunoștințelor - se recunoaște copilului:

- dreptul la plăcere;
- dreptul la experimentare.

9. Analiza critică a realului - se referă la următoarele drepturi:

- a experimenta;
- a emite ipoteze;
- a comite erori;
- a se murdări;
- a chestiona trecutul;
- a se întreba despre anturajul socio-economic.

Tatonarea experimentală se înscrie în progresul global al devenirii fiecărui copil.

10. O altă concepție despre programe și controale: se recomandă ca programele să nu fie străine de nevoile copiilor. Autocorectarea, autoevaluarea, critica pozitivă a grupului sunt fundamentale în materie de control.

11. Alte tehnici și alte instrumente pedagogice: multiplele tehnici ale pedagogiei Freinet introduc diverse scheme de relații în cadrul clasei, dar și cu exteriorul; aceste relații nu mai trec totdeauna prin dascăl. Varietatea tehnicilor de lucru crează bogăția mediului educativ și calitatea relațiilor care se stabilesc. Tehnici Freinet sunt:

- Jurnalul școlar; textul liber; corespondența școlară; ancheta documentară; exprimarea plastică; exprimarea corporală; creația manuală; exprimarea dramatică; ieșirea școlară.

În pedagogia Freinet elevul devine o prezență activă, el nu mai este un simplu recipient în care se toarnă cunoaștere. Printr-o analiză critică față de doctrinele care tratează școlaritatea ca activitate ludică, Freinet evită neajunsurile acestor doctrine prin crearea și justificarea ideii de "munca-joc" contrapusă celei de "joc-muncă" subliniind astfel rolul muncii asumate liber nu numai în educație, ceea ce se observase de mult, ci și în învățare. În pedagogia Freinet, libertatea nu înseamnă libertate de a nu face nimic, ci libertatea de a alege între opțiuni diverse. Munca individuală înseamnă că fiecare elev face ce crede că are nevoie mai multă în acel moment. Freinet pornește de la ideea că orice copil poate deveni cel mai bun într-un anumit moment al existenței sale, în aceste condiții ierarhizarea într-un grup de copii nu pare cea mai bună idee. Freinet este "o pedagogie care responsabilizează la maxim și îi învață pe copii respectul față de alții.

Tipologia educației promovate de Freinet este învățarea centrată pe rezolvarea unor probleme de către grupurile de copii aflate sub îndrumarea cadrelor didactice. Munca în grupuri mici este considerată drept mijlocul fundamental de educație. Formarea grupurilor se face la alegerea copiilor și durează 3-4 săptămâni. Neintervenția educatorului îi va permite copilului să conștientizeze pentru prima dată valoarea sa ca membru al unui grup ca și valoarea celor cu care colaborează.

În acest caz rolul educatorului se va limita doar la: organizarea materialelor necesare educației, asigurarea și menținerea climatului de încredere, precum și cultivarea încrederii în părerile celorlalți. În cea mai mare parte educatorul este doar un observator atent care dirijează și coordonează activitățile elevilor săi.

Educatorul trebuie să se adapteze la trebuințele copilului, să ia în considerare interesele și înclinațiile sale. Învățătorul ajută și nu controlează, amenință, atenționează, pedepsește. În învățământul primar, aș opta pentru introducerea din alternativa educațională Freinet, a textului liber cu diverse teme pe care elevii și le aleg (exemplu: „Din experiența trăită în ziua anterioară am învățat că...”) pe care să le prezinte, de exemplu la începutul zilei după verificarea prezenței cu scopul intercunoașterii, comunicării, cooperării, colaborării, al acceptării și respectării opiniei celorlalți, a ideilor și sentimentelor exprimate, a muncii celorlalți. Textul trebuie realizat de către elev în mod liber, atunci când are chef să-l scrie. Rolul cadrului didactic în ceea ce privește prezentarea textului liber de către elevii doritori este să-l ajute pe elev să-și găsească cuvintele care să-i exprime cel mai bine sentimentele, emoțiile, trăirile, experiențele avute, să nu facă tot timpul observații cu privire la conținut. Aceste texte au scopul de crea o stare afectivă pozitivă și de a-i determina pe elevi să arate ceea ce gândesc sau simt. Prezentarea textului liber se face doar dacă elevul dorește acest lucru. Elevul îl citește în fața colegilor, într-un climat de încredere și bunăvoință. Colegii au o atitudine critică valorizantă, constructive, nu distructivă. Citirea acestuia, este urmată de analiza textului liber, adăugiri, modificări, completări, în deplin respect pentru gândirea autorului. Atitudinea învățătorului este de stimulare a elevilor, de încurajare permanentă.

În învățământul preșcolar, alternativa Freinet respectă curriculumul național, într-o grupă Freinet copiii învață aceleași lucruri ca în orice altă grupă de preșcolari, parcurge aceeași programă și urmărește pregătirea copiilor pentru școală. În cazul preșcolarilor, din alternative Freinet aș introduce organizarea colectivului grupei în grupuri sau în perechi de preșcolari cu scopul îndeplinirii unor sarcini ca de exemplu: grupa furnicuțelor se ocupă de udatul florilor, grupa albinuțelor se ocupă cu strângerea materialelor didactice, grupa fluturașilor se ocupă cu strângerea jucăriilor, etc. Scopul acestei activități este de a-i determina pe preșcolari să-și asume anumite sarcini de care depinde binele lor și al celor din jur, stare de bine la care au satisfacția de a-și fi adus contribuția. După întâlnirea de dimineață, de asemenea se poate iniția o discuție colectivă în cadrul căreia preșcolarii povestesc întâmplări, experiențe, impresii, dorințe, își exprimă așteptările pe care le au în legătură cu activitățile pe care urmează să le desfășoare, pot propune organizarea unui joc, a unei activități recreative, etc cu scopul determinării liberei exprimări, a acceptării opiniei celorlalți colegi, a schimbului de idei. La discuție participă doar copiii care doresc. Se pot forma grupe

care să realizeze sarcini de lucru împreună: să coloreze împreună, să picteze, să realizeze o lucrare practică.

2. Alternativa Step by step

Step by Step este o alternativă educațională care implementează metode de predare centrate pe copil și încurajează implicarea familiei și a comunității în învățământul preșcolar și școlar. În alternativa Step by Step, copiii sunt încurajați să facă alegeri, să își asume responsabilitatea pentru deciziile lor, să își exprime ideile în mod creativ, să se ajute reciproc, să își dezvolte abilitățile de gândire critică și să gândească liber. Copiii educați în spiritul Step by Step reușesc să definească și să rezolve singuri problemele cu care se confruntă, să comunice ușor cu cei din jur, să înțeleagă și să negocieze.

Alternativa educațională Step by Step aplică curriculum-ul național, standardele naționale, este adaptat culturii locale și, în același timp, integrează standardele și cele mai bune practici internaționale din domeniul educației preșcolare și școlare.

Step by Step pune în aplicare o metodologie și instrumente care să-i pregătească pe copii să trăiască într-o societate democratică în care:

- individul și societatea sunt la fel de importante;
- dreptatea și egalitatea, libertatea individuală și bunăstarea societății sunt prețuite în aceeași măsură;
- potențialul individului și bogăția pământului sunt dezvoltate și conservate în egală măsură.

Alternativa educațională Step by Step promovează prin metodologia sa:

- inițiativa personală;
- eficacitatea personală și consolidarea încrederii în sine;
- libertatea de gândire și expresie;
- respectul pentru ceilalți;
- respectul și aprecierea diferențelor.

Alternativa educațională Step by Step respectă curriculum-ul național, standardele naționale, este adaptat culturii locale și, în același timp, integrează standardele și cele mai bune practici internaționale din domeniul educației.

Din alternative educațională Step by step aș opta pentru introducerea la grupele pregătitoare a lucrului pe centre specifice disciplinelor de studiu (citire, scriere, matematică, artă, știința), elevii, prin rotire, participând la rezolvarea tuturor sarcinilor de lucru propuse de

toate centrele, rezultatele muncii lor fiind expuse, discutate și apreciate la sfârșitul activității. Acest lucru presupune amenajarea mobilierului pe centre, așezarea materialelor în funcție de specificul centrului de activitate. Activitatea desfășurată pe centre favorizează achiziția noilor cunoștințe prin descoperire, prin depunerea efortului personal, prin mânuirea materialului concret. Activitatea trebuie să respecte nivelul de dezvoltare intelectuală a elevilor, potențialul și ritmul acestora. Clasa aranjată pe centre de activitate încurajează elevii să opteze pentru activitățile pe care le vor desfășura, acest lucru ajutându-i să învețe să facă alegeri și să-și dezvolte propriile interese.

Poate fi preluată, de asemenea din cadrul acestei alternative, și Întâlnirea de dimineață cu toate monentele sale (Calendarul naturii, Noutatea zilei, Mesajul zilei), în cadrul căreia elevii ascultă, își împărtășesc sentimente, discută, își dezvoltă bunele maniere (ascultă, nu vorbește fără a fi întrebat, nu vorbește peste ceilalți colegi, etc), își dezvoltă conduite morale (respectful, toleranța, etc), îi determină pe elevi să observe, să descrie și să argumenteze unele schimbări ce se produc în mediul înconjurător, să adreseze întrebări, etc.

În cadrul învățământului preșcolar, scopul principal al programului Step by Step este să abordeze toate aspectele dezvoltării ca pe un întreg și nu ca pe fragmente disparate. Astfel, dascălii care aplică programul Step by Step grupează materiile din programa școlară în teme unice, care le permit copiilor să vadă legăturile dintre diversele materii. Mai mult, procesul de predare-învățare în programul Step by Step trebuie să includă elaborarea de proiecte, învățarea prin descoperire, muncă în echipă, discuții de grup, excursii pe teren, invitați în clasă - adeseori părinți. Predarea tematică din învățământul alternativ și, implicit, din programul Step by Step, este de fapt transdisciplinaritatea din învățământul tradițional, termen pe care se pune tot mai mult accent în discursurile despre predarea modernă.

În învățământul preșcolar aș susține introducerea în toate grădinițele a practicării Întâlnirii de dimineață, care pornește altfel decât în grădinițele normale, pornește cu prezentarea AGENDEI ZILEI. Ea reprezintă planificarea activităților zilei de azi. Au loc întrebări și precizări până când se constată că planul de activități a fost însușit și acceptat. Un alt moment este calendarul zilei de azi. Precizarea zilei, a datei, a evenimentelor sociale și personale legate de ziua de azi, inclusiv aspectul vremii, comentariile și întrebările. Urmează apoi MESAJUL ZILEI – un mesaj conceput de învățător pentru a introduce cunoștințele sau deprinderile noi de achiziționat și de prelucrat pe Centre de activități. Mesajul dă prilejul de introducere – de dorit interactiv – a noțiunilor noi și reamintirea celor anterioare necesare introducerii celor noi, prin dirijarea întrebărilor și abilităților copiilor. Un alt moment important este acela al NOUTĂȚILOR. Copiii se înscriu, îndeobște prin scrierea numelor lor pe șevaletul de prezentare, pentru a comunica celorlalți noutățile sau experiențele personale deosebite.. Noutățile sunt comunicate celorlalți din “Scaunul Autorului”, unde copilul va fi valorizat, dar va avea și responsabilitatea comunicării, întrucât urmează întrebările și comentariile colegilor.

Aș opta de asemenea pentru desfășurarea în cadrul tuturor grădinițelor a activităților pe centre de activitate și folosirea materialului concret, mânuirea acestuia pentru îndeplinirea sarcinilor de lucru, înlocuirea multitudinii de fișe și jetoane care se folosesc frecvent în

activitățile cu copiii. Copiii au nevoie să pipăie, să miroasă, să atingă obiecte naturale pentru a cunoaște întradevăr lumea înconjurătoare. De asemenea aș introduce totodată idea de colaborare cu familia (proiecte, activități cu părinții, voluntariate) lucru foarte susținut de alternativele step by step, implicarea familiei în procesul efectiv de educare a copiilor și în cadrul instituției, părinții având astfel posibilitatea de a-și evalua copiii în mai multe moduri și introducerea evaluării individualizate, a procesului de instruire, apoi a produsului activității.

Studiind îndeaproape alternativele educaționale, am ajuns la concluzia că acestea nu au efecte negative asupra dezvoltării efective a preșcolarilor și școlarii mici, acestea având o deosebită importanță atât asupra dezvoltării inteligenței copiilor cât permițându-i copilului să achiziționeze și să-și dezvolte aptitudini fizice, cognitive, emoționale, etico-morale, artistice, teoretice, sociale și practice pentru a participa la o societate democratică, deschisă, pentru a se putea adapta la viitorul pe care nu ni-l putem imagina.



PROIECT DIDACTIC

LIMBA ȘI LITERATURA ROMÂNĂ

PROFESOR: ȘMOCOT PARASCHIVA - CEZĂRICA

CLASA: a XII-a C

OBIECTUL: Limba și literatura română

ELEMENTE DE CONȚINUT: Nichita Stănescu – **Leoaică tânără, iubirea**

TIPUL DE LECȚIE: de sistematizare

DURATA: 50 minute

COMPETENȚE GENERALE, SOCIALE: - folosirea modalităților de analiză tematică, structurală și stilistică în receptarea textului;

- utilizarea corectă și adecvată a limbii române literare în producerea și receptarea mesajelor în diferite situații de comunicare;
- dezvoltarea competențelor de argumentare și gândire critică;
- argumentarea în scris sau oral a propriilor opinii asupra textului literar.

COMPETENȚE SPECIFICE: - folosirea unor tehnici variate pentru analiza în detaliu a operei literare;

- construirea unei argumentații orale sau scrise pe o temă dată;
- argumentarea unei opțiuni personale în confruntarea cu puncte de vedere divergente.

COMPETENȚE OPERAȚIONALE:

COGNITIVE:

La sfârșitul orei, elevii vor fi capabili:

- C₁: să enumere trăsăturile curentului neomodernist;
- C₂: să încadreze textul în universul poetic al lui Nichita Stănescu;
- C₃: să prezinte semnificația titlului acestei poezii;
- C₄: să identifice principalele secvențe ale textului urmărind semnificațiile;
- C₅: să identifice temele, motivele, concepția despre lume în textul studiat;
- C₆: să analizeze textul poetic urmărind cuvinte cheie și câmp semantic;
- C₇: să stabilească particularități stilistice, topică și versificație;

AFECTIVE:

- C₁: vor participa cu atenție și interes la lecție;
- C₂: vor manifesta interes față de conținut.

STRATEGIA DIDACTICĂ:

METODE ȘI PROCEDEE: lectura expresivă a unor fragmente

- ✚ conversația euristică;
- ✚ observația;
- ✚ explicația;
- ✚ expunerea;
- ✚ problematizarea;
- ✚ învățarea prin descoperire

MIJLOACE DE ÎNVĂȚĂMÂNT:

- + fișa de lucru;
- + tabla;
- + laptop;
- + videoproiector,

FORME DE ORGANIZARE: frontală, individuală, pe grupe;

RESURSE:

1. BIBLIOGRAFICE

1. Parfene, Constantin (1999): Metodica studierii limbii și literaturii române în școală, Editura Polirom, Iași;
2. Goia, Vistrian (2002): Didactica limbii și literaturii române pentru gimnaziu și liceu, Editura Dacia, Cluj – Napoca;
3. Chiprian, Cristina și Ciupercă, Livia (2002): Alternative didactice, Editura Spiru Haret, Iași;
4. Crăciun, Corneliu (2004): Metodica predării limbii și literaturii române în gimnaziu și liceu, Editura Emia, Deva;
5. Parfene, Constantin (1993): Teorie și analiză literară, Editura Științifică, București;
6. Piru, Al. (1981) : Istoria literaturii române de la început până azi, Editura Univers, București;

2. TEMPORALE

- 50 de minute

3. UMANE

- 23 de elevi

- clasă de nivel mediu

SCENARIUL DIDACTIC

NR. CRT.	ETAPELE LECȚIEI	OB. OP.	UNITĂȚI DE CONȚINUT ACTIVITATEA PROFESORULUI ȘI A ELEVILOR	METODE	MIJLOACE	FORME DE ORGANIZARE	EVALUARE
0	Moment organizatoric		Este organizat contextul educativ, astfel încât demersul didactic să atingă un grad înalt de eficiență, se verifică prezența, se asigură liniștea în clasă, se pregătesc materialele necesare desfășurării activității.	conversația	-material didactic	- frontală	
I	Captarea atenției	C ₁	Momentul de captare a atenției se va realiza sub forma unor întrebări adresate elevilor despre contextul socio-politic în care se dezvoltă curentul neomodernist, scriitorii români care s-au aliniat acestui curent literar, încadrarea textului în universul poetic al lui N.Stănescu;	explicația	Prezentare în power point	- frontală	-observarea comportamentelor elevilor -evaluare inițială
II	Enunțarea obiectivelor	C ₂	Se enunță tema și obiectivele, trasându-se, astfel, firul lecției; Se prezintă sarcinile de învățare: sistematizarea unui text poetic ce aparține lui Nichita Stănescu – Leoaică tânără, iubirea – evidențiind relația dintre conținutul de sentimente și idei și forma artistică, dintre tematică, motive și mijloacele de realizare a expresivității limbajului – titlu, eu liric și ipostazieri ale acestuia, cuvinte – cheie și câmp semantic, sistem de imagini artistice, particularități stilistice, topică și versificație; identificarea elementelor neomoderniste în textul liric;	explicația		- frontală	

III	Prezentarea conținutului		Se prezintă informațiile legate de neomodernism, apariția poeziei, structura volumului, încadrarea în opera lui Nichita Stănescu, în lirica românească și în cea europeană, importanța și originalitatea acestui poem ; Se accentuează caracteristicile creației lirice, în general, cu scopul conștientizării modului special în care trebuie analizată și receptată o astfel de creație;	explicația	PPT		
IV	Dirijarea învățării	C ₁	Se distribuie fișele de lucru și se explică modul în care vor fi utilizate pe parcursul acestei secvențe: vor fi completate în timpul discuțiilor suscitade de analiza textului; ele cuprind textul poeziei și mai multe rubrici care urmează traseul metodic de analizare a textului : 1) încadrare în opera lui Nichita Stănescu: 2) trăsături ale operei lirice, în general, și ale poeziei interpretate, în special: 3) semnificația titlului: 4) analiza secvențelor poetice:	exercițiul de analiză a textului literar	tabla	frontală	Observarea comportamentelor elevilor
		C ₂	a) cuvinte – cheie și câmpuri semantice – relevarea valorii conotative a cuvintelor: b) particularități stilistice și imagini artistice:	conversați a euristică	caiete	individual	Analiza răspunsurilor elevilor
		C ₃	5) elemente de prozodie: 6) elemente structurale și compoziționale: alcătuire, teme, motive literare și leitmotive – idei și sentimente: 7) încadrare în curent literar, în universul liric:				
V	Obținerea performanței	C ₄ C ₃ C ₅	Elevii, împărțiți în trei grupe, vor rezolva următoarele cerințe: Grupa 1: Care este semnificația primei strofe? Grupa 2: Care este sentimentul dominant din strofa a doua? Grupa 3: Ce interpretări mai pot fi atribuite leoaicei în strofa a treia?	exercițiul problematizării		Pe grupe	
VI	Feedbackul		Voi face aprecieri generale și individuale atât pe parcursul orei, cât și la sfârșitul acesteia. Voi nota elevii activi la oră.			frontală	
VII	Evaluarea	C ₇	Li se cere elevilor să realizeze câteva reflecții pe care să le asocieze sentimentului de dragoste / iubirii.	exercițiul creator		individuală	Evaluare finală
VIII	Retenția		Se verifică măsura în care obiectivele propuse au fost atinse.	conversația		frontală	

IX	Transferul	<p>Se anunță tema pentru acasă.</p> <ul style="list-style-type: none"> - Realizați un eseu în care să prezentați particularitățile unui text poetic studiat aparținând lui Nichita Stănescu. - Pentru nota 10, elevii au de realizat un text argumentativ „Iubirea poate remodela universul”. <p>Se fac aprecieri generale și individuale asupra activității desfășurate.</p>	conversația		frontală	
----	-------------------	---	-------------	--	----------	--



FIȘĂ DE LUCRU

- 1) Încadrare în opera lui Nichita Stănescu.
- 2) Trăsături ale operei lirice, în general, și ale poeziei interpretate, în special.
- 3) Semnificația titlului.
- 4) Analiza secvențelor poetice.
 - a) Cuvinte – cheie și câmpuri semantice – relevarea valorii conotative a cuvintelor.
 - b) Particularități stilistice și imagini artistice.
- 5) Elemente de prozodie.
- 6) Elemente structurale și compoziționale: alcătuire, teme, motive literare și leitmotive – idei și sentimente:
- 7) Încadrare în curent literar, în universul liric și în istoria literară.



FIȘĂ DE LUCRU

Grupa 1: Motivați preferința pentru titlu a autorului.

Grupa 2: Care este sentimentul dominant transmis de această poezie? Motivați-vă părerea cu versuri din text.

Grupa 3: Găsiți cel puțin șase cuvinte – cheie care ar putea descrie cel mai bine această poezie. Alcătuiți o frază/un text scurt cu aceste cuvinte. (Ex. dragoste, frenezie, beatitudine, trăire, ideal, leoaică, simțuri etc.)

Grupa 4: Selectați, din text, cuvintele ce formează câmpul lexical al sentimentelor.

Grupa 5: Cum puteți argumenta ineditul imaginilor artistice prezente în text ?

PROIECT DIDACTIC

CLASA: *Pregătitoare*

PROPUNĂTOR: prof. inv. primar SOARE GEORGETA

UNITATEA DE ÎNVĂȚĂMÂNT: ȘCOALA GIMNAZIALĂ „NICOLAE TITULESCU” BUZĂU

ARIA CURRICULARĂ: *Matematică și științe ale naturii*

OBIECTUL: *Matematică și explorarea mediului*

UNITATEA DE ÎNVĂȚARE : *În lumea magică a basmelor*

SUBIECTUL: *Adunarea și scăderea numerelor naturale de la 0 la 10 cu 1-2 unități*

FORMA DE REALIZARE: *Activitate integrată*

DOMENII INTEGRATE: MEM, CLR, DP, MM, AVAP

TIPUL LECȚIEI: *Consolidarea și sistematizarea cunoștințelor*

SCOPUL LECȚIEI: *Consolidarea cunoștințelor despre adunarea și scăderea numerelor naturale de la 0 la 10 cu 1-2 unități, fără trecere peste ordin și aplicarea acestor cunoștințe în rezolvarea de exerciții și probleme;*

COMPETENȚE SPECIFICE:

✓ **MATEMATICĂ ȘI EXPLORAREA MEDIULUI**

- 1.1. Recunoașterea și scrierea numerelor în centrul 0-31;
- 1.2. Compararea numerelor în centrul 0-31;
- 1.3. Ordonarea numerelor în centrul 0-31, folosind poziționarea pe axa numerelor;
- 1.4. Efectuarea de adunări și scăderi în centrul 0-31, prin adăugarea/ extragerea de 1-5 elemente dintr-o mulțime dată;
- 1.6. Utilizarea unor denumiri și simboluri matematice (sumă, total, diferență) în rezolvarea și/sau compunerea de probleme;

5.2. Rezolvarea de probleme în care intervin operații de adunare sau scădere cu 1-5 unități în centrul 0 – 10, cu ajutorul obiectelor.

✓ **COMUNICARE ÎN LIMBA ROMÂNĂ**

- 1.1. Identificarea semnificației unui mesaj scurt, rostit clar și rar;
- 1.2. Identificarea unor informații variate dintr-un mesaj scurt, rostit clar și rar.

✓ **DEZVOLTARE PERSONALĂ**

2.2. Identificarea și aplicarea regulilor de comunicare specifice în activitatea școlară.

✓ **MUZICĂ ȘI MIȘCARE**

2.1. Cântarea în colectiv a cântecelor, asociind mișcarea sugerată de text.

✓ **ARTE VIZUALE ȘI ABILITĂȚI PRACTICE**

2.3. Realizarea de aplicații/ compoziții/obiecte/construcții simple, pe baza interesului direct.

OBIECTIVE OPERAȚIONALE:

Pe parcursul lecției elevii vor fi capabili :

- O₁ – să numere crescător și descrescător în centrul 0 – 10;
- O₂ – să precizeze vecinii unui număr dat;
- O₃ – să utilizeze limbajul matematic specific operațiilor de adunare și de scădere;
- O₄ – să efectueze operații de adunare în centrul 0 – 10 cu 1-2 unități;
- O₅ – să efectueze operații de scădere în centrul 0 – 10 cu 1-2 unități;
- O₆ – să rezolve o problemă.

STRATEGIA DIDACTICĂ:

- **Metode și procedee:**

conversația, explicația, exercițiul, expunerea, problematizarea, observarea, jocul didactic, instructajul verbal, ciorchinele, cadranele;

- **Mijloace de învățământ:**

planșe didactice, fișe de lucru, jetoane (flori, frunze, petale), copac, ecusoane, numărătoare, culori, instrumente de scris, flipchart, marker, ghirlanda primăverii, calculator, videoproiector, săculețul cu surprize, diplome, coșulețe, calculator, colet, scrisoare;

- **Forme de organizare:**
frontal, individual, pe grupe, în perechi;
- **Resurse temporare:**
50 minute (35min + 15min);
- **Resurse umane:**
27 elevi.

BIBLIOGRAFIE:

- ❖ *„Programa școlară pentru clasa pregătitoare: Matematică și explorarea mediului, Comunicare în limba română, Dezvoltare personală, Arte vizuale și abilități practice, Muzică și mișcare”, OMECTS nr. 3418/19.03.2013– Ministerul Educației și Cercetării, București, 2013;*
- ❖ *„Organizarea interdisciplinară a ofertelor de învățare pentru formarea competențelor cheie la școlarii mici” – program de formare de tip „blended learning” pentru cadrele didactice din învățământul primar, suport de curs METCS, 2012*
- ❖ *„Activități transdisciplinare pentru grădiniță și ciclul primar – jocuri didactice” – Dumitru Alexandrina, Viorel-George Dumitru, Editura Paralela 45, Pitești, 2009;*
- ❖ *„Matematica ... prin joc” – Elena Simionică, Florica Caraiman, Editura Polirom, Iași, 1998.*

DESFĂȘURAREA LECȚIEI

Etapele lecției	Durata	CONȚINUTUL LECȚIEI	Strategia didactică			Evaluare
			Metode și procedee	Mijloace de învățământ	Forme de organizare	
1	2	3	4	5	6	7
<i>Moment organizatoric</i>	2'	Asigur prin cerințe verbale ordinea și disciplina în clasă, necesare desfășurării orei. Îndrum activitatea de pregătire a materialelor pentru lecție.	conversația	caiete, instrumente de scris	frontal	observarea sistematică
<i>Reactualizarea cunoștințelor</i> MEM	4'	1) Propun spre rezolvare următoarele exerciții: <i>Exerciții de numărare în ordine crescătoare și descrescătoare în concentrul 0-10.</i> <i>Exerciții de comparare și de precizare a vecinilor unor numere naturale în concentrul 0-10.</i> <i>Exerciții de calcul oral.</i>	conversația, expunerea, exercițiul	caietele elevilor	frontal	observarea sistematică, evaluarea orală
<i>Captarea atenției</i> MEM CLR DP	3'	Se va realiza prin primirea unui colet și a unei scrisori. Elevii vor fi întrebați dacă știu ceva despre aceste obiecte. Se va citi scrisoare. <i>Anexa nr.1</i> Împart elevii pe grupe (grupa <i>Fluturașilor</i> , grupa <i>Albinuțelor</i> , grupa <i>Gărgărițelor</i> , , grupa <i>Furnicuțelor</i>). Voi cere elevilor să ordoneze crescător numerele (jetoanele)	conversația, expunerea, exercițiul	colet, scrisoare, jetoane	frontal grupe	observarea sistematică, evaluarea orală, evaluarea scrisă observarea sistematică, evaluarea orală, evaluarea scrisă

		lăsate de Zâna Primăvară și să descopere cuvintele. (ADUNAREA / SCĂDEREA)				
		<i>Anexa nr.2</i>				
1	2	3	4	5	6	7
<i>Anunțarea scopului și a obiectivelor lecției</i> MEM	1'	Anunț elevii că vor desfășura o lecție de consolidare și sistematizare a cunoștințelor despre „Adunarea și scăderea numerelor naturale de la 0 la 10 cu 1-2 unități, fără trecere peste ordin” și aplicarea acestor cunoștințe în rezolvarea unor probe lăsate de Zâna Primăvară, care o vor ajuta să se instaleze în clasa noastră. Scriu data și titlul lecției pe tablă.	expunerea, explicația	tabla neagră	frontal	observarea sistematică
<i>Consolidarea și sistematizare a cunoștințelor</i> MEM CLR AVAP	15'	Anunț elevii că vom începe jocul propus de Zâna Primăvară, pentru a-i arăta acesteia cât de bine ne-am însușit cunoștințele despre adunarea și scăderea numerelor naturale. <i>Proba nr.1: Cine știe, câștigă!</i> Solicit elevii să răspundă la întrebări legate de limbajul matematic specific operațiilor de adunare și scădere: – Ce operații matematice ați învățat? – Care este semnul care indică operația de adunare? – Cum se numesc numerele care se adună?	expunerea jocul didactic, conversația, ciorchinele, exercițiul, explicația	planșa didactică, jetoane, copac	frontal frontal	observarea sistematică evaluarea orală, observarea sistematică

		<p><i>Dar rezultatul adunării?</i> – Cum se numește semnul care indică operația de scădere? – Cum se numesc numerele care se scad? – Cum se numește rezultatul scăderii?</p> <p>Pe baza răspunsurilor date voi completa o planșă didactică.</p> <p>Pentru fiecare răspuns corect elevii vor primi câte un jeton – floricică care va fi așezat în copacul din clasă, ajutându-l să înflorească.</p> <p style="text-align: center;"><i>Anexa nr.3</i></p>				
1	2	3	4	5	6	7

<p>MEM AVAP</p>	<p><i>Proba nr.2:</i> Calculează, dacă știi! Solicit elevii să rezolve la tablă exerciții de adunare și de scădere și să verifice corectitudinea acestor operații, prin numărare. Pentru fiecare rezultat corect elevii vor primi câte o frunză pe care o vor prinde în copac.</p>	<p>jocul didactic conversația, explicația, exercițiul</p>	<p>planșe didactice, flipchart, jetoane, copac, fișe de lucru, numărătoare, instrumente de scris, tabla neagră</p>	<p>frontal</p>	<p>observarea sistematică, evaluarea orală</p>
<p>MEM CLR DP AVAP</p>	<p><i>Anexa nr.4</i></p>	<p>instructajul verbal, conversația, explicația, exercițiul, jocul didactic, cadranele</p>	<p>planșă didactică, fișe de lucru, flipchart, jetoane, culori, instrumente de scris</p>	<p>grupe</p>	<p>observarea sistematică, evaluarea scrisă</p>
<p>MEM CLR</p>	<p><i>Proba nr.3:</i> Rezolvă, dacă știi! Explic regulile jocului. Anunț elevii că vor primi ca recompensă: <i>flori, fluturi și frunze</i> pentru exercițiile rezolvate corect, cu care vor confecționa <i>ghirlanda primăverii</i>. Verific exercițiile și anunț echipa câștigătoare.</p> <p><i>Anexa nr.5</i></p> <p><i>Proba nr.4: Rezolvă problema!</i> Propun spre rezolvare următoarea problemă: <i>Diana a cules 7ghiocei, iar Dana a cules 2 ghiocei.</i> <i>Câți ghiocei au cules cele două fete în</i></p>	<p>expunerea, conversația, exercițiul, problematicizarea, cadranele</p>	<p>planșă didactică, flipchart, markere</p>	<p>frontal</p>	<p>observarea sistematică, evaluarea scrisă și orală</p>

		total? (7+2)				
1	2	3	4	5	6	7
Obținerea performanței MEM	5'	Proba nr.5: Atent dacă vei fi, rezultatul vei ghici! <ul style="list-style-type: none"> Ana citește mereu și nu i se pare greu. Șase pagini dimineața După ce își spală fața, La prânz doar două. Eu nu știu câte-a citit. Voi, copii, ați socotit? (6 + 2 = 8) Două buburuze-n 	conversația, explicația, exercițiul	Calculator Videoproiector 	frontal	observarea sistematică, evaluarea orală

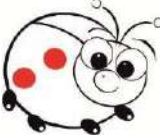
		<p>zare Se ceartă în gura mare. Una-i foarte supărată Pe vecina ei surată: – Tu ai mai multe buline, Mult mai multe decât mine! Dacă mie mi le-ai da Câte buline-aș avea? (2 + 5 = 7)</p> <ul style="list-style-type: none"> • Pe câmpie sunt 4 miei Negri și albi cu clopoței, Unul alb născut în urmă Se depărtează de turmă. Vreau acum să-mi spuneți mie: Câți mieluți au rămas pe câmpie? (4 – 1 = 3) • Din a ursului grădină, Cu 10 salate plină, Harap Alb umple un sac. Câte salate încap, Dacă 2 mai rămân La cel urs care-i stăpân? (10 – 2 = 8) 				
1	2	3	4	5	6	7

<p><i>Evaluare</i></p> <p>MEM CLR</p>	<p>5'</p>	<p><i>Proba nr.6: „Săculețul cu surprize”</i></p> <p>Voi solicita elevii să extragă câte un jeton din săculeț și să precizeze rezultatul fiecărui exercițiu. Pentru fiecare răspuns corect primesc drept recompensă câte un jeton – petală, cu care vor completa o floare la sfârșitul jocului și vor descoperi un mesaj transmis de Zâna Primăvară. <i>(FELICITĂRI!).</i></p>	<p>instructajul verbal, conversația, explicația, jocul didactic, floarea de lotus</p>	<p>jetoane, planșă didactică, numărătoare, flipchart, markere</p>	<p>în perechi</p>	<p>observarea sistematică, evaluarea scrisă</p>
<p><i>Încheierea lecției</i></p> <p>MM AVAP</p>	<p>15'</p>	<p>Elevii realizează “Ghirlanda primăverii”, asamblând și lipind elementele obținute după rezolvarea sarcinilor de lucru.</p> <p>Elevii vor cânta un cântec despre primăvară.</p> <p>Voi cere elevilor să se autoevalueze și să precizeze ce le-a plăcut mai mult din lecție.</p> <p>Fac aprecieri colective și individuale.</p> <p>Acord diplome echipelor câștigătoare.</p> <p>Propun elevilor să deschidem coletul trimis de Zâna Primăvară.</p>	<p>Conversația Explicația Exercițiul</p>	<p>Jetoane – flori , frunze, fluturi</p> <p>Calculator Videoproiector Diplome</p>	<p>Pe grupe</p> <p>frontal</p>	<p>observarea sistematică, evaluarea orală</p> <p>autoevaluarea</p>

Dragi copii,

Trecând pe lângă școala voastră, am văzut că sunteți mari iubitori de carte și de învățatură. Acest lucru l-am aflat și de la Zâna Toamnă și Zâna Poveștilor. Acestea mi-au spus că ați rezolvat cu mult interes sarcinile de lucru trimise și de aceea m-am gândit să mă ajutați, să mă instalez în clasa voastră.

Să știți că sunt foarte curioasă să aflu cât de multe cunoștințe aveți despre materiile studiate.

V-am pregătit o surpriză, pe care o veți descoperi la final, dar nu oricum, ci rezolvând probele propuse de către doamna învățătoare.

Să fiți atenți!

Cu drag,

Zâna Primăvară

EXERCİȚIU – JOC

Ordonati crescător numerele:

➤ 6, 0, 1, 2, 3, 7, 5, 4

(Grupa *Fluturașilor*, Grupa *Gărgărițelor*)

➤ 10, 8, 3, 4, 7, 6, 9, 5

(Grupa *Albinuțelor*, Grupa *Furnicuțelor*)

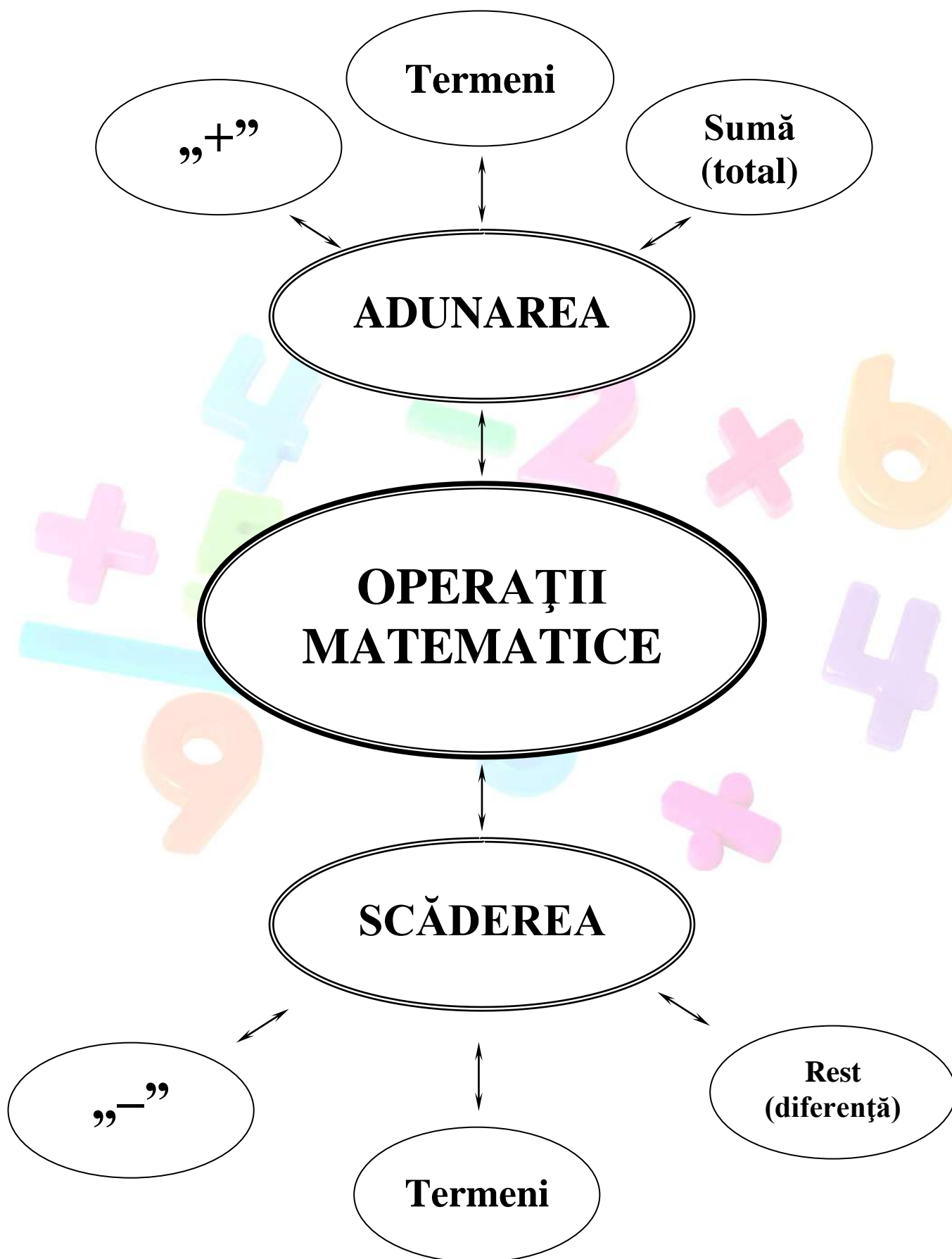

EXERCİȚIU – JOC
Calculează dacă știi!

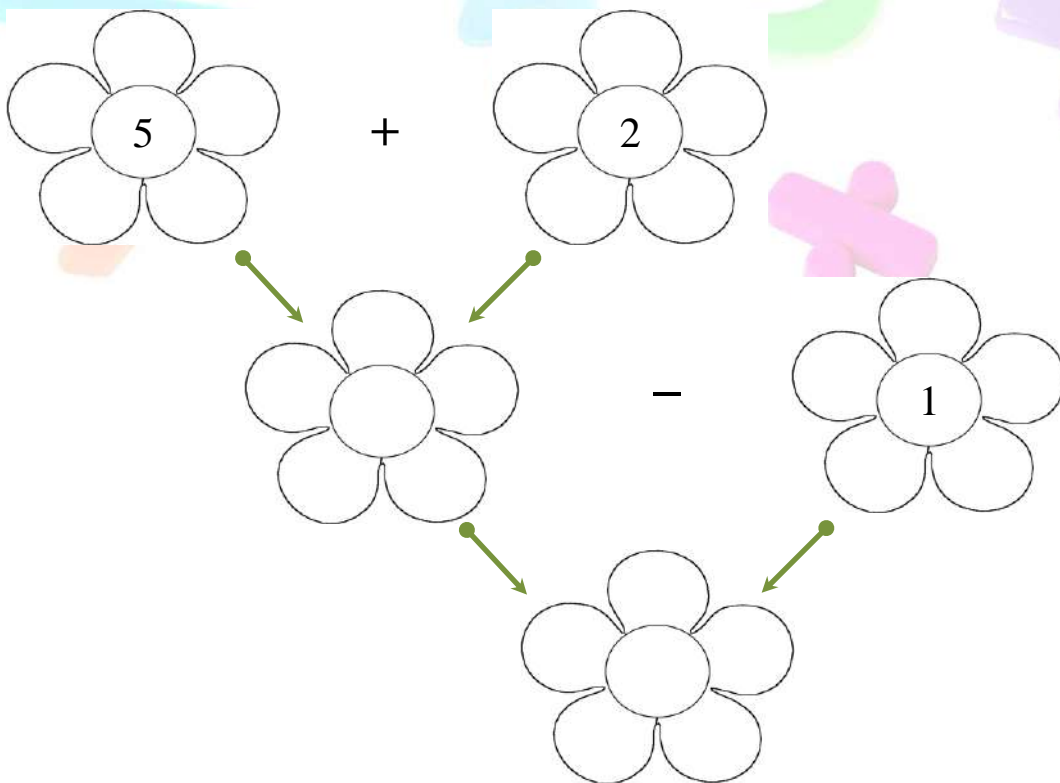
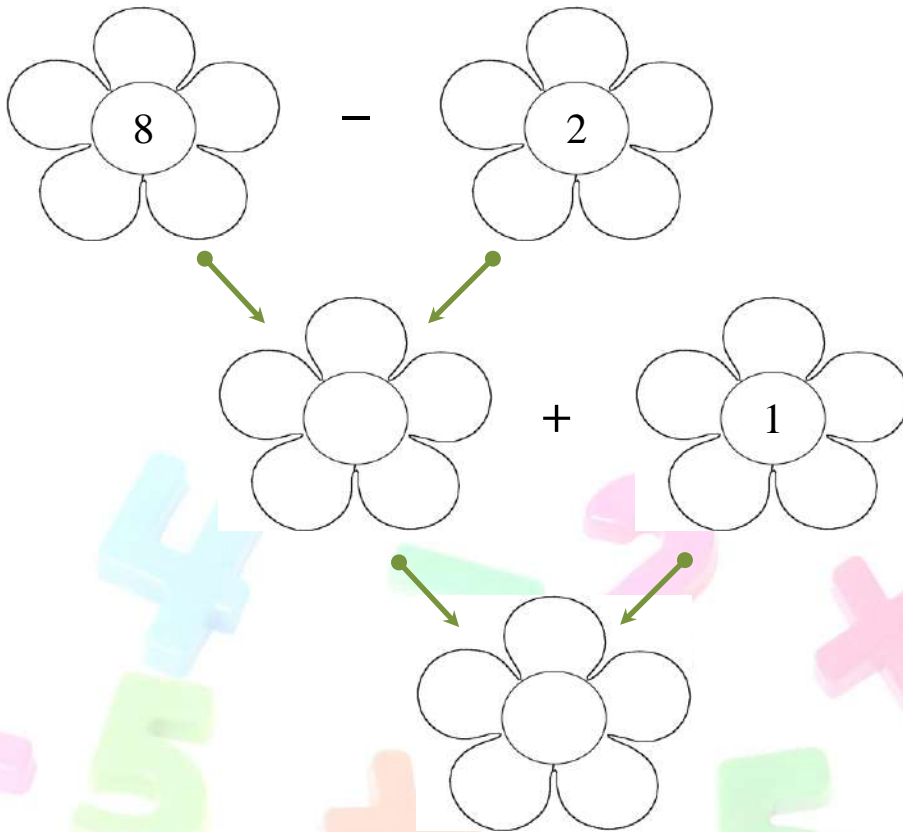

Calculează:

$$1 + 1 =$$

$$4 - 2 =$$

$$7 + 2 =$$

$$6 - 1 =$$

$$10 - \square = 8$$

*Completează cu
semnul corespunzător:*

$5 \bigcirc 2 = 7$

$9 \bigcirc 1 = 8$

$1 \bigcirc 3 = 4$

$8 \bigcirc 2 = 6$

$4 \bigcirc 1 = 5$

*Orđonați cuvintele pentru a
forma o propoziție:*

CU, PRIETENĂ,

MAIA, ERA,

PASĂREA

Scrie propoziția.

*Scrive numarul
instrumentelor muzicale din
mulțime și colorează doar
instrumentele de suflat:*

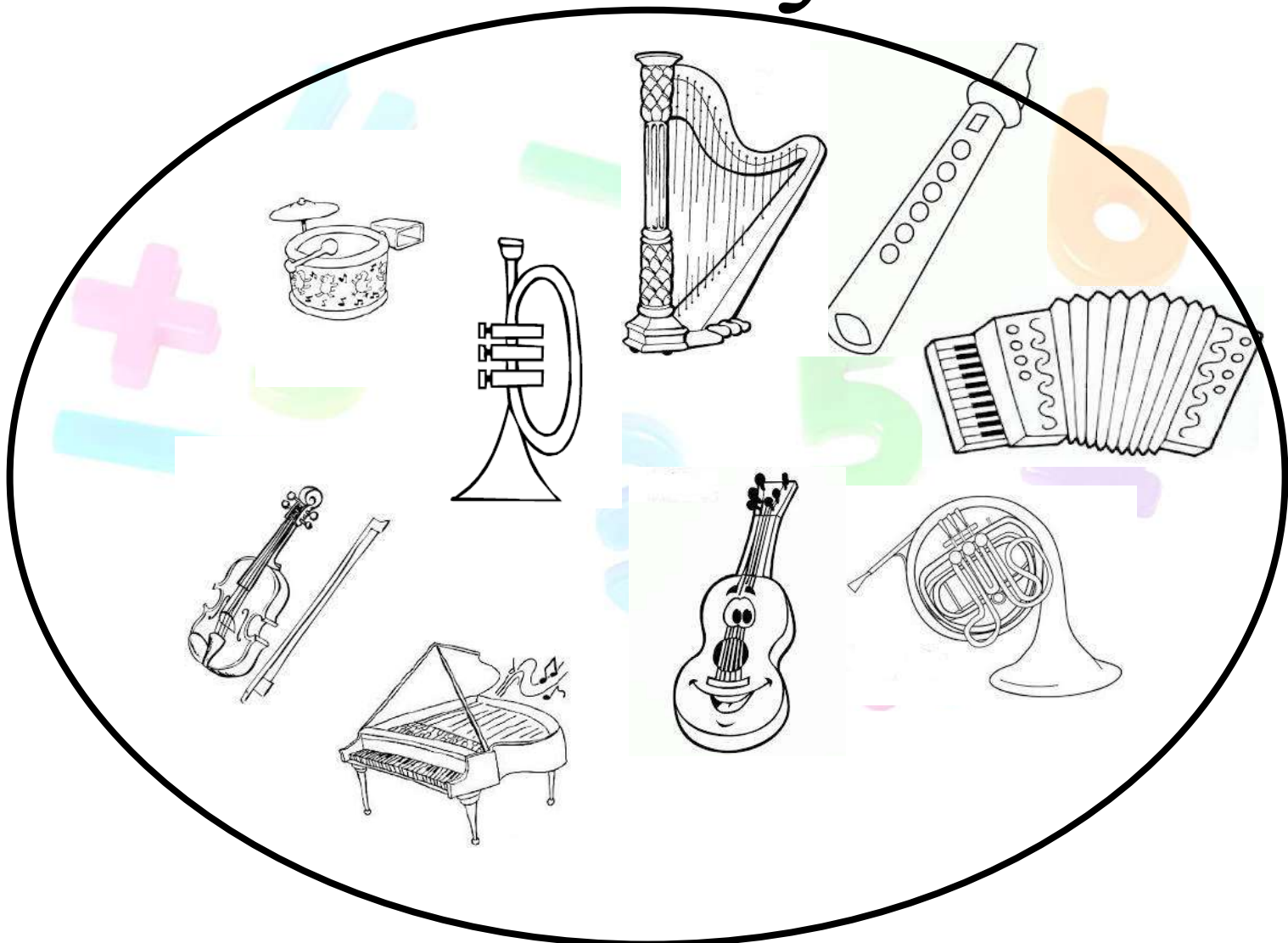

↑

PROIECT DIDACTIC

CLASA : Pregătitoare

PROPUNĂTOR: Soare Georgeta

UNITATEA ȘCOLARĂ: Școala Gimnazială Nicolae Titulescu Buzău

ARIA CURRICULARĂ: Consiliere și orientare

DISCIPLINA: Dezvoltare personală

UNITATEA DE ÎNVĂȚARE: Vine iarna!

SUBIECTUL LECȚIEI: Emoții de bază (*bucurie, tristețe, frică, furie*)

TIPUL LECȚIEI : Consolidarea cunoștințelor

FORMA DE REALIZARE: Activitate integrată

DOMENII INTEGRATE:

- Comunicare în limba română (CLR)
- Matematică și explorarea mediului (MEM)
- Arte vizuale și abilități practice (AVAP)
- Muzică și mișcare (MM)

SCOPUL LECȚIEI: Consolidarea cunoștințelor privind trăirile și manifestările emoționale;

COMPETENȚE GENERALE:

- Exprimarea adecvată a emoțiilor în interacțiunea cu copiii și adulți cunoscuți

COMPETENȚE SPECIFICE:

Dezvoltare personală:

- 2.1. Recunoașterea emoțiilor de bază în situații simple, familiare;
- 2.2. Identificarea regulilor de comunicare în activitatea școlară;
- 3.1. Identificarea unor rutine în activitatea școlară;

Comunicare în limba română:

- 1.4. Exprimarea interesului pentru receptarea de mesaje orale, în contexte de comunicare cunoscute;
- 2.3. Participarea cu interes la dialoguri scurte, în situații de comunicare uzuală;
- 4.3. Exprimarea unor idei, trăiri personale și informații;

Matematică și explorarea mediului:

- 3.1. Descrierea unor fenomene/procese/structuri repetitive din mediul apropiat, în scopul identificării unor regularități;

Arte vizuale și abilități practice:

- 2.2. Exprimarea ideilor și trăirilor personale, în aplicații simple, specifice artelor vizuale;

Muzică și mișcare:

- 2.1. Cântarea în colectiv, asociind mișcarea sugerată de text;
- 3.1. Manifestarea liberă, adecvată, pe muzică, apelând la diverse forme de exprimare;

La sfârșitul lecției, elevii vor fi capabili:

OBIECTIVE OPERAȚIONALE:

❖ cognitive

- O1 - să identifice emoții de bază (*bucurie, tristețe, frică, furie*), prin asociere cu elemente de limbaj nonverbal și paraverbal;
- O2 - să încadreze temporal evenimentele zilei, prin completarea *Calendarului naturii*;
- O3 - să asocieze o etichetă verbală expresiei emoționale;
- O4 - să exprime prin mimică și gesturi starea emoțională sugerată;
- O5 - să identifice propriile emoții în diverse situații;
- O6 - să verbalizeze diferite situații trăite ce conțin o anumită încărcătură emoțională;
- O7 - să mimeze trăirea unei emoții de bază;

❖ afectiv-atitudinale:

- O8 - să manifeste interes pentru lecție, concretizat în participare activă;

❖ **obiective psiho –motrice:**

O9 - să execute mișcări sugerate de imagini, texte sau sarcini cerute de învățătoare.

STRATEGII DIDACTICE:

RESURSE PROCEDURALE : conversația, exercițiul, explicația, jocul didactic, instructajul verbal, observația, expunerea, explozia stelară, ciorchinele, cubul, turul galeriei, munca în echipă;

FORME ȘI TEHNICI DE EVALUARE: observarea sistematică a elevilor, aprecieri verbale;

RESURSE MATERIALE: calendarul naturii, jetoane, spiriduș – jucărie din pluș, imagini cu fețe care exprimă diferite trăiri emoționale (bucurie, tristețe, frică, furie), fișe de lucru, cubul, culori, plastilină, calculator, videoproiector, plicuri, bile colorate, bol, bilete, planșe, minge, ecusoane, diplome, panoul emoțiilor, copacul emoțiilor;

FORME DE ORGANIZARE: frontal, individual, pe echipe;

RESURSE TEMPORALE: 50 minute (35min.+15min.);

RESURSE UMANE: clasa de elevi;

RESURSE SPAȚIALE: sala de clasă;

BIBLIOGRAFIE:

- Ministerul Educației Naționale, *Programa școlară pentru disciplina Dezvoltare personală, Clasa pregătitoare, clasa I și clasa a II-a*, București, 2013
- Alexandra Manea, Claudia Matache, Liliana Ioan, Clara Ruse, *Ghid practic pentru Clasa pregătitoare*, Editura Delta Cart Educațional, Pitești
- Manea Alexandra, Matache Claudia – *Dezvoltare personală – clasa pregătitoare*, Editura Delta Cart Educațional, Pitești, 20 Vasile Molan (coord.), *Dezvoltare personală. Caietul elevului, Clasa pregătitoare, semestrul I și al II-lea*, Editura Diana, Pitești
- YouTube

(“Povestea ursului cafeniu” [Povesti cu talc 2: Povestea ursului cafeniu - YouTube](#))

(“Zâna norilor” [Zana Norilor - Cantece pentru copii | CriCriCri - YouTube](#))

DESFĂȘURAREA ACTIVITĂȚII

<i>Momentele lecției</i>	<i>Conținuturi</i>	<i>Resurse procedurale</i>	<i>Resurse materiale</i>	<i>Forme de organizare</i>	<i>Evaluare</i>
<p>MOMENT ORGANIZATORIC</p>	<p>Se realizează prin cerințe verbale ordinea și disciplina în clasă, necesare desfășurării lecției. Se pregătesc materialele pentru desfășurarea lecției. Se cere elevilor să formeze un cerc mare: Haideți să ne adunăm, Un cerc mare să formăm!</p> <p>Se realizează: <u>ÎNTÂLNIREA DE DIMINEAȚĂ</u></p> <p>ÎNVIORAREA DE DIMINEAȚĂ</p> <p>La școală de dimineață Ne-adunăm față în față. Zeci de aripi colorate Stau frumos aliniate. Au ieseit, cu mic, cu mare, Albinuțele la-nviorare. Dă comanda, de pe-o floare, O albină lucratoare: „1, 2 - ne răsucim, 3 și 4 - ne-nvârtim! 5 și 6 - arcuim, 7, 8 - acum sărim! 9, 10 - respirăm, Aripile scuturăm! Ne clătim acum cu rouă! Gata, începe o zi nouă! Suntem pregătiți de zbor.</p>	<p>conversația</p>	<p>calendarul naturii jetoane</p>	<p>frontal</p>	<p>observarea sistematică</p> <p>aprecieri verbale</p>

	<p>Ziua bună, tuturor!”</p> <p>SALUTUL „Dimineața a sosit, Toți copiii au venit, La școală ne-am întâlnit. De mânuțe ne luăm, Cercul mare îl formăm, Cu toții ne salutăm.</p> <p>Bună dimineața!</p> <p>Mă bucur să vă văd. A-nceput o nouă zi, Bună dimineața, copii!</p> <p>Elevii așezati în cerc, răspund salutului învățătoarei, apoi se salută între ei, de la stânga la dreapta. Dau mâna, se privesc în ochi, își salută colegul cu glas tare, clar, folosind formula „Bună dimineața,!”</p> <p>PREZENȚA După ce ne-am adunat Și frumos ne-am salutat, Colegii ne-am întâlnit Cine oare n-a venit?</p> <p>Elevii se vor uita la panoul de prezență și vor observa câte fete și câți băieți lipsesc, apoi vor încerca să-i identifice.</p> <p>Se va completa CALENDARUL NATURII. „A-nceput o nouă zi. Cum e vremea azi, copii?”</p> <p>- Ce zi/dată/lună/an este azi? - Dacă astăzi este LUNI, ieri a fost</p>				
--	--	--	--	--	--

	<p>- Dacă astăzi este LUNI, mâine va fi</p> <p>- În ce anotimp ne aflăm?</p> <p>- Care sunt lunile de iarnă?</p> <p>- Care sunt modificările care au loc în natură în anotimpul iarna?</p> <p>Elevii vor completa corespunzător calendarul naturii.</p> <p><i>NOUĂȚILE</i></p> <p>Bună dimineța! Bună dimineța! Ce mai faci? Ce mai faci? Mulțumesc, sunt bine! Mulțumesc, sunt bine! Spune-mi despre tine! Spune-mi despre tine!</p> <p>Elevii vor prezenta noutățile.</p> <p><i>NOUATEA CADRULUIDIDACTIC</i></p> <p>Se va prezenta o poveste scurtă din care copii vor desprinde o învățătură.</p>				
<p>CAPTAREA ATENȚIEI</p>	<p>Elevii vor fi întrebați dacă observă ceva nou în clasă.</p> <p>În clasă, pe scaunul povestitorului se află un spiriduș cu o scrisoare și un cufăr.</p> <p>Elevii vor face cunoștință cu el și îi vor afla povestea din scrisoarea pe care a adus-o.</p> <p>(Acesta este trist, pentru că a făcut o boacănă. Moș Nicolae l-a lăsat să împacheteze cadourile pentru copii, dar din greșeală, a închis toate emoțiile într-un cufăr și nu-l mai poate deschide. Lui îi este teamă că Moș Nicolae va afla și se va supăra pe el.)</p> <p>Spiridușul le cere copiilor să-l ajute să elibereze emoțiile și să-l facă fericit. Pentru a-l ajuta, aceștia</p>	<p>expunerea</p> <p>conversația</p> <p>explicația</p>	<p>spiriduș</p> <p>scrisoare</p> <p>cufăr</p>	<p>frontal</p>	<p>observarea sistematică</p>

	trebuie să parcurgă 5 probe, rezolvând sarcinile de lucru propuse de cadrul didactic. După fiecare probă rezolvată corect, vor primi câte o cheiță, în total - 5 cheițe cu care vor deschide cutia.				
ANUNȚAREA LECȚIEI ȘI A OBIECTIVELOR	<p>- Se anunță scopul și obiectivele lecției pe înțelesul elevilor.</p> <p>- Elevii sunt anunțați că vor desfășura o activitate de dezvoltare personală, în cadrul căreia își vor consolida cunoștințele despre emoții și comportamente generate de acestea, vor recunoaște emoțiile de bază, vor împărtăși situații în care au trăit anumite emoții, vor exprima prin mimică și gesturi emoțiile sugerate, vor identifica stările emoționale prezentate prin imagini</p> <p>- Se anunță titlul lecției noi:</p> <p style="text-align: center;"><i>Emoții de bază</i> (<i>bucurie, tristețe, frică, furie</i>)</p> <p>- Se vor afișa pe tablă simboluri (jetoane) corespunzătoare emoțiilor de bază (<i>bucurie, tristețe, frică, furie</i>).</p>	expunerea	jetoane magnetice tablă	frontal	observarea sistematică
DIRIJAREA ÎNVĂȚĂRII	<p>Elevii vor avea de depășit următoarele probe:</p> <p style="text-align: center;"><u>PROBA nr. 1</u></p> <p>Povestire cu predicție (<i>Anexa 1</i>) Voi prezenta elevilor povestea „Ce e mai ușor” După ascultarea poveștii, elevii vor identifica din text emoțiile pozitive și emoțiile negative.</p>	expunerea explicația conversația exercițiul explozia stelară ciorchinele	calculator videoprojector cheie jetoane planșe	frontal	observarea sistematică aprecieri verbale



**DIRIJAREA
ÎNVĂȚĂRII**



Adresez elevilor întrebări:
Despre cine se vorbește în poveste?
Unde au mers cei trei băieți?
Când i-a cuprins frica?
Ce s-au hotărât copiii să facă?
Au procedat corect?
Cine a spus adevărul?
Cum s-a simțit mama primului băiat când aceasta a aflat că a fost mințită?
Dar mama celui de-al treilea băiat?
De ce oare a fost fericită și l-a iertat?
E bine să mințim?
Suntem fericiți dacă mințim?
Voi ați mințit ?

Solicit elevilor să își amintească situații în care aceștia au fost fericiți, supărați, speriați sau surprinși. La Elevii vor prezenta întâmplări și vor accentua emoția pe care au trăit-o.

*Prima probă ați trecut,
Foarte bine ați făcut.
Povestea ați ascultat,
Sarcina ați rezolvat,
Multe lucruri ați învățat
Și prima cheie ați căpătat.*

	Copiii vor primi prima cheie. (Fiecare cheie primită va avea o literă și un număr)				
DIRIJAREA ÎNVĂȚĂRII	<p>Se va lucra pe grupe. Se vor forma grupele. Fiecare elev va extrage dintr-un bol câte o bilă colorată (6 culori corespunzătoare celor 6 fețe colorate ale cubului – 6 grupe)</p> <p style="text-align: center;"><u>PROBA nr. 2</u></p> <p>Se va aplica metoda cubului. Sarcinile vor fi următoarele:</p> <ol style="list-style-type: none"> 1. DESCRIE - o situație care ți-a adus bucurie. 2. COMPARĂ - imaginile - un copil trist și un copil vesel. 3. ASOCIAZĂ - starea indicată cu o imagine corespunzătoare acesteia. 4. ANALIZEAZĂ - imaginile și desenează sub fiecare imagine o față veselă  , dacă atitudinea este pozitivă și o față tristă,  dacă atitudinea este negativă. 5. APLICĂ - Cum crezi că ai convinge un coleg să nu mai fie trist? 6. ARGUMENTEAZĂ: ”Ce ție nu-ți place, altuia nu-i face.” <p><i>Cubul a fost răsturnat, Foarte bine analizat, Umăr la umăr ați muncit</i></p>	jocul didactic instructajul verbal cubul conversația explicația exercițiul	bol bile colorate cub plicuri colorate fișe de lucru cheie recompense	grupe	observarea sistematică aprecieri verbale

	<p><i>Și încă o cheie ați primit.</i></p> <p>Copiii vor primi cea de-a doua cheie și fețe zâmbitoare.</p>				
<p>DIRIJAREA ÎNVĂȚĂRII</p>	<p style="text-align: center;"><u>PROBA nr. 3</u></p> <p><i>RECUNOAȘTE EMOȚIA!</i></p> <p>Se va cere elevilor să se așeze în coloană câte unu (cu fața spre tablă), cadrul didactic va fi ultima persoană din colană.</p> <p>Cadrul didactic va mima o stare sufletească corespunzătoare unei emoții de bază.</p> <p>Elevul din fața cadrului didactic va avea sarcina să transmită aceeași stare sufletească următorului elev.</p> <p>Jocul continuă până se va ajunge la primul elev din coloană, care va desena pe tablă simbolul corespunzător stării sufletești transmisă de penultimul elev din coloană.</p> <p>Jocul este haios și educativ, produce starea de bine, necesară desfășurării orei.</p> <p><i>Jocul „MIMEAZĂ!”</i></p> <p>Se vor extrage bilete dintr-un săculeț.</p> <p>Elevii vor avea sarcina să mimeze emoția reprezentată de situația descrisă în fiecare enunț scris pe biletul extras.</p> <p>Lista de situații:</p> <p>1. Un coleg îți distruge jucăria.</p>	<p>jocul didactic instructajul verbal conversația explicația exercițiul</p>	<p>cheie recompense bilete bol</p>	<p>frontal</p>	<p>observarea sistematică</p> <p>aprecieri verbale</p>

	<p>2. O colegă îți apreciază caietul. 3. Colegii îți fac o surpriză plăcută de ziua ta. 4. Te cerți cu un prieten. 5. Prietenul tău te-a jignit. 6. Frățiorul ți-a rupt cartea preferată. 7. Pe stradă întâlnești un câine. 8. Vine Roxana la școală. (Roxana – o colegă care a avut probleme de sănătate și a stat acasă.) 9. Câștigi la un concurs.</p> <p><i>V-ați jucat și ați mimat, Emoții ați reprezentat. Să va fiu de ajutor Vă dau o cheie cadou.</i></p> <p>Elevii vor primi la sfârșitul jocului didactic a treia cheie și recompense.</p>				
<p>FIXAREA CUNOȘTINȚELOR</p>	<p style="text-align: center;"><u>PROBA nr. 4</u></p> <p>Elevii vor asculta povestea ”Povestea ursului cafeniu” (Vladimir Colin).</p> <p>Povesti cu talc 2: Povestea ursului cafeniu - YouTube</p> <p>Se va discuta despre emoțiile ursului cafeniu și se vor realizat conexiuni între întâmplările descrise în text și altele, experimentate de copii în viața reală. (Cum crezi că s-a simțit ursul în acea situație? Tu te-ai simțit vreodată așa?</p>	<p>expunerea conversația explicația exercițiul</p>	<p>calculator videoproiector jetoane cheie baloane copacul emoțiilor</p>	<p>frontal</p>	<p>observarea sistematică</p> <p>aprecieri verbale</p>

	<p>Ce poți face pentru a înfrânge teama? etc.)</p> <p>La sfârșitul poveștii copiii vor avea de desenat pe un balon starea pe care o au ei în acel moment. (bucurie/tristețe).</p> <p><i>Exerciții ați rezolvat.</i> <i>Răspunsuri frumoase ați dat.</i> <i>De emoții ați scăpat.</i> <i>Pe balon veți desena</i> <i>Un zâmbet frumos și clar</i> <i>Și primiți cheia în dar.</i></p> <p>Elevii primesc a patra cheie.</p>				
<p>EVALUAREA</p>	<p style="text-align: center;"><u>PROBA nr. 5</u></p> <p><i>SĂCULEȚUL CU EMOȚII</i></p> <p>- Dintr-un săculeț se vor extrage pe rând jetoane cu imagini, care ilustrează momente din poveștile cunoscute, iar elevii au sarcina de a ridica un jeton cu o față veselă, dacă atitudinea personajului este pozitivă sau față tristă, dacă atitudinea personajului este negativă. Copiii vor primi ultima cheie. Copiii vor deține toate cele cinci chei.</p> <p><i>Cu toți bine v-ați simțit,</i> <i>Dar eu tot nu m-am înveselit.</i> <i>Cheile toate le-aveți.</i> <i>Numerele să le ordonați, puteți?</i> <i>Căci astfel voi veți afla</i></p>	<p>jocul didactic instrucțajul verbal conversația explicația exercițiul</p>	<p>săculeț jetoane fețe vesele / triste recompense cheie</p>	<p>grupe</p>	<p>observarea sistematică</p> <p>aprecieri verbale</p>

	<p><i>Care este starea mea.</i></p> <p>Copiii vor așeza în ordine crescătoare numerele de pe cheițe, apoi le vor întoarce exact în poziția în care se află fiecare cheie, descoperind cuvântul VESEL.</p> <p>Spiridușul Zâmbărici a fost ajutat să elibereze emoțiile și este bucuros.</p> 				
<p>ACTIVITATE ÎN COMPLETARE</p>	<p>Elevii vor cânta și vor dansa, executând mișcări sugerate de text sau mișcări libere.</p> <p>Zana Norilor - Cantece pentru copii CriCriCri - YouTube</p> <p>sau</p> <p>Daca vesel se traieste - Cantece pentru copii TraLaLa - YouTube</p>	<p>conversația explicația exercițiul turul galeriei</p>	<p>videoproiector, calculator fișe de lucru plastilină culori</p>	<p>individual frontal</p>	<p>observarea sistematică</p> <p>aprecieri verbale</p>

	<p>Se oferă posibilitatea elevilor să aleagă și să participe la acea activitate care le place cel mai mult și le creează o stare de bine.</p> <p><u>Activități:</u></p> <ul style="list-style-type: none"> - să asambleze elementele componente ale unui spiriduș - colaj / - să modeleze fețe care să exprime diferite stări sufletești / - să deseneze și să coloreze simboluri pentru emoțiile de bază, pe petalele unei flori (Floarea emoțiilor). <p>Se va realiza o expoziție cu lucrările elevilor.</p>				
<p>ÎNCHEIEREA LECȚIEI</p>	<ul style="list-style-type: none"> - După terminarea activității, spiridușul le va face copiilor o surpriză – o minge. - Elevii vor rostogoli mingea, spunând fiecare cum s-a simțit la activitate. - Se fac aprecieri verbale individuale și colective asupra modului de lucru și a participării la activitate. - Se evidențiază cât de important este să recunoaștem, să denumim și să exprimăm propriile trăiri sufletești, pentru a comunica cât mai profund cu ceilalți pentru a înțelege și a fi înțeles. - Se completează panoul emoțiilor. - Elevii vor primi ecusoane și diplome pentru participarea activă la activitățile propuse. 	<p>conversația explicația exercițiul</p>	<p>minge panoul emoțiilor ecusoane diplome</p>	<p>frontal</p>	<p>observarea sistematică</p> <p>aprecieri verbale</p>

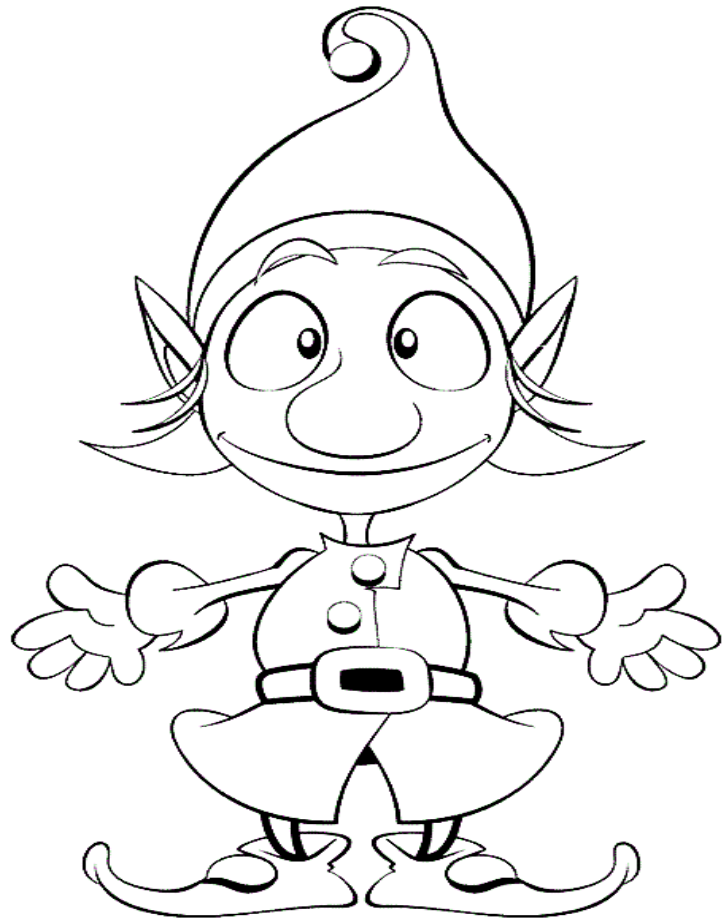



PROIECT DIDACTIC PENTRU ACTIVITATE INTEGRATĂ

Data:

Unitatea de învățământ: Grădinița cu Program Normal Ghinești

Prof. Înv. preșc: Solomon Cristina Elena

Nivelul/ Grupa: II, 5-6 ani/ Grupa Mare

Tema anuală de studiu: „Cine și cum planifică/organizează o activitate?”

Tema proiectului: : “Călători și călătorii”

Tema săptămânii: “Călători pe mare și în zare”

Tema zilei: ”Prietenii lui Stropi Agrarescu”

Tipul activității: Consolidare

Forma de realizare: Activitate integrată

Forma de organizare: frontal, individual, pe grupuri

Durata: o zi

ELEMENTE COMPONENTE ALE ACTIVITĂȚII INTEGRATE:

- **A.D.P**

Deprinderi specifice primirii copiilor. Moment de mișcare: ”Copiii din grupa mare”- exerciții de înviorare

Întâlnirea de dimineață: ”Cu ce ai vrea să călătorești?”- metoda interactivă R.A.I.;

Salutul, prezența, calendarul naturii.

Tranziții:

Percuție corporală pe melodia “Let’s twist again”

„Autobuzul” - joc cu text și cânt;

« A-ram-zam-zam »- cântec cu mișcare, Gașca Zurli.

- **Jocuri și activități liber alese**

Joc de masă: “Bingo!” -- identificarea și asocierea imaginilor

Bibliotecă:”Urme de cauciucuri”- trasare peste conturul punctat al grafismelor

Joc de mișcare: ”Cursa lui Stropi Agrarescu” - diferite forme de mers, cu ocolire de obstacole.

Joc de atenție : ”Ce am ascuns?”- manifestarea spiritului de observație

- **ADE:**

DȘ-AM : „Toți pentru Stropi Agrarescu !”- joc didactic- consolidarea numărului în limitele 1-7

DOS : ”Tablouri cu mijloace de transport”- consolidarea deprinderilor de tăiere pe contur, lipire (se va desfășura la JALA)



DIMENSIUNI ALE DEZVOLTĂRII:



- Dezvoltarea motricității grosiere
- Continuarea realizării sarcinii (persistență)
- Dezvoltarea abilităților de interacțiune
- Motricitate fină
- Cunoștințe și deprinderi elementare matematice pentru rezolvarea de probleme și cunoașterea mediului apropiat
- Dezvoltarea senzorio- motorie

COMPORTEMENTE VIZATE:



- Desfășoară spontan diverse activități fizice în momentele de tranziție, de trecere de la o activitate la alta, de la un spațiu la altul.
- Demonstrează familiarizarea cu conceptul de număr și cu numerația
- Persistă în rezolvarea unei sarcini chiar dacă nu a reușit.
- Utilizează diverse materiale din centrul Artă.
- Utilizarea simțurilor (văzul, auzul, simțul tactil) în interacțiunea cu mediul pentru a- și orienta mișcărilor.

SCOPUL ACTIVITĂȚII:

Consolidarea numărului în limitele 1-7, consolidarea competenței de a raporta numărul la cantitatea de obiecte și invers, consolidarea unor priceperi și deprinderi practic-aplicative (de a tăia pe contur și de a lipi).

SARCINA DIDACTICĂ:

Numărul corect în limitele 1-7
Raportarea cantității la cifră și a cifrei la cantitate

REGULI DE JOC:

- Ne alegem echipa.
- Nu este permis să răspunzi în locul vreunui coleg de la echipa adversă
- Fiecare copil participă la joc, așteptându-și rândul.
- Spunem ce facem, în timp ce rezolvăm sarcinile (verbalizarea acțiunii)
- Fiecare răspuns corect aduce echipei un tractoraș/ avion pe tabela de marcaj
- Dacă un copil greșește/ nu știe răspunsul corect, are dreptul să fie ajutat de echipa sa.
- Ne comportăm frumos și ne susținem echipa!
- Nu ne supărăm dacă pierdem, așa sunt concursurile!
- La finalul jocului, echipa care are mai multe tractorașe/ avioane pe tabela de marcaj, este declarată câștigătoare

ELEMENTE DE JOC: -surpriza, mânuirea materialului, jocul, competiția, cuvintele stimulatorii, aplauzele.



OBIECTIVE:



să răspundă corect la ghicitori;

să recunoască cifrele în limitele 1-7

să formeze mulțimi cu 1-7 elemente

să numere, folosind gestul de încercuire, obiectele mulțimii formate

să raporteze corect numărul la cantitate și cantitatea la număr

să aplice elementele decupate în spațiul dat pentru completarea tablourilor;

să denumească obiectul care lipsește dintr-un șir format, utilizând numeralul ordinal corespunzător

STRATEGII DIDACTICE:

Metode și procedee: metoda interactivă R.A.I., conversația, explicația, surpriza, exercițiul, turul galeriei, lucrul individual, în perechi și grupuri mici, problematizarea, jocul.

Mijloace de învățământ: minge, masinuțe, trusa de scule, cuburi colorate de lemn, trenulețe, coli, foarfece, lipici, imagini cu mijloace de transport aeriene, terestre și maritime, paleta roșie, paleta verde, fișe ce reprezintă mediul de acțiune: aer, apă, uscat, fișe de munca, creioane, diplome.

LOCUL DE DESFĂȘURARE: sala de grupă.



BIBLIOGRAFIE/ WEBOGRAFIE:



„Activitatea integrată din grădiniță”, A.Sesovici F.Grama, Editura Didactică Publishing House, București,2008



Curriculum pentru educația timpurie 2019

https://www.edu.ro/sites/default/files/Curriculum%20ET_2019_aug.pdf



„Metode interactive de grup” - ghid tematic-, B. Silvia, F.Mihaela, G.Elena, Editura Arves, București, 2002.



Repere fundamentale în învățarea și dezvoltarea timpurie a copilului de la naștere la 7 ani

https://www.edums.ro/invpresc/studiu_repere-fundamentale.pdf



Suport pentru explicitarea și înțelegerea unor concepte și instrumente cu care operează Curriculumul pentru educație timpurie



https://youtu.be/HwoXD_RVETg



https://youtu.be/_ghS2180EBY



SCENARIUL ZILEI

Activitatea începe cu întâlnirea de dimineață.

Salutul: Bună dimineața dragi copii! **Prezența:** (*După ce ne-am adunat / Si frumos ne-am salutat / Colegii ne-am întâlnit / Oare cine n-a venit?*) **Calendarul naturii:** Copiii vor completa Calendarul naturii, ajutați de întrebările: „În ce anotimp suntem?”, „În ce zi suntem?”, „Cum este vremea astăzi?” **Noutatea zilei** este prezentată sub forma unei întâlniri cu avionul Stropi Agrarescu, care este supărat pentru că celelalte avioane nu îl cred capabil de ceva util. El vrea să le demonstreze că poate fi de folos, participând la un raliu intitulat ”Pe aripile lumii”. Agrarescu va trebui să rezolve anumite sarcini și să respecte anumite reguli pentru a participa la concurs dar are nevoie de puțin ajutor.

- Oare cine poate să mă ajute să înțeleg regulile concursului și toate celelalte cerințe? Sunt atâtea sarcini de îndeplinit... Prietenii mei, trenulețul Thomas și Fulger McQueen, sunt ocupați, altfel m-ar fi ajutat ei...Sunt atât de trist...Pe cine să chem în ajutor?

Copiii se vor oferi să îl ajute.

-Voi?? Chiar vreți să mă ajutați?? Credeți că vă veți descurca? Să știți, dragii mei, că sunt foarte multe sarcini de îndeplinit.

- Da , desigur!

- Știam eu că voi găsi prieteni de nădejde în această grădiniță. Sunt atât de fericit că v-am întâlnit!! Educatoarea voastră vă va îndruma pe parcursul activităților. Eu merg acum la service să îmi înlocuiesc câteva piese vechi și la spălătoria auto, să mă pregătesc pentru concurs. Vă mulțumesc, dragii mei! Spor la lucru!

- Trecerea către următorul pas al activității se realizează printr-un joc cu percuție corporală pe melodia „Let’s twist again!”

Educatoarea, împreună cu copiii vor desfășura jocul didactic ”**Toți pentru Stropy Agrarescu**”, joc în care vor avea multe sarcini-surpriză, vor recunoaște cifrele, vor număra crescător și descrescător, vor stabili vecinii numerelor, vor forma mulțimi.

Pentru a-l ajuta pe Stropy, la centrul **Biblioteca**, copiii vor trasa peste conturul punctat al grafismelor, la centrul **Joc de Masă**, copiii vor desfășura jocul **Bingo!** - joc de identificare de imagini cu mijloace de transport, iar la centrul **Artă** vor tăia și îmbina prin lipire elementele componente ale unui tablou cu mijloacele de transport preferate, respectând cifra de pe fișă. Copiii își aleg centrul de activitate la care vor lucra, apoi are loc rotirea pe centre.

Copiii servesc gustarea.

























































Trecerea către următorul pas al activității se realizează prin jocul cu text și cânt „Autobuzul”.



















































Stropi Agrarescu se bucură de ajutorul primit de la copii și acum este pregătit să participe la raliu. Activitatea se încheie prin jocuri, într-o atmosferă de bună dispoziție, copiii fiind răsplătiți cu diplome de la Stropi Agrarescu.



DESFĂȘURAREA ACTIVITĂȚII

Nr. Crt.	Etaple activității	Conținutul activităților	Strategii didactice		Evaluare/ Metode și indicatori
			Metode și procedee	Mijloace de învățământ	
1.	Moment organizatoric	Se asigură condițiile necesare pentru desfășurarea optimă a activității: - aerisirea sălii de grupă; - așezarea mobilierului; - distribuirea materialului didactic la centrele de lucru; Se organizează colectivul de copii. Va avea loc înviorarea, întâlnirea de dimineață; se va completa panoul cu prezența și calendarul naturii. „Cu ce vrei să călătorești?” – metoda RAI	Conversația Aprecieri verbale Metoda RAI	Calendarul naturii Pozele copiilor Panoul de prezență Minge	Observarea sistematică a comportamentelor copiilor
2.	Captarea atenției	Se realizează prin citirea unei scrisori expediată de către Stropy Agrarescu, scrisoare din care copiii află de întristarea avionului agrar Stropi Agrarescu	Surpriza Conversația Stimularea verbală	Scrisoarea Figurina lui Stropi	Își exprimă propriile opinii, folosind cuvinte, gesturi, sau diferite semne
3.	Anunțarea temei și a obiectivelor urmărite	Se va anunța tema activității, obiectivele și modul de desfășurare în termeni accesibili preșcolarilor. Invit copiii să desfășurăm împreună activitatea “Prietenii lui Stropi Agrarescu”.	Explicația Conversația		

	                     	<p>Explic preșcolarilor sarcinile pe care le au de îndeplinit și regulile pe care trebuie să le respecte.</p> <p>Se va desfășura jocul didactic „Toți pentru Stropi Agrarescu”</p> <p>Copiii extrag jetoane din cutiuță. În funcție de acestea, se împart în două echipe: echipa avioanelor și echipa tractorașelor.</p> <p>Copiii sunt puși în fața problemei-avionul agrar Stropi Agrarescu are de îndeplinit foarte multe sarcini pentru a i se permite să participe la un raliu de avioane și cere ajutorul copiilor. Le explic copiilor sarcinile de lucru și regulile jocului.</p> <p>Pe rând, câte un copil de la fiecare echipă, extrage din coșuleț un bilet pe care este scrisă o cerință.</p> <ul style="list-style-type: none"> -Caută în coșuleț și arată cifra 4! -Caută în coșuleț și arată cifra 7! -Numără crescător până la 7! -Numără descrescător de la 7! -Ce conține mulțimea de pe biletul tău? Câte sunt? - Precizează vecinul mai mic al numărului 7! -Precizează vecinul mai mare al numărului 3! - Arată/încercuiește a 4-a mașină! -Arată/ încercuiește ultimul camion! 	<p>Conversația</p> <p>Explicatia</p>	<p>Jetoane cu avioane</p> <p>Jetoane cu tractoare</p>	
      	<p>Prezentarea conținutului și dirijarea învățării</p>	<p>Conversația</p> <p>Explicatia</p> <p>Conversația</p> <p>Explicatia</p> <p>Demonstrația</p> <p>Lucrul individual</p>	<p>Jetoane cu cifre</p> <p>Panouri</p> <p>Tabelă de marcaj</p> <p>Buline</p>	<p>Aplauze</p> <p>Aprecieri pozitive asupra răspunsurilor copiilor</p> <p>Respectă reguli simple de participare în activități și joc.</p>	
	                     	<p>7</p>	<p>3097</p>	<p>7</p>	

                       		<p>-Formează, la tabla magnetică, o mulțime cu 7 avioane!</p> <p>-Formează, la tabla magnetică, o mulțime cu 4...elicoptere!</p> <p>-Așază, la tabla magnetică, cifra corespunzătoare numărului de biciclete de pe biletul tău!</p> <p>-Așază, la tabla magnetică, cifra corespunzătoare numărului de tractoare!</p> <p>-Arată jetonul cu tot atâtea biciclete cât indică cifra!</p> <p>-Completează numărul mașinilor din parcare, astfel încât să ai tot atâtea câte îți indică cifra! Pe panoul din dreptul echipei sale, copilul va rezolva cerința de pe biletul extras.</p> <p>Fiecare răspuns corect aduce aplauze copilului și echipei o bulină pe tabela de marcaj.</p> <p>Fiecare copil trebuie să participe activ în cadrul grupului din care face parte.</p> <p>Se realizează jocul de probă, cu ajutorul unui copil. Copiii sunt rugați să spună ceea ce fac, de exemplu „Eu am pus 5 mașini pentru că pe jeton am cifra 5”</p> <p>”În parcare erau 5 mașini. Eu am așezat încă 2 și acum sunt 7”.</p> <p>Va fi declarată câștigătoare echipa care are mai multe buline pe tabela de marcaj.</p>	<p>Jocul</p> <p>Problematizarea</p>	<p>Jetoane</p> <p>Fișe de lucru</p>	<p>Aplauze</p> <p>Aprecieri pozitive asupra răspunsurilor copiilor</p> <p>Respectă reguli simple de participare în activități și joc.</p>	
	                      				<p>8</p> <p>3098</p>	

		<p>Propun preșcolarilor complicarea jocului: Complicarea jocului Se distribuie preșcolarilor fișe de muncă independentă.</p>			
<p>5.</p>	<p>Obținerea performanței.</p>	<p>Jocuri și activități alese Tranzitii:"Autobuzul"- cântec Copiilor le sunt prezentate materialele de lucru și sarcinile pentru fiecare centru în parte În prezentarea materialelor din fiecare centru de lucru voi asigura vizualizarea materialelor de lucru de către toți copiii precum și înțelegerea sarcinilor de îndeplinit: La centrul Artă (DOS-AP). După încălzirea mânuțelor, copiii vor decupa și vor lipi elementele componente ale unui tablou cu mijloacele de transport preferate în funcție de cifra cifra de pe fișă, respectând poziția corpului față de masa de lucru. La centrul Joc de Masă copiii se vor juca jocul Bingo!- joc de identificare de imagini cu mijloace de transport. La centrul Biblioteca, preșcolarii vor trasa grafisme peste conturul punctat. Copiilor li se explică faptul că se pot roti în centre după cum doresc. Dacă ei consideră că și-au îndeplinit sarcina la centrul de lucru ales, pot merge la alt centru, după ce și-au dezinfectat mânuțele. După ce au terminat,</p>	<p>Conversația Explicația Lucrul individual Explicația Conversația</p>	<p>Coli, foarfece, lipici, imagini cu mijloace de transport aeriene, terestre și maritime Cartoane Bingo și jetoane specifice jocului, capace de plastic Fișe de lucru cu grafisme</p>	<p>Desfășoară spontan diverse activități fizice în momentele de tranziție, de trecere de la o activitate la alta, de la un spațiu la altul. Aprecieri pozitive Observarea sistematică a comportamentului copiilor</p>

		<p>copiii împreună cu educatoarea fac turul galeriei. Aici copiii spun ce au realizat la fiecare centru și exprimă părerea despre propriile lucrări dar și despre lucrările colegilor.</p>	Turul galeriei		<p>Aprecieri pozitive asupra modului de lucru Autoevaluare Interevaluare</p>
<p>6. Asigurarea retenției și a transferului.</p>		<p>Are loc tranziția: „A-ram-sam-sam”-joc cu text și cânt</p> <p>Jocuri și activități alese: În desfășurarea jocurilor de către copii voi pune accent permanent pe respectarea regulilor de joc și îndeplinirea sarcinilor jocurilor. Îi voi antrena pe copii în desfășurarea jocului, urmărind implicarea acestora.</p> <p>Joc de Mișcare: „Cursa lui Agraescu” Copiii sunt împărțiți în 2 echipe, în funcție de culoarea trenulețului desenat pe ecuson. Educatoarea are la dispoziție 2 palete, pe fiecare fiind desenat simbolul unei echipe (trenuleț roșu și albastru). Când aceasta ridică o paletă se vor duce la depou numai trenulețele care au aceeași culoare cu cea de pe paletă. Trenulețele care se duc greșit la depou vor fi eliminate din joc.</p> <p>Joc de atenție: „Ce am ascuns?” Copiii sunt așezați în semicerc pe covor, iar în fața lor sunt așezate mai multe mijloace de transport. În timp ce ei închid ochii, voi</p>	<p>Conversația Explicația</p> <p>Conversația Explicația Observarea comportamentului copiilor</p>	<p>Ecusoane cu trenulețe de diferite culori Palete colorate</p> <p>Jucării ce reprezintă</p>	<p>Desfășoară spontan diverse activități fizice în momentele de tranziție, de trecere de la o activitate la alta, de la un spațiu la altul.</p> <p>Observarea comportamentului copiilor Jocul Respectă reguli simple de participare în activități și joc.</p>

		ascunde un mijloc de transport, apoi 2, 3. Ei trebuie să descopere care obiect lipsește. Elemente de joc: mișcarea, semnalul sonor, întrecerea, cooperarea, echipa, aplauze, închiderea / deschiderea ochilor. Jocul de probă se realizează cu ajutorul unui copil.		mijloace de transport	Respectă reguli simple de participare în activități și joc.
	Evaluarea performanței	După ce au terminat, copiii împreună cu educatoarea fac turul galeriei. Aici copiii spun ce au realizat la fiecare centru își exprimă părerea despre propriile lucrări dar și despre lucrările colegilor Se fac aprecieri asupra gradului de participare, asupra respectării regulilor de joc și asupra comportamentului individual și colectiv al copiilor.	Turul galeriei		409 Își exprimă propriile opinii, folosind cuvinte, gesturi, sau diferite semne
8.	Încheierea activității	La finalul zilei, educatoarea convoacă preșcolarii la o „întâlnire în cerc”. Copiii sunt felicitați pentru modul cum au desfășurat activitățile și pentru cum s-au comportat cu colegii de echipă, dar și cu ceilalți. Apoi sunt rugați să spună, pe rând, care activitate le-a plăcut cel mai mult din cele desfășurate pe parcursul zilei. Fiecare copil își exprimă, pe rând, părerea, apoi sunt rugați să extragă o mutrișoară (smiley) care să reprezinte starea lor de spirit la finalul activităților.	Conversația	Mutrișoare	409 Își exprimă propriile opinii, folosind cuvinte, gesturi, sau diferite semne Evaluare Frontală Aprecieri verbale

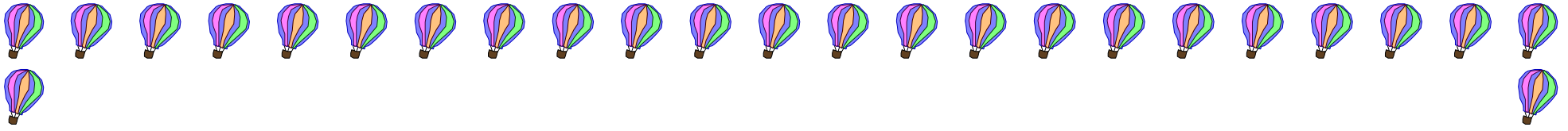

		Se apreciază lăudativ modul de desfășurare al activității și prestația copiilor, aceștia fiind recompensați cu diplome.		Diplome	282 Are răbdare până i se oferă atenție sau o recompensă.
--	--	---	--	---------	---



Exemple de bune practici

Oră de consiliere și orientare, clasa a XI-a

Prof. Lăcrămioara Solomon

Colegiul Național Pedagogic „Ștefan cel Mare” Bacău

TITLU: „Înăuntru sau afară” – Conștientizarea efectelor fenomenului de bullying

Obiectiv: Prevenirea comportamentului de bullying

Competențe: dezvoltarea de relații pozitive între colegi;

urmărirea comportamentului preșcolarilor și al antepreșcolarilor;

identificarea timpurie a unor gesturi sau cuvinte specifice fenomenului;

identificarea de soluții pentru cazuri reale/virtuale.

Durata: 50 de minute

Profesor: Lăcrămioara Solomon, Colegiul Național Pedagogic „Ștefan cel Mare” Bacău

Materiale didactice: manual antibullying, videoproiector, laptop, postit-uri, panou

Beneficiari: clasa a XI-a D, profil pedagogic, specializarea educator-puericultor

Rezultate: conștientizarea rolului educatorului în prevenirea fenomenului la preșcolari și antepreșcolari;

abilități de depistare timpurie a fenomenului;

reducerea comportamentului antisocial în rândul adolescenților;

îmbunătățirea climatului clasei.

Bibliografie: „Strategii pentru o clasă fără bullying”, manual realizat de Animes Association în cadrul proiectului european DAPHNE III

Descrierea activității

Pentru că elevii clasei a XI-a fac practică pedagogică și pot observa comportamentul antepreșcolarilor și al preșcolarilor, tema a fost abordată din două perspective, evidențiindu-se efectele fenomenului atât în rândul celor mari, cât și în rândul celor mici.

Elevii au dat câte o definiție personală a bullyingului pe câte un post-it; toate propunerile au fost adunate pe un panou și a urmat o discuție.

Profesorul a oferit definiții deja create de-a lungul timpului din cărțile de specialitate.

A urmat o discuție despre tipurile de bullying și despre etapele procesului.

Profesorul a oferit informații referitoare la statisticile făcute de-a lungul timpului în ceea ce privește dezvoltarea fenomenului în România.

S-au urmărit apoi videoclipurile realizate în cadrul campaniei „O lume fără frică” de organizația Salvați Copiii; dezbateri.

Elevii au prezentat observațiile lor referitoare la comportamentul copiilor urmăriți de la începutul anului școlar, identificând situații care pot anunța degenerarea în bullying.

Prezentările teoretice au fost urmate de aplicații:

Scaunele muzicale (ce înseamnă să fii „înăuntru” sau „afară”, acceptat sau);

Jocul de rol (simulare situație de bullying);

Cuvintele care rănesc (așezarea postit-urilor cu cuvinte jignitoare pe o scară a intensității: tachinare, glumă umilitoare, insultă dureroasă).

Aplicațiile au fost urmate de discuții și analize, în urma cărora s-au tras concluziile.

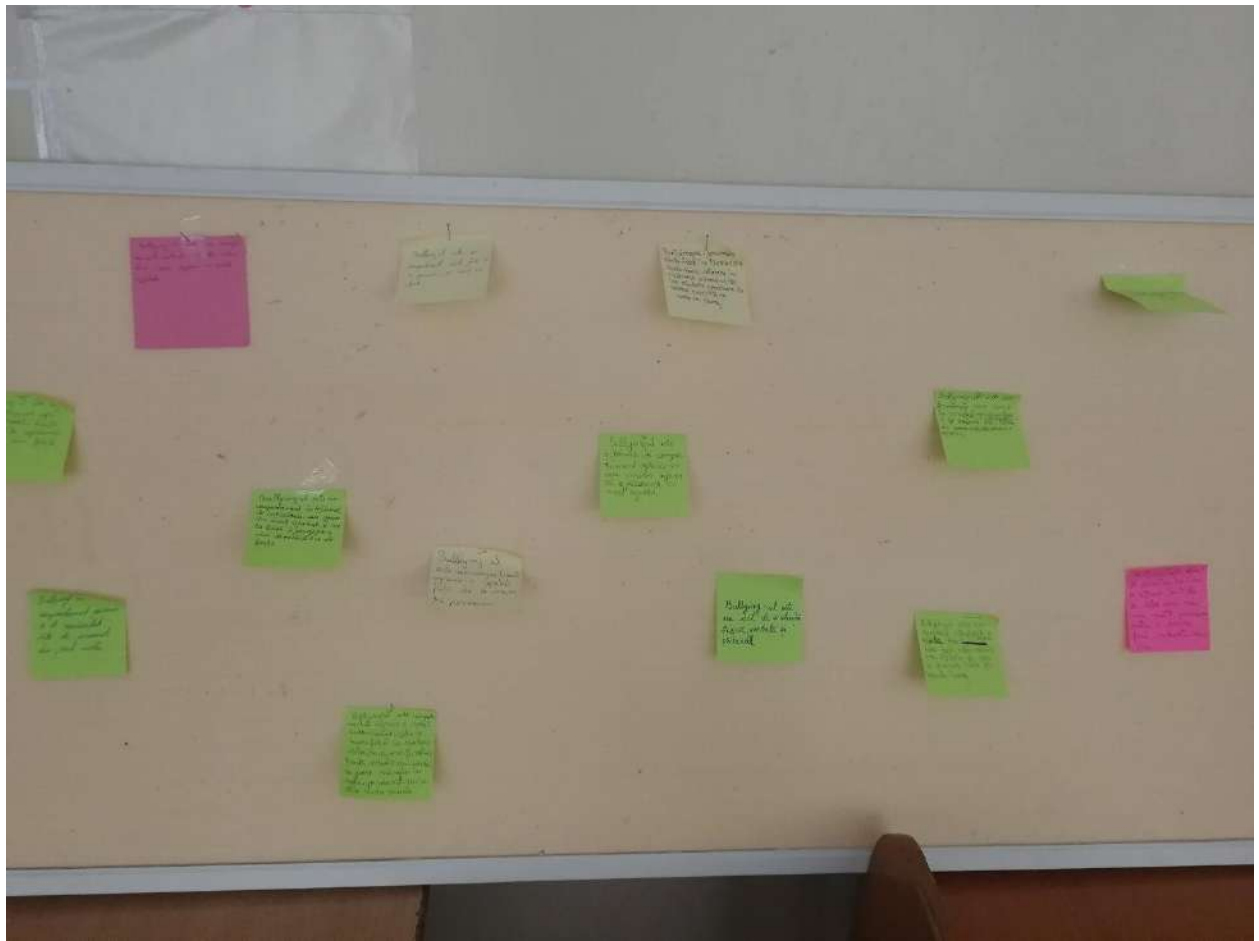

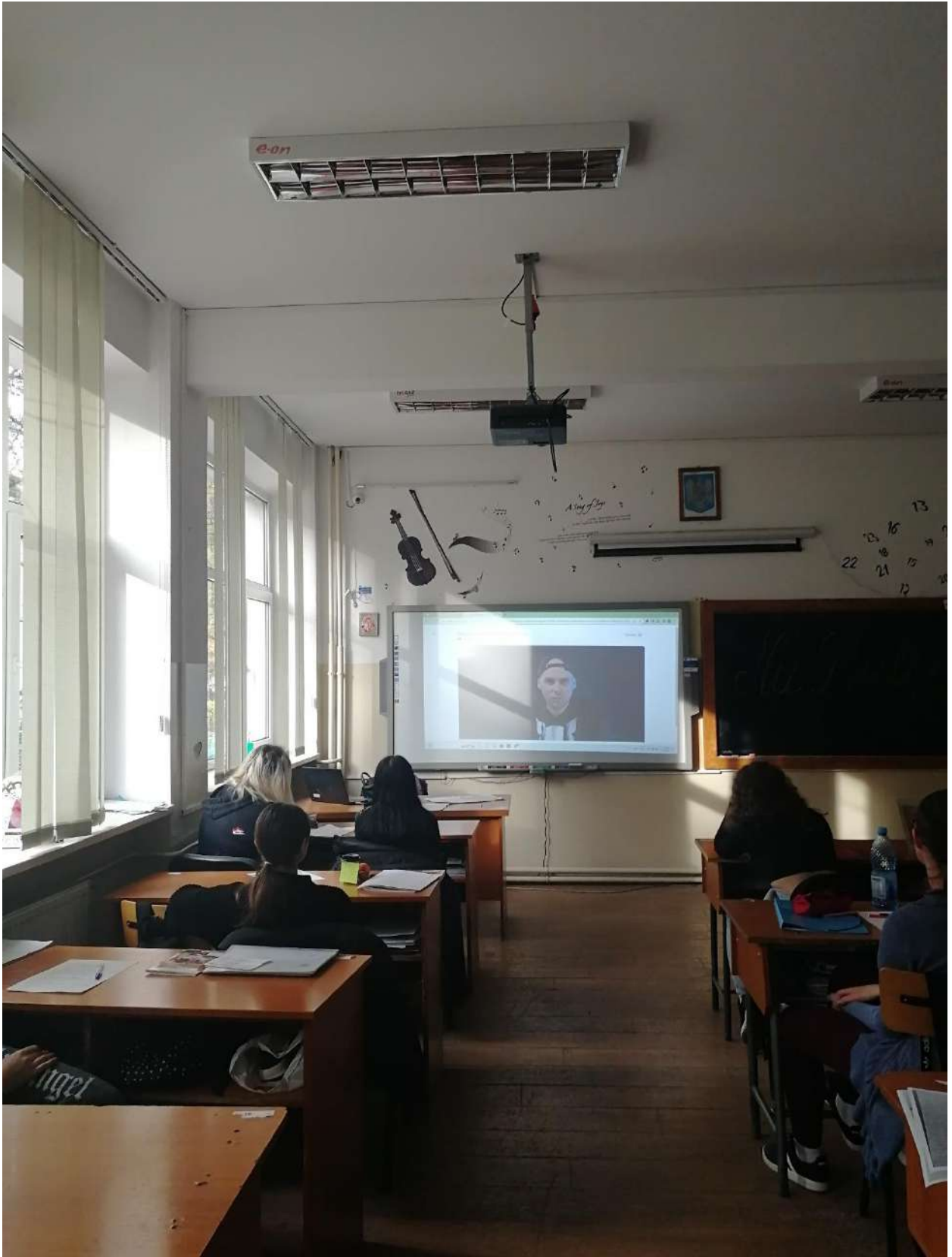

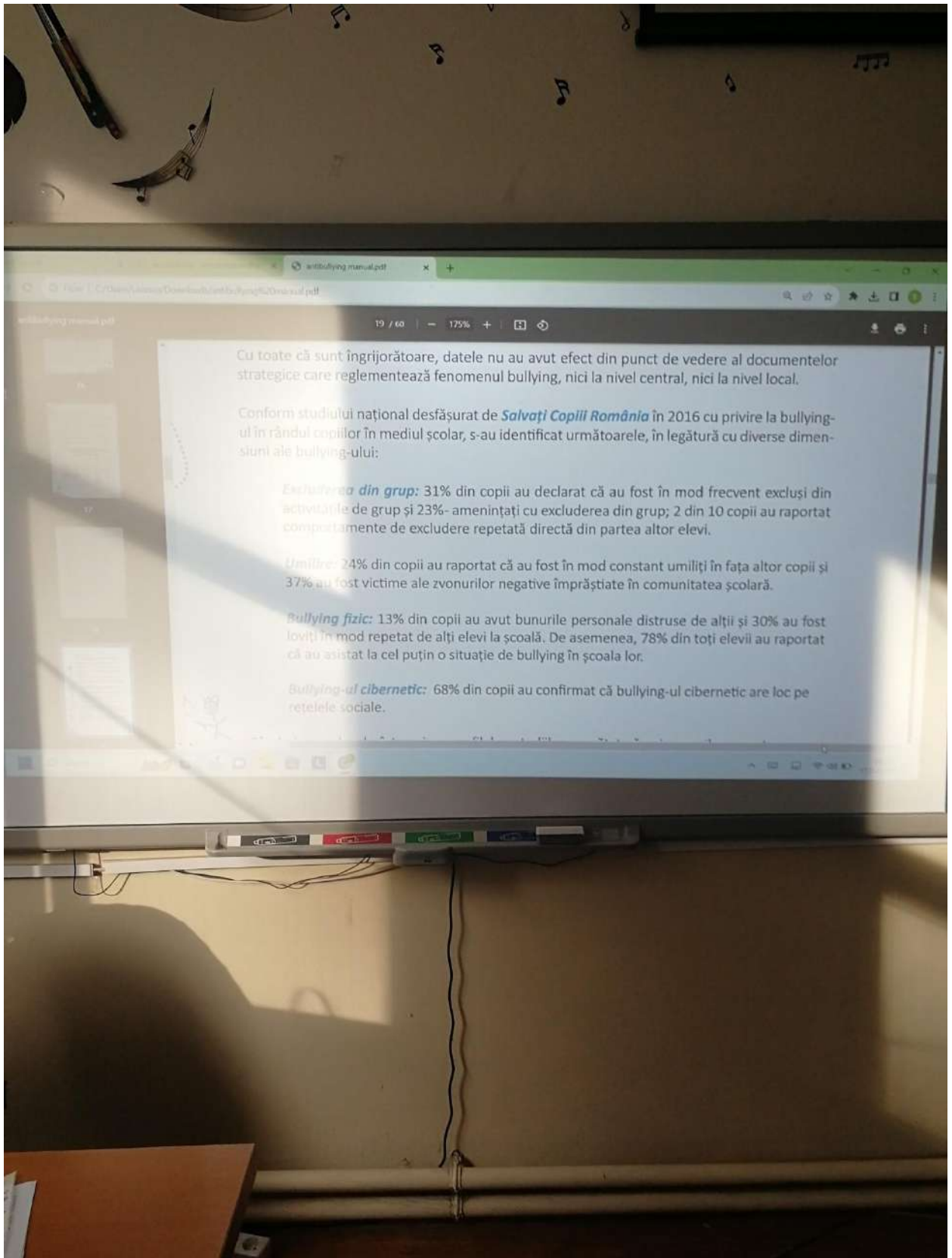

Exemple de bune practici în utilizarea instrumentelor digitale în activitatea didactică

Solomon Robert Florian

Școala Gimnazială Mărțișor, București, sectorul 4

În mod firesc, filosoful german Immanuel Kant spunea că "Educația este cea mai mare și mai grea problemă ce i s-a dat omului spre rezolvare".

Educația prin intermediul tehnologiei constituie un punct important al didacticii contemporane. Utilizarea aplicațiilor de învățare, a gadget-urilor, a mijloacelor moderne de comunicare și învățare constituie baza formării unui stil de abordare digitalizată a învățării, stil atât de necesar în contextul social actual.

Datorită ritmului alert în care tehnologiile afectează activitățile de zi cu zi, elevii trebuie pregătiți pentru viitor. Pentru a facilita accesul la informații și cursuri, orele interactive bazate pe programe software create special pentru educație au îmbunătățit mult nu numai procesul de predare / învățare, ci și relația dintre elevi și profesori și relațiile dintre părinți și elevi. Există o relație strânsă de determinare și împuternicire reciprocă între tehnologiile de astăzi și educație: avansarea tehnologică este o consecință a dezvoltării educației și educația, la rândul ei, beneficiază de aceste progrese. Educația a subsumat toate progresele tehnice, ceea ce duce la o treaptă a succesului. Funcția educațională a noilor tehnologii este dublă: pe de o parte, ele facilitează și ajută educația dacă sunt integrate cu atenție în practicile educaționale; pe de altă parte, generează nevoia de noi competențe care urmează să fie dezvoltate de instituțiile de învățământ. În același timp, integrarea noilor tehnologii în educație duce la o adaptare a metodologiilor tradiționale de predare prin recontextualizare, modernizare și inovare. Relația dintre tehnologie și educație devine din ce în ce mai dinamică.

Așadar într-o lume în continuă schimbare -profesorul trebuie să posede creativitate reală și gândire analitică, pe care ar trebui să le transfere și elevilor săi. Situația ar trebui să devină motivantă pentru profesor, întrucât va stimula intuiția, entuziasmul și participarea activă a elevilor, ceea ce deseori este un deziderat greu de atins prin predarea tradițională care poate fi uneori plictisitoare, sufocând curiozitatea și implicata participare a elevilor.

Evident, rolul profesorului în "orchestrarea" acestui demers este major, acesta fiind dator să asigure instruirea nu doar confortabilă a elevului în spațiul virtual, cât mai ales sigură..

Implementarea instrumentelor digitale și platformelor educaționale în procesul de învățare este de fapt o necesitate care are ca scop eficientizarea învățării și sporirea calității produselor și proceselor de învățare.

Elevii au tendința să învețe independent, să descopere și să pună în acțiune cunoștințele dobândite de ei, doar fiind ghidați de profesor, ei își dezvoltă în acest mod abilitățile de gândire critică, analizând fiecare strategie de învățare și aplicând-o în practică în dependență de sarcina ce li se propune. Suntem puși în situația de a le menține vie curiozitatea și dorința reală de a învăța, a copiilor și atunci - profesorii trebuie să le ofere metode și strategii de învățare eficiente, jocuri didactice bazate pe platforme de studiu online și instrumente digitale care le permit elevilor să îmbine utilul cu plăcutul și în același timp să acumuleze cunoștințe. Aceste platforme sunt de fapt o imitație a jocurilor ce le avem în cadrul orelor, doar că sunt personalizate și lansate în mediul online, ca elevii să poată avea acces la ele, din gadgeturile avute la dispoziție. Desigur, că în același timp avem posibilitatea de a lansa un test Quizizz la o tablă interactivă sau chiar de la notebukul profesorului, ca să-l prezentăm elevilor.

În acest context, vreau să vorbesc despre utilizarea instrumentelor digitale și platformelor educaționale, ca metode moderne de predare, care vin să încline balanța învățării spre un învățământ centrat pe elev, acolo unde profesorul nu este o umbră a elevului ci o treaptă spre noile cunoștințe. Așadar pentru a ajunge la rezultatul dorit este cazul ca mijloacele TIC să fie utilizate combinat cu metodele tradiționale, astfel încât să se atingă cu succes obiectivele actului de predare-învățare-evaluare.

JeopardyLabs este una din platformele online, menite să aducă jocul didactic interactiv în cadrul claselor noastre. JeopardyLabs ne vine în ajutor în momentul când dorim să punem accent pe cunoștințele obținute, să generalizăm sau să verificăm cunoștințele elevilor fie în cadrul unei ore sau după studiul unui modul. Platforma poate fi utilizată atât ca o evaluare formativă, cât și ca o evaluare inițială la început de an școlar. Se utilizează ușor în timpul orelor, cât și în cadrul concursurilor extrașcolare. Oferindu-le link-ul elevilor ei pot ulterior accesa din orice gadget, jocul propus de profesor și exersa, analiza, verifica cunoștințele care le-au dobândit pentru că acolo este deja răspunsul corect. Elevilor nu le rămâne decât să conștientizeze unde anume sunt acele lacune la care trebuie să mai lucreze. Platforma ne oferă posibilitatea să accesăm acele domenii care le dorim atât la căutare pentru a accesa un joc gata creat de cineva, cât și ne oferă posibilitatea de a crea propriul joc, a stabili reguli, a pune întrebări și a oferi răspunsuri. La fel, nu suntem limitați în modul de organizare a jocului, putem forma atâtea echipe de câte avem nevoie 1-2-5. Pe ecran, în același timp putem vizualiza rezultatele pe care le are echipa la acel moment.

Quizizz - cred că în sine sa denumirea acestei platforme deja ascunde ideea de lucru care o utilizează, întrebare – răspuns. Aici, iarăși avem frâu liber pentru accesarea întrebărilor, variantelor de răspuns. Îi putem alipi fiecărei întrebări câte o imagine sau putem propune răspunsuri prin imagini , putem accesa răspunsuri cu voce.

Aceasta metodă poate fi implementată absolut la orice etapă a lecției, fie că vorbim de evocare și avem nevoie să ne reamintim unele elemente din materia studiată anterior, fie că vorbim de realizarea sensului și avem nevoie să generalizăm cunoștințele acumulate. Deși solicită timp și efort din partea profesorului, în special timp, instrumentul web e interactiv, evaluarea elevilor e sigură și interesantă, iar raportul - gata scris.

Wordwall

Wordwall poate fi folosit pentru a crea atât activități interactive, cât și activități de imprimat. Majoritatea șabloanelor sunt disponibile atât într-o versiune interactivă, cât și într-o versiune imprimabilă.

Interactivele sunt redactate pe orice dispozitiv compatibil web, cum ar fi un computer, tabletă, telefon sau tablă interactivă. Ele pot fi jucate individual de către elevi sau pot fi conduse de profesori, iar elevii se întorc în partea din față a clasei.

Printabilele pot fi tipărite direct sau descărcate ca fișier PDF. Pot fi folosite ca însoțitor al activităților interactive sau ca activități independente.

CrosswordLabs este instrumentul web care introduce interactivitatea în modurile simple de lucru, similar crosswordului obișnuit doar că prezintă varianta digitală. Este un instrument care generează singur crossworduri, de la noi se cere doar să introducem întrebarea și răspunsul corect, iar platforma va forma în cel mai optim mod, crosswordul. Implementat de cele mai dese ori la verificarea cunoștințelor sau la etapa de realizarea sensului, aceasta metodă reușește să stimuleze gândirea critică.

Google Classroom în context *BLENDED LEARNING*

Google Classroom este o platformă de învățare online care poate fi utilizată în contextul blended learning pentru a sprijini procesul de învățare și pentru a asigura o experiență de învățare flexibilă și personalizată.

Într-un context blended learning, elevii beneficiază de o combinație de activități de învățare tradiționale, precum lecțiile și exercițiile în clasă, cu activități de învățare online, precum platforme de învățare și module de e-learning. În această situație, Google Classroom poate fi folosit pentru a oferi elevilor materialele de învățare online și pentru a comunica cu ei în timp real.

Profesorii pot utiliza Google Classroom pentru a oferi lecții online și pentru a posta sarcini de lucru și evaluări care pot fi finalizate de elevi în timpul lor liber sau în timpul cursurilor online. Aceste sarcini pot fi create sub formă de fișiere, prezentări, teste sau întrebări, iar profesorii pot monitoriza progresul elevilor și pot oferi feedback în timp real.

Google Classroom poate fi utilizat și pentru a organiza activități de colaborare între elevi, în cadrul cărora aceștia pot lucra împreună pe proiecte comune, pot oferi feedback și pot învăța unii de la ceilalți.

Concluzii

Cele mai iubite de copii sunt jocurile interactive realizate cu ajutorul aplicațiilor wordwall.net, learningapps.org, dar și activitățile în care s-au folosit wordart.com, im-a-puzzle.com sau padlet.com. Integrarea acestor aplicații în diferite etape ale lecțiilor și parcurgerea sarcinilor de lucru ajută la crearea de contexte educaționale de calitate, interactive, care să susțină o învățare personalizată și diferențiată, să contribuie la autonomia în învățare a elevilor, să se pleze pe interesele lor, să le capteze atenția, să le ofere un feedback rapid.

Pot spune că, pentru a realiza un învățământ de calitate și pentru a obține cele mai bune rezultate trebuie folosite atât metodele clasice de predare, învățare, evaluare cât și metodele moderne, printre care putem să menționăm TIC. Dacă se dorește un proces educațional de calitate și rezultate de succes - este foarte important să se imbine metodele tradiționale cu cele moderne, însă nu trebuie uitat faptul că, ținând cont de particularitățile, cerințele societății, cât și de caracteristicile elevilor “noii generații”, mijloacele TIC nu trebuie să lipsească din proiectarea didactică și din activitatea de predare-învățare-evaluare.

Cu toate acestea, în această revoluție tehnologică, nu trebuie ignorat un aspect: educația trebuie să fie centrată pe învățarea elevilor, nu pe tehnologie. Implicarea, motivația, învățarea centrată pe elev, interactivitatea și colaborarea sunt îmbunătățite prin tehnologie, dar nu pot înlocui profesorul.

Bibliografie

1. Baltac, Vasile – Lumea digitală. Concepte esențiale, Editura Excel XXI Books, București, 2015
2. Susskind, Jamie – Politica viitorului. Tehnologia digitală și societatea, Editura Corint, București, 2019
3. Istrate, Olimpius –Efecte si rezultate ale utilizării TIC în educație în Lucrările Conferinței Naționale de Învățământ Virtual , Ediția a VIII-a, 29 octombrie – 31 octombrie 2010, Tehnologii Moderne în Educatie si Cercetare, Editura Universității din București, 2010
4. <https://jeopardylabs.com/play/>
5. <https://wordwall.net/>

METODE NOI ÎN PREDAREA ISTORIEI LA CLASA a IV-a

PROF. GABRIELA FLORICA SORCA
Liceul Teoretic „Nikolaus Lenau”- Timișoara

MOTTO: "Copilul trebuie învățat să-și folosească ochii, nu numai pentru a vedea, dar și pentru a privi; urechile, nu numai pentru a auzi, dar și pentru a asculta cu atenție; mâinile, nu numai pentru a apuca obiectele, ci și pentru a pipăi și a le simți".

Lonwenfeld

Dinamismul timpului istoric actual impune învățarea de tip inovator, cu caracter anticipativ și participativ, punând accent pe cei patru piloni ai educației: a învăța să cunoști, a învăța să faci, a învăța să fii, a învăța să construiești. De aceea, învățarea se realizează atât prin confruntarea experienței noi a elevului cu cea anterioară, cât și printr-un conflict socio-afectiv cu experiența celorlalți,

Menirea noastră, a dascălilor, este de a-i învăța pe elevi să învețe; grija noastră pentru conținuturi nu mai este nici pe departe suficientă, ea trebuie să se subordoneze modalităților celor mai potrivite de acces la conținuturi. Noi trebuie să-i abilităm cu diferite tehnici de învățare eficientă, pregătindu-i în același timp pentru autoînvățare și instruire permanentă, aceasta fiind calea spre a putea face față complexității lumii și culturii actuale .

Programa nouă de *Istorie*-clasa a IV-a, la rândul ei, propune o serie de forme de organizare a procesului instructiv-educativ pentru orele de istorie, făcându-i pe elevi coparticipanți la propria formare: jocuri didactice, realizarea de machete, de proiecte și portofolii, dramatizări, participări la sărbători și ceremonii locale, discuții în grup, competiții pe o temă istorică dată, realizarea și prezentarea de reportaje și interviuri. Prin urmare, se impun metode de învățare prin cooperare, metode active și interactive, metode centrate pe elev.

Pornind de la aceste premise, am organizat cu elevii clasei mele o săptămână de proiect pe tema „Romanii”. În cadrul săptămânii de proiect am abordat zilnic tema proiectului, din diferite unghiuri:

1. Luni: În cadrul opționalului „*Literatură pentru copii*” s-a jucat jocul „Cartea călătoare”. Elevii, împreună cu mine, au format un cerc, am învățat un cântec și în timp ce cântam, *cartea călătoare* „călătorea” din mână în mână pe la spatele nostru. Când ne opream din cântat, la finalul strofei, cel la care ajunsese cartea trebuia să citească o pagină din carte. Era o cărticică confecționată de noi, avea 7 pagini și tot atâtea imagini și conținea informații despre romani. Astfel, elevii au făcut cunoștință cu tema proiectului. După citirea celor 7 pagini, s-a introdus metoda ciorchinului, pentru a stabili concret punctul de plecare al proiectului. Prin această metodă am realizat: fixarea mai bună a ideilor, structurarea informațiilor; facilitarea reținerii și înțelegerii informațiilor.

2. Marți: În ora de religie s-a vorbit despre religia romanilor și despre zeii romanilor, elevii completând în parteneriat, fiecare cu colegul de bancă, diferite fișe de lucru și jocuri puzzle. În această oră s-a aplicat, pe lângă alte metode active, metoda diamantului.

3. Miercuri: În ora de istorie, elevii au adus informații despre romani, diferite cărți și imagini și s-a completat tabelul:

ȘTIU	VREAU SĂ ȘTIU	AM ÎNVAȚAT

La sfârșitul orei, după ce au fost prezentate diferite referate, imagini, lecturi din diverse cărți s-a discutat despre elementele noi pe care și le-au dobândit și s-a stabilit totodată ce probleme sunt încă neclarificate și ce urmează în zilele cealalte ale proiectului.

4. Joi: La ora de *Muzică și mișcare* s-a învățat cântecul „Gaudeamus igitur”.

5. Vineri: Proiectul s-a derulat pe parcursul a patru ore de curs (citire și scriere, matematică, abilități practice și arte/muzică/pictură) existând în clasă mai multe „stații” la care se puteau opri copiii, împărțiți în 5 grupe:

- Bucătăria romanilor (s-au scris rețete, s-a povestit despre mesele principale ale romanilor, au făcut *Crustulum*, pâine prăjită și unsă cu ulei de măsline și usturoi, și i-au servit și pe colegii din alte grupe)
- Îmbrăcămintea și încălțăminte romanilor (au confecționat sandale din imitații de piele, stola, toga și tunica romanilor din diferite materiale și din cearșafuri iar fetele și-au făcut cercei și brățări și s-au coafat și fardat ca și femeile romane)
- Prezentare în Power Point despre viața romanilor (au căutat pe Internet în clasă informații și au realizat o prezentare pentru colegi)
- Cultura și civilizația romană: picture (au pictat amfore, au desenat mozaicuri, columna lui Traian cu secvențe din războaiele daco-romane și alte desene)
- Jocuri, afișe (au confecționat praștia, catapultul din carton, cu care s-au jucat, au jucat jocuri cu zarul, au scris cuvinte și proverbe în limba latină)

Ultima oră din cadrul celor patru a fost : O ORĂ DE CURS ÎN VREMEA ROMANILOR. În această oră, elevii îmbrăcați ca și romanii au mâncat *Crustulum* și au povestit ce mâncau copiii romani la micul dejun, apoi s-au citit maxime/proverbe în limba latină și s-au spus cuvintele reținute de ei în latină, au învățat cifrele romane și au descifrat o scrisoare care conținea și numere scrise cu cifre romane și cuvinte în limba latină; grupul cu prezentarea în Power Point a prezentat informații despre disciplina în școala romană iar ziua s-a încheiat cu cântecul „Gaudeamus igitur”.

La finalul orelor au fost introduse ca metode “Turul galeriei” și “Eseul de 5 minute”, apoi au fost adunate toate materialele, produsele activității elevilor, fotografiile făcute de mine în cadrul proiectului și au fost spiralate într-o carte intitulată: „Cartea noastră de istorie despre romani-clasa a IV-a D”.

Pot afirma că acest proiect a fost o reușită din toate punctele de vedere:

- toți elevii s-au implicat, având o motivație (scrierea unei cărți de istorie) și sarcini de lucru diverse;
- elevii și părinții și-au împărțit responsabilitatea învățării cu mine, contribuind fiecare în felul său la realizarea proiectului (care a durat o săptămână);
- munca în echipă i-a stimulat pe elevi și li s-a părut ușoară, fiecare a învățat cum să învețe ceea ce îl interesează;
- s-au dezvoltat competențe sociale iar disciplina necesară activității a devenit autodisciplină;
- a avut caracter pluri-, trans- și interdisciplinar (limbă și comunicare, matematică, istorie, educație civică, arte vizuale și abilități practice, muzică, geografie,) și astfel cunoașterea școlară a devenit proces total, un proces al ființei în întregul său, fără a se limita la procesele cognitive;
- memoria a fixat mai ușor și mai temeinic materialul perceput, imaginația reconstituind stări din trecut;
- metodele folosite au asigurat „educație pentru toți”(individualizare și diferențiere);

Predarea istoriei din această perspectivă formează elevii în spiritul disciplinei conștiente, le educă dragostea față de muncă, grija față de bunul obștesc, consolidează caracterul. Ea contribuie la dezvoltarea multilaterală și armonioasă a personalității elevului, la îmbogățirea spiritualității lui.

Elevii conștientizează astfel, că istoria este o știință care se bazează pe adevăr, pe fapte și lucruri reale; istoria nu se compune numai din legende și povestiri. Prin conținutul său, are bogate și variate resurse formative, ea fiind sursă de idei morale și totodată mijloc de integrare socială și de formare a comportamentului.

Bibliografie: Revista „*Învățământul primar*”, București, Ed. Miniped, Nr.4/2004, pag.93-95;



Viața cotidiană în Evul Mediu

-activitate practică-

Profesor Soreață Anemaria

Colegiul Național Gheorghe Lazăr, București

Realizarea unor activități de învățare prin care elevii să aplice noțiunile va determina creșterea interesului acestora pentru studiu. De asemenea, activitățile trebuie planificate prin accentuarea competenței specifice pe care dorim să o formăm sau să o dezvoltăm în cadrul orelor de curs. Pentru exemplificare vă propun o activitate practică prin care elevii să înțeleagă modul de funcționare al societății medievale și să observe diferențele față de realitatea pe care o trăiesc.

Disciplina Istorie		Clasa a V -a	
Competența specifică vizată:	3. Manifestarea comportamentului civic prin valorificarea experienței istorice și a diversității socio-culturale 3.1. Asumarea de roluri în grupuri de lucru		
			
Conținut	<p>Preot Viața cotidiană în Evul Mediu Tăran</p>  <p>Nobili</p>		
Activitatea de învățare	<p>Joc de rol</p> <p>Se împarte clasa în 3 grupe de elevi fiecare reprezentând societatea medievală organizată sub forma celor trei niveluri:</p> <ul style="list-style-type: none">• cei ce se roagă – clericii, care asigură legătura cu Dumnezeu• cei ce luptă – nobilii războinici, care asigură ordinea și pacea;		

	<ul style="list-style-type: none"> • cei ce muncesc – țărănimea, care lucrează pământul în cadrul satului, al domeniului seniorial și al parohiei. <p>Pentru pregătirea rolurilor elevilor le sunt prezentate informații despre cele 3 ordine și rolul lor în societate (filmele pot fi înlocuite cu fragmente de texte etc.)</p> <p>https://www.youtube.com/watch?v=7dM788wOHD8 https://www.youtube.com/watch?v=OfXholnOS9E&t=16s https://www.youtube.com/watch?v=Gd4lopIObA</p> <p>Fiecare grupă trebuie să-și demonstreze rolul în societate prin activitățile pe care le desfășoară. Prin urmare în cadrul grupurilor se vor împărți roluri precum: rege, nobili, cavaleri, preoti, țărani etc. După împărțirea și asumarea rolurilor clasa trebuie să fie organizată sub forma unei societăți medievale.</p>
<p>Observații</p>	<p>Lecția Viața cotidiană în evul mediu trebuie predată anterior jocului de rol. Profesorul trebuie să se asigure că fiecare elev a înțeles rolul pe care și-l asumă.</p> <p>Necesita o bună pregătire a rolurilor care să fie cât mai potrivite fiecăruia. Ocupă mult timp. Produce mult zgomot, dar implică o clasă întreagă.</p>
<p>Evaluarea Activității</p> 	<p>Observarea sistematică a implicării fiecărui elev.</p> <p>Se poate evalua originalitatea prezentărilor și comunicarea în cadrul echipei.</p> <p>La finalul jocului fiecare elev răspunde în scris la 3 întrebări :</p> <ol style="list-style-type: none"> 1. Ce am învățat ? 2. Ce a fost greu? 3. Ce am reușit să fac?
<p>Tipul de activitate (online, face to face sau mixt)</p>	<p>Activitatea se poate desfășura în săptămâna altfel, în curtea școlii sau în sala de sport, în funcție de vreme.</p> <p>Activitatea se poate adapta și online prin folosirea sesiunilor de lucru pentru pregătire existente pe google meet.</p>

Bibliografie:

<https://manualedigitaleart.ro/biblioteca/art-istorie-5-2022>,
<https://pixabay.com/ro/vectors/halloween-vr%C4%83jitoare-masca-p%C4%83%C4%83rie-160393/>
https://ro.wikipedia.org/wiki/Economie_%C8%99i_societate_medieval%C4%83#/media/Fi%C8%99ier:Sc%C3%A8ne_de_foire_-_ca_1400_-_BNF_Fr12559_f167.jpg
https://www.ise.ro/wp-content/uploads/2022/05/Istorie_Gimnaziu.pdf
<https://www.ise.ro/wp-content/uploads/2017/01/Istorie.pdf>

VOLUNTARIATUL – o formă de îmbunătățire a activității din sistemul educațional

Prof. Oana Gabriela Șorodoc
Școala Gimnazială Găinești, județul Suceava

Există, oare, preșcolar sau elev care să nu fi întâmpinat dificultăți emoțional-comportamentale?!

Știm cu toții că există modalități diverse de disciplinare pozitivă a copilului. Vorbim, astfel, de acele acțiuni corective, încurajatoare care au rolul de a stabili niște limite într-un mod clar, ferm, dar plin de dragoste.

Etapele disciplinării pozitive sunt:

1. observarea comportamentului;
2. evaluarea în raport cu vârsta, caracteristicile individuale, de mediu și standardele familiei (se stabilește o ierarhie a comportamentelor problematice de la cel mai important până la cel mai puțin important; se alege cel mult două comportamente neadecvate);
3. analiza motivelor și a consecințelor comportamentale;
4. alegerea metodei de disciplinare;
5. verbalizarea regulilor;
6. aplicarea metodei;
7. oferirea unui model (adultul însuși);
8. evaluarea metodei de disciplinare;
9. încurajarea copilului în condițiile comportării adecvate.

Acestor etape, mi-am permis să alătur o alta: includerea elevului în situații de viață concrete, în vederea creării unor oportunități care să necesite decizii clare. Am abordat această tehnică, în calitate de diriginte, mulți ani și o practic încă.

Am pornit de la ideea că „înțelepciunea unei minți fericite este bunătatea” (Ella Wheeler Wilcox). Cum aș putea cere copilului să învețe, să performeze, să rețină sau să aplice, dacă mintea și/sau sufletul lui este/sunt în dezechilibru. El este unic, iar menirea mea este să mă adaptez personalității sale. De aceea, am înțeles că trebuie să-l apăr, să-l iubesc, să-l înțeleg, dar mai ales, să-l călăuzesc în a fi bun! Un copil care dăruiește e un copil care înțelege, discernе, acționează. Și apoi, acest principiu se poate reflecta în activitatea de la clasă a acestuia. Am convingerea că e forța care pune în funcțiune un întreg mecanism de dezvoltare emoțională, socială și intelectuală.

Voluntariatul a reprezentat pentru elevii mei o cale eficientă de dezvoltare, o bază solidă concepută în școala și comunitatea de care aparțin, un îmbold pentru următoarea lor etapă. Annual, am căutat să-i implic în acțiuni diverse care pot fi considerate „simulări” ale evenimentelor viitoare ce pot apărea în viața lor.

Prin voluntariat, poți cunoaște oameni noi și nu mă refer aici la a-și face prieteni, ci la a cunoaște persoane care dețin anumite experiențe și te pot sfătui sau chiar deschid porți spre cariera pe care și-o dorești. În acest segment am inclus activități care au presupus voluntariat alături de echipe S.M.U.R.D, operatori economici locali, medic de familie, Biserica din sat etc.

Voluntariatul te ajută să deprinzi abilități necesare în lumea reală. De aceea, implicarea lor în diferite cauze umanitare a avut efect imediat, fie că a fost vorba de copii cu probleme de sănătate, bătrâni din comunitate, familii cu probleme financiare. Empatia se dezvoltă destul de greu dacă nu e insuflată din familie, dar acest tip de acțiuni contribuie semnificativ în conturarea acestei valori morale.

Nu poate fi omis mediul înconjurător. Iată o altă latură a voluntariatului, pe care orice copil trebuie să o exploreze. Fie că e vorba de activități de igienizare a albiilor râurilor sau de acțiuni de împădurire, proiectele desfășurate alături de Administrația publică locală sau instituții ale Regiei Silvice, au reprezentat un aport semnificativ în conturarea gândirii ecologice.

O altă ramură spre care mi-am îndreptat atenția a fost cea care contribuie la educarea societății. Chiar dacă nu facem parte dintr-o comunitate foarte mare, evenimentele culturale locale au fost prilej de implicare și, totodată, de promovare a valorilor pe care le deținem și cu care ne mândrim (festivaluri folclorice, zilele comunei, manifestări specifice sărbătorilor etc.).

Pot, astfel, concluziona că voluntariatul are un impact major asupra celui care îl prestează, dar și asupra celor care beneficiază de el.

Rolul voluntariatului în viața elevului este unul semnificativ: îl conectează la lume, îi sporește încrederea în forțele proprii, îl face să se simtă împlinit, îi oferă lecții de viață și îl ajută să-și extindă cunoștințele în diferite domenii de interes.

„Am învățat că un om n-are dreptul să-l privească pe altul de sus decât atunci când trebuie să se aplece pentru a-l ajuta să se ridice”. – Gabriel Garcia Marquez

Aplicarea matematicii în contexte reale

Prof. Șorop Livia-Maria

Colegiul Național Mihai Eminescu

Loc. Petroșani, județul Hunedoara

Pentru această lecție, putem alege să lucrăm cu probleme practice care implică concepte de proporții și unități de măsură. De exemplu, putem crea probleme care să implice calcularea prețului unitar al unor produse în funcție de greutate sau volum, simulând o experiență de cumpărături la un magazin alimentar.

Utilizarea tehnologiei:

Putem utiliza tablete sau calculatoare pentru a accesa resurse online, cum ar fi jocuri interactive sau simulări, care să ajute la explorarea conceptelor de proporții și unități de măsură într-un mod interactiv și captivant.

Colaborarea și lucrul în echipă:

În timpul lecției, putem organiza elevii în grupuri mici și să le oferim sarcini care să necesite colaborare și discuție. De exemplu, putem cere elevilor să lucreze împreună pentru a rezolva probleme practice și să împărtășească strategiile lor cu restul clasei.

Diferențierea instruirii:

Pentru a ține cont de diferitele niveluri de abilități ale elevilor, putem adapta sarcinile și activitățile în funcție de nevoile individuale ale acestora. De exemplu, putem oferi opțiuni diferite de probleme pentru a satisface nevoile diferite de învățare ale elevilor.

Feedback-ul constructiv:

Vom oferi feedback clar și specific pe parcursul lecției și la sfârșitul acesteia. Feedback-ul va fi orientat către îmbunătățirea abilităților și înțelegerii elevilor în legătură cu conceptele de proporții și unități de măsură.

Lecție: Aplicarea proporțiilor și unităților de măsură în situații reale

Clasa școlară: 8-a

Durata: 50 de minute

Obiectivele lecției:

- Elevii vor înțelege conceptele de proporții și conversii între unități de măsură.
- Elevii vor putea aplica cunoștințele dobândite în rezolvarea problemelor practice din viața reală.

Materiale necesare:

- Calculatoare sau tablete cu acces la internet
- Fișe de lucru cu probleme practice
- Tablă sau ecran pentru a proiecta problemele

Structura lecției:

1. Introducere (5 minute):

- Profesorul va introduce subiectul lecției, explicând importanța cunoașterii proporțiilor și a conversiilor de unități de măsură în viața reală.
- Elevii vor fi stimulați să ofere exemple de situații din viața cotidiană în care se folosesc proporții și unități de măsură.

2. Prezentarea conceptelor (15 minute):

- Profesorul va explica conceptele de proporții și conversii între unități de măsură, folosind exemple practice.

- Elevii vor fi încurajați să ia notițe și să pună întrebări pentru a clarifica orice aspecte neclare.

3. Activitate interactivă (20 de minute):

- Elevii vor fi organizați în grupuri de câte 3-4 și li se va atribui o problemă practică legată de proporții și unități de măsură.

- Fiecare grup va avea acces la un calculator sau tabletă pentru a căuta informații suplimentare și pentru a verifica calculele.

- Profesorul va circula printre grupuri, oferind suport și îndrumare atunci când este necesar.

4. Dezbateri și colaborare (5 minute):

- După rezolvarea problemei, fiecare grup va prezenta soluția și strategiile utilizate pentru a rezolva problema.

- Celelalte grupuri și profesorul vor oferi feedback și vor discuta diversele abordări și soluții.

5. Consolidare și feedback (5 minute):

- Elevii vor primi o fișă de lucru individuală sau în perechi, care conține câteva probleme practice similare cu cele rezolvate în grupuri.

- Profesorul va circula prin clasă, oferind feedback individual și ajutând la rezolvarea oricăror întrebări sau confuzii.

- Profesorul va recapitula principalele concepte și va evidenția relevanța lor în viața reală.

- Elevii vor fi încurajați să-și împărtășească observațiile și să-și exprime încrederea în abilitățile lor în rezolvarea problemelor legate de proporții și unități de măsură.

Evaluare:

- Profesorul va evalua performanța elevilor pe baza participării lor în activitățile de grup, a rezultatelor de pe fișele de lucru și a contribuțiilor lor în dezbateri.
- Feedback-ul constructiv va fi oferit în timpul lecției și la sfârșitul acesteia pentru a ajuta elevii să-și îmbunătățească abilitățile și înțelegerea.

Observații finale:

Această lecție este concepută pentru a oferi elevilor oportunități practice de a aplica conceptele matematice în situații reale. Prin intermediul activităților interactive, colaborării și feedback-ului constructiv, se încurajează dezvoltarea abilităților de gândire critică și rezolvare a problemelor, precum și consolidarea înțelegerii conceptelor de proporții și unități de măsură.

Cum îndrumăm drumul către succesul elevilor?

Șorop Livia-Maria

Colegiul Național Mihai Eminescu

Loc. Petroșani, Județul Hunedoara

Introducere:

Leadershipul didactic este un concept fundamental în domeniul educației, având un impact semnificativ asupra succesului școlar al elevilor și al colegilor săi. Acesta implică capacitatea unui educator de a ghida, motiva și inspira ceilalți în procesul de învățare și dezvoltare personală. În acest referat, vom explora în profunzime semnificația și rolul liderului didactic în educație, examinând calitățile esențiale ale unui lider didactic eficient și modul în care acesta poate influența mediul școlar și performanța elevilor.

Definirea leadershipului didactic:

Leadershipul didactic poate fi definit ca abilitatea unui educator de a influența și de a îndruma în mod pozitiv elevii și colegii săi, pentru a îmbunătăți procesul de învățare și rezultatele academice. Un lider didactic este un mentor și un model de urmat, care își asumă responsabilitatea de a inspira și de a modela comportamente și valori pozitive în rândul celorlalți.

Calitățile esențiale ale unui lider didactic:

1. Viziune și inspirație:

- Un lider didactic eficient are o viziune clară și inspiratoare despre ceea ce poate fi realizat în cadrul școlii și comunității sale educaționale.

- Exemplu: Un director școlar care își propune să transforme școala într-un centru de excelență academică și socială, inspirând atât elevii, cât și cadrele didactice să împărtășească această viziune și să lucreze împreună pentru realizarea ei.

2. **Empatie și înțelegere:**

- Un lider didactic trebuie să fie empatic și să demonstreze înțelegere față de nevoile, preocupările și experiențele elevilor și ale colegilor săi.
- Exemplu: Un profesor care își dedică timpul să asculte și să înțeleagă perspectivele și emoțiile elevilor săi, oferindu-le un mediu sigur și sprijinitor pentru exprimarea lor.

3. **Comunicare eficientă:**

- Comunicarea clară și deschisă este esențială în liderul didactic pentru a transmite informații, pentru a motiva și pentru a oferi feedback.
- Exemplu: Un lider didactic care organizează întâlniri regulate cu elevii și cu colegii săi pentru a discuta obiectivele, progresele și preocupările, asigurându-se că toată lumea este informată și implicată.

4. **Flexibilitate și aptabilitate:**

- Într-un mediu educațional în continuă schimbare, un lider didactic trebuie să fie flexibil și să se adapteze la noile cerințe și provocări.
- Exemplu: Un director școlar care răspunde rapid la schimbările din societate și din domeniul educațional, implementând strategii și politici care să răspundă nevoilor în continuă evoluție ale elevilor și ale comunității.

5. **Model de rol:**

- Un lider didactic este un model de comportament și valori pentru ceilalți, demonstrând integritate, respect și profesionalism în toate acțiunile sale.
- Exemplu: Un profesor care își tratează elevii și colegii cu respect și încredere, demonstrând angajament și dedicare față de munca sa și față de succesul celorlalți.

Impactul Leadershipului Didactic:

Leadershipul didactic are un impact profund asupra mediului școlar și al performanței elevilor:

1. Clima școlară:

- Un lider didactic influențează în mod semnificativ climatul școlar, creând un mediu pozitiv și inclusiv, în care elevii se simt valorizați și încurajați să își exprime ideile și să își exploreze interesele.
- Exemplu: Un director școlar care promovează o cultură a respectului și a încurajării, organizând activități și evenimente care să consolideze legăturile între elevi și să sporească sentimentul de apartenență la comunitatea școlară.

2. Performanța elevilor:

- Un lider didactic motivat și inspirat poate influența în mod pozitiv performanța academică a elevilor, stimulându-le curiozitatea și dorința de a învăța și ajutându-i să atingă potențialul maxim.
- Exemplu: Un profesor care folosește metode de predare inovatoare și motivante pentru a implica elevii în procesul de învățare și pentru a le dezvolta abilitățile și înțelegerea într-un mod profund și durabil.

3. Colaborare și dezvoltare profesională:

- Leadershipul didactic promovează colaborarea și dezvoltarea profesională continuă a cadrelor didactice, facilitând schimbul de idei și de resurse și sprijinind învățarea și îmbunătățirea practicilor de predare.
- Exemplu: Un lider didactic care organizează sesiuni de formare și workshop-uri pentru cadrele didactice, oferindu-le oportunități de a împărtăși experiențe și de a învăța unii de la alții pentru a îmbunătăți practicile lor de predare.

4. Cultură școlară și valori:

- Un lider didactic influențează cultura și valorile școlii, promovând respectul, responsabilitatea și excelența în rândul elevilor și al colegilor săi.

- Exemplu: Un director școlar care implementează programe și inițiative pentru promovarea valorilor de integritate, empatie și respect reciproc în rândul elevilor și al personalului școlar, contribuind la crearea unei culturi școlare pozitive și incluzive.

Concluzie:

Leadershipul didactic este un pilon fundamental al educației, având un impact semnificativ asupra succesului școlar al elevilor și al comunității școlare în ansamblu. Calitățile esențiale ale unui lider didactic, cum ar fi viziunea, empatia, comunicarea eficientă, flexibilitatea și exemplul personal, contribuie la crearea unui mediu școlar stimulat și sprijinitor, în care elevii se simt motivați să învețe și să se dezvolte, iar colegii săi sunt încurajați să își îmbunătățească practicile de predare și să colaboreze pentru succesul comun. Prin recunoașterea și promovarea leadershipului didactic în educație, putem să cultivăm o cultură a excelenței și a învățării continue, pregătindu-i pe elevi pentru succesul lor viitor și contribuind la formarea unei societăți mai bune și mai înțelepte.

METODE ȘI TEHNICI MODERNE DE OPTIMIZARE A PROCESULUI DE ÎNVĂȚĂMÂNT PRIN EVALUARE

Prof. **Spiridon Elena**
Școala Gimnazială **Anton Pann**, Rm. Vâlcea

Conform noii viziuni asupra educației, evaluarea este percepută ca mijloc de formare a competențelor elevului. În aceeași ordine de idei, evaluarea trebuie să fie privită în relație directă cu procesul de predare-învățare, nu ruptă de acesta, așa cum era percepută în didactica tradițională. În procesul de evaluare la clasă se împletesc atât metode tradiționale, cât și moderne.

Metode tradiționale: probe orale; probe scrise; probe practice.

Metode moderne:

1. **Observarea sistematică** a activității și a comportamentului elevilor – Constă în nvestigarea sistematică, pe baza unui plan dinainte stabilit și cu ajutorul unor instrumente adecvate, a acțiunilor și interacțiunilor, a evenimentelor, a relațiilor și a proceselor dintr-un câmp social dat, iar modalitățile de realizare sunt: fișa de evaluare, lista de control/verificare și scara de clasificare.(cf. suport curs CRED)

2. **Investigația** constă în solicitarea de a rezolva o problemă teoretică sau de a realiza o activitate practică pentru care elevul este nevoit să întreprindă o investigație (documentare, observarea unor fenomene în cadrul experimentului pe un interval stability (I.T.Radu)

3. **Proiectul** – presupune două etape: colectarea datelor și realizarea produsului și urmarea următorilor pași: stabilirea domeniului de interes, stabilirea premiselor inițiale – cadrul conceptual, metodologic, datele generale ale anchetei/investigației, identificarea și selectarea resurselor materiale și precizarea elementelor de conținut ale proiectului.(cf. suport curs CRED)

4. **Portofoliul** – elevii percepe evaluarea ca un factor extern; portofoliul este rezultatul muncii elevului, o modalitate de prezentare a evoluției lui de care devine astfel conștient. Include rezultatele relevante prin celelalte metode și tehnici de evaluare (probe orale, scrise, practice, proiect, autoevaluare etc.), precum și sarcini specific fiecărei discipline. Pașii urmăriți în utilizarea portofoliului sunt: proiectarea portofoliului, prezentarea instrumentelor, aplicarea instrumentelor, constituirea portofoliului și evaluarea acestuia de către elev și profesor.

Proiectarea unui portofoliu - Clasa a VI-a

Obiectiv: de ex: completarea portofoliului elevilor cu fișe care conțin **metoda jurnalului dublu** sau **jurnalul cu dublă intrare**

Descrierea activității de durată

La începutul semestrului I al anului școlar elevii au primit o listă de lecturi suplimentare, aceștia urmând să le parcurgă până la sfârșitul semestrului I și să întocmească pentru fiecare operă literară indicată fie rezumate, fie caracterizări de personaje, desene sugestive, prezentare de carte, exprimări de opinii sau fișe de lucru care să conțină un jurnal cu dublă intrare.

Jurnalul cu dublă intrare este o metodă prin care:

- Elevii sunt solicitați să citească foarte atent lectura recomandată
- Fiecare elev își alege din textul citit un anumit pasaj care l-a impresionat în mod deosebit
- Pagina de caiet este împărțită în două: în partea stângă fiecare elev scrie pasajul ales, iar în partea dreaptă notează comentariile personale referitoare la acel pasaj.

În etapa evaluării portofoliilor de lectură, am adresat elevilor întrebări referitoare la rubrica *Opinii personale*:

1. De ce ați ales acest pasaj?
2. De ce vi s-a părut important?

3. La ce v-a făcut să vă gândiți?
4. Ce fel de sentimente v-a creat?
5. Ce nedumeriri aveți în legătură cu acel pasaj?
6. Ați putea asocia acest fragment cu alte fragmente din operele citite de voi?
7. În ce tip de compunere liberă ați putea integra fragmentul selectat de voi?

Exemplu de Jurnal dublu aplicat pe romanul *Darul lui Jonas*, de Lois Lowry:

Fragment	Opinii personale
<p>„Jonas ridică din umeri și-i urmă înăuntru. Însă fusese uimit de ochii copilului. Existau puține oglinzi în comunitate; nu erau interzise, dar lumea nu prea avea nevoie de ele, iar Jonas pur și simplu nu catadicsise să se privească în oglindă, în situațiile când ajungea într-un loc unde se găsea așa ceva. Acum, văzându-l pe nou copil și observându-i căutătura, își aduse aminte că ochii deschiși la culoare nu numai că erau rari, dar le confereau posesorului o expresie anume-dar ce? <i>Profunzime</i>, hotărî el; ca și cum te-ai uita în apa limpede a unui râu, până pe fund, unde stăteau la pândă lucruri încă nedescoperite. Nu se simți în largul lui când își dădu seama că și el avea aceeași expresie” (<i>Darul lui Jonas</i>, de Lois Lowry, p.30.)</p>	<p>Într-o lume distopică, uniformizată, controlată științific, Jonas observă anumite diferențe care îi fac speciali pe oameni, îi individualizează. Jonas își dă seama că este deosebit de ceilalți, având ochi deschiși la culoare și simte că expresia lor denotă umanitate, profunzime.</p>
<p>„În clipa aceea, deveni conștient de o senzație cu totul nouă: împunsături? Nu, fiindcă erau blânde și nu dureau. Puncte mici, reci și ușoare ca niște pene îi acopereau corpul și fața. Scoase limba din nou și prinse unul dintre ele. Punctul se făcu nevăzut imediat, dar Jonas mai prinse unul, și încă unul. Senzația îl făcu să zâmbească.” (<i>Darul lui Jonas</i>, de Lois Lowry, p.90.)</p>	<p>Protagonistul experimentează emoția, provenită dintr-un lucru atât de simplu, cum este atingerea unui fulg de nea.</p>
<p>„Jonas se simți sfâșiat pe dinăuntru și avu impresia că o durere cumplită își croia drum și dădea să se reverse afară într-un urlet.” (<i>Darul lui Jonas</i>, de Lois Lowry, p.162)</p>	<p>Pentru prima dată, Jonas înțelege ce este durerea adevărată, simțind nevoia de a o exterioriza.</p>

Pentru **fișa de autoevaluare a jurnalului de lectură** lista întrebărilor ar putea fi:¹

1. Care este cea mai bună carte pe care ai citit-o în acest semestru?
.....
2. Cum se raportează ea la cărțile tale preferate?
.....
3. Cum ai ales-o?
.....
4. Care este lucrul cel mai important pe care l-ai aflat din această carte?
.....
5. Ce ai aflat citind-o, despre tine, despre alții?

¹ Alina Pamfil, *Limba și literatura română în gimnaziu. Structuri didactice deschise*, Pitești, Editura Paralela 45, 2006, p. 201.

.....
1. Cu ce scop citeai la începutul semestrului?

.....
2. Cu ce scop citești acum?

.....
3. Cum te-ai transformat ca lector în acest semestru?

.....
4. Ce îți propui să citești în continuare?

.....
5. În ce mod îți influențează cititul, scrisul?
.....

Elevii au, în consecință, posibilitatea să participe la realizarea propriei educații, evaluarea fiind mai puțin evidentă, facultativă, fără note sau calificative oficiale și bazându-se pe autocontrol.

5. Autoevaluarea

În concluzie, în sprijinul autoevaluării vin chestionarele, care se aplică la sfârșitul activității.

De exemplu:

Prin rezolvarea acestei sarcini am învățat.....

Am întâmpinat următoarele dificultăți.....

Cred că mi-aș putea îmbunătăți performanța prin.....

La această lecție mi-a plăcut.....

Activitatea mea poate fi apreciată cu nota.....

Informația obținută prin aplicarea acestor chestionare este comparată cu cea a profesorului, se pune în portofoliul elevului și se arată periodic părinților.

Bibliografie:

1. Suport curs CRED

2. Pamfil, Alina, *Limba și literatura română în gimnaziu. Structuri didactice deschise*, Pitești, Editura Paralela 45, 2006.

ELEARNING- o nouă abordare a învățării

Prof. ing. Liliana Daniela Spiridon
Liceul Tehnologic “Aurel Vijoli” Făgăraș, jud. Brașov

Sistemul educațional tradițional nu îndeplinește cerințele necesare unui sistem educațional modern.

Sistemul de învățământ european presupune adaptarea cerințelor impuse de o societate a cunoașterii și în același timp își propune să ofere tinerilor cunoștințele și competențele necesare unei economii globale, moderne, competitive, aflată într-o continuă schimbare. Cele mai importante companii care activează în domeniul IT&C colaborează cu universități de prestigiu din Europa, având sprijinul financiar al UE, pentru a pregăti noi programe de învățământ.



Figura 1
Model european de plan de învățământ pentru IT&C

Una din problemele învățământului românesc este dată de inerție, atunci când sunt necesare restructurarea curriculei actuale și adaptarea programelor de studiu la cerințele prezentului. Ca urmare a „conservării” cursurilor(și aici avem în vedere atât materialele de curs cât și formatul de prezentare și sistemele de evaluare) în ciuda evoluției tehnologiilor TIC, cunoștințele absolvenților nu reflectă numele specializării absolvite și de cele mai multe ori este necesar un plan de dezvoltare personală care să includă cursuri urmate independent.

În prezent, profesorul interacționează cu o diversitate mare de elevi. În cadrul aceleiași clase, sunt atât elevi care nu au intrat în contact cu noile tehnologii informatice cât și elevi care stăpânesc(chiar la nivele avansate) tehnologiile informaționale și de comunicare actuale. Din punct de vedere al aptitudinilor, profesorul, profesorul poate avea în aceeași clasă elevi care sunt:

- „învățători tactili” (elevi care învață foarte repede pe baza a ceea ce fac);
- „învățători vizuali”(elevi care învață foarte repede pe baza a ceea ce văd);
- „învățători auditivii”(elevi care învață foarte repede pe baza a ceea ce aud);
- „opozanți”(elevi care refuză să învețe la capacitatea pe care o au).

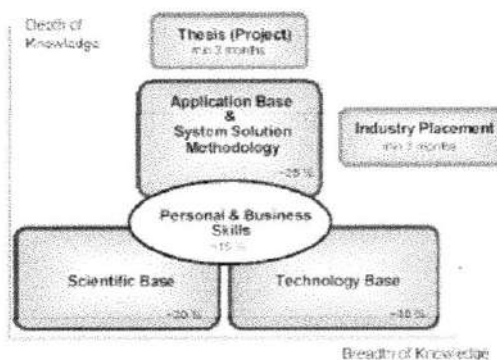
În modul tradițional, profesorul are obligația de a prelua toate aceste tipuri de elevi și de a-i aduce la nivelul cerut de aptitudini și competențe pe baza curriculumului standard.

La prima vedere acest lucru pare greu de realizat, dacă nu chiar imposibil. Pentru atingerea obiectivelor, profesorul trebuie să apeleze la o combinație de metode didactice și să se bazeze pe experiențele anterioare. Dacă ne referim la tehnici și metode noi de predare/ învățare și evaluare aducem în discuție platforma eLearning. Cea mai importantă componentă a platformei eLearning este componenta didactică. Ar fi eronat să se considere că este suficientă publicarea materialului de curs pentru ca procesul didactic să fie unul complet. Serviciile oferite de platforma eLearning asigură și comunicarea dintre profesor și elev. Consider că aceasta trebuie să fie o interacție permanentă care să susțină procesul de predare/învățare.

Având la dispoziție toate serviciile de comunicare necesare și beneficiind de avantajele oferite de computere cred că este absolut necesară o schimbare de optică la crearea și livrarea cursurilor.

Din punct de vedere didactic, cele mai importante servicii sunt :

- serviciul de cursuri : asigură accesul la materialele de curs publicate de profesor ;
- serviciul de materiale : asigură accesul și posibilitatea descărcării materialelor care completează materialul de curs. Accesul la aceste resurse este permis doar utilizatorilor din grupul stabilit de profesor ;
- serviciul de forum. Fiecare grupă de elevi are acces automat la forumurile create pentru clasa respectivă. Pentru fiecare clasă este creat câte un forum pentru fiecare curs.

Prin intermediul firelor de discuții din forumul cursului, profesorul lansează teme de proiect, întrebări și teste de evaluare, iar activitatea elevilor este evaluată de profesor fiind luată în calcul (cu un coeficient stabilit la începutul cursului) în vederea obținerii notei finale de la cursul respectiv.

- serviciul de mesagerie : permite atașarea fișierelor la mesajele trimise și prin urmare este utilizat pentru trimiterea temelor /proiectelor de către elevi.
- Serviciul de evaluare : asigură suportul atât pentru evaluările intermediare, cât și pentru evaluarea finală care se desfășoară on-line.

Sistemul de evaluare este dezvoltat pe o bază de date în care profesorii introduc seturile de întrebări aferente fiecărei evaluări.

Totodată, profesorii stabilesc numărul de întrebări/categorie care vor fi generate, iar la momentul evaluării sistemul va genera aleatoriu testul pentru fiecare elev. Restructurarea materialelor de curs și adoptarea unor metode noi de predare/ învățare și evaluare necesită un volum ridicat de resurse umane și materiale, dar sunt esențiale în procesul de modernizare al programelor educaționale.

Scopul principal al acestor noi metode este dat de dorința de implicare a elevilor în procesul de educare. Astfel într-o primă etapă, profesorul trebuie să prezinte planul de pregătire, cu conținuturile care trebuie studiate, cu obiectivele fiecărei unități de învățare, cu tematicile proiectelor și modalitățile de evaluare a competențelor cursanților (autoevaluare, evaluări intermediare, evaluări finale).

În etapa următoare, este necesară stratificarea unităților de învățare pe două niveluri. Nivelul de bază (Nivelul 2) le asigură elevilor informațiile necesare pentru obținerea de abilități minime corespunzătoare materialului de curs studiat. Proiectele propuse elevilor sunt punctate în raport cu complexitatea subiectului tratat, dar elevii nu obțin la final o notă mai mare de 7 (pe scala tradițională cu note de la 1 la 10).

Scopul acestui nivel îl reprezintă înțelegerea și însușirea elementelor fundamentale aparținând topicii predate și trebuie atins de orice elev.

Bine-nțeles că, la nivelul proiectelor, se poate alege varianta cu proiecte propuse de profesor sau varianta cu proiecte proprii ale elevilor. Pentru cea de-a doua variantă, profesorul trebuie să enunțe din start criteriile de evaluare a proiectelor (grad de complexitate, utilitate, design, ingeniozitate, etc). la acest nivel, temele de lucru propuse trebuie să corespundă necesităților fiecărei categorii de elevi. Sunt necesare activități

practice care să-i aibă în vedere pe « învățătorii tactili », proiecte media care să-i ajute pe « învățătorii vizuali » și recomandări de lectură suplimentară pentru « învățătorii auditivi ».

A treia etapă constă în crearea nivelului avansat(Nivel 1) care să necesite tipuri de gândire mai complexă decât cele de nivel 2. În acest nivel li se cere elevilor să aplice sau să manipuleze informația asimilată la nivel 2. Elementele studiate și noțiunile învățate anterior sunt utilizate pentru a construi, utiliza, rezolva problemele sau crea ceva nou. Proiectele de evaluare a competențelor din acest nivel pot cuprinde studii interdisciplinare, aplicații utile, studii comparative. Indiferent că este vorba de predarea științelor aplicate sau a științelor umaniste, la acest nivel este necesară includerea unui « proiect – studiu de caz » pe baza unui scenariu concludent pentru topica studiată. În rezolvarea temei, elevii trebuie să identifice soluțiile, să prezinte modalitățile și procedurile de implementare. Un aspect important care trebuie avut în vedere este cel al suportului asigurat de profesor : elevii trebuie ajutați să obțină « materialele » de care au nevoie în rezolvarea proiectului, dar nu trebuie să primească și informații care să la rezolve proiectul(decât eventual elevii au prezentat un set de idei, proceduri etc). Acest lucru se dovedește frustrant pentru elevi, dar în acest mod ei vor fi forțați să-și folosească inteligența și creativitatea în rezolvarea temei. Nota maximă ce poate fi obținută de un elev la finalizarea acestui nivel este 9.

Materialul de studiu pe care elevii îl au la dispoziție este structurat modular, având componente care să-l ajute, în atingerea obiectivelor, indiferent de tipul de elev căruia îi aparține.

Fiecare modul de studiu are stabilite din start obiectivele specifice. Teoria pe care elevul o are de citit în prima etapă este cea strict necesară începerii activităților ce urmează a fi parcurse. La fiecare etapă elevul parcurge, îndrumat de profesor, o activitate predefinită, scopul acestuia fiind acela de a-i arăta elevului metoda ce trebuie aplicată într-un anumit context. În faza următoare elevul trebuie să creeze propria aplicație, cu o temă similară celei parcurse în prima etapă, aplicând metodele studiate. În finalul fiecărui modul elevul are la dispoziție un test de autoevaluare, cu itemi predominant teoretici și îi este propusă o temă de lucru care are complexitatea subiectelor studiate în modulul respectiv. Elevii au acces la platforma eLearnig a departamentului prin intermediul căruia pot lua legătura(sincron sau asincron) cu colegii sau profesorul pentru suportul de care au nevoie în atingerea obiectivelor propuse. Îndrumat de profesor și în funcție de capacitatea sa, orice elev poate trece la nivelul 1.

Lista de proiecte corespunzătoare nivelului 2 este structurată din două componente :

- proiecte propuse de profesor în care elevilor li se stabilește tema de proiect și obiectivele finale ;
- proiecte propuse de elevi caz în care elevii propun teme de proiect și enunță obiectivele pe care trebuie să le atingă prin crearea proiectului. După analiza făcută de profesor proiectul este acceptat în forma inițială sau modificat corespunzător pentru a atinge obiectivele pe care și le-a stabilit pentru cursul respectiv.

Cel mai mare avantaj al acestui tip didactic este dat de individualizare. Chiar și sistemul de evaluare poate fi diferențiat în funcție de elev(chiar dacă unii elevi au aceeași temă de lucru e posibil ca la unii dintre ei « pretențiile » să fie mai mari).

Obiectivele cursului sunt fixate pentru clasele de elevi(și este de așteptat ca aceste obiective să fie îndeplinite), dar modalitățile de exprimare și de înțelegere variază de la un elev la altul. Prin urmare, toți elevii trebuie să beneficieze de un sistem de pregătire individualizat, în care accentul să cadă pe nivelul de evoluție în raport cu nivelul din momentul începerii pregătirii.

Deși inițial sunt în fața unei provocări(de la ei nu se mai așteaptă să fie receptori de informație și să reproducă informațiile fără a le prelucra în scopul înțelegerii), elevii

consideră un astfel de mediu de pregătire mai puțin stresant decât cel tradițional. Rezultatele evaluărilor sunt discutate cu fiecare elev în parte și acest mod de interacție este preferat de elevi. În plus, cunoscând de la început obiectivele cursului și criteriile de evaluare elevii pot aproxima pe parcursul redactării proiectului care este nivelul de punctaj pe care îl pot obține.

Într-un astfel de sistem educațional problemele care pot apărea sunt minimizează deoarece, pe parcursul studiului, elevii consideră că dețin controlul și aderă mult mai ușor la modalitățile de învățare propuse. Modul de desemnare a proiectelor face ca fiecare elev să găsească (sau să propună) un proiect care să i se potrivească și care să-i permită să fie cât mai eficient în procesul de învățare. Mai mult, elevii nu mai au de ce să privească cu aversitate teme de proiect propuse din moment ce au posibilitatea de a-și alege tema dorită și, în plus, efortul depus la rezolvarea proiectului le este luat în calcul la evaluarea finală.

O problemă, în mare parte inerentă, apare în faza de început a cursului, când, neobișnuiți cu o astfel de abordare care le oferă libertatea și posibilitatea de alegere, elevii înțeleg greșit care este scopul acestei schimbări în care ei apar în centrul sistemului de învățare.

Un ultim aspect ce trebuie avut în vedere, la analiza avantajelor acestor metode de predare / învățare și evaluare este dat de faptul că fiecare din cei implicați are de câștigat, nimeni nu este marginalizat pe baza competențelor anterioare. Structura materialului și suportul acordat asigură condițiile ca fiecare elev (indiferent de nivelul inițial) să reușească să dobândească abilități noi. În plus, rolul profesorului se apropie tot mai mult de cel de facilitator al învățării și îndrumător pe traseul didactic, pentru că, în esență, scopul principal este ca fiecare elev să reușească să atingă scopul propus.

BIBLIOGRAFIE

- [1] « Curriculum Development Guideline », Office for Official Publication of the European Communities, Luxemburg, ISBN 92-896-0074-8, 2001
- [2] M. Silberman, "101 Ways to Make Training Active" Pfeiffer, 1995
- [3] B. Willis, "Distance Education Strategies and Tools", NJ: Educational Technology Publications, 1994
- [4] M. Munteanu, L. Boboc – Corcotoi, " Specializari informatice prin programul "Microsoft IT Academy", Conf. Nat de Elearning "Educație și Internet", UB Credis, Bucuresti, iunie 2003

FACILITAREA, SUSTINEREA ȘI ÎMBUNĂTĂȚIREA ACTIVITĂȚILOR DIN SISTEMUL EDUCAȚIONAL

EXEMPLE DE BUNE PRACTICI

Prof. înv. primar Staicu Veronica Bianca

ȘCOALA GIMNAZIALĂ NR. 128

Îmbunătățirea activităților din sistemul educațional este esențială pentru a asigura o experiență de învățare eficientă și relevantă. Iată câteva exemple de bune practici în acest sens:

Personalizarea învățării:

Utilizarea tehnologiilor pentru a oferi resurse educaționale personalizate, adaptate nivelului și stilului de învățare al fiecărui elev.

Implementarea unor planuri de studiu flexibile care permit elevilor să-și aleagă cursurile în funcție de interesele și obiectivele lor.

Utilizarea tehnologiei în clasă:

Integrarea tabletelor, calculatoarelor și a altor dispozitive în procesul de învățare pentru a stimula participarea activă și a face lecțiile mai interactive.

Folosirea platformelor online pentru gestionarea resurselor educaționale, a notelor și a comunicării între elevi, profesori și părinți.

Dezvoltarea abilităților practice:

Introducerea activităților practice în planurile de învățământ pentru a ajuta elevii să își aplice cunoștințele în contexte reale.

Colaborarea cu companii locale și organizații pentru a oferi stagii de practică sau programe de mentorat elevilor.

Evaluarea formativă:

Folosirea evaluărilor continue și formative pentru a oferi feedback regulat elevilor și pentru a adapta procesul de învățare în funcție de nevoile lor.

Promovarea autoevaluării și evaluării pentru a dezvolta abilitățile critice de auto-reflecție.

Incluziunea și diversitatea:

Crearea unui mediu educațional incluziv, care să susțină și să respecte diversitatea de culturi, abilități și stiluri de învățare.

Implementarea programelor de educație pentru toți, cu accent pe sprijinirea elevilor cu nevoi speciale și asigurarea că nimeni nu este lăsat în urmă.

Parteneriate cu comunitatea:

Colaborarea strânsă cu comunitatea locală pentru a aduce resurse suplimentare în școli, precum experți locali, programe culturale sau facilități sportive.

Implicarea părinților în procesul de învățare, prin sesiuni de informare, întâlniri periodice și comunicare constantă.

Dezvoltarea abilităților socio-emoționale:

Integrarea programelor și activităților care să sprijine dezvoltarea abilităților socio-emoționale, cum ar fi rezolvarea de probleme, comunicarea eficientă și empatia.

Implementarea programelor de consiliere și sprijin emoțional pentru elevi pentru a face față stresului și problemelor personale.

Aceste exemple de bune practici pot fi adaptate la specificul fiecărui sistem educațional și pot contribui la îmbunătățirea calității și relevanței învățării.

EXEMPLE DE BUNE PRACTICI PRIVIND UTILIZAREA ÎN ACTIVITATEA DIDACTICĂ A UNOR PROCEDEE, METODE ȘI TEHNICI MENITE SĂ CREASCĂ CALITATEA EDUCAȚIEI

Școala Gimnazială „Vasile Pârvan” Bârlad
Prof. înv. primar Stan Ana-Maria

„Nu există artă mai frumoasă, decât arta educației. Pictorul și sculptorul fac doar figuri fără viață, dar educatorul creează un chip viu, uitându-se la el, se bucură și oamenii, se bucura și Dumnezeu.”

Sf. Ioan Gură de Aur

Pentru a îmbunătăți sistemul actual de educație, anul școlar 2022 – 2023 a debutat cu o schimbare majoră privind structura sa: cele două semestre au fost transformate în cinci module de școală separate prin mini-vacanțe. Ministerul Educației a propus, așadar, o structură nouă a anului școlar, care va fi împărțit în 5 module de învățare și 5 vacanțe școlare. Perioadele de învățare și perioadele de odihnă vor fi uniforme distribuite, cu un număr de cinci perioade de 6-8 săptămâni de studiu între care sunt intercalate vacanțe de minimum o săptămână de odihnă; fiecare secvență a anului școlar are astfel o durată relativ apropiată, reglajul fiind făcut prin intermediul săptămânilor de vacanță din interior, care permit și respectarea perioadelor tradiționale de sărbători. Implementarea acestei structuri modulare este o măsură de eficientizare a timpului de instruire și trebuie asociată cu o reformă a proiectării instruirii și evaluării pentru consolidarea învățării.

Trecerea la o organizare pe module poate avea avantajul structurării parcursului de învățare în unități mai ușor de gestionat și de monitorizat din perspectiva relației dintre învățare și evaluare, cu condiția ca proiectarea învățării să se facă în unități mai mici, și chiar integrate inter- sau multidisciplinar.

Din perspectiva curbei de învățare a elevilor, stabilirea unor obiective mai bine definite și apropiate în timp poate avea un efect motivațional important, mai ales în condițiile în care procesul de învățare se bazează pe pedagogia experiențială și pe învățare prin proiecte. De asemenea, în majoritatea sistemelor care promovează o structură modulară există o preocupare explicită pentru ca evaluarea să fie în principal de natură formativă, echilibrată în raport cu evaluarea sumativă, și acest lucru devine posibil cu condiția reformei sistemului de evaluare (accent pe evaluare formativă/feedback, renunțarea la ideea unui număr minim de note și concentrarea pe competențe specifice dezvoltate). Trebuie subliniat, totuși, că măsura nu vizează verificarea mai redusă a elevilor, ci dimpotrivă, o evaluare sistematică a progresului acestora, care să dirijeze și să orienteze planificarea procesului de predare-învățare, cu obiective setate individual de la un modul la altul; notele ar trebui să devină astfel complementare unui proces de evaluare narativă care să acompanieze învățarea, și nu un obiectiv în sine.

În clasa pregătitoare copilul va învăța prin metode adecvate vârstei tot ceea ce îi este necesar pentru a face față cu succes clasei I. De exemplu, copiii își vor dezvolta capacitatea de a comunica, vor stabili sau consolida primele contacte cu lumea numerelor și a literelor, vor învăța să observe mediul înconjurător și să interacționeze cu ceilalți copii și cu adulți prin

jocuri didactice, activități în echipă, activități de descoperire, prin desen sau muzică. Nu în ultimul rând, copiii vor beneficia de ore special destinate unei pregătiri fizice armonioase. În clasa pregătitoare elevii nu vor da niciun fel de testări, cadrul didactic putând însă să utilizeze modalități de încurajare și de recompensare specifice vârstei.

De exemplu o metodă activă folosită în clasa pregătitoare este jocul de rol, care solicită creativitate și participare intensă, mobilizarea competențelor și a cunoștințelor anterioare și, în egală măsură, improvizație. Jocul de rol este o strategie prin care copiii școlari imită personaje din povești sau acțiuni, de exemplu: „De-a bucătarii”, „De-a doctorul”, „La piață”, „Scufița Roșie”, „Capra cu trei iezi”. Simularea constă în punerea în scenă a unor situații similare celor din viața reală, copiii își păstrează atitudinile, valorile și nu joacă un personaj, ci interpretează o situație. Un alt exemplu pentru a stimula creativitatea este povestea cu început dat sau povești libere, după un șir de ilustrații, o jucărie, o siluetă, după o machetă sau planșe. Cu ajutorul acestei metode antrenăm capacitatea de elaborare verbal- expresivă, a imaginației, a inovației, a creativității. Desenele libere antrenează creativitatea școlarului, folosind metode și materiale diverse. Modelarea cu ajutorul lutului stimulează creativitatea școlarului, jocurile de tip puzzle, precum și desenul liber.

Metoda ciorchinului este folosită individual sau în grup și constă în evidențierea de către elevi a legăturilor dintre idei, pe baza găsirii altor sensuri ale acestora și a relevării unor noi asociații de idei. Are o multitudine de efecte formative:

- la nivel cognitiv: - stimulează valorificarea cunoștințelor și convingerilor personale;
- captează atenția elevilor;
- dezvoltă gândirea liberă;
- stimulează creativitatea.
- la nivel atitudinal: - stimulează o atmosferă de emulație între participanți;
- stimulează motivația elevilor pentru a participa la activitate;
- contribuie la formarea capacității de autocunoaștere și
- autoevaluare, prin comparația cu ceilalți participanți.

Aplicatie: Scrieți rezultatul operațiilor

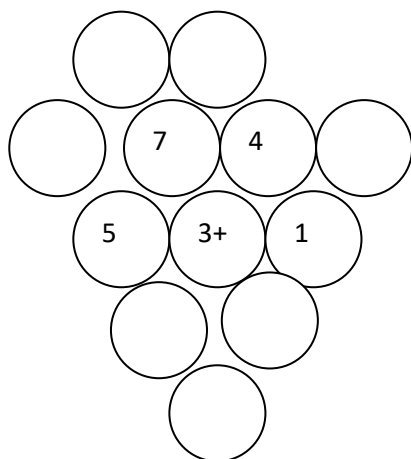

Interviul în trei trepte

Elevii se organizează în triade (A, B, C), pentru a fi pe rând, intervievator, interviuat, observator. Interviul va conține întrebări de genul:

- Care sunt personajele textului?

- Când se petrece întâmplarea?
- De ce se consideră ghiocelul neînsemnat?
- Cum încearcă Iarna să-l pedepsească pe ghiocel?
- Cine îl ajută pe ghiocel?
- Care este semnificația acestei flori ?

Răspunsurile cele mai interesante se comunică întregii clase.

Masă rotundă

Se formează grupe de 3 elevi. Fiecare elev descrie câte o floare de toamnă la alegere, apoi o desenează.

Jocuri de rol „Iarna la taifas cu ghiocelul”

Explozia stelară este o metodă de stimulare a creativității, o modalitate de relaxare a copiilor care se bazează pe formularea de întrebări pentru rezolvarea de probleme și noi descoperiri.

Obiectiv: Formularea de întrebări și realizarea de conexiuni între ideile descoperite de copii în grup, prin interacțiune și individual pentru rezolvarea unei problem, precum și modul de cooperare și interacțiune.

Exemplu:

Convorbire: Menținerea sănătății

Obiectiv: evidențierea a cât mai multe soluții de menținere a sănătății ca răspuns la întrebările adresate.

Desfășurare:

1. Se citește o ghicitoare. Se discută iar elevii extrag ideea centrală „menținerea sănătății” și se expune pe steaua mare.
2. Cinci copii aleg câte o steluță pe care este scrisă întrebarea, apoi fiecare din ei, printr-un joc numărătoare își formează grupul preferențial: Unu, doi, trei, patru, cinci/Vă grupați cu toții aici/Împreună vă jucați și învățați/Întrebări vă adresați!
3. Se citește întrebarea de pe steluță și timp de 5 minute, copiii analizează imaginile, formulează întrebări în concordanță cu situațiile problemă descoperite de grup.
4. După expirarea timpului, elevii revin în semicerc și adresează întrebările elaborate în grup celorlalte grupuri care răspund întrebărilor sau adresează noi întrebări de același tip, completând eforturile acestora.
5. Întrebările interesante se scriu pe câte o steluță care se fixează pe o imagine sugestivă (poster)

Aplicație: „La cireșe”



Tehnica viselor este o tehnică bazată pe meditație în care copilul își lasă imaginația să lucreze pentru a exprima ceea ce a gândit că poate face el în viitor, cum va arăta locuința lui, colegii, școala, parcul, apoi compară visul cu realitatea în vederea obținerii unor situații viabile pentru viitor.

Obiectiv: Stimularea imaginației prin crearea de situații comparabile cu cele existente în viața reală.

În cadrul **temei „Școala mea”** fiecare elev își va imagina cum va arăta școala sa peste 10 ani.

Grupa 1 – lingviștii: Realizați o poveste în care să descrieți școala

Grupa 2 – arhitecții: Construiți școala cum v-o imaginați peste 10 - 20 ani.

Grupa 3 – naturaliștii: Imaginați-vă grădina și curtea școlii ca o oază de relaxare, aer curat.

Grupa 4 - kinestezicii: Creați un program artistic pentru teatrul de păpuși al școlii în viitor.

3. Activități în grupuri -Învățătoarea revine cu o altă sarcină didactică: „Gândiți-vă ce poate fi realizat cu adevărat din tot ceea ce v-ați imagina”.

4. Prezentarea rezultatelor -Fiecare grup prezintă soluțiile viabile în funcție de timpul transunerii în realitate timp de 5 minute.

Beneficii:

- Stimulează imaginația și creativitatea
- Impulsionează depășirea barierelor
- Activează grupurile prin competiția permanentă
- Impune stabilirea unei paralele între lumea reală și cea imaginată
- Compararea soluțiilor
- Dezvoltă gândirea creativă
- Stimulează buna dispoziție

Concluzii:

Profesorul are nevoie de: „competență relațională, capacitate de a promova relații de cooperare și competiție, un stil de lucru cooperant pentru a asigura unitatea clasei, pentru a obține un înalt grad de coeziune al acesteia, pentru a stimula tendințele centripete în locul celor centrifuge, pentru a forma conștiința comunitară (de grup) a elevilor de care se ocupă” (Cerghit, 2008, p. 183).

Bibliografie:

1. Clegg Brian, Birch Paul, Creativitatea, Editura Polirom, Iași, 2003, pagina 101, 173
2. Roșca Al., Zorgo B., Aptitudinile, Editura Științifică, Bucuresti 1972, pagina 99
3. Roșca Alexandru, Creativitatea generală și specifică, Editura Academiei Republicii Socialiste România, București, 1981, pagina 16, 17, 19, 103,113
4. Mihaela Roco, Creativitatea individuală și de grup, Editura Academiei Republicii Socialiste România, București 1979, pagina 15, 17, 33
5. Roșca Alexandru, Psihologia copilului preșcolar, Editura Didactică și Pedagogică, București, 1968, pagina 5,191, 192

PROIECT DE ACTIVITATE INTEGRATĂ STEAM

STAN ANCA IOANA, prof.înv. preșc.
Grădinița. P.P.”Poienița”, Cluj-Napoca

Împăratul Roșu cel înțelept și împărăția lui

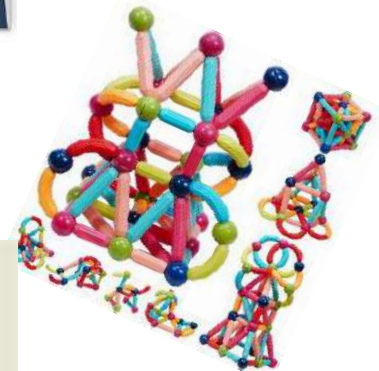

CATEGORII DE ACTIVITĂȚI DE ÎNVĂȚARE

- **ACTIVITĂȚI DE DEZVOLTARE PERSONALĂ:**

Întâlnirea de dimineață: Prezența, salutul, calendarul naturii

Împărtășirea cu ceilalți: „Prietenul meu este...ptr că.....”

Activitatea de grup: Culorile vesele/triste”

Tranziție: „Culorile se ceartă ”

Moment de mișcare : „Euritmie” .

- **ACTIVITĂȚI PE DOMENII EXPERIENȚIALE:**

Domeniul Științe (activitate matematică): „Ne jucăm cu figurile geometrice: Pătratul/ culoare”- joc logic

Domeniul Estetic și Creativ: „Pătratele colorate”- activitate artistico-plastică- fuziune de culoare(servetele).

- **JOCURI ȘI ACTIVITĂȚI LIBER ALESE:**

Științe : „Experiment științific-Apa/Cuburi de gheață”

Artă: „Pereții castelului Împăratului Roșu”- pictură pe folie

Construcții: „Căsuța roșie/galbenă” – set magnetic

MIJLOC DE REALIZARE: activitate integrată de o zi



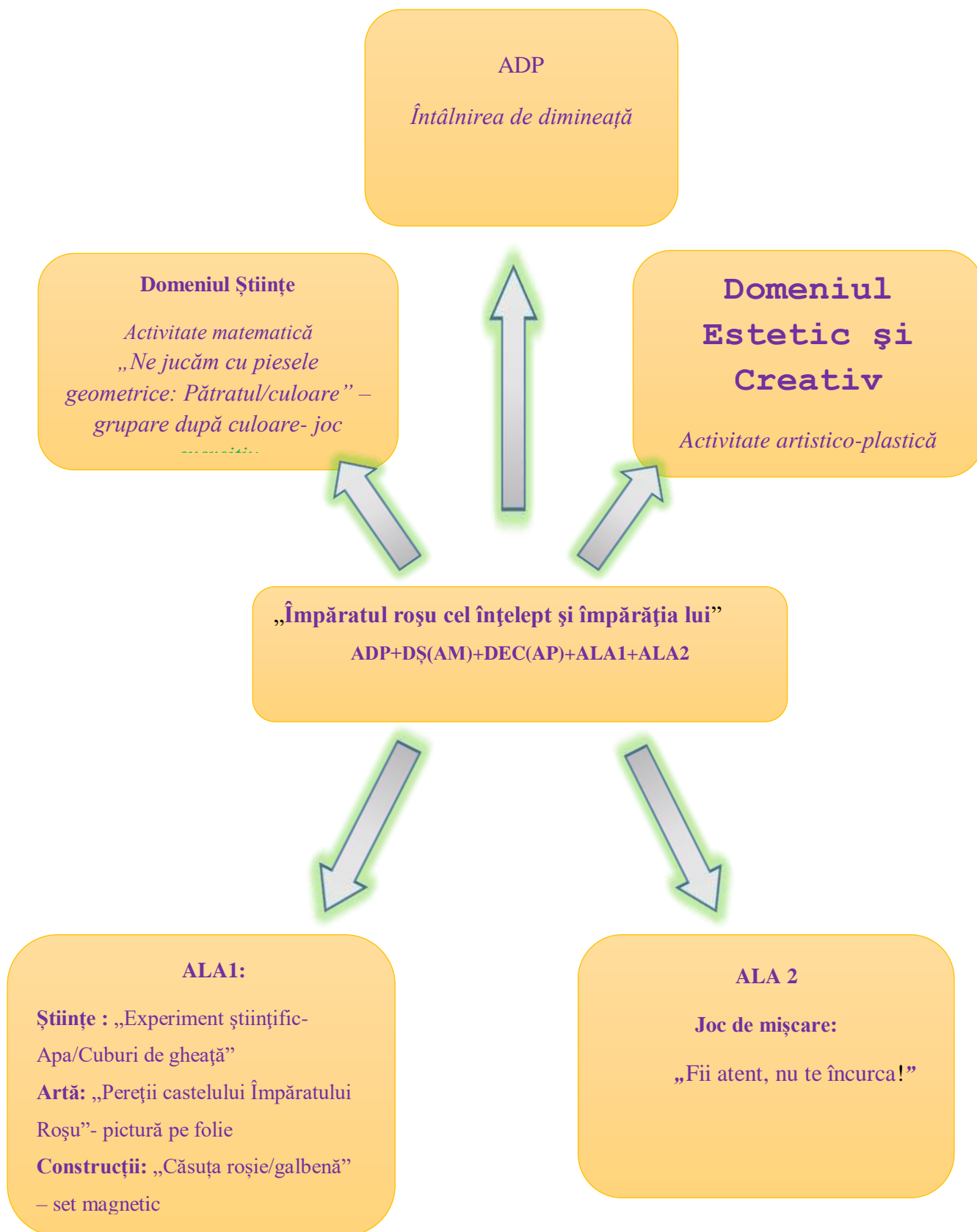

Comportamente vizate	Obiective operaționale
B.4. Recunoaște și exprimă emoții de bază, produse de piese muzicale, texte literare, obiecte de artă etc.	Preșcolarul va fi capabil să denumească principalele emoții (bucurie, tristețe, frică), pe parcursul jocului, exprimând fiecare emoție în parte;
B.2.3. Exersează, cu sprijin, asumarea unor responsabilități specifice vârstei, în contexte variate.	Preșcolarul va fi capabil să realizeze sarcinile de la centre în funcție de sectorul ales de ei
C. 1.1. Manifestă curiozitate și interes pentru experimentarea și învățarea în situații noi	Preșcolarul va manifesta interes față de probele de la activitatea matematică și față de activitățile desfășurate la centre
C.2.1. Realizează sarcinile de lucru cu consecvență	Preșcolarul va fi capabil să realizeze probele de la activitatea matematică
C.3.2. Manifestă creativitate prin activități artistico-plastice, muzicale și practice, în conversații și povestiri creative.	Preșcolarul va fi capabil să aplice acuarela/cariocile de apă pe șervețelul în formă de pătrat și să toarne apă pentru a realiza fuziunea culorilor.
A.2.3. Își coordonează mișcările în funcție de ritm, cadență, pauză, semnale sonore, melodii.	Preșcolarul va fi capabil să interpreteze linia melodică a jocului cu text și cânt, asociind corect mișcările sugerate de text (la jocul de mișcare).

MIJLOACE DE ÎNVĂȚĂMÂNT: Împăratul Roșu, castelul împăratului, mese de lemn, folie, pomi, bețișoare colorate, joc magnetic, șervețele, apă, gheață, lipici, carton colorat, duplo, figuri geometrice (galbene și roșii), sfoară, materiale din natură, copaci din polistiren, carioci de apă, acuarele, recompense.

METODE ȘI PROCEDEE DIDACTICE: conversația, explicația, demonstrația, exercițiul, jocul exercițiu, expoziție de lucrări, turul galeriei .

FORMA DE ORGANIZARE A ACTIVITĂȚII: frontală, individuală, pe grupuri mici

DURATA: o zi

EVALUARE:

- Acuratețea răspunsurilor verbale oferite de copii, referitoare la grupele formate în funcție de criteriul culorii.
- Calitatea și acuratețea produselor activității: mărgelile mototolite din hârtie din cadrul *activității practice*, rezolvarea corectă a fișei de lucru din cadrul centrului *Științe*, construirea căsuțelor din duplo din cadrul centrului *Construcții*;
- Corectitudinea executării mișcărilor în timpul jocurilor de mișcare, a rutinelor și tranzițiilor;
- Gradul de manifestare generală a comportamentelor și atitudinilor urmărite și nivelul de autonomie demonstrate.

BIBLIOGRAFIE:

- *Curriculum pentru educația timpurie* (a copiilor de la naștere până la vârsta de 6 ani), M.E.N., București, 2019.
- Tătaru, L., Glava, A., Chiș, O., *Piramida cunoașterii, repere metodice în aplicarea curriculumului preșcolar*, Editura Diamant, Pitești, 2014.

SCENARIUL ZILEI

I. MOMENT ORGANIZATORIC

În vederea bunei desfășurări a activităților de învățare vor avea loc: repetarea regulilor, stabilirea liniștii și asigurarea unei atmosfere de lucru adecvate.

II. ÎNTÂLNIREA DE DIMINEAȚĂ

În cadrul Întâlnirii de dimineață, se va iniția **salutul** prin intermediul următoarelor versuri:

„Dimineța a sosit
Toți copiii au venit
Pe scăunel ne așezăm
Și frumos ne salutăm
A început o nouă zi
-Bună dimineța, copii!
-Bună dimineța, doamna educatoare.....!”

Prezența se va realiza prin aranjarea fotografiilor copiilor pe panoul de prezență, numindu-se copiii absenți.

Se va îndrepta atenția copiilor spre **calendarul naturii**, precizându-se anotimpul în care suntem, starea vremii și îmbrăcămintea specifică anotimpului.

- „În ce anotimp suntem ?”
- „Cum este vremea astăzi?”
- „Cum ne îmbrăcăm în anotimpul toamna ?”

Urmează **Activitatea de grup** („Culori și emoții”) în cadrul căreia vom asocia culoarea cu o emoție cunoscută de noi. Activitatea se va realiza cu ajutorul emoticoanelor formate din piese geometrice colorate, cu față veselă/tristă...etc

În cadrul **Împărțirii cu ceilalți**, copiii vor spune ce coleg îi este prieten și de ce.

Momentul de mișcare: se va realiza cu filmulețului video-
<https://www.youtube.com/watch?v=WcGvZQ0LVPU>.

La sfârșitul momentului de mișcare facem cercul prieteniei (valoarea despre care s-a discutat în acest modul școlar).

III. CAPTAREA ATENȚIEI

Se va realiza prin invitatul surpriză, Împăratul Roșu cel înțelept.

Noutatea zilei: „Astăzi, la grupa ”Ursuleților” avem un invitat surpriză, pe , Împăratul Roșu cel înțelept. care e supărat pentru că o vrăjitoare i-a furat tot ceea ce era în împărăția sa sub formă de pătrat. Azi a venit la noi în vizită pentru a ne ruga să îl ajutăm să își recapete împărăția așa cum era înainte”. Vrăjitoarea era supărată deoarece împăratului îi plăcea cel mai mult, forma geometrică pătrat și astfel aproape tot ce era în împărăția lui avea legătură cu această formă geometrică. Astfel, ea a decis că pentru a rupe vraja, supușii lui trebuie să rezolve mei multe sarcini.

III. ANUNȚAREA TEMEI ȘI OBIECTIVELOR ACTIVITĂȚII

„Astăzi vom sorta pisele geometrice/pătratul, după culoare și vom realiza o fuziune de culoare pe un obiect ce are forma geometrică preferată a Împăratului Roșu(deoarece el dorește să găsească culorile potrivite pentru clădirile din împărăția sa).

IV. DIRIJAREA ÎNVĂȚĂRII ȘI OBTINEREA PERFORMANȚEI

În cadrul **Domeniului Științe (activitate matematică)** îl vom ajuta pe împărat să rezolve câteva sarcini legate de figurile geometrice pentru a-și recapăta împărăția. Pentru aceasta va trebui să trecem peste niște probe și să îi/ arătăm că știm să grupăm piesele geometrice după criteriul culorii. Împăratul ne spune probele. Copiii vor crea un loc care să-i reamintească împăratului de împărăția lui. Astfel:

- Vor trebui să aleagă piesele geometrice roșii/discurile și să le așeze în copacul unde se află culoarea roșie și discurile galbene, pe care vor trebui să le așeze în copacul unde se află culoarea galbenă;
- Apoi vor așeza lângă copaci pătrate mari galbene și roșii pentru a realiza casa grădinarului împăratului.
- Pentru ca să fie sigur împăratul, că totii supușii săi știu forma geometrică pătrat (cea din care își vor realiza casele), le va cere să așeze în cele trei contururi colorate, pătratele de culoarea acestora indiferent de mărimea pieselor geometrice.
- 6 preșcolari vor fi așezați 3 câte 3 față în față. Se vor da copiilor 3 pătrate de culori diferite, ei vor pasa copiilor din față pătratele, la semnalul împăratului, copilul ce va avea pătratul menționat de către acesta trebuie să îl ridice sus.
- Vor trebui să amenajeze o arie specială: 2 mese pe care să fie așezat panoul de plută. Pe marginea din stânga sus va fi pusă forma geometrică pe care copiii vor trebui să o redea pe tot panoul, folosind sfoara și acele pentru acest tip de panou. Ulterior realizării pătratelor din sfoară și ace, copiii vor trebui să așeze pe contur sau în interiorul pătratului materiale din natură (boabe de fasole, conuri, nuci, ghinde, castane, felii de lemn, crengi de brad...etc).
- La masa luminoasă vor avea provocarea de a trasa conturul unui pătrat (în nisip roșu/ făină de mălai).

Apoi, pe tranziția „Spre culorinoi ne-dreptăm, pătratul să-l coloram ...” se trece la activitatea artistico-plastică.

La **activitatea artistico-plastică** din cadrul **Domeniului Estetic și Creativ** copii vor picta șervețelul prin tehnica fuziune de culoare.

Se va anunța tema și sarcinile activității, copiii vor intui materialele de lucru de pe măsuțe: șervețele sub formă de pătrat, recipiente cu apă, farfurioare din plastic, acuarele, carioci de apă.

Prezentarea lucrării-model: se va expune lucrarea realizată de către educatoare și se va discuta despre modul în care pot să realizeze și copiii acest lucru.

Explicarea și demonstrarea modului de lucru: le voi explica concomitent cu demonstrația, modul de a picta utilizând tehnica fuziune de culoare. Voi verifica înțelegerea modului de lucru, iar dacă este cazul, voi relua explicarea și demonstrarea acestuia.

Le voi reaminti copiilor că pentru a obține cele mai frumoase culori va trebui să lucrăm cu atenție, să punem suficientă apă, dar nici prea multă pentru a se fuziona culorile de pe

șervețelul pe care l-am pictat cu acuarele / carioci de apă și să avem grijă să nu murdărim în jurul nostru.

Exerciții pentru încălzirea mușchilor mici ai mâinilor: se vor executa exercițiile de încălzire, după care copiii vor trece la realizarea propriu-zisă a căciuliței.

„Un arici cu țepii mici
A plecat după furnici
Țepii el și-a ridicat
Și căpșorul și-a mișcat.
Vai, vai ce arici,
Ce arici cu țepii mici.”

Realizarea lucrărilor de către copii: la semnalul educatoarei, copiii vor începe să picteze șervețelul și să îl așeze pe farfuria din plastic, apoi vor turna foarte încet, foarte puțină apă pentru a se fuziona culorile.

Aprecieră lucrărilor: copiii își așează lucrările pe o tablă magnetică după uscarea parțială a șervețelilor, la colțul pregătit pentru a le vedea cu toții și pentru a le aprecia împreună, făcând apel la criteriile de evaluare prezentate anterior. Împăratul Roșu îi va aprecia pe copii pentru felul în care au lucrat.

V. EVALUAREA ȘI ASIGURAREA FEEDBACK-ULUI

ALA 1: Pentru a-și recăpăta împărăția Împăratul Roșu îi mai roagă pe copii să realizeze sarcinile de la centre. Se prezintă copiilor centrele de interes și sarcinile de lucru de la fiecare centru.

- Centrul **Științe** : „Experiment științific-Apa/Cuburi de gheață”

Sarcina: copiii vor realiza cu ajutorul educatoarei experimentul științific Apa/ gheață, vor observa înghețarea și dezghețarea apei, vor colora cuburile de gheață cu colorant alimentar roșu (ei vor observa că acestea având o sursă de colorare, se vor colora datorită faptului că apa este incoloră).

- Centrul **Artă**: „Pereții castelului Împăratului Roșu”- pictură pe folie

Sarcina: copiii vor picta pereții castelului(folia de plastic pusă pe picioarele unor mese întoarse) cu acuarele tempera.

- Centrul **Construcții**: „Căsuța roșie/galbenă” – set magnetic

Sarcina: copiii vor construi căsuțe cu ajutorul setului de piese magnetice- roșii/galbene; Se prezintă cele trei centre și fiecare copil își alege centrul la care dorește să lucreze. Aceștia se vor familiariza cu materialele de la cele trei centre, voi explica modul de lucru de la fiecare centru, după care fiecare copil va începe să realizeze sarcinile cerute.

La finalizarea sarcinilor de la centre, printr-o expoziție, vom aprecia lucrările copiilor. La sfârșit, zâna își recapătă culorile (în timp ce copiii au ochii închiși, schimb zâna albă cu cea colorată). De bucurie că și-a recăpătat culorile zâna dansează împreună cu copiii.

ALA 2: Jocuri și activități recreative

Împăratul îi invită pe copii să realizeze o ultimă provocare: Jocul „Fii atent, nu te încurca!” Pe podea se vor așeza patru rânduri de pătrate de diferite culori. Copiii vor fi împărțiți în doua subgrupe. La semnalul împăratului primii copii din ambele grupe vor sari(într-un picor sau pe ambele picioare) pe pătratul menționat până la finalul sirului de pătrate.

ÎNCHEIEREA ACTIVITĂȚII

La finalul activității, se va oferi feedback constructiv și se vor formula aprecieri individuale și colective cu privire la prestațiile copiilor. Se acordă recompense copiilor. Împăratul Roșu declară că a rupt vraja făcută de vrăjitoarea cea rea și cu ajutorul copiilor și-a recuperat împărăția, ba chiar a făcut-o și mai frumoasă datorită lor.



„Sound in the Silence" (History through art)

Prof. Cristian Stancu

Colegiul Economic „Gh. Chițu" Craiova

Educarea tinerilor se poate realiza prin mai multe modalități, iar una dintre acestea este cea a proiectelor internaționale interdisciplinare. Să înveți despre trecutul istoric, despre dramele tăcute constituie cerințe de bază pentru modelarea personalității elevilor. Implicarea elevilor în proiecte deschide calea dezvoltării personale, profesionale și emoționale ale acestora.

În perioada 16-23 octombrie 2024, am avut bucuria și onoarea de a conduce un grup de elevi ai Colegiului la care predau istoria, în cadrul proiectului „Sound in the Silence", desfășurat în Croația sub patronajul ENRS (**European Network Remembrance and Solidarity**).

Se cuvine să precizăm că *Sound in the Silence* este un proiect intercultural și internațional care îi conduce pe tineri spre trecut. În locații cu provocări istorice, elevii lucrează cu artiști care reprezintă diferite domenii artistice pentru a înțelege modul în care trecutul este conectat la întrebările lor din prezent. *Sound in the Silence* este un proiect educațional interdisciplinar pentru tineri care se concentrează pe istoria tragică și dureroasă a Europei secolului XX.

Procedând astfel, se oferă tinerilor șansa de a găsi noi moduri de a privi istoria Europei, a națiunilor, statelor, regiunilor noastre și de a-și elabora propria percepție asupra realității și instrumente pentru exprimarea acesteia.

Timp de opt zile, un grup internațional de până la 28 de studenți a lucrat împreună cu artiști profesioniști pentru a crea o performanță bazată pe reflecțiile și răspunsurile lor emoționale la program, reunind actorie, dans, sunet și scriere creativă.

În timp ce participanții la program învață despre trecutul site-ului și lucrează la performanța finală, profesorii coordonatori au luat parte la ateliere despre modalități interdisciplinare de predare a istoriei și au făcut schimb de experiență cu colegii din alte țări. Grupul nostru a participat la programul derulat în zona lagărului de concentrare Jasenovac, unde în jur de 100.000 de oameni au pierit între 1941 și 1945. Aceste povești traumatizante și emoțiile asociate cu acestea au fost discutate de tinerii participanți la proiect sub îndrumarea artiștilor care

folosesc metoda istoriei prin artă. Un punct de referință important pentru participanții la atelierul de proiect va fi memoria și funcția ei în discursul istoric european.

În cadrul atelierelor educaționale și artistice, tinerii, au lucrat cu texte testimoniale și relatări de istorie orală, au avut ocazia să privească amintirile individuale și să le juxtapună cu memoria colectivă. Ei s-au confruntat, de asemenea, cu înțelegerea ideii că uitarea evenimentelor dureroase din istoria națiunilor sau comunităților poate fi uneori o parte a amintirii. Ei au discutat asupra afirmației că hrănirea memoriei istoriei este unul dintre cele mai importante elemente în formarea identității cuiva.

Lagărul de concentrare Jasenovac, construit între august 1941 și februarie 1942 la confluența râurilor Sava și Una din Croația, a fost cel mai mare lagăr stabilit pe teritoriul fostei Iugoslavii în timpul celui de-al Doilea Război Mondial. Era format din cinci sublagăre, inclusiv Stara Gradiška, și era operat exclusiv de membrii organizației fasciste Ustasha, care conducea noul creat Stat Independent al Croației, un aliat al Germaniei naziste și al Italiei fasciste. În cei trei ani și jumătate de funcționare, complexul a făcut aproximativ 100.000 de victime: sârbi, romi și evrei, precum și membri ai altor grupuri etnice și oponenți politici. Peste jumătate dintre ei erau femei și copii. Multe dintre ele sunt fără nume, dar și uitate de istorie. În aprilie 1945, odată cu apropierea trupelor de partizani, lagărul a fost incendiat și toate documentele au fost distruse pentru a înlătura dovezile crimelor.

Lagărul de la Jasenovac, considerat „Auschwitz-ul croat” din cauza atrocităților petrecute în acest loc, a fost condus de regimul ustaș care a persecutat și masacrat sute de mii de sârbi, evrei, romi și opozanți croați în timpul celui de-al doilea război mondial. În Croația ustașă, efemerul Stat Independent Croat, aliat Germaniei naziste, existau aproximativ 80 de lagăre de detenție. Lagărul de exterminare de la Jasenovac a fost cel mai mare și mai brutal dintre ele. Jasenovac era un complex de cinci subcâmpuri care se întindea pe o suprafață de peste 240 km² (93 de mile pătrate) pe ambele maluri ale râului Sava. Situat la aproximativ 100 km la sud-est de Zagreb, complexul includea terenuri mari la Donja Gradina, direct peste râul Sava; un lagăr de concentrare pentru copii la Sisak și un lagăr de concentrare la Stara Gradiška.

Dacă primele două zile au fost alocate vizitării spațiului istoric, următoarele au fost dedicate exprimării artistice a emoțiilor resimțite. Într-o atmosferă deschisă și destinsă, prin ghidarea a trei artiști (Dan Wolf, Sean Palmer, Katarina Rampackova), elevii participanți și-au

exprimat emoțiile și au contribuit la realizarea unui produs final artistic, prezentat în ultima zi a proiectului în fața unor invitați din rândul comunității locale, naționale și internaționale.

Misiunea Memorialului Jasenovac este de a restabili memoria victimelor Holocaustului și a genocidului comis de regimul Ustasha în lagărul de la Jasenovac, dar și de a readuce din uitarea colectivă memoria eroinelor precum Diana Budisavljević, care a sfidat forța fanatismului și a urii prin salvarea a aproximativ 10.000 de copii.

Una dintre cele mai semnificative exponate ale Muzeului Memorial este lista numelor victimelor lagărelor de la Jasenovac și Stara Gradiska. Numele acestora pot fi căutate (împreună cu alte date biografice) în calculatoarele Muzeului, ca și pe pagina instituției. Lista cu aceste nume este în actualizare deoarece există noi date care pot actualize informațiile.

Se cunosc numele a 82570 de victime în cele două lagăre amintite, cu 47141 de sârbi, 16148 romi, 13041 evrei, 4235 croați și 1129 de musulmani din Bosnia-Herțegovina. Sunt mai bine de 20000 de copii printe aceste victime. În anul 2006 a fost fondat Centrul de educație în cadrul Memorialului, în cadrul căruia se desfășoară workshopuri cu elevii din gimnaziu și liceu.

Locul Memorial Jasenovac, construit pe lagărul de concentrare Jasenovac de către Republica Federală Socialistă Iugoslavia a supraviețuit dizolvării Iugoslaviei până la a rămâne și în prezent un punct de dezbatere între naționaliștii croați și sârbi. De altfel, după căderea comunismului și pe fondul dezmembrării statului vecin, disputele politice au continuat între aceștia.

Ceea ce contează astăzi este faptul că lumea are posibilitatea de a comemora victimele celui mai mare lagăr din Balcani, într-un loc încărcat de suferințe și drame, în spiritul asumării vinovățiilor, unei posibile concilierii, prin exprimarea respectului, tăcerii și valorizării adevăratelor drame istorice.

BIBLIOGRAFIE:

1. Carpentier Jean, Lebrun Francois, *Istoria Europei*, Ed. Humanistas, București, 2006
2. De Launay, Jacques, *Mari decizii ale celui de-al doilea război mondial*, vol. II, București, Editura Științifică și Enciclopedică, 1988
3. <https://www.jusp-jasenovac.hr/Default.aspx?sid=9809>
4. <https://encyclopedia.ushmm.org/content/en/article/jasenovac>
5. <https://enrs.eu/sound-in-the-silence>

PROIECT DE ACTIVITATE INTEGRATĂ „SOARELE ȘI FLORILE DE PRIMĂVARĂ”

**Prof. învăț. preșcolar Ștefan Adelina Maria
Grădinița cu program prelungit „Albă ca Zăpada” – Cluj Napoca**

NIVELUL GRUPEI: 36 – 60 luni

TEMA ANUALĂ DE STUDIU: CINE ȘI CUM PLANIFICĂ ȘI ORGANIZEAZĂ O ACTIVITATE?

TEMA PROIECTULUI: „POVESTEA PRIMĂVERII”

TEMA SĂPTĂMÂNII: „FLORI DE PRIMĂVARĂ”

TEMA ZILEI: „SOARELE ȘI FLORILE DE PRIMĂVARĂ” (activitate integrată)

CATEGORII DE ACTIVITĂȚI DE ÎNVĂȚARE

JOCURI ȘI ACTIVITĂȚI LIBER ALESE:

ALA1: Bibliotecă: „Decorează rochița zânei Curcubeu”-elemente grafice

Artă : „Gardul grădinii” – pictură pe bețe de lemn

Știință: „Flori frumos colorate!”- puzzle

ALA2: „Carnavalul primăverii”- joc distractiv

ACTIVITĂȚI PE DOMENII EXPERIENȚIALE: „SOARELE ȘI FLORILE DE PRIMĂVARĂ” – activitate integrată

DOMENIUL LIMBĂ ȘI COMUNICARE (DLC) – Educarea limbajului - „Grădina fermecată a Primăverii”– joc didactic

DOMENIUL OM ȘI SOCIETATE (DOS) – Activitate practică „Flori de primăvară” – lipire

ELEMENTE DIN DȘ - Cunoașterea mediului

MIJLOCUL DE REALIZARE: activitate integrată (de o zi) cu secvențe de povestire, pictură, puzzle, elemente grafice, joc didactic, lipire, joc distractiv.

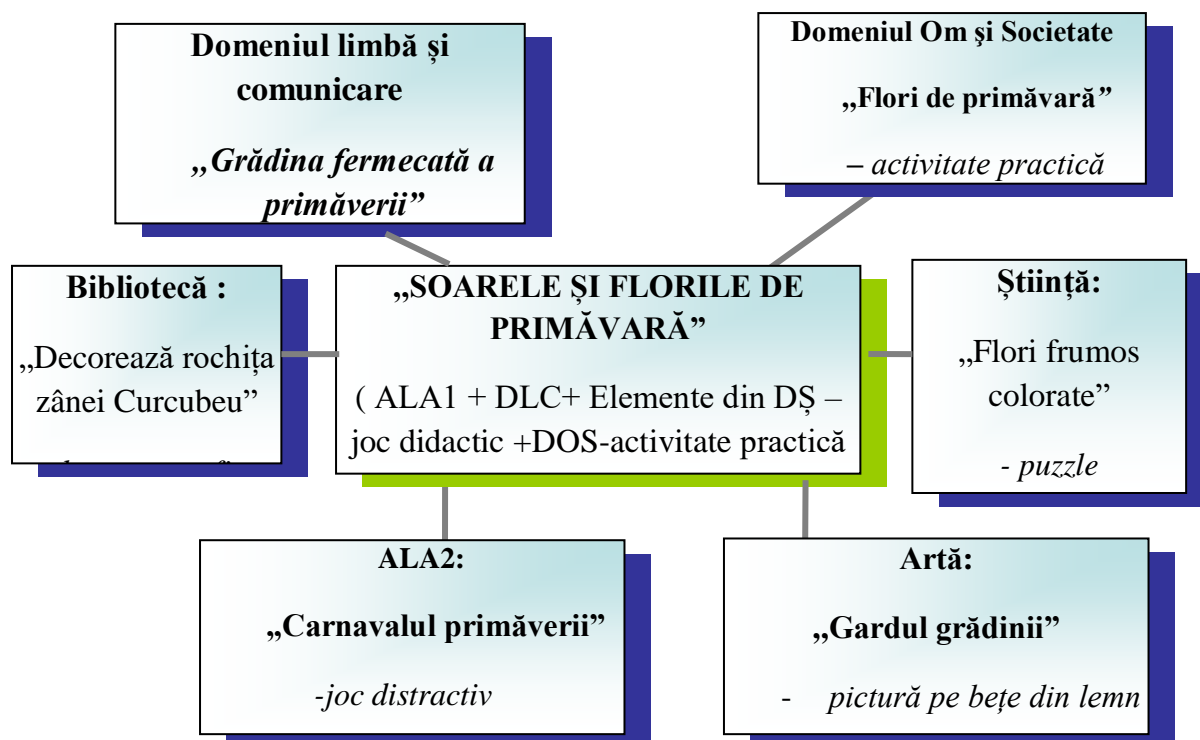

COMPORTAMENTE VIZATE:

<p>A.1.1 Își coordonează mușchii în desfășurarea unor activități diversificate;</p> <p>A.1.3. Utilizează mâinile și degetele în activități variate;</p>
<p>B.1.2. Demonstrează abilități de solicitare și de primire a ajutorului în situații problematice specifice;</p>
<p>C.2.1 Realizează sarcinile cu consecvență;</p>
<p>D.1.1 Exersează cu sprijin ascultarea activă a unui mesaj în vederea înțelegerii și receptării lui;(comunicare receptivă);</p> <p>D.2.2 Respectă regulile de exprimare corectă în diferite contexte de comunicare;</p> <p>D.3.4. Asimilează unele elemente ale scrisului și folosește diferite modalități de comunicare grafică și orală pentru transmiterea unui mesaj;</p>
<p>E.2.5. Rezolvă situații problemă, pornind de la sortarea și reprezentarea unor date.</p>

OBIECTIVE OPERAȚIONALE:

Comportamente vizate:	Obiective operaționale:
-----------------------	-------------------------

<p>A.1.1.Își coordonează mușchii în desfășurarea unor activități diversificate; A.1.3.Utilizează mâinile și degetele în activități variate; C.2.1. Realizează sarcinile cu consecvență;</p>	<p>O1. Preșcolarul va fi capabil să execute cu sprijin/fără sprijin sarcini de realizarea unor materiale de învățare: asamblarea pieselor de puzzle, pictură pe bețe de lemn, decuparea unor elemente componente ale florii, lipire, decorarea unei imagini (rochițe) cu elemente grafice; O2. Preșcolarul va fi capabil să manipuleze obiecte, bețe din lemn, jetoane, flori, cubul; O3. Preșcolarul va fi capabil să își exprime adecvat emoțiile, pe parcursul derulării jocului didactic, demonstrând consecvență;</p>
<p>B.1.2.Demonstrează abilități de solicitare și de primire a ajutorului în situații problematice specifice;</p>	<p>O4. Preșcolarul va fi capabil să solicite și să primească ajutor din partea educatoarei și a colegilor pe parcursul jocului didactic și a activității practice;</p>
<p>D.1.1 Exersează cu sprijin ascultarea activă a unui mesaj în vederea înțelegerii și receptării lui;(comunicare receptivă); D.2.2 Respectă regulile de exprimare corectă în diferite contexte de comunicare; E.2.5. Rezolvă situații problemă, pornind de la sortarea și reprezentarea unor date.</p>	<p>O5. Preșcolarul va fi capabil să înțeleagă mesajul transmis de personajul surpriză și de educatoare, valorificând ideile, semnificațiile; O6. Preșcolarul va fi capabil să identifice răspunsul corect la ghicitoare; O7. Preșcolarul va fi capabil să formuleze cu/fără sprijin propoziții simple, corecte din punct de vedere gramatical pe baza materialului intuitive; O8. Preșcolarul va fi capabil să precizeze corect singularul și pluralul unor substantive, și adjectivul acestora, pe baza imaginilor/florilor naturale; O9. Preșcolarul va fi capabil să descrie, compare, asocieze, analizeze, aplice și să argumenteze caracteristicile florilor de primăvară, completând propozițiile date.</p>

MIJLOACE DE ÎNVĂȚĂMÂNT: medalioane cu flori, calendarul naturii, jetoane pentru completarea acestuia, emoticoane, soarele, bețe din lemn pentru gard, acuarele, fișă cu elemente grafice, flori adevărate, o machetă reprezentând grădina, colțul primăverii, puzzle, pălăria primăverii, lipici, cub, jetoane cu flori, coronițe.

METODE ȘI PROCEDEE DIDACTICE: povestirea, conversația, explicația,, demonstrația, exercițiul, munca independentă, joc didactic, metoda cubului, turul galeriei.

FORME DE ORGANIZARE A ACTIVITĂȚII: frontal, individual, pe grupuri.mici

DURATA: o zi

EVALUAREA: Pe parcursul activității integrate, vor fi evaluate următoarele aspecte:

- corectitudinea executării rutinelor, tranzițiilor, jocului de mișcare;
- acuratețea răspunsurilor verbale oferite de copii pe parcursul desfășurării jocului didactic;
- calitatea și acuratețea produselor activității practice („Flori de primăvară”, decupare, lipire);

- gradul de implicare al preșcolarilor în finalizarea lucrărilor din cadrul activității practice;
- gradul de manifestare generală a comportamentelor și atitudinilor urmărite și nivelul de autonomie demonstrat.

SCENARIUL ACTIVITĂȚII

MOMENT ORGANIZATORIC

În vederea bunei desfășurări a activităților de învățare au loc: aranjarea mobilierului conform modului de concepere a activităților, pregătirea materialelor, asigurarea unei atmosfere de lucru adecvate.

ACTIVITĂȚI DE DEZVOLTARE PERSONALĂ (ADP)

Activitatea zilei debutează cu întâlnirea de dimineață. Copiii intră în sală și se așează în semicerc pentru a putea stabili fiecare un contact vizual cu toți membrii grupei. Fiecare copil are în piept un ecuson cu o floare cunoscută (flori de primăvară)

Copiii sunt invitați să formeze un cerc al prieteniei (cu distanță) recitând poezia:

„Dimineața a sosit/La grădiniță am venit,/În cerc să ne adunăm,/Cu toții să ne salutăm!”

Salutul pornește de la educatoare: „Bună dimineața copii, în lumea florilor începe o nouă zi!”, urmând ca toți copiii să se salute prin „tehnica comunicării rotative”, salutul fiind transmis circular, de la educatoare către copilul din dreapta, folosindu-se denumirea florii de pe ecuson (Ex. „Bună dimineața, zambilă!).

În continuare se va completa panoul de prezență :

„După ce ne-am adunat/Și frumos ne-am salutată/Colegii ne-am întâlnit/Oare cine n-a venit?” - alegându-și jetoane cu emoticoane, pe care le vor pune pe panou.-Împărțășirea cu ceilalți : Fiecare copil va argumenta alegerea făcută specifică stării de spirit pe care o are în momentul activității. Vor fi încurajați cei care au probleme (trști) să argumenteze starea, iar împreună cu ceilalți copii vom căuta soluții la problemele colegilor. Apoi 4-5 copii vor argumenta starea pozitivă.

Copiii sunt solicitați ca în continuare să completeze calendarul naturii menționându-se cum este vremea afară și anotimpul în care ne aflăm. Se va marca și modul în care ne îmbrăcăm pentru vremea de afară.

„Vremea să o studiem/ Și în calendar să notăm/De e ploaie sau e soare,/De e vreme de plimbare.

Activitatea de grup - Pentru că îndrăgiți foarte mult florile ne vom juca jocul „Cine sunt și ce culoare am?”. Copilul trebuie să recunoască floarea de pe ecusonul din piept, să spună cum se numește și ce culoare are (ex. Sunt o zambilă și am culoarea mov!).

Momentul de mișcare - înainte să trecem la treabă facem puțină mișcare:„, Ca să fiu copil voinic/Eu fac sport încă de mic:/Merg în pas alergător,/Sar apoi într-un picior/Mă opresc, respir ușor/Întind brațele să zbor/Însă cel mai bine e,/Să fac și gimnastică,/1,2,1,2 faceți toți la fel ca noi/Ăsta-i doar un început/Ia priviți cât am crescut!”

Pentru a sesiza prin ce se deosebește această zi de grădiniță de celelalte, educatoarea sprijină copiii în evidențierea noutății zilei: surprizele pregătite în sala de grupă, invitatul surpriză (soarele), cutia cu surprize.

CAPTAREA ATENȚIEI

Educatoarea le prezintă copiilor personajul surpriză al acestei zile și anume un soare care a venit la noi în grupă și dorește să ne povestească ce i s-a întâmplat.

Soarele le povestește copiilor că a început să încălzească cu mai multă putere. Zăpada nu a rezistat în fața lui și s-a topit demult, lăsând loc florilor de primăvară să înflorească și să strălucească în lumina lui. Totul părea desprins dintr-un basm, iar zâna Curcubeu zbura deasupra florilor.

Azi, soarele este foarte supărat pentru că zâna Curcubeu când a văzut frumusețea florilor a început să fie invidioasă că florile sunt mai frumoase decât ea și le-a răpit ducându-le în castelul ei. Acolo florile, stăteau triste, că nu puteau să mai vadă lumina soarelui.

Soarele îi roagă pe copii să îl ajute să elibereze florile. Ca să reușească vor avea de rezolvat mai multe sarcini. El spune că ne-a ales pe noi cei din grupa „Spiridușilor” să-l ajutăm deoarece a auzit că suntem harnici și isteți. Ce spuneți? Îl ajutăm pe Soare?

ANUNȚAREA TEMEI ȘI A OBIECTIVELOR

Educatorea anunță tema. Copiii sunt foarte fericiți și doresc să îl ajute pe soare, să rezolve toate sarcinile demonstrând cât de multe lucruri știu și cât sunt de cumiți.

Împreună vom rezolva sarcinile de la cele trei centre și anume: la sectorul Bibliotecă vom decora rochița zânei Curcubeu (elemente grafice), la sectorul Artă vom picta „Gardul grădinii” pe bețe din lemn, la sectorul Știință vom asambla puzzle cu flori.

După ce toate sarcinile au fost rezolvate, vom porni în căutarea florilor închise de zâna Curcubeu, mergând din floare în floare. Vom participa la un joc didactic „Grădina fermecată a primăverii”, vom confecționa „Flori de primăvară”, iar la sfârșit ne vom juca un joc distractiv „Carnavalul florilor de primăvară”.

DIRIJAREA ÎNVĂȚĂRII ȘI OBTINEREA PERFORMANȚEI

Pentru a demonstra că suntem pregătiți să-l ajutăm pe Soare prima dată vom lucra la cele trei centre. Trecerea către prima activitate se va face prin tranziția: „Unu doi, unu doi/ Mergem toți în pas vioi!/Către centre ne-ndreptăm/Și de lucru ne apucăm! ”

JOCURI ȘI ACTIVITĂȚI LIBER ALESE 1: Se vor prezenta cele 3 centre, se intuiesc materialele, se explică copiilor și se demonstrează sarcina și modul de lucru de la fiecare centru, după care copiii își aleg centrul la care vor să lucreze.

BIBLIOTECĂ: „Decorează rochița zânei Curcubeu”- exerciții grafice

Copiii vor intui materialele puse la dispoziție, vor asculta cerințele sarcinii respective și vor decoara rochița zânei Curcubeu cu elemente grafice, conform explicațiilor date.

ARTĂ: „Gardul grădinii” -pictură

Copiii vor intui materialele puse la dispoziție (bețe din lemn), acuarele, pensule, vor asculta cerințele sarcinii respective și vor picta gardul.

ȘTIINȚĂ: „Flori de primăvară” – puzzle

Copiii vor intui materialele puse la dispoziție (puzzle cu flori), vor asculta cerințele, vor sorta, asambla piesele de puzzle redând imaginea integrală a florii.

Se vor sprijini copiii care au nevoie de ajutor și se vor oferi explicații suplimentare acolo unde este nevoie.

La finalizarea sarcinilor de la fiecare centru, are loc evaluarea. Îi felicit pentru ceea ce au realizat, iar Soarele le mulțumește pentru ajutorul acordat și le reamintește că urmează să pornească în căutarea florilor parcurgând drumul și rezolvând mai departe sarcinile.

După ce au terminat lucrul la centre se iese din sala de grupă prin tranziția: „Rândul iute să-l formăm/Lângă ușă ne-așezăm,/ Și cumiți noi așteptăm/Către baie să plecăm,/ Mănuțele să le spălăm!”

Copiii se vor îndrepta spre baie. În acest timp, aerisesc sala de grupă și aranjează scaunele sub formă de semicerc.

DOMENIUL LIMBĂ ȘI COMUNICARE + Elemente din DȘ (Cunoașterea mediului - „Grădina fermecată a primăverii” – joc didactic

La intrarea în sala de grupă copiii se așază pe scaunele în semicerc. Copiii vor observa câteva narcise aflate în mai multe locuri din grupă. Dacă vrem să găsim florile trebuie să rezolvăm sarcinile aflate în interiorul narciselor. Le citesc copiilor ce este scris în interiorul primei narcise „Grădina fermecată a primăverii” și le spun că este vorba despre un joc didactic foarte frumos.

Sarcina didactică: să alcătuiască propoziții pe baza imaginilor folosind forma corectă de singular și plural a substantivelor, să utilizeze corect adjectivul; să găsească răspunsul la ghicitori și la întrebările adresate prin metoda cubului.

Regulile jocului:

Copiii vor găsi răspunsul corect la ghicitori, vor forma propoziții simple cu cuvintele date, vor preciza în propoziții singularul și pluralul substantivelor indicate și vor utiliza corect adjectivul acestora. În complicarea jocului vor răspunde la întrebările adresate, completând propozițiile date.

Elemente de joc: mânuirea jetoanelor, a florilor, extragerea sarcinii din floare, găsirea indiciului pentru descoperirea cheii și salvarea florilor, aplauzele.

Explicarea și demonstrarea jocului didactic

Pentru a se asigura o înțelegere clară a jocului, se va utiliza atât metoda explicației, cât și cea a demonstrației. Un copil foarte atent care va fi ales de Soare va purta pe cap pălăria Primăverii. Acesta va veni în față, va deschide narcisa și va extrage sarcina. În fiecare floare se află o sarcină de lucru. Copiii trebuie să rezolve sarcina corect. Fiecare răspuns corect îl va ajuta pe Soare să meargă mai departe până la ultima floare în care se află indiciul care conduce Soarele și copiii spre descoperirea cheii, pentru a putea salva florile din castelul Zânei Curcubeu.

Executarea jocului de probă: Educatoarea extrage sarcina de lucru din prima narcisă. Ghici, ghicitoarea mea!

Clopoțel mititel/Cine sună lin din el?/Nimeni! Nimeni!/Numai vântul,/Clătinându-l, legănându-l,/Dă de veste-n toată țara/Că sosește primăvara.(Ghiocelul)

Executarea jocului de către copii

Varianta 1: Sarcina 1 (DLC) : Ghici, ghicitoarea mea! -Găsește răspunsul la ghicitoare

Cupe albe, sângerii,/Stau pe lujere înfipte,/Parc-ar fi niște făclii!/Hei, ghicește-le, de știi! (Lalelele)

E o floare-nmiresmată/Cu-o legendă-ndelungată/De Narcis ne amintește/Și de Paști ea inflorește. (Narcisa)

Voinicel cu haină albă,/Iese primul din zăpadă/Și vestește-n toată țara/Că sosește primăvara? (Ghiocelul)

Sarcina 2 (DLC) Alcătuieste propoziții pe baza imaginilor, cu următoarele cuvinte: grădină, floare, soare, zână.

Sarcina 3 (DLC) Denumeste floarea din imagine, indică corect singularul și pluralul substantivelor și alcătuieste propoziții.

Varianta 2: Sarcina 4 (DLC): Denumeste culoarea sau înșurirea florii indicate, formulează corect propoziții, respectând acordul între substantiv și adjectiv.

Complicarea jocului

Sarcina 5 (DLC) + (Elemente DȘ): Metoda cubului

1. Descrie – descrie o floare de primăvară
2. Compară – două flori (laleaua și narcisa) și precizează asemănări și deosebiri
3. Asociază – culoarea cu floarea respectivă
4. Analizează – floarea zambilei
5. Aplică – completează propoziția: Rădăcina plantelor/florilor se află în.....
Frunzele plantelor/florilor au culoarea.....

6. Argumentează dacă propoziția este adevărată: Tulpina plantelor de află în pământ.
Floarea este bucătăria plantelor.

Sarcina 6 (DOS): Realizați flori de primăvară: narcisă, lalea, zambilă

Tranziție: Vine, vine primăvara/Se așterne în toată țara/Floricele pe câmpii/Hai să le-adunăm copii!

DOMENIUL OM ȘI SOCIETATE - Activitate practică „ Flori de primăvară”-lipire.

La următoarea floare vom găsi un coș cu mai multe materiale. Soarele le spune copiilor că dorește să îl ajutăm ca grădina să fie mai frumoasă, cu mai multe flori, confecționate de ei. Pentru acest lucru copiii se așează la măsuțe să lucreze. Ei vor fi împărțiți în 3 echipe în funcție de ecusonul pe care îl au la gât (echipa lalelelor, narciselor și zambilelor)

Intuirea materialului didactic

La început copiii vor intui materialele puse la dispoziție (lipici, carton colorat, hârtie creponată, hârtie pentru briose, flori din fetru cu dublu adeziv, buline).

Cu ajutorul acestor materiale vom confecționa „Flori de primăvară” prin tehnica lipirii.

Explicarea și demonstrarea modului de lucru. Educatoarea arată copiilor planșa model și explică tehnicile și procedeele de lucru. După ce educatoarea demonstrează și explică modul de lucru se vor stabili criteriile de apreciere: lipirea să fie realizată corect, să nu fie surplus de lipici și să se păstreze curățenia la masa de lucru.

Înainte de începerea lucrului copiii își vor încălzi musculatura mică a mâinii cu ajutorul unor exerciții:

„Umerii îi vom mișca/Spatele vom îndrepta./Degetele-mi sunt petale/Se deschid ca la o floare/Vântul bate ne-ncețat/Vârful degetelor bat/Iar apoi le răsfirăm/Și la pian noi cântăm/Lebedele-n jur privesc/Mâinile mi se rotesc/Morișca o-nvârtesc/Și la lucru eu pornesc!”

Educatoarea urmărește modul de lucru al copiilor, păstrarea ordinii la masa de lucru. Se dau indicații individuale acolo unde este nevoie.

ASIGURAREA FEEDBACK-ULUI ȘI EVALUAREA PERFORMANȚEI

Pentru fiecare sarcină rezolvată corect, Soarele merge mai departe din floare în floare.

Ajungând la sfârșitul traseului copiii împreună cu Soarele vor obține indiciul cu ajutorul căruia vor descoperi cheia, pentru a putea deschide ușa castelului și a elibera florile. Copiii împreună cu Soarele vor reuși să dea viață grădinii cu flori.

Copiii vor expune lucrările realizate dimineață și cele de la activitatea practică în grădina primăverii și vom evalua modul de lucru și respectarea cerințelor - Turul galeriei.

Pentru că l-am ajutat pe Soare ne-a pregătit o petrecere și recompense. Copiii vor expune lucrările în grădina primăverii și vom evalua modul de lucru și respectarea cerințelor - Turul galeriei.

JOCURI ȘI ACTIVITĂȚI LIBER-ALESE 2

„CARNAVALUL FLORILOR DE PRIMĂVARĂ” - joc distractiv

Pentru că Soarele este fericit că l-am ajutat, propune copiilor un alt joc care se numește „Carnavalul florilor de primăvară”. Copiii vor primi coronițe cu flori. În cadrul acestui joc copiii vor dansa pe o melodie aleasă de ei. La oprirea muzicii se vor așeza pe o floare, cei care rămân fără pereche se așează pe scăunel (o floare este scoasă din joc), se pornește muzica, la oprirea ei copiii se așează din nou pe câte o floare.

ÎNCHEIEREA ACTIVITĂȚII. APRECIERI FINALE.

Se face evaluarea asupra activității. Soarele le mulțumește copiilor pentru ajutorul acordat și le oferă în piept câte un emoticon vesel.

BIBLIOGRAFIE:

- Curriculum pentru educația timpurie (a copiilor de la naștere până la vârsta de 6 ani), M.E.N., București, 2019.
- Tătaru, L., Glava, A., Chiș, O., Piramida cunoașterii, repere metodice în aplicarea curriculumului preșcolar, Editura Diamant, Pitești, 2014.

- Învățământul preșcolar în mileniul III, REPROGRAPH, Craiova, 2019.
- Adina Glava, Dorina Lucia Olimpia Balasz Mureșan, Lolica Tătaru, Elemente de didactică a educației timpurii – Ghid de bune practici pentru învățământul preșcolar, Editura Diamant, Cluj Napoca, 2023.

Facilitarea, susținerea și îmbunătățirea activităților din sistemul educațional

Activități STEAM în educația timpurie – exemple de bune practici

Ștefan Mihaela-Alina
GPP „Căluțul de Mare” Constanța

„Să nu-i educăm pe copiii noștri pentru lumea de azi. Această lume nu va mai exista când ei vor fi mari și nimic nu ne permite să știm cum va fi lumea lor. Atunci să-i învățăm să se adapteze.”
(*Maria Montessori – „Descoperirea copilului”*)

Învățământul preșcolar constituie prima treaptă a sistemului de educație și instruire și are drept scop principal pregătirea multilaterală a copilului pentru viață, în vederea integrării în activitatea școlară. Pentru realizarea acestui obiectiv se are în vedere dezvoltarea capacităților creative prin valorificarea potențialului psihofiziologic și intelectual al copilului.

Întâlnirea cu experiențele **STEAM** de înaltă calitate, de la o vârstă fragedă, poate avea un impact durabil asupra copiilor, deoarece poate stabili nivelul pentru angajamentul și succesul ulterior în aceste domenii. Astfel de experiențe pot încuraja și sprijini copiii să înțeleagă și să reprezinte explorările, descoperirile, gândirea și înțelegerea acestora, care la rândul lor, pot contribui la construirea cunoștințelor și abilităților timpurii ale STEAM. Bazându-se pe aceasta, experiența educațională STEAM oferă oportunități pentru educabili, în fiecare fază a călătoriei lor de învățare, de a-și dezvolta cunoștințele și abilitățile STEAM într-un mod integrat și coerent. Astfel de experiențe educaționale permit tuturor copiilor, inclusiv celor cu risc de dezavantaj educațional și celor care învață cu nevoi educaționale speciale, să participe, să influențeze și să aibă succes într-o lume în schimbare.

Prin experiențele lor de joc și prin mediul familial, copiii se conectează cu lumea, în moduri care pot promova învățarea legată de știință, tehnologie, inginerie, artă și matematică. Copiii se implică, în mod natural și de timpuriu, în explorarea STEAM prin experiențe multisenzoriale și creative. Prin implicarea în aceste experiențe, copiii dezvoltă curiozitate, gândire critică și de rezolvare a problemelor.

Educația STEAM ajută copiii să înțeleagă diferite lucruri prin experimentare. De exemplu, pot afla cum funcționează construcția unui robot, pot înțelege cum circulă apa în natură, pot afla cum erupe un vulcan, totul într-un mod proactiv. Educația STEAM îi ajută pe copii să învețe cum să analizeze și să rezolve probleme de naturi diferite, de exemplu cum să corecteze o situație ca să ajungă la rezultatul dorit și îi învață cum să lucreze în echipă.

Învățarea bazată pe aceste principii ajută preșcolarii să participe în mod activ, diminuând astfel anxietatea specifică abordării clasice la oră. STEAM le dezvoltă capacitatea de analiză, de lucru în echipă și de sintetizare a informațiilor. De exemplu, să sorteze stelute colorate poate fi un mod bun de a învăța matematică de la vârste mici, nefiind nevoie de abilități speciale, ci doar de un mod practic care să nu pună presiune pe copil.

Ce abilități dezvoltă activitățile STEAM ?

- ✓ contribuie atât la dezvoltarea gândirii critice, a celei logice, cât și la dezvoltarea gândirii creative, oferindu-le copiilor, libertatea de a vedea răspunsul la întrebarea: „*Ce se întâmplă dacă fac asta ?*”.
- ✓ stârnesc curiozitatea copiilor, făcând procesul de învățare să fie amuzant și interesant.
- ✓ oferă copiilor, oportunitatea de a vedea când greșesc și de a găsi o soluție.
- ✓ îi ajută pe copii să ducă rezolvările matematice și cele științifice dincolo de teorie și să le folosească pentru a rezolva situații din viața cotidiană
- ✓ îi ajută pe copii să transforme ascultarea pasivă în învățare activă.
- ✓ îi ajută pe copii să gândească „*outside the box*”, adică în afara cadranelor cunoscute.

Aceste abilități îl vor ajuta pe cel mic să se dezvolte ca persoană, fiind extrem de utile atât pentru o cultură generală bună, cât și pentru a descoperi ce îl pasionează și ce carieră ar putea să urmeze.

Ce să faci pentru a dezvolta competențele STEAM ?

Poți cultiva interesul și pasiunea copiilor pentru STEAM de la vârste timpurii, folosindu-te de curiozitatea lor nativă, de înclinația către explorare și experimentare, prin activități simple, cum sunt acestea:

- activitățile cu apă sunt probabil cele mai simple, distractive și instructive.
- activitățile de construcție sunt utile nu doar pentru dezvoltarea motricității, ci și pentru a învăța despre dimensiuni și forme, ci dezvoltă gândirea logică și creativitatea.
- jocul cu lumini și umbre este ideal pentru a exersa corespondența dintre real și abstract. Acest tip de activitate îi va ajuta pe copii să învețe să își pună întrebări, să facă presupuneri, să experimenteze legătura dintre mișcări și forme.
- activitățile de logică și memorie sunt de o varietate și complexitate impresionantă, adaptate pentru orice vârstă.
- activitățile cu modele repetitive pot fi realizate fără nicio pregătire dacă vă faceți un obicei din a le identifica în lumea care ne înconjoară.
- explorarea naturii.
- Analiza vieții de zi cu zi și a lumii care ne înconjoară este o cale simplă pentru a dezvolta gândirea critică și logica și să înțeleagă mecanismele societății în care trăiesc.

- **CURCUBEUL**

Tematică - experiment științific de cromatografie. Cromatografia este o metodă de separare și analiză a substanțelor chimice din amestecuri.

Scop - îmbogățirea cunoștințelor preșcolarilor cu informații referitoare la unele principii simple de cromatografie.

Materiale: prosop moale de hârtie, carioci/markere lavabile, apă, două recipiente transparente din plastic sau sticlă

Descriere: se decupează o bucată de prosop de hârtie în formă de dreptunghi; se toarnă apă în două recipiente transparente; se colorează prosopul de hârtie parțial, la cele două capete, în culorile curcubeului; se așază șervețelul cu capetele colorate în cele două recipiente cu apă și se observă cum partea uscată începe să se coloreze și se formează curcubeul.

Ce au învățat copiii - Acțiunea capilară face culorile de cariocă/marker să se miște în sus pe prosopul de hârtie, ridicând cu ea moleculele de colorant lavabil. Deoarece cariocile/markerele lavabile sunt pe bază de apă, se dispersează ușor în apă.



- **ERUPȚIA VULCANULUI**

Scop - îmbogățirea cunoștințelor preșcolarilor despre fenomene ale naturii, și anume erupția vulcanului.

Materiale - un pahar plastic, oțet, bicarbonat

Descriere: se adaugă 3 linguri de bicarbonat în pahar, fără a amesteca; se adaugă oțet; se urmărește, cu mare atenție, ce se întâmplă.

Ce au învățat copiii - Copiii au învățat într-un mod interactiv și distractiv cum erupe un vulcan și ce este o reacție chimică. Reacția dintre bicarbonatul de sodiu și oțet produce dioxid de carbon, care e eliberat prin erupția vulcanului.

- **LAPTELE MAGIC**

Tematică - experiment din sfera chimiei, ușor de făcut și foarte plăcut

Scop - copiii vor învăța să transforme laptele obișnuit într-un amestec magic, în doar câteva minute.

Materiale - o farfurie; lapte integral, colorant alimentar (2-3 culori), bețișoare cu vată, detergent lichid de vase.

Descriere - se toarnă lapte într-o farfurie și se lasă să se încălzească la temperatura camerei; se adaugă câteva picături de colorant alimentar în lapte; se înmoaie bețișorul cu vată în detergentul de vase și apoi se pune vârful tamponului de vată acoperit cu detergent într-o pată de vopsea (colorant alimentar). În contact cu tamponul de bumbac, vopseaua se dispersează ca prin magie.

Ce au învățat copiii - Detergentul distruge grăsimea din lapte și face ca, colorarea alimentelor să fluture în lapte, rezultând astfel niște desene bine concepute.

- **URMĂREȘTE CONTURUL!**

Scop - dezvoltarea motricității fine și exersarea coordonării ochi-mână

Materiale - forme geometrice desenate pe podea din bandă adezivă, piese Lego de diferite dimensiuni

Descriere - activitatea presupune plasarea pieselor Lego de-a lungul liniilor pătratului, triunghiului, cercului și dreptunghiului. Copiii urmăresc conturul dat și construiesc figuri geometrice din piese Lego, exersându-și astfel motricitatea manuală și coordonarea ochi-mână.

Ce au învățat copiii - Copiii învață și recunosc formele geometrice.

- **BRĂDUTUL ÎMPODOBIT**

Scop - Dezvoltarea motricității fine, prin implicarea copiilor într-o altfel de activitate, nouă pentru ei, folosind tehnica string art.

Materiale -un placaj cu un brăduț conturat din cuie, ață, lipici lichid, pom poms.

Descriere: se ține firul de ață perfect întins și se răsucește în jurul cuielor, până se conturează brăduțul; se lipesc pom-poms-urile.

Ce au învățat copiii - copiii și-au însușit tehnica *string art* prin realizarea unui brăduț de Crăciun.



BIBLIOGRAFIE

1. Borzea P.A.(2017), Integrare curriculară și dezvoltarea capacităților cognitive, Editura Polirom, București
2. Bybee, R. W. (2010). What is STEM education?
3. Lamberg, T., & Trzynadlowski, N. (2015). How STEM academy teachers conceptualize and implement STEM education. *Journal of Research in STEM Education*, 1(1), 45-58
4. Park, H., Byun, S. Y., Sim, J., Han, H., & Baek, Y. S. (2016). Teachers' Perceptions and Practices of STEAM Education in South Korea. *Eurasia Journal of Mathematics, Science & Technology Education*, 12(7)

„Calculatorul – prieten de nădejde”

Prof. înv.preșc.: Ștefan Ramona Mirela

Unitatea: G.P.P. Nr. 5, Slatina

ARGUMENT

Astăzi toată lumea folosește direct sau indirect calculatorul, acesta devenind un partener de lucru al omului, un coechipier de “joacă” al copilului.

Introducerea unui astfel de program răspunde interesului crescut al copiilor pentru activități informatizate, ele contribuind la dezvoltarea încrederii în forțele proprii, asigurând o libertate mai mare oferită copilului, capacităților sale de expresie. Majoritatea copiilor au cunoștințe minime privind utilizarea calculatorului dispunând acasă de calculator și de o gamă variată de jocuri. Din discuțiile purtate atât cu copiii cât și cu părinții am constatat că nu toate aceste jocuri corespund specificului vârstei și nu au valențe educative.

Folosirea informaticii ca mijloc pedagogic nou conduce la stimularea capacității de gândire și sinteză a utilizatorilor(copii ,aduți).Astfel se stimulează interesul pentru noutate-ecranul monitorului atrage ca un magnet pe fiecare copil,iar imaginile în mișcare,cu toate noutățile pe care le oferă ,constituie o sursă de asimilare de noi cunoștințe,de formare de noi priceperi și deprinderi.

Preșcolarii se dezvoltă mai bine când au condiții pentru o activitate independentă dobândind cunoștințe noi ,cultivându-și încrederea în forțele proprii.Calculatorul constituie pentru ei o jucărie inteligentă prin care pot explora lumea îmbinând învățarea cu jocul.El contribuie în mod real și nemijlocit la eficientizarea muncii cu preșcolarii,asigură interdisciplinaritatea,stimulează interesul pentru cunoaștere.Tratarea interdisciplinară a problemelor favorizează identificarea „unicității” copilului ,cultivarea aptitudinilor creative

Calculatorul a devenit componentă a spațiului socio-cultural al copiilor, influențându-le limbajul și comunicarea non-verbală și punându-i în situația de a găsi rapid soluții.

Programa învățământului preșcolar prevede stimularea copilului în perceperea, cunoașterea și stăpânirea mediului apropiat, printre finalitățile învățământului preșcolar numărându-se și îmbogățirea capacității copilului de a interacționa cu mediul, de a-l cunoaște și de a-l învăța prin explorări, experimente și exerciții.

Integrarea calculatorului în activitatea instructiv-educativă desfășurată la clasă constituie o tendință modernă de racordare a învățământului la noile cuceriri tehnologice.

Calculatorul oferă totodată o abordare interdisciplinară a domeniilor de cunoaștere.

OBIECTIVE CADRU

1. Dezvoltarea interesului pentru cunoașterea și utilizarea calculatorului
2. Dezvoltarea capacității de cunoaștere și înțelegere a mediului înconjurător prin utilizarea calculatorului.
3. Utilizarea unui limbaj informatic adecvat în prezentarea unor fenomene din natură și din mediul înconjurător.

OBIECTIVE DE REFERINȚĂ ȘI EXEMPLE DE ACTIVITATI DE ÎNVĂȚARE

OC 1. Dezvoltarea interesului pentru cunoașterea și utilizarea calculatorului

Obiective de referință	Exemple de activități de învățare
1.1. Să cunoască componența externă a calculatorului și funcțiile acestor componente:	<ul style="list-style-type: none">- Observații asupra părților componente (unitate centrală, monitor, tastatură, mouse)- Recunoașterea butoanelor importante de la fiecare componentă- Efectuarea unor acțiuni în vederea asocierii fiecărei componente cu un anumit tip de acțiune
1.2. Să cunoască și să exerseze regulile de utilizare a calculatorului	<ul style="list-style-type: none">- Exerciții de a pune în funcțiune / opri calculatorul- Jocuri de mânuire a mouse-ului și de utilizare a tastaturii- Experiențe privind lansarea în execuție a unei aplicații folosind o iconiță
1.3. Să lanseze în execuție Windows	<ul style="list-style-type: none">- Cunoașterea și denumirea elementelor de bază ale sistemului Windows (elementele ecranului)- Exerciții pentru descoperirea corespondenței dintre acțiunea sa ca utilizator și răspunsul calculatorului- Selectarea unei anumite aplicații (Word, Paint)
1.4. Să-și personalizeze sistemul Windows	<ul style="list-style-type: none">- Exerciții de lucru cu ferestre: deschidere, minimizare, maximizare, închidere;- Modificarea suprafeței de lucru (zoom)- Jocuri de schimbare a caracteristicilor unui text sau desen (dimensiune, culoare, încadrare, poziție)

OC 2. Dezvoltarea capacității de cunoaștere și înțelegere a mediului înconjurător prin utilizarea calculatorului.

Obiective de referință	Exemple de activități de învățare
2.1. Să recunoască elemente componente ale lumii înconjurătoare.	<ul style="list-style-type: none"> - Exerciții în perechi de identificare a cuvântului care definește imaginea; - Exerciții de asociere a imaginii cu cuvântul corespunzător; - Exerciții de activare a instrucțiunilor necesare creării unui joc, respectând algoritmul. - Jocuri de orientare în spațiu pentru recompunerea întregului; - Descrierea imaginilor; - Jocuri de mișcare a cuvintelor pentru recompunerea unui mesaj scris respectând topica; - Jocuri în grup de asociere a imaginilor în perechi respectând criteriul dat. - Discuții privind criteriul pe baza căruia calculatorul admite asocierea - Desenarea unor elemente din mediu prin folosirea PAINT
2.2. Să cunoască elementele mediului cultural și social.	<ul style="list-style-type: none"> - Descrierea elementelor locale specifice; - Exerciții de scriere la tastatură a denumirii corespunzătoare a imaginilor ; - Jocuri de selectare a elementelor aceleiași categorii;

OC 3. Utilizarea unui limbaj informatic adecvat în prezentarea unor fenomene din natură și din mediul înconjurător

Obiective de referință	Exemple de activități de învățare
------------------------	-----------------------------------

<p>3.1. Să denumească principalele operații specifice lucrului cu calculatorul:</p>	<ul style="list-style-type: none"> - Exerciții de cunoaștere a sensului unor termeni noi (selectează, lansează, fereastră, casetă de dialog, casetă derulantă, iconiță, menu, etc.) - Jocuri pentru înțelegerea semnificației unor instrucțiuni, și de raportare la simbolurile din bara de instrucțiuni; - Acțiuni de identificare a simbolurilor de pe taste și de denumire; - Relaționarea limbajului informatic cu realitatea înconjurătoare
<p>3.2.Să comunice mesaje în timpul efectuării jocurilor.</p>	<ul style="list-style-type: none"> -Discuții în legătură cu sarcinile de joc; -Convorbiri privind descoperiri și idei utilizând un limbaj adecvat; -Dezbateri privind algoritmul de rezolvare a sarcinilor date; - Interpretarea rezultatelor admise de calculator

ACTIVITATI DE INVATARE PROPUSE:

SAPTAMANA:

Observare:Componentele calculatorului

Tastatura,unitate centrala,monitor,mouse,imprimanta

Exercitii:Inchiderea si deschiderea calculatorului

Calculatorul se porneste si se opreste prin simpla apasare a butonului pornit-oprit

SAPTAMANA:

Canon Creative

Recunoasterea si folosirea corecta a culorilor

Observare: Programe si sisteme de operare-Windows

Exista programe pentru calcule matematice,pentru gestionarea bazelor de date, pentru desen, muzica etc.

SAPTAMANA:

Jocuri: SOFT EDUCATIONAL Piticlic

Pentru dezvoltarea gândirii logice

Observare: Animalele de la poli

Activitate Cunoasterea mediului - Calatorie imaginara in Regatul de Gheata

SAPTAMANA:

Joc: SOFT EDUCATIONAL Piticlic

Evaluare – Recunoasterea cifrelor,operatii de adunare si scadere cu o unitate

BIBLIOGRAFIE:

1. *** “Programa activităților instructiv-educative desfășurate în grădinița de copii”,
2. Silvia Urs, Florina Sgar –“Prietenul meu – calculatorul” în “Educația în anul 2002, pag.67
3. Joyce Nielsen –,„Word 7 pentru Windows 95 în 460 imagini” –Ed. Teora, 1999
4. Jane Calabria, Dorothy Burke –,„Windows 95 6-în-1” –Ed. Teora, 1999

METODA CIORCHINELUI

ÎN PREDAREA, ÎNVĂȚAREA ȘI EVALUAREA TEMEI: UNIUNEA EUROPEANĂ

Profesor: Ștefănuță-Avram Valentin-Gabriel

Liceul Teologic Romano-Catolic “Sfântul Francisc de Assisi” și

Liceul cu Program Sportiv Roman, Jud. Neamț

Abstract. Studiul de față își propune să prezinte rezultatele unei activități desfășurate cu elevii clasei a XI-a având ca scop utilizarea metodei ciorchinelui în învățarea școlară. Au fost prezentate elevilor etapele elaborării ciorchinelui, li s-a cerut să scrie toate ideile și să realizeze toate conexiunile între acestea și termenul cheie. Schemele realizate de elevi, plăcerea cu care au cooperat la realizarea sarcinii de lucru, creativitatea de care au dat dovadă, ilustrează eficiența acestei tehnici în activitatea didactică, deoarece stimulează gândirea liberă și realizarea unor conexiuni între informații.

Cuvinte-cheie: gândirea liberă, conexiuni, sistematizare, schemă, creativitate

Motivația și obiectivele cercetării

Motivația alegerii acestei metode verificarea ipotezei conform căreia dacă elevii sunt încurajați în exprimarea ideilor, în realizarea unor conexiuni între cunoștințele pe care le au despre un anumit subiect, favorizând astfel gândirea liberă, învățarea este mai facilă.

Obiectivul general al cercetării a fost crearea unei situații de învățare, urmată de analizarea și interpretarea rezultatelor obținute. Obiectivele specifice ale cercetării au fost următoarele: consultarea bibliografiei pe această temă, proiectarea și organizarea unei situații de învățare, angajarea elevilor în realizarea ciorchinelui, evaluarea rezultatelor activității elevilor, enumerarea observațiilor asupra rezultatelor activității, precizarea concluziilor cu privire la studiul efectuat.

Fundamente teoretice

Ciorchinele reprezintă o tehnică de organizare grafică a informațiilor, “un tip de brainstorming neliniar, prin care se evidențiază într-o rețea, conexiunile dintre ideile despre un subiect.” (Dulamă, 2002).

Este o metodă care încurajează elevul să gândească liber, să construiască asociații noi sau să dea noi sensuri unor noțiuni însușite, evidențiind modul specific în care fiecare elev a înțeles un anumit conținut. Această metodă “stimulează creativitatea și facilitează concentrarea asupra unei probleme”. (Cozărescu, 2004).

Elaborarea unui ciorchine presupune mai multe etape: elevii scriu un cuvânt / temă (care urmează a fi cercetat) în mijlocul foii de hârtie, după care notează toate ideile, sintagmele sau

cunoștințele care le vin în minte în legătură cu tema respectivă în jurul acestuia, trăgându-se linii între acestea și cuvântul inițial; activitatea se oprește când se epuizează toate ideile sau când s-a atins limita de timp acordată.

După elaborarea ciorchinelui se cere elevilor să lectureze un text cu tema dată, din care primesc informații suplimentare cu care completează ciorchinele, clarifică unele aspecte neînțelese. La sfârșitul activității, împreună cu profesorul se face sinteza finală, se structurează ciorchinele grupând logic informațiile, ideile, cunoștințele elevilor. Se pot face completări, se pot aduce corecturi.

Metodă

Am aplicat aceasta metodă la lecția Uniunea Europeană, la clasa a XI-a. Având deja unele cunoștințe despre această temă, am desfășurat activitatea pe grupe de câte 4 elevi. Am împărțit colectivul de elevi în 6 grupe și am comunicat elevilor sarcina de lucru: Scrieți într-un cerc în mijlocul unei foi sintagma „Uniunea Europeană”. Fiecare grupă are la dispoziție 10 minute pentru a scrie toate cuvintele și ideile care vă vin în minte despre UE și stabiliți prin intermediul liniilor, conexiuni între ele și cuvintele cheie. După terminarea timpului alocat am solicitat elevilor să citească lecția din manual referitoare la UE și să completeze ciorchinele cu noi informații, să corecteze conținuturile scrise greșit.

Am scris în mijlocul tablei într-un cerc cuvintele cheie și am precizat ce categorii de informații sunt relevante pentru tema aleasă, realizând schema unui ciorchine semidirijat. Ulterior, împreună cu elevii, am sistematizat, am grupat și ordonat informațiile pe baza criteriilor precizate, obținând un ciorchine revizuit care a fost transcris de elevi în caiete și care reprezintă schema lecției.

Rezultate

Voi prezenta produsele activității realizate de două grupe de elevi și ciorchinele revizuit pe care elevii l-au transcris în caiete, de pe tablă.

Fig. 1 Ciorchinele grupei I

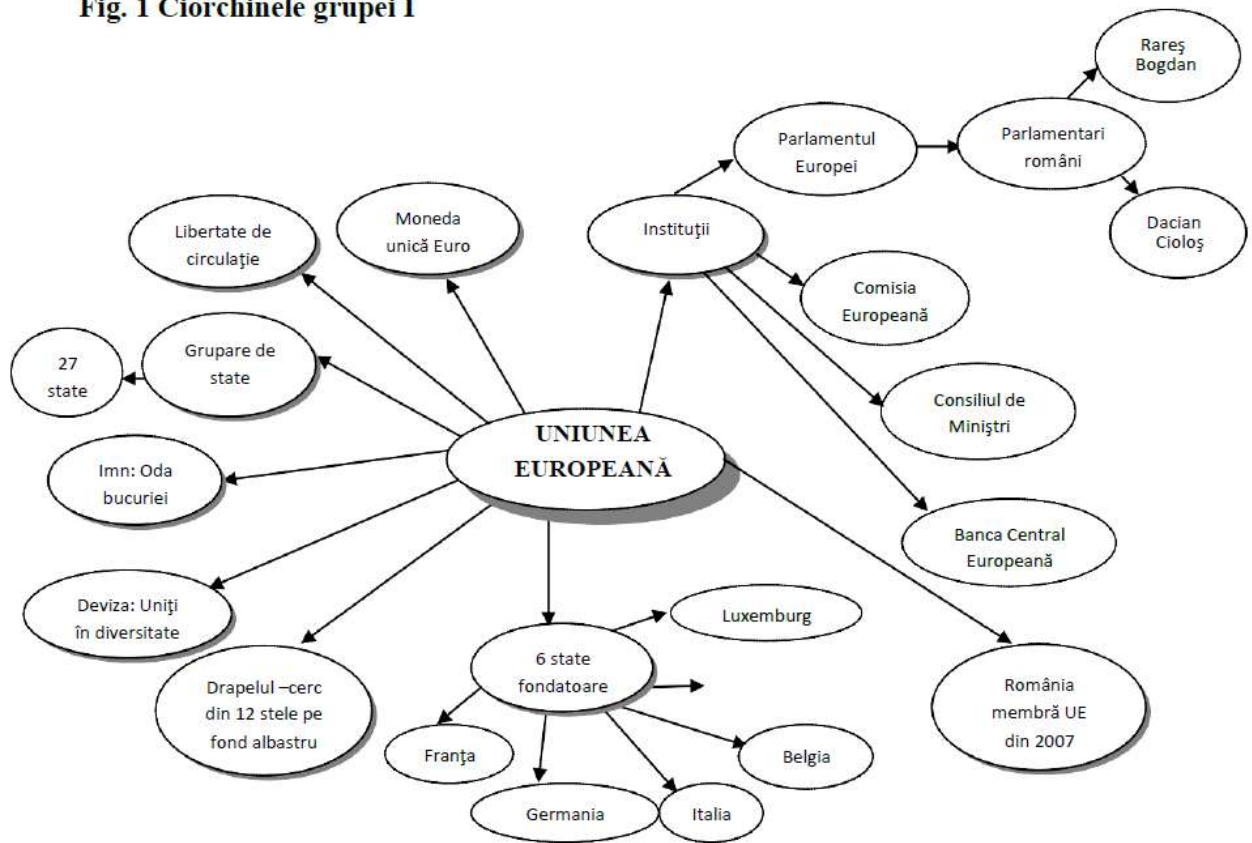

Fig. 2 Ciorchinele grupei II

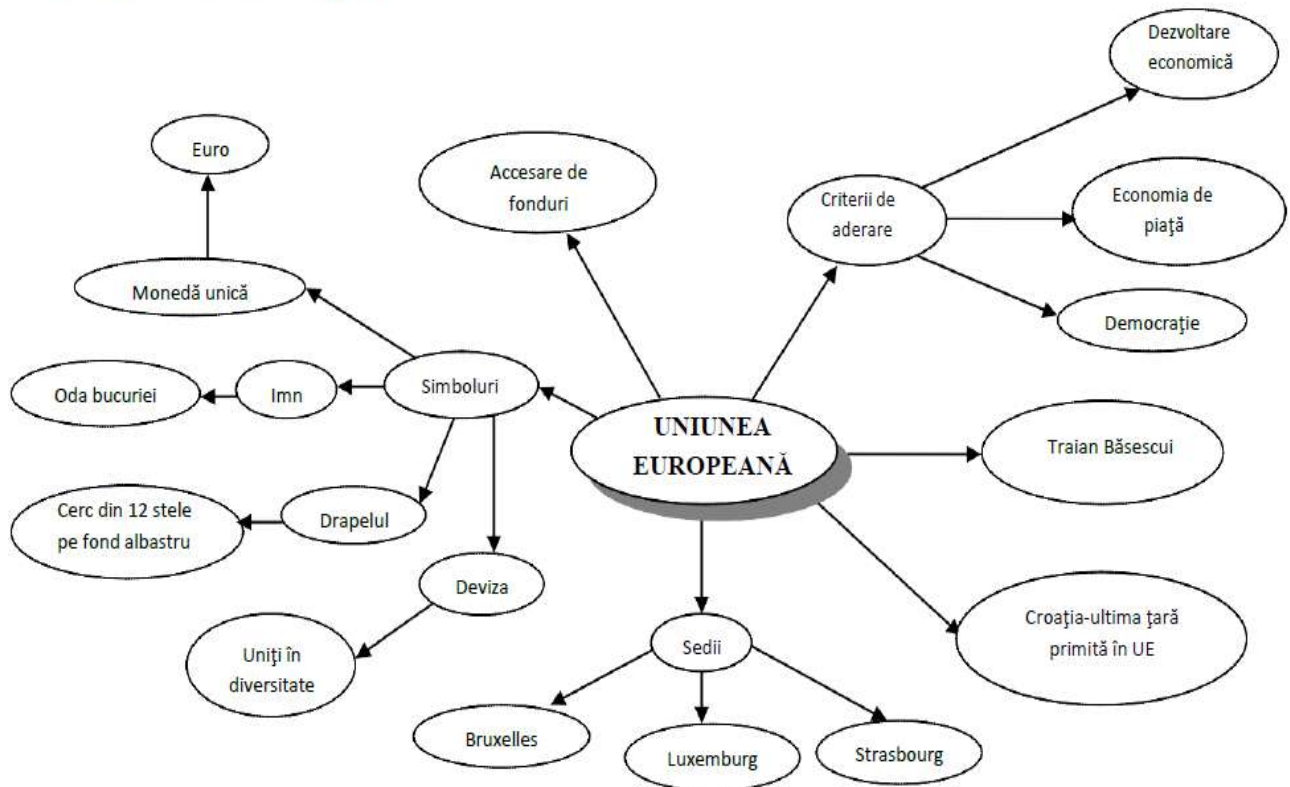
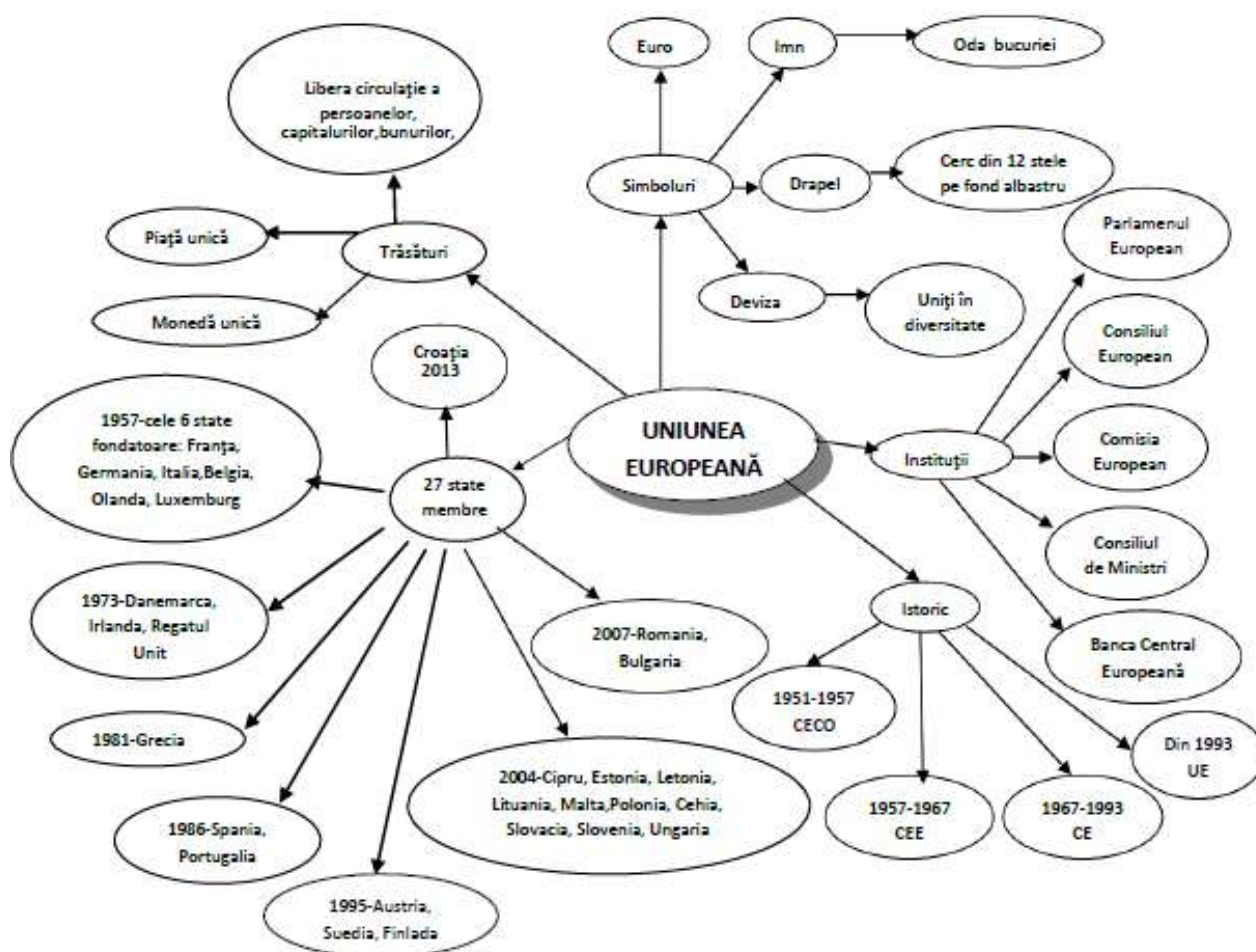

Fig. 3 Ciorchinele revizuit



Discuții

În urma utilizării acestei tehnici de organizare grafică a informațiilor am observat o mai bună mobilizare a elevilor față de situațiile în care se utilizează metode tradiționale. Este o plăcere să-i vezi cum lucrează în cadrul grupelor. Se înțeleg între ei deoarece “vorbesc aceeași limbă”, sunt dornici să arate unuia altuia cât știu și care sunt părerile lor și prezintă triumfători rezultatele la care au ajuns.

Concluzii

Am fost mulțumit de modul în care elevii au cooperat în realizarea sarcinii de lucru, fiecare exprimându-și liber ideile, arătându-se astfel mai încrezători în posibilitățile lor intelectuale. Faptul ca elevii au învățat “jucându-se” a făcut ca parcurgerea conținuturilor să fie mai facilă pentru toți participanții.

La celelalte grupe, schemele au fost mai „sărace” în informații, unele dintre idei ieșeau mult în afara temei, altele erau nerelevante pentru subiectul dat sau chiar conțineau informații eronate.

Pentru o mai bună structurare și ordonare a informațiilor cred că este mai indicată utilizarea ciorchinelui semidirijat în care profesorul să indice în prealabil categoriile de informații care sunt așteptate de la elevi în legătură cu termenul cheie, evitând astfel acele idei care nu au legătură cu subiectul sau care nu sunt relevante și esențiale pentru tema dată.

Bibliografie

Cozărescu, Mihaela, Ștefan, Laura (2004), *Psihologia educației. Teorie și aplicații*, Editura ASE, București

Dulamă, Maria Eliza, (2002), *Modele, strategii și tehnici didactice activizante cu aplicații în geografie*, Editura Clusium, Cluj-Napoca

Proiectul Educațional

„ Cu educația de mână, grădinița și școala facem o echipă bună”

Profesor pt. Înv. Primar Știrbu Ana – Maria
Școala Gimnazială Nr. 33 Galați

Educația este cea mai puternică armă pe care o poți folosi pentru a schimba lumea.
Nelson Mandela

În cadrul acțiunii de reformare a sistemului de învățământ și reșezarea lui pe baze moderne, se subliniază tot mai mult ideea parteneriatelor educaționale, ce creează oportunități de cooperare, consultare, comunicare, conlucrare în vederea atingerii unui scop comun.

Integrarea copilului în școală presupune mai întâi formarea unor reprezentări corecte care să le permită preșcolariilor o adaptare afectiv - motivațională la mediul școlar.

Copilul este un mic univers, iar creșterea și devenirea lui ca adult reprezintă un drum lung și sinuos, plin de urcușuri și coborâșuri, al cărui aspect central îl reprezintă personalitatea, în toate aspectele ei.

Pasul către școlaritate reprezintă un prag ce implică o serie de aspecte psihologice specifice adaptării școlare, iar acest lucru imprimă o direcție generală a întregii perioade pe care copilul o va petrece în școală.

Frecventarea grădiniței de către copil alături de crearea unei imagini pozitive a școlii în ochii micului om, au un rol important în adaptarea cu succes a copilului în școală. Copilul trebuie învățat că școala nu este o modalitate de constrângere, de încetare a jocului, de îngrădire a activităților libere din cadrul grădiniței ci reprezintă o continuare absolut normală a activității copilului, care este în continuă evoluție, fiind capabil să realizeze jocuri mult mai complexe decât cele din grădiniță.

Pentru a înlesni cu mai multă ușurință adaptarea optimă a copilului în școală, se dorește să se mențină o strânsă legătură între școală și grădiniță, două instituții asemănătoare și deosebite, în același timp, scop operaționalizat prin efectuarea de vizite, de colaborări, de schimburi de experiență, ce pun preșcolarii în legătură directă atât cu școlarii cât mai ales cu învățătorul.

Prin implicarea elevilor și preșcolariilor în cadrul acestui proiect educațional, am observat că majoritatea au avut o atitudine pozitivă față de acțiunile inițiate de școală și grădiniță. Copiii au devenit capabili să înțeleagă mai ușor lumea în care trăiesc și să o transforme, să recepteze și să transmită mesaje, exprimându-și gândurile și sentimentele fie prin comunicare verbală, într-un limbaj bogat și nuanțat, fie prin creații plastice. Rezultatul actului creator a devenit astfel, cartea lor de vizită, a școlii/ grădiniței în care învață și chiar a comunității în care locuiesc.

În urma desfășurării proiectului educațional „ Cu educația de mână, grădinița și școala facem o echipă bună” , am constatat următoarele:

- temele alese permit abordarea interdisciplinară a conținuturilor studiate;
- caracterul interdisciplinar implică mai multe discipline de studiu: cunoașterea mediului, geografie, istorie, limba și literatura română etc. și permite conexiuni noi între ele;
- școala și grădinița devin „scena” tuturor activităților proiectelor și continuă sau inițiază acțiuni care au avut sau vor avea ecou pe plan local/ județean;
- proiectele permit partenerilor educaționali să se cunoască, să comunice și să lucreze împreună cu eficiență. Pe măsură ce acumulăm mai multe informații cu privire la rolul elevilor în cadrul parteneriatelor, dobândim o înțelegere mai completă asupra

modului în care școala, familia și comunitatea trebuie să lucreze împreună cu elevii pentru a le spori șansele de succes.

- schimburile de experiență realizate în cadrul parteneriatelor sunt benefice atât pentru cadre didactice, elevi, comunitate, iar entuziasmul cu care se participă la acțiuni dovedește interesul generat și satisfacțiile obținute în egală măsură de fiecare participant în parte;
- între elevi și preșcolari - beneficiarii direcți ai acestor proiecte - se creează o ambianță interactivă și relații de prietenie cu colegii din clase diferite și de la instituții diferite;
- subiectele abordate sunt semnificative pentru experiența elevilor, generatoare de interes și valorifică achizițiile acestora;
- activitățile cu caracter aplicativ desfășurate în grup devin o sursă de cunoaștere, iar în cadrul lor se formează și se dezvoltă capacitatea de a asculta, respectul de sine și de ceilalți, arta de a conlucra pentru atingerea scopurilor propuse;

Orice învățare este eficientă dacă pleacă de la cunoașterea copilului, individualizarea fiind imposibilă fără cunoașterea temeinică a copilului de vârstă școlară mică.

Este normal ca totdeauna să pornim de la „punctele forte” ale elevilor noștri și ale noastre, ca învățători/ educatori, cum ar fi: ce știe elevul, ce poate să facă, ce înclinații are, de ce abilități dispune și pe care le putem valorifica.

Este important să avem în vedere și „punctele slabe” (ce nu știe sau ce nu poate să facă), dar și oportunitățile pe care i le oferă mediul

Aici intervine măiestria cadrului didactic și a școlii de a oferi copiilor programe variate, interesante, care să-i atragă și să le dezvolte inteligența, creativitatea, spontaneitatea, dar și să-i responsabilizeze pentru un viitor mai bun și mai frumos.

Exemple de bune practici -Metoda Pedagogical Escape Rooms

Autor : prof.ing. Știrbu Paraschiva-Ionela

Instituția școlară : Liceul Tehnologic „ Ștefan cel Mare ” Cajvana

Pedagogical Escape Rooms este o metodă modernă care ajută „facilitarea , susținerea și îmbunătățirea activităților din sistemul educațional „deoarece este o metoda la care se poate recurge pentru evaluarea, învățarea sau consolidarea cunoștințelor , prin joc ce implică soluționarea unor sarcinii diferite ca structură și grad de dificultate care se bazează pe cunoștințele și abilitățile învățate de către elevi la lecțiile din clasă.

Elevii sunt împărțiți pe grupe și deci se lucrează în echipă pentru rezolvarea sarcinilor dar tot o dată se stabilește și timpul pe care trebuie să îl respecte în rezolvarea cerințelor.

Această metodă utilizează tehnica jocului ceea ce este plăcut și atractiv pentru elevii, stârnindu-le interesul și creativitatea. Totodată această metodă urmărește comunicarea elevilor din fiecare echipă, colaborarea, gândirea critică scopul principal fiind motivarea pentru învățare.

Aplicarea metodei consta în primul rând la fel ca în cazul oricărei metode în anunțarea modului de lucru, apoi elevii sunt anunțați să se grupeze în funcție de numărul elevilor din clasă astfel încât grupele să fie relativ egale. Următorul pas constă în predarea plicului cu prima sarcina fiecărui grup de elevi și deschiderea plicului se va face în același timp de către toate grupele. Pentru realizarea primei sarcini au 10 minute la dispoziție, după care se prezintă la profesor, care este arbitrul jocului, să verifice corectitudinea rezolvării sarcinii. În funcție de corectitudinea rezolvării vor primi primul număr din cifru care va deschide lacătul să poată „evada”. Fiecare echipă primește un indiciu gratis, în cazul în care solicită mai multe indicii sunt penalizați la sfârșitul jocului cu 2 minute din timpul total de execuție a „Ghidului de evadare” .

Rezolvarea sarcinii 2 de lucru, în 10 de minute, urmată de verificarea profesorului și primirea al doilea număr din cifru, la fel se va proceda în ceea ce privește regula timpului și la sarcina 3.

Echipa câștigătoare este cea care a rezolvat corect toate sarcinile și se încadrează în timpul de lucru.

Elevii împreună cu profesorul vor discuta și verifica corectitudinea informațiilor teoretice și practice pe care le-au primit în „Ghidul de evadare”.

În continuare exemplificăm metoda Escape Room pe o lecție de evaluare la disciplina sănătate și securitate la clasa a IX-a învățământ profesional specializarea „Confecții textile și pielărie”:

Ghid de evadare!!!

Sunteți un grup de muncitori care, într-o zi de muncă sunteți anunțați prin semnale acustice de faptul că, în fabrica în care vă aflați a izbucnit un incendiu . Fiind la sfârșitul programului din greșală portarul v-a încuiat înăuntru fabricii de confecții la etajul al 2-lea.

Pentru a vă putea elibera trebuie să descoperiți cifrul de la lacătul fabricii, răspunzând la întrebări și realizând sarcinile pe care le găsiți în atelierul de lucru. O să rezolvați sarcinile în ordinea dată grupându-vă în mod egal. După rezolvarea primei grupe de task-uri trebuie verificată corectitudinea acestora de către profesor după care primiți primul număr de la cifru. În același mod se procedează și cu următoarele două sarcini.

Pentru a lucra eficient trebuie să vă împărțiți în 3 echipe . Timpul total de lucru în care vă puteți elibera este de 50 de minute care se împarte diferențiat pe cele trei grupe de task-uri. Toate sarcinile sunt obligatorii de rezolvat corect.

În cazul în care întâmpinați probleme și aveți nevoie de ajutor, arbitru vă va oferi indicii contra unei penalizări de 2 minute per indiciu pe care o veți primi la finalul efectuării tuturor sarcinilor. Un indiciu este oferit gratuit pentru fiecare echipă.

Echipa care rezolvă corect toate sarcinile de lucru și în timpul indicat va descoperi cifrul pentru a deschide ușa și va fi răsplătită cu nota maximă.

Pentru a vă putea elibera din magazia de aprovizionare și a descoperi primul număr din cifru trebuie să răspundeți corect la primele 2 întrebări în timp de 10 minute.

După rezolvarea sarcinii trebuie să vă prezentați la arbitru pentru verificarea corectitudinii informațiilor. Dacă acestea sunt corecte primiți primul număr de la cifru dacă nu sunt, primiți un hint gratis și refaceți informația

Sarcina nr 1

- A. Ce sunt incendiile? Dar exploziile?

- B. Enumerati 10 măsuri și mijloace de prevenire a incendiilor.

Sarcina nr. 2

Vă aflați în atelierul de coasere, un pas mai aproape pentru a deschide cifrul .



După realizarea sarcinilor chemați profesorul pentru verificare.



a.....

b.....

c.....

d.....

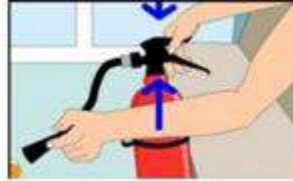

2, Imaginile de mai jos prezintă etapele și manevrele de utilizare a stingătorului în caz de incendiu. Identificați și denumiți aceste etape

Sarcina nr.3

- *Felicitări!! Ați ajuns la ultima sarcină.*



- *După realizarea task-ului profesorul verifică corectitudinea modului de rezolvare a sarcinilor și respectarea indicațiilor, dacă s-a respectat timpul și nu sunt penalizării de la sarcinile anterioare veți primi ultimul număr din cifru și cheia să aflați combinația.*

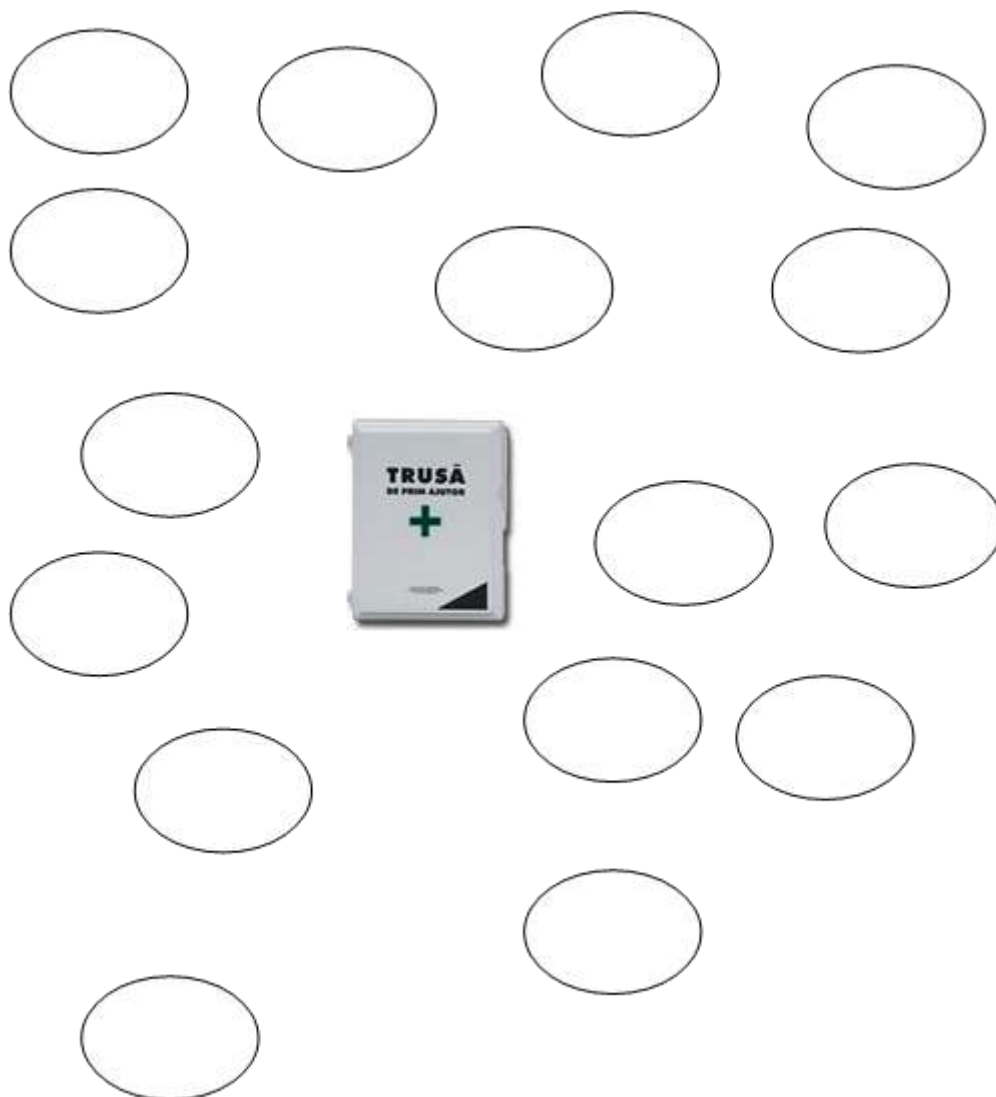

Barem de corectare-

Total de puncte: 10 Din oficiu – 1 puncte

Sarcina 1 - 3 puncte

A-1,5 puncte

A.Ce sunt incendiile ?

O ardere autoîntreținută, care se desfășoară fără control în timp și spațiu și care produce pierderi materiale și chiar pierderi de vieți omenești.

1. Ce sunt exploziile ?

Reacții fizico-chimice foarte rapide în care se produce o cantitate mare de gaze însoțită de degajare de căldură și energie. Rezultatele exploziilor sunt concretizate în distrugerii materiale și pierderi de vieți omenești

B-1,5 puncte

Oricare 10 Măsurii și mijloace de prevenire a incendiilor și exploziilor din cele de mai jos:

1. Înlăturarea eventualelor cauze ce pot provoca incendiile sau explozii, prin proiectarea procesului tehnologic.
2. Evitarea formării în hale de producție a amestecurilor explozive prin curățarea în mod periodic a prafului de pe suprafețele încărcate cu electricitate statică.
3. Mărirea umidității relative a aerului acolo unde produsele permit.
4. Prevederea unor aparate de deconectare automată în caz de avarie³⁵.
5. Prevederea în depozitele de materiale combustibile a instalațiilor speciale de declanșare automată a stopirii cu apă la ridicarea temperaturii.
6. Amenajarea unor spații pentru fumat.
7. Asigurarea unei bune evacuări a oamenilor și a bunurilor din clădire, în caz de incendiu.
8. Instalarea de scări de incendiu, guri de apă, cu utilajul necesar (furtun cu lance, pompe, etc).
9. Ignifugarea materialelor combustibile folosite în construcții.
10. Marcarea zonelor periculoase, a mediilor explozive, a căilor de evacuare din clădiri și asigurarea unor bune condiții pentru intervenția rapidă la singerea incendiilor.
11. Organizarea de formații de pompieri voluntari și special angajați.
12. Interzicerea folosirii flăcării deschise, a fumatului în medii periculoase.
13. Stabilirea unor sarcini precise privind prevenirea și combaterea incendiilor și asigurarea prelucrării și afișării lor.
14. Instruirea muncitorilor și răspândirea cunoștințelor tehnice referitoare la cauzele și prevenirea incendiilor.
15. Dotarea cu utilaje și materiale tehnice de combatere a incendiilor :
 - Lopeți,
 - Pompe de mână,

Sarcina 2- 3puncte

1 - 1,5 puncte

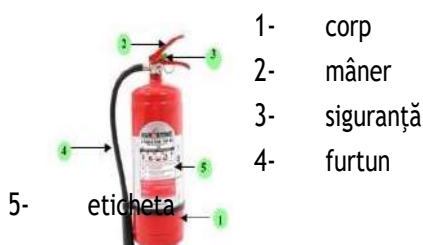

2 - 1,5 punct

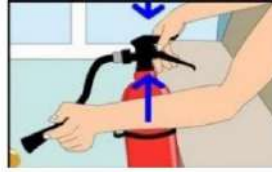

1-trageți siguranța

2- îndreptați furtunul spre foc
zonă

3-acționați mânerul

4- acoperiți
întreaga

Sarcina nr.3 - 3 puncte



Bibliografie :

- Îmbunătățirea activităților de învățare – Ivan Mykytyn –material elaborat ca parte a proiectului Europe Aid/Asistență tehnică pentru Construcția Instituțională a Sistemului de Învățământ Profesional și Tehnic; România Europe Aid/122825/D/SER/RO – Proiect finanțat de Uniunea Europeană.
- Valențe culturale ale securității și sănătății în muncă – material elaborat de ITM – București și zona centru
- Ghid de evaluare a riscului, broșură editată de INSPECȚIA MUNCII, februarie 2007
- Broșuri, pliante, afișe și normative cu instrucțiuni specifice din domeniul Textile-pielărie.
- Manual pentru pregătire practică TEXTILE – PIELĂRIE, autori: I Marinescu M Zvâc, C Varga, etc.
- Repere metodologice pentru clasa a X a .Învățământ profesional și tehnic.Industrie textilă și pielărie
- www.ismb.edu.ro :”Indicații privind planul de alarmare, alarmarea în caz de incendiu și instruirea elevilor”, material realizat de IG al Pompierilor Militari.
- www.inspectiamuncii.ro
- www.protectiamuncii.ro
- <https://www.semanticscholar.org/paper/EscapeED%3A-A-Framework-for-Creating-Educational-Rooms-Clarke-Peel/2efb8235c9ba05dccc82cb015264585c99bdc9c5>
- <https://www.agorabierta.com/2018/03/escape-room-educativo/>
- https://www.researchgate.net/publication/348697168_How_to_create_Educational_Escape_rooms_Strategies_for_creation_and_design

Bune practici de comunicare în lucrul cu elevii-

abordări, tehnici, aplicații

prof. înv. primar: Stîrcea Denisa, C.N.I. Matei Basarab

Motto: „Nu există nimic care să nu poată fi făurit de o muncă perseverentă și de o grijă încordată și atentă”. (Seneca)

Comunicarea a fost definită ca o formă particulară a relației de schimb între două sau mai multe persoane, două sau mai multe grupuri. Esențiale pentru actul comunicării sunt: 1) relația dintre indivizi sau dintre grupuri; 2) schimbul, transmiterea și receptarea de semnificații; 3) modificarea voită sau nu a comportamentului celor angajați. Elementele comunicării didactice sunt: emiterea mesajului didactic de către profesor sau de o altă sursă de informație, de la o anumită distanță; canalul prin care se transmite mesajul; receptarea mesajului de către elevi; stocarea și prelucrarea lui în scopul luării deciziilor (formularea răspunsurilor de către elev, a corectărilor sau a completărilor de către profesor).

Expresivitatea comunicării didactice este influențată de ținuta fizică, expresivitatea feței, gesturi, strălucirea privirii, contactul vizual. Elementele limbajului nonverbal prelungesc semnificația cuvintelor. De exemplu, un profesor care intră în clasă și se așază la catedră sau se lipește de tablă și rămâne acolo toată ora își diminuează mult din forța discursului. Limbajul nonverbal are semnificații la fel de profunde ca și cel verbal.

Comunicarea didactică are mai multe caracteristici, care o deosebesc de alte forme ale comunicării interumane:

- se desfășoară între doi sau mai mulți agenți: profesor și elevi, având ca scop comun instruirea acestora, folosind comunicarea verbală, scrisă, nonverbală, paraverbală și vizuală, dar mai ales forma combinată;
- mesajul didactic este conceput, selecționat, organizat și structurat logic de către profesor, pe baza unor obiective didactice precise, prevăzute în programele școlare;
- stilul didactic al comunicării este determinat de concepția didactică a profesorului și de structura lui psihică;
- mesajul didactic (repertoriul) are o dimensiune explicativ-demonstrativă și este transmis elevilor folosind strategii didactice adecvate dezvoltării intelectuale a acestora și nivelului de cunoștințe pentru a fi înțeles de elevi;
- comunicarea se reglează și autoreglează cu ajutorul unor retroacțiuni (feedback și feed forward), înlocuind blocajele care pot apărea pe parcurs.

Regulile comunicării didactice eficiente sunt: să ascuți, adică să ții cont de părerea și interesele celorlalți; să observi, adică să te intereseze ceea ce se întâmplă în cadrul situației de comunicare și să înțelegi starea receptorilor; să analizezi și să cunoști situația receptorilor; să te exprimi, adică să-ți expui punctele de vedere și sentimentele vizavi de obiectul comunicării; să controlezi, adică să urmărești calitatea și eficiența comunicării

Bune practici de educare a comunicării în instituția de învățământ

Școala este organizația în care procesul de comunicare este esențial și se manifestă sub toate formele. Profesorul observă, facilitează și participă la actul de comunicare ceea ce presupune că acesta trebuie să devină un comunicant profesionist, nu doar în stăpânirea tehnicilor de transmitere a informațiilor ci, mai ales, în aplicarea metodelor de relaționare .

„...instituția de învățământ constituie locul unde se învață comunicarea; unde se deprinde și se perfecționează comunicarea; unde se elaborează (creează) comunicarea; unde se educă (cultivă) comunicarea. Aici, comunicarea are semnificația unei valori umane și sociale, motiv pentru care educarea comunicării constituie un scop în sine, un obiectiv major al învățământului, la care toate disciplinele trebuie să-și aducă propria contribuție.”

Prof. Univ. Dr. Ioan Cerghit

Pentru a descoperi în ce măsură nivelul tău de comunicare îți permite o bună relaționare, evaluează cât mai onest, în ce măsură următoarele afirmații sunt adevărate sau false:

1. Îmi place să privesc în jur și să descopăr persoane interesante.
2. Știu cum să-mi manifest interesul pentru o persoană necunoscută, astfel încât să putem intra în contact.
3. Nu mă deranjează atunci când o persoană necunoscută mă măsoară cu privirea.
4. Știu să interpretez corect semnalele nonverbale de invitație sau de respingere.
5. Mă angajez ușor în discuții cu persoanele pe care le întâlnesc pentru prima oară.
6. Îmi place să râd, să spun bancuri și să se glumească pe seama mea.
7. Nu mă deranjează dacă persoana cu care vorbesc manifestă emoții puternice.
8. Îmi este ușor să-mi exprim emoțiile în fața celorlalți, indiferent dacă este vorba despre teamă, tristețe, furie sau bucurie.
9. Respect tăcerea provocată de trăirile emoționale ale celorlalte persoane, fără să mă simt obligat/ă să vorbesc sau să o oblig să-și schimbe starea.
10. Când cineva vorbește, sunt atent/ă mai degrabă la ce și cum spune, decât să-mi formulez deja în minte replica.
11. Știu cum să-mi exprim punctele de vedere astfel încât să fie luate în considerare, chiar dacă sunt în contradicție cu părerile celorlalți.
12. Pot privi constant în ochi persoanele cu care vorbesc, chiar dacă ne contrazicem.
13. Nu simt că relația mea cu cineva ar fi amenințată dacă îmi exprim o părere diferită sau ne contrazicem.
14. Știu când să opresc o ceartă, înainte de a produce efecte distructive asupra relației cu cealaltă persoană.
15. Mi se pare normal ca ambele părți să accepte compromisuri pentru a depăși o divergență de opinii.

Un lucru edificator este personalitatea și carisma, dar o parte din eficiența unui profesor se datorează nivelului de cunoștințe al acestuia și de aplicare a unor practici bune de predare. ***Aceste practici de predare variază de la stabilirea obiectivelor pentru clasă, până la a face prezentări eficiente și a asculta întrebările elevilor.***

Pentru comunicarea didactică procesul de motivare provine de la stimulare, care, la rândul său, este urmat de o reacție emoțională care duce la un răspuns comportamental specific.

În sala de clasă, în cazul în care comportamentul unui elev este apreciat și considerat ca pozitiv, acesta este recompensat și stimulat pentru repetarea comportamentului dorit. În schimb, în cazul în care comportamentul unui elev este considerat ca indezirabil primește un răspuns cu o nuanță negativă, rezultând demotivare.

În general indivizii sunt motivați printr-o varietate largă de nevoi. Unii oameni sunt extrem de motivați de bani, alții de putere, și alții de laudă.

Din moment ce profesorii nu sunt de obicei în poziția de a oferi elevilor bani sau putere, accentul va fi aici pe laudă.

De asemenea, trebuie remarcat faptul că unii oameni se pot automotiva deoarece le place provocarea și doresc să o efectueze.

Profesorii pot încuraja și promova această trăsătură de dorit cu caracter personal. În general, elevii vor arăta auto-motivare în cazul în care (1) știu ce se așteaptă de la ei, (2) cred că efortul merită, și (3) simt că vor beneficia prin performanța efectivă.

Unii profesori consideră că motivarea nu este una din responsabilitățile lor la locul de muncă. Cu toate acestea, indiferent dacă le place sau nu, elevii se așteaptă să obțină un feedback de la instructorii lor.

Profesorii trebuie să fie foarte conștienți de impactul pe care comentariile lor verbale și limbajul corpului nonverbal le pot avea la nivelul motivației elevilor lor.

*Exemple de apreciere: "Eu apreciez asta.", "Imi place cum ai spus asta.", "Vă mulțumesc foarte mult pentru asta." . **Comunicați empatic acceptarea sau înțelegerea.***

Deoarece elevii vor da de multe ori răspunsuri incorecte este la latitudinea cadrelor didactice să răspundă fără a descuraja elevul ci să fie dispuși să își asume riscuri și să încerce să rezolve problema.

Profesorul poate comunica faptul că elevul nu este singur, și apreciază încercarea acestuia de a răspunde.

Dacă profesorul ascultă elevul cu atenție, aceștia îi simt susținerea:

- utilizați aprecierea sau "Eu am încredere în tine."
- folosiți contactul vizual sincer care vă arată cu adevărat nivelul de ascultare.
- pur și simplu dați elevilor timp astfel încât să puteți asculta sau comunica cu ei despre o situație.

Căutați lucruri pozitive de spus despre unii elevi pentru ai stimula să lucreze chiar și atunci când întâmpină probleme sau fac greșeli în activitate.

E bine să oferiți laude întregii clase pentru a încuraja și pentru construirea echipei la nivelul clasei. Dar lauda poate duce la dependență: devine o obișnuință pentru elev și în loc să-l

motiveze, începe să solicite laude constante și nu mai dezvoltă nici o inițiativă personală. Nedreptate este o problemă care apare destul de frecvent în sălile de clasă.

Coaching pentru succes în clasă

Atunci când auziți cuvintele "antrenor" sau "coaching", ce vă vine în minte prima dată? Pentru mulți, aceste cuvinte vor aduce amintiri de participare, cândva la un sport. Antrenorul a fost liderul echipei, și rolul lui sau a ei a fost de a ghida echipa spre succes.

Totuși, termenul de "coaching" este foarte potrivit pentru a descrie funcția de cadru didactic. **Profesorii de astăzi sunt încurajați să petreacă mai puțin timp ținând discursuri la tablă în favoarea discuțiilor și rezolvării diferitelor tipuri de probleme cu elevii.**

Coaching-ul poate fi definit ca un proces continuu de a oferi elevilor feedback pentru a spori, menține sau îmbunătăți performanța acestora. Antrenorul arată nivelul său de performanță, cotele de cunoștințe și experiență, și susține încurajarea elevilor în atingerea nivelurilor de performanță.

Coaching-ul permite elevilor să-și dezvolte gândirea și acțiunile ca răspuns la situații diferite. Demersul de coaching încurajează învățarea, creșterea economică și munca în echipă în același timp.

Obiectivul general al coaching-ului este de a permite elevilor și grupuri de elevi (echipe) să se dezvolte și motiveze unul pe altul pentru a realiza îmbunătățiri în propria performanță.

BIBLIOGRAFIE:

1. **Prof. drd. Cristina STAN**, Școala Gimnazială Grigore Moisil, Ploiești, jud. Prahova
2. **Olga-Maria CIUCĂ**, Studentă anul I Pedagogie, FPSE, Universitatea din București
3. **André Peretti**, Tehnici de comunicare, Ed. Polirom, Iași, 2001
4. **Anghel P.**, Stiluri și metode de comunicare, Ed. Aramis, București, 2003

EXEMPLU DE BUNĂ PRACTICĂ PROIECT DIDACTIC

Data:

Unitatea școlară: Școala Gimnazială „Mihai Viteazul” Pucioasa

Coordonatorul activității: prof. înv. primar Stoica Carmen-Gabriela

Clasa: a VI-a B

Aria curriculară: Curriculum la decizia școlii

Disciplina: Educație ecologică

Subiectul lecției: Poluarea - ce este, unde apare, cum apare, cum acționăm

Competențe:

1.2. identificarea unor surse de poluare și a posibilității de eliminare a lor;

Obiective:

- O1- să recunoască unele forme de poluare prin observații directe;
- O2- Să cunoască semnificația celor 3 R: reducere, refolosire, reciclare;
- O3- Să realizeze harta mentală „Stop poluare!” ;
- O4- să exprime decizii/opinii personale;

Metode: *TEAM-teaching, mind-map-ul, Știu/Vreau să știu/ Am învățat, „Văd.../ Cred că.../ Mă întreb...”*, problematizarea, învățarea prin descoperire.

Activitatea 1.	
Numele activității:	Cei 3 R (Reducere, Reutilizare și Reciclare)
Tipul activității:	frontal
Descrierea activității:	<p>-Se prezintă elevilor imagini cu mai multe surse de poluare (aer, apă, sol).</p> <p>-Se propune elevilor un exercițiu de gândire vizibilă – completarea enunțurilor „Văd... Cred că.../Mă întreb...” în legătură cu imagini prezentate.</p> <p>-Se caută apoi împreună cu ei, soluții la problemele identificate. Se va concluziona: trebuie urmată regula celor 3 R- reducere, reutilizare, reciclare.</p>
Activitatea 2	
Numele activității	Despre poluare
Tipul activității	Individual, grup
Descrierea activității	<p>-Se prezintă elevilor tabelul specific metodei <i>Știu/Vreau să știu/ Am învățat</i></p> <p>- Se utilizează aplicația digitală Padlet. Se solicită elevilor să noteze individual pe post-ituri verzi ceea ce știu ei despre poluare și pe post-ituri roșii ceea ce ar vrea să știe despre poluare..</p> <p>-Se împart elevii în patru grupe. Fiecare grupă va primi un text nonliterar despre una din temele 1,„Ce este? Ce consecințe are?”, 2.“Unde apare? De ce apare?”, 3.”Cum acționăm-RRR(Reducere, Refolosire, Reciclare)”, 4.“Cum acționăm-Colectare selectivă”. - Fiecare grupă va completa, pe baza textului(anexa 1), ramura proprie din mind-map(anexa 2).</p>
Activitatea 3	
Numele activității	Obiceiuri bune
Tipul activității	Individual, frontal
Descrierea activității	<p>Elevii vor fi provocați să răspundă la întrebarea: <i>Ce puteți face acasă pentru a respecta cei 3 R și pentru a nu uita că cel mai bun gunoi este cel pe care nu l-am produs?</i></p> <p>După ce elevii se gândesc și propun soluții, se discută exemplele. Li se propune să aplice în practică ideile lor, să povestească data viitoare ce au încercat și să împărtășească împreună cum a fost.</p>
Activitatea 4	

Numele activității	Ghid Verde GO
Tipul activității	Perechi, frontal
Descrierea activității	<p>Vor urmări/vor comenta cu argumente pro/contra fotografii cu imagini din orașul Pucioasa (orașul natal), Vor grupa imaginile după modelul: „Așa DA”/ „Așa NU”.</p> <p>Vor primi recomandări cu privire la adoptarea unui mod eco de a-și petrece timpul liber/vacanța, sub forma unui mini-ghid. ECO.</p> <p>Vor viziona în acest sens filmulețul „Vacanță fără poluare”- https://www.youtube.com/watch?v=8zVzy932rIM</p>
Feedback-ul elevilor: (Descrieți cum veți obține feedback-ul elevilor sau inserați un link cu modalitatea de colectare.)	<p>Elevii vor formula/completa, frontal, în aplicația digitală <i>Word Art</i>, cuvinte și expresii care le vin în minte atunci când se gândesc la lupta împotriva poluării. Imaginea va fi vizibilă la videoproiector și, la final, va fi printată pentru fiecare elev și lipită pe caiet.</p> 

Ceste poluarea ? Ce consecințe are?

Poluarea este efectul nociv pe care îl au unele acțiuni umane (sau naturale) asupra mediului înconjurător, a apelor și a animalelor. Aceste acțiuni pot pune în pericol calitatea vieții omului, dar și a altor ecosisteme naturale.

Există trei mari tipuri de poluare: poluarea aerului, poluarea apei, poluarea solului.

Efectele poluării asupra mediului

Diversele tipuri de poluare au un efecte devastatoare asupra mediului, pentru că se produc schimbări în biodiversitate, calitatea apei, calitatea solului și a climei.

1. Degradarea mediului: mediul înconjurător are primul care are de suferit când este vorba despre poluarea aerului sau apei. Creșterea cantității de CO₂ din atmosfera poate duce la formarea smogului și astfel lumina soarelui nu mai ajunge pe pământ, afectând fotosinteza și provocând ploaie acide;

2. Schimbări climatice: emisiile de gaze cu efect de seră conduc la intensificarea schimbărilor climatice. Problema nu este că se modifică temperatura medie globală, ci faptul că acest lucru se produce într-un timp record, consecințele fiind dramatice pentru lume, așa cum o cunoaștem noi, de la intensificarea fenomenelor meteorologice, la distrugerea unor ecosisteme și dispariția unor specii de plante și animale;

3. Fenomene meteo extreme: creșterea temperaturii medii globale are drept consecință apariția unor fenomene meteo extreme: seceta prelungită, incendii, inundații, topirea ghețurilor și creșterea nivelului mării în zonele de coastă.

4. Epuizarea stratului de ozon: stratul de ozon este scutul foarte subțire care oprește razele ultraviolete să ajungă pe pământ. În urma activităților umane, substanțele chimice sunt eliberate în atmosferă contribuind astfel la epuizarea stratului de ozon.

5. Terenuri infertile: în urma folosirii insecticidelor și pesticidelor și îngrășămintelor chimice, solul poate deveni infertil, afectând agricultura și resursele de hrană ale populației globului.

6. Deteriorarea stării de sănătate a oamenilor: poluarea poate avea efecte grave asupra sănătății oamenilor, mai ales asupra persoanelor care au un sistem imunitar slăbit. Poluarea poate favoriza apariția unor boli grave precum: boli de inimă, diverse tipuri de cancer, boli ale plămânilor, probleme respiratorii, afectarea dezvoltării normale a copiilor, intoxicații cu substanțe chimice.

Unde apare poluarea? Cauzele poluării

Există trei mari tipuri de poluare: poluarea aerului, poluarea apei și poluarea solului. În cadrul acestor trei tipuri de poluare se remarcă numeroși poluanți (elemente care poluează): plasticul, deșeurile, lumina, compușii chimici, sunetul etc.

Poluarea aerului se referă la contaminarea aerului cu substanțe nocive, care sunt capabile să provoace afecțiuni și chiar moartea organismelor. **Cauzele poluării aerului** sunt: reziduuri gazoase produse în fabrici și eliberate apoi în atmosferă; gaze de eșapament, arderea gunoaielor, accidentele nucleare. Deși pare imposibil, inclusiv utilizarea parfumurilor, a țigărilor, a produselor de curățenie sau a pesticidelor poate fi o sursă de poluare a aerului pe care îl respirăm.

Poluarea apei afectează toate organismele vii. Apele curgătoare (fluvii, râuri, pârauri) sau stătătoare (lacuri, mări, oceane) pot fi poluate. Calitatea apei se diminuează și devine toxică atât pentru oameni, cât și pentru animalele și plantele care au ca mediu de viață apa. Nu de puține ori, posturile de televiziune au arătat imagini cu pești, delfini ori țestoase care au ajuns la mal sau care trăiesc în apă înconjurată de plastic, prinse în ambalaje de plastic sau care au înghițit plastice. **Cauzele poluării apei** sunt: aruncarea gunoaielor din fabrici și uzine în ape; scurgerile și deversările de petrol; agricultura - de fiecare dată când plouă, apa ajunge în sol și preia fertilizantii, pesticidele și le duce în pânza freatică, contaminând sursele de apă; apele reziduale care nu sunt supuse unor procese de curățare; deversarea în apă a deșeurilor.

Poluarea solului se face prin substanțele solide sau lichide care ajung pe pământ sau în pământ și care contaminează solul. Aceste substanțe pot fi vizibile, urât mirositoare și pot amenința sănătatea, mai ales că solul este cel care oferă, direct sau indirect, oamenilor peste 90% din alimentație. Un sol de calitate va fi cel care ne pune la dispoziție o alimentație de calitate. În schimb, un sol plin de poluanți va oferi contrariul. **Cauzele poluării solului** sunt: acțiunile de despădurire; activitățile agricole - aplicarea de fertilizanți și pesticide pentru a avea roade bogate; exploatarea miniere; deversarea de ulei, petrol și alți combustibili; scurgerea deșeurilor industriale - afectează calitatea solului, distrugând habitatul natural al organismelor care trăiesc sub pământ.

Cum acționăm?

Cei trei R – Reducere, Refolosire, Reciclare

Natura este afectată de poluarea și gunoaiele noastre, așa că suntem responsabili să găsim soluții ca să protejăm plantele și animalele cu care împărțim Pământul. O soluție este să urmăm **regula celor 3R: reducem, re folosim(reutilizăm), reciclăm**. Un ghid bun pentru toată lumea care vrea să protejeze planeta este să ne spunem mereu că **cel mai bun gunoi este cel pe care nu l-am produs**.

De ce este important să **reducem**? Să reducem înseamnă să cumpărăm mai puține lucruri, doar ceea ce avem nevoie cu adevărat. Dacă obiectele pe care le cumpărăm vor fi, probabil, folosite de mai multe ori, ambalajele ajung imediat la gunoi. **Cum putem reduce** din ele? Putem reduce pungile de plastic mergând la cumpărături cu o sacoșă re folosibilă. Stinge lumina când ieși din cameră și oprește dispozitivele electronice atunci când nu le folosești. Oprește apa în timp ce te speli pe dinți. Dacă este posibil, alege un mijloc de transport în comun, bicicleta sau mersul pe jos în detrimentul mersului cu mașina personală.

Cum putem re folosii? Refolosire înseamnă acordarea unei noi vieți, unui nou scop unui obiect deja deținut în gospodărie, poate chiar neutilizat. Hainele rămase mici pot fi donate către alți copii. La fel poți proceda și cu jucăriile pe care nu le mai folosești- le poți dona sau poți face schimb cu alți copii. Prin re folosirea unor hârtii și cartoane, a sulurilor de hârtie igienică, a peturilor, a capacelor de plastic de la peturi, a sticlelor, a bucăților de lemn sau de PAL, a dozelor de aluminiu, pe scurt, a o mie și unu de lucruri rămase desperecheate, ciobite, fără rost în gospodărie, pot luat naștere obiecte noi, care de care mai frumoase, mai ingenioase sau mai utile. Vorbim despre: suporturi pentru creioane, ghivece de flori, căsuțe pentru păsări sau alte animale, suporturi pentru hrana păsărelelor, mici cadouri pentru mame, decorațiuni, jucării. Ambalajele din sticlă pot fi utilizate la nesfârșit.

Ce este reciclarea? Reciclarea este procesul de transformare în ceva nou a lucrurilor care nu ne mai sunt de folos. Spre exemplu, când termini de citit un ziar și îl arunci într-un tomberon pentru reciclat, el este dus într-o fabrică și transformat în hârtie nouă care poate fi folosită pentru ceva nou. Ce materiale pot fi reciclate? Metalele pot fi reciclate în proporție de 90-95%, dacă sunt colectate selectiv. Se poate recicla aproape orice fel de hârtie și carton. Asemenea metalului, sticla este reciclată prin topire. Aceasta poate fi reciclată la infinit, fără a-și pierde proprietățile. Plasticul, textilele, electronicele sau resturile vegetale din gospodărie pot fi, de asemenea, reciclate.

Cum acționăm? Colectare selectivă

Colectarea selectivă înseamnă sortarea deșeurilor de către fiecare persoană care a folosit respectivele produse. Se recomandă ca acestea să fie sortate în saci speciali sau în containere specifice. Acești saci ce conțin deșeurile sortate vor fi strânși de firmele autorizate. Apoi, deșeurile sortate vor fi procesate și reciclate în spațiile de reciclare special amenajate.

Pentru facilitarea procesului de colectare selectivă, s-a stabilit un set de culori, etichete sau de marcaje specifice ce au fost plasate pe containerele obișnuite și folosite în mod normal. Există un set de cinci culori care marchează fiecare tip de material ce se poate colecta selectiv, urmând să fie reciclat:

containerele/pubelele care au culoarea **albastru** - sunt utilizate pentru colectarea **hârtiei și a cartonului** care sunt curate și nu prezintă resturi alimentare sau urme de umiditate. Pentru a încăpea o cantitate cât mai mare de deșuri într-un singur container, este recomandat ca hârtia sau cartonul să fie împăturite. Se reciclează: foi de hârtie (fără capse!), caiete, reviste, ziare, cărți, ambalaje din hârtie și carton. NU se reciclează hârtie cu adeziv sau elemente metalice (biblioraft, capse), hârtie plastifiată sau cerată, plicuri cu inserții din plastic, bonuri/chitanțe casă de marcat/ATM, carton contaminat cu resturi de mâncare, șervețele uscate sau umede, hârtie igienică, prosoape de bucătărie de hârtie – folosite sau nefolosite.

containerul/pubela care are culoarea **galben** - este utilizat pentru depozitarea deșeurilor fabricate din **metal și din plastic**. Se reciclează sticlele PET curate, fără resturi de lichide, strivite, cu dopul scos, folia din plastic de ambalare baxuri; doze de suc și conserve din metal, fără conținut și strivite. NU se reciclează pahare și farfurii de unică folosință, tacâmuri din plastic ambalaje catering din polistiren/plastic; pungi de plastic; ambalaje de snacks-uri.

containerul/pubela care are culoarea **verde** - este utilizat pentru depozitarea obiectelor fabricate din **sticlă**. Se reciclează sticle și borcane din sticlă transparentă, verde, maro. Sunt acceptate diferite dimensiuni, fără dopuri sau capace, golite de conținut și spălate. NU se reciclează – becuri, căni și pahare, farfurii de ceramică sau porțelan. În cazul oglinzilor și a geamurilor, acestea nu se introduc în containerul verde, ci în pubele speciale, destinate materialelor de construcții.

containerul/pubela **maro** - este utilizat pentru aruncarea **resturilor biodegradabile**, așa cum sunt legumele, fructele, cafeaua, cerealele, pâinea, hârtia umedă sau șervețelele din hârtie.

containerul **negru** - este utilizat pentru aruncarea deșeurilor **nereciclabile** (reziduuri de carne, scutece folosite, resturi de la animalele de companie sau alte ambalaje care nu se pot curăța). Resturile din containerul negru vor ajunge la groapa de gunoi.

ANEXA 2

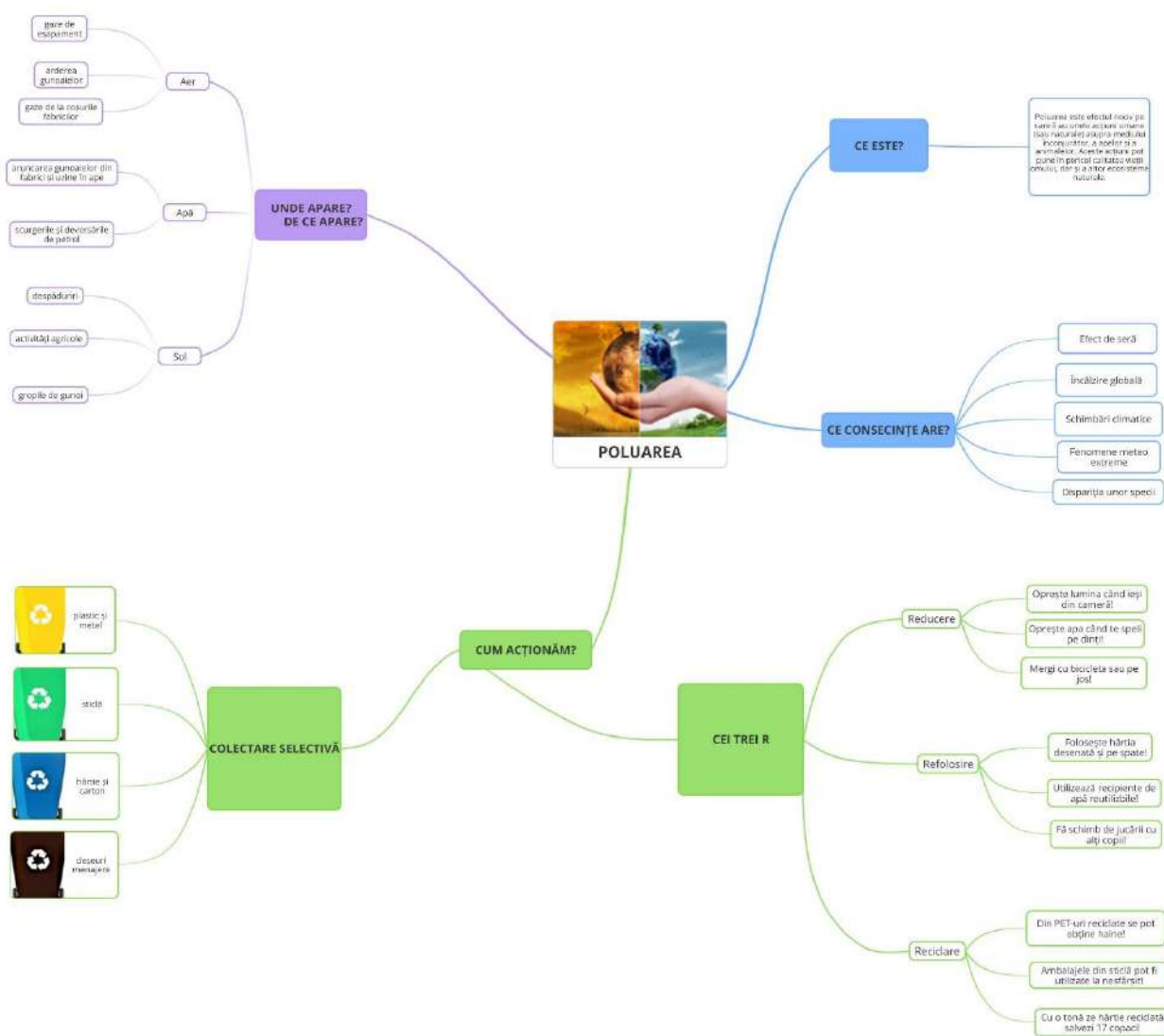

Bibliografia:

suportul de curs D.I.R.I.G.E.N.T.I.A. oferit de edu.selification.org.

Programa opțional „Idei verzi pentru Planeta Albastră”,

<https://scolicusclipici.noi-orizonturi.ro/wp-content/uploads/2021/04/Metode-si-tehnici-Ghidul-activitatilor-small.pdf>

www.scolipentruunviitorverde.ro

<https://hartareciclarii.ro/>

Domeniul de pregătire profesională: ELECTROMECHANICĂ

Calificarea profesională: Tehnician electromecanic

Anul de studiu: clasa a XI-a

Modulul 1. SISTEME DE ACȚIONARE

Conținutul învățării: 3. Sisteme de acționare electrică:

- tipuri de acționări: cu mișcare liniară, cu mișcare de rotație
- clasificare în funcție de motor (electrice, hidraulice, pneumatice)
- componentele sistemelor de acționare electrică: mașina de lucru, motorul de acționare, organul de transmisie, instalația de comandă
- condiții de funcționare a motoarelor: mediul de lucru, proces tehnologic, caracteristica mecanică a mașinii de lucru (tip de motor, schemă de comandă), regimul de funcționare a mașinii de lucru, condiții de ordin economic.

Rezultatele învățării vizate:

8.1.1. Componentele sistemelor de acționare electrică

8.1.3. Sisteme de acționare electrică cu motoare de curent continuu și motoare asincrone

8.2.2. Citirea schemelor de forță și de comandă ale sistemelor de acționare electrică

8.2.3. Selectarea elementelor componente ale acționărilor electrice conform cu documentația data

8.2.6. Utilizarea semnelor convenționale ale elementelor componente ale acționărilor electrice în realizarea unor scheme de forță și de comandă

8.2.7. Reprezentarea cu ajutorul calculatorului a caracteristicilor statice ale acționărilor cu motoare de curent continuu

8.3.5. Respectarea normelor de securitate la locul de muncă, precum și a normelor de prevenire și stingere a incendiilor

8.3.6. Asumarea la locul de muncă a calității lucrărilor/sarcinilor încredințate

8.3.7. Colaborarea cu membrii echipei de lucru, în scopul îndeplinirii sarcinilor

FIȘĂ DE DOCUMENTARE

NOȚIUNI GENERALE

DESPRE MAȘINILE ELECTRICE DE CURENT CONTINUU

Definiție

Mașina electrică la care schimbul principal de energie cu o rețea se realizează în curent continuu este cunoscută sub denumirea de **mașină de curent continuu**.

Clasificare

Clasificarea mașinilor de curent continuu se face în funcție de modul de conectare a înfășurării de excitație față de înfășurarea indusului.

În figura 1 sunt reprezentate semnele convenționale pentru mașinile de curent continuu și modul de notare (consacrat) al înfășurărilor.



Figura 1. Simbolizarea mașinilor de curent continuu în funcție de modul de conectare a înfășurării de excitație față de înfășurarea indusului

Mașina de curent continuu poate funcționa în trei regimuri din punctul de vedere al transformării energetice efectuate: de generator, de motor sau de frână.

Un **regim de funcționare** este precizat de ansamblul valorilor numerice pe care le au, la un moment dat, mărimile mecanice și electrice prin care se caracterizează funcționarea mașinii respective.

Domenii de utilizare

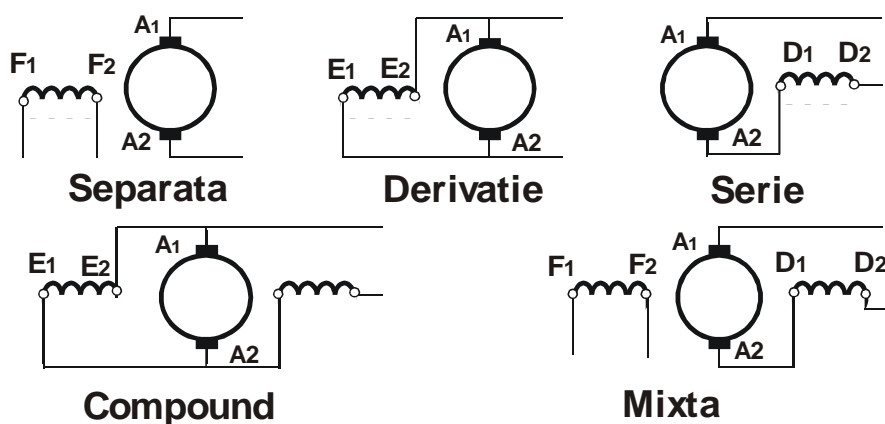
Mașinile electrice de curent continuu se construiesc cu puteri de la câteva zeci de wați până la mii de kilowați. Funcție de utilizarea lor, acestea pot fi de tip:

MCG- de uz general, folosite în automatizarea proceselor de producție;

MCM- utilizate în metalurgie pentru acționarea căilor cu role, manipuletoarelor la cajele laminor, împingătoarelor în cuptor etc.;

MCU- pentru acționări de mașini unelte (motoare construite pentru a putea funcționa în condițiile alimentării de la convertizoare cu tiristoare);

TN- pentru transport uzinal (electrocare, transpalete, electrostivuitoare); pentru tracțiune feroviară (motoare pentru locomotive electrice, motoare pentru locomotive Diesel-electrice, generatoare principale și auxiliare destinate locomotivelor Diesel-electrice);

SSTA și MTA- motoare destinate acționării locomotivelor electrice de mină;

CSC- convertizoare pentru sudare; pentru instalații de foraj; pentru încărcarea bateriilor de acumuloare.

CARACTERISTICI MECANICE ALE MOTOARELOR DE C.C.

Pentru a funcționa ca motor, mașina electrică se va alimenta de la o sursă de energie de curent continuu.

În funcție de sistemul de excitație, ecuația de tensiuni la funcționarea în sarcină a unui motor de c.c. este:

<i>excitație separată</i>	$U = E + Ra \cdot I;$
<i>excitație serie</i>	$U = E + (Ra + Re) \cdot I;$
<i>excitație derivație</i>	$U = E + Ra \cdot (I - i_{ex});$
<i>excitație mixtă</i>	$U = E + Ra \cdot (I - i_{ex}) + R_s I;$



Figura 1 Schemele motoarelor de curent continuu

a - M.c.c. cu excitație separată, b - M.c.c. cu excitație serie, c - M.c.c. cu excitație derivație

Cuplul electromagnetic al motoarelor de curent continuu

Cuplul electromagnetic al motorului de curent continuu nu depinde de turație, fiind proporțional (prin factorul constructiv K_m) cu fluxul inductor și cu curentul prin înfășurarea indusului.

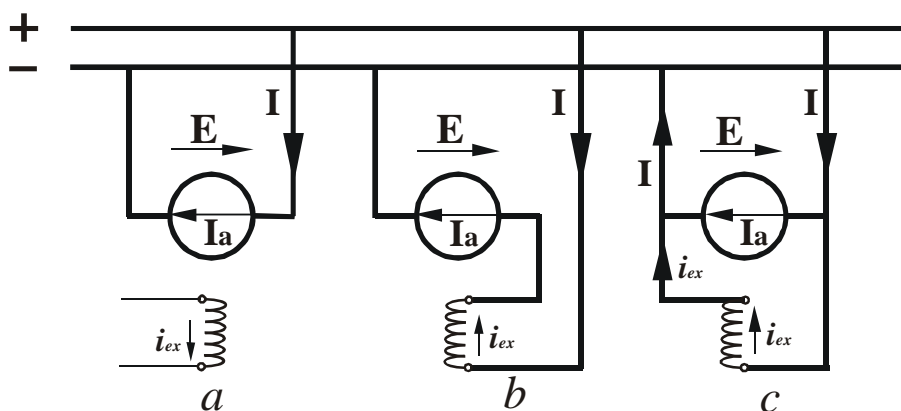
$$M_e = K_m \cdot \Phi \cdot I_a$$

Caracteristica mecanică a motoarelor de curent continuu

Caracteristica mecanică a motoarelor de c.c., este dependența, grafică sau analitică, dintre turația n și cuplul M :

$$n = f(M)$$

și se trasează pentru $U = ct.$ și $R_{ex} = ct.$

Această caracteristică arată modul cum variază turația n , a motorului când variază cuplul de sarcină, M .

Pentru motorul cu **excitație separată** sau derivație turația n variază liniar cu cuplul (fig. 2)

Pentru motorul cu **excitație serie**, cuplul este proporțional cu pătratul curentului iar caracteristica mecanică a motorului are aspectul unei hiperbole (curba 2 din figura 2).



Figura 2. Caracteristicile mecanice ale motoarelor de c.c. cu excitație:
1 – derivație (separată); 2 – serie

Observație: La mersul în gol, turația motorului serie, n_0 , tinde spre infinit și din această cauză motorul cu excitație serie nu poate funcționa în gol sau cu sarcini foarte reduse, deoarece rotorul ar fi distrus de forțele centrifuge.

FIȘĂ DE LUCRU

Completați individual fișa de lucru.

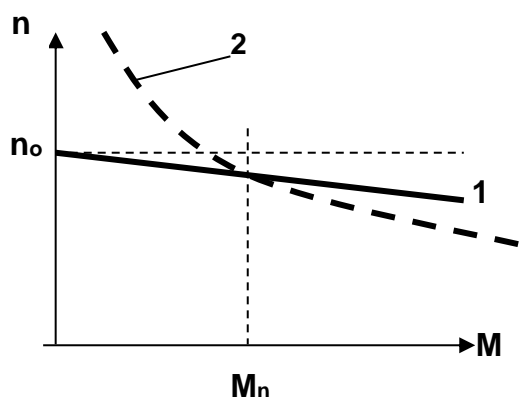
Timp de lucru: 10 min.

1. Definiți mașina de curent continuu.

2. **A.** În tabelul de mai jos, în coloana A sunt prezentate semnele convenționale pentru mașinile de curent continuu, iar în coloana B sunt enumerate modurile de notare (consacrate) al înfășurărilor. Scrieți, pe foaia cu răsunsuri, asocierile corecte dintre cifrele din coloana A și literele corespunzătoare din coloana B.

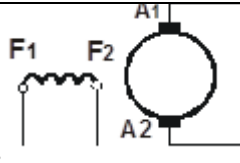
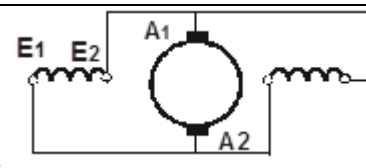
A	B
<p>1.</p> 	<p>a. înfășurare serie</p>
<p>2.</p> 	<p>b. înfășurare compound</p>

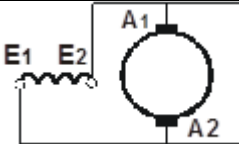
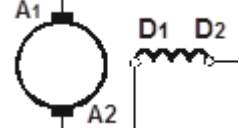
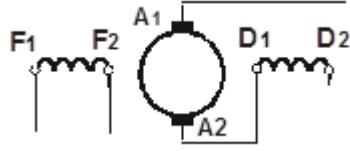
 <p>3.</p>	c. înfășurare mixtă
 <p>4.</p>	d. înfășurare derivație
 <p>5.</p>	e. înfășurare separată
	f. înfășurare compusă

B. În tabelul de mai jos, în coloana **A** sunt enumerate sistemele de excitație, iar în coloana **B** sunt enumerate ecuațiile de tensiuni la funcționarea în sarcină a unui motor de curent continuu.

Scrieți, pe foaia cu răsunsuri, asocierile corecte dintre cifrele din coloana **A** și literele corespunzătoare din coloana **B**.

A	B
1. excitație separată	a. $U = E + Ra (I - i_{ex});$
2. excitație serie	b. $U = E + Ra (I - i_{ex}) + R_s I;$
3. excitație derivație	c. $U = E + Ra I;$
4. excitație mixtă	d. $U = E + Ra (I + i_{ex});$
	e. $U = E + (Ra + Re) I;$

3. Precizați tipurile de mașini electrice de curent continuu în funcție de utilizarea lor.

4. Citiți, cu atenție, afirmațiile următoare, numerotate cu litere de la a) la c).

a) Pentru motorul cu excitație separată sau derivație turația n variază liniar cu cuplul.

b) Pentru motorul cu excitație serie, cuplul este invers proporțional cu pătratul curentului iar caracteristica mecanică a motorului are aspectul unei hiperbole.

c) La mersul în gol, turația motorului serie, n_0 , tinde spre infinit și din această cauză motorul cu excitație serie nu poate funcționa în gol sau cu sarcini foarte reduse, deoarece rotorul ar fi distrus de forțele centrifuge.

Pentru fiecare dintre afirmațiile de la a) la c), scrieți, pe foaia cu răspunsuri, cifra corespunzătoare enunțului și notați în dreptul ei litera **A**, dacă apreciați că afirmația este adevărată, sau litera **F**, dacă apreciați că afirmația este falsă.

BAREM DE EVALUARE

1. Mașina electrică la care schimbul principal de energie cu o rețea se realizează în curent continuu este cunoscută sub denumirea de mașină de curent continuu.

2.A. 1 - e; 2 - b; 3-d; 4 -a; 5 - c;

2.B. 1 - c; 2 - e; 3 - a; 4 - b ;

3. MCG- de uz general, folosite în automatizarea proceselor de producție;

MCM- utilizate în metalurgie pentru acționarea căilor cu role, manipuletoarelor la cajele laminor, împingătoarelor în cuptor etc.;

MCU- pentru acționări de mașini unelte (motoare construite pentru a putea funcționa în condițiile alimentării de la convertizoare cu tiristoare);

TN- pentru transport uzinal (electrocare, transpalete, electrostivuitoare); pentru tracțiune feroviară (motoare pentru locomotive electrice, motoare pentru locomotive Diesel-electrice, generatoare principale și auxiliare destinate locomotivelor Diesel-electrice);

SSTA și **MTA**- motoare destinate acțiunii locomotivelor electrice de mină;

CSC- convertizoare pentru sudare; pentru instalații de foraj; pentru încărcarea bateriilor de acumuloare.

4. a)- A; b)- F;c)- A.

FIȘĂ DE DOCUMENTARE SISTEME DE ACȚIONARE ELECTRICĂ

Definiție: Sistemul de acțiune electrică este un ansamblu de dispozitive care transformă energia electrică în energie mecanică și asigură controlul pe cale electrică a energiei mecanice astfel obținute..

Scopul esențial al unui sistem de acțiune electrică este punerea în funcțiune a unui mecanism din componența unei mașini-unelte, a unui dispozitiv mecanic, pe scurt, a unei mașini de lucru, care se folosește, în procesul de producție, de energia mecanică a unui motor electric.

Un sistem de acțiune este format din următoarele părți componente principale:

- mașina de lucru, sau mașina care este acționată;
- motorul pentru acționarea mașinii de lucru și care poate fi electric, hidraulic, pneumatic etc;
- organul de transmisie care face legătura între motorul de acțiune și mașina de lucru și are rolul de a modifica felul mișcării (translație, rotație, mișcare continuă ori intermitentă), sensul/direcția acesteia, viteza etc.;
- instalația de comandă a întregului sistem.



Figura 1.Schema bloc a unui sistem de acțiune.

În cazul cel mai general, acțiunea electrică este un sistem închis, compus din:

- motorul electric de acțiune
- masina de lucru
- cuplajul sau reductorul mecanic
- instalația de alimentare de la rețea cu mutatorul necesar modificării parametrilor energiei (tensiune, frecvență)
- instalația de comandă și reglare automată cu elementul de măsură
- dispozitivul de prescriere, care dă valoarea impusă mărimii de reglat (de obicei turatia)
- comparatorul
- amplificatorul

Acțiunile electrice sunt caracterizate în general de următoarele mărimi:

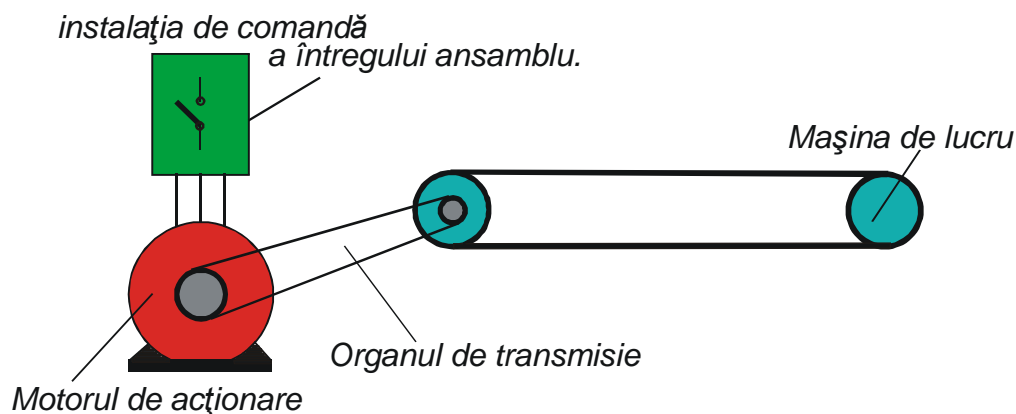
- cuplul la arborele motorului
- turația

- randamentul
- factorul de putere
- supraîncărcabilitatea mecanică și termică
- stabilitatea
- domeniul de reglare a turației
- precizia reglării

În funcție de motorul folosit pentru acționarea unei mașini de lucru, se pot distinge următoarele tipuri de acționări:

- acționări electrice;
- acționări hidraulice;
- acționări pneumatice.

Mașina de lucru primește de la motor energia necesară pentru a învinge toate forțele ce apar în timpul procesului de lucru, respectiv a forțelor rezistente statice F_s și a forțelor rezistente dinamice F_d .

Forțele rezistente statice sunt constituite din forțe utile și din forțe de frecare.

Forțele rezistente dinamice apar datorită inerției pieselor în mișcare din întregul sistem de acționare; deci, ele apar numai pe durata variațiilor de viteză (porniri, opriri, frânări, accelerări).

În cazul acționărilor cu mișcare liniară, motorul poate pune în mișcare o mașină de lucru dacă dezvoltă o forță F egală cu suma tuturor forțelor rezistente, statice și dinamice:

$$F = F_s + F_d,$$

Această relație este cunoscută sub denumirea de ecuația fundamentală a mișcării pentru acționările liniare.

Ecuația de mai sus poate fi scrisă și sub forma:

$$F = F_s + ma,$$

deoarece forța dinamică este exprimată prin ecuația $F_d = ma$.

Pentru $v = \text{const.}$ (deci în lipsa accelerației), $F_d = 0$ și în acest caz, sistemul funcționează în regim stabilizat (mărimile care-l caracterizează nu variază).

În cazul acționărilor cu mișcare de rotație, care sunt cele mai numeroase, ecuația mișcării capătă o formă specifică, în care forțele se înlocuiesc cu momente:

$$M = M_s + M_d - \text{ecuația fundamentală a mișcării pentru acționări cu mișcare de rotație.}$$

în care:

M - cuplul motor [Nm],

M_s - cuplul rezistent static [Nm];

M_d - cuplul rezistent dinamic [Nm].

FIȘĂ DE LUCRU

Completați individual fișa de lucru.

Timp de lucru: 10 min.

1. Definiți sistemul de acționare electrică, precizând și scopul esențial al acestuia.

2. Precizați elementele componente de la 1 la 4 ale unui sistem de acționare electrică prezentat în figura de mai jos.

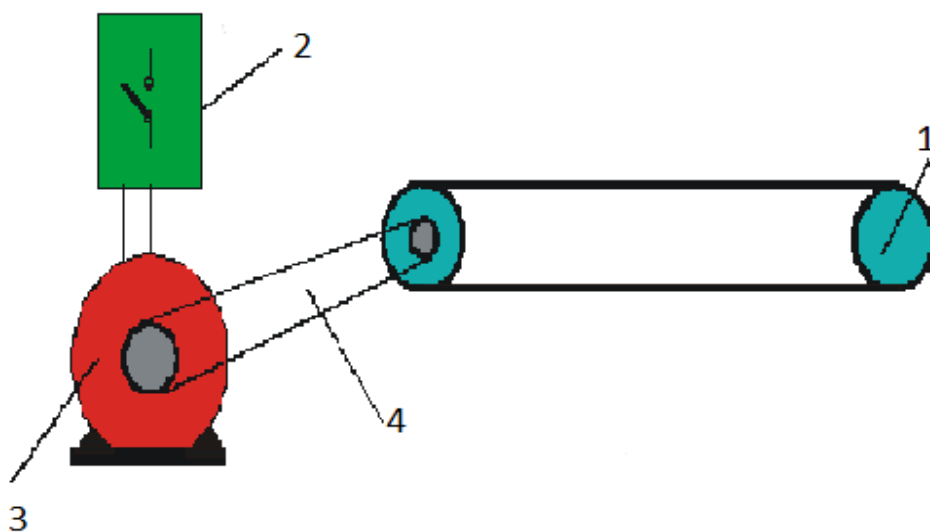

3. Menționați tipurile de acționări electrice pe care le cunoașteți.

4. Scrieți informația corectă care completează spațiile libere:

a) Mașina de lucru primește de la....(1)..... energia necesară pentru a învinge toate forțele ce apar în timpul procesului de lucru, respectiv a forțelor rezistente....(2)..... F_s și a forțelor rezistente.....(3)..... F_d .

b) Forțele rezistente statice sunt constituite din forțe utile și din forțe de.....(4).....
 Forțele rezistente dinamice apar datorită.....(5)..... pieselor în mișcare din întregul sistem de acționare; deci, ele apar numai pe durata variațiilor de....(6)..... (porniri, opriri, frânări, accelerări).

5. În tabelul de mai jos, în coloana **A** sunt enumerate tipurile de mișcări pentru acționări, iar în coloana **B** sunt enumerate ecuațiile fundamentale ale mișcării.

Scrieți, pe foaia cu răsunsuri, asocierile corecte dintre cifrele din coloana **A** și literele corespunzătoare din coloana **B**.

A	B
1. acționări cu mișcare de liniare	a. $M = M_s + M_d$
2. acționări cu mișcare de rotație	b. $F = F_s - F_d$
	c. $F = F_s + F_d$

BAREM DE EVALUARE

1. Sistemul de acționare electrică este un ansamblu de dispozitive care transformă energia electrică în energie mecanică și asigură controlul pe cale electrică a energiei mecanice astfel obținute..

Scopul esențial al unui sistem de acționare electrică este punerea în funcțiune a unui mecanism din componența unei mașini-unelte, a unui dispozitiv mecanic, pe scurt, a unei mașini de lucru, care se folosește, în procesul de producție, de energia mecanică a unui motor electric

2. 1 - mașina de lucru

2 - instalația de comandă a întregului sistem

3 - motorul pentru acționarea mașinii de lucru

4 - organul de transmisie

3. acționări electrice; acționări hidraulice; acționări pneumatice.

4. (1)-motor; (2)-statice; (3)-dinamice;(4)-frecare;(5)-inerției;(6)-viteză

5. 1-c); 2-a);

TEST DE EVALUARE

Tema: Elemente componente din sistemul de acționare

Toate subiectele sunt obligatorii; Se acordă 10 puncte din oficiu;

Timpul de lucru este de 3 ore.

SUBIECTUL I

20 puncte

I.1. Scrieți litera corespunzătoare răspunsului corect:

10 puncte

1. Mașina electrică la care conversia energiei se face conform schemei alăturate, funcționează în regim de:

- a) convertizor;
- b) frână;
- c) motor;
- d) generator.

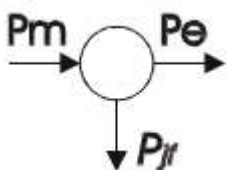

2. Siguranțele fuzibile asigură:

- a) supracurenți de durată;
- b) supracurenți de conectare la rețea;
- c) scurtcircuit;
- d) supratensiune.

3. Se numește mașină asincronă:

- a) acea mașină de curent alternativ care, la frecvența dată a rețelei, funcționează cu o turație variabilă cu sarcina.
- b) acea mașină de curent continuu care, la frecvența dată a rețelei, funcționează cu o turație variabilă cu sarcina.
- c) acea mașină de curent alternativ care, la frecvența dată a rețelei, funcționează cu o turație constantă cu sarcina.
- d) acea mașină de curent alternativ care, la tensiunea dată a rețelei, funcționează cu o turație variabilă cu sarcina.

4. Întreruptoarele pârghie realizează:

- a) întreruperea automată a circuitelor de lumină și forță de joasă tensiune, atât în curent continuu, cât și în curent alternativ;
- b) conectarea la rețea și întreruperea automată a circuitelor de lumină și forță de joasă tensiune, atât în curent continuu, cât și în curent alternativ;
- c) conectarea la rețea și întreruperea manuală a circuitelor de lumină și forță de joasă tensiune, atât în curent continuu, cât și în curent alternativ;
- d) deconectarea de la rețea și întreruperea manuală a circuitelor de lumină și forță de joasă tensiune, atât în curent continuu, cât și în curent alternativ.

5. Transformatorul electric este:

- a) un aparat electromagnetic static, utilizat pentru modificarea parametrilor energiei electromagnetice primite de la o rețea de curent continuu.
- b) un aparat electromagnetic static, utilizat pentru modificarea parametrilor energiei electromagnetice primite de la o rețea de curent alternativ.
- c) un aparat electromagnetic static, utilizat pentru modificarea parametrilor energiei electrice primite de la o rețea de curent alternativ.
- d) un aparat electromagnetic static, utilizat pentru modificarea parametrilor energiei mecanice primite de la o rețea de curent alternativ.

1.2. Transcrieți, pe foaia de lucru, cifra fiecărui enunț și notați în dreptul ei litera A, dacă apreciați că anunțul este adevărat sau litera F, dacă apreciați că enunțul este fals **5 puncte**

- 1) Mașina electrică la care schimbul principal de energie cu o rețea se realizează în curent continuu este cunoscută sub denumirea de mașină de curent continuu.
- 2) La pornirea motoarelor cu rotorul în scurtcircuit accesul la bornele rotorice nu mai este posibil.
- 3) Mașina de lucru cedează motorului energia necesară pentru a învinge toate forțele ce apar în timpul procesului de lucru, respectiv a forțelor rezistente statice F_s și a forțelor rezistente dinamice F_d .
- 4) Reostatele de excitație sunt aparate folosite pentru reglarea curentului din generatoarele electrice, de curent continuu sau de curent alternativ, prin varierea curentului de excitație ca urmare a modificării valorii rezistenței circuitului respectiv.
- 5) Releele termice sunt folosite pentru protecția receptoarelor și motoarelor electrice la solicitările produse de suprasarcini.

1.3. În coloana A sunt reprezentate simboluri ale elementelor de acționare, iar în coloana B semnificația acestora. Scrieți, pe foaia de răspunsuri, asocierile corecte dintre cifrele din coloana A și literele corespunzătoare din coloana B. **5 puncte**

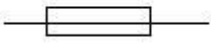
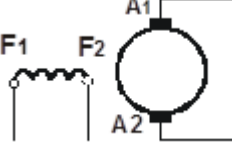
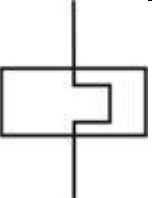
A	B
<p>1.</p> 	<p>a. întreruptor cu comandă manuală</p>
<p>2.</p> 	<p>b. motor asincron trifazat cu rotorul bobinat</p>
<p>3.</p> 	<p>c. siguranță fuzibilă</p>

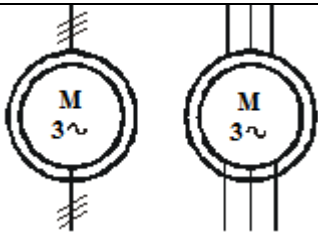
<p>4.</p> 	<p>d. motor de curent continuu cu înfășurare serie</p>
<p>5.</p> 	<p>e. motor de curent continuu cu înfășurare separată</p>
	<p>f. releu termic</p>

SUBIECTULII

20 puncte

2.1. Completează spațiile libere pentru obținerea unui enunț corect:

8 puncte

- Mașinile electrice asincrone sunt caracterizate prin faptul că au.....(1)..... de rotație puțin diferită de viteza câmpului....(2)....., de unde și numele de asincrone.Ele pot funcționa în regim de....(3)....., în regim de generator sau în regim de.....(4).....
- Supracurenții sunt curenți mai mari decât curentul.....(5)..... . Orice supracurent se caracterizează prin mărime și.....(6).....
- Înteruptoarele pârghie sunt aparate de.....(7)..... tensiune, caracterizate prin faptul că închiderea și deschiderea circuitului se realizează cu ajutorul unui contact.....(8)..... în formă de braț de pârghie.

2.2 În prima coloană a tabelului de mai jos sunt prezentate schemele motoarelor de curent continuu. Completați tabelul cu tipul sistemului de excitație și ecuațiile de tensiuni la funcționarea în sarcină a motorului de c.c.

12 puncte

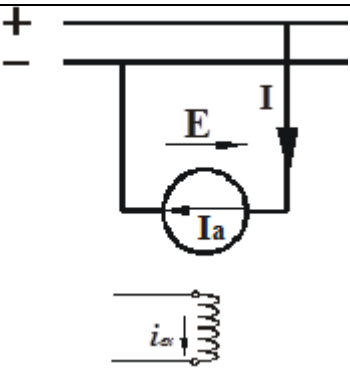
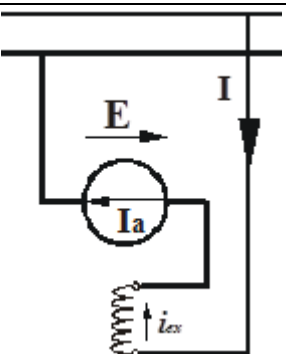
MOTOARE DE CURENT CONTINUU	TIPUL SISTEMULUI DE EXCITAȚIE	ECUAȚIILE DE TENSIUNI LA FUNCȚIONAREA ÎN SARCINĂ
		
		

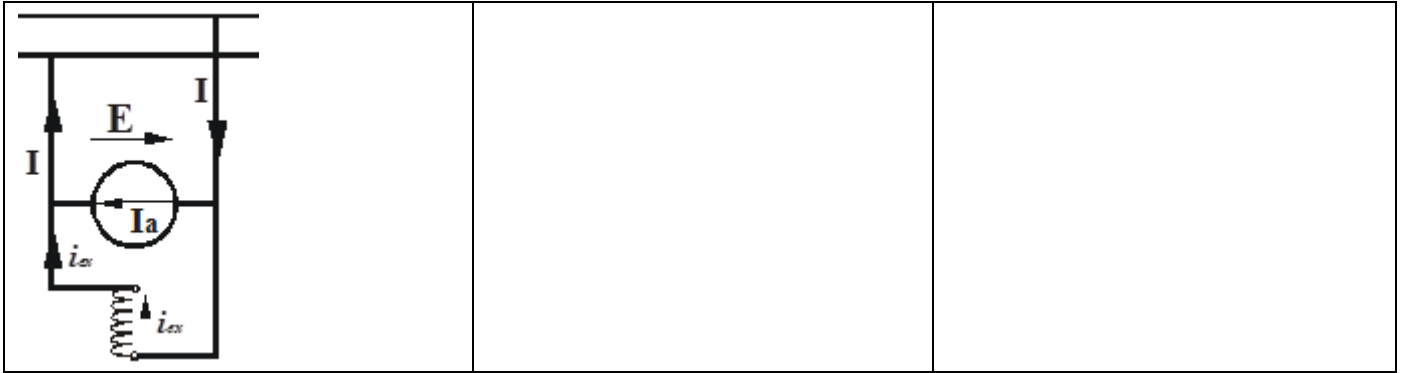

SUBIECTUL III

50 puncte

3.1.

20 puncte

Generatorul de curent continuu a cărui schemă electrică este dată în figura alăturată are următoarele caracteristici:

- tensiunea electromotoare produsă de înfășurarea indusului este $E = 120 \text{ V}$.
- intensitatea curentului din circuitul exterior este $I = 18 \text{ A}$.
- intensitatea curentului din inductor este $I_{ex} = 2 \text{ A}$.
- rezistența rotorică $R_a = 0,5 \Omega$

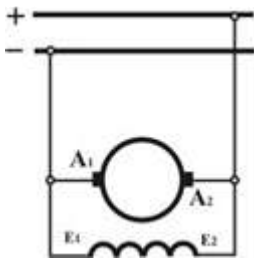

Se cer:

- a) tipul de excitație a generatorului
- b) sensul curentului în circuitul: indusului, exterior, de excitație.
- c) relația dintre curenți
- d) tensiunea la bornele generatorului
- e) rezistența inductorului.

3.2.

10 puncte

În imagine este prezentată secțiunea prin patronul unei siguranțe fuzibile cu filet de 2,5A.

- a) Notați pe foaia de concurs elementele componente notate cu cifre de la 1 la 6.
- b) Prezentați rolul siguranței fuzibile în sistemele de acționare electrică.
- c) Menționați din ce sunt realizate elementele fuzibile.

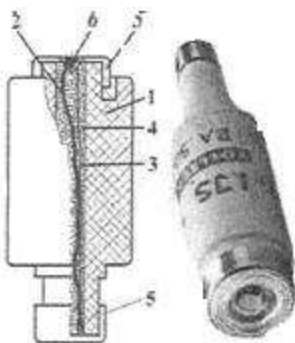

3.3.

20 puncte

Se consideră schema electrică a unui contactor cu releu termic (TCA – 10 A; cod 3207) – demaror.

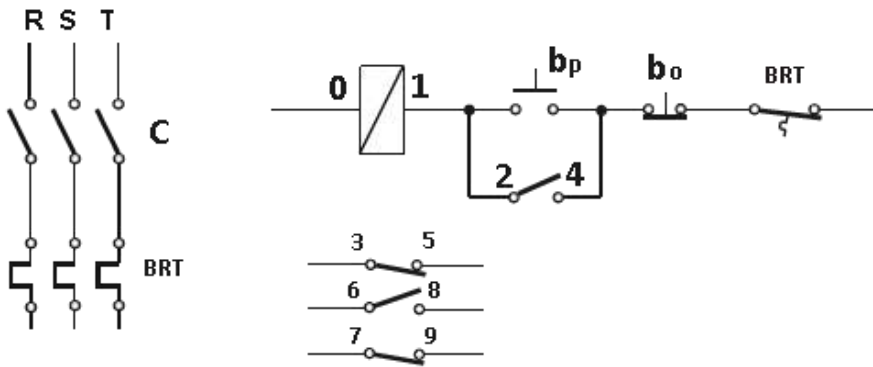

- a) Identificați elementele din schemă.
 b) Precizați cum se asociază aparatele electrice, în același ansamblu, pentru a se rezolva în cât mai bune condiții atât comanda și protecția motoarelor electrice.
 c) Menționați rolul aparatelor folosite .

BAREM DE CORECTARE ȘI NOTARE

SUBIECTUL I **20 puncte**

1.1. **10 puncte**
1-d) ; 2- d) ; 3 -a) ; 4 -c) ; 5-b).

Pentru fiecare răspuns corect se acordă câte 2 puncte
Pentru răspuns greșit sau lipsa acestuia se acordă 0 puncte.

1.2. **5 puncte**
1- A; 2-A; 3-F; 4-F; 5-A.

Pentru fiecare răspuns corect se acordă câte 1 punct
Pentru răspuns greșit sau lipsa acestuia se acordă 0 puncte.

1.3. **5 puncte**
1 - c; 2 - e; 3 - f; 4 - a; 5 - b.

Pentru fiecare răspuns corect se acordă câte 1 punct
Pentru răspuns greșit sau lipsa acestuia se acordă 0 puncte.

SUBIECTULII **20 puncte**

2.1. **8 puncte**
 (1)-viteze ; (2)- inductor; (3)- motor; (4)- frână; (5)- nominal; (6)- durată ; (7)- joasă; (8)- mobil.

Pentru fiecare răspuns corect se acordă câte 1 punct
Pentru răspuns greșit sau lipsa acestuia se acordă 0 puncte.

2.2. **12 puncte**

MOTOARE DE CURENT CONTINUU	TIPUL SISTEMULUI DE EXCITAȚIE	ECUAȚIILE DE TENSIUNI LA FUNCȚIONAREA ÎN SARCINĂ
	Motor de curent continuu cu excitație separată	$U = E + Ra I$

	Motor de curent continuu cu excitație serie	$U = E + (R_a + R_e)I$
	Motor de curent continuu cu excitație derivație	$U = E + R_a (I - i_{ex})$

Pentru fiecare răspuns corect și complet se acordă câte **2 puncte**. Pentru răspuns parțial corect sau incomplet se acordă **1 punct**.

Pentru răspuns incorect sau lipsa răspunsului se acordă **0 puncte**.

SUBIECTUL III

50 puncte

3.1.

20 puncte

a) **2 puncte**

generator de curent continuu cu excitație derivație

Pentru răspuns corect și complet se acordă **2 puncte**. Pentru răspuns parțial corect sau incomplet se acordă **1 punct**.

Pentru răspuns incorect sau lipsa răspunsului se acordă **0 puncte**.

b) **8 puncte**

circuitul indusului de la – la +

circuitul exterior de la + la –

circuitul de excitație de la + la –

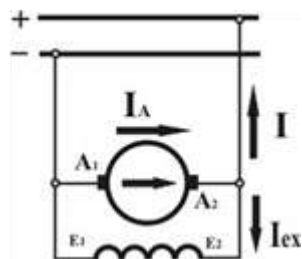

Pentru fiecare răspuns corect se acordă câte **2 puncte**. Pentru reprezentare corectă se acordă **2 puncte**.

Pentru răspuns greșit sau lipsa acestuia se acordă **0 puncte**.

c) **2 puncte**

$$I_A = I + I_{ex}$$

Pentru răspuns corect și complet se acordă **2 puncte**. Pentru răspuns parțial corect sau incomplet se acordă **1 punct**.

Pentru răspuns incorect sau lipsa răspunsului se acordă **0 puncte**.

d) **4 puncte**

$$U = E - R_a (I + I_{ex}) = 120 - 0,5 (18 + 2) = 110 \text{ V}$$

Pentru răspuns corect și complet se acordă **4 puncte**. Pentru răspuns parțial corect sau incomplet se acordă **2 puncte**.

Pentru răspuns incorect sau lipsa răspunsului se acordă **0 puncte**.

e) **4 puncte**

$$R_{ex} = U / I_{ex} = 110 / 2 = 55 \ \Omega$$

Pentru răspuns corect și complet se acordă **4 puncte**. Pentru răspuns parțial corect sau incomplet se acordă **2 puncte**.

Pentru răspuns incorect sau lipsa răspunsului se acordă **0 puncte**.

3.2. **10 puncte**

a) **6 puncte**

1-corp porțelan; 2-fir fuzibil; 3-firul indicatorului; 4-nisip fin; 5-capa de contact; 6-indicator de funcționare

Pentru fiecare răspuns corect se acordă câte **1 punct**

Pentru răspuns greșit sau lipsa acestuia se acordă **0 puncte**.

b) **2 puncte**

Siguranțele fuzibile sunt cele mai simple aparate de protecție a circuitelor electrice împotriva curenților de scurtcircuit .

Pentru răspuns corect și complet se acordă **2 puncte**. Pentru răspuns parțial corect sau incomplet se acordă **1 puncte**.

Pentru răspuns incorect sau lipsa răspunsului se acordă **0 puncte**.

c) **2 puncte**

Elementele fuzibile sunt realizate dintr-un fir sau bandă subțire de metal, cu secțiunea aleasă astfel încât să se topească la trecerea unui curent mai mare decât curentul admis de instalație.

Pentru răspuns corect și complet se acordă **2 puncte**. Pentru răspuns parțial corect sau incomplet se acordă **1 puncte**.

Pentru răspuns incorect sau lipsa răspunsului se acordă **0 puncte**.

3.3. **20 puncte**

a) **8 puncte**

C – contactor ;

BRT – bloc de rele termice;

b_p – buton de pornire;

b_o – buton de oprire.

Pentru fiecare răspuns corect se acordă câte **2 puncte**. Pentru răspuns parțial corect sau incomplet se acordă **1 punct**.

Pentru răspuns greșit sau lipsa acestuia se acordă **0 puncte**.

b) **6 puncte**

Pentru a se rezolva în cât mai bune condiții atât comanda, cât și protecția motoarelor electrice, se obișnuiește să se asocieze în același ansamblu:

- un contactor;
- trei rele electromagnetice (câte unul pe fiecare fază);
- două sau trei rele termice,

fiecare dintre aceste componente preluând o anumită funcție.

Pentru fiecare răspuns corect se acordă câte **2 puncte**. Pentru răspuns parțial corect sau incomplet se acordă **1 punct**.

Pentru răspuns greșit sau lipsa acestuia se acordă **0 puncte**.

c) **6 puncte**

Contactorul îndeplinește funcția de aparat de manevră, închizând sau deschizând circuitul principal, la comanda voită a unui operator. Când în instalația protejată se produce însă ceva anormal, deschiderea sa poate fi provocată și în mod automat de un releu.

Releele electromagnetice asigură protecția instalației împotriva scurtcircuitelor, comandând în caz de avarie, fără întârziere, deschiderea contactorului.

Releele termice asigură protecția instalației împotriva suprasarcinilor, comandând deschiderea contactorului când curentul depășește valoarea normală un timp îndelungat.

*Pentru fiecare răspuns corect se acordă câte **2 puncte**. Pentru răspuns parțial corect sau incomplet se acordă **1 punct**.*

*Pentru răspuns greșit sau lipsa acestuia se acordă **0 puncte**.*

BIBLIOGRAFIE

1. Bichir, D., ș.a., „Mașini, acționări și automatizări”- manual pentru licee și școli profesionale, Editura Didactică și Pedagogică, București, 1994
2. Florin Mareș, Tatiana Bălășoiu, ș.a. “Elemente de comandă și control pentru acționări și sisteme de reglare automată”, manual pentru clasa a XI-a și a XII-a, Editura ECOPRINT, 2002
3. Florin Mareș, Dragoș Ionel Cosma, “Sisteme de acționare electrică”, manual pentru clasa a XI-a, Editura CD PRESS, 2009
4. Tatiana Bălășoiu, Ileana Măjinescu, “Sisteme de acționare electrică”, Auxiliar Curricular, 2006

Întocmit,
Prof. inginer Stoica Daniela

Citiți, cu atenție, sursele de mai jos:

A. „Pentru aprecierea nivelului de dezvoltare a societății românești dintre Carpați și Dunăre [...] o deosebită importanță o prezintă *Diploma* prin care regele Ungariei Bela al IV-lea dăruia în 1247 Cavalerilor Ioaniți *Țara Severinului*. [...] .

Se menționează existența de *cnezate* și *voievodate* românești, care, deși dependente de Regatul Ungariei, se bucurau de o oarecare autonomie în cadrul ierarhiei lui administrative. [...] Din *Diplomă* rezultă că formațiunile politice de la sud de Carpați existau cu mult înainte de 1247. Acestea fiind două cenzate pe Jiu, conduse de Ioan, respectiv de Farcaș, cât și două voievodate. Cât privește voievodatul lui Litovoi [...] și al lui Seneslau [...] se preciza că ei vor stăpâni în acele locuri, așa cum au stăpânit și mai înainte. [...] *Diploma* din 1247 reflectă un stadiu avansat de organizare a formațiunilor statale românești. [...] Pe lângă mențiunea unor episcopate și arhiepiscopate [...], găsim date despre existența unor cete militare, care constituiau aparatul războinic al cnezilor români.”

(Șt. Ștefănescu, *Istoria medie a României*)

B. „Criza internă a Ungariei de la cumpăna secolelor al XIII-lea și al XIV-lea a fost atât de gravă încât regelui Carol Robert de Anjou (1308-1342) i-a trebuit mai mult de un deceniu și jumătate pentru a putea restabili autoritatea centrală asupra întregului teritoriu al regatului. Întărirea treptată a puterii lui Carol Robert însemna un pericol pentru Basarab, cel care profitase de problemele interne ale Ungariei pentru a ocupa Banatul Severinului. Compromisul din 1324 nu era unul menit să dureze, astfel încât, în anul 1330, regele Ungariei s-a hotărât să tranșeze militar în favoarea sa situația din teritoriile de la Sud de Carpați. Rezultatul campaniei este cel cunoscut: înfrângerea catastrofală a armatei regale la Posada (9-12 noiembrie 1330). [...] Ca și în alte cazuri din istoria românească, bătălia propriu-zisă nu a hotărât cu nimic soarta campaniei. În momentul în care ea a avut loc, încercarea regelui de a supune Țara Românească eșuase deja, armata regală retrăgându-se din fața cetății Argeș fără perspectiva de a mai iniția vreo acțiune ofensivă [împotriva lui Basarab] în acel an, anotimpul fiind prea înaintat.”

(B. Murgescu, *Istorie românească-istorie universală (600-1800)*)

Pornind de la text raspundeți următoarelor cerințe:

1. Menționați, din sursa A, documentul care prezintă situația societății românești dintre Carpați și Dunăre , cui îi aparținea acesta și cui îi era adresat.
2. Precizați, din sursa A, formațiunile prestatale românești dintre Carpați și Dunăre și raportul existent între ele și o mare putere vecină.
3. Menționați, din sursa B, cei doi conducători la care face referire sursa, precum și conflictul în care aceștia au fost implicați.
4. Scrieți o relație cauză-efect stabilită între două informații selectate din sursa **B**, precizând rolul fiecăreia dintre aceste informații (*cauză*, respectiv *efect*).
5. Argumentați, printr-un fapt istoric relevant, afirmația conform căreia în perioada 1310-1380 au avut loc evenimente care au contribuit la obținerea sau la consolidarea independenței Țării Românești. (Se punctează prezentarea unui fapt istoric relevant și utilizarea conectorilor care exprimă cauzalitatea și concluzia.)

C. „La est de Carpați se desfășoară un proces [...] de unificare și emancipare politică. Aici, în centrul Moldovei, Ludovic I al Ungariei [...] creează o <marcă>, cu centrul la Baia și apoi la Siret, destinată să protejeze frontierele estice ale regatului de incursiunile tătare, să blocheze trecătorile din Carpații Răsăriteni. În fruntea ei îl așează pe nobilul român Dragoș din Maramureș. Zona se dezvoltă economic. Sunt atestate târgurile Baia (1334), Siret (1340), Suceava (1345), de-a lungul drumului comercial dintre Marea Neagră și Principatul Haliciului. În 1359, feudalii locali, nemulțumiți de suzeranitatea maghiară [...] se revoltă, proclamând în fruntea lor pe voievodul român Bogdan din Maramureș. Bogdan se afla în conflict cu regele Ungariei, Ludovic de Anjou, căruia i se opusese în mai multe rânduri (1342, 1343, 1349). Noul voievod Bogdan, răspunzând propriei voințe și aceleia a feudalilor de la est de Carpați, îi înlătură pe succesorii lui Dragoș și, la fel ca Basarab mai înainte, în iarna lui 1364-1365 iese victorios în luptele împotriva armatelor regelui [...]. Astfel, Moldova, cum se va numi noul stat român de la est de Carpați, își începe existența istorică [...].”

(I. Bulei, *O istorie a românilor*)

Pornind de la text raspundeți următoarelor cerințe:

1. Menționați, din sursa C, două informații referitoare la marca creată cu centrul la Baia.
2. Precizați, din sursa C, doi conducători ai Moldovei și relațiile acestora cu Regalia maghiară.
3. Scrieți o relație cauză-efect stabilită între două informații selectate din sursa C, precizând rolul fiecăreia dintre aceste informații (*cauză*, respectiv *efect*).
4. Formulați, pe baza sursei date, un punct de vedere referitor la acțiunile voievodului Bogdan, susținându-l cu două informații selectate din sursă.
5. Prezentați două fapte istorice desfășurate în contextul constituirii statului medieval est carpatic, în secolul al XIV-lea.

FORMAȚIUNI POLITICE ROMÂNEȘTI (SEC. IX – XIII)

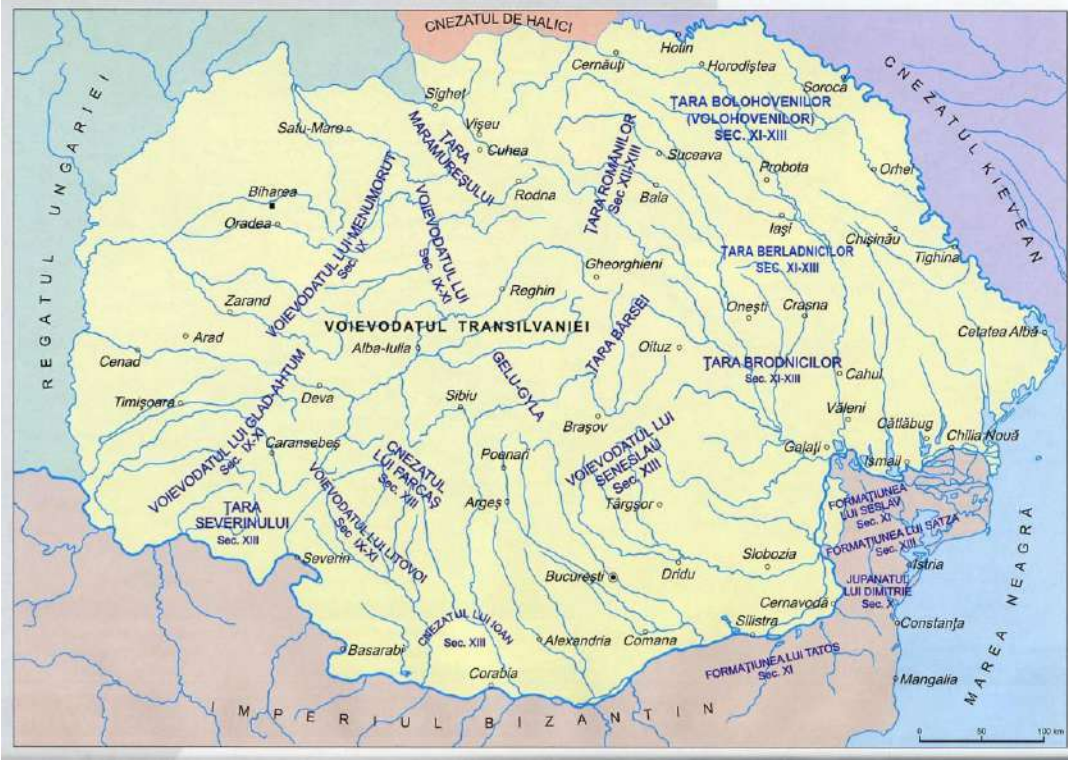

1. Indicați prin încercuire, pe harta alăturată, formațiunile politice Sud Carpatice.
2. Indicați prin încercuire, pe harta alăturată, formațiunile politice Est Carpatice.



1. Indicați, pe harta de mai sus, statele medieval românești extracarpătice.
2. Indicați, pe harta de mai sus, statul aflat în relații de suzeranitate cu statele medieval românești în prima jumătate a secolului XIV-lea. Menționați cele două state medieval românești care își obțin independența față de acesta.

Studiu de caz – Războiul de 100 ani

Prof. Stoica Gilda-Maria, Liceul Teoretic J.L. Calderon Timișoara

Denumire eveniment	<u>Războiul de 100 ani</u>
Perioadă de desfășurare	
Participanți/combatanți	
Cauze	1. 2.
Principalele bătălii	1. 2. 3.
Personalități implicate:	Regi <ul style="list-style-type: none">• Franța • Anglia Alte personalități:
Consecințe	
Semnificație	

INOVAȚIE ÎN ACTIVITATEA SCOLARĂ

***Prof inv primar STOICAN DORINA ADRIANA
SCOALA GIMNAZIALA SPIRU HARET , OLTENITA***

În societatea contemporană, cu schimbări rapide și efecte imediate, educația și învățământul trebuie reînnoite, completate, adaptate, astfel încât putem vorbi despre o permanentă inovație și creație în activitatea didactică. Obiectivul general este acela de a promova creativitatea ca factor cheie în dezvoltarea competențelor personale, antreprenoriale și sociale prin învățarea pe tot parcursul vieții dar și de a găsi strategii moderne folosite pentru asigurarea unei educații de calitate în învățământ. Pentru elevi, școala viitorului trebuie să promoveze o educație de calitate și să fie axată pe valori în care elevii să creadă, în care să se regăsească, îndeplinind două condiții, fundamentale din punctul lor de vedere: școala viitorului trebuie să le placă și să fie eficientă.

Elevii trebuie formați de mici să asculte și să accepte, să înțeleagă că în cadrul dezbaterilor, al lecțiilor și al schimbului de opinii nu se critică copilul, ci ideea. Avantajele dezvoltării gândirii critice pentru elevi sunt :

- libertatea de a-și exprima propriile idei;
- respectul față de opiniile celor din jur;
- realizarea de conexiuni logice între idei și argumente proprii,
- construirea de argumente și idei noi pe baza celor acumulate până la momentul actual;
- creșterea încrederii în sine, a motivării în actul învățării;
- dezvoltarea spiritului critic, autocritic și argumentativ;
- stimularea implicării în munca de echipă, a cooperării și comunicării interpersonale;
- plasarea copilului în centrul procesului educativ prin solicitare individuală și personalizată.

Aspectele și situațiile specifice, care pot duce la dezvoltarea gândirii critice, complexe, la elevi, pot fi considerate următoarele :

- încurajarea copiilor să pună cât mai multe întrebări;
- exersarea comunicării prin organizarea de discuții și dezbateri între copii, între cadrul didactic și elevi;
- activizarea copiilor prin solicitarea lor de a opera cu idei, concepte, obiecte în vederea reconsiderării acestora și a emiterii de noi variante;
- cultivarea spiritului critic și autocritic, constructiv, a capacității de argumentare și de căutare a alternativelor;
- organizarea de discuții pe anumite teme, inițierea de jocuri, excursii;
- oferirea perspectivei de a privi altfel lucrurile, de a-și pune întrebări neobișnuite despre lucruri obișnuite;
- libertatea în exprimarea cunoștințelor, ideilor , a faptelor;

- stimularea interesului către nou, necunoscut , către găsirea soluției după depunerea unui efort de căutare, ceea ce duce la satisfacția personală.

Metodele inovative de învățare sunt modalități moderne de stimulare a învățării și dezvoltării copiilor încă de la vârste timpurii, sunt instrumente didactice care favorizează interschimbul de idei, de experiențe, de cunoștințe, asigurând perfecționarea și optimizarea demersului educațional.

Metodele utilizate în învățământul primar sunt atât cele “clasice”, cât și cele “moderne”; numai abilitatea cadrului didactic poate face ca orice metodă folosită să stârnească interesul copilului și să-l determine să învețe în modul cel mai plăcut: prin joc. Cele mai utilizate metode interactive sunt cele care canalizează energiile creatoare ale elevilor în direcția propusă, le captează atenția, stimulează mecanismele gândirii, ale inteligenței, voinței, motivației și imaginației și îi implică afectiv în ceea ce fac. Metodele inovative presupun o învățare prin comunicare, prin colaborare, care produce o confruntare de idei, opinii și argumente, creează situații de învățare centrate pe disponibilitatea și dorința de cooperare a copiilor, pe implicarea lor directă și activă, pe influența reciprocă din interiorul microgrupurilor și interacțiunea socială a membrilor unui grup. Profesorul model pentru a crea cadrul optim de învățare este necesar să țină cont de anumite criterii în aplicarea metodelor moderne de învățare, cum ar fi: competențele ce urmează a fi dezvoltate la elevi, nivelul intelectual și capacitățile elevilor, resursele materiale accesibile și gradul de complexitate al conținutului. În învățământul primar sunt utilizate o multitudine de metode moderne însoțite de tehnici specifice și resurse materiale, dintre care amintesc trei metode folosite la clasa la care predau

- **Explozia stelară**

Este o metodă de stimulare a creativității, o modalitate de relaxare a copiilor și se bazează pe formularea de întrebări pentru rezolvarea de noi probleme și noi descoperiri



- **Ciorchinele**

Stimulează realizarea unor asociații noi de idei. Permite cunoașterea propriului mod de a înțelege o anumită temă.



- **Cubul**

Cubul este o strategie de predare –învățare care urmărește descrierea, comparația, asocierea, analizarea, aplicarea, argumentarea și se poate folosi atât în grup cât și individual, urmărește fie dobândirea de noi cunoștințe, fie consolidarea sau aprofundarea acestora.

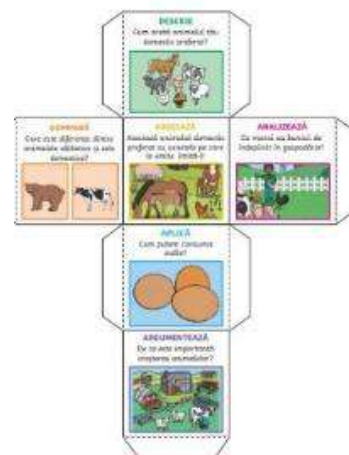

BIBLIOGRAFI

- “ Strategii didactice interactive”, ed. a III-a, EDP, București, 2008 Cerghit., I.
- Metode de învățământ. Ediția a IV-a revizuită și adăugită. Ed. Polirom, București, 2006.
- www.didactic.ro/.../58127_metode-moderne-de-predare-învățare
- www.didactic.ro/.../13662_metode-moderne-de-predare-învățare-strategii-didactice-inovative
- M.E.C., Învățarea activă, ghid pentru formatori și cadre didactice, București, 2001.
- Crenguța Lăcrămioara Oprea, Pedagogie. Alternative metodologice interactive, Editura Universității din București, 2003
- Otilia Păcurari (coordonator), Învățarea activă: ghid pentru formatori, București, MEC-CNPP,2001.



ROATA EMOTIILOR

Prof inv primar **STOICAN DORINA**
SCOALA GIMNAZIALA SPIRU HARET, OLTENITA

Tema : „Roata emoțiilor”

Clasa I

Scopul: Conștientizarea, exprimarea și etichetarea corectă a emoțiilor.

Obiective operaționale:

- să identifice emoțiile pe baza imaginilor prezentate;
- să exprime corect emoția observată;
- să identifice contextele în care se manifestă anumite emoții și posibilele cauze ale acestora.

Materiale: „Roata emoțiilor”-un cadran confecționat din carton, împărțit în 6 părți egale;

Desfășurarea activității:

Se prezintă copiilor roata emoțiilor și li se explică că o vor utiliza într-un joc pentru a înțelege mai bine emoțiile lor și ale celorlalți. În acest joc, pe rând, câte un copil va învârti săgeata roții și când aceasta se oprește la o emoție, va încerca să identifice și să reproducă emoția, să dea exemple de situații când s-a simțit în acest fel.

Concluzii:

Prin această activitate copiii învață:

- să identifice corect emoțiile proprii și etichetele verbale corespunzătoare;
- achiziționează cuvinte care denumesc emoții;
- realizează diferența între emoții pozitive și emoții negative.





ROATA EMOTIILOR

Prof inv primar **STOICAN DORINA**
SCOALA GIMNAZIALA SPIRU HARET, OLTENITA

Tema : „Roata emoțiilor”

Clasa I

Scopul: Conștientizarea, exprimarea și etichetarea corectă a emoțiilor.

Obiective operaționale:

- să identifice emoțiile pe baza imaginilor prezentate;
- să exprime corect emoția observată;
- să identifice contextele în care se manifestă anumite emoții și posibilele cauze ale acestora.

Materiale: „Roata emoțiilor”-un cadran confecționat din carton, împărțit în 6 părți egale;

Desfășurarea activității:

Se prezintă copiilor roata emoțiilor și li se explică că o vor utiliza într-un joc pentru a înțelege mai bine emoțiile lor și ale celorlalți. În acest joc, pe rând, câte un copil va învârti săgeata roții și când aceasta se oprește la o emoție, va încerca să identifice și să reproducă emoția, să dea exemple de situații când s-a simțit în acest fel.

Concluzii:

Prin această activitate copiii învață:

- să identifice corect emoțiile proprii și etichetele verbale corespunzătoare;
- achiziționează cuvinte care denumesc emoții;
- realizează diferența între emoții pozitive și emoții negative.



Importanța utilizării platformelor de învățare în cadrul orelor de istorie și de educație socială

Profesor Cerasela Stoinoiu-Morogan
Școala Gimnazială Ziduri, județul Buzău

Odată cu progresele tot mai mari ale tehnologiei și rolul lor extrem de influent în predare și învățare, profesorii, astăzi, se confruntă cu un întreg set de parametri față de care trebuie să se evalueze în mod constant. Nu poți fi un profesor competent în adevăratul sens al cuvântului dacă ești doar bun la gestionarea clasei. Profesorul trebuie să aibă competențe în mai multe domenii pentru a adapta procesul de predare și a-l face eficient și captivant în scenariul extrem de competitiv de astăzi. În trecut, proiectarea activităților, a curriculum-ului, cercetarea și dezvoltarea/formarea profesională a cadrelor didactice țineau de domeniile cercetătorilor și pedagogilor.

În această studiu voi prezenta câteva aspecte privind eficiența utilizării platformelor online de învățare pentru a proiecta sarcini și activități cu o configurație interactivă și care se pot utiliza atât în învățarea online cât și în cea de tip blended-learning în cadrul orelor de istorie și de educație socială. Studiul se concentrează pe platforma BookWidgets dar și pe alte platforme și aplicații interactive de învățare cum ar fi Canva, Wordwall și Livresque care au diverse instrumente de creație ce ajută la învățarea eficientă.

În ultima perioadă World Wide Web s-a dovedit a fi un avantaj pentru profesori și elevi deoarece în majoritatea situațiilor de predare/învățare, resursele online economisesc timp de pregătire. Cu câteva modificări „cosmetice”, resursele sunt gata pentru a fi utilizate în clasă ca materiale de predare sau de testare sau materiale de învățare suplimentare.

Potrivit lui Chew, Jones și Turner (2005), „*învățarea combinată implică combinarea a două domenii de interes: educația și tehnologia educațională*”. Această definiție este prea largă în sensul actual și, prin urmare, ar merita să luăm în considerare și opiniile prezentate de Dziuban, Hartman și Moskal (2004). Ei afirmă cu tărie că învățarea mixtă este „... o abordare pedagogică care combină eficiența și oportunitățile de socializare ale sălii de clasă cu posibilitățile de învățare activă îmbunătățite tehnologic ale mediului online, mai degrabă decât un raport al modalităților de livrare.”

Utilizând învățarea mixtă profesorii pot proiecta cursuri interactive online sau materiale care pot ajuta elevii în paralel cu învățarea tradițională față în față la clasă. Cu toate acestea, modalitățile de livrare pot varia în funcție de situația de învățare și de natura grupului țintă. Aderarea la o anumită abordare sau metodă de învățare nu poate fi considerată cea mai bună soluție în configurația educațională actuală. Acest lucru se datorează faptului că atitudinile și aptitudinile elevilor variază într-o măsură mai mare decât ceea ce erau acum două decenii. Prin urmare, adoptarea abordării eclecticice prin alegerea celor mai bune dintre cele mai multe abordări și metode de învățare ar fi cea mai bună modalitate posibilă de a aborda situația de predare/învățare.

Proiectarea materialelor pentru un anumit grup țintă indică în mod clar un pas către învățarea personalizată și reflectă dorința profesorului de a face învățarea mai potrivită nevoilor elevilor. Deși există numeroase platforme online de învățare și aplicații, cele mai multe dintre ele sunt restricționate în ceea ce privește instrumentele lor de evaluare.

Platforma BookWidgets (<https://www.bookwidgets.com/>) pune la dispoziție diferite tipuri de software acoperite de trei aplicații principale - Teste și recapitulare, Jocuri și Diverse - a căror utilitate va fi prezentată cu scopul de a evidenția faptul că platformele de învățare pot fi una dintre cele mai bune opțiuni pentru învățarea interactivă de tip blended-learning și de a demonstra cât de eficiente sunt în proiectarea materialelor, combinată cu planificarea și evaluarea. Tocmai de aceea BookWidgets se dovedește a fi una dintre cele mai bune opțiuni

disponibile. Aceasta este o platformă pentru crearea de materiale interactive de învățare, disponibilă și pe Apple Store ca aplicație și poate fi descărcată și instalată și pe iPhone și iPad, fiind disponibilă numai prin intermediul browserelor web. Fiecare profesor își crează un cont personal și în baza unui abonament lunar sau anual poate publica și partaja materiale, nelimitat. Unul dintre cele mai mari avantaje ale platformei BookWidgets este că oferă un link de partajare către Google Classroom sau Microsoft Teams. Așadar, profesorii care au un cont pe Google Classroom pot partaja cu ușurință exercițiile și activitățile pe care le creează pe BookWidgets elevilor lor. De asemenea partajarea se poate face și prin generarea unui cod QR care poate fi trimis elevilor.

Aplicațiile oferite de platforma BookWidgets se încadrează în următoarele categorii: *Teste și Fișe de lucru, Jocuri, Imagini și video, aplicații de calcul, Încorporare documente, pagini web, hărți sau articole Wikipedia și Diverse* (documente de planificare și liste de control). În cadrul orelor de istorie și de educație socială am utilizat aplicațiile acestei platforme pentru a stimula procesele învățării active, pentru consolidarea cunoștințelor și pentru realizarea evaluării.

Categoria „*Teste și recapitulare*” cuprinde zece tipuri de instrumente: test cu mai multe tipuri de itemi, fișe de lucru, teste video, întrebări pentru fixarea cunoștințelor noi predate, planșe, axă cronologică, fișe de verificare, etc.



Figura 1 - Tipuri de instrumente din categoria „Teste și recapitulare”

Cu ajutorul BookWidgets am putut crea teste cu o varietate de întrebări - completați spațiile libere, completați tabelul, MCQ (care poate fi folosit și pentru întrebări adevărate sau false), răspunsuri multiple, glisare și plasare, plasare prin tragere imagine, întrebare text cu o singură linie, potrivire (text cu text, imagine cu imagine și text cu imagine), cuvinte corecte dintr-o propoziție, adnotare imagine (etichetare), ordonare cuvinte, ordonare imagini etc.

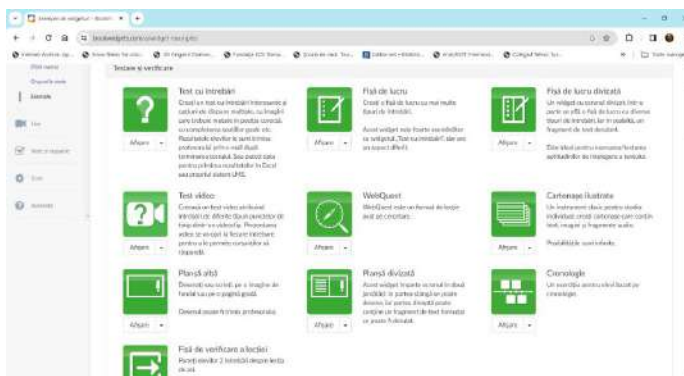

Figura 2 - Test Istorie cu mai multe tipuri de itemi (platforma BookWidgets)

Un profesor creativ, cu siguranță va reuși să creeze teste care să difere de cele de tip tradițional. De exemplu, se pot găsi imagini care se potrivesc unui anumit fapt sau eveniment istoric pe Google Images. Folosind astfel de imagini, am solicitat elevilor să afle succesiunea evenimentelor și am folosit un exercițiu de potrivire în care imaginea trebuie să fie asociată cu o descriere verbală adecvată.

Nu există aproape nicio diferență între test și foaia de lucru în ceea ce privește structura și domeniul de aplicare, deoarece ambele au cerințe de rezolvare și permit trimiterea răspunsurilor la adresa de e-mail înregistrată a profesorului. Scopul principal al fișelor de lucru este de a facilita înțelegerea noilor conținuturi predate. Platforma oferă posibilitatea creării mai multor tipuri de fișe de lucru.

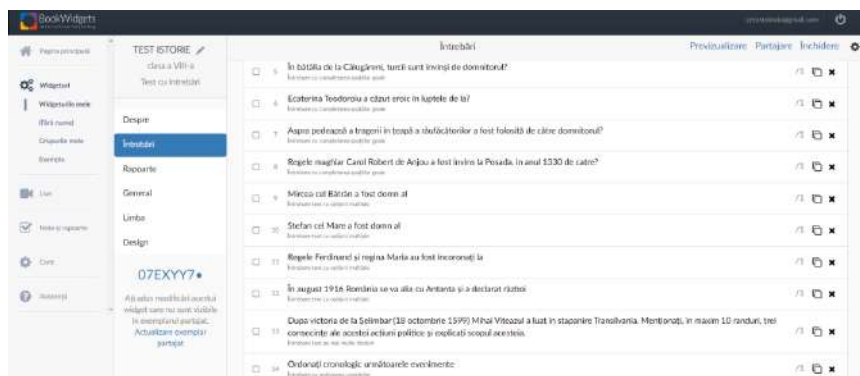

Figura 3 - Model fișă de lucru divizată (platforma BookWidgets)

În figura de mai sus am prezentat un model de fișă de lucru împărțită în două secțiuni. Partea dreaptă a paginii web/fișei de lucru este alocată pentru analiza hărții, text și întrebări iar partea stângă pentru răspunsurile elevilor. Frecvent utilizate în cadrul orelor de istorie atât în activitățile de predare cât și în cele de evaluare sunt exercițiile de tip - axă cronologică. În cadrul acestor tipuri de exerciții elevii au fost solicitați să plaseze pe axa, în ordine cronologică, evenimentele și să realizeze corespondențe între anumite imagini și informații.



Figura 4 - Axă cronologică istorie (platforma BookWidgets)

Un alt tip de activitate interactivă foarte apreciată de elevi este WebQuest. Aceasta este o activitate de căutare online/investigare folosită în principal în activitatea de predare și învățare. În cadrul acestei activități am solicitat elevilor să acceseze diverse site-uri online și să extragă de acolo anumite informații despre o anumită temă. O astfel de activitate vine pentru a

sprijini gândirea elevilor la niveluri de analiză, sinteză și evaluare. În plus, autoînvățarea este încurajată în astfel de situații, creând astfel un mediu de autonomie a elevului. WebQuest poate fi, de asemenea, organizat ca un joc, în funcție de modul în care planificăm și proiectăm sarcina și poate fi folosit cu succes în cadrul organizării diverselor activități educative.

De exemplu pentru celebrarea Zilei Educației am propus elevilor rezolvarea unui exercițiu de tip WebQuest pe parcursul căruia aceștia pot descoperi ce presupune această profesie, participând la câteva provocări.

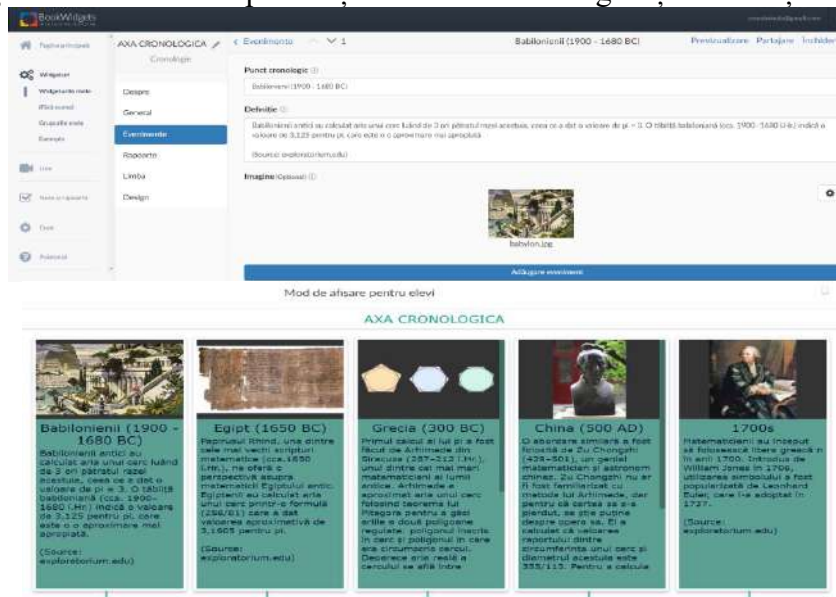
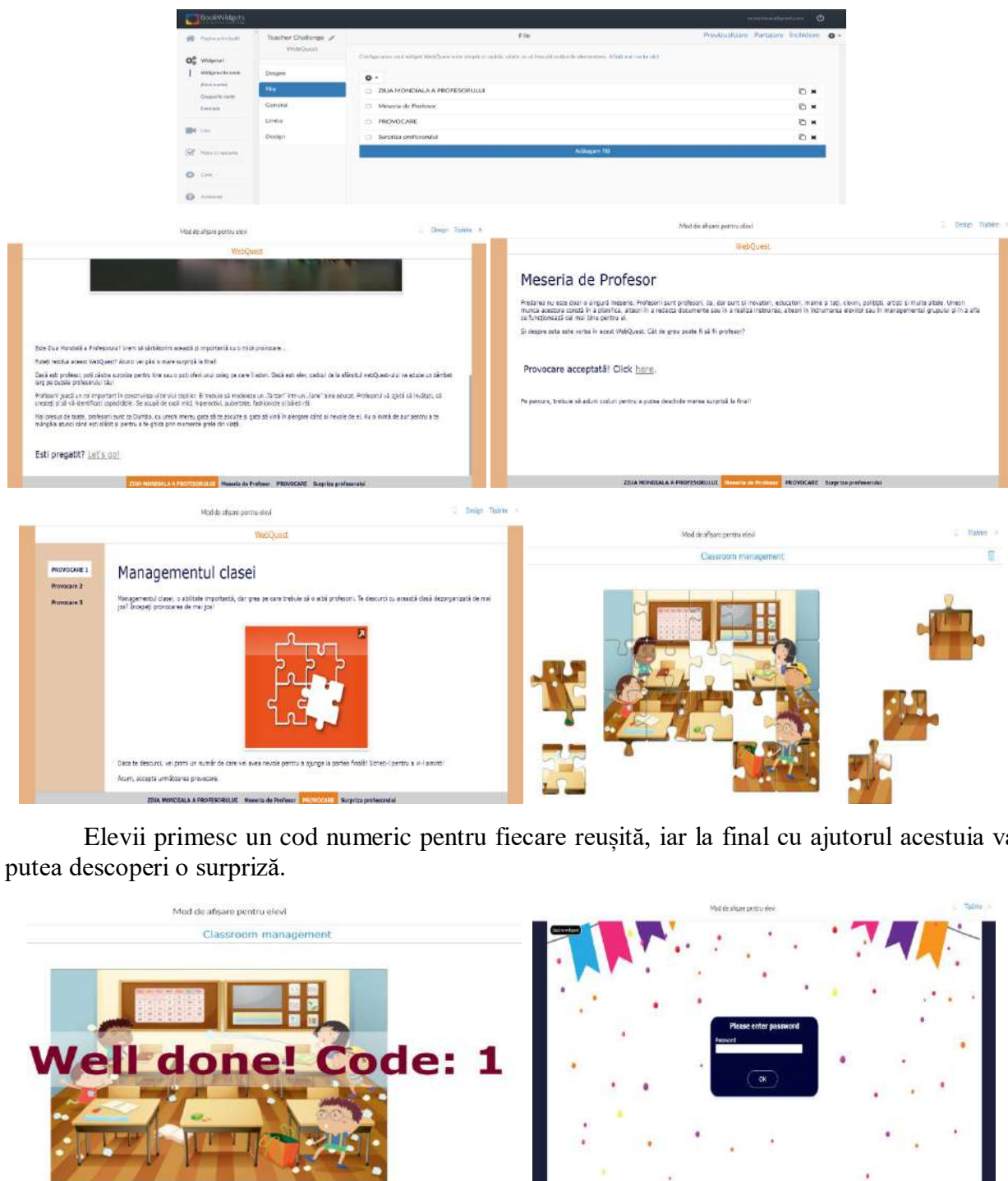

Elevii primesc un cod numeric pentru fiecare reușită, iar la final cu ajutorul acestuia va putea descoperi o surpriză.

Figura 5 - Exercițiul interactiv WebQuest utilizat în cadrul activității de Ziua mondială a Profesorului (platforma BookWidgets)

Pentru jocuri platforma BookWidgets are o categorie complet diferită care poate fi utilizată cu succes în activitățile didactice. Cu ajutorul acestei categorii conținutul lecțiilor poate fi modificat pentru a-l face asemănător unui joc, fiind transpus în exerciții-joc de tip puzzle online de cuvinte încrucișate, ghicitoare, joc de tip spânzurătoare, joc de bingo sau de creare a unor hărți mentale.



Figura 6 - Categoriile de jocuri (platforma BookWidgets) - Puzzle istoric „Președinții SUA”



Figura 7- Categoriile de jocuri (platforma BookWidgets) - cuvinte încrucișate „Capitale europene” și joc de tip „Găsiți diferența” cu etichete pop-up

Nivelurile/scorurile sau răspunsurile cronometrate fac parte din mecanica jocului. Estetica acoperă aspecte precum grafica, designul de prezentare și modurile, care fac jocul mai interesant. Dar din nou aici, există o problemă de luat în considerare. Profesorii trebuie să evite aplicațiile care sunt foarte încărcate cu animații, deoarece elevii tind adesea să se concentreze mai mult pe animație decât pe conținut. Jocurile acestea implică abilități de gândire critică, cum ar fi creația, interpretarea, exemplificarea, clasificarea și declanșează mai eficient nivelurile de motivație. Prin urmare, utilizând astfel de aplicații ne asigurăm că elevii își vor putea folosi abilitățile de memorie sau de gândire critică.

În cadrul activităților de grup în cadrul lecțiilor de istorie și educație socială elevii au fost solicitați să-și formeze organizatorii grafici sau hărți mentale ca parte a unui efort de colaborare. Procedând astfel, aceștia au participat activ la crearea propriilor materiale de învățare.



Figura 8 - Hartă mentală realizată pentru tema „Drepturile copiilor” (platforma BookWidgets)

Crearea hărților mentale a implicat adunarea elementelor împreună pentru a forma un întreg coerent sau funcțional. Elevii au realizat astfel un produs nou prin reorganizarea mentală a unor elemente sau părți într-un model sau o structură.

Pentru realizarea proiectelor și portofoliilor platforma BookWidgets oferă în cadrul categoriei „Imagini și video” o serie de aplicații utile (imagini interactive, carusel de imagini, planșe multimedia, playere video, asocierea de imagini cu puncte pe Google Maps, etc.). De asemenea acestea pot fi utilizate de către profesor și în cadrul activității de predare-învățare.



Figura 9- Listă de instrumente din categoria Imagini și video (platforma BookWidgets)

Pentru activitate de feed-back am creat o fișă de verificare a lecției care a fost transmisă elevilor și completată de către aceștia în format online la finalul orei.

Figura 10 - Fișă de feed-back utilizată în cadrul orelor de istorie (platforma BookWidgets)

În ceea ce privește activitatea de planificare în categoria „Diverse” platforma (platforma BookWidgets) oferă un instrument de tip planificare pe care îl putem implementa pentru a planifica programul zilnic: atribuirea de chestionare - fișe de feed-back, activități, teme și evaluare.

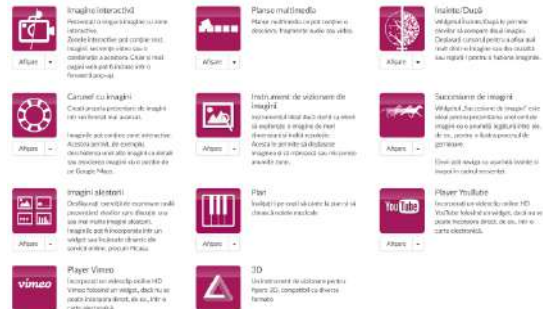

Figura 11 - Categoriile de instrumente pentru planificare (platforma BookWidgets)

De exemplu putem planifica un set de activități pentru o săptămână și le putem împărtăși în categorii precum *Recapitulare*, *Căutare*, *Test*, *Teme* etc. După ce facem acest lucru, putem împărtăși planul elevilor prin intermediul Google Classroom. Aceasta este, fără îndoială, o strategie metacognitivă care le va permite elevilor să-și planifice mai eficient procesul de învățare.

Un alt instrument pe care l-am utilizat a fost „Lista de verificare” care m-a ajutat să țin evidența a ceea ce se face. În același timp, putem folosi aceste liste pentru elevi cu privire la pașii redactării unui proiect, referat sau eseu.

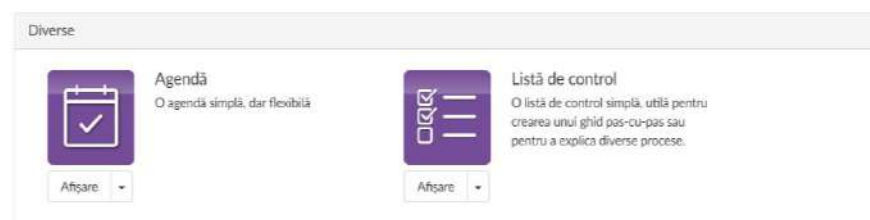

Figura 12 - Listă de control utilizată în cadrul orelor de istorie pentru verificarea pașilor redactării unui eseu (platforma BookWidgets)

În cadrul lecțiilor de istorie și educație socială platforma BookWidgets mi-a oferit atât mie cât și elevilor o mulțime de oportunități în ceea ce privește explorarea învățării printr-o gamă largă de tipuri de întrebări și jocuri. Elevii au putut învăța prin jocuri, au recapitulat cele învățate prin chestionare și fișe de lucru. Cu ajutorul aplicațiilor oferite de această platformă am putut planifica și evalua învățarea prin planificatori și, respectiv, formulare.

Elevii, așa cum am menționat mai sus, au petrecut timp calitativ învățând informații într-un mod interesant și distractiv. Dar, există ceva ce trebuie să avem în vedere și anume faptul că nu trebuie să anunțăm niciodată în prealabil natura sarcinii elevilor, deoarece aceasta

reduce într-o mare măsură nivelul de motivație și dă naștere unei mentalități care nu este întotdeauna pozitivă. În ceea ce privește potențialul de învățare la disciplina istorie, platforma BookWidgets oferă o mulțime de oportunități în ceea ce privește utilizarea conținutului.

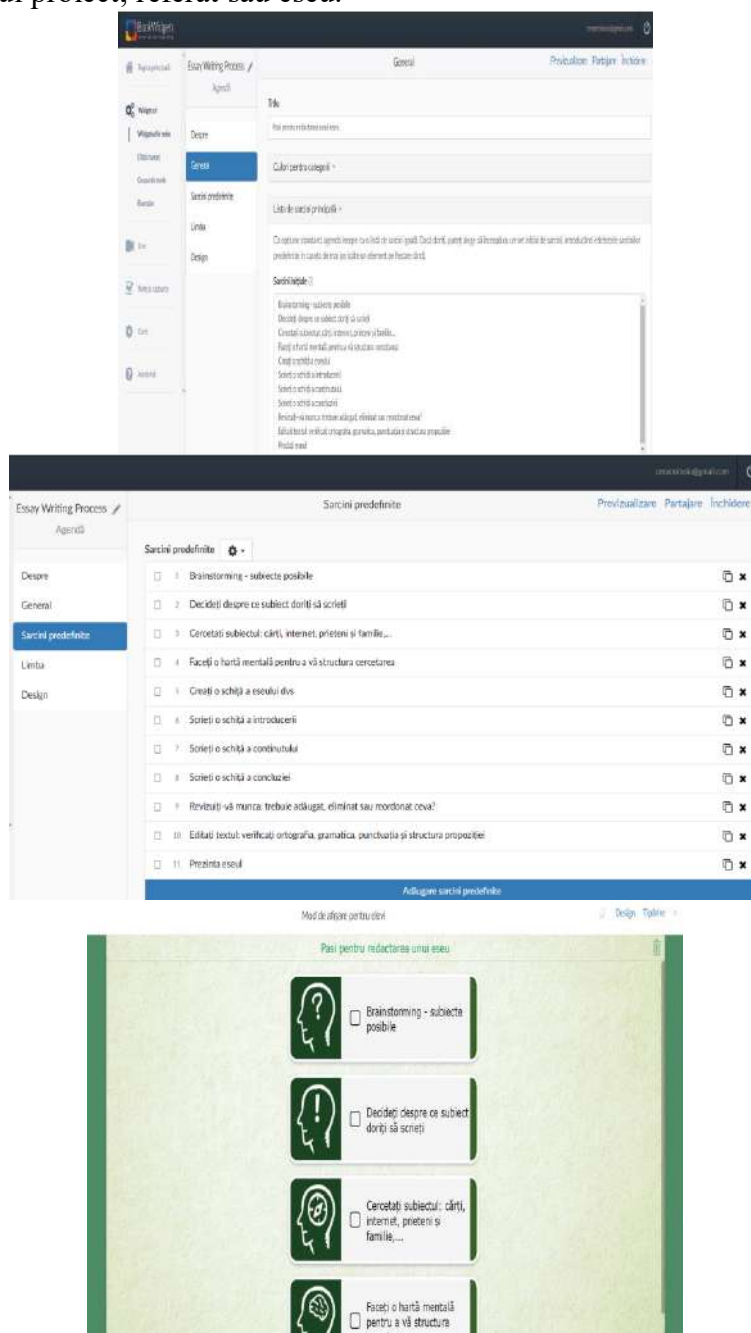
Instrumente asemănătoare platformei BookWidgets și cu aceeași utilitate sunt oferite și de platformele Canva, Livresq și Wordwall. Folosind aceste instrumente în activitățile de învățare de tip blended-learning, în cadrul orelor de istorie și de educație socială, am creat foi de lucru interactive și captivante din punct de vedere vizual, care i-au ajutat pe elevi să învețe și să rețină informațiile; prezentări cu diapozitive captivante care includ imagini, grafice și text pentru a ajuta la înțelegerea și implicarea elevilor. Acestea pot fi grupate în funcție de conținut în lecții interactive.



Figura 13 - Lecție interactivă "Introducere în studiul istoriei" și fișă de lucru cu completare digitală (platforma Canva)

O altă modalitate excelentă de a prezenta informațiile vizual a fost prin intermediul infograficelor, folosind instrumentele de design Canva (<https://www.canva.com/>), care evidențiază evenimente și figuri cheie ale unei anumite epoci. O modalitate populară de a recunoaște și de a recompensa realizările elevilor este cea a insinelor digitale. Cu ajutorul Canva se pot crea insigne digitale pentru a recunoaște realizările elevilor, cum ar fi finalizarea unui proiect sau comportamentul bun. De asemenea se pot transmite teme pentru elevi care vor apărea în pagina clasei de unde pot fi revizuite sau notate de către profesor.

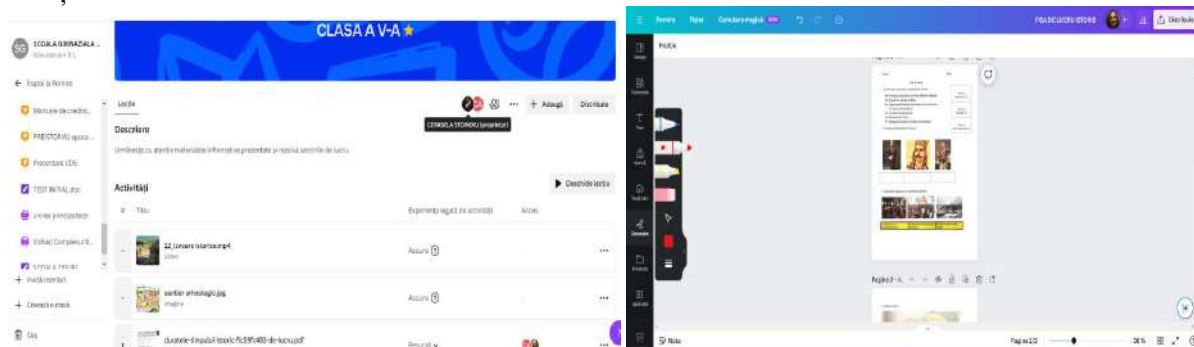

Figura 14 - Organizarea activităților de predare-învățare-evaluare în cadrul claselor cu ajutorul platformei Canva

Cea mai mare platformă de creare de conținut educațional din România cu o bibliotecă virtuală ce reunește zeci de mii de materiale interactive de la toate nivelurile de învățământ și toate disciplinele, este Livresq (<https://livresq.com/ro/>). Aceasta ne oferă oportunitatea de a publica și edita gratuit lecții, în special cele de tip R.E.D. și un cont gratuit cu abonament Academic. Lecțiile create cu ajutorul acestei platforme pot încorpora texte, galerii de poze, animații, audio, video, chestionare, asistenți educaționali, dar și resurse dezvoltate pe alte

platforme. Fiecare lecție creată pe această platformă cuprinde și o parte de proiectare cu structură, competențe, valori și atitudini.

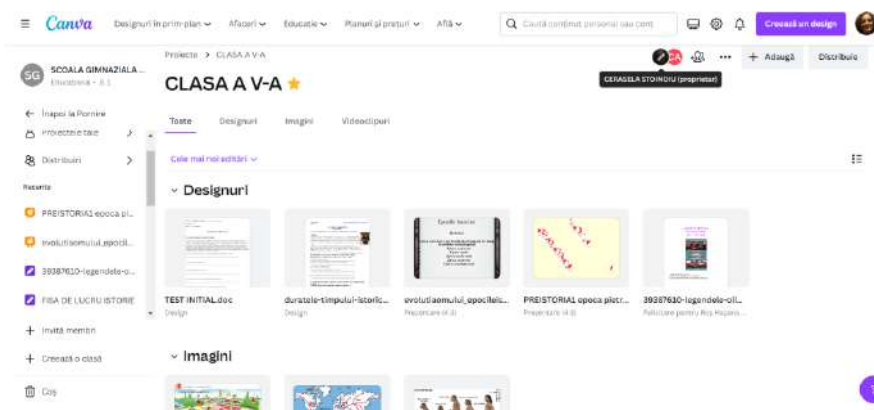

Figura 15 - Structura lecției „Temple și piramide - istorie, clasa a V-a (platforma Livresq)

Pentru elevi conținutul lecției este prezentat într-un format accesibil și interactiv (text, galerii de imagini, hărți, material video), combinând partea științifică cu exerciții interactive cu mai multe tipuri de itemi pentru fixarea noilor cunoștințe. La finalul lecției elevii sunt solicitați să rezolve o fișă de evaluare finală pentru care primesc feed-back automat.

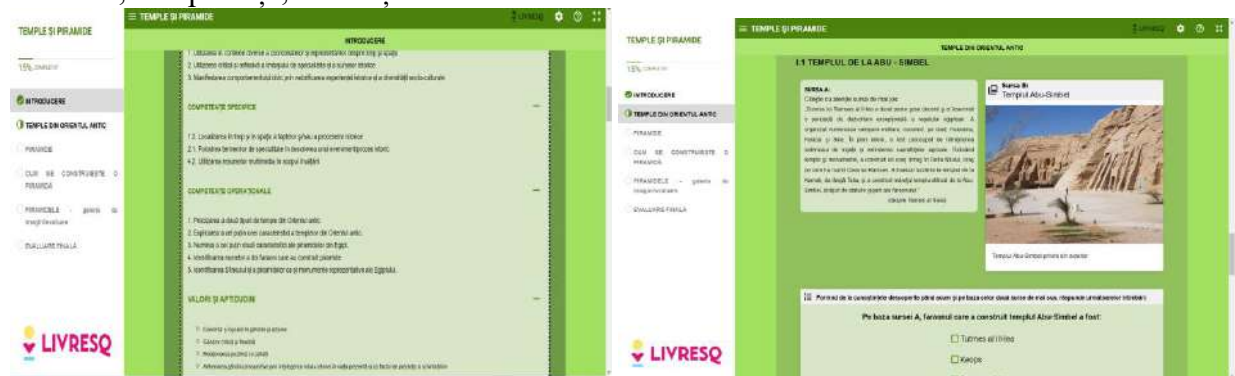

Figura 16 - Exerciții interactive și fișă de evaluare finală din cadrul lecției „Temple și piramide - istorie, clasa a V-a (platforma Livresq)

Asemeni platformei Canva și platforma Livresq oferă oportunitatea de a descărca materialele/lecțiile create pentru a putea fi folosite și offline. Instrumentele puse la dispoziție de aceste platforme ne ajută și la crearea de cursuri sau chiar la editarea de manuale sau auxiliare didactice, iar pentru a economisi resursele de timp avem la dispoziție numeroase șabloane gata editate. Utilitatea platformei Livresq rezidă și din faptul că este conectată la ClasaViitorului.ro o platformă recomandată de minister pentru continuarea predării online și care facilitează acces la licențele oferite gratuit de către Google și Microsoft.

Parcursul lecțiilor de către elevi prin intermediul acestor platforme de învățare online a avut un impact pozitiv asupra acestora. Elevii s-au arătat interesați de a participa la realizarea de diferite prezentări sau materiale cu conținut nou, pe baza învățării prin descoperire și a

studiului individual, de unde reiese gradul crescut de atractivitate față de utilizarea noilor tehnologii și demonstrând, încă o dată, faptul că digitalizarea este un vector de transformare, iar educația este unul dintre domeniile în care impactul acesteia este semnificativ, cu atât mai mult cu cât sistemul educațional se află la baza dezvoltării societății.

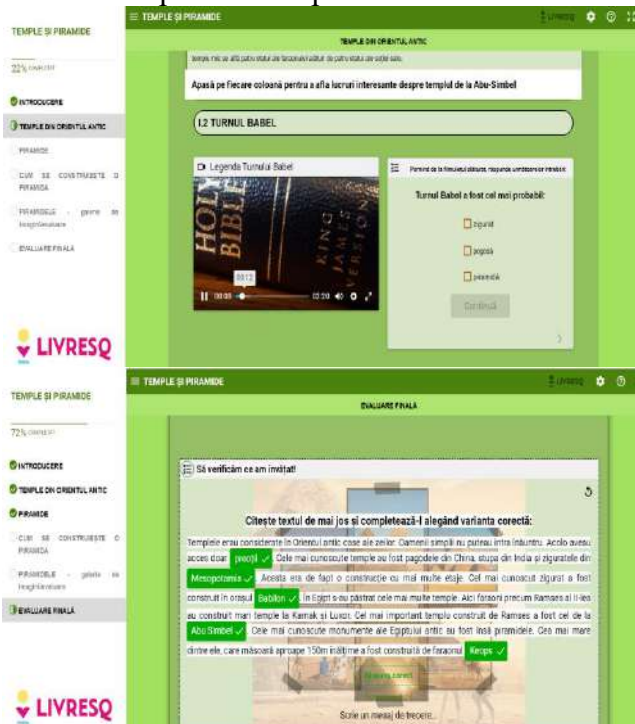
Viteza cu care s-a dezvoltat tehnologia de la inventarea computerului și până în prezent este extraordinară, cât și surprinzător de susținută. Pentru cadrele didactice, introducerea rapidă și continuă a noilor tehnologii în educație a depășit capacitatea profesorilor și dezvoltatorilor de a o evalua în mod corespunzător. Trebuie, așadar, să încercăm să înțelegem ceea ce se întâmplă și cum funcționează învățarea de tip blended-learning, în ciuda ritmului rapid de schimbare a noilor tehnologii.

Elevii și profesorii au nevoie de practici pedagogice care să fie capabile să implice elevii în învățare și să creeze săli de clasă interesante. Prin urmare, este important să se planifice și să proiecteze învățarea care să coincidă cu nevoile specifice ale elevilor de astăzi și cu stilurile lor de învățare. În conformitate cu abordarea învățării mixte, elevii ar trebui să fie expuși la experiențe semnificative de învățare și diverse oportunități.

Din experiența personală am remarcat că în activitatea didactică trebuie să mă concentrez mai mult pe activitatea de tip blended-learning pentru a îmbunătăți calitatea experienței de învățare a elevilor prin activități de învățare interactive (online) susținute de o interacțiune față în față în clasă. Chiar dacă statisticile arată că țara noastră se află sub media de folosire a tehnologiilor la nivelul UE, oferta de platforme de învățare de tip open source este într-o continuă dezvoltare, multe cadre didactice folosind cu succes aceste platforme. Utilizarea noilor tehnologii și a formatului blended-learning în practica didactică, oferă elevilor oportunitatea de a beneficia de o îmbunătățire a abilităților de organizare grafică, scris, citit, de un demers didactic captivant, motivant și benefic atât pe plan social cât și cognitiv.

În concluzie utilizarea tehnologiilor în procesul educațional prin intermediul platformelor de învățare are un efect benefic nu numai asupra performanței elevilor, ci și asupra motivației acestora, a atmosferei de învățare din clasă, precum și asupra dorinței profesorilor de a experimenta abordări instrucționale noi și inovatoare.

Bibliografie

1. Adăscăliței, A., (2007). *Instruire Asistată de Calculator*, Editura Polirom, Iași.
2. Bath D and Bourke J (2010). *Getting started with blended learning*. Griffith Institute for Higher Education, Queensland, Australia.
3. Chew E., Jones N., Turner D (2008). "Critical Review of the Blended Learning Models Based on Maslow's and Vygotsky's Educational Theory." *Hybrid Learning and Education*. Berlin, Springer Verlag Publications. pp. 40–53. DOI: 10.1007/978-3-540-85170-7_4
4. Dobrițoiu, Maria, Corbu, Corina, Guță, Anca, Urdea, Gheorghe, Bogdanffy, Lorand,(2019). *Instruire Asistată de Calculator și Platforme Educaționale On-Line*, Editura Universitas, Petroșani.
5. Făt, S., Labăr, A., (2009), *Eficiența utilizării noilor tehnologii în educație. EduTIC 2009. Raport de cercetare evaluativă*. Centrul pentru Inovare în Educație, București.
6. Frunză, E., Importanța utilizării instrumentelor digitale în educație și formare, <http://dir.upsc.md:8080/xmlui/bitstream/handle/123456789/3727/Conf-UPSC-25-03-2022-V2-p238-246.pdf?sequence=1&isAllowed=y> accesat la data de 05.11.2023
7. Gurgu, Laura, *Rolul platformelor educaționale*, <https://edict.ro/rolul-platformelor-educationale/>, accesat la data de 28.10.2023
8. Vlada, M., (2003). *E-Learning și software educațional, Noi tehnologii de e-learning*, Conferința Națională de Învățământ Virtual, Software educațional, Editura Universității din București.

Importanța utilizării platformelor de învățare în dezvoltarea formatului *blended-learning*, în procesul educațional

**Profesor STOINOIU-MOROGAN JAN
ȘCOALA GIMNAZIALĂ ZIDURI, JUDEȚUL BUZĂU**

Într-o societate aflată în permanentă schimbare, orice dezvoltare are impact în educație, astfel că sistemul de învățământ trebuie să se adapteze la noile schimbări și să vină în sprijinul noilor generații cu resurse și oferte care să răspundă acestor necesități, ceea ce face practic imposibilă revigorarea procesului de învățământ fără implementarea tehnologiilor informaționale.

Acest studiu este structurat în două părți: în prima parte am realizat o prezentare succintă a ceea ce reprezintă învățarea mixtă de tip *blended-learning*, urmată de prezentarea utilității unor instrumente digitale, cele mai uzuale, folosite pentru dezvoltarea acestui format de învățare, punctând aspecte legate de *e-learning*, platformele educaționale folosite în școlile din România, sincron și asincron. Pentru evidențierea acestor aspecte în cadrul acestui studiu de caz am utilizat ca instrumentele de cercetare analiza calitativă și cea comparativă.

Utilizarea tehnologiei a devenit în ultima perioadă o necesitate, având ca scop final satisfacerea nevoilor de instruire ale elevilor, valorizând corelarea aspectelor tehnologice cu cele pedagogice. Device-urile au facilitat interconectivitatea și au facilitat accesul la informație, ele reprezentând de fapt o sursă de documentare mult mai rapidă și o cale de acces spre un nou stil de predare-învățare mult mai eficient. Cadrul didactic modern își reorganizează demersul instructiv-educativ, folosind un sistem de metode și mijloace de învățare moderne printre care și instruirea cu ajutorul tehnologiilor digitale și a platformelor educaționale online. Atunci când elevul folosește singur noile tehnologii, din proprie inițiativă, el găsește doar informații, dar atunci când o face sub îndrumarea unui cadru didactic, elevul dobândește cunoștințe temeinice, este corect ghidat și informat, își formează deprinderi și priceperi.

O schimbare a sistemului de învățământ este esențială pentru a produce un impact pozitiv asupra elevilor cu scopul de a-i pregăti pentru provocările secolului XXI. Multe cadre didactice și cercetători cred că pentru sistemul actual de educație este crucial să se folosească tehnologiile ca instrument pentru facilitarea învățării elevilor în vederea atingerii obiectivelor educaționale mai ales în contextul creșterii importanței tehnologiei în societate.

World Wide Web permite profesorilor să educe elevii dincolo de conținuturile din manualul tradițional. De asemenea oferă elevilor și profesorilor oportunități de a colabora, lucra și împărtăși idei interesante cu oamenii din locații diferite prin această nouă comunicare *mass-media*.

De la introducerea tehnologiei în educație la mijlocul anilor 1970, utilizarea acesteia în sălile de clasă a fost gândită ca soluție pentru a o multitudine de aspecte sociale, economice și educaționale.

În prezent mediul de învățare în care tehnologia este integrată în procesul de învățare împreună cu practicile pedagogice tradiționale este cel de tip *blended-learning*. Pentru a implementa *blended-learning* în activitățile de predare și învățarea, există însă diverse aspecte care trebuie să fie abordate, printre acestea se numără aspectele pedagogice, stilurile de învățare ale elevilor, activitățile potrivite pentru ei și nu în cele din urmă profesorii ar trebui să știe să evalueze și să monitorizeze implementarea și succesul *blended-learning*.

În conformitate cu abordarea de tip *blended-learning*, elevii ar trebui să fie expuși la experiențe semnificative de învățare și la oportunitatea de a-și îmbunătăți achizițiile de învățare, printr-o implicare activă în activitățile de învățare tradiționale (față în față) și de învățare online. Activitățile *blended-learning* sunt dependente de anumite metode pedagogice, de experiențele de învățare, de resursele și modelele care sunt utilizate pentru implementarea procesului de învățare,

un rol important în dezvoltarea acestui format de învățare avându-l utilizarea platformelor de învățare.

Pentru a evidenția această utilitate voi prezenta în continuare câteva dintre platformele educaționale online utilizate la clasă în cadrul orelor de CDS Educație prin șah: Biblioteca digitală Educație online, edu@SAH și Wordwall.

Platforma educațională Biblioteca digitală Educație online (www.educatieinteractiva.md) este o platformă interactivă care pune la dispoziția cadrelor didactice instrumente prin care se poate transforma procesul de predare-învățare-evaluare într-o experiență de dezvoltare a gândirii critice interactivă, creativă și centrată pe nevoile elevului. Am utilizat cu succes această platformă care are o interfață atractivă și ușor de utilizat ce mi-a permis să îmbogățesc lecțiile cu diverse conținuturi interactive menite să-i țină pe elevi în suspans, captându-le atenția în procesul asaltului de idei, a activităților frontale, jocurilor în echipă și verificării temelor pentru acasă. În doar câteva minute, folosind aplicațiile acestei platforme puteți transforma un exercițiu plictisitor într-un joc didactic interactiv, care îi va încânta pe elevi.

Biblioteca digitală Educație online, conține peste 8000 de lecții la disciplinele de bază, create conform conținuturilor curriculare naționale, iar prin intermediul aplicației www.educatieinteractiva.md, oferă posibilitatea de a crea activități interactive pentru recapitulare, exersare sau consolidare, teste creative pentru evaluarea formativă și sumativă sau jocuri distractive pentru a capta atenția elevilor la început sau la final de lecție. Toate acestea pot fi utilizate în sala de clasă, în activități frontale, individuale sau de grup, dar și acasă, de către elevi, cu scopul de a exersa și consolida materialul studiat la școală.

Platforma pune la dispoziție douăzeci de tipuri de exerciții interactive pentru orice disciplină, arie curriculară și clasă, jocuri „Vrei să Fii Milionar” și „Cursa de cai” și opțiunea Test Sumativ – toate putând fi utilizate gratuit, în baza unui cont. Fiecare activitate creată este însoțită și de un scurt tutorial video cu explicații suplimentare.

Cu ajutorul aplicațiilor puse la dispoziție de această platformă am creat propriile activități interactive de la zero, în baza proiectului didactic, a manualului utilizat sau al curriculumului, folosind constructorul cu cele douăzeci de șabloane prestabilite.



Figura 1 - Tipuri de exerciții interactive, jocuri și teste create cu aplicația educatieinteractiva.md

De asemenea se pot utiliza și adapta exercițiile interactive create de alte cadre didactice și salvate în Biblioteca digitală. Toate aceste activități sunt publicate și pot fi utilizate de către elevi în orice etapă a lecției dar și acasă. Astfel, fiecare elev poate să-și testeze cunoștințele, să exerseze în propriul ritm și să însușească materialul predat într-un mod interactiv și distractiv. Mai mult fiecare părinte poate deveni un partener de încredere al școlii, exersând împreună cu copilul său materialul predat în clasă acasă, în sânul familiei, într-un mediu lipsit de presiuni și constrângeri.

În cadrul orelor de opțional „Educație prin șah” predat la clasa a V-a, utilizez acesta platformă educațională care s-a dovedind a fi un instrument de învățare eficient, ce a determinat apariția unor modificări semnificative în achiziția cunoștințelor și în atitudinea față de învățare a elevilor. Instrumentele interactive puse la dispoziție de această platformă pot fi utilizate în toate

etapele desfășurării unei lecții. De exemplu pentru etapa de actualizarea cunoștințelor asimilate pe parcursul orei anterioare, am creat și folosit următoarele exerciții interactive:

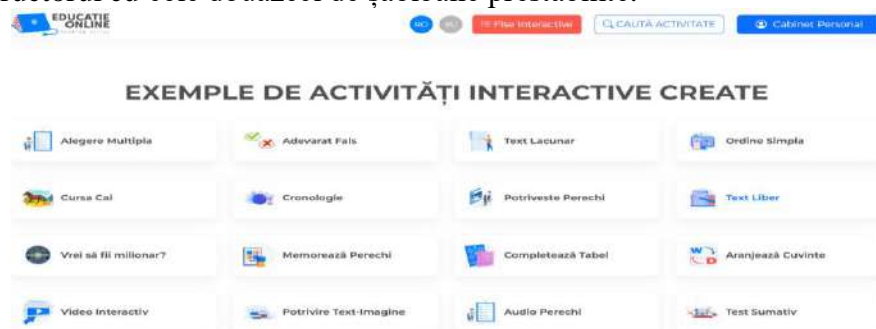
- Cursa de cai - <https://educatieinteractiva.md/cursa-cai/10544>
- Video interactiv - <https://educatieinteractiva.md/video-interactiv/9886>
- Memorează perechile - <https://educatieinteractiva.md/memoreaza-perechi/8347>

Unul dintre conținuturile care poate fi dificil de înțeles de către elevi, mai ales dacă se utilizează metodele tradiționale de predare, este cel referitor la prezentarea tablei de șah și scrierea câmpurilor, deoarece fiecare figură este indicată cu inițiala cu care începe denumirea ei, la care se scrie cu literă mică câmpul pe care se află și câmpul unde este mutată figura; pionii nu au o inițială a lor, ei purtând numele câmpului pe care se află. Prescurtat se scrie numai locul unde este mutată figura. Exemplu de scriere a mutării: Cb1-c3, adică se mută calul din câmpul b1 în câmpul c3.

Pentru a ușura înțelegerea acestor concepte am creat un exercițiu interactiv prin intermediul căruia elevii exersează diverse mutări pe tabla de șah și descoperă notațiile corespunzătoare ale câmpurilor. Aplicațiile platformei educatieinteractiva.md oferă posibilitatea realizării mai multor încercări de către fiecare elev.



Figura 2 - exercițiu interactiv - platforma educatieinteractiva.md

Copiii le place mai mult să învețe prin intermediul soft-urilor educaționale, decât prin metode tradiționale, acestea contribuind la dezvoltarea unor atitudini pozitive față de învățare și la îmbunătățirea rezultatelor obținute.

Platforma cuprinde și o secțiune specială dedicată cadrelor didactice, numită „Cabinetul personal” în cadrul căruia se proiectează și distribuie către elevi activități de evaluare interactivă formativă și sumativă.



Figura 3 - Instrumente de evaluare din „Cabinetul personal” - platforma educatieinteractiva.md

Orice activitate creată pe platforma educatieinteractiva.md poate fi utilizată ca evaluare formativă sau sumativă. O metodă de evaluare folosită în cadrul orelor de opțional a fost jocul online „Vrei să fii milionar” - <https://educatieinteractiva.md/millionar/10752>.

Aceasta începe la semnalul sonor dat de către cadrul didactic. Fiecare elev se conectează pe platformă prin accesarea link-ului transmis de către profesor și participă la joc. La finalul jocului se înregistrează răspunsurile corecte și cei mai buni timpi.

După crearea activității de evaluare, activăm aplicația, transmitem link-urile elevilor și monitorizăm progresul acestora. În momentul în care elevii încep îndeplinirea sarcinii de evaluare, în secțiunea „*Rapoarte*” va apărea tabelul cu numele acestora și modul de realizare a sarcinii, cu indicarea răspunsurilor corecte și greșite. La finalizarea evaluării descărcăm rezultatele în format excel sau pdf, cu răspunsurile pentru fiecare elev în parte.

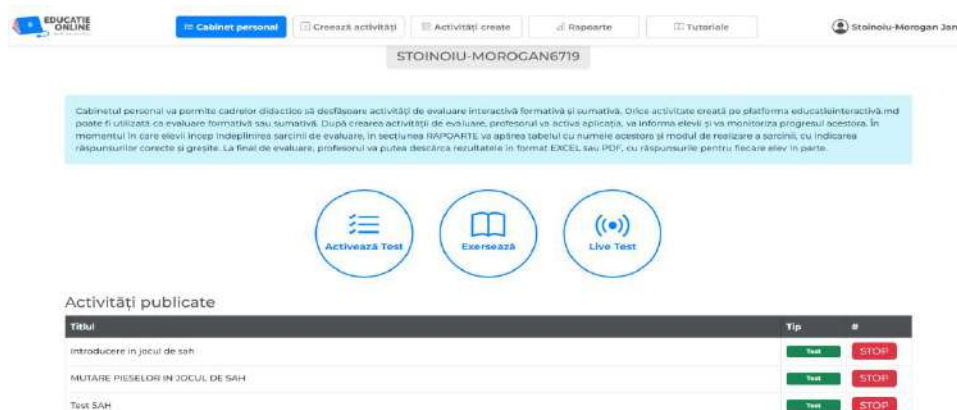
Resurse educaționale deschise create cu ajutorul platformei *educatieinteractiva.md* pun accent pe activitatea elevului și vor permite atingerea obiectivelor operaționale propuse la începutul oricărei activități didactice. Acestea încurajează investigația activă și gândirea critică a elevilor și combinate cu metodele de predare –învățare-evaluare tradiționale în cadrul activităților de tip blended-learning permit elevilor să beneficieze de un proces educativ complex, interactiv și creativ.

O altă platformă educațională pe care o utilizez este Educație prin șah -edu@SAH. Această este o aplicație open-source pe care am creat-o personal și am pus-o la dispoziția elevilor din învățământul gimnazial care vor să descopere noțiuni de bază despre jocul de șah – disciplină sportivă alternativă. Secțiunile acestei platforme prezintă informații despre jocul de șah, descrierea pieselor și a jocului, materiale video explicative și propune evaluarea prin teste interactive (cu accent pe valorizarea rezultatelor învățării prin raportarea la progresul școlar al fiecărui elev).

Utilizarea acestei platforme prezintă o serie de avantaje cum ar fi:

- sprijină și facilitează procesul de învățare;
- încurajează construcția activă a cunoștințelor;
- asigură contexte semnificative pentru învățare;
- promovează reflecția;
- stimulează activitatea intelectuală și dezvoltarea de competențe;
- informația este receptată și asimilată mult mai eficient;
- procesul de învățare devine dinamic, intuitiv și participativ;
- crește calitatea actului pedagogic;
- eliberează elevul de multe activități de rutină;
- reduce timpul de studiu;
- substituie materiale și instrumente didactice scumpe sau greu de procurat.

Platforma ține cont de câteva aspecte importante, estetice și funcționale și anume:

- prezentarea unităților de conținut din programa școlară sub forma lecțiilor on-line;
- conține teste/quiz de cunoștințe generale;
- informația este ușor de asimilat;

Din punct de vedere al structurii edu@SAH este un website dinamic liniar format din mai multe pagini – informațiile fiind prezentate într-o ordine secvențială fiind utilă atât elevilor cât și cadrelor didactice.

Structurarea platformei propune utilizatorilor parcurgerea anumitor pași: vizitare, logarea pentru testare și transmiterea de mesaje/feed-back printr-un formular de corespondență.



Figura 4 - Interfața platforma edu@SAH

Platforma cuprinde o secțiunea de „Leții” cu mai multe subcategorii de unde se accesează conținuturile și link-uri către pagina de teste și diverse resurse educaționale - video, audio, pagini ale altor site-uri de specialitate. Aplicația este vizibilă prin accesarea link-ului <http://edusah.stoinoiu.ro>.



Figura 5 - Resurse educaționale -platforma edu@SAH

Potențialul instructiv-educativ al acestei resurse poate susține dezvoltarea inteligenței emoționale a copiilor și, prin aceasta, o mai bună adaptare la solicitările mediului școlar și social de aceea consider că poate fi utilizată cu succes atât în cadrul curriculum-ului la decizia școlii cât și în cadrul orelor de educație fizică și sport, mai ales în perioada de iarnă sau în unitățile care nu au sală de sport. De asemenea este foarte utilă atât elevului cât și profesorului facilitând achiziționarea unor cunoștințe și formarea unor deprinderi care permit elevului să se adapteze cerințelor unei societăți aflată într-o permanentă evoluție. Având la dispoziție această aplicație elevul poate parcurge lecțiile și realiza sarcinile de învățare în ritmul propriu și nu mai este nevoit să rețină cantități uriase de informație. Trebuie să știe doar să gândească logic și să localizeze informația de care are nevoie.

Instruirea și învățarea bazată pe web-based learning realizată prin intermediul platformei edu@SAH oferă astfel elevilor interactivitate (posibilitatea schimbului de păreri, opinii, materiale), mediu multimedia (matrialele prezintă cel puțin două elemente multimedia: text, grafică, animație, video), mediu deschis (se pot accesa diferite pagini Web sau aplicații), mediu sincron și asincron de comunicare, independența față de echipamente, distanță și timp (elevii pot utiliza orice dispozitiv multimedia conectat la Internet). Platforma edu@SAH nu este doar un instrument pentru a prezenta conținuturile existente într-o altă manieră, ci prin dinamica realizată conduce la modificarea modului de gândire și stilului de lucru la clasă al profesorilor, cristalizate în secole de învățământ tradițional.

Învățarea de tip blended-learning poate fi dezvoltată cu succes și prin utilizarea platformei Wordwall.Net. Aceasta poate fi folosită atât pentru a crea activități interactive, cât și fișe de lucru și teste imprimabile. Cele mai multe dintre șabloane sunt disponibile atât în versiune interactivă, cât și în versiune imprimabilă, pot fi făcute publice și accesate atât de alte cadre didactice cât și de către elevi.

Activitățile Wordwall.net sunt create folosind un sistem de șabloane. Aplicația are jocuri precum Maze Chase și Airplane și există instrumente de gestionare a clasei, cum ar fi „planurile de locuri”. Profesorul poate schimba șabloanele de la unul la altul cu un singur clic. Această caracteristică permite diferențierea activităților și permite profesorului să economisească timp. În plus, această aplicație oferă o varietate de teme cu diferite grafice, fonturi și sunete și alte opțiuni, cum ar fi setarea cronometrului și schimbarea gameplayer-ului.

Din experiența personală la clasă am observat că folosită în diferite etape ale lecției, platforma vine cu diferite oportunități: în etapa de evocare aplicațiile și jocurile interactive îi ajută pe elevi să se implice în cadrul orei, la realizarea sensului acestea devin resurse de transmitere a cunoștințelor, în același timp la reflexie procesăm informația studiată cu ajutorul acestor jocuri. De asemenea acestea pot fi folosite cu succes și în etapa de evaluare.

Activitățile Wordwall pot fi folosite și pentru atribuirea de teme elevilor. Când stabilim o temă, elevii sunt direcționați către acea activitate. Această funcție poate fi utilizată în clasă, unde elevii au acces la propriile dispozitive sau ca modalitate de a stabili temele pentru acasă. Rezultatele fiecărui elev sunt înregistrate pe platformă și accesibile profesorului.

O altă caracteristică care sporește utilitatea acestei platforme este faptul că permite modul de multiplayer – atunci când pe aceeași resursă intră mai mulți elevi, fiecare de pe dispozitivul propriu.

Aceste activități educaționale create cu ajutorul platformei Wordwall.Net pot fi încorporate pe alte site-uri, de exemplu, Site-uri Google. Dacă sunt combinate elementele esențiale, Google Sites și Wordwall.net pot constitui un instrument de instruire online eficient care ajută profesorii în a face posibilă învățarea interactivă. În cadrul activității la clasă am constatat că elevii pot utiliza și accesa aceste platforme cu ușurință chiar și fără asistență tehnică din partea profesorului. Acest lucru implică faptul că elevii pot naviga independent pe aceste platforme.

Diverse studii și cercetări arată de asemenea că utilizarea platformelor de învățare online diversifică semnificativ întregul proces educațional. Pe baza experienței personale de predare, pot afirma că introducerea elementelor din jocul de șah și nu numai prin jocuri online, exerciții interactive, video și imagini facilitează foarte mult înțelegerea elevilor, crește implicarea acestora în lecție, îi face interesați să avanseze în învățare, oferă idei noi și aduce varietate în clasă.

În concluzie, platformele de învățare supuse analizei în prezentul studiu sunt considerate a fi instrumente educaționale eficiente în integrarea de bază a învățării și în dezvoltarea formatului blended-learning.

Bibliografie:

1. Adăscăliței, A., (2007). *Instruire Asistată de Calculator*, Editura Polirom, Iași.
2. Bates, A. W. (2015). *Teaching in a digital age*, from <https://www.tonybates.ca/teaching-in-digital-age/>, accesat la data de 05.11.2023
3. Boh, B., (2018), *Bionformatics*, Faculty of Natural Sciences and Engineering, International Centre for Chemical Studies, University of Ljubljana, Slovenia, vol.I, Editura Encyclopedia of Live Support Sistem(EOLSS), <https://www.eolss.net/Sample-Chapters/C17/E6-58-01-09.pdf> accesat la data de 30.10.2023
4. Brut, M., (2006). *Instrumente pentru e-learning: Ghidul informatic al profesorului modern*, Editura Polirom, Iași;
5. Cerghit, I., (2008). *Sisteme de instruire alteranitive și complementare. Structuri, stiluri și strategii*, Editura Polirom, București, pp. 280-283
6. Cristea, V., Iosif, G., Marhan, A., Niculescu, C., Trăușan-Matu, Ș., Udrea, O., (2005). *Sisteme inteligente de instruire pe Web*, Editura Politehnica Press, București.
7. Élthes, Z., (2008). *Realizări e-learning și blended learning*, Conferința Națională de Învățământ Virtual, ediția a VI-a/2008.

8. Făt, S., Labăr, A., (2009). *Eficiența utilizării noilor tehnologii în educație. EduTIC 2009. Raport de cercetare evaluativă.* Bucuresti: Centrul pentru Inovare în Educație, București.
9. Herlo, D., (2005). *Tehnologie informațională computerizată*, Ed. Universității Aurel Vlaicu Arad, p.71-73.

TRATAREA DIFERENȚIATĂ A ELEVILOR LA ORELE DE COMUNICARE ÎN LIMBA ROMÂNĂ

Prof.înv.primar Stroe Amalia, Școala Gimnazială „I.A.Bassarabescu”, Ploiești

Obiectivul central al studiului **limbii române** în învățământul primar este dezvoltarea competențelor elementare de comunicare orală și scrisă ale copiilor, precum și familiarizarea acestora cu texte literare și non literare semnificative. Se urmărește totodată structurarea la elevi a unui ansamblu de atitudini și motivații care vor încuraja și sprijini studiul limbii române. De altfel, scopul studierii limbii române este acela de a forma progresiv un tânăr cu o cultură comunicațională și literară de bază, capabil să înțeleagă lumea din jurul său, să comunice și să interacționeze cu semenii, exprimându-și gânduri, stări și sentimente, opinii, să fie sensibili la frumosul din natură și la cel creat de om, să-și utilizeze în mod eficient și creativ capacitățile proprii pentru rezolvarea unor probleme concrete din viața de zi cu zi, să poată continua în orice fază a existenței sale procesul de învățare.

O măsură importantă o constituie cunoașterea temeinică a copiilor la intrarea în clasa pregătitoare, în special a acumulărilor realizate în perioada preșcolară. Astfel, cunoscând capacitatea de exprimare a elevilor, nivelul auzului lor fonematic, posibilitățile de mânăuire a instrumentelor de scris, de coordonare a mișcărilor mâinii în vederea trasării unor contururi ș.a.m.d., institutorul creează premisele realizării unei activități diferențiate încă din clasa pregătitoare, pentru prevenirea eșecului școlar.

Elevii care întâmpină dificultăți în însușirea deprinderilor de citire și scriere vor fi antrenați în efectuarea a numeroase exerciții de analiză și sinteză fonetică, de exprimare articulată a cuvintelor în timp ce elevii care manifestă disponibilități deosebite pentru însușirea limbii române vor fi solicitați să realizeze sarcini cu un grad mai mare de dificultate. Spre exemplu, după studierea unui anumit sunet și a literei corespunzătoare, elevii buni pot fi solicitați să descifreze un text nou pe când cu elevii care întâmpină dificultăți se pot continua exercițiile de analiză și sinteză fonetică.

În completarea lecției care a avut ca scop învățarea sunetului „s” și a literei corespunzătoare s-au adresat elevilor următoarele sarcini:

-pentru elevii cu un ritm lent de învățare:

Completați silabele care lipsesc:

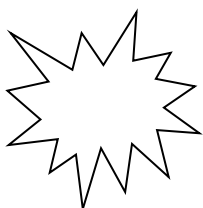

__re



pă__

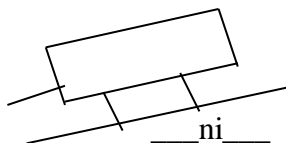

__ni__

-pentru elevii de nivel mediu:

Completați propozițiile:

Cosmina are o _____ .

Noi suntem _____ .

_____ este răsturnat.

-pentru elevii avansați:

Scrieți trei propoziții despre sanie.

În timp ce elevii avansați și de nivel mediu vor rezolva în mod independent, învățătorul va lucra direct cu elevii cu dificultăți, pentru a se asigura o calitate corespunzătoare a exercițiilor de analiză și sinteză fonetică.

În perioada postabecedară s-a folosit următorul joc cu sarcini diferențiate pentru consolidarea deprinderii de a citi: „Cine știe răspunsul?”. Elevii au primit benzi de hârtie cu întrebări și răspunsuri. Întrebările și răspunsurile au fost împărțite elevilor în funcție de complexitatea lor.

a) Pentru elevii care au nevoie de sprijin:

Ce fac pomii? Alexandra desenează.

Ce fac păsările? Pomii râd.

Ce face Alexandra? Păsările cântă.

b) Pentru elevii de nivel mediu:

Cum învață școlarii? Toamna dăruiește roade.

Ce dăruiește toamna? Grânele se coc pe câmp.

Unde se coc grânele? Școlarii învață bine.

c) Pentru elevii avansați:

Ce a desenat Alexandra? Școlarii se bucură de vacanță.

Cine sunt cele patru zâne? Alexandra a desenat patru zâne.

De ce se bucură școlarii? Cele patru zâne sunt anotimpurile.

După realizarea corespondenței între întrebări și răspunsuri elevii au scris pe caiet întrebarea și răspunsul potrivit.

Acest joc se poate realiza și sub formă de muncă independentă. Elevii din fiecare grupă primesc și întrebările și răspunsurile, sarcina lor fiind aceea de a găsi pentru fiecare întrebare răspunsul potrivit.

Cu sarcini diferențiate, pe aceleași grupe de nivel, se poate desfășura jocul „Cine știe mai multe cuvinte?”

a) Găsiți cât mai multe cuvinte formate din două silabe prima dintre ele fiind silaba „ra”.

b) Găsiți cât mai multe cuvinte formate din două silabe astfel încât „ra” să fie a doua silabă.

c) Găsiți cuvinte formate din trei sau mai multe silabe astfel încât una dintre ele să fie silaba „ra”.

După ce în clasa I elevii își însușesc în linii mari tehnica cititului și scrisului, accentul se va deplasa în clasele următoare spre învățarea instrumentelor muncii cu cartea, a modului de a se orienta într-un text citit, de a recepta mesajul acestuia.

La clasa a II-a, la lecția „Propoziția-parte din text”, după activitatea frontală, am organizat activități diferențiate.

-pentru elevii ce întâmpină dificultăți:

1. Citește textul următor, formulează-i titlul și adaugă la final încă o propoziție.



Rândunica a plecat după hrană. Ea a lăsat în cuib patru puișori. Deodată a apărut Miaunica. Ea le-a pus gând rău puișorilor.

De ce stai la pândă? A întrebat-o Nicușor.

Alcătuiești un text alegând numai propozițiile care au legătură de înțeles. Dați un titlu textului.

Ursul a pornit padure. Ce mult ar vrea niște miere de albine!

Vasile scrie pe caietul cel nou.

„Îl voi păstra curat” își zice băiatul.

Deodată apare cumătra vulpe.

Încotro, dragă ursule?

Cărțile stau bine rânduie în bibliotecă.

Spre zmeuriș, cumătră.

-pentru elevii de nivel mediu

Aranjează propozițiile de mai jos așa încât să formeze un text. Dă textului un titlu potrivit.

Le-am scris bine și frumos.

Sandu îl întreabă pe Viorel.

Viorel și Sandu merg la școală.

Viorele, ți-ai scris temele?

Ce mult se va bucura doamna învățătoare!

Alcătuiește două texte din următoarele propoziții. Dă fiecărui text un titlu potrivit.

Aurel este un băiat harnic. Azor stă la soare. El învață bine. Un pisoi trece pe aproape. Adesea își ajută părinții la treabă. Câinele latră la el.

-Pentru elevii fără dificultăți în asimilare:

Înlocuiește în textul următor cuvintele care se repetă în mod supărător.

Dă un titlu potrivit textului.

Eu am o prietenă. Pe prietena mea o cheamă Angela. Calificativele prietenei mele foarte bune. Ieri am luat pe prietena mea la plimbare.

Alcătuiește un text în care să folosești și următoarele cuvinte: vacanță, mare, munte, bunici, excursie, nisip, brazi, munți împăduțiți, valuri înspumate.

Dă un titlu potrivit textului format.

După parcurgerea unității de învățare „Primăvara”, după studierea textelor „Cuibul de păsărele” după Cezar Petrescu, „Buburuza”, după Eugen Jianu și „În ziua de Paște” de Elena Farago, ne-am propus realizarea de lucrări scrise despre acest anotimp. Pentru pregătirea lucrării, s-au recitat fragmentele cu cele mai frumoase și semnificative cuvinte și expresii potrivite subiectului. Elevii au alcătuit oral propoziții (cei cu un ritm mai lent) și mici texte cărora le-au dat și titlu (cei cu ritm mediu și rapid). S-au făcut legături logice între cuvinte, propoziții și texte. Apoi am organizat un concurs, pe baza unor fișe primite cu sarcina de lucru: -pentru elevii cu ritm lent „Alcătuiești propoziții cât mai frumoase despre primăvară!”; -pentru elevii cu ritm mediu „Alcătuiești propoziții folosind expresiile frumoase din textele studiate despre primăvară!”; -pentru elevii cu ritm rapid “Alcătuiești un scurt text folosind expresiile frumoase din textele studiate sau create de voi despre primăvară!”. După terminarea timpului de lucru s-au analizat și apreciat lucrările cu sprijinul învățătorului. În următoarea oră, după reamintirea cerințelor de redactare a unei compuneri, s-au tratat sarcini diferențiate în funcție de ritmul de lucru: ritm lent “Elaborați un text despre primăvară cu expresii frumoase din textele studiate!”, ritm mediu “Elaborați un text despre primăvară cu expresii frumoase din textele studiate și create de voi!”, ritm rapid “Elaborați un text despre primăvară folosind expresiile frumoase din lecțiile studiate și create de voi sub formă de poezie!”. Lucrările obținute au fost analizate cu ajutorul elevilor, iar la ora de educație plastică au fost înfrumusețate cu desene adecvate. Cele mai apreciate lucrări au fost expuse la panoul clasei și la expozițiile din școală.

„Aceste activități dau posibilitatea elevilor să lucreze în ritm propriu. Nu este bine ca elevii să sesizeze că au fost împărțiți după ritmul de lucru, pentru a nu-i descuraja”, consideră autoarea articolului “Limba română-secvențe metodice”, Floarea Farcaș, în revista “Învățământul primar”. (nr.1-2/2005, p.184)

INEGALITAȚI MATEMATICE DEDUSE DIN FORMULE DE CUADRATURĂ DE TIP NEWTON-COTES ȘI GAUSS

SUCIU GHEORGHE
LICEUL TEHNOLOGIC AIUD

Fie funcția $f: [a, b] \rightarrow \mathbb{R}$ având semn constant pe compactul $[a, b]$, primitivabilă dar fără ca primitivele acestei funcții să poată fi exprimate prin intermediul primitivelor funcțiilor elementare. Atunci putem folosi formulele de cuadratură pentru a obține limite strânse care să aproximeze integrala definită

$$I(f) = \int_a^b f(x) dx$$

Corolarul 1.1. Dacă funcția $f: [a, b] \rightarrow \mathbb{R}$ este convexă și integrabilă pe $[a, b]$ atunci au loc inegalitățile

$$f\left(\frac{a+b}{2}\right) < \frac{1}{b-a} \int_a^b f(x) dx < \frac{f(a)+f(b)}{2}$$

Demonstrație. Din formula de cuadratură a dreptunghiului avem

$$\int_a^b f(x) dx = (b-a)f\left(\frac{a+b}{2}\right) + \frac{(b-a)^3}{24} f''(\varepsilon), \quad a < \varepsilon < b.$$

Dar f convexă pe $[a, b]$ implică $f''(\varepsilon) > 0$. Atunci $\int_a^b f(x) dx - (b-a)f\left(\frac{a+b}{2}\right) = \frac{(b-a)^3}{24} f''(\varepsilon)$, $a < \varepsilon < b$.

Cu $f''(\varepsilon) > 0$ rezultă că inegalitatea din stânga este demonstrată.

Pentru a demonstra inegalitatea din dreapta folosim formula de cuadratură a trapezului:

$$\int_a^b f(x) dx = \frac{b-a}{2} [f(a) + f(b)] + \frac{(b-a)^3}{12} f''(\mu),$$

deci

$$\int_a^b f(x) dx - \frac{b-a}{2} [f(a) + f(b)] = -\frac{(b-a)^3}{12} f''(\mu).$$

Dar $f''(\mu) > 0$ deoarece f este convexă pe $[a, b]$. În aceste condiții inegalitatea din dreapta este demonstrată.

Corolarul 1.2. Dacă funcția f este concavă și integrabilă pe $[a, b]$ atunci au loc Inegalitățile

$$\frac{f(a) + f(b)}{2} < \frac{1}{b-a} \int_a^b f(x) dx < f\left(\frac{a+b}{2}\right)$$

Observația 1.3. Inegalitățile de mai sus se mai numesc ,si inegalitățile Cauchy-Hadamard.

Aplicația 1. Să se demonstreze inegalitatea

$$\frac{2\sqrt{3}}{3} < \frac{9}{\pi^2} \int_{\frac{\pi}{6}}^{\frac{\pi}{2}} \frac{x}{\sin x} dx < \frac{5}{4}$$

Soluție: Primitivele funcției $f: \left[\frac{\pi}{6}, \frac{\pi}{2}\right] \rightarrow \mathbb{R}$, $f(x) = \frac{x}{\sin x}$, nu se pot exprima cu ajutorul funcțiilor elementare. Pentru rezolvare aplicăm Corolarul 1.1, unde este necesar să se calculeze derivate a doua a funcției.

Se obține astfel:

$$f'(x) = \frac{\sin x - x \cos x}{\sin^2 x}$$

$$f''(x) = \frac{x \cos^2 x - 2 \sin x \cos x + x}{\sin^3 x}$$

Numărătorul expresiei de mai sus privit ca un trinom de gradul al doilea în $\cos x$ are coeficientul dominant pozitiv, iar discriminantul

$$\Delta = 4(\sin^2 x - x^2) \leq 0.$$

Am utilizat mai sus inegalitatea: $\sin x \leq x$, $\forall x \in \left[0, \frac{\pi}{2}\right]$.

Va rezulta că funcția f este strict convexă ,si aplicând Corolarul 1.1 obținem

$$\frac{\pi}{3} f\left(\frac{\pi}{3}\right) < \int_{\frac{\pi}{6}}^{\frac{\pi}{2}} \frac{x}{\sin x} dx < \frac{\pi}{6} \left(\frac{\pi}{6 \sin \frac{\pi}{6}} + \frac{\pi}{2 \sin \frac{\pi}{2}} \right)$$

$$\frac{\pi}{3} \cdot \frac{\frac{\pi}{3}}{\frac{\sqrt{3}}{2}} < \int_{\frac{\pi}{6}}^{\frac{\pi}{2}} \frac{x}{\sin x} dx < \frac{\pi}{6} \left(\frac{2\pi}{6} + \frac{\pi}{2} \right)$$

$$\frac{2\pi^2}{9\sqrt{3}} < \int_{\frac{\pi}{6}}^{\frac{\pi}{2}} \frac{x}{\sin x} dx < \frac{5\pi^2}{36} \quad / \cdot \frac{9}{\pi^2} \quad \text{și avem}$$

$$\frac{2\sqrt{3}}{3} < \frac{9}{\pi^2} \int_{\frac{\pi}{6}}^{\frac{\pi}{2}} \frac{x}{\sin x} dx < \frac{5}{4}, \quad \text{ceea ce trebuia demonstrat.}$$

Aplicația 2. Să se arate că

$$\int_0^1 e^{x^2} dx \geq \sqrt[3]{e}$$

Soluție. Pentru rezolvare folosim formula de cuadratură Gauss-Legendre pentru polinomul de interpolare

$$P_2^*(x) = x^2 - \frac{1}{3}$$

Cu soluțiile $x_1 = -\frac{1}{\sqrt{3}}$ și $x_2 = \frac{1}{\sqrt{3}}$.

Formula de cuadratură este:

$$\int_{-1}^1 f(x) dx = f\left(-\frac{1}{\sqrt{3}}\right) + f\left(\frac{1}{\sqrt{3}}\right) + R_2(f), \text{ dar } R_2(f) > 0, \quad (f''(x) > 0)$$

$$\text{Deci } \int_{-1}^1 e^{x^2} dx \geq e^{\left(-\frac{1}{\sqrt{3}}\right)^2} + e^{\left(\frac{1}{\sqrt{3}}\right)^2} = 2e^{\frac{1}{3}} = 2\sqrt[3]{e} \quad (1)$$

Pe de altă parte avem: $\int_{-1}^1 e^{x^2} dx = \int_{-1}^0 e^{x^2} dx + \int_0^1 e^{x^2} dx$.

Din $\int_{-1}^0 e^{x^2} dx$, prin substituția $-x = t$, $-dx = dt$

avem $\int_{-1}^0 e^{x^2} dx = -\int_1^0 e^{t^2} dx = \int_0^1 e^{t^2} dx = \int_0^1 e^{x^2} dx$.

$$\text{Deci } \int_{-1}^1 e^{x^2} dx = -\int_{-1}^0 e^{x^2} dx + \int_0^1 e^{x^2} dx = 2 \int_0^1 e^{x^2} dx \quad (2)$$

Atunci din (1) și (2) avem $2 \int_0^1 e^{x^2} dx \geq 2\sqrt[3]{e}$

De unde rezultă $\int_0^1 e^{x^2} dx \geq \sqrt[3]{e}$.

Bibliografie:

- 1.M.R. Buneci, Metode Numerice, Editura Academica Brâncuși, Târgu Jiu, 2003.
- 2.C.P. Nicolescu, Analiză Matematică, Editura Albatros, 1987.
- 3.Gh. Babescu, A. Kovacs, I. Stan, Gh. Tudor, R. Angheliescu, A. Filipescu, Analiză Numerică, Editura Politehnică Timișoara, 2000.
- 4.Ș. Balint, L. Brăescu, N. Bonchiș, Metode Numerice, Timișoara, 2007.
- 5.C. Berbente, S. Miron, S. Zancu, Metode Numerice, Editura Tehnică, 1998.
- 6.T.A. Beu, Calcul Numeric în C, Editura Albastră, Cluj-Napoca, 2000.
- 7.N. Boboc, I. Colojoară, Elemente de Analiză Matematică, Manual pentru clasa a XII-a, Editura Didactică și Pedagogică, București, 1990.

Lectura după imagini – exemplu în cadrul activității de Educarea limbajului
Profesor pentru învățământul preșcolar: Sularia Andreea-Monica
Grădinița: „Albă ca Zăpada și piticii”, Sector 4, București

GRUPA: Mare

DOMENIUL EXPERIENȚIAL: Domeniul Limbă și Comunicare – DLC – Educarea limbajului

SUBIECTUL ACTIVITĂȚII: Familia

TIPUL ACTIVITĂȚII: transmitere și însușire de noi cunoștințe

MIJLOC DE REALIZARE: lectură după imagini

SCOPUL ACTIVITĂȚII: Îmbogățirea vocabularului activ și pasiv prin utilizarea cuvintelor din câmpul lexical al cuvântului „familie”.

DIMENSIUNI ALE DEZVOLTĂRII:

D.a. 1. Mesaje orale în contexte de comunicare cunoscute

D.a. 2. Mesaje orale în diverse situații de comunicare

COMPORTAMENTE VIZATE:

D.a. 1.1. Exersează, cu sprijin, ascultarea activă a unui mesaj, în vederea înțelegerii și receptării lui (comunicare receptivă)

D.a. 1.2. Demonstrează înțelegerea unui mesaj oral, ca urmare a valorificării ideilor, emoțiilor, semnificațiilor etc. (comunicare expresivă)

D.a. 2.2. Respectă regulile de exprimare corectă, în diferite contexte de comunicare

D.a. 2.3. Demonstrează extinderea progresivă a vocabularului

OBIECTIVE OPERAȚIONALE:

O1. Să se exprime în propoziții corect formulate din punct de vedere gramatical

O2. Să analizeze componentele tabloului prezentat

O3. Să formuleze propoziții simple și dezvoltate utilizând cuvinte din câmpul lexical al cuvântului familie

O4. Să despartă cuvintele în silabe

STRATEGII DIDACTICE:

Metode și procedee: explicația, conversația, exercițiul

Resurse materiale: planșe, jetoane, cutie, calculator, boxe

Forme de organizare: frontal, individual

DURATA: 30 de minute

BIBLIOGRAFIE:

- M.E.N. (2019). *Curriculum pentru educație timpurie*

- Glava, A. (coord.), Tătaru, L., Chiș, O., Chiș, V. (2014). *Piramida cunoașterii: repere metodice în aplicarea curriculumului preșcolar*. Pitești: Editura Diamant

- Molan, V. (2020). *Curriculum pentru educația timpurie a copilului de la naștere până la vârsta de 6 ani. Didactica domeniului „limbă și comunicare” din învățământul preșcolar*. București: Editura Miniped

DEMERSUL DIDACTIC

Momentul activității	Conținutul activității	Strategia didactică			Evaluare
		Metode și procedee	Materiale didactice	Forme de organizare	
Moment	În vederea bunei				

organizatoric	desfășurări a activităților de învățare, au loc: aranjarea mobilierului, stabilirea liniștii și asigurarea unei atmosfere de lucru adecvate.				
Captarea atenției	Un videoclip cu activitățile familiei: https://youtu.be/FMb6-pdf4i0 Se poartă o scurtă discuție despre videoclipul prezentat.	Conversația Explicația	Calculator Boxe	Activitate frontală	
Reactualizarea cunoștințelor	Se va purta o scurtă discuție cu copii: -Unde mergeți voi de la gradiniță? (Acasă) -Cine vă așteaptă aici? (Mama, bunica) -Ce formează cei care locuiesc în aceeași casuță? (O familie)/ Se adresează o serie de ghicitori: E nins de ani îmbătrânit, Eu îl ascult doar sunt mai mic, Iar el este bunul meu.... (Bunic) O iubesc atât de mult! Și mereu eu o ajut... Azi îi dau o păpușică... Doar e (Sora mea mai mică) Ne iubește, ne răsfăță, Zi de zi ne dă povață Desigur, va-ți dat seama, Nu e alta decât... (Mama) Cu mistria și lopata Cine tot lucrează? (Tata) Seara la culcare, Îmi spune povești, E bătrână tare, Cred că o ghicești...	Conversația Explicația Exercițiul	Ghicitori	Activitate frontală Activitate individuală	Orală

	Umblă toată ziua Și e harnică... (Bunica)				
Anunțarea temei, a scopului și a obiectivelor	Se prezintă tema, scopul și obiectivele pe înțelesul copiilor. - Astăzi vom vorbi despre familie și membrii acesteia.	Explicația		Activitate frontală Activitate individuală	
Dirijarea învățării	1. În fața copiilor va fi expusă o planșă mare pe care vor fi o serie de elemente: o casă cu o curte, casa are o serie de elemente detașabile. Preșcolarii sunt invitați să lectureze imaginea, se realizează analiza tabloului în formă inițială cu ajutorul unor întrebări: -Ce anotimp este prezentat în imagine? -Ce vedem în curte? -A cui poate să fie mașina? Ce culoare are? -Ce vedem lângă mașină? -Cine se joacă folosind mingea? -Ce culoare are părul băiatului? -Cine este lângă băiat? -Cu ce se joacă fata? -Ce culoare are părul fetei? -Ce îmi puteți spune despre -Ce mai putem vedea în curte? -Cine poate să îngrijească plantele din curte? -Ce vedem lângă copac? Sinteza parțială: Educatorea împreună cu preșcolarii sintetizează ideile enunțate de aceștia prin citirea elementelor	Conversația Explicația Exercițiul	Planșe	Activitate frontală Activitate individuală	Orală
		Conversația Explicația Exercițiul	Planșe	Activitate frontală Activitate individuală	Orală

	<p>tabloului și fixează cunoștințele dobândite până acum.</p> <p>Percepția copiilor va fi dirijată către celelalte planuri ale tabloului. Educatorea acordă sprijin acolo unde există dificultăți.</p> <p>-Ce culoare are casa? -Din ce este alcătuită casa? -Toți oamenii locuiesc la casă?</p> <p>Sinteza finală a celor observate va fi realizată de către educatoarea: unii oameni locuiesc la casă, alții locuiesc la bloc în apartamente sau garsoniere. Oamenii care locuiesc la casă pot avea o curte de care au grijă prin îngrijirea plantelor și curățenie, pot avea obiecte personale, pot avea o mașină pentru a se deplasa.</p> <p>Educatorea va detașa o parte din casă. Aici apare tata în ușa și mama care pregătește masa. Preșcolarii sunt invitați să lectureze imaginea, se realizează analiza tabloului cu ajutorul unor întrebări:</p> <p>-Cine se află în ușa casei? -Cum este îmbrăcat? -Ce credeți că face el? -Ce vedem în interiorul casei? -Ce cameră este aceea? -Cine este lângă masă? -Ce face mama? -Ce culoare are părul</p>	<p>Conversația Explicația Exercițiul</p> <p>Conversația Explicația Exercițiul</p>	<p>Planșe</p> <p>Planșe</p>	<p>Activitate frontală Activitate individuală</p> <p>Activitate frontală Activitate individuală</p>	<p>Orală</p> <p>Orală</p>
--	--	---	-----------------------------	---	---------------------------

	<p>mamei?</p> <p>Sinteza parțială: Educatorea împreună cu preșcolarii sintetizează ideile enunțate de aceștia prin citirea elementelor tabloului și fixează cunoștințele dobândite până acum.</p> <p>Percepția copiilor va fi dirijată către celelalte planuri ale tabloului. Educatorea acordă sprijin acolo unde există dificultăți.</p> <p>-Ce putem vedea pe masă? -Câte farfurii sunt? -Ce moment al zilei credeți că este?</p> <p>Sinteza finală a celor observate va fi realizată de către educatoare: dimineața, la prânz și seara familia poate să ia masa împreună dacă membrii familiei sunt acasă. Mama și tata au un băiat și o fată. Fata este fiica părinților, iar băiatul este fiul acestora. Băiatul și fata sunt frați. Fata este sora băiatului, iar băiatul este fratele fetei.</p> <p>2. În fața copiilor va fi expusă o planșă mare reprezentând interiorul unei case și curtea. Planșa are o serie de elemente detașabile în curte. Preșcolarii sunt invitați să lectureze imaginea, se realizează analiza tabloului în formă inițială cu ajutorul unor întrebări:</p>	<p>Conversația Explicația Exercițiul</p>	<p>Planșe</p>	<p>Activitate frontală Activitate individuală</p>	<p>Orală</p>
	<p>Sinteza finală a celor observate va fi realizată de către educatoare: dimineața, la prânz și seara familia poate să ia masa împreună dacă membrii familiei sunt acasă. Mama și tata au un băiat și o fată. Fata este fiica părinților, iar băiatul este fiul acestora. Băiatul și fata sunt frați. Fata este sora băiatului, iar băiatul este fratele fetei.</p>	<p>Conversația Explicația Exercițiul</p>	<p>Planșe</p>	<p>Activitate frontală Activitate individuală</p>	<p>Orală</p>
	<p>2. În fața copiilor va fi expusă o planșă mare reprezentând interiorul unei case și curtea. Planșa are o serie de elemente detașabile în curte. Preșcolarii sunt invitați să lectureze imaginea, se realizează analiza tabloului în formă inițială cu ajutorul unor întrebări:</p>	<p>Conversația Explicația Exercițiul</p>	<p>Planșe</p>	<p>Activitate frontală Activitate individuală</p>	<p>Orală</p>

	<p>-Ce putem vedea în interiorul casei? -Ce camera este aceasta? -Cine este pe canapea? -Cum este părul bunicii? Dar al bunicului? -Cine stă lângă bunici? -Ce fac bunicii și nepoții?</p> <p>Sinteza parțială: Educatoarea împreună cu preșcolarii sintetizează ideile enunțate de aceștia prin citirea elementelor tabloului și fixează cunoștințele dobândite până acum.</p> <p>Percepția copiilor va fi dirijată către celelalte planuri ale tabloului. Educatoarea acordă sprijin acolo unde există dificultăți.</p> <p>-Cine este lângă canapea? -Ce face mama? -Cum este îmbrăcată? -Cine este lângă dulap? -Ce face tata?</p> <p>Sinteza finală a celor observate va fi realizată de către educatoare: Familia petrece timpul împreună atât la activități de relaxare cât și la treburile casnice. Familia își împarte sarcinile și se ajută. În imagine părinții fac curat pentru a lăsa copiii să petreacă timpul cu bunicii. Pentru bunici aceștia sunt nepoți.</p> <p>Educatoarea va detașa o parte din curte. Aici apare o mașină din care coboară un bărbat, o femeie și un copil. Preșcolarii sunt invitați să lectureze</p>	<p>Conversația Explicația Exercițiul</p> <p>Conversația Explicația Exercițiul</p>	<p>Planșe</p> <p>Planșe</p>	<p>Activitate frontală Activitate individuală</p> <p>Activitate frontală Activitate individuală</p>	<p>Orală</p> <p>Orală</p>
--	---	---	-----------------------------	---	---------------------------

	<p>imaginea, se realizează analiza tabloului cu ajutorul unor întrebări:</p> <p>-Ce anotimp este prezentat în imagine? -Ce putem vedea în curte? -Ce culoare are mașina? -Cum se numește locul unde putem ține mașina?</p> <p>Sinteza parțială: Educatorea împreună cu preșcolarii sintetizează ideile enunțate de aceștia prin citirea elementelor tabloului și fixează cunoștințele dobândite până acum.</p> <p>Percepția copiilor va fi dirijată către celelalte planuri ale tabloului. Educatorea acordă sprijin acolo unde există dificultăți.</p> <p>-Ce a apărut în curte? -Cine este șoferul? -Cum este îmbrăcat bărbatul? -Cine a stat în spate? -Cum este îmbrăcată femeia? -Pe cine ține de mână? -Cum este îmbrăcat băiatul? -Ce credeți că fac ei?</p> <p>Sinteza finală a celor observate va fi realizată de către educatoarele: Din mașină au coborât unchiul, mătușa și verișorul. Aceștia au venit în vizită. Rudele se pot vizita, iar frații și verișorul se pot juca împreună. Pentru bunici și pentru părinți verișorul copiilor este nepotul lor.</p>	<p>Conversația Explicația Exercițiul</p> <p>Conversația Explicația Exercițiul</p>	<p>Planșe</p> <p>Planșe</p>	<p>Activitate frontală Activitate individuală</p> <p>Activitate frontală Activitate individuală</p>	<p>Orală</p> <p>Orală</p>
--	--	---	-----------------------------	---	---------------------------

Asigurarea retenției și a transferului	Se realizează cu ajutorul unei cutii în care sunt o serie de jetoane cu membrii familiei sau elemente ce pot face parte din casă, obiecte personale/ Se realizează cu ajutorului unui wordwall/ prezentare ppt în care sunt prezentate o serie de elemente din casă, camere și membrii ai familiei. Preșcolarii au ca sarcină să identifice elementul prezentat în imagine, să îl denumească, să despartă cuvântul în silabe și să formuleze o propoziție cu acesta. Vor fi antrenați cât mai mulți copii în formarea propozițiilor. (Activitatea se poate realiza cu materiale sau prin intermediul tehnologiei)	Conversația Explicația Exercițiul Demonstrația	Calculator/ Jetoane Cutie	Activitate frontală Activitate individuală	Orală
Încheierea activității	Se fac aprecieri verbale cu privire la participarea la activitate.	Conversația		Activitate frontală	Aprecieri verbale

INTEGRAREA COPIILOR CU CES IN COMUNITATE

LABORANT SURDU ELENA

ȘCOALA GIMNAZIALĂ NR 3

PIATRA NEAMȚ, JUD NEAMȚ

Cerințele educative speciale desemnează acele cerințe ori nevoi speciale față de educație care sunt suplimentare dar și complementare obiectivelor generale ale educației pentru copil. Fiecare copil prezintă particularități individuale și de relație cu mediul, trăsături care necesită o evaluare și o abordare personalizată. Educația necesită o schimbare pentru a răspunde dezideratului o societate pentru toți. Perceperea socială a acestor copii nu este mereu constantă, variind de la societate la societate furnizand semnificații diferite, în funcție de cultura și de valorile promovate.

Recunoscand faptul că orice produs de readaptare a unei persoane cu deficiențe ar trebui să țină cont de măsurile care favorizează autonomia sa personală sau asigură independența sa economică și integrarea sa socială cea mai completă posibil, trebuie incluse și dezvoltate programe de readaptare, masuri individuale și colective care să favorizeze independența personală, care sa-i permită să ducă o viață cat mai normală și completă posibil, ceea ce include dreptul de a fi diferit.

Adaptarea mobilierului exterior și urbanismul, accesul la clădiri, la amenjări și instalații sportive, transportul și comunicațiile, activitățile culturale, timpul liber și vacanțele trebuie să constituie toți atația factori care contribuie la realizarea obiectivelor readaptării.

Legislația trebuie să țină cont de drepturile persoanelor cu dizabilități și să favorizeze pe cat posibil, participarea lor la viața civilă. În cazul în care persoanele cu dizabilități nu sunt în măsură de a-și exercita în mod deplin drepturile lor de cetățeni, trebuie să fie ajutate de a participa cât mai mult posibil la viața civilă, asigurandu-le ajutorul adegvat și luand măsurile necesare.

Posibilitatea de acces la informație este cheia unei vieți autonome. Mai mult, profesioniștii trebuie să se informeze asupra tuturor aspectelor vieții, iar persoanele cu nevoi speciale trebuie să aibă posibilitatea de a-si procura informația ele însele. Integrarea este în favoarea comunității, ajută în dezvoltarea solidarității și toleranței, dand posibilitatea familiilor sa-și asume un rol mai important în comunitate, iar pe termen lung previne și reduce problemele sociale ale comunității și societății.

Egalitatea între oameni ar trebui să reprezinte un mod de viață existent, nu doar o concepție care pare imposibil de atins din cauza unor lucruri minore care în ochii unora iau proporții colosale. Sănătatea este unul din lucrurile esențiale la care are dreptul omul, deoarece sănătatea este o virtute necesară unei vieți senine, ea permite tuturor celor care se bucură de ea îndeplinire.

ȘCOALA- ȘANSĂ PENTRU VIAȚĂ

LABORANT SURDU ELENA

ȘCOALA GIMNAZIALĂ NR 3

PIATRA NEAMȚ

Debutul școlarizării reprezintă o schimbare majoră în viața copiilor și a familiei și are o multiplă motivație socială. Școala oferă șanse egale de studiu și de dezvoltare a capacităților intelectuale, sprijinindu-l pe elevi să-și utilizeze optim potențialul nativ.

Prezentul se transformă cu o viteză neasemuită în viitor. Toate comportamentele noastre vor avea consecințe faste sau după caz, nefaste în timpul ce urmează. Părerea mea constă în faptul că învățământul românesc are nevoie de suportul societății. Nici o școală sau universitate din lume nu mai califică un tânăr odată pentru totdeauna. Formarea continuă este o formă prin care fiecare va trece. Învățământul se impune să considere lucid împrejurarea că nu doborârea cu date, ca un scop în sine, ci formarea de capacitate a devenit tinta sa proprie.

Elevii au nevoie de șansa de a învăța după inclinațiile lor. Avem nevoie de un învățământ orientat spre valori.

Societatea contemporană, caracterizează printr-un ritm accelerat de evoluție și implicit prin adâncirea interdependențelor dintre componentele sale, cu consecințe dintre cele mai profunde asupra devenirii umane, impune în mod firesc prefigurarea unor măsuri și adoptarea unor soluții educative în concordanță cu esența și sensul dezvoltării ei.

De-a lungul evoluției istorice, între societate și educație a existat un raport de determinare și influențare reciprocă. Profunde transformări în cadrul revoluției de știință și tehnică se regăsesc și în planul teoretizării pedagogiei prin elaborarea unor teze și idei menite să sugereze soluții în domeniul practicii educative.

Dobândirea armoniei interioare prin dezvoltarea și integrarea diferitelor componente ale personalității, concomitent cu asigurarea unui echilibru social și a unui schimb continuu de informare cu mediul extern caracterizează în esență acest ideal.

Prin intermediul valorilor culturale educația stimulează din interior consolidarea structurilor biopsihosociale a personalității umane și implicit a poziției sale în sistemul socio

economic din care face parte. Prin continutul si observatiile urmărite, educația intelectuală asigură nucleul valoric al personalității si un nivel al dezvoltării intelectuale, indispensabile înfaptuirii celorlalte laturi ale educației.

Educația intelectuală se rasfrange in mod nemijlocit asupra infăptuirii sarcinilor profesionale. Dezvoltarea unor capacități intelectuale constituie si premisele realizării unei educatii profesionale adecvate.

Antrenarea copiilor de varsta prescolara si al elevilor din ciclul primar in efectuarea unor activități practice va avea o influență pozitivă asupra profilului moral al acestora, prin consolidarea tuturor calităților morale solicitate in aceste activitati. Se fortifică in acest fel spiritul de disciplină, respectul față de munca fizică si întrajutorarea colegilor.

BIBLIOGRAFIE

1. TEORIA EDUCATIEI SI NOTIUNI DE CERCETARE PEDAGOGICA- IOAN NICOLA SI DUMITRU FARCAS
2. PEDAGOGIA SCOLARA CONTEMPORANA- EMILE PLANCHARD

TEMA: „Facilitarea, susținerea și îmbunătățirea activităților din sistemul educațional”

SECȚIUNI:

2.Exemple de bune practici.

Dezvoltarea competențelor parentale

Prof. Szabó Csilla-Ilona _Grădinița cu program prelungit nr.34 _Oradea

Educația parentală reprezintă ansamblul de programe, servicii și resurse destinate părinților, reprezentanților legali, persoanelor în grija cărora se află copilul, cu scopul de a-i sprijini pe aceștia în creșterea și educația copiilor, în conștientizarea rolurilor pe care le au și de a le îmbunătăți competențele parentale. Obiectivul principal al activităților de educație parentală este de a-i conștientiza pe părinți, reprezentanți legali, persoane în grija cărora se află copilul cu privire la importanța rolului pe care îl au în susținerea creșterii și dezvoltării acestuia, pentru ca aceștia să-și amelioreze și să dobândească unele cunoștințe, atitudini, practici de îngrijire și educație în conformitate cu recomandările psiho-pedagogiei moderne. Educatorul parental este profesionistul care poate avea o pregătire inițială în domeniul socio-uman sau medical (educatori, profesori, medici, asistenți sociali, asistenți medicali, psihologi etc.) și care a participat la un program de formare specializată în domeniul educației parentale.

Educația parentală urmărește reducerea gradului de vulnerabilitate a persoanelor și presupune un transfer de competențe eficiente, de la specialist la familie, pe termen lung. Ea se adresează tuturor părinților, vizând activarea resurselor parentale intrinseci, sporirea competențelor parentale (educația copiilor), abilităților educative și nu modificarea unui comportament sau a unei structuri existente.

Părinții sunt cheia multor procese educaționale, acestora atribuindu-li-se o mare responsabilitate în ceea ce privește dezvoltarea optimă a copiilor. Mulți părinți se simt neputincioși în fața cerințelor societății de astăzi sause îndoiesc de propriile competențe iar rolul de părinte este perceput ca fiind un obstacol de care mulți dintre aceștia se lovesc. Ei au nevoie de o încredere de sine certă, fermă, de mulțumiri și satisfacții parentale, de abilități și comportamente adecvate și bineînțeles, în anumite momente, aceștia au nevoie și de susținere din partea unor profesioniști.

În ultimii ani, în România, a fost promovată o atitudine pozitivă față de educația parentală prin diferite inițiative care au avut ca scop dezvoltarea abilităților (mai ales prin servicii de informare) și a competențelor parentale (prin proiecte pilot de educație a părinților). În general, acestea sunt adresate părinților cu copii de vârstă mică și cu adolescenți (oferite de personal medical, educativ sau social).

În acest context, pentru a veni în sprijinul părinților și a lipsei înregistrate de aceștia în domeniul competențelor parentale, semnalată la nivelul societății românești, Ministerul Educației, cu sprijin financiar UNICEF și împreună cu parteneri de la nivel central (Ministerul Muncii și Solidarității Sociale, Ministerul Familiei, Tineretului și Egalității de Șanse, Ministerul Sănătății, Ministerul Afacerilor Interne), dar și cu sprijinul organizațiilor neguvernamentale cu expertiză în domeniu, a realizat, în perioada 2008-2010, *Strategia națională integrată de formare și dezvoltare a competențelor parentale*.

De aceea e ideal ca în fiecare instituție școlară să fie organizat un curs de Școala Părinților, care are la bază întâlniri regulate cu părinții.

Datorită promovării educației parentale, sunt formați educatori parentali la care se poate face apel pentru a organiza cu mare calitate școala părinților.

Părinții se înscriu la aceste întâlniri, și vor participa conștient fizic (recomandat) sau online, depinde de forma de participare. Aceste întâlniri au parte teoretice despre dezvoltarea copiilor, noțiuni specifice și au parte practice, idei, soluții posibile pentru a deveni un părinte coresponsabil copilului. Educația parentală are menirea de a contribui la:

- asigurarea bunăstării copiilor de către părinți
- întărirea capacității părinților de a stimula dezvoltarea cognitivă
- și la formarea unor bune legături emoționale între copii și părinții lor,

respectiv dintre copii, părinți și instituțiile educaționale

O posibilă succesiune de teme a ședințelor parentale:

- 1 Cum să fii părinte înțelept
- 2 Cum putem rămâne relaxați în context stresante
- 3 Cum să comunicăm eficient cu copilul tău
- 4 Cum să fii un partener de încredere în relația cu copilul
- 5 Cum să abordezi pozitiv comportamentul copilului
- 6 Cum prevenim abuzul și efectele lui asupra copilului

7 Cum stimulăm învățarea prin joc

8 Abilități noncognitive

9 Cum sprijinim copiii să depășească traumele

Evaluarea competențelor parentale trebuie să se centreze pe capacitățile funcționale ale părintelui, măsurând ce înțelege, crede, știe, face plus ce este capabil să facă în viitor pentru copil. Abordarea trebuie să fie una constructivă, centrată pe identificarea punctelor tari ale părintelui mai degrabă decât pe vânărea deficiențelor.

Familia din societatea actuală are din ce în ce mai mult nevoie de un sprijin extern pentru a se adapta cerințelor, în condițiile în care părinții reclamă, fie o incapacitate de gestionare a relațiilor cu proprii copii, fie rămân atașați valorilor care s-au transmis tradițional și pe care le consideră ca fundamentând modele valide derelaționare intrafamilială

În concluzie, toți părinții, tutorii și persoanele care îngrijesc copii trebuie ajutați să-și dezvolte la maximum competențele parentale.

BIBLIOGRAFIE:

Briers(2009), Ghid practic pentru părinți, Iași: Polirom

Cojocaru, D(2008).. „ Copilăria și construcția parentalității”, Editura Polirom, Iași,

Holtis, UNICEF(2015).. Cum ne antrenăm parentingul apreciativ: Manualul educatorului parental, Iași,

Holt România (2010), Cum să devenim părinți mai buni: Manualul educatorului parental, Iași, Expert Projects.

Salvați(2008), Copiii, Cu părinții la școală. Ghid pentru părinți, vârsta școlară,

STRATEGIA NAȚIONALĂ DE EDUCAȚIE PARENTALĂ „PĂRINȚI EDUCAȚI, COPII FERICIȚI” 2022-2030 Document de lucru

Parental education represents the set of programs, services and resources intended for parents, legal representatives, people in whose care the child is, with the aim of supporting them in the growth and education of children, in the awareness of the roles they have and to improve their skills parental.

Parental education aims to reduce the degree of vulnerability of people and involves a long-term transfer of effective skills, from the specialist to the family.

Thanks to the promotion of parental education, parental educators are trained who can be called upon to organize the parents' school with high quality.

Parents sign up for these meetings, and will consciously participate physically (recommended) or online, depending on the form of participation. These meetings have a theoretical part about children's development, specific notions and have a practical part, ideas, possible solutions to become a proper parent for the child. Parental education aims to contribute to:

- ensuring the well-being of children by parents*
- strengthening the parents' ability to stimulate cognitive development*
- and the formation of good emotional bonds between children and their parents, respectively between children, parents and educational institutions*

The family in today's society is increasingly in need of external support to adapt to the requirements, as parents claim either an inability to manage relationships with their own children, or remain attached to values that have been traditionally transmitted and which they consider as substantiating valid models of intra-family relationships

In conclusion, all parents, guardians and carers need to be helped to develop their parenting skills to the maximum.

METODE DE STIMULARE A CREATIVITĂȚII

Prof.Înv.Primar: Tabarcea Gabriela

Școala Gim. „Dr. Alexandru Șafran” Bacău

De-a lungul timpului psihologii au arătat că, atât în știință, tehnică, cât și în artă, creativitatea nu se produce instantaneu, ci are o anumită dinamică, parcurge etape și momente, presupune anumite mecanisme și condiții. După E. P. Torrance creativitatea reprezintă **„procesul modelării unor idei sau ipoteze, al testării acestor idei și al comunicării rezultatelor obținute”**.

Creativitatea a fost și va rămâne o calitate superioară a omului, fiind identificată, în cazul elevilor, ca o capacitate de a realiza ceva și altceva în raport cu realitatea existentă, de a înțelege și a cunoaște pe plan material și spiritual ceva inedit, util și valoros. Creativitatea este o caracteristică a personalității umane, aceasta fiind necesar a fi descoperită, cultivată și modelată spre a deveni ceva unic. Școala este unul dintre cele mai importante medii în care elevul poate primi în mod organizat cunoștințe de artă, un mediu în care poate fi educat prin acest limbaj al simțirii. Talentul reprezintă o formă calitativ superioară de evidențiere a aptitudinilor complexe, ceea ce face posibilă creația de valori noi, originale. Această zestre nativă este necesar a fi cultivată cu tact și pricepere, în sensul dezvoltării potențialităților creative ale elevilor.

O condiție esențială în evaluarea creativității plastice a elevilor o constituie „dezvoltarea gândirii artistico- plastice și a posibilităților de a materializa această gândire prin însușirea unor tehnici de lucru diversificate (pictură pe sticlă, pe pânză, colaje, modelaj)”. Micii artiști plastici sunt într-o permanentă căutare, sunt avizi după nou, inventivi. Ei renunță la tehnicile vechi, tradiționale, ajungând să înțeleagă noile curente și tehnici care au apărut în arta modernă.

Practica didactică a demonstrat că nu este suficient să-i faci pe elevi să observe frumosul din natură sau din viață, că nu este de ajuns să prezinți în fața lor lucruri artistice, ci trebuie urmărită dobândirea de către elevi a unor aspecte esențiale ale cunoașterii plastice. Acesta este obiectivul general al orelor de arte vizuale și abilități practice, cuprinzând două aspecte principale, și anume: dezvoltarea la elevi a gândirii artistico- plastice, precum și dezvoltarea sensibilității și gustului artistic și estetic.

Introducând diverse tehnici de lucru, elevii și-au îmbogățit bagajul de cunoștințe și au obținut lucrări cu calități artistico-plastice. Folosite în paralel, metodele clasice și cele moderne au stimulat și au dinamizat gândirea elevilor, determinându-i să cunoască, să înțeleagă și să aplice cu succes diverse tehnici, să rezolve problemele plastice pe care le ridică. Pentru a stimula creativitatea, specialiștii au pus la punct diverse metode și tehnici care să permită unor elevi valizi să obțină rezultate apropiate celor creativi. Aplicarea lor din ce în ce mai susținută și în cadrul orelor de educație plastică le-a dovedit din plin utilitatea.

1. METODA PUNCTELOR UNITE CU LINII

Poartă denumirea acțiunii în sine. Se aplică după ce elevii sunt deprinși să observe formele întâmplătoare, în plan dimensional, (fără intervenția conștiinței, dându-se frâu liber hazardului), apoi formele naturale, spontane, create de natură, dar și cele elaborate. Se distribuie întâmplător puncte pe foaia de lucru (cu creionul, carioca), pe un fond muzical, într-o anumită cadență, ritm. Acestea se vor uni apoi întâmplător. Rețeau de linii poate să fie una ordonată sau nu. Dacă una dintre aceste forme se aseamănă cu ceva din realitatea înconjurătoare, aceasta trebuie conturată, colorată și evidențiată prin folosirea detaliului – exploatarea zonei descoperite.

2. METODA PETELOR ÎNTÂMPLĂTOARE

Compoziții realizate prin prelucrarea unor pete spontane de culoare obținute și prin fuzionarea pe suport umed și / sau uscat – acuarelă, dar și prin pete picturale, obținute prin stropirea suprafeței de hârtie uscată. Se dispun întâmplător pe foaia de lucru pete / stropi (culori umede pentru întrepătrunderea / fuzionarea acestora), pe un fond muzical, în vederea descătușării spiritului. Se poate folosi și tehnica ștampilei. Elevii descoperă pete, forme din realitatea înconjurătoare.

3. METODA ANIMALULUI FANTASTIC

Este de fapt animalul ce nu există în realitate, dar pe care elevii au prilejul să-l creeze prin combinarea părților componente ale animalelor (aripi de fluturi, coarne de cerb, cozi de păun; pește cu coadă din crenguțe înfrunzite – e un animal fantastic căruia elevul e încitat în a-i găsi și un nume).

4. METODA CONFIGURĂRII ȘI RECONFIGURĂRII (A COMPUNERII ȘI DESCOMPUNERII)

Metoda se bazează pe folosirea pătratului Tangram. Compunerea unui element nou, repetitiv sau nu, e necesar să se realizeze utilizându-se cele 7 piese componente. Exemplificări: Mental, apoi practic, se urmărește descompunerea în elementele lui constitutive a „Iepurașului” – realizat cu ajutorul elementelor Pătratului Tangram, și numai cu aceleași elemente să se recompună altă configurație, de exemplu „Fetiță stând”, în tehnica colaj sau desen. Meritul acestor metode este acela că elevul este eliberat de captivitatea unor tipare apărute datorită rutinei. Descătușat astfel, el începe să gândească și să lucreze liber, găsind cu mai multă ușurință drumuri noi, ceea ce se va reflecta și în activitatea sa cotidiană. Elevul este stimulat astfel să încerce, să descopere și să devină conștient de toate posibilitățile constructive și de expresia pe care le oferă fiecare instrument și fiecare material utilizat în raport cu celelalte.

Exemple de bună practică în prevenirea bullyingului

Prof. Tăicuțu Rodica

Școala Gimnazială "Sfânta Vineri"

Ploiești, Prahova

Copiii sunt buni, sunt dreți, sunt sinceri. Ei trăiesc intens prezentul. Pentru ei totul se întâmplă acum, nu mai târziu, nu mâine, nu *mai ai răbdare puțin...* acum și doar acum. Din moment ce nu i se satisfac așteptările devine nesigur și viitorul i se pare tulbure și fără reușită. Apoi, privind în jur găsește salvarea în a irita, cicăli, deranja pe cineva, doar ce, nu vrea să fie singurul cu viitorul distrus. Îl alege pe cel mai "slab de înger", și are un simț al puterii bine dezvoltat, din dorința de a domina pe cineva, a-i deveni superior

Ca profesor am observat cât de importante sunt activitățile de dezvoltare personală. Nu trebuie să ne gândim la activități ce durează mult. Repet, mă refer aici la mugurii bullyingului. În câteva minute, prezentate bine și punctată clar și bine ținta, o activitate poate avea efectul de a răsturna atitudinile răutăcioase și estompa impulsul distrugător al copiilor. Cu siguranță că ei vor memora activitatea în sine, și, pe viitor, o vor aplica acasă sau în grupul de prieteni. Vor reflecta fără doar și poate asupra ei. Am pornit de la premiza că, elevii repetă, imită comportamentele celor din jur, mai ales ale "popularilor" din dorința de a fi apreciați și a crește în ochii anturajului. Și unde este mai *cool* a te exprima decât la școală, în pauze, în ore, în fața unui auditoriu minunat!

Vă propun o activitate aplicată la clasele a V-a în anul școlar 2022-2023:

- **Titlul activității:** Gânduri și emoții
- **Grupa de vârstă a participanților :** 11-12 ani
- **Justificarea alegerii temei:**

Necesitatea derulării acestei activități reiese tocmai din importanța pe care inteligența emoțională o are în dezvoltarea oricărei persoane, dar mai ales în ceea ce-i privește pe elevii din ciclul gimnazial. Cercetările actuale au arătat că un nivel ridicat al abilităților intelectuale, dobândite în urma unei pregătiri strict de ordin cognitiv, nu este suficientă pentru o bună adaptare a individului la mediu, iar un nivel ridicat al abilităților socio-emoționale asigură indivizilor șanse mai mari să fie eficienți în ceea ce fac, să se accepte pe sine, să fie satisfăcuți de ceea ce întreprind și să aibă succes în viață. De asemenea, s-a constatat creșterea numărului de copii care prezintă o serie de probleme emoționale, precum furie, impulsivitate, tristețe și agresivitate. Din păcate, neabordarea corespunzătoare a tuturor acestor probleme de ordin afectiv se reflectă direct în performanțele școlare și nu numai. În condițiile în care dificultățile comportamentale la elevii de gimnaziu își au rădăcina tot într-o gestionare defectuoasă a propriilor emoții, abilitatea de gestionare a reacțiilor la anumiți stresori devine esențială în

relațiile cu ceilalți. Întrucât perioada învățământului gimnazial este una de intense schimbări, adaptări și achiziții în viața copilului în care emoțiile și sentimentele însoțesc toate manifestările acestuia, o înțelegere aprofundată a acestora (cum și de ce se manifestă, cum pot fi controlate/îmbunătățite reacțiile) va duce atât la o gestionare eficientă a emoțiilor, cât și la dezvoltarea empatiei și a unui comportament non-violent, a echilibrului, a capacității de autocontrol, a înțelegerii felului în care putem face față frustrărilor pentru a asigura o bună adaptare școlară.

- **Materiale necesare** : imagini cu diferite expresii emoționale, bandă adezivă, fișe
- **Resurse umane implicate** ; profesorul, elevi ai claselor a V-a
- **Scopul activității** : dezvoltarea capacității elevilor de a aplica tehnici de autocontrol emoțional.
- **Obiectivele activității** :

După parcurgerea acestei activități, elevii vor reuși:

- să recunoască cel puțin șase tipuri de emoții;
- să identifice propriile emoții în diverse situații;
- să explice relația dintre gânduri și emoții;
- **Scenariul activității:**
- Exercițiu de spargere a gheții: “Mingea călătoare” -5 minute

Profesorul inițiază jocul spunând: ”Astăzi m-am simțit bucuros/ bucuroasă atunci când.... , dar m-am simțit supărat/supărat atunci când...”, apoi aruncă mingea unui copil din grup care va continua jocul repetând aceeași frază cu situații în care s-a simțit bucuros și supărat. Elevii, așezați în cerc, participă la exercițiu, fiind atenți la momentul în care vor trebui să prindă mingea și să completeze fraza.

- Exercițiul 1: 10 minute

Profesorul trasează o linie lungă pe podea cu o bandă adezivă. Unul dintre capete este extrema pozitivă (polul emoțiilor pozitive), iar celălalt capăt, extrema negativă. Elevilor li se citește o propoziție referitoare la un eveniment posibil: “Am primit nota 7 la testul inițial de la matematică”. Cinci voluntari sunt rugați să ia poziție de-a lungul liniei pentru a demonstra reacția lor emoțională față de evenimentul respectiv. Exercițiul se repetă cu alți 5 voluntari și altă situație. Profesorul discută cu elevii pe baza următoarelor întrebări: „Colegii voștri au stat de-a lungul liniei exact în același loc? Toată lumea s-a simțit la fel în această situație? Cum vă explicați acest lucru?” Concluzii: în aceeași situație, oameni diferiți trăiesc emoții diferite; modul în care gândim influențează emoțiile noastre.

- **Exercițiul 2:** 15 minute

Profesorul distribuie fiecărui elev fișa de lucru 1 cu mai multe scenarii. Pentru fiecare scenariu, elevii vor nota gândurile și emoțiile asociate (secțiunea A). La final, se discută situațiile în plen. „A fost dificil pentru voi să vă identificați gândurile legate de aceste situații? Dar emoțiile?” Când se întâmplă acest lucru, ce indicii vă pot ajuta să vă dați seama?”

- **Exercițiul 3:** Legătura dintre gânduri și emoții 15 minute

Pentru a explica legătura dintre gânduri și emoții, profesorul pune în discuție alte două situații. Pornind de la exemplele oferite, profesorul le cere elevilor să identifice explicații/gânduri alternative pentru fiecare comportament descris în fișa de lucru și câte o emoție aferentă. „Observați vreo modificare în sfera emoțiilor?” Profesorul le poate cere copiilor să se gândească la un moment în care au trăit stări de nervozitate, furie, supărare etc. După ce descriu, pe scurt, aceste situații, vor lucra în diade pentru a vedea dacă reușesc să-și schimbe emoțiile gândind diferit. La final, cadrul didactic prezintă și alte tehnici de autocontrol emoțional.

- **Debriefing:** 5 minute

Elevii își exprimă opinia despre activitatea desfășurată răspunzând la următoarele întrebări:

1. Un lucru pe care l-am învățat în cadrul activității este.....
2. Ce am vrut să spun dar nu am avut posibilitatea se referă la
3. Un lucru pe care mi-l amintesc din timpul jocurilor este
4. Un lucru care m-a surprins este.....
5. După această activitate îmi propun să

La final, sunt felicitați elevii pentru dialogurile realizate și pentru modul în care au interacționat cu colegii. Profesorul precizează din nou importanța cunoașterii și gestionării emoțiilor de către elevi.

- **Tema pentru acasă**

Profesorul le oferă elevilor o temă de gândire: de a-și monitoriza timp de o săptămână limbajul și de a nota fiecare situație în care își transmit mesaje de tipul: „ea mă enervează foarte tare” sau „din cauza lui mă simt atât de rău”. Materialele se aduc la următoarea activitate sau se pot încărca pe platforma școlii, iar elevii vor primi feedback individualizat.

- **Bibliografie:**

-Chateau, Jean ,“Copilul și jocul “, E. D.P,București, 1966;

-Opre, A., & David, D. , Dezvoltarea inteligenței emoționale prin programe de educație rațional-emoțivă și comportamentală. București, Editura Academiei Române, 2006

PROIECT DIDACTIC

GRUPA : Mare

UNITATEA DE ÎNVĂȚĂMÂNT: Grădinița cu program prelungit Nr.2 – Piatra Neamț

TEMA ANUALĂ: *Cu ce și cum exprimăm ceea ce simțim?*

TEMA PROIECTULUI: *Eu simt, eu creez, eu exprim!*

TEMA SĂPTĂMÂNII: *Fantezie și culoare*

DOMENIUL EXPERIENȚIAL: Știință

CATEGORIA DE ACTIVITATE: Activitate matematică

TEMA: *Flori matematice*

MIJLOC DE REALIZARE: joc didactic

TIPUL ACTIVITĂȚII: Verificarea cunoștințelor

SCOPUL ACTIVITĂȚII:

- ✚ Evaluarea cunoștințelor matematice referitoare la numerele naturale în limitele 1-10;
- ✚ Verificarea capacității de rezolvare a situațiilor problematice întâlnite în joc.

Obiective operaționale:

Cognitive:

- să numere crescător și descrescător în limitele 1-10;
- să raporteze corect numărul la cantitate și cantitatea la număr;
- să stabilească locul fiecărui număr în șirul numerelor naturale și să denumească vecinii numerelor;
- să efectueze operații simple de adunare și scădere cu o unitate utilizând un limbaj matematic adecvat;
- să rezolve sarcinile jocului;
- să compună și să rezolve probleme în limitele 1-10 cu ajutorul imaginilor (probleme ilustrate și versificate).

Afective:

- ♥ să participe cu plăcere la activitate;
- ♥ să manifeste spirit cooperant în activitate.

Psiho-motorii:

- să mânuiască materialele cu dexteritate;
- să-și coordoneze mișcările corpului cu melodia;

SARCINA DIDACTICĂ:

- ❖ Determinarea locului pe care îl ocupă un număr în șirul numerelor naturale;
- ❖ Compunerea și rezolvarea de probleme simple (oral și scris).

ELEMENTE DE JOC: aplauze, așteptarea, imitarea unor acțiuni, folosirea unor jucării, bagheta, ghicitori.

REGULILE JOCULUI: Fiecare copil trebuie să rezolve sarcina aflată în plicul de sub flori. În cazul în care nu știe răspunsul, educatoarea numește un alt copil. Răspunsurile corecte vor fi aplaudate și recompensate.

METODE ȘI PROCEDEE:conversația examinatoare, explicația, exercițiul, problematizarea, învățarea prin descoperire, jocul.

MIJLOACE DIDACTICE: flanelograf, cifre 1-10, simboluri matematice: +, -, =, flori numerotate, ecusoane flori roșii și flori galbene, panglici din hârtie creponată, probleme ilustrate, baghetă, clopoțel, fișe, creioane colorate, stimulente.

MATERIAL BIBLIOGRAFIC: *Curriculum pentru învățământul preșcolar 3-6/7 ani*

Dumitrana M. - *Didactica preșcolară*, Editura V&I Integral, București 2000

Durata: 35 minute

EVALUARE: continuă (prin observarea comportamentului copiilor), orală, scrisă, aprecieri verbale, stimulente.

FORME DE ORGANIZARE: frontală, individuală, pe echipe.

SCENARIU DIDCTIC

Eveniment didactic	Conținut științific	Strategii didactice	Evaluare
Moment organizatoric	- așezarea scăunelilor în formă de semicerc; - aerisirea sălii de grupă și pregătirea materialului didactic.		
1. Captarea atenției	Introducerea în activitate se realizează cu ajutorul elementului surpriză: Zâna Florilor și flori din grădina ei..		
2. Anunțarea temei și a obiectivelor	Se precizează copiilor că se va desfășura o activitate matematică, un joc didactic <i>Flori matematice</i> , în care vor trebui să parcurgă un traseu până la Zâna Florilor. Drumul va putea fi parcurs doar dacă vor rezolva sarcinile aflate sub fiecare floare de pe traseu. Cu această ocazie, copiii vor putea demonstra ce au învățat la activitățile matematice: să numere crescător și descrescător în limitele 1-10, să efectueze operații simple de adunare și scădere, să compună și să rezolve probleme. Se enumeră materialele ce vor fi descoperite pe parcursul jocului (flori, cifre, simboluri, plicuri, fișe).	Conversația Explicația Conversația	Observarea comportamentului copiilor
3. Reactualizarea cunoștințelor	Se face prin versurile: ”Fiindcă timpul iute trece,	Problematizarea	Orală

	<p>Să numărăm până la 10.</p> <p>Fiindcă timpul trece ușor,</p> <p>Să numărăm descrescător.”</p> <p>Se cere apoi copiilor:</p> <ul style="list-style-type: none"> - Numărați de la 5 la 10. - Spune de câte ori am bătut din palme? - Câte flori sunt pe jetonul meu? - Care sunt vecinii lui 6? Dar ai lui 8? 	<p>Exercițiul</p> <p>Exercițiul</p>	<p>Orală</p>
4. Dirijarea consolidării prin joc	Vom parcurge drumul până la Zâna Florilor rezolvând sarcinile din fiecare plic.		
a) Explicarea și demonstrarea regulilor jocului	Putem merge mai departe doar dacă rezolvați corect sarcina și explicați ce ați lucrat.	Explicația	
b) Jocul de probă	<p>Se verifică dacă s-au însușit regulile și sarcinile jocului.</p> <p>Exemplu: un copil ridică plicul de sub prima floare, educatoarea îi citește sarcina și acesta o rezolvă. Dacă răspunde corect este aplaudat și se poate continua jocul, dacă nu, se alege un alt copil.</p>	<p>Conversația</p> <p>Demonstrația</p> <p>Exercițiul</p>	frontală

<p>c) Executarea propriu-zisă a jocului</p>	<p>Acum putem porni în călătorie către Zâna Florilor.</p> <p>Educatoarea numește un copil (dintre cei cuminiți și atenți) să se îndrepte către a doua floare imitând o variantă de mers (ca piticii), să ridice plicul de sub floare și să rezolve sarcina de lucru.</p> <p>În același mod se va proceda cu toate plicurile aflate sub flori, cu deosebirea că, de fiecare dată se va introduce un nou element de joc (o altă variantă de mers, plimbarea unei jucării, ghicitori, bagheta magică). În plicuri se regăsesc următoarele cerințe:</p> <ol style="list-style-type: none"> 1. Completează scara numerică cu cifrele care lipsesc (5 și 8). 2. Numără câte flori sunt pe jeton (6). Bate din palme de tot atâtea ori. 3. Ghicește la ce număr m-am gândit, dacă e mai mic decât 5 și mai mare decât 3. 4. Al câtelea brad este cel mai înalt? 5. Așează pe flanelograf tot atâtea flori câte îți arată cifra! 6. Alege din coșuleț doar numerele pare! 7. Denumeste operațiile matematice și simbolurile lor. Explicați când le folosim. 8. Probleme ghicitori: 	<p>Explicația</p> <p>Exercițiul</p> <p>Exercițiul</p> <p>Problematizarea</p> <p>Expunerea</p>	<p>Analiza acțiunilor și a răspunsurilor</p> <p>Practică</p> <p>Practică</p>
---	--	---	--

	<p>”Am cules azi din pădure 5 coșulețe cu mure. Mai culeg un coșuleț. Spune-mi dacă ești isteț, câte coșuri am cu mure, adunate din pădure?”</p> <p>”Pe o scoarță de copac, sunt 8 găze lucitoare. Mai iese una la soare. Adunate, câte fac?”</p>	<p>Exercițiul</p> <p>Problematizarea</p>	
5. Asigurarea feed-back -ului	<p>Flori matematice: un rotund pe care este scrisă o cifră și mai multe petale pe care sunt scrise exerciții de adunare și scădere. Copiii au sarcina de a așeza în jurul rotundului doar petalele al căror rezultat este cel din rotund. Se lucrează câte 2 copii (în pereche).</p>	Învățarea prin descoperire	Practică
6. Obținerea performanței	<p>Joc <i>În poiana din vâlcele</i> – se cântă cântecul, iar la sfârșit copiii vor culege un buchet cu tot atâtea flori cât li se cere.</p>	Exercițiul	Practică

7. Transferul de cunoștințe	<p>Se intuiește fișa de lucru ce are următorul item:</p> <p style="text-align: center;">Pe care floare se vor așeza fluturașii? Calculați operațiile de sub fiecare floare și veți găsi răspunsul!</p> <p>Unește cu o linie fiecare fluturaș de floarea lui</p>	<p>Conversația</p> <p>Explicația</p> <p>Exercițiul</p>	Scrisă
8. Încheierea activității	Cuprinde aprecierea activității și se recompensează copiii.	Conversația	Stimulente

FIȘĂ DE LUCRU

Pe care floare se vor așeza fluturașii? Calculați operațiile de sub fiecare floare și veți găsi răspunsul!

Unește cu o linie fiecare fluturaș de floarea lui!



$7+2$



$5+1$



$3+2$



AUTOAPRECIERE:

Facilitarea, susținerea și îmbunătățirea activităților din sistemul educațional

Prof. Tănase Carmen Cornelia

Școala Gimnazială Nr.3 "Ciprian Porumbescu"

Constanța

În efortul de a diversifica educația copiilor, am decis să ne alăturăm cooperării internaționale a școlilor pe platforma eTwinning. Este o activitate a Comisiei Europene care sprijină participarea școlilor europene prin tehnologiile informației și comunicațiilor.

Principiul acestei platforme este cooperarea a două sau mai multe școli pe diferite proiecte și teme. Rezultatele activităților sunt publicate într-un mediu online securizat în care profesorii și elevii se întâlnesc virtual, colaborează și implementează proiectele de la distanță. Datorită acestui fapt, ei își îmbunătățesc cunoștințele unei limbi străine, învață să folosească tehnologiile digitale în practică, cunosc alte culturi și sisteme educaționale, îmbunătățesc metodele de învățare și stabilesc noi contacte.

Se pune mare accent pe securitatea mediului eTwinning, care este special conceput pentru școli. Elevii de aici pot comunica și colabora între ei prin chat, conferințe video, pagini comune, materiale și resurse. La această comunicare au acces doar cei cărora li se acordă permisiunea de către administratorii unui anumit proiect eTwinning (adică cel mai adesea profesori - fondatorii proiectului).

Munca la proiect poate avea ca rezultat o colaborare pe termen lung sau pe o perioadă mai scurtă de 2-3 luni.

Obiectivele urmărite prin participarea la această platformă eTwinning sunt:

1. Să fie motivați elevii de a face ceva nou, interesant și neconvențional;
2. Să utilizeze tehnologiile informației și comunicațiilor care scurtează distanțele, permițându-le elevilor și profesorilor să viziteze și să exploreze diferite locuri îndepărtate și greu accesibile ale Europei;
3. Să cunoască sistemele de învățământ din alte țări europene;
4. Să se cunoască și să facă schimb de idei;
5. Să învețe despre alte culturi și să informeze pe alții despre cultura noastră pentru a crește gradul de conștientizare a diversității culturale;
6. Să dezvolte cooperarea în cadrul școlii cu alte școli, introducându-se predarea intercurriculară și, astfel, extinderea propriile cunoștințe despre un anumit subiect sau domeniu;
7. Să-și îmbunătățească cunoștințele unei limbi străine.

În următoarele rânduri voi prezenta ca bune practici rezultatul participării la un proiect pe platforma eTwinning.

Despre proiect:

Fiecare țară are propriile sale tradiții și obiceiuri unice, legate de istoria și cultura ei. „Multi-Culti Christmas around Europe” este un proiect eTwinning despre tradițiile de Crăciun din Europa. Elevii din clasele a V-a A și a IV-a A au participat la proiectul internațional, al cărui scop a fost prezentarea tradițiilor de Crăciun. Ei au făcut felicitări de Crăciun pentru a le trimite partenerilor lor. La proiect au participat școli din 11 țări: Polonia, Republica Cehă, Georgia, Portugalia, Spania, Italia, Grecia, Serbia, Bulgaria, România și Letonia. Au descris tradițiile de Crăciun din propria țară și au cunoscut tradițiile altor țări europene, în timp ce își dezvoltau limba engleză și franceză, limbi predate în școală. Prin intermediul acestui proiect am împărtășit tradițiile, colindele, obiceiurile și gastronomia specifică fiecărei țări.

Provocarea de a participa la acest proiect eTwinning este aceea de a-i sensibiliza pe copii și față de tradițiile altor țări și de a le dezvolta abilitățile lor de lucru în echipă, vocabularul în engleză și franceză, artă și muzică.

Obiectivele proiectului:

Scopul acestui proiect a fost de a prezenta elevilor noștri și elevilor școlilor partenere de alte naționalități tradițiile și colindele de Crăciun din întreaga Europă.

- Consolidarea și extinderea cunoștințelor elevilor despre tradițiile locale și europene de Crăciun;
- Să-și dezvolte și să-și îmbunătățească abilitățile lingvistice într-un mediu autentic;
- Să promoveze conștientizarea interculturală și cetățenia europeană, pentru a realiza frumusețea și diversitatea, sprijinirea învățării experiențiale, lucru în echipă, dezvoltarea gândirii critice și a creativității, dezvoltarea competențelor TIC.

Flux de lucru:

Noiembrie:

1. Prezentarea elevilor în proiect și prezentarea participanților la proiect. În faza inițială a proiectului, copiii au cunoscut toți participanții folosind Avatarurile lor, pe care le-au împărtășit împreună pe platforma Padlet. Ei au citit informații despre alți copii și și-au scris propriile comentarii.

2. Elevii și-au creat propriile felicitări de Crăciun în limba engleză și în franceză, alături de ei fiind și dna prof. de engleză Sandu Gabriela, pe care le-am trimis în 5 țări europene. În schimb, am primit urări din alte țări cum ar fi: Grecia, Italia, Spania, Portugalia, Polonia.

Decembrie:

1. Copiii au început să lucreze la felicitări și la afișele în care erau prezentate câteva dintre obiceiurile și bucatele tradiționale românești de Crăciun. Aceste afișe au servit drept bază pentru o carte despre tradițiile de Crăciun din toate țările participante.

2. Copiii au repetat și au înregistrat un colind românesc de Crăciun au înregistrat și trimis un mesaj în limba engleză și franceză pentru toți partenerii din acest proiect. Colindul în limba română a servit drept bază pentru prezentarea școlii pe harta Europei.

Rezultate:

Elevii și-au aprofundat cunoștințele despre tradițiile de Crăciun din întreaga Europă prin exersarea limbilor locale și străine și au dezvoltat/îmbunătățit conștientizarea cetățeniei europene. Folosind limba engleză, educația artistică și muzicală, cooperarea, creativitatea, gândirea critică și îmbunătățirea abilităților TIC au fost dezvoltate în zona intercurriculară.



Formarea și dezvoltarea personalității copiilor cu CES prin activități extracurriculare

C.S.E.I. – prof. Tănăsioiu Monica-Vasila - Tg.Jiu/Gorj

Educația cerințelor speciale (CES) denumită în prezent educație incluzivă – componentă a paradigmei *educație pentru toți* – proiectează un nou tip de școală: comprehensivă (cuprinzătoare, care nu selectează și nu exclude), care realizează co-educația, este deschisă, tolerantă, prietenoasă și democratică, naturală prin eterogenitatea ei, care îi valorizează și integrează pe toți copiii, adaptându-se la diversitatea de cerințe educaționale, la particularitățile de învățare și dezvoltare ale fiecărui copil. Este acceptată în prezent noțiunea de „CES” care desemnează necesitățile educaționale complementare obiectivelor generale ale educației speciale, necesitățile care solicită o școlarizare adaptată particularităților individuale și/sau caracteristice unei deficiențe precum și o intervenție specifică, prin reabilitare/recuperare corespunzătoare.

Indiferent de tipul de educație: specială, integrată/incluzivă sau de conceptele utilizate, problema personalității elevului trebuie să ocupe locul principal. Acțiunea educativă cea mai bună este aceea „care modelează eul”, permițând deficienților mintali învățarea realității sociale, pentru că ei se vor integra în realitatea socială normală. Ca urmare, profesorul trebuie să sensibilizeze în elevi propriul „eu”, conștiința posibilităților, capacitatea de a lua decizii, de a fi stăpâni pe ei. Acest lucru se poate realiza nu numai prin activități educative școlare, ci și prin activități extracurriculare. Este necesară o riguroasă planificare, organizare și desfășurare a acestor tipuri de activități în relație directă cu posibilitățile reale ale elevilor și pentru a veni în întâmpinarea cerințelor pe care elevii respectivi le resimt în raport cu actul educațional.

Rolul terapeutic al activităților extracurriculare constă în faptul că prin ele se poate realiza mai ușor socializarea copiilor cu CES. În funcție de specificul lor, aceste activități dezvoltă la elevi priceperi, deprinderi și abilități cognitive și comportamentale mult mai solide, pentru că, desfășurându-se în afara cadrului tradițional al sălii de clasă, ele permit contactul direct cu realitatea socială.

Activitățile extracurriculare de tipul vizitelor, excursiilor și drumețiilor, permit dezvoltarea relațiilor interpersonale și o mai bună relaționare a copiilor cu societatea; sporirea interesului de cunoaștere a frumuseților naturale și de patrimoniu; formarea și dezvoltarea unor sentimente de prețuire a mediului natural, în vederea adoptării unui comportament ecologic adecvat. Exemplific câteva activități desfășurate cu cei zece elevi cu CES ai clasei a III-a A: „În vizită la Grădina Zoologică din Craiova”, „Plimbare în Parcul Central”, „Specificul stațiunii Săcelu”, „Toamnă în parcul Central Tg-Jiu”, „O zi la Hobița”, „Obiective turistice din județul Gorj” etc.

Concursurile cu tematică diferită (sportive, artistice, pe discipline de studiu etc.) dezvoltă la elevii cu CES, spiritul de competiție, de echipă, îi mobilizează la cooperare și le dezvoltă încrederea în forțele proprii. Desfășurarea de competiții între elevii cu CES și cei din școlile de masă facilitează depășirea sentimentului de marginalizare și permite valorizarea potențialului aptitudinal al copiilor cu deficit de intelect. Dintre concursurile organizate cu cei zece elevi cu CES menționez: „Sărbătoarea primăverii” „Suntem copiii Europei Unite”, „Ce ne-aduce iepurașul ?” „Cel mai bun pieton” etc.

Participarea copiilor cu CES la activități cultural-artistice constituie puncte de referință, jaloane care-i duc spre autocunoaștere, matricea spirituală în care un copil își descoperă treptat

propria sa identitate, rostul său în lume. Serbările de Crăciun, de 8 Martie sau 1 Iunie permit socializarea și valorizarea acestor copii.

Terapia prin teatru nu vindecă deficiența, dar schimbând mediul pentru copil, efectul deficienței este mai puțin evident. Experiența practică a școlii noastre privind parteneriatul cu Teatrul „Elvira Godeanu”, în cadrul programului „Teatrul și școala” a demonstrat că art-terapia creează la elevii cu CES puternice emoții și sentimente, dezvoltă autonomia personală și favorizează socializarea. Pus în situația de a practica o diversitate de comportamente, de a se transpune în „pielea” unor personaje, copilului i se solicită un anumit mod de comportare, i se oferă prilejul de a acționa efectiv pe baza unor reguli de comportare civilizată, de a exersa în mod direct deprinderi, comportamente, relații sociale.

Deci, formarea personalității elevilor cu CES se face în cadrul obiectivelor educative generale, comune tuturor elevilor, numai că mijloacele de realizare sunt diferite.

Bibliografie:

1. Cărășel, A; Lazăr,V(2008) - „Psihopedagogia activităților extracurriculare”- Editura Arves
2. Popovici, D. (1998) – Învățământul integrat sau incluziv – Editura Corint, București
3. Popescu, G; Pleșă O.(1998) - „Handicap, readaptare, integrare” Pro Humanite, București



COPILĂRIA DE IERI ȘI DE AZI

Hai să ne-nvățăm copiii să fie ca noi, copiii!

Să alerge, să se joace, să facă și ei prostii.

Unde-s „Frunza” și „Șotronul”, „Țară-țară vrem ostași!” ?

Te-ai schimbat copilărie, jocurile cui le lași?

COPILĂRIA DE IERI ȘI DE AZI

*Copilăria poate fi singurul paradis pierdut.
Ce aș putea face eu ca să reînvii trecutul și jocurile
copilariei?*

*Probabil că nimic, pentru că trăim într-o eră galopantă , în
care IT –ul ne domină și , de ce să nu recunoaștem, ... ne
place. In era Internetului, când omenirea cucerește
cosmosul, când războiul se amplifică în Orient, când teama
zilei de mâine a devenit și problema copiilor, cine se mai
gândește oare la jocurile de altădată ale copilăriei?
Din păcate, e crudul adevăr, dar e adevărul nostru, al
tuturor: noi tragem semnalul de alarmă, dar cine mai
întoarce TRENUL VIETII?*

bunica Petre Viorica

DOMENII INTEGRATE: Istorie, Limba și literatura română, Educație civică și Arte vizuale și abilități practice

SCOP: consolidarea și dobândirea unor cunoștințe despre copilăria de ieri și de azi

COMPETENTE SPECIFICE:

- recunoașterea preocupării oamenilor pentru raportarea la timp și spațiu;
- aplicarea unor procedee simple de analiză a surselor pentru a identifica informații variate despre trecut;
- identificarea, pe baza surselor, a cauzelor, a consecințelor și a elementelor care s-au schimbat sau nu într-o anumită perioadă de timp;
- utilizarea corectă a termenilor istorici accesibili în situații de comunicare orală și scrisă;
- manifestarea unei atitudini deschise în cazul unor situații care presupun comunicarea

METODE UTILIZATE:

- conversația, explicația, exercițiul, lectura independentă/ explicativă, jocul didactic

GRUPUL ȚINTĂ:

- Elevii clasei a IV-a de la Școala Gimnazială Românești

ACTIVITĂȚI DESFĂȘURATE CU ELEVII

- Octombrie 2019

ETAPA 1

Am împartit clasa pe 4 echipe, toate echipele au primit sarcini de lucru, pe care le-au notat pe un carton duplex.

Surse de informare:

- Povestile bunicilor, parintilor despre copilăria lor
- Telefoane, tablete cu internet
- Manualul
- Filmulete, fotografii, internet

► **SARCINA 1 - Descrie** aspecte ale copilariei lui Mihai Eminescu



- Descrie aspecte ale copilariei lui Ion Creanga



-**Describe** aspect ale copilariei lui Ion Luca Caragiale



- **Describe** aspecte ale copilariei lui Tudor Arghezi



Sarcina 2 - Compara (poster pentru toate grupele)

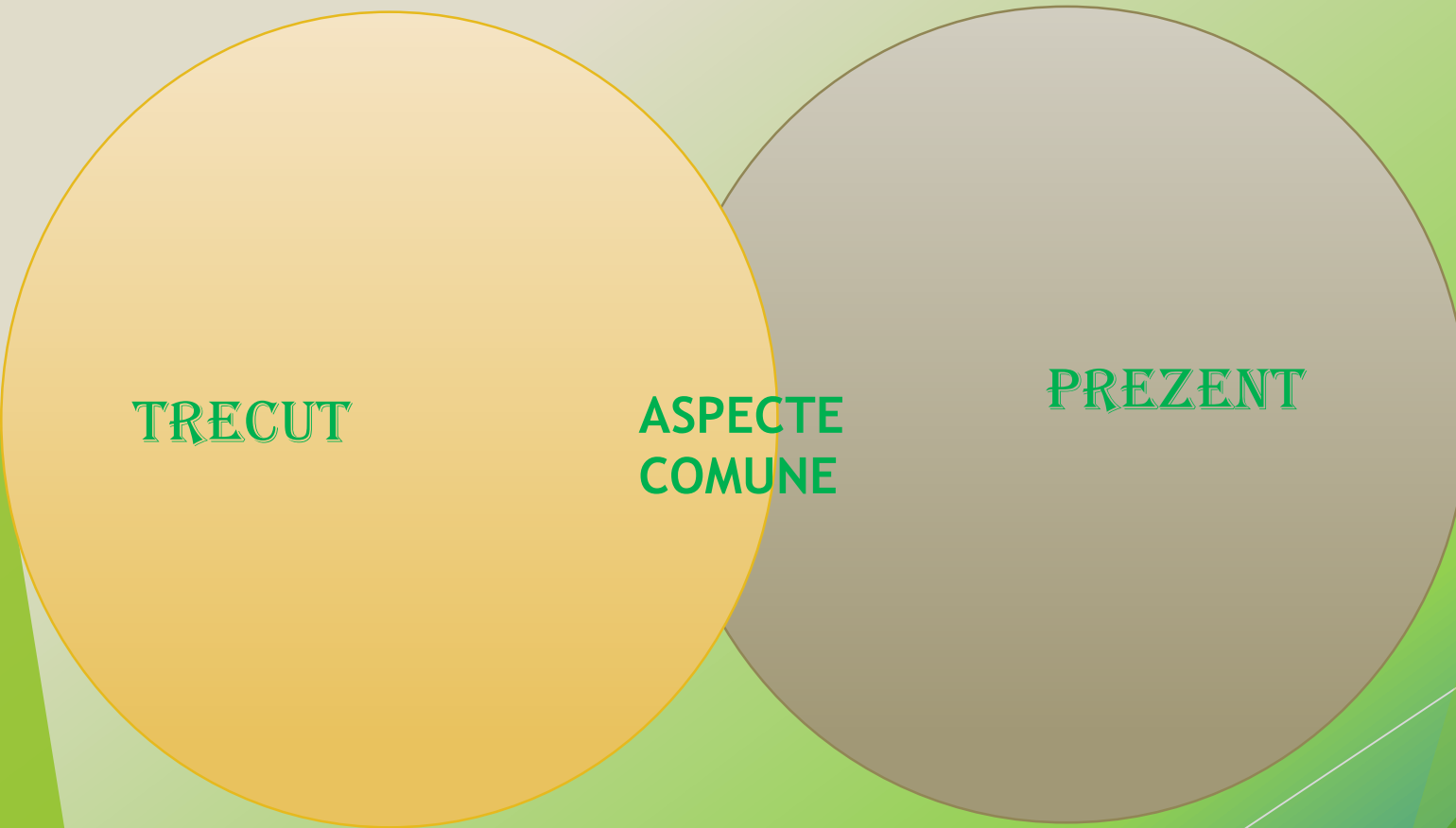

Sarcina 3 - PAGINA DE JURNAL - Asociaza actiunile notate mai jos cu numele elevilor din grupa

NUMELE ELEVULUI	ACTIVITATI COTIDIENE	EVENIMENTE IMPORTANTE LA CARE PARTICIPI
Robert	mersul la școala	concursuri școlare
Flori	merg la mall	activitati extrascolare

Sarcina 4- Analizeaza ce drepturi si ce obligatii au astazi copiii (p.18 manual, Articol din „Conventia privind drepturile copilului”)

► <http://andpdca.gov.ro/w/drepturile-copilului/>

- dreptul
la viață

- dreptul
la educație

- dreptul
la joacă

- dreptul la
libera exprimare

- dreptul
la îngrijire
medicală

Sarcina 5 - Argumenteaza- Exprima-ti parerile , cu argumente asupra subiectului dat!

Jucăriile din copilăria mea	Jucăriile din copilăria bunicilor
Păpușa Barbi	Păpușa Arădeanca(Arad)
Mașina cu telecomandă	Mașina de tablă
Jucărie din pluș	Ursuleți umpluți cu paie

Se prezintă un material PPT pe calculator cu titlul “Copilăria de ieri și de azi”.

https://www.youtube.com/watch?v=RoZmP_9g79w&ab_channel=bibliotecabaiamare

Jucarii de alta data

https://www.youtube.com/watch?v=UwqWP_NeGYk

https://www.youtube.com/watch?v=aLKspUpF1mM&ab_channel=FlaviusDavid

Jocuri de afară

https://www.youtube.com/watch?v=ie0O11j_NuA&ab_channel=LumealuiDEDO

Muzică

<https://www.youtube.com/watch?v=euYeX7TkfZE>

https://www.youtube.com/watch?v=CY1z648lq1A&ab_channel=GurinelTV

<https://www.cantecedecopii.com/cantec-copilaria-n-o-vom-uita/>

https://www.youtube.com/watch?v=F0eQMNiE4nU&ab_channel=GurinelTV

La activitate au fost invitate 2 bunicuțe care au prezentat elevilor fotografii din timpul lor cât și detalii despre evenimentele și jocurile din copilăria lor. In urma discuțiilor s-a întocmit următoarea anexă:



	Copilăria de ieri	Copilăria de azi
Timpul liber	-muncă de la o vârstă fragedă	-jocuri, plimbări, sport, lectură
Jocurile preferate	-jocuri în aer liber	-jocuri pe calculator -jocuri în parcuri de copii
Jucăriile preferate	-jucării confecționate de copii sau părinți (păpuși, mingi, obiecte din lemn)	-mașinuțe, păpuși, Lego
Educația	-acces limitat	-acces deplin la educație



Anexa 3

Fișă de lucru

Copilăria de ieri și de azi

1. Completează corespunzător:

Cea mai liniștită/ fericită perioadă din viața unui om este.....

.

În trecut, viața copiilor era.....de cea din prezent.

Foarte puțini dintre ei învățau.....

În prezent copiii au șanse.....la educație. Ei își petrec o bună parte a timpului în grădinițe și..... În timpul liber,....., practică diferite....., vizionează emisiuni TV sau navighează pe

(copilăria, diferită, carte, egale, școli, se joacă, citesc, sporturi, internet)

2. Citește fragmentul:

„Hai mai bine despre copilărie să povestim, căci ea singură este veselă și nevinovată. Și, drept vorbind, acesta-i adevărul.

Ce-i pasă copilului când mama și tata se gândesc la neajunsurile vieții, la ce poate să le aducă ziua de mâne, sau că-i frământă alte gânduri pline de îngrijire. Copilul, încălecat pe bățul său, gândește că se află călare pe un cal de cei mai strașnici, pe care aleargă, cu voie bună, și-l bate cu biciul și-l strunește cu tot dinadinsul, și răcnește la el din toată inima, de-ți ie auzul; și de cade șos, crede că l-a trântit calul, și pe băț își descarcă mânia în toată puterea cuvântului...”

(Ion Creangă – *Amintiri din copilărie*)

- a) Subliniază cuvintele din text care redau copilăria lipsită de griji a lui Nică.
- b) Realizează un desen în care să illustrezi fragmentul de mai sus.

Copilaria de ieri si de azi

15.X.201

Im

Grădina

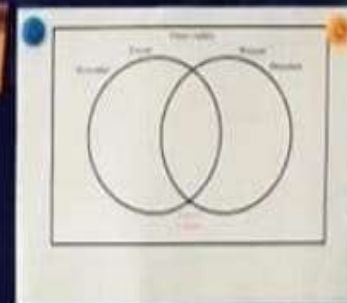

JOCURILE DE IERI SI DE AZI

Titlu	Descriere







ETAPA 2

Bunicuțele învață nepoței și nepoțelele să puna murături.
Acestea au venit cu toate “materialele” pentru a pregăti clasa
Albinuțelor pentru iarnă.







SURPRIZA BUNICUȚELOR!

Formarea și dezvoltarea competențelor de literație la elevii din ciclul primar

Prof. înv. primar,
Tătaru Gianina Luminița
Școala Primară, sat. Portari

„Copilul se naște curios de lume și nerăbdător de a se orienta în ea. Literatura îi satisface această pornire, îl încântă (...). A ieși din lectură cu stimă pentru om, acesta este secretul marilor literaturi pentru copii și tineret.”

(George Călinescu)

În ultima vreme se vorbește tot mai mult despre literație. Deși termenul te poate trimite cu gândul la înțelegerea literelor, literația nu se rezumă la abilitatea de a citi și scrie. Spre deosebire de alfabetizare, literația ține de capacitatea de a relaționa cu un text. Există teste de literație pentru clasele I-IV care măsoară competențele de relaționare cu un text din perspectiva tuturor aspectelor relevante: înțelegere, selectare, interpretare și utilizare. O persoană cu competențe de literație este capabilă să utilizeze un text la prima vedere pentru a rezolva niște sarcini date, dar și ca să formeze alt text și să emită și argumenteze opinii.

Ce este literația?

Literația este o competență complexă care se compune din *identificarea, înțelegerea, exprimarea, crearea și interpretarea conceptelor, sentimentelor, faptelor și opiniilor, atât oral, cât și în scris, folosind materiale vizuale, audio și digitale la diferite discipline și în diferite contexte.*

Vizează capacitatea de a comunica și de a stabili conexiuni cu alte persoane, în mod eficient, adecvat și creativ.

Daca ar fi să sumarizăm, **conceptul de literație poate fi definit, de asemenea ca un proces continuu de învățare pe baza textelor citite, ce permite individului să-și realizeze obiectivele, învățând și împlinindu-și potențialul, să se implice cu adevărat în comunitățile din care face parte, în viața societății.**

Școala are o singură finalitate - **pregătirea elevului pentru integrarea socială eficientă, dezvoltarea competențelor acestuia.** Astfel, elevul trebuie să ajungă o persoană capabilă de a se orienta în viață, care demonstrează că înțelege lumea înconjurătoare și acționează eficient în diferite situații, aptă să-și exprime și să-și argumenteze acțiunile, pregătită să-și achiziționeze în mod independent cunoștințele și competențele solicitate, o personalitate cu un ansamblu de cunoștințe, atitudini și competențe formate pe parcursul școlarității.

Formarea abilităților de literație reprezintă astfel și o măsură a valorii unui sistem educațional.

Contexte favorabile dezvoltării competențelor de literație la elevi prin disciplina limba și literatura română

Consider că limba și literatura română este o disciplină care, prin intermediul textelor diverse, prin abordarea ei conform modelului comunicativ-funcțional și prin însuși faptul că valorifică limba maternă, presupune dezvoltarea competențelor de literație pe tot parcursul școlarizării. În fond, această disciplină nu poate fi predată în afara „cititului și scrisului cu sens”, lucru care va determina „înțelegerea, utilizarea, evaluarea, reflecția și interacțiunea cu textul.”

Mai întâi, limba română ca limba maternă este utilizată în orice context al vieții ceea ce presupune o interacțiune aproape continuă cu „celălalt”, dar și cu texte și imagini, așa încât se poate susține că există literație. Pentru ca această competență să se dezvolte, să se manifeste și să determine gândire critică și învățare autonomă este necesar ca profesorul să creeze contexte favorabile și să reprezinte scopul fundamental al cadrului didactic la toate nivelurile de învățământ, dar și o cale de a înlătura handicapul analfabetismului funcțional.

Apoi, limba și literatura română nu se predă independent de literație, așa cum literația, în sensul de competență, se dezvoltă în și prin această disciplină care presupune o permanentă raportare la texte scrise sau orale, la imagine, la filme. În direcția dezvoltării competențelor de comunicare scrisă și orală, de receptare a mesajelor scrise sau orale, de producere a lor, profesorul urmărește ca elevul să citească și să înțeleagă cele citite, să își exprime opiniile utilizând corect limba română (aspecte ale literației). Pe măsură ce elevii trec la un nivel superior de studiu, dezvoltarea acestor competențe este favorizată de conținuturi variate și de activități de învățare adecvate. Deci, această disciplină favorizează prin specificul ei aceste contexte de dezvoltare a literației. În acest sens, cel mai frecvent, sarcinile date elevilor mei, în scopul amintit, sunt:

- a) lectura și înțelegerea textelor diverse (literare, nonliterare, multimodale), secvențe de film, imagini (picturi);
- b) explicarea, prin apel la dicționare, a sensului unor cuvinte, expresii, anterior momentelor de rezumare, alcătuire a unui plan de idei ;
- c) identificarea termenilor cheie, a câmpurilor lexicale dintr-un anume tip de text (descriptiv, narativ, liric, nonliterar sau literar);
- d) jocuri de rol, proces literar prin care îi pun în situații de viață, îi determin să se raporteze la realități istorice, la aspecte cotidiene;
- e) îi provoc la discuții prin întrebări-problemă care îi solicită să gândească în mod critic;
- f) utilizez metode interactive gen , pălăriile gânditoare, explozia stelară, brainstorming și organizatori grafici (harta personajului, rețeaua personajelor), predarea reciprocă etc;
- g) utilizez din când în când metoda proiectelor, mai ales la clasa a IV-a (Literatura și celelalte arte , Formarea conștiinței istorice); astfel, elevii sunt solicitați să caute singuri informații legate de tema dată, să înțeleagă, să sintetizeze, să analizeze, să exprime opinii;
- h) recomand vizionarea de filme, ecranizări ale unor opere literare din literatura română și/sau universală, pentru ca apoi elevii să aibă drept sarcină descoperirea aspectelor care deosebesc filmul de carte;
- i) demersul Știu/Vreau să știu/Am învățat este unul preferat de elevi și prin care aceștia sunt determinați să își actualizeze noțiuni deja învățate, să își exprime curiozitatea și dorința de a descoperi noutăți legate de aceste noțiuni, să realizeze conexiuni între cunoștințe asimilate la limba română și la alte discipline (istorie, religie, muzică).

Există însă și câteva dificultăți pe care le-am sesizat în experiența didactică acumulată, iar acestea ar fi:

- a) dezinteres și lipsă motivației pentru învățare (intrinsecă și extrinsecă);
- b) teme sau texte plictisitoare pentru ei, unele nu mai au tangență cu aspecte reale din viață
- c) superficialitatea cu care tratează procesul de învățare propriu-zis și incapacitatea de a-și descoperi și exersa un anume stil de învățare;

În ciuda acestor puncte slabe, minore de altfel, nu se poate învăța această disciplină făcând abstracție de competența de literație, deoarece poate fi considerată „nucleul” ei. Începutul de drum în dezvoltarea acestei competențe complexe este prima zi de viață. Cei mai mici copii cu care ne întâlnim în sistemul de învățământ (la grădiniță sau în clasa pregătitoare) au deja un anumit nivel de literație, care în literatura de specialitate se numește literație emergentă. Această sintagmă reflectă un mod de gândire despre cum învățăm să citim și să scriem, despre achizițiile care preced cunoașterea alfabetului (așa cum ar sugera termenul „alfabetizare”), despre importanța dezvoltării limbajului, despre cunoașterea lumii, despre familiaritatea cu textele tipărite. De fapt, dezvoltarea literației începe cu mult înainte ca un copil să cunoască vreun profesor.

Ce învață, de fapt copiii, când încep a citi și scrie?

Ce știi (sau ar putea ști) copiii la început de drum? Ce învață ei cel mai devreme? Învață ce este o carte, învață să se orienteze în carte, află cum o răsfoim, ce citim (textul, nu imaginea), de unde citim (în limba română, de la stânga la dreapta și de sus în jos), ce este un cuvânt, ce este o literă, ce sunt semnele care apar în textul scris și, totuși, nu sunt litere (semnele de punctuație). Copiii care vin la școală fără să fi văzut cărți sau fără să le fi răsfoit nu ne putem aștepta să le știe pe toate acestea. Dar unii copii știu toate aceste lucruri din grădiniță sau din familie. De asemenea, înainte de a învăța să citească se pare, copiii au nevoie să conștientizeze (nu teoretic, ci prin folosirea cotidiană a limbii) faptul că, atunci când vorbim, rostim cuvinte, că aceste cuvinte se combină în diferite feluri pentru ca să putem comunica diferite lucruri, că ceea ce vorbim poate fi redat în scris.

Au de înțeles că toate cuvintele rostite se compun din sunete, că există o regularitate în reprezentarea sunetelor limbii vorbite în formă scrisă. Copiii care cresc în medii unde cartea, mai ales cea pentru copii, revistele etc. sunt obiecte omniprezente, care văd adulți în jurul lor citind și scriind, cărora li se citesc povești, cu care adulții povestesc, care învață rime, cântecele, zicători, învață din experiența interacțiunilor directe toate acestea sau multe astfel de lucruri. Probabil că mai toți copiii pot observa texte scrise - mai sumare sau mai lungi - în mediul lor de viață, însă e nevoie de adulți care să le „spargă codul” ca să înțeleagă la ce servesc acele texte.

Nu toți copiii cresc în medii în care adulții le oferă o intrare lină în lumea textelor scrise și a convențiilor citit-scrisului. Astfel, în clasa pregătitoare, care a fost gândită de

legiuitori tocmai pentru a reduce decalajele dintre diferitele categorii de copii la intrarea în clasa 1, ajungem să avem copii cu niveluri foarte diferite de literație.

Problema cu care ne confruntăm este că tendința multor cadre didactice este să trateze clasa pregătitoare ca pe o falsă clasă 1 și să își regleze demersurile de predare orientându-se după copiii mai avansați din clasă. Ori, astfel, cei cu achizițiile de bază cele mai modeste vor rămâne din ce în ce mai în urmă, pe când colegii lor mai avansați vor progresa în continuare. De aici rezultă, cu timpul, un decalaj enorm de greu de surmontat.

Dacă vrem ca toți copiii să învețe să citească și să scrie până la capătul clasei a 4-a, este nevoie să acordăm mult mai multă atenție copiilor cu un start modest pentru a-i aduce mai aproape de „fruntea plutonului”. Din nefericire, nu există scurtături în dezvoltarea literației.

De ce este importantă literația?

Oamenii care sunt buni cititori au un vocabular mai bogat, cunosc mai bine lumea și știu să scrie mai bine și mai corect; ei înțeleg mai ușor noile idei și situații, descriu, explică, argumentează mai bine, articulându-și ideile mai clar. Cititorii mai competenți au un nivel de auto-conștientizare mai ridicat. Pe scurt, acești oameni sunt mai deștepți.

Au un nivel de trai mai bun, venituri mai mari, șanse mai mari de o viață mai interesantă și un loc de muncă ce le oferă mai multe satisfacții, se implică mai mult în viața comunității lor, a societății. De asemenea, probabil că sunt mai sănătoși, au parte de mai puțină violență în viață, iar probabilitatea să încalce legea este mai mică.

Pentru ca o persoană să aibă succes în viață și să fie un cetățean implicat, ea are nevoie, în prezent, de un nivel mai avansat al competențelor de literație decât în trecut. Nivelul minim necesar al competențelor de literație pentru a face față provocărilor vieții de adult este în continuă creștere, reflectând complexitatea din ce în ce mai mare a lumii în care trăim și ritmul din ce în ce mai alert al schimbărilor în societate. Astfel, știm că nu e suficient să îi pregătim pe copii și tineri la școală pentru citit-scrisul necesar pentru viața de școlar; e nevoie să îi pregătim să poată continua să învețe folosindu-se de competențele de literație pe tot parcursul vieții.

Pentru această sarcină uriașă ce revine școlii este nevoie de un start excelent încă din învățământul preșcolar și fără doar și poate, din clasa pregătitoare. Pe mai departe, pentru ca acest start să fie excelent, e nevoie de profesori foarte competenți pentru a crea condițiile optime ca toți copiii să învețe să citească și să scrie.

Formarea și dezvoltarea competențelor de comunicare orală și scrisă, de înțelegere și decodificare a unui mesaj, nu se realizează doar în cadrul orelor de română, ci pe tot parcursul școlar și în afara acestuia. În acest context competența aceasta trebuie percepută ca atare, iar construirea acesteia se poate realiza printr-un curriculum deschis și flexibil.

BIBLIOGRAFIE

- Manolescu, Marin, *Evaluarea școlară între două obsesii: competențe sau comportamente ?* în *învățământul primar*, nr1-2/2007;
- Bărbulescu, Gabriela-Belșiu, Daniela, *Metodica predării limbii și literaturii române în învățământul primar*, BUCUREȘTI-Corint, 2009;
- Costea, Octavia - *”Didactica lecturii. O abordare funcțională”*, Institutul European Iasi, 2006;

PROIECT DE ACTIVITATE – Costumul meu popular

**Prof. înv. preșc. Tatra Elena Alina
Grădinița PP. Nr.3 Petroșani**

NIVELUL II: grupa mare

TEMA ANUALĂ: „Cine sunt/suntem?”

TEMA SAPTAMANII: „Țara mea”

TEMA ACTIVITĂȚII: „Costumul meu popular”

DOMENIUL EXPERIENȚIAL: Domeniul om societate – activitate practică

FORMA DE ORGANIZARE: lipire

TIPUL DE ACTIVITATE: consolidare de priceperi și deprinderi

SCOPUL: Sistematizarea cunostintelor dobândite anterior referitoare la componentele portului popular; consolidarea deprinderii de a lipi pe o suprafață dată; cultivarea gustului pentru frumos și estetic, a unor sentimente și emoții ;

OBIECTIVE OPERAȚIONALE:

1. Cognitive

- să denumească elemente componente ale costumului popular: cămașă, catrințe, poale, cioareci, brâu, pieptar, opinci

- să denumească corect materialele de lucru puse la dispoziție;

- să folosească corect tehnicile de lucru însușite anterior, specifice activităților practice;

- să parcurgă în ordine etapele de lucru în vederea realizării temei;

2. Afective:

- să manifeste interes și perseverență în activitate;

- să analizeze pe baza unor criterii clare lucrarea proprie și pe cele ale colegilor.

3. Psiho-motrice:

- să respecte indicațiile privind tehnica de lipire (lipire prin presare și mișcări circulare);

- să mânuiască corect materialele primite;

- să păstreze o poziție corectă a corpului pe parcursul activității.

DIMENSIUNI ALE DEZVOLTĂRII:

Motricitate grosieră și motricitate fină în contexte de viață familiare.

Interacțiuni cu adulții și cu copiii de vârste apropiate.

Autocontrol și expresivitate emoțională.

Curiozitate, interes și inițiativă în învățare.

Activare și manifestare a potențialului creativ .

COMPORTAMENTE VIZATE:

Își coordonează mușchii în desfășurarea unor activități variate, specifice vârstei.

Utilizează mâinile și degetele pentru realizarea de activități variate.

Demonstrează abilități de solicitare și de primirea ajutorului în situații problematice specifice.

Demonstrează creativitate prin realizarea de activități practice.

STRATEGII DIDACTICE:

METODE ȘI PROCEDEE: - explicația, demonstrația, exercițiul, observația, conversația, problematizarea, munca individuală, turul galeriei.

MIJLOACE DE ÎNVĂȚĂMÂNT:- elementul surpriza, siluete fete și băieți, brâu tricolor, flori, forme geometrice, catrințe pieptar, lipici și recompense;

FORMA DE ORGANIZARE: frontal, individual;

LOCUL DESFĂȘURĂRII: sala de grupă;

DURATA: 30 minute.

DESFĂȘURAREA ACTIVITĂȚII

Evenimentul didactic	Conținutul activității	Strategii didactice	Evaluare
1.Moment organizatoric	<p>Sala de grupă va fi aerisită și mobilierul aranjat sub formă de careu.</p> <p>Aranjarea materialelor pe masuta.</p>		Observarea comportamentului copiilor
2.Captarea atenției	<p>Prezentarea unei păpuși îmbracată în costum popular specific zonei noastre. Se poartă discutii pe baza costumului observat și se descrie și costumul popular specific bărbătesc folosind denumirea corectă a fiecărui element ce compune atât portul femeiesc cât și cel bărbătesc. Se prezintă copiilor și alte costume populare din diferite zone din țară.</p>	<p>Surpriza</p> <p>Observația,</p> <p>Conversația</p> <p>Coșulețele cu materialele necesare</p>	<p>Sesizarea atenției copiilor-trezirea interesului</p> <p>Aprecierea răspunsurilor</p>
4.Anunțarea temei și a obiectivelor	<p>Se anunță tema activității - ”Costumul meu popular” și pe înțelesul copiilor se enunță obiectivele urmărite.</p> <p>Intuirea materialelor și stabilirea timpului de lucru.</p>	<p>Conversația</p> <p>Explicația</p>	Cunoașterea temei și a obiectivelor
5.Dirijarea învățării	<p>Se vor înmâna copiilor materialele cu care vor lucra.</p> <p>Prezentarea modelului : le voi prezenta modelul realizat de mine insistând pe respectarea etapelor de lucru.</p> <p>Demonstrarea procedeului de lucru : le voi explica copiilor și le voi demonstra cum trebuie să lucreze cu materialele puse la dispoziție pentru a putea realiza tema propusa.</p> <p>După ce se explică tehnica de lucru și se prezintă materialele necesare pentru realizarea temei se trece la realizarea acesteia de către copii.</p> <p>Copii sunt îndrumați și încurajați să-și folosească imaginația și creativitatea în vederea realizării costumului popular nefolosind modelul prezentat de mine ca pe un tipar.</p> <p>Exerciții pentru încălzirea mușchilor mici ai mâinilor :</p> <p>“Hai cu toti ne pregătim/ Măinile să le-ncălzim/ Mițcăm degetele așa/ Iute se-nvârte roata/ Batem palmele amândoua/ Așa cad picuri când plouă/ Mișcam pumnișorii iute/ Uite cum vor să m-asculte/Și un pod am construit/ De lucru sunt pregătit.”</p> <p>Prin îndemnul „Spor la lucru!” , se trece la activitatea propriu – zisă.</p> <p>Pe tot parcursul activității se urmărește modul de lucru al copiilor, vizând: respectarea tehnicilor de lucru, poziționarea corectă a unor elemente cheie, păstrarea ordinii și curățeniei în spațiul de lucru și se oferă sprijin celor care îl solicită.</p> <p>Copiii vor fi stimulați verbal pe parcursul activității și se va corecta poziția la masa de lucru.</p> <p>Pe fond muzical copiii îndeplinesc sarcina activității.</p>	<p>Conversația</p> <p>Demonstrația</p> <p>Exercițiul</p> <p>Observația</p> <p>Frontal,</p> <p>individual</p> <p>Materialele necesare</p> <p>Cd – player</p>	<p>Descrierea materialului pregătit și a sarcinilor de lucru</p> <p>Analiza modului de lucru</p> <p>Aprecieri asupra modului de executare a lucrării</p>

7.Asigurarea retenției și a transferului de cunoștințe	După finalizarea lucrărilor, acestea vor fi așezate pe panoul tricolor, sub forma de cerc simbolizând o „horă” . Se amintește tema realizată. Se reamintește componența costumului popular.	Conversația	Aprecieri verbale expunerea lucrărilor Turul galeriei
8.Evaluarea activității	Se fac aprecieri verbale individuale și generale cu privire la creativitatea și imaginația copiilor. Se analizează critic și autocritic lucrările, cerându-se verbalizarea motivației.	Conversația Recompense	Aprecieri verbale Analiza finală a lucrărilor
9.Încheierea activității	Activitatea se va încheia prin recitarea poeziei „Portul românesc” de Eugen Frunză.		Observarea comportamentului copiilor.

BIBLIOGRAFIE :

1. „Curriculum pentru educația timpurie”, 2019, Ministerul Educației, Cercetării și Tineretului;
2. „Ghid pentru cadrele didactice din învățământul preuniversitar - Activitatea integrată din grădiniță”, Ed. Didactică Publishing House, București, 2008;

STAGIILE DE PREGĂTIRE PRACTICĂ ÎN CADRUL PROIECTELOR ERASMUS +

- EXEMPLU DE BUNĂ PRACTICĂ -

**Prof. TAURU CRISTINA,
LICEUL TEHNOLOGIC „HENRI COANDĂ”
TÂRGU – JIU, JUDEȚUL GORJ**

Unul din cele mai frumoase proiecte desfășurate la Liceul Tehnologic „Henri Coandă” Târgu – Jiu, a fost proiectul Erasmus+ - KA1-VET - “Students for Europe!” - Proiect nr. 2020-1-RO01-KA102-078204.

Prin implementarea proiectului “Students for Europe!” am urmărit formarea de competențe profesionale crescute, dar și competente transversale, pentru elevii de la calificarea profesională Frizer – Coafor – Manichiurist - Pedichiurist. Pentru a pregăti forța de muncă cu competențele cerute de angajatori, am considerat oportună organizarea unui stagiu de pregătire practică într-o țară europeană, pe modelul tutoratului, cu parteneri cu experiență, care să garanteze dobândirea competențelor necesare integrării elevilor pe piața muncii.

Stagiul de pregătire practică de trei săptămâni s-a desfășurat în orașul Setubal, în Portugalia, beneficiarii direcți fiind 14 elevi de clasa a XI-a, de la calificarea profesională Frizer – Coafor – Manichiurist – Pedichiurist.

Prima zi în Portugalia a fost destinată cunoașterii orașului Setubal, oraș în care urma să desfășurăm activitățile din proiect, pe parcursul a trei săptămâni. Setubal este un oraș situat la 40 de kilometri sud de Lisabona și se numără printre cele mai importante porturi la Oceanul Atlantic din Portugalia. Mărginit de estuarul râului Sado, orașul Setubal se remarcă prin numeroase obiective economice și turistice.

Cea de a doua zi a fost destinată deschiderii proiectului și începerea activităților specifice. Într-o plăcută atmosferă de lucru, reprezentanții organizației partenere, Consue Portugal, au prezentat scopul și obiectivele stagiului de practică, respectiv dezvoltarea la elevi a abilităților de a lucra în echipă, de a obține prin metode moderne de lucru competente specifice calificării, de a sprijini motivația și încrederea elevilor în vederea angajării pe piața muncii. A fost stabilit programul de desfășurare al fiecărei zile de stagiul de pregătire practică. Pentru buna desfășurare a activităților, cei 14 elevi participanți în proiect, au fost repartizați la cinci saloane de estetică din oraș: Claudine Masson, Flor Cerejeira, Magna – CMG, Sandra, Sonia Carvalho. Programul a fost gândit astfel încât fiecare elev să beneficieze de experiența tutorilor de practică de la fiecare dintre cele cinci saloane, prin desfășurarea practicii în fiecare salon prin rotație, în programul de dimineață sau în cel de după amiază.

Fiecare zi de stagiul de pregătire practică a adus noi cunoștințe pentru fiecare elev. Lucrând pe manechine sau pe clienți, executând tunsori, coafuri, vopsirea părului, manichiură sau pedichiură, elevii au avut posibilitatea să experimenteze metode și tehnici noi de spălare a părului, de masaj, de aplicare a vopselei sau a unghiilor. Au învățat să utilizeze cât mai corect ustensilele de mână: pieptenele, foarfecele, diferite tipuri de perii, dar și echipamentele electrice: mașina de tuns, foehnul, placa de îndreptat, pentru a realiza cele mai frumoase tunsori și coafuri.

O atenție deosebită a fost acordată și operațiilor de manichiură și pedichiură. Tutorii de practică au monitorizat modul în care elevii au înțeles care sunt metodele cele mai eficiente de pregătire a unghiilor în vederea aplicării lacului pentru unghii sau a unghiilor aplicate cu gel, în funcție de preferințele clientelor. De altfel, comunicarea cu clienta, orientarea acesteia spre stilul și tendințele actuale, a fost o provocare pentru fiecare elev care a trebuit să se exprime cât mai corect în limba portugheză. Tunsorile bărbătești sau prepararea vopselei pentru aplicare pe firul de păr au pus la încercare îndemânarea elevilor, dornici să fie cei mai buni în această frumoasă meserie.

Stagiul de pregătire practică a permis elevilor să aprofundeze cunoștințele teoretice dobândite la orele de curs și abilitățile practice necesare pentru tunderea părului la bărbați, tunderea părului la femei, realizarea de coafuri simple, pigmentarea și depigmentarea părului, îngrijirea estetică a mâinilor și picioarelor. Elevii au pus în aplicare tehnici de ondulare a părului cu peria și foehnul, tehnici pentru întinderea părului cu placa, tehnici pentru coafarea părului, tehnici de decolorare a părului și de tratare a părului decolorat sau de vopsire parțială și totală a părului.

Respectarea standardelor și a procedurilor de lucru a stat la baza desfășurării practicii, elevii exersând pregătirea locului de muncă, selectarea resurselor necesare pentru realizarea sarcinilor de lucru, dar și pregătirea și consilierea clienței în vederea coafării, decolorării sau vopsirii părului. Sub îndrumarea tutorilor de practică, elevii au realizat operații de întindere a părului cu placa, au retușat coafuri, au vopsit părul clienților total sau parțial, au decolorat firul de păr la rădăcină sau pe lungimea totală a firelor de păr. Fiecare zi de practică a însemnat pentru elevi respectarea celor mai stricte reguli de sănătate și igienă, de la purtarea echipamentului de lucru până la asigurarea curățeniei la locul de muncă, dar și întreținerea materialelor, a ustensilelor și a echipamentelor electrice.

Activitățile practice din timpul săptămânii au fost foarte bine corelate cu vizitele culturale organizate la sfârșit de săptămână. Desfășurate la obiectivele turistice din orașul Setubal sau din alte localități, vizitele culturale au avut o deosebită importanță în cunoașterea de către elevi a istoriei, a culturii și a tradițiilor poporului portughez. În fiecare zi de week-end am avut posibilitatea să vizităm și să ne bucurăm de ceea ce au construit și au lăsat moștenire strămoșii poporului portughez, dar și de frumusețile naturii care la fiecare pas te încântă cu peisaje deosebite.

Elevii au avut astfel posibilitatea să viziteze: **Fortăreața São Filipe de Setubal (Fortaleza de S. Filipe)** care pe lângă importanța istorică deosebită, oferă turiștilor un peisaj magnific al imensului lac albastru al golfului Setubal; **Palatul Național Regal din orașul Sintra**, caracterizat printr-o arhitectură deosebită, fiind unul dintre cele mai vizitate obiective turistice, care din anul 1995 se află pe lista Patrimoniului Mondial al UNESCO; **Cabo da Roca (Capul Roca)**, un peisaj natural care este unic prin amestecul de plaje nisipoase și stânci a căror înălțime depășește 100 m, fiind considerat cea mai vestică extremitate a Europei; **Oceanariul din Lisabona (Oceanario de Lisboa)** al doilea ca mărime din lume, fiind vizitat anual de aproximativ 1 milion de turiști; **Padrão dos Descobrimentos de Lisboa (Monumentul Descoperirilor)**, situat pe malul râului Tejo din Lisabona, un monument care celebrează toate personalitățile care au luat parte la epoca portugheză a descoperirilor din perioada secolelor XV și XVI.



Cabo da Roca (Capul Roca)



Oceanariul din Lisabona (Oceanario de Lisboa)

Una câte una, zilele au trecut și am ajuns în ultima zi de desfășurare a activităților din proiect. În prima parte a zilei, elevii au primit feed-backul final și notele pe care tutorii de practică le-au acordat, evaluând activitatea fiecărui elev desfășurată pe parcursul celor trei săptămâni de pregătire practică.

Evaluarea finală realizată de tutorii de practică a avut în vedere atitudinea fiecărui elev privind examinarea cu atenție a caracteristicilor părului clienței, luarea deciziei corecte cu privire la realizarea coafurii / decolorării / vopsirii părului, folosirea aparatelor necesare coafării părului conform instrucțiunilor. A fost observată dorința elevilor de a se implica și de a învăța metode și tehnici noi de lucru, capacitatea de a lucra individual și în echipă, realizarea la timp a sarcinilor primite de la tutorele de practică, modul de comunicare cu clientul, exersând bine înțeles cunoștințele de limbă engleză și limbă portugheză.

În partea a două a zilei s-a desfășurat festivitatea de încheiere a proiectului. Au fost momente pline de bucurie, de emoție, dar și de tristețe pentru că se apropia de final o perioadă în care fiecare dintre noi, elevi sau profesori, am trăit momente deosebite și am avut parte de experiențe unice în viața noastră. Deopotrivă, elevi, profesori, reprezentanții organizației partenere, am discutat și am evidențiat aspectele pozitive care au aschimbât în bine comportamentul elevilor (punctualitatea, asumarea responsabilității, creșterea interesului pentru propria formare), dar și aspectele care pot fi îmbunătățite (îmbogățirea vocabularului propriu cu cât mai multe cuvinte și exprimarea cât mai fluentă în limba portugheză). Validarea competențelor profesionale dobândite de elevi în timpul stagiului de pregătire practică s-a realizat prin eliberarea de către organizația de primire și de către partenerul economic, a Certificatelor de Participare și a Certificatelor de mobilitate Europass.

Pentru rezultatele deosebite obținute la evaluarea finală, dar și pentru interesul deosebit, manifestat pentru pregătirea lingvistică și culturală, cei mai buni elevi au fost premiați și încurajați să practice această frumoasă meserie, după finalizarea studiilor.

Închei acest exemplu de bună practică, cu câteva opinii ale elevilor participanți în proiect:

Alexandra (elevă):

„ În fiecare zi de practică am lucrat foarte mult și am îndeplinit toate sarcinile de lucru pe care mi le – au dat tutorii de practică. Sunt foarte bucuroasă că am învățat foarte multe lucruri noi și în timpul vizitelor la obiectivele turistice. De exemplu, am aflat că arborele de plută este foarte important în Portugalia, atât pentru lemnul lui din care se prelucrează foarte multe produse (dopuri pentru sticlele de vin, articole de marochinărie, articole de încălțăminte, etc.) , cât și pentru faptul că el nu arde și de aceea arborii de plută sunt folosiți ca perdele de protecție împotriva incendiilor care pe timpul verii sunt foarte numeroase.”

Gabriel (elev):

„ Mi – a plăcut foarte mult cum s-a desfășurat programul de practică. Faptul că tutorii de practică au avut încredere în mine și mi-au oferit posibilitatea să lucrez direct cu părul clienților, m-a ajutat foarte mult în dezvoltarea mea personală și profesională.”

PROIECT TEMATIC

”CU CE ȘI CUM EXPRIMĂM CEEA CE SIMȚIM?” ”MĂRȚIȘOR PENTRU MAMA”

Prof. Telecican Diana
Grădinița cu Program Prelungit nr. 1
Sannicolau Mare

NIVELUL: I(Grupa mijlocie)
DURATA: 2 săptămâni

ARGUMENT

O lume feerică ne oferă anotimpul primăvara. Căldură, soare, culoare, dragoste, bunătate sunt numai câteva dintre stările pe care le vom resimți pe parcursul derulării proiectului, toate generate de acest anotimp.

Proiectul a fost declanșat în urma unei discuții cu copiii despre venirea primăverii, ziua mamei, mărtisorul. Copiii erau foarte curioși în ceea ce privește mărtisorul, ziua de 8 martie și ce ar putea să le ofere în dar mămicilor lor. Pentru a le stăpâni curiozitatea, am planificat pe o durată de două săptămâni proiectul tematic „Mărtisor pentru mama”.

DIMENSIUNI ALE DEZVOLTĂRII:

- Conduită senzorio-motorie, pentru orientarea mișcării
- Autocontrol și expresivitate emoțională
- Comportamente prosociale, de acceptare și de respectare a diversității
- Activare și manifestare a potențialului creativ
- Mesaje orale în diverse situații de comunicare
- Caracteristici structurale și funcționale ale lumii înconjurătoare
- Cunoștințe și deprinderi elementare matematice pentru rezolvarea de probleme și cunoașterea mediului apropiat

COMPORTEMENTE VIZATE:

- explorează și utilizează texturi și suprafețe diferite când se joacă;
- își coordonează mișcările în funcție de stimuli vizuali, ritm, cadență, pauză, semnale sonore, melodii;
- recunoaște și exprimă emoții de bază, produse de piese muzicale, texte literare, obiecte de artă etc.;
- își însușește și respectă reguli; înțelege efectele acestora în planul relațiilor sociale, în contexte familiare;
- exersează, cu sprijin, asumarea unor responsabilități specifice vârstei, în contexte variate;
- demonstrează creativitate prin activități artistico-plastice, muzicale și practice, în conversații și povestiri creative;

- demonstrează capacitate de comunicare clară a unor idei, nevoi, curiozități, acțiuni, emoții proprii;
- demonstrează familiarizarea cu conceptul de număr și cu numerația;

OBIECTIVE DE REFERINȚĂ

- **Domeniul limbă și comunicare**
 - să participe la activitățile de grup, inclusiv la activitățile de joc, atât în calitate de vorbitor, cât și în calitate de auditor;
 - să memoreze conștient versurile unei poezii și să le redea folosind intonația corespunzătoare;
 - să audieze cu atenție un text, să rețină ideile acestuia și să demonstreze că l-a înțeles;
- **Domeniul științe**
 - să cunoască elemente ale mediului înconjurător (ființa umană ca parte integrantă a mediului cu sentimente, gânduri, idei proprii);
 - să efectueze operații cu grupe de obiecte constituite în funcție de diferite criterii date ori găsite de el însuși: triere, grupare, comparare, clasificare, ordonare, apreciere a cantității prin punere în corespondență;
- **Domeniul om și societate**
 - să cunoască și să respecte norme necesare integrării în viața socială, precum și reguli de securitate personală;
 - să fie capabil să realizeze lucrări practice inspirate din viața cotidiană, valorificând deprinderile de lucru însușite;
- **Domeniul estetic și creativ**
 - să descopere lumea înconjurătoare cu ajutorul auzului;
 - să intoneze cântece pentru copii și să acompanieze ritmic cântecele;
 - să asocieze mișcările sugerate de textul cântecului cu ritmul acestuia;
 - să obțină efecte plastice, forme spontane și elaborate prin tehnici specifice picturii;
- **Domeniul Psihomotric**
 - să cunoască și să aplice reguli de igienă referitoare la igiena echipamentului; să-și formeze o ținută corporală corectă.

Centre de interes deschise și materiale puse la dispoziția copiilor:

BIBLIOTECA	ARTA	JOC DE ROL
Cărți, reviste, felicitări, pliante, imagini reprezentând ghiocei, măștișoare, munca mamei, planșe reprezentând scene din povestirea „Legenda măștișorului”, planșe reprezentând scene din povestirea “ Inimioare, inimioare”, de Sarina Casvan, imagini de primăvară, imagini reprezentând flori de primăvară, jetoane reprezentând profesii ale mamei, caiete de lucru.	Cărți de colorat, creioane colorate, ceracolor, acuarele, pensule, borcane cu apă, cârpe, foi de desen, suport pentru expoziție, cd, tempera, plastilină, planșete, lipici, felicitări, caiete de lucru.	Set jucării bucătărie, păpuși, pătuțișe, pernuțe, biberoane, pătuțuri, hăinuțe pentru păpuși, flori, bani din hârtie, coșuri pentru flori, ghivece pentru flori, hârtie de împachetat flori, unelte pentru grădină.
CONSTRUCȚII	JOS DE MASA	ȘTIINȚĂ
Cuburi, lego, materiale din natură.	Puzzle, imagini reprezentând flori, fluturi, vestitorii primăverii.	-Imagini reprezentând flori de primăvară, meseriile mamei, măștișoare, felicitări.

INVENTAR DE PROBLEME

Ce știu copiii	Ce doresc sa afle
<p>Mărțișorul se poartă la piept. Mărțișorul se dăruiește cuiva drag, mamei. Cine este mama. Ce rol are mama în familie. Cât de mult o iubim pe mama. Mama ne iubește și ne îngrijește. Mama este bună. Mama face mâncare. Mama merge la serviciu. Mama face curatenie. Mama merge cu noi la gradinita.</p>	<p>Ce semnificație are ziua de 1 Martie. Ce semnificație au culorile alb și roșu din șnurul mărțișorului. Care este vestitorul primăverii. Ce sărbătorim pe data de 8 Martie. Semnificația zilei de 8 Martie(sărbătoare internațională). Ce meserie are mama. De ce ne ceartă și ne pedepsește când suntem obraznici. Mama nu obosește. Cine este mama mamei(bunica)și cum vede copilul relația dintre el, mama și bunica.</p>

INVENTAR DE ACTIVITĂȚI

Jocurile și activitățile didactice alese pe arii de stimulare, activitățile pe domenii experiențiale și activitățile de dezvoltare personală se vor desfășura prin **ACTIVITĂȚI INTEGRATE ȘI INTERDISCIPLINARE.**

SĂPTĂMÂNA I: “Mărțișoare, mărțișoare”

ZIUA	ACTIVITĂȚI DE ÎNVĂȚARE TURAI
LUNI	ADP -Întâlnirea de dimineață: “Mărțișorul”; Învățăm să spunem „Bine ați venit!”
	ALA -Privim imagini despre anotimpul primăvara(B); Mărțișoare(A); De-avânzătorii de mărțișoare(Joc de rol); Joc de mișcare: Buchețele
	ADE -(DȘ)-Observare: ”Ghiocelul”
MARȚI	ADP -Întâlnirea de dimineață: “Surprizele primăverii”; Învățăm să spunem “Bine ați venit!”
	ALA - De-a florăresele(Joc de rol); Lădițe pentru flori(C); Care imagini sunt la fel?(Joc de masă); Joc distractiv: “Ce se aude?”
	ADE -Activitate integrată(DLC, DEC): “Mărțișor” de N. Cassian – memorizare; “Șnur pentru mărțișor” - modelaj
MIERCURI	ADP - Întâlnirea de dimineață: “Peripețiile unui ghiocel”; Învățăm să spunem “Bine ați venit!”
	ALA - “Gospodarii”(Joc de rol); “Privim imagini cu flori de primăvară”(B); “Ghiocelul, viorea, brândușa”-observare (Ș); ALA2 :Joc de mișcare: “Buchețele”.

	ADE- Activitate integrată(DȘ, DOS): “Cum este acest măștișor?”(figuri geometrice); Lipire: “Felicitare 1 Martie”
JOI	ADP- Întâlnirea de dimineață: “Baba Dochia ne povestește”; Învățăm să spunem “Bine ați venit!” Opțional: “Limba engleză învățăm!”
	ALA- “Grădina cu flori”(C); “Citim în cărți și reviste despre primăvară”(B); “Ghiocci”-colorare(A). Joc senzorial: “Mirosim flori”.
	ADE-DPM: “Transport de obiecte”(individual și în grup); Joc: “Micii gospodari”
VINERI	ADP-Întâlnirea de dimineață: “Zâmbete de primăvară”; Învățăm să spunem “Bine ați venit!”
	ALA- “Florăria”(C); Din jumătate-întreg: imagini de primăvară(Joc de masă); “Privim imagini cu măștișoare”(B). Plimbare prin cartier.
	ADE-DEC: Cântec: “Ghiocelul”, joc: “Ploaia și vântul”.

ZIUA	ACTIVITĂȚI DE ÎNVĂȚARE TURAI
LUNI	ALA- „Legenda măștișorului”(povestirea educatoarei); Expoziție de măștișoare; Joc de mișcare: „Buchețele”. ADE- „Ghiocelul”(observare). ADP- Învățăm să spunem „Bine ați venit!”; Învățăm să oferim un cadou;
MARȚI	ALA- „Sosește primăvara”(convorbire); „Care imagini sunt la fel?”(joc de masă); Vizionare de desene animate la tv. ADE- DLC: „Măștișor” de N. Cassian(memorizare)- repetarea poeziei ADP- Învățăm să spunem „Bine ați venit!”; Învățăm să oferim un cadou;
MIERCURI	ALA- „Ghiocelul, vioreaua, brândușa”(observare); „Gospodarii”(joc de rol); Jocuri distractive în sala de grupă. ADE- DȘ: „Cum este acest măștișor?”(figuri geometrice); Finalizarea lucrărilor. ADP- Învățăm să spunem „Bine ați venit!”; Învățăm să oferim un cadou;
JOI	ALA- „Ghiocci”-artă-colorare; oarele și omuleții de zăpadă”(povestirea educatoarei). ADE-DOS: „Micii gospodari”- convorbire ADP- Învățăm să spunem „Bine ați venit!”; Învățăm să oferim un cadou;
VINERI	ALA- Privim imagini cu măștișoare; Joc de mișcare: „Buchețele”; Vizionare de desene animate pe dvd. ADE- DEC: Cântec: „Ghiocelul”- repetare, Joc: „Ploaia și vântul”. ADP- Învățăm să spunem „Bine ați venit!”; Învățăm să oferim un cadou;

SĂPTĂMÂNA II: “Ochii mamei”

ZIUA	ACTIVITĂȚI DE ÎNVĂȚARE TURAI
LUNI	ADP -Întâlnirea de dimineață: “Zi de sărbătoare”; Învățăm să spunem „La Mulți Ani!”
	ALA1 - Citim imagini cu flori de primăvară(B); “De-a mama”(Joc de rol); Puzzle cu imagini de primăvară(Joc de masă). ALA2 - Plimbare la florăria din oraș.
	ADE -(DȘ)- “Ce face mama ta?”(convorbire)
MARȚI	ADP - Întâlnirea de dimineață: “Munca mamei”; Învățăm să spunem “La Mulți Ani!”
	ALA1 - “Sortăm flori pentru mama”(Ș); “De-a bunica”(Joc de rol); “Flori pentru mama”-din jumătăți, întreg(Joc de masă); ALA2 : Jocuri distractive la alegerea copiilor.
	ADE - Activitate integrată(DȘ, DEC) : “Să facem un buchet de ghiocei pentru mama”(numerație); „Inima mamei”(pictură).
MIERCURI	ADP -Întâlnirea de dimineață: “Aș vrea să fiu ca mama mea”; Învățăm să spunem “La Mulți Ani!”
	ALA1 - “Privim imagini cu daruri pentru mama”(B); “Punem flori la presat”(Ș); “Daruri pentru mama”(C); ALA2 : Joc de mișcare: “Fluturii vin la flori”
	ADE-DEC : Cântec: “E ziua ta mămico!”; Audiții: Căntece pentru mama.
JOI	ADP - Întâlnirea de dimineață: “Mamă, te iubesc!”; Învățăm să spunem: “La Mulți Ani!” Opțional: “Limba engleză învățăm!”
	ALA1 -“Parcul primăvara”(C); “Cu bebelușul la doctor”(joc de rol); “Inimioare”(A-colorare). ALA2 : Ghicitori despre primăvară.
	ADE-DPM : “Târâre, deplasare pe palme și pe genunchi”; Joc: “Mersul bebelușului”.
VINERI	Activitate integrată de o zi: (ALA+ADE) ADP -Întâlnirea de dimineață: “La Mulți Ani, mămica mea!”; Învățăm să spunem ”La Mulți Ani!”
	ALA1 - “Casă pentru mama”(C); “Felicitare pentru mama”(A); “Citim imagini cu profesiile mamei”(B); ALA2 : Program artistic dedicat mamei.
	ADE-Activitate integrată(DLC, DOS) : “Inimioare, inimioare” de Sarina Casvan(povestirea educatoarei); ARTĂ- “Felicitare pentru mama”(lipire)

ZIUA	ACTIVITĂȚI DE ÎNVĂȚARE TURAI
LUNI	ALA- „De-a mama”(joc de rol); Joc de masă: Puzzle; Jocuri distractive în sala de grupă. ADE- DLC: „Cenușăreasa”de Frații Grim(povestirea educatoarei). ADP- Învățăm să spunem „La Mulți Ani!”; Învățăm să spunem „Mulțumesc!”;
MARȚI	ALA- Punem flori la presat; „Inima Mamei” de Al. Mitru(povestirea educatoarei); Joc de mișcare: „Fluturii vin la flori”. ADE- DEC: Cântec: „E ziua ta mămico!”; Audiție: Cântece pentru mama. ADP- Învățăm să spunem „La Mulți Ani!”; Învățăm să spunem „Mulțumesc!”;
MIERCURI	ALA- „Să facem un album cu poze de la 8 Martie”; Jocuri distractive la alegerea copiilor; Vizionare de desene animate la tv. ADE- DS: „Numărăm inimioare și floricele”. ADP- Învățăm să spunem „La Mulți Ani!”; Învățăm să spunem „Mulțumesc!”;
JOI	ALA- „Parcul primăvara”(C); „Cu bebelușul la doctor”(Joc de rol); Joc de mișcare: „buchețele”; Jocuri distractive în curtea grădiniței. ADE- DPM: Joc: „Mersul bebelușului către mama”. ADP- Învățăm să spunem „La Mulți Ani!”; Învățăm să spunem „Mulțumesc!”;
VINERI	ALA- Construim casă pentru mama; Jocuri de mișcare: „Cursa melcilor” ADE- DLC: „Inimioare, inimioare”(reповestire); Finalizarea felicitărilor. ADP- Învățăm să spunem „La Mulți Ani!”; Învățăm să spunem „Mulțumesc!”;

STRATEGII DIDACTICE

Observarea liberă, observarea dirijată, conversația, expunerea, explicația, exercițiul, problematizarea, învățarea prin descoperire.

SCRISOARE PENTRU PĂRINȚI

Stimați părinți,

Știm cu toții că luna martie aduce zâmbete pe fețele noastre, dar mai ales pe fețele copiilor, care se bucură nespuse de mult la sosirea ghiocelului. Luna martie, numită și luna mărtișorului aduce bucurie în sufletele copiilor. Apoi, pe data de 8 Martie, cu toții știm că sărbătorim ziua mamei, zi specială pentru copii și pentru mămici. Acestea fiind spuse, ne-am hotărât să derulăm, în decurs de două săptămâni, proiectul tematic pe care l-am intitulat ”MĂRȚIȘOR PENTRU MAMA”. Drept urmare, vă rugăm să ne sprijiniți și să ne ajutați cu orice material considerați că se potrivește acestei teme: ilustrate, reviste, casete audio, cd-uri, poze felicitări. Pe data de 8 Martie, ora 17:00 vă invităm la un program artistic dedicat mamei, program care va avea loc în grupa mijlocie.

Vă mulțumim și vă așteptăm!

Îngerașii voștri și educatoarele

CREAREA CENTRULUI TEMATIC

Într-un colț al sălii de grupă va fi amenajat centrul tematic, unde se vor pune la dispoziția copiilor materiale pregătite de către educatoare, cele aduse de către părinți, precum și cele pregătite de copii.

INVENTAR DE RESURSE

Resurse materiale: planșe reprezentând imagini de primăvară, flori de primăvară, meseriile mamei, măștișoare, vestitorii primăverii, reviste, cărți, felicitări, imagini, pliante, acuarele, cârpe, borcane cu apă, plastilină, lipici, creioane colorate, foi de hârtie, jucării de pluș, păpuși, hăinuțe pentru păpuși, pătuțuri, biberoane, set bucătărie, puzzle cu imagini de primăvară, cd-uri, cd-player, povestiri cunoscute: „Legenda măștișorului”, „Inimioare, inimioare”, „Cenușăreasa”, „Inima mamei”.

RESURSE UMANE

Copiii grupei, educatoarele, asistenta, părinții, bunicii.

EVALUAREA PROIECTULUI

Expoziție de măștișoare și expoziție de felicitări. Vizionarea unui filmuleț cu secvențe din activitățile copiilor.

BIBLIOGRAFIE

- ”Curriculum pentru învățământul preșcolar, prezentare și explicități”, Ed. DPH, București, 2009;
- ”Suport pentru aplicarea noului curriculum pentru învățământul preșcolar, nivel 3-5 ani”, Ed. Delta Cart;
- ”Revista Învățământului Preșcolar 1-2”, 2010, Ministerul Educației, Cercetării și Inovării, Institutul de Științe ale Educației.
- ”Metoda proiectelor la vârstele timpurii”, Ed. Mirton, Timișoara, 2005.
- ”Curriculum pentru educație timpurie”, 2019.

SĂPTĂMÂNA VERDE 22- 26 APRILIE 2024

Prof. înv.primar TEODORESCU ȘTEFANIA
ȘCOALA GIMNAZIALĂ PROFESOR NICOLAE SIMACHE PLOIEȘTI,
JUD. PRAHOVA

Ziua	Ora	Activitatea
Luni, 22 aprilie 2024	8.00-8.45	Ziua Pământului 22 aprilie (brainstorming, sesiune de informare)
	9.00-9.45	Vizionare film documentar online „România sălbatică”
	10.00-10.45	Atelier de creație - Terra oglindită în creațiile plastice ale elevilor
	11.00-11.45	Expoziție în sala de clasă Evaluarea activităților zilei de către elevii clasei
Marți, 23 aprilie 2024	8.00	Plecarea în excursie la București
	10.00-12.00	Activitate în Parcul Băneasa (observarea dirijată a vegetației, desfășurarea de jocuri în aer liber)
	13.00-15.00	Activități la Destiny Parc
	15.00-17.00	Activități în aer liber și întoarcerea în Ploiești
Miercuri, 24 aprilie 2024	8.00-8.45	La pas prin centrul Ploieștiului
	9.00-9.45	Observarea vegetației din centrul Ploieștiului
	10.00-10.45	Vizionarea spectacolului pentru copii „Recreația mare”
	11.00-11.45	Deplasarea spre domiciliu
Joi, 25 aprilie 2024	8.00-8.45	Vizionare de videoclipuri despre obiceiurile și tradițiile pascale
	9.00-9.45	Atelier de creație - Confeccionarea de obiecte decorative pascale din materiale reutilizabile(activitate individuală)
	10.00-10.45	Expoziție în sala de clasă
	11.00-11.45	Evaluarea activităților zilei de către elevi
Vineri, 26 aprilie 2024	8.00-8.45	„Poluarea și consecințele ei” - vizionare de videoclipuri tematice – resurse internet
	9.00-9.45	„Micii ecologiști” - Activitate de ecologizare în perimetrul școlii
	10.00-10.45	Realizarea de postere „Nu poluării!” (activitate pe grupe)
	11.00-11.45	Evaluarea activităților zilei de către elevi Acordarea diplomei „Săptămâna Verde” 2024

Secțiunea: Bune practici

Îmbunătățirea activităților didactice cu ajutorul proiectelor Erasmus

Prof. Camelia Timofte

Colegiul Național „Onisifor Ghibu” Oradea

Proiectele Erasmus+ sunt o oportunitate pentru elevii și profesorii din învățământul preuniversitar românesc de a intra în contact cu elevi și profesori din alte sisteme educaționale europene. Erasmus+ este un program al Uniunii Europene pentru educație și în perioada 2021-2027 pune accent pe incluziunea socială, pe promovarea participării tinerilor la viața democratică, pe tranziția verde și pe tranziția digitală. Începând cu 2021, în colegiul în care activez, elevii și profesorii au putut participa la mobilități în scopul învățării, temele fiind cyberbullying-ul, digital classroom, toleranță și diversitate, reducerea risipei etc.

Dintre toate cursurile la care am participat, împreună cu colegii și elevii mei, cel mai interesant mi s-a părut cel în care am putut vedea cum folosesc tehnologia în activitățile de predare-învățare-evaluare profesori din alte țări ale UE. Schimbul de idei, de bune practici, faptul că am învățat metode și tehnici noi a fost foarte instructiv. Multitudinea platformelor didactice online, sau care pot fi folosite în scop didactic, este deja copleșitoare (Microsoft Teams, Google Classroom, Livresq, Padlet, Clasa Dojo, Kahoot!, Intuitext, Eduboom etc.). Utilizarea telefonului de către profesori în activitățile de predare și evaluare și de către elevi în învățare nu mai poate fi ocolită. La astfel de cursuri poți afla care sunt plusurile și minusurile diferitelor instrumente digitale de la cei care le utilizează. În acești ani am folosit, alternativ, diferite instrumente digitale în activitățile mele didactice, dar am ajuns la concluzia că trebuie să țin cont și de posibilitățile elevilor, financiare și de timp, de disponibilitatea lor de a învăța să utilizeze ceea ce le propune profesorul.

Fiind profesor de geografie, harta este unul din instrumentele cel mai des utilizate la clasă. Utilizez, în paralel, harta clasică, în format fizic, și hărțile digitale. Am învățat întâi eu, apoi i-am învățat și pe elevi să construiască ei hărți digitale folosind diferite programe: Google Earth Pro, Google Eart Web, Google Maps, Padlet, ArcGIS etc.

Padlet este o platformă pe care profesorul își poate crea clase virtuale, în care elevii să încarce materiale (text, imagini, filmulețe). Elevii pot lucra individual sau în echipe. Este necesară înscrierea/ logarea pe platformă, atât a profesorului, cât și a elevilor. Există mai multe variante de a crea un Padlet. Varianta numită „Hartă” este specifică geografiei. Pe acest format elevii își pot crea propriile hărți.

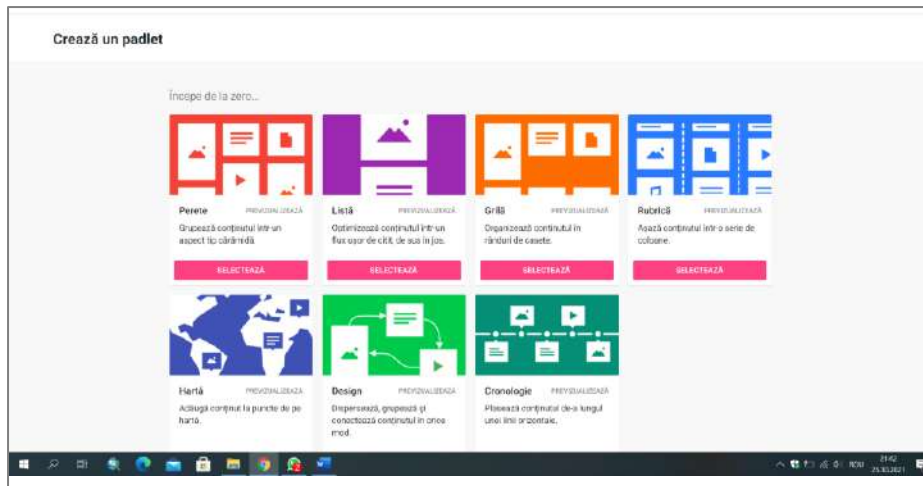

Fig.1 Crearea unui padlet

Se poate alege numele Padlet-ului, o pictogramă, fontul pentru scriere.

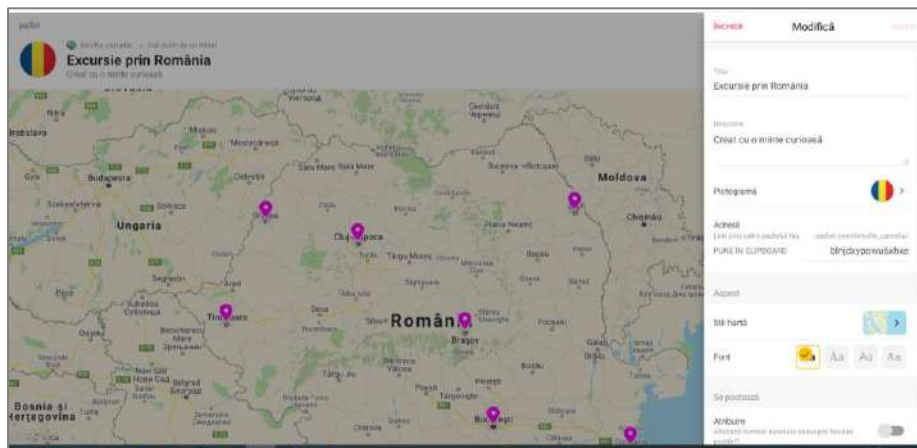

Fig.2 Crearea unei hărți în Padlet

Poate fi ales tipul de hartă pe care să se lucreze.

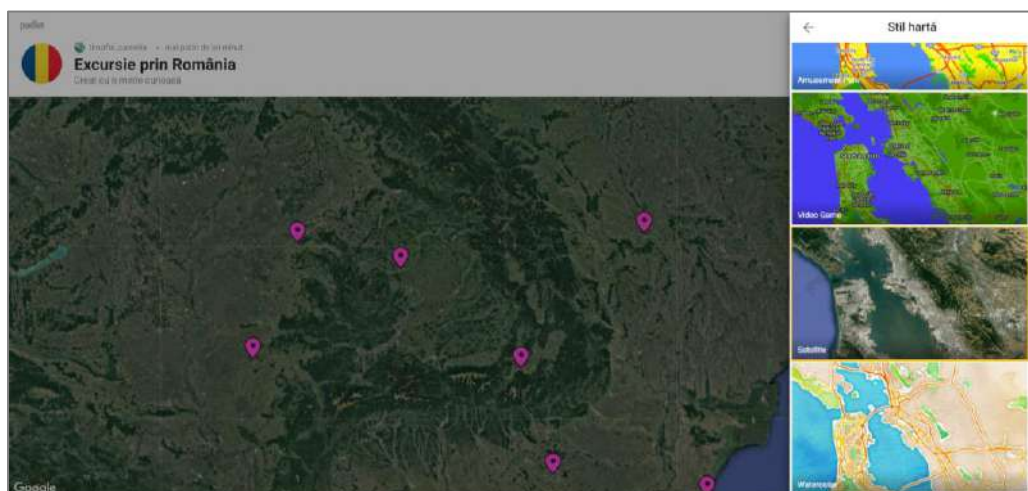

Fig.3 Alegerea tipului de hartă

Produsul final, harta, poate fi salvată ca imagine, document PDF sau printată. În cazul în care se dorește utilizarea hărții și în alt context, ea se poate copia. Pe hartă se adaugă marcatori, care pot fi orașe sau alte obiective de pe teritoriul ales. Marcatorilor li se pot atribui titlu, imagini și o scurtă descriere.

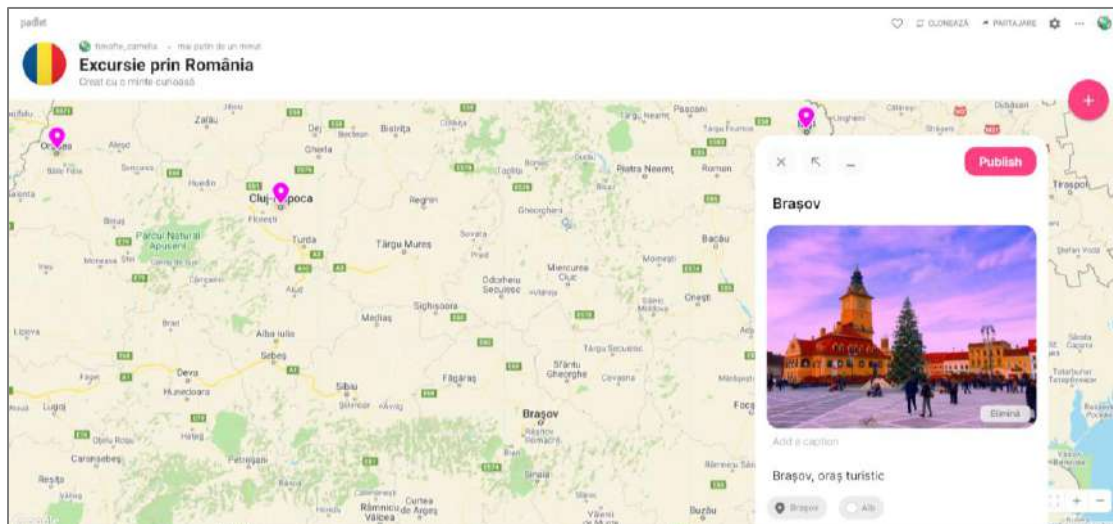

Fig.4 Adăugarea informațiilor pe harta din Padlet

Avantajele utilizării Padlet în realizarea hărților digitale:

- formatul de hartă este ușor de utilizat;
- elevii pot realiza proiecte la geografie utilizând harta;
- îmbunătățirea abilităților digitale ale profesorilor și elevilor.

Dezavantajele utilizării Padlet în realizarea hărților digitale:

- nu se poate realiza pe telefon;
- utilizarea hărților este minimalistă.

Realizarea hărților digitale folosind aplicația **Google Earth Pro** necesită descărcarea aplicației. Pentru realizarea hărții, este recomandat ca profesorul să realizeze un material demonstrativ (în Word sau Ppt) cu pașii de urmat sau elevii pot viziona tutorialele oferite de Google Earth, dar în limba engleză. Hărțile realizate în Google Earth Pro sunt mai complexe, existând instrumente de tip marcatori, linii, poligoane. Elevii pot alege dimensiunea, culoarea sau forma marcatorilor, care pot fi orașe, clădiri, lacuri, vârfuri montane etc. Liniilor și poligoanelor li pot alege, de asemenea, culoarea și grosimea.

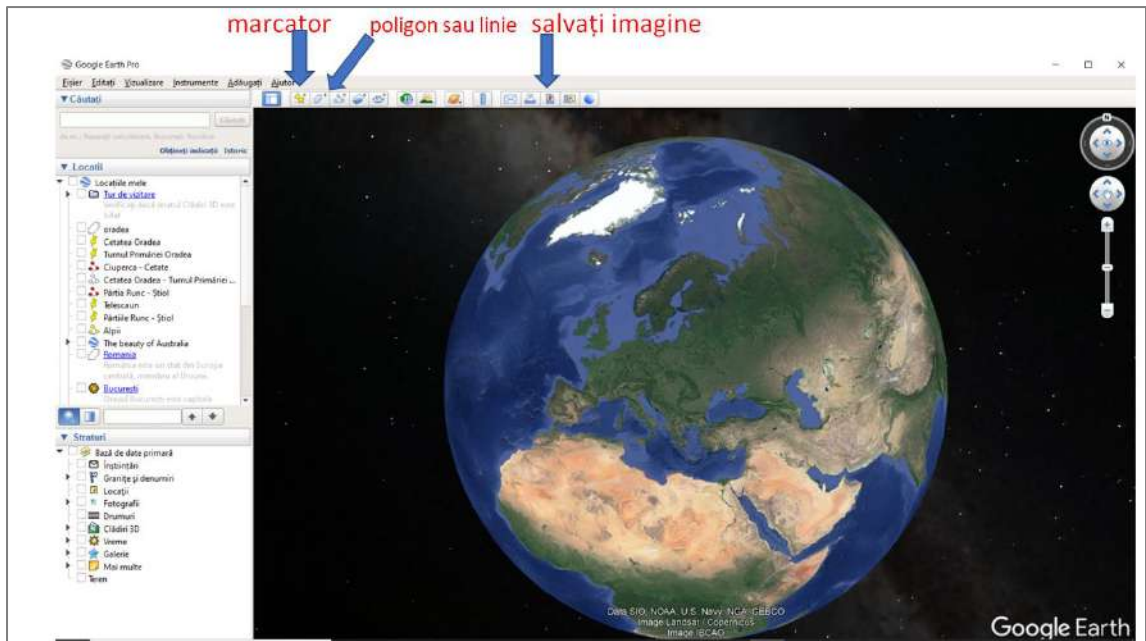

Fig.5 Instrumente utilizate în realizarea hărților în Google Earth Pro

De exemplu, în realizarea unei hărți meteorologice a României pot fi aleși marcatori care să sugereze fenomenele meteorologice; granița poate fi trasată cu galben pentru vizibilitate mai bună pe fundalul verde.

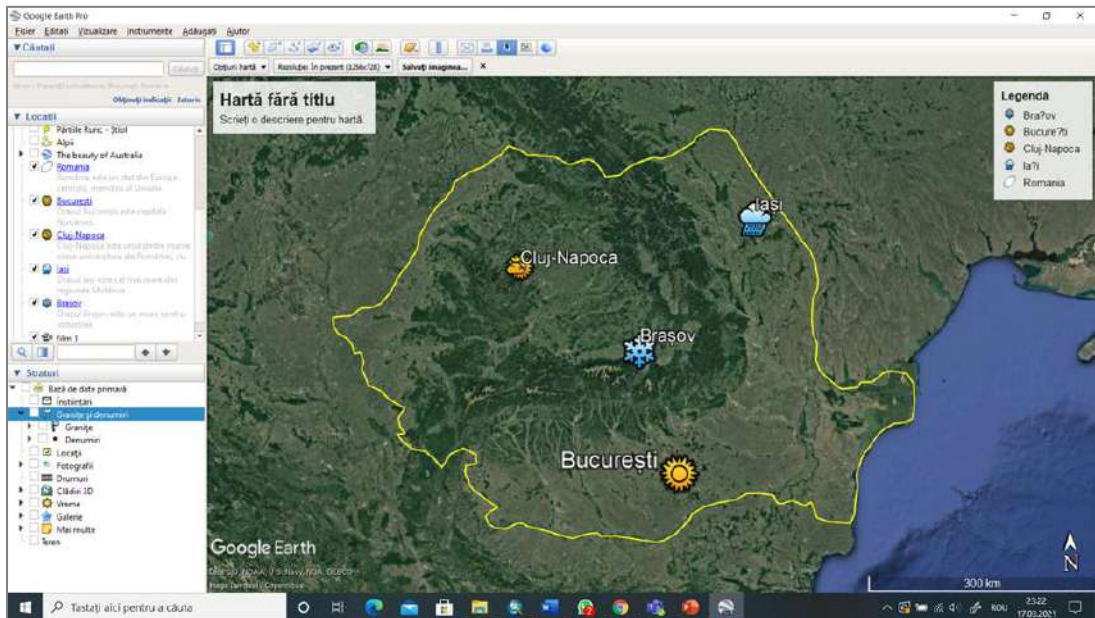

Fig.6 Realizarea unei hărți meteorologice în Google Earth Pro

Pentru finalizarea hărții, trebuie ales un titlu și modificată legenda oferită de aplicație. Harta se descarcă în format JPG.



Fig.7 Hartă realizată de un elev în Google Earth Pro

Avantajele utilizării Google Earth Pro în realizarea hărților digitale:

- aplicația se descarcă ușor și nu ocupă mult spațiu;
- există multe tutoriale care explică cum poate fi folosită aplicația;
- elevii pot realiza proiecte la geografie utilizând hărți realizate de ei;
- îmbunătățirea abilităților digitale ale profesorilor și elevilor.

Dezavantajul este că aplicația nu poate fi folosită pe telefonul.

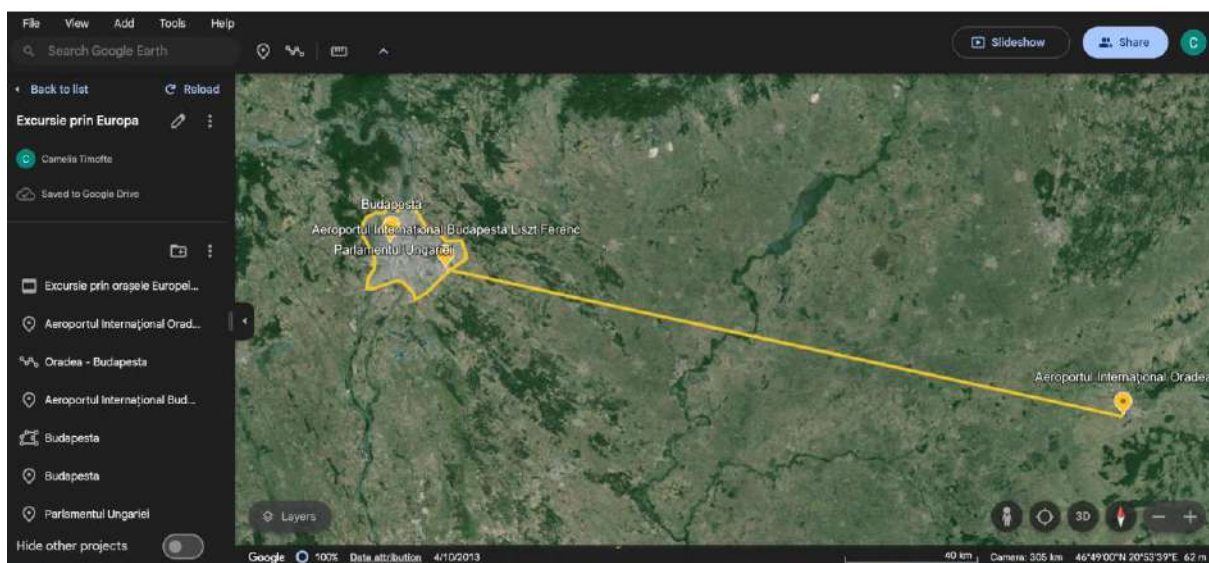

Fig.8 Utilizarea marcatorului, liniei și poligonului în Google Earth Web

În **Google Earth Web**, elevii pot realiza prezentări care se derulează asemenea aplicațiilor Ppt sau Sway, dar prezentarea poate fi vizualizată doar online. Ea poate fi descărcată în format KML și poate fi folosită nu doar în Google Earth, ci și în alte programe GIS (Geographic information system), cum ar fi ArcGIS.

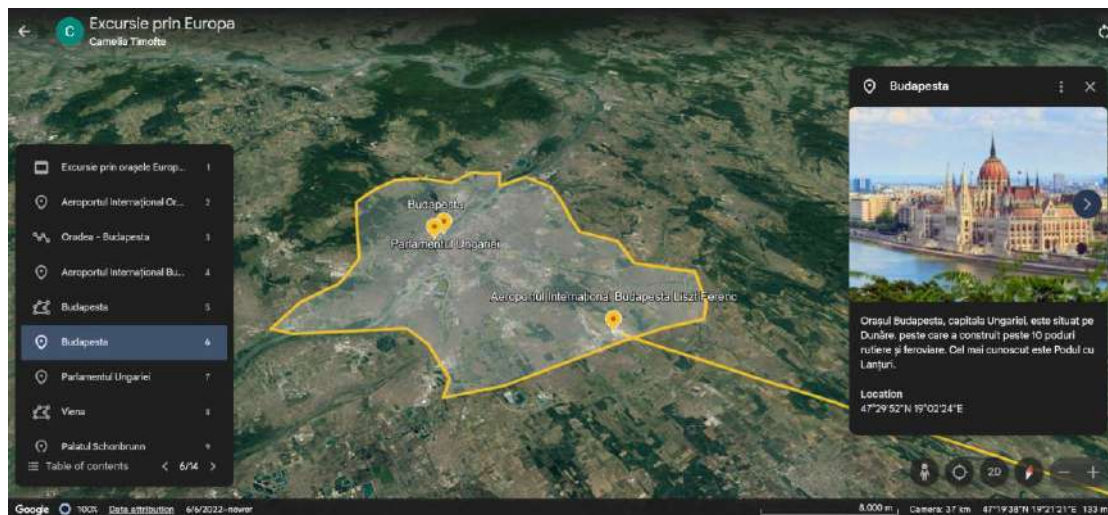

Fig.9 Slide dintr-o prezentare realizată în Google Earth Web

Avantajele utilizării Google Earth Pro în realizarea hărților digitale:

- există multe tutoriale care explică cum poate fi folosită aplicația;
- elevii pot realiza proiecte la geografie foarte dinamice;
- vizualizarea 3D a clădirilor și formelor de relief înalte (vulcani, vârfuri montane);
- îmbunătățirea abilităților digitale ale profesorilor și elevilor.

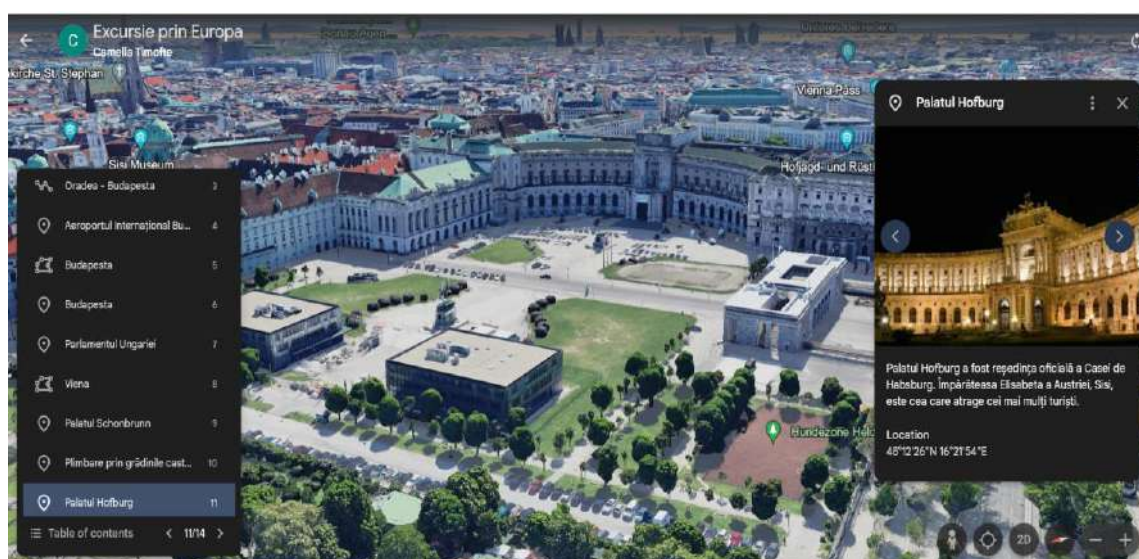

Fig.10 Slide dintr-o prezentare realizată în Google Earth Web

Dezavantajul este că aplicația poate fi folosită doar online, fiind necesară conexiunea la internet.

Erasmus+ folosește ca motto „Vieți mai împlinite, minți mai deschise” pentru perioada 2021-2027. Într-adevăr, prin proiectele Erasmus elevii și profesorii colegiului nostru au putut să cunoască modul de predare și învățare a colegilor din alte țări, stilul lor de viață, preocupările lor extrașcolare. Rezultate concrete ale acestor mobilități sunt formarea și dezvoltarea competențelor-cheie europene pe baza cărora trebuie construită activitatea didactică în orice țară din Uniunea Europeană. Învățarea de orice fel, formală, informală sau nonformală, trebuie realizată pe tot parcursul vieții, scopul fiind îmbunătățirea sau actualizarea cunoștințelor, a aptitudinilor, a competențelor și a atitudinilor care să ne ajute să fim membrii activi și împliniți în societate, la locul de muncă, chiar în familie.

Stimularea creativității copiilor prin modernizarea metodelor de predare Exemple de bune practici

Prof. înv. preș. Timoș Mariana
Grădinița Floare Albastră, București

În cadrul proiectului ERASMUS+, „From teacher to teacher”, proiect strategic între 5 țări europene, am avut șansa de a descoperi în Bulgaria, țară parteneră, același interes major pentru educația de calitate, educația bazată pe inovare cu ajutorul tehnologiei, educație care să răspundă adecvat nevoilor educaționale ale copiilor. Pentru a le oferi șanse egale tuturor copiilor, educatoarele din Bulgaria și-au adaptat metodele de lucru, și-au modernizat metodele de predare învățare, care să asigure o educație centrată pe nevoile individuale ale copiilor, pe stimularea creativității acestora.

Proiectul are la bază schimbul de bune practici între parteneri și aplicarea celor învățate în activitățile cu copiii ce a reprezentat o oportunitate pentru noi. În cadrul acțiunii de diseminare din grădinița „Floare albastră”, le-am prezentat colegelor tehnicile și metodele de lucru cu copiii pe centre și ateliere de lucru. Pornind de la povestea „Prietenii ursului”, copiii au lucrat pe miniateliere, tabla smart și Bee-bot.

Povestea

-Of, ce iarnă lungă!

-Nu mai pot aștepta, trebuie să ies afară să-mi găsesc prietenii.

-Am stat singur toată iarna cât timp am hibernat, vreau să mă joc cu prietenii mei.

Iepurele: -Hai să te joci cu mine!

Ursul: - Dar tu ești diferit, îi aștept pe prietenii mei, urșii, să mă joc cu ei.

Vulpea: - Vino să ne jucăm împreună, ursuleț!

Ursul: -Dar tu ești vulpe, iar eu sunt urs!

Vulpea: -Nu contează că suntem diferiți, putem fi prieteni, ne putem juca împreună.

-Nu, nu, mai bine îi aștept pe prietenii mei, urșii.

Lupul: -Ursuleț, de ce nu ieși din bârlog? Vino să te joci cu mine!

Ursul: -Sunt trist, nu-mi găsesc prietenii.

Lupul: -Dar poți să-ți faci prieteni noi.

Ursul: -Chiar dacă suntem diferiți?

Lupul:- Sigur că da!

Vulpea, iepurele și lupul: ce ziceți să-i facem ursului o petrecere surpriză? Să vadă că putem fi prietenii lui. De aici copiii au fost direcționați spre centre de activitate. La o masă copiii au confecționat coifuri pentru petrecere, la o altă masă copii au pus miere pe biscuiți pentru a fi serviți ca și gustări, la o altă masă copiii au pictat prin diferite tehnici peisaj de primăvară, lucrări

ce au fost expuse în clasă, de asemenea copiii au pregătit și cadouri (cutiile fiind pictate, decorate.

S - așază în ordinea în care ursul își întâlnește prietenii

T - utilizarea pieselor de puzzle pentru a reda imaginea completă

E - să construiască din diferite materiale cadouri pentru urs

A - colorarea măștilor cu ajutorul cariocilor și a acuarelelor pentru ca acestea să fie folosite la carnaval

M - programarea Bee-bot-ului pentru a se deplasa într-un spațiu dat, urmărind pașii pe care îi are de făcut și direcția în care se deplasează

Copiii au încheiat activitățile printr-un carnaval.

Educația în lumea romană antică

Prof. Aurelia Țintea

Școala gimnazială Nr.1 Adunații Copăceni , județul Giurgiu

Motto : „ Scopul educației ar trebui să fie pregătirea unor oameni care să acționeze și să gândească independent și care, în același timp, să vadă în slujirea comunității realizarea supremă a vieții lor. – Albert Einstein

Educația de-a lungul timpului a fost mereu o prioritate indiferent de epocile istoriei .În perioada antică indiferent de spațiul istoric familia și comunitatea au susținut educația întrezărind beneficiile acestei . Evident fiecare comunitate a avut propria ei abordare în ceea ce privește modul în care se realiza și perioada de timp .

Romanii au acordat o atenție deosebită educației .În fiecare familie romană erau promovate virtuțile : modestia , seriozitatea , respectul .La vârsta de șapte ani copilul roman începea educația fie acasă fie la școală . Copilul învățata scrisul , cititul socotitul . Prima etapă de studiu se încheia la vârsta de 12 ani când educația fetelor se oprea . Acestea rămâneau acasă unde sub supravegherea mamei învăța despre activitățile casnice . Educația băieților se continua :aceștia studiau : gramatică , istorie , geografie ,limba greacă . Ultima etapă de studiu era dedicată oratoriei . În felul acesta erau pregătiți pentru a deveni buni cetățeni .

În cadrul educației romane se urmărea atât acumularea de cunoștințe cât și abilități și atitudini .Remarcăm o colaborarea între familie și comunitate în ceea ce privește educația . Familia se implica în actul de educație , supraveghea copilul îi alegea modalitățile de petrecere a timpului liber . Mai mult în spațiul roman copilul nu putea să meargă singur pe stradă . În acest fel era protejat de pericole dar și supravegheat .

Copilul roman era învățat să respecte persoanele mai învârstă și mai ales ce este seriozitatea . Un elev manifesta respect față de dascălul său , se așeza în fața acestuia și îi spunea lecția . Toată această grijă față de educație ne –a arătat că romanii au înțes că disciplina era o condiție necesara vitală pentru progresul cultural.

Vă prezentăm o fișă de lucru la istorie clasa a V a utilizată pentru educația romanilor .

A „ Oricărui copil roman , părinții îi interziceau să iasă pe stradă dacă nu era însoțit de profesorul său . Așezat în fața acestuia , copilul trebuia să îi spună lecția , pentru a-i dovedi că a învățat-o . Și dacă nu o știa bine , pedeapsa putea fi deosebit de aspră !„(după Paut , Bacchidele)

B. „ În familie , copilul era crescut cu grijă de mama sa , care era mândră să se ocupe de educația lui. Ea nu se îngrijea doar să îl învețe cele necesare , ci supraveghea cu atenție jocurile și, în general , modul în care acesta își petrecea timpul liber „,(după Tacitus , Dialogul oratorilor ,,)



Pe baza informațiilor scrie un text de aproximativ 10 rânduri despre educația copiilor , în Antichitate și în prezent . Utilizează în text următoarele noțiuni : Școală, elev, familie, profesor, drepturi, îndatoriri .

„ Romanii își petreceau o bună parte din timpul lor liber cu jocuri de abilitateJocurile cu mingea erau practicate de copii, precum și de adulți. Asemenea copiilor, apoi și oamenii maturi săreau coarda , jucau jocuri de ghicit sau jocuri cu pietricele și cu nuci . Între jocurile de calcul, foarte popular era un joc asemănător întrucâtva șahului ..”(Ovidiu Drâmba ,, Istoria culturii și civilizației ,,



Menționează , pe baza sursei, două dintre activitățile de timp liber ale romanilor , care se practică și astăzi .

Completați pe baza sursei de mai sus în organizatorul grafic jocurile practicate de romanii.

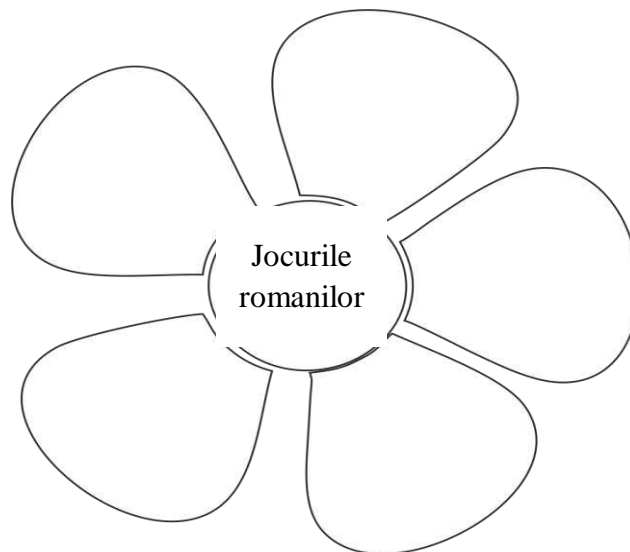

Romanii acordau o atenție deosebită educației copiilor, le insuflau valorile ,îi formau în spiritul loialității , al fidelității pornind de la premisa că un bun cetățean trebuie să cunoască trecutul , să aibă cunoștințe din diferite domenii cât și abilități fizice .Fără o educație bine gândită –statul roman nu ar fi reușit să-și extindă teritoriul , să fie un catalizator de cultură și civilizație .

Bibliografie

- Căpiță, Laura, Căpiță, Carol, - “Tendențe în didactica istoriei”, București, 2005, Editura Paralela 45

- Cerghit, Ioan, - “Metode de învățământ”, Editura Poliorom, Iași, 2006
- Ernt H. Gombrich, “Istoria lumii”, Editura Pro Editură și Tipografie, București, 2006,
- Pânișoară, Ion-Ovidiu - “Comunicarea Eficientă”, Editura Polirom, Iași 2006
- Manea, Mihai, Palade, Eugen, Sasu, Nicoleta – “Predarea istoriei și educației pentru cetățenie democratică: demersuri didactice inovative”, Editura Educația 2000+, București, 2006
- Doru Dumitrescu, Mihai Manea, Mirela Popescu, “Culegere de surse istorice”, Editura Nomina, București, 2011,
 - Programa Școlară pentru disciplina Istorie clasele a V-a – a VIII-a, București, 2017
- Roma reconstruită”, Editura Archeolibri SRL, CSC Grafica srl Guidonia, Roma
 - Țintea , Aurelia , Istorie pentru clasa a Va . Auxiliar didactic, Editura Revers , Craiova , 2020

FIȘA DE LUCRU – SISTEMUL NERVOS

Tirla Felicia-Doina, Liceul Teoretic „Lucian Blaga” Cluj-Napoca

I. Completați spațiile libere din afirmațiile următoare, astfel încât acestea să fie corecte!

1. Din punct de vedere topografic sistemul nervos se clasifică în și
2. Măduva spinării îndeplinește două funcții: și

II. Observați cu atenție fig. 1 și 2.

- a. Identificați și notați componentele encefalului pe imaginea din fig. 1!
- b. Precizați căile de conducere de pe desenul din fig. 2 și notați rolul lor!

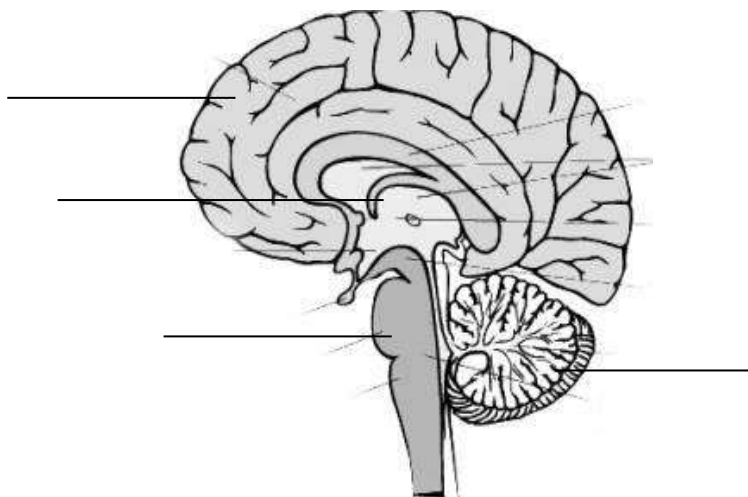

Fig. 1

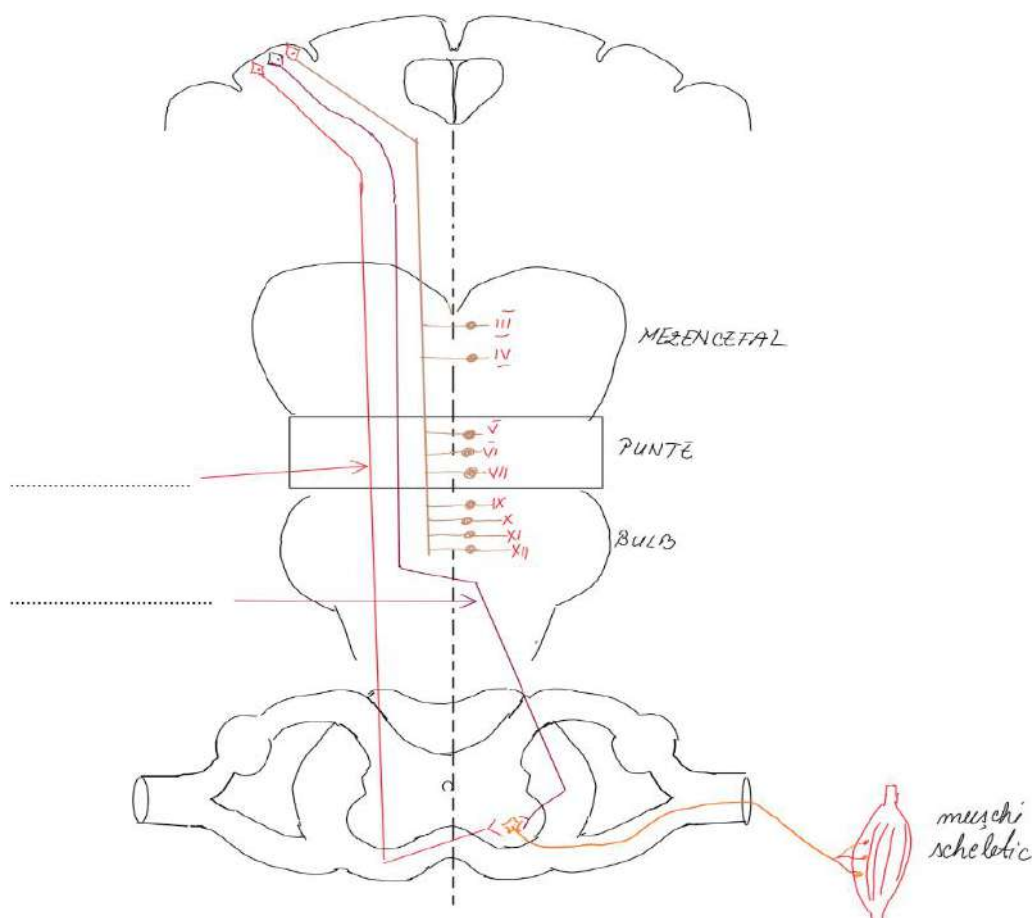

Fig. 2

III. Încercuți litera din dreptul afirmației corecte!

1. Stimularea simpaticului la nivelul tubului digestiv produce:

- a) stimularea secreției gastrointestinale
- b) scăderea tonusului și a motilității
- c) relaxarea sfincterului vezical intern
- d) creșterea frecvenței cardiace

2. Reflexele de apărare au centrul nervos în:

- a. substanța albă a măduvei spinării
- b. substanța albă a emisferelor cerebrale
- c. substanța cenușie a măduvei spinării
- d. substanța cenușie a emisferelor cerebrale

3. Alegeți asocierea corectă:

- a. parasimpatic - condiții obișnuite de viață
- b. cale eferentă - senzitivă

- c. cale aferentă - motorie
- d. efector – recepționează stimuli

4. Sensibilitatea termic-dureroasă e transmisă prin:

- a. fasciculul spinotalamic anterior
- b. fasciculul spinotalamic lateral
- c. fasciculul spinobulbar
- d. fasciculul piramidal direct

5. În reflexul rotulian efectorul este:

- a. fibrele nervoase senzitive
- b. mușchiul membrului inferior
- c. substanța cenușie a măduvei spinării
- d. tendonul de sub rotulă

IV. Citiți, cu atenție, afirmațiile următoare. Dacă apreciați că afirmația este adevărată, scrieți litera A. Dacă apreciați că afirmația e falsă, scrieți F și modificați parțial afirmația pentru ca aceasta să devină adevărată.

- 1. Sensibilitatea tactilă grosieră este transmisă prin fasciculul spinotalamic anterior.
- 2. Sistemul nervos central este alcătuit din encefal și ganglioni nervoși.
- 3. Cele două componente ale sistemului nervos somatic sunt simpaticul și parasimpaticul.

V. Identifică tipul de reflex din imaginea următoare! Completează desenul cu componentele arcului reflex!

Reflexul

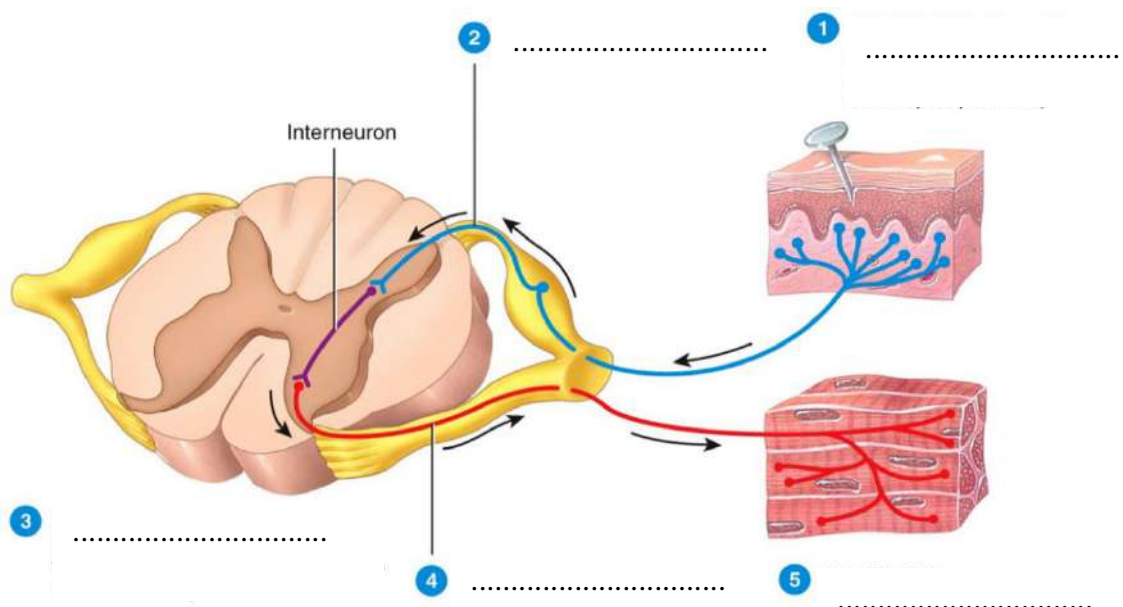

VI. Matei, un elev de liceu se prezintă la spitalul de urgență cu febră, dureri de cap, vărsături și fotofobie. Care ar putea fi diagnosticul și ce investigații suplimentare ar putea propune în acest sens medicul de gardă? Numiți o cauză posibilă pentru această afecțiune și o măsură de prevenire!

.....
.....

VII. Explică variația tensiunii arteriale în cazul unei hemoragii masive.

.....
.....

VIII. Construiți 2 enunțuri afirmative, utilizând limbajul științific adecvat. Folosiți, în acest scop, informații referitoare la următoarele conținuturi:

- exteroceptori.
- funcția de conducere a sistemului nervos.

IX. Sistemul nervos vegetativ (SNV), coordonează activitatea organelor interne (viscerelor), în condiții diferite de viață. Completează tabelul următor referitor la acțiunea SNV asupra unor organe efectoare:

EFECTORI	EFECTELE SNV	
	SIMPATIC	PARASIMPATIC
1. Mușchi ai irisului		
2. Bronhii		
3. Inima		
4. Vase coronare		
5. Stomac / glande gastrice tonusului și motilității sfincterelor /secreției tonusului și motilității sfincterelor /secreției

PROIECT DIDACTIC

Disciplina: ECONOMIE

Unitatea de învățare: PIATA FINANCIARĂ(CAPITALURILOR)

Tipul lecției: evaluare sumativă

Data:

Clasa: a XI-a

Durata:50 minute

Propunător: Tiron Elena Loredana

SCOPUL LECȚIEI: verificarea - consolidarea și sistematizarea cunoștințelor teoretice privind importanța cunoașterii structurii pieței capitalurilor.

STRATEGIA DE EVALUARE: testare scrisă individuală

Competențe operaționale:

C1 –Prezentarea principalelor societăți comerciale ce sunt organizate ca societăți pe acțiuni

C2 – Definirea și analizarea acțiunilor,dividendelor și obligațiunilor

C3 – Identificarea formelor pieței financiare

C4 – Analizarea rolului bursei de valori

STRATEGII DIDACTICE:

- învățarea inclusivă axată pe stiluri de învățare, grade de inteligență, ritmuri de învățare și nevoi sociale ale elevilor

MIJLOACE DE ÎNVĂȚĂMÂNT: instrumente cognitiv – constructive de învățare procedurală: teste.

TIPURI DE ACTIVITĂȚI: individuale.

STRATEGII DE EVALUARE:

- Metoda de evaluare – sumativă

TEST DE EVALUARE

SUBIECTUL I.....20 p

1. Încercuiți litera corespunzătoare răspunsului corect: (10 puncte)

1. Principalele societăți comerciale, mai ales cele de dimensiuni mari, sunt organizate ca societăți pe:

- a) obligațiuni;
- b) acțiuni;
- c) drepturi sociale;
- d) drepturi patrimoniale.

2. Deținătorul unei obligațiuni este numit :

- a) obligatar;
- b) acționar;
- c) dividend;
- d) scadență.

3. Obligațiunea este un înscris conținând:

- a) numele emitentului;
- b) firmele de stat;
- c) băncile și societățile financiare;
- d) piața financiară primară.

4. Specific operațiunilor la termen este caracterul lor:

- a) constitutiv;
- b) clar;
- c) concis;
- d) speculativ.

5. Indicele Nikkei este indicele bursei din:

- a) Moscova;
- b) Paris;
- c) Tokyo;
- d) Belgrad.

2. Scrieți în dreptul cifrei litera A dacă enunțul este corect și F dacă enunțul este fals (10 puncte)

1. Crash-ul bursier reprezintă prăbușirea bruscă și cumulativă a titlurilor cotate la bursă.

2. Indicele Dow Jones reprezintă indicele bursei din Tokyo.

3. Brokerul este agentul de bursă care lucrează ca angajat al unei firme de brokeraj sau ca independent și execută ordinele în bursă în contul clienților .

4. Indicele Nikkei reprezintă indicele bursei din Tokyo .

5. Titlurile de stat sunt instrumente de datorie și garantate de sistemul privat.

SUBIECTUL II.....30 p

Completați spațiile libere cu cuvintele corespunzătoare astfel încât să obțineți enunțuri corecte și complete:

- a) Ca expresie1..... la capitalul social
.....2..... ca societate pe acțiuni, fiecare proprietar
acționar.....3....., proporțional cu capitalul subscris.

- b) Pentru4.....asupra unei părți din5....., acționarul obține o parte din profitul net al societății pe acțiuni numită dividend.
- c) Bursa de valori asigură6....., într-un termen scurt, a7..... în capital bănesc(și invers), mobilizarea rapidă a unor importanțe.....8.....
- d) Bursa favorizează9....., controlul asupra unor societăți pe acțiuni asigurându-se prin deținerea pachetului.....10.....

SUBIECTUL III.....40 p

a) Piața financiară are două forme:

-
-

b) La bursă, tranzacțiile se pot realiza prin două genuri de operațiuni:

-
-

c) Explicați rolul bursei în concentrarea atributelor decizionale din cadrul unei societăți pe acțiuni:

.....

.....

.....

.....

.....

.....

.....

.....

.....

.....

.....

.....

.....

.....

.....

.....

.....

.....

.....

BAREM DE CORECTARE

SUBIECTUL I.....	20 p
1.....	10 p
1.b	
2.a	
3.a	
4.d	
5.c	
2.....	10 p
1.A	
2.F	
3.A	
4.A	
5.F	
SUBIECTUL II.....	30 p
1.participării	
2.al firmei constituite	
3.primește un număr de acțiuni	
4.calitatea de proprietar	
5.capitalul societății pe acțiuni	
6.transformarea operativă	
7.capitalul real	
8.resurse pentru activitatea de investiții	
9.procesul de concentrare a puterii economice	
10.acțiunilor de control	
SUBIECTUL III.....	40 p
a) piața financiară primară; piața financiară secundară.....	10 p
b) operațiuni la vedere; operațiuni la termen.....	15 p
c) explicarea rolului bursei.....	15 p

Total puncte=90+10of=100p

PROIECT EDUCATIV **“Alege alimentația sănătoasă!”**

Todica Marcela-Ileana
Liceul Tehnologic Special Nr.1 Oradea
Județul Bihor

Alimentația este unul dintre elementele de bază pentru cultură și pentru sănătate. Viața modernă a schimbat obiceiurile alimentare ale tinerilor, în special, fapt care a dus la incidența sporită a unor afecțiuni legate de alimentație.

În același timp, viața modernă a condus la favorizarea unei vieți preponderent sedentare pentru omul modern. Activitatea fizică nu mai este o necesitate, ci o plăcere.

"Sănătatea e darul cel mai frumos și mai bogat pe care natura știe să-l facă" spunea filozoful Michel de Montaigne. Alimentația joacă un rol foarte important în menținerea sănătății de-a lungul întregii vieți. Cercetările au evidențiat că anumite dezechilibre nutriționale la vârstele mici pot fi incriminate drept cauze ale întârzierilor de dezvoltare intelectuală a copiilor, ale afecțiunilor metabolice și cardiovasculare la vârsta de adult. (Stănescu Popp, 2006).

Educația pentru sănătate este una dintre componentele educației pentru societate ce reprezintă o pârgie importantă de acțiune asupra dezvoltării fizice și psihice optime a elevilor, starea de sănătate a acestora fiind o garanție a reușitei tuturor demersurilor educative întreprinse în școală.

Având aceste idei la bază, acest proiect dorește să fie o campanie de conștientizare a elevilor școlii cu privire la alimentația sănătoasă.

Scop

- Educarea populației tinere și a adulților pentru formarea și promovarea unui stil de viață sănătos prin cultivarea obiceiurilor și atitudinilor alimentare sănătoase.

Obiective

- Promovarea unor comportamente alimentare sănătoase adecvate sănătății fizice și psihice a elevilor;
- Adoptarea unui comportament sănătos privind mișcarea zilnică susținută;
- Stimularea aptitudinilor artistice ale elevilor și cultivarea gustului estetic;
- Dezvoltarea abilităților de comunicare și colaborare între elevi - părinți - profesori - comunitatea locală;
- Aplicarea normelor de sănătate și securitate în muncă în desfășurarea activităților practice;
- Îmbunătățirea imaginii Școlii în cadrul comunității locale.

Conținutul proiectului

Proiectul, „**Alege alimentația sănătoasă!**” dorește să sprijine educația elevilor din Școală, dar și indirect comunitatea locală și să le ofere o alternativă la sistemul formal de învățământ favorizând ideea că orice lucru făcut cu pasiune duce la ceva durabil. Ideea promovării acestui proiect, are ca premisă noile tendințe moderne europene de învățământ și anume învățământul non-formal într-un spațiu relaxat.

Pentru om consumul de alimente reprezintă izvorul și regulatorul proceselor de schimb, un factor cu acțiune permanentă care modelează procesele metabolice, dar în același timp o sursă de plăcere asociată curent cu principalele evenimente sociale cotidiene sau periodice.

În nutriție nu există un adevăr absolut, având în vedere că nu există două organisme identice. Astfel, fiecare corp are propriul bioritm, metabolism și reacții la stimuli externi. Cu toate acestea, există o serie de principii care stau la baza unei alimentații corecte și sănătoase. Pe acelea dintre ele, cu o largă aplicabilitate și relevanță pentru educația copiilor și adolescenților, le vom cunoaște pe parcursul derulării acestui proiect.

Proiectul își propune organizarea de ateliere de lucru, dezbateri, activități practice, vizite, expoziții care să asigure educarea adulților și a copiilor pentru un stil de viață sănătos. Activitățile propuse vor contribui astfel la formarea unei generații tinere de consumatori, capabilă să adopte un stil de viață sănătos.

Lunar, elevii din clasele implicate în proiect și cadrele didactice coordonatoare vor desfășura o serie de activități, conform graficului prezentat mai jos, activități care vor fi monitorizate și analizate în cadrul unui raport de activitate.

EVALUAREA REZULTATELOR ÎNVĂȚĂRII – FIȘĂ RED

PROF. TOTÎLCĂ ADRIANA

Evaluarea rezultatelor învățării poate fi:

- la începutul modulului (evaluare inițială);
- în timpul parcurgerii modulului, prin forme de verificare continuă a rezultatelor învățării;
- finală.

Se propun următoarele **instrumente de evaluare inițială**:

- ✚ întrebări;
- ✚ chestionare;
- ✚ exerciții de tipul știu/vreau să știu/am învățat;
- ✚ brainstorming.

Ca **instrumente de evaluare continuă**, pot fi folosite :

- ✚ fișe de observație ;
- ✚ fișe test ;
- ✚ fișe de autoevaluare ;
- ✚ fișe de monitorizare a progresului ;
- ✚ fișe pentru evaluare / autoevaluarea abilităților specifice secolului XXI ;
- ✚ teste de verificare a cunoștințelor cu: itemi cu alegere multiplă, itemi alegere duală, itemi de completare, itemi de tip pereche, itemi de tip întrebări structurate sau itemi de tip rezolvare de probleme;
- ✚ fișă de autoevaluare a capacității colaborative;
- ✚ planificarea proiectului;
- ✚ jurnalul elevului;
- ✚ teme de lucru;
- ✚ mozaicul;
- ✚ prezentare etc.

Ca **instrumente de evaluare finală**, se pot utiliza;

- ✚ chestionare, cu grile de evaluare/autoevaluare;
- ✚ susținerea de proiecte;
- ✚ studiul de caz;
- ✚ evaluarea portofoliului elevului;

- ✚ experimentul;
- ✚ aplicarea de teste etc.

Exemplificarea evaluării rezultatelor învățării

Rezultatele învățării

Cunoștințe	Abilități	Atitudini
12.1.8. Descrierea diferențelor interculturale în negociere	12.2.7. Identificarea situațiilor de negociere desfășurate în cadrul proceselor de vânzare-cumpărare și rezolvarea conflictelor	12.3.3. Colaborarea activă cu membrii echipei de negociere pentru definitivarea tranzacțiilor comerciale 12.3.4. Asumarea responsabilității în atenuarea conflictelor, identificate în caz de nerespectarea obligațiilor contractuale sau diferențelor interculturale.

Activitatea: Stiluri de negociere ca rezultat al influențelor culturale - Studiu de caz – Firma de exercițiu FE QUIKLY SRL, firmă înregistrată la ROCT, Firma de exercițiu cod CAEN 9603.

Obiective:

- Să descrie stilul de negociere abordat luând în considerare cutumele și tradițiile partenerilor de afaceri..
- Să aplice stilul de negociere în tranzacțiile derulate la nivel de firmă de exercițiu.
- Să adopte un comportament profesional în negociere și tranzacționare.
- Să propună soluții pentru eficientizarea activității firmei de exercițiu din care face parte, **FE QUIKLY SRL, firmă înregistrată la ROCT, Firma de exercițiu cod CAEN 9603.**

Mod de lucru:

Activitate pe grupe/firme de exercițiu luate ca studiu de caz.

Resurse:

- ✚ Foi de hârtie.
- ✚ Foi de flipchart.

Perioada de desfășurare: 2 luni

Pregătire:

Profesorul prezintă modul în care se lucrează în vederea îndeplinirii sarcinii de lucru. Se explică sarcinile fiecărui membru din firma de exercițiu. Se discută modalitatea de atingere a obiectivelor stabilite.

Denumirea portofoliului este „**Stilul de negociere și tranzacționarea în FE QUIKLY SRL, firmă înregistrată la ROCT**”, Firma de exercițiu cod CAEN 9603.

Portofoliul cuprinde:

- ✚ Cerere de ofertă.
- ✚ Oferta de bază/oferte speciale în **FE QUIKLY SRL, firmă înregistrată la ROCT, Firma de exercițiu cod CAEN 9603.**
- ✚ Comandă.
- ✚ Instrumente de plată – template.
- ✚ Instrumente de plată – completate.
- ✚ Scann – sold FE pe platforma ROCT.
- ✚ Fișe de lucru.
- ✚ Fișe de evaluare etc.

Criterii și indicatori de realizare și ponderea acestora

Nr. crt.	Criterii de realizare și ponderea acestora	Indicatori de realizare și ponderea acestora	Punctaj
1.	Primirea și planificarea sarcinii de lucru	30% Selectarea ofertei de bază și a ofertei speciale	50% 15
		Stabilirea tehnicilor de negociere utilizate și a stilului de negociere ce trebuie abordat în firma de exercițiu FE QUIKLY SRL, firmă înregistrată la ROCT, Firma de exercițiu cod CAEN 9603 , pentru prezentarea și discutarea ofertelor	30% 9
		Preconizarea rezultatelor negocierii în funcție de tacticile utilizate și de stilul abordat	20% 6
2.	Realizarea sarcinii de lucru	40% Derularea tranzacțiilor comerciale	25% 10
		Validarea tranzacțiilor comerciale pe ROCT	25% 10
		Colaborarea cu membrii echipei de negociere	25% 10
		Comunicare cu membrii echipei/firmei de exercițiu FE QUIKLY SRL, firmă	15% 6

			înregistrată la ROCT, Firma de exercițiu cod CAEN 9603.		
			Comportament profesional	10%	4
3.	Prezentarea și promovarea sarcinii realizate	30%	Analiza rezultatelor	30%	9
			Prezentarea ideilor esențiale pe foi de flipchart și formularea de concluzii	30%	9
			Luarea unor măsuri de îmbunătățire a stilurilor de negociere pentru eficientizarea activității	40%	12
TOTAL					100

Evaluarea portofoliului se face prin calificative acordate.

Niveluri de analiză a portofoliului:

- ✚ fiecare element în parte, utilizând metodele obișnuite de evaluare;
- ✚ nivelul de competență a elevului, prin raportarea la scopul propus;
- ✚ progresul realizat de elev pe parcursul întocmirii portofoliului.

În situația evaluării prin notare se va ține seama de stadiul realizării criteriilor și indicatorilor.

Profesorul de specialitate va întocmi un barem de notare adaptat structurii portofoliului.

BIBLIOGRAFIE

* Standard de pregătire profesională, calificarea profesională - Tehnician în activități economice, nivel 4, Domeniul de pregătire profesională – Economic, Anexa 4 la OMENCS nr. 4121 din 13.06.2016.

* Curriculum pentru clasa a XII-a, Anexa nr.2 la OMEN nr. 3501 din 29.03.2018.

CERCETARE PRIN CURRICULUM - COMUNICAREA EFICIENTĂ ÎN AFACERI – RED

PROF. TOTÎLCĂ ADRIANA

1. NOTĂ DE PREZENTARE

Denumirea calificarii si nivelul de pregatire: Curriculumul ”COMUNICAREA EFICIENTĂ ÎN AFACERI” se adresează elevilor **clasei a XII-a, profil „Servicii”**, domeniul de pregătire profesională „**Economic**”, calificarea profesională „**Tehnician în activități economice**”.

Parteneriatul dintre Ministerul Educației Naționale și agenții economici, pentru calificarea în domeniul de pregătire profesională „Economic”, a fost conceput pentru nevoile economiei naționale, pentru sprijinirea forței de muncă, dar și pentru satisfacerea cererii și nevoilor în schimbare ale pieței forței de muncă.

Scopul moduluiu CDL: Standardul de pregătire profesională, pentru **clasa a XII-a liceu tehnologic**, profil servicii, domeniul economic, a stat la baza elaborării curriculumului ”COMUNICAREA EFICIENTĂ ÎN AFACERI”.

Tehnicianul în activități economice reprezintă calificarea ce îmbină activități cu un anume grad de complexitate, caracterizate prin interdisciplinaritate.

De asemenea, **Tehnicianul în activități economice** își dezvoltă competențe cheie specifice activității întreprinse pe piața forței de muncă (competențe de comunicare, digitale, civice, sociale, de asumare a inițiativei și dezvoltare a antreprenoriatului), toate acestea conlucrând la formarea abilităților de viață în contextul dezvoltării durabile.

În conformitate cu planurile cadru, curriculum-ul în dezvoltare locala are alocate **58 de ore teorie/an**.

Rolul CDL-ului în pregătirea de specialitate: Modulul ”COMUNICAREA EFICIENTĂ ÎN AFACERI” este centrat pe rezultate ale învățării și vizează dobândirea de cunoștințe, abilități, atitudini necesare angajării pe piața muncii în una din ocupațiile specificate în SPP-ul corespunzător calificărilor corespunzătoare de **nivel 4 (Tehnicianul în activități economice)**, domeniul de pregătire profesională „Economic”.

Situațiile de învățare răspund nevoilor de formare identificate împreună cu operatorul economic/instituția publică parteneră a unității de învățământ, **Oficiul Județean de Poștă Dolj:**

- Realizează comunicarea eficientă în afaceri;
- Analizează tehnicile și tacticile de negociere eficiente în afaceri,
- Realizează scheme de acționare și transpunere în practică a situațiilor problemă apărute în cadrul jocurilor de rol în ce privește comunicarea eficientă în afaceri.

Scurtă descriere a nevoilor de formare cărora le răspunde CDL-ul și a rezultatelor învățării suplimentare și/sau aprofundate/extinse propuse a fi dobândite, precum și lista unității/unităților de rezultate ale învățării din SPP vizate căreia/cărora le sunt integrate rezultate ale învățării propuse spre aprofundare:

Curriculum-ul de dezvoltare locală este de **tip aprofundare** și elaborat în parteneriat cu agentul economic, **Oficiul Județean de Poștă Dolj**, și cu alte instituții interesate în procesul de învățământ. Acesta răspunde nevoilor de formare ale elevilor de clasa a XII-a, învățământ liceal, domeniul economic, iar parcurgerea programei se va realiza printr-o abordare teoretică, cuprinzând o lista de conținuturi adresate elevilor pentru atingerea scopului educațional al școlii.

Lista de conținuturi din această programă are rolul să dezvolte, să aprofundeze elevilor de clasa a XII-a, cunoștințele, abilitățile și atitudinile însușite și deprinse în cadrul **Modulului III: „Negociere și contractare”**, cuprins în Cultura de specialitate.

**2. TABEL DE CORELARE DINTRE REZULTATELE ÎNVĂȚĂRII ȘI
CONȚINUTURILE ÎNVĂȚĂRII**

URÎ 12. APLICAREA TEHNICILOR DE NEGOCIERE ȘI CONTRACTARE			CONȚINUTURILE ÎNVĂȚĂRII	SITUAȚII DE ÎNVĂȚARE
Rezultate ale învățării propuse spre aprofundare				
Cunoștințe	Abilități	Atitudini		
12.1.5. 12.1.6. 12.1.7. 12.1.8.	12.2.5. 12.2.6. 12.2.7.	12.3.3. 12.3.4.	<ul style="list-style-type: none"> • Conceptul de comunicare; • Tipuri de comunicare – verbală și nonverbală; • Comunicarea în afaceri <p>- Tranzacționarea în cadrul proceselor de vânzare-cumpărare.</p> <p>Tehnici de negociere</p> <p>a) Tehnica alternării negociatorilor;</p> <p>b) Tehnica falsei concurențe;</p> <p>c) Tehnica falsei comenzi de probă;</p> <p>d) Tehnica negocierii în spirală;</p> <p>e) Tehnici distructive (manipulatoare);</p> <p>f) Tehnica intoxicării</p>	<p>- Identificarea cu ușurință a tehnicilor și tacticilor de negociere, luând ca studiu de caz firmele de exercițiu: firmă de exercițiu cu obiect de activitate:</p> <p>Activitati postale desfasurate sub obligativitatea serviciului universal, codul CAEN 5310; Alte activitati postale si de curier, codul CAEN 5320; FE cod CAEN 9603.</p> <p>- Exemplificarea tehnicilor și tacticilor de negociere, luând ca studiu de caz firmele de exercițiu enumerate.</p>

			<p>statistice a partenerului;</p> <p>g) Tehnica toleranței;</p> <p>h) Tehnica „dacă , atunci”;</p> <p>i) Tehnici de negociere al prețului.</p> <ul style="list-style-type: none"> • Bariere în comunicarea verbală <p>- Stiluri de negociere ca rezultat al influențelor culturale.</p> <ul style="list-style-type: none"> - cooperant - creativ - pasiv - ostil - agresiv - dependent <ul style="list-style-type: none"> • Îmbunătățirea abilităților de comunicare verbală; • Probleme ale comunicării și limbajului. <p>Studiu de caz – Firma de exercițiu FE QUIKLY SRL, firmă înregistrată la ROCT:</p> <p>- firmă de exercițiu cu obiect de activitate:</p> <ul style="list-style-type: none"> • Activitati postale 	<p>- Folosirea tehnicilor de negociere eficiente care facilitează realizarea unei discuții eficiente cu avantaje de ambele părți.</p> <p>- Abordarea stilurilor de negociere care să faciliteze tratativele în afaceri, luând ca studiu de caz firmele de exercițiu: firmă de exercițiu cu obiect de activitate:</p> <p>Activitati postale desfasurate sub obligativitatea serviciului universal, codul CAEN 5310;</p> <p>- FE QUIKLY SRL, firmă înregistrată la ROCT, Alte activitati postale si de curier, codul CAEN 5320;</p> <p>FE cod CAEN 9603.</p>
--	--	--	---	---

			<p>desfasurate sub obligativitatea serviciului universal, codul CAEN 5310;</p> <ul style="list-style-type: none"> Alte activitati postale si de curier, codul CAEN 5320. <p>Studiu de caz – Firma de exercițiu FE cod CAEN 9603.</p>	
--	--	--	---	--

LISTA MINIMĂ DE RESURSE MATERIALE

Activitatea se va desfășura în laboratorul firmelor de exercițiu, atât frontal cât și pe grupe (activități pe compartimente), având la dispoziție calculatoare dotate cu softuri necesare, laptop, videoproiector, internet, catalogul firmei de exercițiu luată ca studiu de caz **FE QUIKLY SRL, firmă înregistrată la ROCT, studiu de caz – Firma de exercițiu cod CAEN 9603**, cărți de specialitate, reviste, pliante, alte materiale auxiliare de la firmele reale, filmulețe tematice, etc.

Documentarea, pentru atingerea obiectivelor propuse, se va face prin utilizarea manualelor și cărților de specialitate, cărți specifice pentru firmele de exercițiu, prin participarea la cursuri și simpozioane având ca temă firmele de exercițiu.

Lista minimă de resurse materiale (echipamente, unelte și instrumente, machete, materii prime și materiale, documentații tehnice, economice, juridice etc.) necesare dobândirii rezultatelor învățării (existente în școală sau la operatorul economic).

- tablă, cretă, marker, flipchart;
- cărți și articole de specialitate;
- calculatoare conectate la rețeaua de internet;
- videoproiector;
- imprimantă;

- cataloagele cu produse și servicii ale firmei de exercițiu luată ca studiu de caz **FE QUIKLY SRL, firmă înregistrată la ROCT; Studiu de caz – Firma de exercițiu cod CAEN 9603;**
- cataloagele cu produse și planurile de afaceri ale firmei de exercițiu luată ca studiu de caz;
- produsele destinate expoziției firmei de exercițiu luată ca studiu de caz, **FE QUIKLY SRL, firmă înregistrată la ROCT; Studiu de caz – Firma de exercițiu cod CAEN 9603;**
- platforma ROCT;
- site-urile de promovare ale firmei de exercițiu luată ca studiu de caz, **FE QUIKLY SRL, firmă înregistrată la ROCT, Firma de exercițiu cod CAEN 9603** etc;
- reviste;
- pliante;
- materiale ale firmelor reale (Oficiul Județean de poștă, agentul economic care patronează desfășurarea în bune condiții a actului educațional).

3. SUGESTII METODOLOGICE

Conținuturile CDL-ului **”COMUNICAREA EFICIENTĂ ÎN AFACERI”** vor fi abordate în cele **62 ore de teorie** de către profesorul de specialitate.

Orele necesare pentru însușirea/dobândirea de cunoștințe, abilități și atitudini vor fi stabilite de profesorul de specialitate, prin intermediul conținuturilor prevăzute, în funcție de ritmul de lucru al elevilor, ținându-se cont de particularitățile clasei/grupului/elevilor, cu accent pe învățarea centrată pe elev.

Sunt recomandate metodele centrate pe elev pentru însușirea de către acesta de abilități practice, abilități cognitive, abilități de autocunoaștere, abilități de autoîngrijire, abilități de comunicare, gândire critică, rezolvarea de probleme, luare de decizii, asumarea responsabilității, lucrul în echipă, inițiativă, perseverență, toate acestea menite să asigure dezvoltarea abilităților de viață în contextul dezvoltării durabile.

Se va pune accent pe situațiile din viața reală (prezentarea firmelor de exercițiu luate ca studiu de caz/documentarea la agentul economic partener/Școala Altfel/Săptămâna meseriilor) și se va urmări aplicarea cunoștințelor și abilităților dobândite la situații reale

menite să pregătească elevul pentru viață, pentru a se adapta mai ușor cerințelor viitoare ale pieței forței de muncă.

Curriculumul în dezvoltare locală ”COMUNICAREA EFICIENTĂ ÎN AFACERI” orientează cadrul didactic/mentorul/tutorele asupra modalităților de dezvoltare a rezultatelor învățării exprimate în termeni de cunoștințe, abilități și atitudini prin intermediul conținuturilor prevazute.

Abordarea conținuturilor învățării, de către profesorul de specialitate, se face având la bază instruirea centrată pe elev, luându-se în considerare stilurile individuale de învățare ale fiecărui elev, inclusiv adaptate pentru elevii cu CES.

Activitățile de învățare sunt orientate spre:

- identificarea, adaptarea și aplicarea metodelor centrate pe elev;
- pe exersarea și punerea în valoare a potențialului elevului, pe implicarea elevului în propria instruire și educație;
- trecerea gradată de la studiul individual, prin observare directă, documentare din diferite surse, portofoliu și proiect individual etc, la munca în echipă, prin workshop-uri, portofolii de grup, experimente colective etc.;
- punerea în practică a conceptului de educație pentru dezvoltarea durabilă (EDD) prin deschiderea elevilor/tutorilor/școlii atât către problemele comunității locale, dar și la nivel de societate/global.
- asigurarea premiselor integrării profesionale a absolvenților pe piața muncii, cât și pentru formarea profesională continuă, prin flexibilitate și adaptare la tipurile de competențe identificate pentru o piața a forței de muncă aflată în continuă schimbare și adaptare la cerințele impuse de dezvoltarea economică.

Pot fi folosite metode ca: demonstrația, munca independentă, experimentul, simularea, problematizarea, jocul de rol, exercițiul, discuțiile de grup care stimulează critica etc.

Succesul în atingerea obiectivelor propuse se va realiza prin utilizarea variată, în activitatea didactică, a **metodelor inovative de predare – învățare, fixare a cunoștințelor, stimularea implicării în derulare de proiecte.**

Metode de predare – învățare	Metode de fixare și sistematizare a cunoștințelor de verificare	Metode de rezolvare de probleme prin stimularea creativității
TGT– Metoda turnirurilor între echipe	Pânza de păianjen (Spider map – Webs)	Studiul de caz
Metoda predării/învățării reciproce	Harta cognitivă sau harta conceptuală	Brainstorming
Metoda Mozaicul	Lanțurile cognitive	Metoda pălăriilor gânditoare
Metoda turnirurilor între echipe	Pânza de păianjen	Studiul de caz
Cascada	Diagrama cauzelor și a efectului	Caruselul

Un exemplu de metodă didactică ce poate fi folosită în activitățile de învățare este metoda **Sinelg**.

Metoda se bazează pe o modalitate de codificare a textului care permite celui care învață să citească, să înțeleagă în mod activ și pragmatic un conținut și înțelegerea sensului.

Exemple de activități de învățare:

Activitatea: Stiluri de negociere ca rezultat al influențelor culturale - Studiu de caz – Firma de exercițiu

Exemplificarea Metodei creative "Sinerg" în vederea dobândirii unor rezultate ale învățării

Rezultatele învățării

Cunoștințe	Abilități	Atitudini
12.1.8. Descrierea diferențelor interculturale în negociere	12.2.7. Identificarea situațiilor de negociere desfășurate în cadrul proceselor de vânzare-cumpărare și rezolvarea conflictelor	12.3.3. Colaborarea activă cu membrii echipei de negociere pentru definitivarea tranzacțiilor comerciale 12.3.4. Asumarea responsabilității în atenuarea conflictelor, identificate în caz de nerespectarea obligațiilor contractuale sau diferențelor interculturale.

Obiective:

- Să identifice stilul de negociere ce se pretează a se aborda în cadrul proceselor de vânzare-cumpărare, ținându-se cont de identitatea culturală a fiecărui participant la tranzacție/negociere; avându-se în vedere faptul că elevii trebuie pregătiți pentru o piață globală a forței de muncă;
- Să analizeze stilurile de negociere care facilitează tranzacțiile de vânzare-cumpărare, nelezând identitatea națională/culturală/de gen a participanților la negociere;
- Să se documenteze în legătură cu modul de evitare/atenuare/mediere a conflictelor, să propună soluții și să concluzioneze pertinent activitatea desfășurată de firma de exercițiu din care face parte.

Mod de organizare a activității:

- Activitatea pe grupe

Resurse materiale:

- Pliante și materiale furnizate de Oficiul Județean de Poștă;
- Plan de afaceri și Cataloage cu produse și servicii ale firmei de exercițiu luată ca studiu de caz **FE QUIKLY SRL, firmă înregistrată la ROCT, Firma de exercițiu cod CAEN 9603;**
- Flipchart, Foi de flipchart, Markere;
- Pliante care ilustrează comunități diferite din țară și de pe glob;
- Calculatoare conectate la rețeaua de internet etc.

Durață: 40 min

Desfășurare:

Profesorul de specialitate stabilește tema de studiu: **Stiluri de negociere ca rezultat al influențelor culturale - Studiu de caz – Firma de exercițiu FE QUIKLY SRL, firmă înregistrată la ROCT, Firma de exercițiu cod CAEN 9603.**

Realizează o fișă de text pe care trece stilurile de negociere și posibili parteneri de negociere din țara și străinătate.

În timpul lecturii elevii marchează pe fișă de text dată spre studiu, stilul de negociere pretabil a se aborda, tinându-se cont de particularitățile fiecărei firme de exercițiu în parte, dar și de identitatea națională/culturală/de gen a participanților la negociere:

- cunoștințele confirmate de text (✓);
- cunoștințele infirmate/contrazise de text (–);

- cunoștințele noi, neîntâlnite până acum (+);
- cunoștințele incerte, confuze, care merită să fie cercetate (?).

După lectură, informațiile se trec într-un tabel:

(√)	(-)	(+)	(?)
Elevul marchează cu acest semn pasajele/informațiile care confirmă ce știe deja.	Elevul marchează cu acest semn pasajele în care găsește informații care contrazic sau diferă de ceea ce știa sau credea că știe.	Elevul marchează cu acest semn pasajele în care găsește informații noi, dar pe care le înțelege cu ușurință.	Elevul marchează cu acest semn pasajele în care găsește informații în legătură cu care are întrebări sau neclarități.

Evaluare și feed-back:

Informațiile obținute individual se discută în perechi/grupuri/firmă de exercițiu **FE QUIKLY SRL, firmă înregistrată la ROCT, Firma de exercițiu cod CAEN 9603**, apoi se comunică de către perechi/grupuri profesorului fiecare dintre informațiile din fiecare coloană.

Profesorul le centralizează într-un tabel similar la tablă/flipchart.

Pentru evaluare, cadrul didactic utilizează o Fișă prin care stabilește nivelul de atingere a performanței.

Criteriul de observare	DA	NU
1. A respectat procedurile de lucru		
2. A realizat sarcina de lucru în totalitate		
3. A lucrat în mod independent		
4. A cerut explicații suplimentare sau ajutor profesorului		
5. Colaborarea cu membrii echipei de lucru, în scopul îndeplinirii sarcinilor de la locul de muncă		

4. SUGESTII PRIVIND EVALUAREA

Evaluarea rezultatelor învățării poate fi:

- la începutul modulului (evaluare inițială);
- în timpul parcurgerii modulului, prin forme de verificare continuă a rezultatelor învățării;
- finală.

Fișa de evaluare a activității

Criterii de apreciere a performanței:	Punctaj	
	Maxim	Acordat
Selectarea ofertei de bază și a ofertei speciale	15	
Stabilirea tehnicilor de negociere utilizate și a stilului de negociere ce trebuie abordat în firmele de exercițiu FE QUIKLY SRL, firmă înregistrată la ROCT, Firma de exercițiu cod CAEN 9603 , pentru prezentarea și discutarea ofertelor	9	
Preconizarea rezultatelor negocierii în funcție de tacticile utilizate și de stilul abordat	6	
Derularea tranzacțiilor comerciale	10	
Validarea tranzacțiilor comerciale pe ROCT	10	
Colaborarea cu membrii echipei de negociere	10	
Comunicare cu membrii echipei/firmelor de exercițiu FE QUIKLY SRL, firmă înregistrată la ROCT, Firma de exercițiu cod CAEN 9603.	6	
Comportament profesional	4	
Analiza rezultatelor	9	
Prezentarea ideilor esențiale pe foi de flipchart și formularea de concluzii	9	
Luarea unor măsuri de îmbunătățire a stilurilor de negociere pentru eficientizarea activității	12	

Evaluarea portofoliului se face prin calificative acordate.

Niveluri de analiză a portofoliului:

- fiecare element în parte, utilizând metodele obișnuite de evaluare;
- nivelul de competență a elevului, prin raportarea la scopul propus;
- progresul realizat de elev pe parcursul întocmirii portofoliului.

În situația evaluării prin notare se va ține seama de stadiul realizării criteriilor și indicatorilor.

Profesorul de specialitate va întocmi un barem de notare adaptat structurii portofoliului.

5. BIBLIOGRAFIE

1. Ilie Suzana, Georgescu Roxana – *Negociere în afaceri*, Editura Oscar Print, București, 2007
2. Popescu Dan (coordonator), Dollé, Marie – Paul și colab. – *Comunicare și negociere în afaceri*, Editura Economică, București, 2001
3. Puiu Nistoreanu – *Tehnici de comunicare și negociere în afaceri*, Editura ASE, 2005, Colecția Mercur

* Standard de pregătire profesională, calificarea profesională - Tehnician în activități economice, nivel 4, Domeniul de pregătire profesională – Economic, Anexa 4 la OMENCS nr. 4121 din 13.06.2016.

* Curriculum pentru clasa a XII-a, Anexa nr.2 la OMEN nr. 3501 din 29.03.2018.

* <http://www.stiucum.com/management/tehnici-de-negociere/Strategii-tactici-si-tehnici-f25967.php>

* <http://equilibrupsi.ro/negocierea-si-stilurile-de-negociere/>

* <https://www.clinicaoananicolau.ro/comunicarea-verbala/>

TEST DE EVALUARE SUMATIVĂ - COMUNICAREA- FIȘĂ RED

PROF. TOTÎLCĂ ADRIANA

Numele și prenumele

TEST DE EVALUARE SUMATIVĂ

COMUNICAREA

Clasa a XII-a

***Toate subiectele sunt obligatorii**

***Se acordă 10 puncte din oficiu**

10 p

1. Așază în tabelul următor definiția specifică tipului comunicării:

- este acea comunicare verbală care se realizează între interlocutorii aflați în relații de subordonare – poate fi de la nivelurile ierarhice superioare la cele inferioare și invers;

- are loc pe mai multe niveluri ierarhice, însă fără să existe o relație directă de subordonare sau supraordonare; ea este folosită pentru transmiterea unor indicații metodologice.

- are loc la același nivel ierarhic și are caracter funcțional și de cooperare.

Comunicarea pe verticală	Comunicarea pe orizontală	Comunicarea pe diagonală

10 p

2. Barierele externe în comunicarea verbală sunt:

a) Mediul fizic, spațiul în care se desfășoară comunicarea – nivelul zgomotului, iluminarea, temperatura etc.;

- b) Factori fiziologici/psihologici – starea de sănătate a interlocutorilor, starea emoțională, stări precum foamea, setea, nevoia de somn etc.;
- c) Decodarea incorectă a mesajului, din cauza diferențelor de sens pe care oamenii îl acordă aceluiași cuvânt;
- d) Distorsiuni legate de diferențele de atitudini, convingeri, sisteme de valori, experiențe de viață;
- e) Tendința de a evalua, de a judeca sau a dezaproba mesajul transmis; are loc atunci când diferențele între imaginea de sine și cea exterioară sunt disproporționate sau dacă interlocutorul nu este sigur pe sine.

20 p

3. Completați afirmația de mai jos cu elemente specifice comunicării: *Comunicarea permite și menținereacu ceilalți, și, dacă aceasta este deficitară, poate duce lape toate planurile, atât....., cât și.....*

20 p

4. Răspundeți cu Adevărat sau Fals:

Bariere interne în comunicarea verbală reunesc:

- a) Formularea defectuoasă a mesajului – formularea neclară sau incompletă a mesajului, în mod intenționat sau nu;
- b) Limitele individuale în transmiterea și în receptarea mesajului – viteza devorbire/gândire; capacitatea de reținere/prelucrare a informației.
- c) Orele/circumstanțele nepotrivite pentru comunicare;
- d) Întreruperile repetate care provoacă o stare de stres;
- e) Limitele individuale în transmiterea și în receptarea mesajului – viteza devorbire/gândire; capacitatea de reținere/prelucrare a informației.

30 p

5. Realizați un eseu privind **Comunicarea verbală și cea non-verbală**, ținând cont de faptul că acestea se împletesc într-un mod firesc, luând ca studiu de caz comunicarea în cadrul Oficiului Județean de Poștă.

NOTĂ: Limbajul non-verbal este un indiciu important pentru „citirea” mesajului adevărat ce ne este transmis.

PROIECT DIDACTIC
„ADOLESCENȚA... PRAG AL MATURITĂȚII?”
PROF. TOTÎLCĂ MARIA-LELIA

Data: An școlar 2023 – 2024, Activitate on line

Clasa: a IX-a, a X-a, a XI-a, a XII-a, reprezentanți ai unităților partenere

Unitatea de învățământ: Parteneriat LICEUL TEHNOLOGIC “CONSTANTIN BRANCUSI”, LIA CRAIOVA, CE “GHEORGHE CHIȚU”

Propunător: prof. TOTÎLCĂ MARIA-LELIA, LIA CRAIOVA - speaker

Aria curriculară: CONSILIERE ȘI ORIENTARE

Tema: ADOLESCENȚA... PRAG AL MATURITĂȚII?

Tipul de lecție: mixtă

Tipul componentei educaționale: „EDUCAȚIA PENTRU VALORI”

Tipul subcomponentei educaționale: „Educația bunului cetățean”

Scopul activității: dezvoltarea capacităților de percepție socială și a posibilităților personale prin raportarea la elementele componente și normele grupului.

Strategii educaționale utilizate:

- *metode:* conversație, studiu de caz, discuții, problematizare, dezbateri, analizare;
- *mijloace:* pliante; cărți; resurse curs de formare continuă “UTILIZAREA NOILOR TEHNOLOGII PENTRU LECȚII INTERACTIVE”, organizat de CCD Dolj sub egida MEN (2017); Învățarea prin proiecte - Platforma eTwinning
- *Proiect judetean:* Dezvoltarea abilitatilor de viata in conditiile dezvoltarii durabile, parteneri Institutul National de statistica Dolj, Casa de cultura Traian Demetrescu, unități de învățământ din Craiova și județ, Asociația Culturală BRANART.

Resurse bibliografice:

- Internet;
- Platforma eTwinning;
- Resurse curs de formare continuă “UTILIZAREA NOILOR TEHNOLOGII PENTRU LECȚII INTERACTIVE”, resurse proiect, resurse furnizate de Asociația Culturală BRANART.
- Reviste.

Metode, procedee și tehnici de abordare a a predării-învățării-evaluării inovative

Forma de desfășurare a activității: activitatea se va desfășura sub forma unei *mese rotunde*.

Formă de organizare: pe grupe de elevi.

Formă de prezentare a lecției: cu ajutorul unui moderator.

Tip de activitate: frontală, de grup.

Loc de desfășurare: sală de clasă.

Metoda Diagrama cauză-efect

Timp de desfășurare: 50 min.

COMPETENȚE urmărite în cadrul acestei lecții:

a. Competențe generale ale subcomponentei educaționale:

- dezvoltarea capacității de percepție socială;
- acceptarea semnificațiilor sociale ale conviețuirii colective;
- identificarea factorilor civilizatori din societate;
- respectarea legilor conviețuirii.

b. Competențe specifice temei:

- clasificarea etapelor de dezvoltare a unui tânăr;
- identificarea intersecțiilor vârstelor adult-adolescent;
- dovedirea de toleranță și înțelegere față de adulți;
- înțelegerea normelor morale pentru integrare în viața socială;
- aprecierea factoriilor care pot declanșa conflicte între generații;
- asumarea răspunderii pentru autonomie, independență și libertate de fiecare individ;
- dezaprobarea faptelor antisociale;
- cunoașterea consecințelor consumului de droguri, cafea și tutun;
- realizarea riscurilor ce apar datorită consumului diferitelor tipuri de droguri;
- solidarizarea pentru combaterea acestor manifestări;
- formularea căilor de dezvoltare armonioase ale unui tânăr;
- stabilirea efectelor bolilor contagioase și infecțioase după modul de transmitere;
- respectarea regulilor de igienă personală și de colectivitate.

SCENARIUL DIDACTIC

Nr. crt.	Scopul predării	Strategii de predare	Strategii de învățare	Stiluri de învățare*			Timp alocat	Colaboratori
				A	V	P		
1	<i>Generarea interesului și a entuziasmului în privința unui anumit subiect.</i>	<ul style="list-style-type: none"> • Conversație 	Motivarea alegerii temei propuse pentru dezbateri.	*			3'	<ul style="list-style-type: none"> • Diriginte
2	<i>Oferirea de informații. Explorarea și influențarea opiniilor, emoțiilor, convingerilor și atitudinilor. Dezvoltarea lucrului în echipă și a abilităților de comunicare orală și în scris.</i>	<ul style="list-style-type: none"> • Discuții • Generarea de idei • Analizare • Observare independentă • Conversație • Studiu de caz • Analizare • Discuții 	<p>Se anunță titlul temei. Tematica se va axa pe următoarele planuri:</p> <ul style="list-style-type: none"> • tânărul observat în diferite etape de dezvoltare fizică și intelectuală; • dezvoltarea prin proiecte - Platforma eTwinning (www.etwinning.net) • conflicte sociale – tipuri de conflicte între diferite categorii de indivizi; • drogurile – un pericol pentru tineri – cauze, manifestări, efecte; • categorii de boli infecțioase și contagioase. 	*	*	*	27'	<ul style="list-style-type: none"> • Diriginte • Elevi împărțiți în 4 grupe
3	<i>Rezolvarea de probleme.</i>	<ul style="list-style-type: none"> • Conversație • Problematizare • Studiu de caz 	D-na doctor va testa elevii cu întrebări despre adolescență, despre influența nefastă a drogurilor și a bolilor care se pot contracta dacă tinerii nu se protejează.	*	*		10'	<ul style="list-style-type: none"> • Doctor • Elevi
4	<i>Consolidarea informațiilor.</i>	<ul style="list-style-type: none"> • Conversație • Discuții 	Pe baza întrebărilor, a temelor dezbătute și a desenelor care întrușează tineri în diferite ipostaze se trasează conturul unui tânăr adolescent.	*			5'	<ul style="list-style-type: none"> • Diriginte • Elevi
5	<i>Evaluarea finală.</i>	<ul style="list-style-type: none"> • Conversație • Discuții 	Se discută despre punctele tari și slabe ale lecției deschise prezentate.	*		*	5'	<ul style="list-style-type: none"> • Diriginte • Elevi

* **Stilurile de învățare:** **A** = Auditiv
V = Vizual
P = Practic

- Capturi ecran utilizare **Platforma eTwinning**

Înscrierea în comunitatea eTwinning. Pașii de urmat:

- 1. Accesarea portalului www.etwinning.net și alegerea limbii de lucru.**
- 2. Înscrierea unui nou membru**
- 3. Accesarea portalului eTwinning după crearea unui cont personal.**
- 4. Utilizarea instrumentelor din pagina personală**
- 5. Administrarea spațiului de lucru al unui proiect**

EXEMPLE DE BUNE PRACTICI

LECTURA – O CĂLĂTORIE ÎN LUMEA CUNOAȘTERII – FIȘĂ RED

PROF. TOTÎLCĂ MARIA-LELIA

De ce este atât de importantă lectura ? De ce să citesc această carte sau pe cealaltă, mulți se întreabă. Aș putea să-mi petrec timpul și altfel, fără a face un efort intelectual. Dar este oare corect să gândesc așa ? Mereu am căutat răspunsuri la aceste întrebări... Și poate mulți alții au gândit la fel...Privind în jur, analizând comportamente, ascultându-i pe cei mai în vârstă am înțeles că lectura ocupă un loc primordial în formarea personalității noastre.

Lectura îți oferă posibilitatea de a te detașa de problemele cotidiene și de a-ți crea o lume proprie, confortabilă, o viață nouă. Ea are puterea de a te face să zâmbești, să râzi în hohote, ba chiar să plângi. Condiția este să alegi o carte care ți se potrivește, care răspunde așteptărilor tale.

Cărțile îl ajută pe cititor să evolueze, să urce treptele devenirii, să descopere lucruri noi, nebănuite, să se transpună într-un univers al imaginației care nu are limite, să călătorească alături de personaj, uneori chiar să se identifice cu acesta ... Astfel, un cititor, cândva neștiutor, poate ajunge cu timpul să fie capabil să ia deciziile potrivite în situații de viață similare cu cele întâlnite în cărțile citite.

De aceea, cred că lectura reprezintă bagajul cu care pornim pe drumul vieții, un bagaj ce poate fi îmbogățit pe parcurs, în funcție de idealurile fiecăruia.

Este știut faptul că un om erudit se face ușor remarcat și este un om puternic, superior, educația fiind o adevărată *carte de vizită* ce îți deschide multe uși spre succes.

Din păcate, azi, în *era tehnologiei*, tinerii s-au îndepărtat de lectură și acest lucru este vizibil în comportamentul lor în societate. Este greu de spus ce e de făcut pentru a remedia acest fapt...

Generația noastră trebuie să conștientizeze că avem o problemă, iar cheia rezolvării ei se află în fiecare dintre noi.

Până la urmă, lectura nu este o activitate oarecare. Ea reprezintă atât un mod de relaxare, cât și o călătorie în trecut sau în viitor pentru a ne lărgi orizontul de cunoaștere. Cărțile pot fi diverse, de la texte literare până la lucrări științifice, un plus de cunoștințe în orice domeniu este bine-venit.

O carte bună îți antrenează mintea și îți poate schimba perspectiva asupra lumii, te pune pe gânduri după ce ai lăsat-o din mână, te determină să meditezi căutând sensuri ascunse. Mai mult decât atât, îți dezvoltă vocabularul și imaginația, spiritul de observație, abilitățile de comunicare cu ceilalți.

Așadar, a citi înseamnă a învăța, iar omul cât trăiește învață, spune o vorbă din bătrâni. Alege să fii diferit !

***Subiecte pentru proba de verificare a cunoștințelor de limbă modernă limba franceză,
proba orală, pentru admiterea în clasele a IX-a cu program bilingv***

Profesor Oana Trifan

Școala Gimnazială „Academician Haralambie Mihăescu” Udești, Suceava

BILET nr.1

1. Lisez le texte: *Le macaron*

Le macaron est un petit gâteau moelleux de forme arrondie que l'on déguste depuis le moyen âge. Il mesure de 3 à 5 cm de diamètre. C'est la spécialité de plusieurs villes et régions françaises comme Amiens, Chartres, ou encore Saint-Émilion. La recette du macaron varie selon les villes.

La préparation et la cuisson des macarons est difficile même pour les professionnels. Pour fabriquer un macaron, il faut de la poudre d'amande, du sucre glace, du sucre et des blancs d'œufs. La quantité d'amande est égale à la quantité de sucre glace.

Le macaron a des goûts et des couleurs différentes. Généralement, le macaron rose est à la fraise ou à la framboise. Le macaron beige est à la vanille. Le macaron marron est au chocolat ou au café. Le macaron jaune est au citron. Mais depuis quelques temps, le corps et le coeur ont deux parfums différents : poire-orange et praliné-yuzu comptent parmi les plus appréciés.

2. Répondez aux questions: 30puncte (5x6p)

Un macaron mesure combien de centimètres ?

Il y a quels ingrédients dans un macaron ?

De quelle couleur est le macaron au chocolat ?

Le macaron rose a quels goûts ?

Quel est ton macaron préféré?

<https://www.podcastfrançaisfacile.com/texte/le-macaron-texte-en-français-facile.html>

BILET nr.2

1. Lisez le texte: *La fête de la Musique*

La Fête de la Musique existe depuis 1981. Normalement, elle a lieu chaque année le 21 juin. La particularité de cette fête est qu'elle se passe la plupart du temps dans la rue. Cette fête, comme son nom l'indique, a pour thème la musique et rassemble tous ceux qui veulent jouer ou écouter de la musique. Les musiciens doivent juste prévenir la mairie qu'ils ont l'intention de jouer dans la rue ce jour-là et la mairie leur proposera un lieu.

Cette fête est gratuite et réunit tout le monde en un même endroit. Selon l'heure de la journée on verra plus ou moins de jeunes, de personnes âgées, de familles. Mais tout le monde partagera un moment de convivialité.

Ce jour-là, toutes les musiques sont au rendez-vous : jazz, rap, classique, hip hop. Parfois, la Fête de la Musique a lieu le samedi suivant afin qu'un maximum de monde y assiste. C'est notamment le cas dans les petites villes et les villages qui vont organiser un concert à cette occasion.

2. Répondez aux questions: 30puncte (5x6p)

Depuis quand existe la Fête de la Musique ?

Quand a-t-elle lieu ?

Où a-t-elle lieu ?

Qui y participe ?

Que faut-il faire si on veut jouer de la musique dans la rue ?

<https://www.podcastfrancaisfacile.com/texte/la-fete-de-la-musique.html>

BILET nr.3

1. Lisez le texte: *Le poissons d'avril*

En France, le premier avril est un jour très particulier. C'est le jour où les gens font des poissons d'avril. Le poisson d'avril, c'est une plaisanterie et parfois un canular que l'on fait à quelqu'un. Tout le monde en fait, les adultes comme les enfants. Les enfants accrochent un poisson en papier au dos de leurs camarades de classe ou de leurs professeurs.

Les adultes font des plaisanteries plus élaborées. Ils peuvent se mettre en groupe pour faire un canular à un ami. Ça peut être n'importe quoi. Le principal, c'est que les autres y croient et que ce soit drôle. Le plus étonnant, c'est que la presse aussi fait des poissons d'avril. En écoutant la radio, en regardant la télévision ou en lisant les journaux, vous verrez forcément un poisson d'avril le jour du premier avril car c'est la tradition.

Le poisson d'avril serait né en France sous Charles X. Et il est devenu très international. J'ai beaucoup aimé un poisson d'avril de la BBC, la célèbre radio britannique. Cela s'est passé en 1999, la radio a annoncé alors que l'hymne britannique, « God save the queen » serait remplacé par un chant européen en allemand. Des milliers d'auditeurs en entendant cette nouvelle ont été scandalisés et ont téléphoné. Amusant non ?z le texte:

<https://www.podcastfrancaisfacile.com/texte/poisson-davril.html>

2. Répondez aux questions: 30puncte (5x6p)

Quel jour de l'année fait-on des plaisanteries ou des canulars ?

Qui en fait ?

Quelle est l'origine du poisson d'avril ?

Que s'est-il passé en 1999 ?

Aimes-tu faire des plaisanteries ?

BILET nr.4

1. Lisez le texte: *La recette de la soupe au potiron*

Pour faire une bonne soupe au potiron, prenez :un quart de potiron, un oignon, un demi litre de lait, 25 grammes de beurre, un bouillon cube, un peu de sel, un peu de poivre.

Coupez l'oignon finement puis coupez le potiron et faites revenir l'oignon avec du beurre à feu doux. Il faut que l'oignon caramélise un peu. Quand l'oignon a légèrement changé de couleur, ajoutez le potiron et mélangez.

Une fois que le potiron est devenu orange foncé, presque marron, ajoutez un peu d'eau et le bouillon cube. Après avoir ajouté le bouillon cube, laissez chauffer à feu moyen pendant dix minutes. Ensuite, éteignez le feu. Ajoutez vingt centilitres de lait, mélangez et laissez refroidir. Une fois que votre préparation est froide, passez-la au mixer.

A la fin, ajoutez le reste de lait et chauffez votre soupe à feu doux dans une casserole. Salez et poivrez à votre goût. Vous pouvez aussi ajouter un peu de persil frais et de la crème fraîche au moment de servir.

Cette soupe se mange chaude en hiver et elle est délicieuse froide en été.

Bon appétit !

<https://www.podcastfrancaisfacile.com/divers/recette/soupe-potiron.html>

2. Répondez aux questions: 30puncte (5x6p)

Quels sont les ingrédients de la soupe au potiron ?

Comment doit-on couper l'oignon ?

Que faut-il faire quand le potiron est devenu orange foncé ?

Quand passe-t-on la préparation au mixer ?

Que peut-on ajouter au moment de servir ?

BILET nr.5

1. Lisez le texte: Une journée avec Alice

Chaque jour, Alice se lève vers six heures et prend un petit-déjeuner composé de pain, de fromage et d'œufs. Ensuite, elle prend sa douche et se prépare pour filer en dix minutes vers la gare.

Le train qui l'emmène en ville est souvent bondé, les gens font grise mine durant le trajet de quinze minutes en consultant leurs smartphones, les écouteurs vissés aux oreilles alors que nous approchons de l'arrivée. Il faut alors prendre le métro durant vingt minutes

avant d'arriver devant l'école. De longues heures s'enchaînent pendant lesquelles Alice et ses camarades apprennent de nouvelles choses. L'après-midi, Alice va nager à la piscine.

Le soir venu, il faut rentrer en prenant le même chemin que le matin. Elle fait ses devoirs puis prépare le dîner et finalement, elle regarde un film avant d'aller se coucher.

<https://lingua.com/fr/francais/lecture/journee-avec-alice/>

2. Répondez aux questions: 30points (5x6p)

Qu'est-ce que Alice aime faire après l'école ?

Qu'est-ce que Alice mange pour le petit-déjeuner ?

Pourquoi Alice se lève t-elle tôt ?

Combien de temps met Alice pour arriver à l'école ?

Que fait Alice avant d'aller se coucher ?

Sitografie:

https://www.podcastfrancaisfacile.com/apprendre-le-francais/liste-des-textes-fle#google_vignette

<https://lingua.com/fr/francais/lecture/>

Subiecte pentru Olimpiada de limba engleză, etapa locală, clasa a VII-a

Profesor Oana Trifan

Școala Gimnazială „Academician Haralambie Mihăescu” Udești, Suceava

I. Choose the right answer : (1x10 = 10 points)

1. Guitar is to guitarist as drum is to ...
A. drumer B. drummer C. drumist
2. A lot of people are giving up ... meat.
A. the B. a C. -
3. Victor is ... in the class
A. fifth B. the fifth C. the fiveth
4. They will go on holiday next summer,?
A. will they B. won't they C. will not they
5. Can you buy me, ... soap, please?
A. a bar of B. a slice of C. a can of
6. ...lunch I ordered was burnt.
A. a B. the C. -
7. We visited the village of Polperro ... was once a busy fishing centre.
A. where B. which C. who
8. She gave away some clothes because they were
9. I'm not very lucky. I never win
10. Anyway, I've got ... homework to do.

II. Put the verbs in brackets in the correct tense: (2x10= 20 points)

New York story

Last year my uncle was working in the USA and he and my aunt (1) ... (decide) to spend a few days in New York. One day they (2) ... (walk) down the street when a young man suddenly (3) ... (bump) into my uncle. My uncle noticed that his shoulder (4) ... (drip) with tomato ketchup! A young girl, who (5) ... (stand) beside him, began to wipe his jacket. Luckily, my aunt, who (6) ... (see) everything, (7) ... (shout): “John! (8) ... (watch) out!”

The young girl quickly (9) ... (disappear). Then my uncle realized that he (10) ... (nearly/be) the victim of a clever pair of pickpockets.

III. Think of the word which best fits each space. Write only one word in each space: (2x10= 20 points)

Aaron Spelling is said to be the richest and 1) successful television producer 2) ... Hollywood and, in a city famous for 3) ... wealth, his wife, Candy, is 4) ... biggest spender. They recently paid more than \$10 million 5) ... the huge house Bing Crosby used to live in. Then they had it torn down so that 6) ... even bigger, more wonderful mansion could be built. This will have a more luxurious swimming-pool, an indoor ice-skating rink and a private zoo, 7) ... well. The final bill will come to 8) ... least \$25 million. They say that a few years ago, 9) ... a typically warm Californian Christmas Eve, Candy had a huge amount 10) ... real snow delivered to the Spelling mansion and spread all over the green lawns so that their children could enjoy „a white Christmas“.

IV. Read the text and answer the following questions: (5x5= 25 points)

Wonder: book review

What's Wonder about?

Wonder is the story of a ten-year-old boy who lives with his parents and sister in New York. August, or Auggie, is an ordinary boy in many ways. He rides a bike and likes playing with his Xbox. But Auggie has deformities of the face and looks very different from other children. At the start of the book, he tells us 'My name is August. I won't describe what I look like. Whatever you're thinking, it's probably worse.' In the street, people look at Auggie and his appearance shocks them.

Auggie has never been to school because he has spent a lot of time in hospital. His mother teaches him at home, but now he's ten, she thinks he should go to school. At first, Auggie doesn't want to go. He worries that other students will look at him and say horrible things. But then he visits a school with his mum, he likes the headteacher and decides to go. Auggie's first year at school has good times and bad times. Auggie makes some good friends but other children are horrible to him. At the end of the year, Auggie goes on a school trip and a frightening event there changes things completely.

Is it a good book?

Wonder is an excellent book. It tells an inspiring story that makes you feel many different emotions. Once I started reading it, I didn't want to stop. It is easy to like Auggie. He has a good sense of humour, so the book has a good mix of funny and sad moments. But the book isn't just about Auggie. We learn what life is like for his sister, and Jack, who is

Auggie's friend. Wonder is a book about a ten-year old boy, but it's popular with people of all ages. Pre-teens, teenagers and adults all love Wonder.

A bestseller

Wonder is RJ Palacio's first book. On her website, she explains that she had the idea for Wonder after seeing a girl with deformities on the street one day. Many schools are using the book to start discussions about bullying, friendship and being different. The book is very popular and has won prizes.

1. In what ways is Auggie an ordinary boy?
2. Why does Auggie look very different from other children?
3. How does Auggie decide to go to school?
4. Did the reviewer enjoy reading the book? What inspired the author to write this book?
5. Is the book used in schools? To what purpose?

V. Write a story beginning as shown: (25 points)

"I want to tell you what happened when I was coming back from school yesterday."

Write 120-150 words on your answer sheet. Give your story a catchy title.

Nota : Toate subiectele sunt obligatorii.

Timp de lucru: 2 ore

Nu se acorda puncte din oficiu.

Barem de corectare

I. Choose the right answer. (1 x 10= 10 points)

1. B 2. C 3. B 4. B 5. A 6. B 7. B 8. B 9. C 10. A

II. Put the verbs in brackets in the correct tense: (2x10= 20 points)

1. decided ; 2. were walking; 3. bumped; 4. was dripping; 5. was standing; 6. saw; 7. shouted; 8. watch; 9. disappeared; 10. had nearly been;

III. Think of the word which best fits each space. Write only one word in each space. (2 x 10= 20 points)

1. most 2. in 3. its 4. the 5. for 6. an 7. as 8. at 9. on 10. of

IV. Read the text and answer the following questions: (5 x 5= 25 points)

Answers 1-5:

- information correctness(2p);
- grammatical correctness(1p);
- word order and accuracy(1p);
- spelling (1p).

Suggested answers:

1. Auggie is an ordinary boy because he rides a bike and likes playing with his Xbox.
2. He looks different from other children because he has deformities of the face.
3. He visits a school with his mum and he likes the headteacher.
4. Yes, he did. She wrote this book after seeing a girl with deformities on the street one day.
5. Yes, it is. Many schools are using the book to start discussions about bullying, friendship and being different.

SUBJECT V: 1 x 25= 25 points

Task achievement (5p)

Content and organization (5p)

Coherence and cohesion (5p)

Grammar (5p)

Vocabulary accuracy (5p)

Sitografie:

<https://tuyensinh247.com>

<https://learnenglishteens.britishcouncil.org>

Lecturiștii

Clubul de lectură "Lecturiștii", înființat în martie 2021, este un proiect început cu scopul expres de a oferi o alternativă la vremenile tulburi prin care treceau elevii, în timpul pandemiei. În acele vremuri școala a luat o față nouă, iar relația dintre profesori și elevi a fost grav afectată de lecțiile online. Dacă profesorii au reușit să se adapteze, în cele din urmă la această nouă situație, nu același lucru se poate spune și despre elevi. Camerele închise, absențele "fără număr" de la lecții, dificultăți în elaborarea răspunsurilor sau realizarea temelor, erau semnale clare că ceva s-a schimbat în comportamentul elevilor. Iar schimbarea nu era una bună.

În cartea „Efectele micului ecran asupra minții copilului” de Virgiliu Gheorghe, sunt explicate în detaliu rezultatele nocive asupra creierului în urma expunerii ore în șir a copiilor la televizor, calculator, tabletă sau, mai nou, telefon. Cu toate acestea, lecțiile online le-au „oferit” copiilor accesul, ore în șir, la toate aceste dispozitive, cu scopul de a participa la lecții sau pentru a-și face temele, iar acest lucru a avut efecte adverse și variate de la elev la elev.

Observând aceste schimbări în comportamentul micuților, am pornit – atunci când acest lucru a fost posibil - mai multe cercuri tematice, cu scopul de a scoate copiii din spatele „ecranelor” și a-i integra în activități care să-i ajute să socializeze, să se exprime și să facă lucruri care le plac, departe de telefoane, tablete și alte dispozitive electornice.

Așa a început, alături de celelalte activități, clubul de lectură „Lecturiștii”. La început, am dorit să-i fac să aleagă cartea și cititul în locul telefoanelor și Tik-Tok-ului, dar copiii au fost mai înclinați spre discuții decât spre citit. Discutam despre orice, într-un cadru nonformal, reușind, din când în când, să mai „strecor” câte o scenetă sau câte o citire a unei povești sau alte teme care să aibă cât de cât legătură cu un club de lectură. A fost o perioadă frumoasă datorită faptului că elevii reușeau să-și exprime ideile, părerile și trăirile, lucru foarte greu de realizat în lecțiile online.

De-a lungul timpului, clubul nostru a suferit mai multe transformări, de la numărul de elevi și până la tematica activităților, dar în cele din urmă am reușit să „lipsească” șapte copii minunați, cu care am relansat trupa de teatru a școlii noastre. Ideea de a crea și de a participa la scenete le-a plăcut enorm și au dat dovadă de creativitate și implicare în realizarea primei piese de teatru, intitulată „Cei trei purceșii 2.0” cu care am și participat la a XV- a ediție a festivalului „Hai la teatru!” organizat și găzduit de Teatrul Luceafărul, unde am obținut premiul special pentru ”DISPONIBILITATE LUDICĂ”.



Sursă foto – arhivă personală



Sursă foto – arhivă personală

Repetițiile pentru piesă au durat o vară întreagă și fac parte dintr-un lung șir de activități și amintiri frumoase, unde distracția și buna dispoziție erau cuvintele de ordine. Nu ne ieșea mereu ce ne propuneam dar niciodată nu ne despărțeam supărați și la următoarea întâlnire eram la fel de veseli și implicați în ceea ce făceam. Acum am mai „crescut” puțin prin integrarea de noi „lecturiști” dornici să se alăture activității noastre.

Clubul de lectură are o însemnătate specială pentru mine, deoarece fiecare întâlnire cu micii „lecturiști” are o încărcătură emoțională deosebită și în acele momente nu mai există profesor și elevi ci doar o echipă implicată într-un proces de creație. De asemenea, emoțiile trăite la fiecare reprezentație, nu pot fi descrise în cuvinte, iar copiii, pe scenă, au fost excepționali, dând dovadă de o enormă capacitate de mobilizare și autocontrol în lumina reflectoarelor.

Gândindu-mă la tot ce s-a întâmplat în cadrul micului nostru club, pe parcursul unui an de zile, cred cu fermitate că ne-am atins obiectivele inițiale, dar acum, avem noi obiective. Prin urmare, nu ne vom opri aici. Ne așteaptă un drum lung, dragi lecturiști.



Sursă foto – arhivă personală



Sursă foto – arhivă personală

Prof. TRIFAN PETRU DORIN
Școala Gimnazială Țuțora, jud. Iași

„Facilitarea, susținerea și îmbunătățirea activităților din sistemul educațional”

„Clubul de emoții”

Profesor PPS- Trițoiu Cleopatra
Școala Gimnazială Specială Nr.8, București

Scopul acestui mini-proiect a fost de formare în rândul elevilor cu CES a capacității de exprimare, înțelegere, reglare a propriilor emoții pentru o mai bună inserție socială și profesională.

„Clubul de emoții” vine astfel în sprijinul elevilor cu CES care prezintă probleme comportamentale și risc de abandon școlar. Ideea clubului a fost de a crea un spațiu plăcut unde elevii să desfășoare activități relaxante, prin intermediul jocului, care să le permită să își formeze competențe emoționale prin participarea la o serie de activități educative, să își dezvolte capacitățile de exprimare a emoțiilor în cadrul unor ateliere de dezvoltare personală și să-și dezvolte capacitatea de înțelegere și recunoaștere a propriilor emoții prin parcurgerea unor povești terapeutice.

Formarea competențelor emoționale îi va ajuta pe elevi atât în cadrul activităților instructiv - educative, în gestionarea unor emoții negative precum furia (care la rândul ei conduce la agresivitate fizică sau verbală), dar va facilita și integrarea socioprofesională ulterioară a elevilor. Mini-proiectul a fost o oportunitate de a asigura în școală o bază materială minimă pentru desfășurarea activităților specifice. Astfel, au fost achiziționate jocuri educative, prin intermediul cărora elevii să învețe cu plăcere și cărți, pentru a oferi elevilor materiale de documentare atractive, dar și pentru a-i apropia de lumea cititului și nu în ultimul rând pentru a le forma deprinderea de căutare a unor informații în surse bibliografice date. Una dintre cele mai importante realizări a fost faptul că elevii implicați în proiect au perceput întâlnirile din cadrul clubului ca pe o modalitate plăcută de a petrece timpul liber, fiind în același timp un prilej bun de a se juca și învăța în același timp.

Una dintre activitățile cu un mare impact în rândul elevilor a fost organizarea expoziției „Recunoașterea principalelor emoții”.

Faptul că elevilor li s-a stabilit un scop/obiectiv interesant, realizabil și tangibil (realizarea de colaje, postere, afișe, care ilustrează principalele emoții) activitatea a devenit foarte atractivă,

rezultând într-o implicare activă a acestora. O altă activitate de mare impact a fost organizarea „Săptămânii sănătății emoționale”.

În fiecare zi elevii au avut de îndeplinit o activitate legată de emoții: luni s-au îmbrăcat în verde (culoare care semnifică echilibru, renaștere fiind un simbol al sănătății, armoniei, siguranței și speranței); marți elevii au studiat alături de super eroii lor preferați; miercuri au dansat și au lăsat emoțiile pozitive să îi cuprindă; joi s-au îmbrăcat colorat, realizând un curcubeu uman și s-a discutat despre toate emoțiile; vineri au purtat haine amuzante iar buna dispoziție a fost „la modă”.

Odată cu descoperirea acestui univers al lor ,copiii au explorat cu nerăbdare multitudinea de jocuri minunate si diversificate, care îi așteptau acolo. Entuziasmul lor, dorința de a descoperi ceva inedit, au făcut activitățile foarte atractive. Toți copiii s-au simțit ca niște mici cercetători care încearcă și în cele din urmă reușesc să descopere farmecul universului. Această lume necunoscută de ei până la desfășurarea acestor activități a reprezentat o punte de trecere spre cunoaștere, manifestarea interesului si a dorinței de a descoperi informații de care nu au parte în mediul din care provin

Toate aceste activități au însuflețit întreaga școală și au adus zâmbetele pe buzele tuturor.

PROIECT DIDACTIC

ȘCOALA: Colegiul Economic "Virgil Madgearu", Tg-Jiu

PROFESOR: TROTEA RAMONA MIHAELA

CLASA: a XII-a

OBIECTUL: Limba și literatura română

UNITATEA DE ÎNVĂȚARE: PERIOADA POSTBELICĂ - Dramaturgia

SUBIECTUL LECȚIEI: Marin Sorescu– *Iona*

TIPUL LECȚIEI : Dobândire de noi cunoștințe

COMPETENȚE GENERALE:

- 1.Utilizarea corectă și adecvată a limbii române în receptarea și în producerea mesajelor în diferite situații de comunicare;
- 2.Folosirea diferitelor modalități de analiză tematică, structurală și stilistică în receptarea diferitelor texte literare și nonliterare;
- 3.Argumentarea în scris sau oral a unor opinii în diverse situații de comunicare.

COMPETENȚE SPECIFICE:

- 1.1. Identificarea particularităților și a funcțiilor stilistice ale limbii în receptarea diferitelor tipuri de texte;
- 1.2. Receptarea adecvată a sensului/sensurilor unui mesaj transmis prin diferite tipuri de texte orale sau scrise;
- 1.3. Folosirea adecvată a strategiilor și a regulilor de exprimare orală în monolog și în dialog;
- 1.5. Utilizarea, în exprimarea proprie, a normelor ortografice, ortoepice, de punctuație, morfosintactice și folosirea adecvată a unităților lexico-semantice, compatibile cu situația de comunicare;
- 2.4. Analizarea componentelor structurale și expresive ale textelor literare studiate și discutarea rolului acestora în tratarea temelor;
- 2.6. Aplicarea conceptelor de specialitate în analiza și discutarea textelor literare studiate.
- 3.2. Compararea unor argumente diferite pentru formularea judecăților proprii.

OBIECTIVE OPERAȚIONALE:

O1: Să compare trăsăturile teatrului modern cu cele ale teatrului clasic;

O2: Să prezinte geneza parabolei Iona;

O3: Să identifice temele esențiale ale operei;

O4: Să prezinte structura, semnificațiile parabolei;

STRATEGIA DIDACTICĂ

Metode și procedee:

- Expunerea;
- Conversația euristică;
- Exercițiul;
- Explicația
- Problematizarea;

Mijloace didactice: fișe de lucru, portofoliul, videoproiectorul;

Resurse:

- Spațiul de lucru: sala de clasă
- Timp de lucru: 50 de minute
- Capacitățile de receptare ale elevilor

Modalități de evaluare:

- Evaluare formativă
- Evaluare scrisă

Forme de organizare a activității:

- Activitate frontală;
- Activitate individuală/ de grup/în perechi.

Bibliografie de specialitate:

Limba și literatura română, Manual pentru clasa a XII -a, coordonator FLORIN IONIȚĂ, ADRIAN COSTACHE, ADRIAN SĂVOIU, M.N. LASCĂR, Editura Art, 2007

Eugen Simion, *Scriitori romani de azi*, I, Editura Litera, Bucuresti, 1998

Bibliografie metodică:

Secieru, Mihaela, *Didactica limbii române*, Iași, Editura Ovi-art, 2004

Parfene, C., *Metodica predării limbii și literaturii române*, Iași, Editura Polirom, 1999.

SCENARIU DIDACTIC

Etapele lecției	Ob.	Activitatea de învățare	Timp	Forme de organizare	Metode	Mijloace	Evaluare
1.Moment organizatoric		Este organizat contextul educativ (se asigură liniștea în clasă, se pregătesc materialele necesare desfășurării activității).	1'	Frontal			
2. Verificarea cunoștințelor anterioare și a temei		Se cere elevilor să încadreze opera Iona în dramaturgia lui Marin Sorescu: <i>Iona</i> – face parte din trilogia <i>Setea muntelui de sare</i> , alături de <i>Paracliserul</i> și <i>Matca</i> , tema dominantă fiind setea de absolut a omului superior. Subintitulată <i>tragedie în patru tablouri</i> , piesa iese din clasificările clasice, fiind o parabolă dramatică, alcătuită sub forma unui monolog care cultivă alegoria și metafora.	4'	Frontal, Individual	Conversația Explicația	Caietele elevilor	Obs. sist.
3. Captarea atenției		Se va realiza o analiza comparativa a teatrului clasic cu cel modern (<i>Iona</i>); elevii vor prezenta trăsăturile celor două tipuri de teatru (Anexa 1).	4'	Frontal, Individual	Conversația Explicația Observarea	Fișa nr.1	Obs. sist.
4. Enunțarea temei și a obiectivelor		Se enunță tema lecției: Marin Sorescu– <i>Iona</i> – <i>tragedie în patru tablouri</i> și obiectivele urmărite.	1'	Frontal	Conversația	Tabla Caietele elevilor	

5. Prezentarea sarcinilor de învățare și dirijarea învățării		<p>Se prezintă sursele de inspirație ale operei: elevii fac referire la Mitul Biblic al pescarului Iona din Vechiul Testament. Se analizează comparativ cele doua ipostaze în care profetul Iona și Iona lui Sorescu sunt puși, realizandu-se o diagrama Wenn cu asemănări și deosebiri (Anexa 1) din care rezultă că mitul e doar un pretext al operei lui Sorescu, acesta redimensionându-l.</p>	25'	Individual	Metoda ciorchinelui	Fișe de lucru	Obs. sist.
		<p>Se propune elevilor analizarea semnificației titlului: dat de personajul eponim al operei, Iona, trimite la Mitul Biblic. În ebraică „ iona” înseamna porumbel, pasăre ce asimilează simbolul libertății, idee grefată în discursul dramatic. Se proiectează secvențe din piesa de teatru <i>Iona</i>.</p>		Frontal	Exercițiul	Tabla	Evaluare frontală
	01	<p>Pornind de la afirmația lui Marin Sorescu <i>Știu numai că am vrut să scriu ceva despre un om singur, nemaipomenit de singur</i>, elevii, pe baza citatelor din operă, identifică</p>		Individual	Explicația didactică		
	02	<p>urmatoarea tematică: căutarea identității de sine, scindarea eului, dedublarea (Iona – pescarul ghinionist; visătorul; victima; căutătorul, ascetul, luptătorul; iluminatul), solitudinea individului, moartea, nașterea,</p>		Lucrul pe grupe	Învățarea prin descoperire Problematizarea Observarea		Obs. sist.
03			Frontal	Exercițiul			
04			În perechi	Explicația didactică			
			Frontal				

	<p>destinul, criza comunicării, eliberarea.</p> <p>Spațiul diegetic este reprezentat de plajă și de burta chitului, metafore care definesc un spațiu închis, autolimitat, spațiu –labirint, tabloul I și IV prezintă exteriorul, pe când celelalte 2 interiorul, timpul diegetic atemporal (se poate petrece oricând), totul se raportează la propriul eu: <i>Începe să fie târziu în mine.</i></p> <p>Se analizează semnificațiile fiecărui tablou.</p>					
6. Obținerea performanței și asigurarea feedbackului	<p>Profesorul face aprecieri după fiecare sarcină de lucru, sugerează soluții/reformulează răspunsuri care nu sunt corect construite sau nu sunt concludente.</p>	2'	Frontal	Conversația Explicația		Evaluare frontală
7. Evaluarea procesului educativ	<p>Elevii vor fi împărțiți pe patru grupe și vor avea de analizat și comentat citate din fiecare tablou în parte.</p>	10'	În perechi Frontal	Joc de rol	Tabla	Evaluare scrisă
8. Asigurarea retenției și a transferului	<p>Profesorul notează elevii care au contribuit la desfășurarea orei; Se comunică tema: <i>Rescrieți, în 10-15 rânduri, finalul piesei Iona de Marin Sorescu</i></p>	3'	Frontal	Conversația Explicația	Caietele elevilor	

FIȘĂ DE LUCRU (Anexa 1)

1. Completați prin comparație trăsături ale teatrului clasic:

Teatrul clasic	Teatrul modern – <i>Iona</i> de M. Sorescu
Dialogul	
Structura textului : scene, tablouri, acte, parti.	
Spatiul si timpul – mentionate in didascalii si vizeaza plasarea actiunii la modul real. Cadrul este locul actiunii.	
Conflict puternic exterior sau psihologic.	
Textul e structurat pe momentele subiectului.	
Mai multe personaje	

2. Completați elemente ale mitului biblic, sursa de inspirație alui Marin Sorescu:

Iona – Marin Sorescu	Elemente comune	Mitul Biblic
nu este profet		
închis fără motivație		
se află de la început în „gura peștelui”		
stă aici o viață „la gura grotei răsare barba lui Iona”		
cauta o cale de scăpare		
monstrul care îl înghite este el însuși înghițit		
o redimensionare a mitului		

FIȘĂ DE LUCRU(Anexa 2)

Grupa I

1. Prezentați primul tablou al piesei.
2. Explicați semnificația indicilor de spațiu:
 - Se citesc didascaliiile primului tablou.
 - Relația spațiu – ideal - ocupație
3. Comentați : *Iona stă în gura peștelui, nepăsător...*

Grupa II

1. Prezentați al doilea tablou al piesei.
2. Ce semnificație are următoarea replică:
 - *Începe să fie târziu în mine.Uite, s-a făcut întuneric în mâna dreaptă și în salcâmul din fața casei [...] și am lăsat vorbă în amintirea mea, măcar la soroace mai mari, universul întreg să fie dat lumii de pomană.*
3. Care este sensul unei *bănci de lemn în mijlocul mării*? De ce își dorește oare Iona să facă o astfel de construcție?

Grupa III

1. Prezentați al treilea tablou al piesei.
2. Interpretați introducerea în scenă a celor doi pescari care nu vorbesc, nu-i răspund lui Iona și rămân în scenă *cu bârnele pe umeri*.
3. Ce semnificație are replica: *Dacă nu exista ferestre, ele trebuie inventate?*

Grupa IV

1. Prezentați ultimul tablou al piesei.
2. Explicați semnificația detaliului despre barba lui Iona, care *fâlfâie afară*, în timp ce el se află în peșteră.
3. Comentați gestul lui Iona din final: „- (Scoate cuțitul.) *Gata, Iona?* (Își spintecă burta.) *Răzbim noi cumva la lumină.*”

Facilitarea, susținerea și îmbunătățirea activităților din sistemul educațional

Prof. învățământ preșcolar: Trufin Carmen

Liceul Teoretic Recaș/ Grădinița P. P. Recaș

A fi profesor înseamnă a avea cunoștințe de specialitate dar și a avea capacitatea de a “traduce” didactic adică de a știi”ce?”, “cât?”,”cum?”,”când?”, “în ce fel?”, “, “cui?” oferi. Pentru evoluția copilului și îmbunătățirea performanțelor acestuia, comunicarea, reprezintă unul din aspectele fundamentale ale adaptării. Indiferent de modul în care comunicăm, comunicarea înseamnă și implicare emoțională pe lângă transmiterea de informații.

Una dintre caracteristicile principale ale procesului de comunicare este eficiența coordonării ei. Informația disponibilă trebuie să fie completă, exactă, oportună. Succesul răspunsului la fiecare mesaj depinde de precizia mesajului original, de interpretarea și înțelegerea sa de către receptor și de către conexiunea inversă. Cuvântul cheie este comunicare eficientă.

Comunicarea eficientă dintre cadrul didactic și preșcolari presupune existența unor relații de intercunoaștere, de intercomunicare precum și a unor relații socio-afective bazate pe încredere reciprocă. Cei doi parteneri implicați în procesul instructiv-educativ, trebuie să interacționeze, să dorească să comunice problemele cu care se confruntă și apoi să caute soluții de interes comun. Pentru a avea o comunicare eficientă trebuie să verificăm dacă am fost ascultați și înțeleși de către interlocutorul nostru. Altfel spus trebuie să adaptăm conținutul informațional la particularitățile individuale ale interlocutorilor și aici mă refer la vârstă, mediu socio-cultural, nivel de inteligență.

În continuare voi prezenta un **exemplu de bună practică** care este foarte ușor de aplicat la clasă.

În cadrul unei activități de educarea limbajului (povestirea educatoarei), le-am expus copiilor „Povestea pușorului îngâmfat” clar, coerent, expresiv, respectând succesiunea logică a evenimentelor , adoptând o intonație, gestică, mimică nuanțate și expresive.

În scopul fixării momentelor principale ale povestirii am prezentat planșe cu imagini din poveste. Pe baza întrebărilor ajutătoare și a ilustrațiilor copiii au povestit pe scurt povestea. Am purtat o scurtă discuție legată de prietenie cu aceștia și i-am întrebat în ce alte povești au mai întâlnit astfel de personaje, după care am dezvelit diagrama pe care am realizat-o.

Pe un polistiren am realizat Diagrama Venn (două cercuri care se intersectează) și materialul didactic format din imagini cu animale, reprezentând personajele celor două povești: „Povestea pușorului îngâmfat” și „Pățania ursului cafeniu”.



Copiii au completat diagrama cu personajele celor două povești în cele două cercuri (roșu, respectiv albastru), iar în spațiul format prin intersecția celor două cercuri au mutat doar acele personaje pe care le-au considerat „prieteni adevărați”.



Cu ajutorul acestei metode interactive am fixat momentele principale ale povestirii din ziua respectivă, precum și alte cunoștințe anterioare, solicitându-i să identifice personajele pozitive din ambele povești.

Liceul Tehnologic "I. C. Petrescu"
Loc. Stâlpeni, jud Argeș
Nr.....

Director,
Prof.

**PROIECT DE PARTENERIAT EDUCAȚIONAL
GRĂDINIȚĂ – FAMILIE
”ÎMPREUNĂ PENTRU COPIII NOȘTRI”**

**G. P. N. Stâlpeni-sat
Prof. inv. preșcolar, Tudose Roxana Florian**

An școală 2023 – 2024

ARGUMENT:

Într-o societate care evoluează sub imperiul schimbărilor permanente în toate domeniile, care solicită individualului abilități de adaptare rapidă la situațiile noi, educația trebuie să răspundă în primul rând nevoilor individuale, asigurând în același timp șansele de integrare și dezvoltare socială personală. Una din pârgurile de intervenție care acționează la nivelul educației preșcolare și care pot susține acest deziderat, este dezvoltarea unei relații partenariale grădiniță – familie, definite printr-o comunicare reală, constructivă în interesul copilului.

Practica participării părinților la educație copilului preșcolar în mediul familial și unitatea de învățământ, se dovedește a fi focalizată predominant pe elemente de asigurare a securității personale, a stării de sănătate, pe satisfacerea trebuințelor primare, fiind mai puțin orientate spre implicarea în socializarea și educarea copilului preșcolar.

Dacă nu se intervine printr-un program de consiliere a părinților, de informare privind modalitățile concrete prin care pot participa la educația copilului preșcolar, sarcina formării și educării acestuia căzând numai în responsabilitatea grădiniței, aceasta nu își va putea atinge scopurile educaționale la standardele propuse, indiferent de calitatea serviciilor oferite. În acest scop am gândit acest proiect de parteneriat educațional.

SCOPUL PROIECTULUI:

Srijinirea părinților pentru conștientizarea și asumarea rolului educațional și implicarea lor în formarea și dezvoltarea personalității copilului pentru integrarea lui în viața socială.

OBIECTIVELE PROIECTULUI:

1. Implicarea părinților în acțiunea de parteneriat familie – grădiniță, cu impact în evoluția comportamentului copilului;
2. Informarea părinților cu privire la caracteristicile psihofizice ale preșcolarului mic;
3. Familiarizarea părinților cu privire la metodele și procedeele educative specifice învățământului preșcolar;
4. Motivarea părinților pentru implicarea cât mai activă în activitățile desfășurate de copii în cadrul grădiniței;
5. Stabilirea unor relații de colaborare între părinți pentru crearea unei "comunități" a părinților;
6. Înțelegerea rolului pe care îl are relația grădiniță – familie, în dezvoltarea armonioasă și progresul educațional al copilului;

7. Abilitarea părinților pentru identificarea propriilor comportamente greșite și conștientizarea efectelor negative ale acestora asupra dezvoltării psihofizice a copilului.

PARTENERI IMPLICAȚI:

- educatoarea grupei;
- preșcolarii din grupa mixtă de la G. P. N. Stâlpeni;
- părinții/ bunicii copiilor;
- directorul unității de învățământ.

OBLIGAȚII COLATERALE:

- Educatoarea are obligația de a fi prezentă la activitățile întreprinse;
- Educatoarea are obligația de a media și soluționa problemele ce pot apărea în urma unor dezbateri și lecturări de materiale;
- Părinții au obligația de a participa la acțiunile desfășurate la grupă și de a asigura materialele necesare preșcolarilor;
- Părinții au obligația de a se implica activ în activitățile desfășurate în soluționarea unor probleme de tip educațional.

DURATA PROIECTULUI:

- Anul școlar 2023 – 2024

LOCUL DE DESFĂȘURARE:

- Localul grădiniței și al altor instituții partenere (Școala, Biserica, Primăria)

RESURSE:

- UMANE: preșcolari, educatoare, părinții preșcolarilor, director
- MATERIALE: cărți, pliaante, reviste, fișe, laptop, ecusoane

MODALITĂȚI DE REALIZARE:

- Sedințe cu părinții;
- Lectorate pe diverse teme;
- Vizite, excursii, drumeții;
- Activități desfășurate împreună cu părinții;
- Sărbătorirea onomastică și de naștere a copiilor;
- Expoziții cu lucrările copiilor;
- Serbările realizate în diferite momente ale anului.

MODALITĂȚI DE EVALUARE:

Întâlnirea se va desfășura lunar, pe o perioadă de un an școlar, timp de o oră, moment în care se vor discuta temele propuse. La finele fiecărei întâlniri, educatoarea anunță tema lunii viitoare, pentru a le da posibilitatea părinților de a se pregăti cu materiale și notițe. Se vor distribui diferite fișe de observație, chestionare și alte modalități de evaluare

CALENDARUL ACTIVITĂȚILOR

Data/ luna	Activitatea	Locația
Septembrie	”Bun venit la grădiniță!” Prezentarea mediului educațional al grădiniței și a activităților specifice grupei. Completarea dosarelor preșcolarilor. Stabilirea comitetului de părinți. Stabilirea opționalului de la grupă.	G. P . N. Stâlpeni-sat
Octombrie	Prezentarea acordului de parteneriat ”Împreună pentru copiii noștri” Discuții referitoare la calendarul activităților propuse și modalități de realizare Prezentarea rezultatelor evaluării inițiale pe grupe de vârstă.	G. P . N. Stâlpeni-sat
Noiembrie	”Cât de bine îți cunoști copilul?” Chestionare aplicate părinților Discuții	G. P . N. Stâlpeni-sat
Decembrie	”E vremea colindelor!” Inițierea unui proiect de voluntariat în vederea ajutorării unor persoane nevoiașe din localitate. Serbarea de Crăciun.	G. P . N. Stâlpeni-sat
Ianuarie	”Copilul meu – prioritatea mea” Lectorat. Exemplul părinților în educarea copiilor – impact emoțional asupra copilului, dezvoltarea relației cu copilul.	G. P . N. Stâlpeni-sat
Februarie	”Hrană sănătoasă pentru un corp sănătos și o minte sănătoasă” Implementarea unor noutăți privind alimentația sănătoasă, igiena alimentară și personală. Discuții libere.	G. P . N. Stâlpeni-sat
Martie	”La mulți ani, mamica mea! Activitate de ziua mamei	G. P . N. Stâlpeni-sat
Aprilie	”Pas cu pas spre viața de școlar” Lectorat Cerințele mediului școlar – preșcolarii din grupa mare	G. P . N. Stâlpeni-sat Lic. Tehn. ”I. C. Petrescu”
mai	”Părinții întrebă, educatoarea răspunde” Discuții libere	G. P . N. Stâlpeni-sat
iunie	”Uite ce mari ne-am făcut!” Analiza evoluției copilului de-a lungul anului școlar și a nivelului de pregătire pentru următoarea grupă/ viața de școlar	G. P . N. Stâlpeni-sat
PERIODIC	Consultații individuale și colective Vizite Consilierea părinților	G. P . N. Stâlpeni-sat

EXEMPLU DE BUNĂ PRACTICĂ

Liceul Tehnologic "Tudor Vladimirescu"

Tufiși Elena - Ionela

PROIECT DE ACTIVITATE DIDACTICĂ

pentru activitate transdisciplinară realizată în echipă

TEMA ACTIVITĂȚII : "OLA - O Lume Altfel! "

DATA: 23.10.2023

ARII CURRICULARE: Programul Național "Școala Altfel"

ȘCOALA: Liceul Tehnologic „Tudor Vladimirescu”, jud. Galați

CLASELE: VIII – XII

PROFESOR: Tufiși Elena Ionela

Profesori colaboratori: cadre didactice ale școlii noastre.

SCOPUL ACTIVITĂȚII :

Dezvoltarea sensibilității față de tinerii abuzați sau aflați într-o situație de bullying, stimularea și cultivarea înclinațiilor către atitudini ferme în vederea descurajării actelor de violență sau de bullying.

OBIECTIVE :

- O1 : enumerarea a minim două soluții referitoare la 3 studii caz referitoare la comportamentul agresiv elevilor în școală cu scopul de a stimula motivația pentru cunoașterea și utilizarea unor metode de abordare sau tehnici elementare de aplanare a situațiilor de violență sau bullying;
- O2 : combinarea în mod creativ materialele informative prezentate pentru realizarea unor afișe;
- O3 : organizarea unui concurs de afișe dedicat temei propuse.

GRUP ȚINTĂ :

- Elevii clasei a VIII a A și a IX – a A;
- Părinții elevilor.

RESURSE UMANE:

- Cadrele didactice și didactic auxiliare din școala noastră;
- Elevi din alte clase

RESURSE MATERIALE:

- Cărți cu informații și citate dedicate educației;
- Materiale oferite de mass media privind mediul școlar cu exemple pro și contra unui climat pozitiv;
- Afișe realizate de elevi ;
- Echipamente digitale: tablă inteligentă, videoproiector;

- Melodii despre școală, liceu, educație

DESCRIEREA ACTIVITĂȚII:

- Elevii au vizionat 3 anunțuri mediatizate atât la TV cât și pe rețelele de socializare referitoare la comportamentul elevilor;
- Au avut loc discuții despre cauze și posibile soluții referitoare la situațiile prezentate
- S-au prezentat exemple și din școala noastră de cazuri ușoare de violență, cea mai frecventă formă de violență întâlnită fiind cea verbală din timpul pauzelor sau după terminarea cursurilor în drum spre casă sau înainte de începerea cursurilor (situații sau evenimente care au avut loc în timpul liber și care escaladează în momentul contactului direct)
- Elevii au căutat citate despre comportamente și atitudini pozitive cu urmări oferite ca modele de urmat și le-au cuprins în produsele realizate spre fianțul activității.
- “O Altfel de Lume!” – realizarea afișelor și a expoziției în incinta clasei a VIII – a A.

FINALITATEA ACTIVITĂȚII:

Organizarea concursului dedicat activității ”OLA – O Altfel de Lume” cu **jurizare online** de către cadrele didactice și didactic auxiliare implicate cu calitatea de **profesori colaboratori**.

EVALUAREA ACTIVITĂȚII :

- Realizarea unui album foto cu poze din timpul activităților și postarea lor pe site-ul școlii.

BIBLIOGRAFIE:

1. <https://www.libertatea.ro/lifestyle/citate-despre-educatie-2917568>
2. https://viatafaraviolenta.ro/#dearflip-df_10019/33/

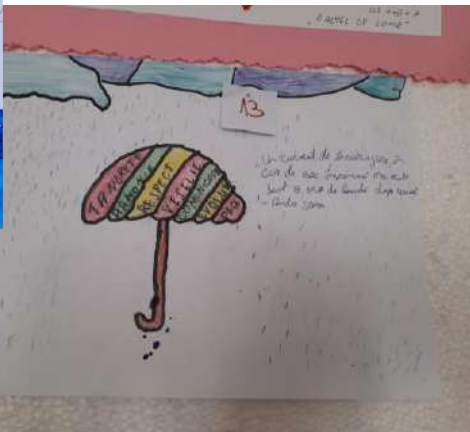

3.



Integrarea softurilor educaționale în pedagogie.

Exemple de Bune Practici la Orele de Curs.

Profesor Turcescu Alina Elena

Colegiul Național "Ion C. Brătianu", Pitești

În era digitală, utilizarea softurilor educaționale în școli a devenit o practică tot mai răspândită, având potențialul de a transforma modul în care elevii învață și profesorii predau. Aceste instrumente nu numai că facilitează accesul la informații variate și la resurse educaționale inovative, dar și stimulează angajamentul elevilor prin metode interactive de învățare. Acest articol explorează exemple de bune practici în utilizarea softurilor educaționale la orele de curs, oferind perspective asupra modului în care acestea pot fi integrate eficient în diverse discipline.

Matematica și softurile de simulare

Un exemplu notabil de bună practică în utilizarea softurilor educaționale în predarea matematicii îl reprezintă integrarea softurilor de simulare. Acestea permit elevilor să vizualizeze și să experimenteze cu concepte abstracte, cum ar fi geometria spațială sau calculul integral, într-un mod intuitiv și interactiv. Un astfel de soft, "GeoGebra", oferă posibilitatea de a construi figuri geometrice, de a explora proprietăți și de a efectua calcule complexe. Prin utilizarea acestui soft, profesorii pot organiza activități care încurajează explorarea liberă sau pot ghida elevii prin lecții structurate, evidențiind aplicabilitatea matematicii în lumea reală.

Științele Naturii și laboratoare virtuale

În științele naturii, laboratoarele virtuale reprezintă o bună practică în folosirea softurilor educaționale. Platforme precum "PhET Interactive Simulations" oferă o gamă largă de simulări pentru fizică, chimie și biologie, permițând elevilor să conducă experimente într-un mediu virtual controlat. Acestea sunt deosebit de valoroase în școli unde accesul la echipamente de laborator este limitat. Profesorii pot folosi aceste simulări pentru a demonstra principii științifice complexe, pentru a testa ipoteze și pentru a discuta rezultatele experimentelor, îmbogățind înțelegerea științifică a elevilor.

Istoria și tururile virtuale

Predarea istoriei poate fi revitalizată prin utilizarea softurilor educaționale care oferă tururi virtuale ale muzeelor și siturilor istorice. Platforme precum "Google Arts & Culture" permit elevilor să exploreze colecții de artă, documente istorice și exponate din întreaga lume, fără a părăsi sala de clasă. Aceste resurse pot fi integrate în lecții pentru a oferi context vizual și cultural studiului istoric, facilitând o înțelegere mai profundă a subiectului și stimulând interesul elevilor.

Psihologie și Filosofie prin dezbateri, logică și simulări etice

În predarea psihologiei și filosofiei, softurile educaționale care facilitează dezbaterile structurate și simulările de dileme etice reprezintă bune practici. Un astfel de instrument este "Kialo", o platformă de dezbateri care permite explorarea sistematică a argumentelor pro și contra pe diverse teme, de la etică până la teorii psihologice. Această platformă poate fi utilizată

pentru a organiza dezbateri clasice în clasă, invitând elevii să contribuie cu argumente, să evalueze pozițiile opuse și să dezvolte abilități critice de gândire.

Utilizare în cursul de Psihologie:

Profesorii de psihologie pot folosi "Kialo" pentru a explora teorii diverse și studii de caz. De exemplu, într-un modul despre comportamentul uman, pot fi abordate subiecte precum "Natura vs. Educație" sau "Efectele rețelelor sociale asupra sănătății mentale". Elevii pot fi împărțiți în grupuri pentru a cerceta și apoi a contribui cu argumente susținute de studii de caz și cercetări actuale, facilitând astfel înțelegerea profundă a teoriilor psihologice și a aplicațiilor lor în viața reală.

Utilizare în cursul de Filosofie:

Similar, în filosofie, "Kialo" poate fi folosit pentru a naviga prin dileme etice complexe sau pentru a analiza teorii filosofice. O temă ar putea fi "Utilitarismul versus Deontologia în contextul deciziilor morale contemporane". Elevii vor investiga principiile fundamentale ale fiecărei teorii etice, aplicându-le apoi la scenarii reale sau ipotetice, cum ar fi dilemele morale generate de tehnologia avansată sau problemele de mediu. Această metodă încurajează gândirea critică, empatia și capacitatea de a argumenta logic, competențe esențiale în studiul filosofiei.

Beneficii:

Integrarea acestui tip de soft educațional în cursurile de psihologie și filosofie oferă mai multe avantaje:

Stimularea Gândirii Critice: Elevii sunt provocați să gândească critic, să evalueze diferite perspective și să construiască argumente bine fundamentate.

Dezvoltarea Abilităților de Comunicare: Participarea la dezbateri îmbunătățește abilitățile de comunicare orală și scrisă, permițând elevilor să-și exprime clar și convingător punctele de vedere.

Înțelegere Profundă: Prin analiza și discutarea activă a teoriilor și dilemelor, elevii dezvoltă o înțelegere mai profundă a materiei, care depășește memorarea informațiilor.

Utilizarea softurilor educaționale în școli reprezintă o evoluție naturală în pedagogie, răspunzând nevoilor educaționale ale generației digitale. Exemplele prezentate evidențiază flexibilitatea și versatilitatea acestor instrumente în diverse discipline, de la matematică și științe până la literatură și istorie. Prin integrarea judicioasă a tehnologiei în curriculum, profesorii pot crea experiențe de învățare mai angajante, interactive și semnificative pentru elevi, pregătindu-i pentru un viitor în care tehnologia joacă un rol central. Pentru a maximiza beneficiile acestor instrumente, este esențială formarea continuă a cadrelor didactice în domeniul tehnologiilor educaționale și dezvoltarea unei mentalități deschise către inovare în educație.

Bibliografie:

Buckingham, D. (2013). *Beyond Technology: Children's Learning in the Age of Digital Culture*. Polity Press.

- Cuban, L. (2001). *Oversold and Underused: Computers in the Classroom*. Harvard University Press.
- Hohenwarter, M., & Fuchs, K. (2004). "Combining Dynamic Geometry, Algebra and Calculus in the Software Package GeoGebra". *Computer Algebra Systems and Dynamic Geometry Systems in Mathematics Teaching Conference*.
- Kuhn, D. (2015). "Thinking Together and Alone". *Educational Researcher*, 44(1), 46-53.
- Marcus, A. S. (2006). "Seeing the Past: Visual Media in the History Classroom". *Learning and Teaching History in the Secondary School*, 84-103.
- Nussbaum, E. M. (2008). "Argumentation, Dialogue Theory, and Probability Modeling: Alternative Frameworks for Argumentation Research in Education". *Educational Psychologist*, 43(1), 1-22.
- Wieman, C., Adams, W. K., & Perkins, K. K. (2008). "PhET: Simulations That Enhance Learning". *Science*, 322(5902), 682-683.

„Facilitarea, susținerea și îmbunătățirea activităților din sistemul educațional”

Exemple de bune practice, aplicate în învățământul preșcolar

Prof. Înv. Preșcolar. TUREAC ELISABETA- LAVINIA

Mediul educațional are un rol extrem de important în dezvoltarea armonioasă și completă a educabilului. Pentru a veni în sprijinul educației, trebuie asigurat nu doar un mediu optim, ci e nevoie și de resurse umane de calitate și de resurse materiale. Astfel, susținerea sistemului educațional presupune cunoașterea/ identificarea nevoilor, continuând apoi cu susținerea acestora. O variantă benefică pentru aceasta, constă în cunoașterea unor bune practici, aplicate în mod direct preșcolarilor.

Creativitatea are un aport major în evoluția micului educabil, deoarece a este, în primul rând, o abordare pozitivă, care ne ajută să trecem peste obstacole, ba chiar să le transformăm în oportunități. Creativitatea este un proces mental și social care implică generarea unor idei sau concepte noi. Cu toate că, de cele mai multe ori, există anumite piedici sau obstacole în a promova creativitatea, se recomandă principiile de bază în demararea acestui proces.

Dacă ar fi să le exprimăm sub formă de sfaturi, acestea ar suna astfel:

◆ Fiicurious!

◆ Fiideschis!

◆ Evităpresupunerile!

◆ Uneștecomunități!

◆ Pune pasiune în ceea ce faci!

◆ Făcevautil!

◆ Gândeșteînviitor!

◆ Urmărește oțintă precisă.

◆ Deschide undialog.

◆ Trageconcluzii împreună cu colegii sau noi asocieri ale minții creative între idei sau concepte existente.

O abordare pozitivă are scopul de a încuraja spre o cunoaștere ludică, facilă și plăcută pentru copii, indiferent de vârstă.

Ca și continuitate a creativității, intervin proiectele educaționale, prin intermediul cărora copiii intră în contact și cu alte instituții sau modalități de organizare a unui proces instructiv- educativ. Acestea cuprind un calendar de activități planificate, urmăresc realizarea unui scop bine definit, într-un cadru bine stabilit și într-o perioadă de timp bine definită. Sunt o modalitate de acumulare a unor noi experiențe de cunoaștere, rezolvând probleme practice în diferite situații date, fiind de altfel un instrument al dezvoltării și inovării organizațiilor școlare.

Nu în ultimul rând aş dori să amintesc punctual care este rolul părinţilor în implicarea lor în educaţie, pentru a susţine atât creativitatea copiilor, cât şi derularea proiectelor educaţionale, în calitate de parteneri:

a) Comunicare şi implicare activă a părinţilor - Părinţii sunt parteneri importanţi în educaţia copiilor lor şi trebuie să fie implicaţi în procesul decizional şi în monitorizarea progresului elevilor. Comunicarea deschisă şi regulată între şcoală şi familie este crucială pentru a asigura sprijinul adecvat pentru elevi.

b) Implicarea comunităţii - Educaţia poate fi consolidată prin colaborarea cu comunitatea. Implicarea organizaţiilor locale, ONG-urilor şi altor instituţii poate aduce resurse şi sprijin suplimentar pentru elevi şi poate promova înţelegerea şi acceptarea diversităţii. Bunele practici în educaţie se bazează pe valorile de respect, acceptare şi egalitate de şanse pentru toţi elevii. Implementarea acestor practici necesită o planificare adecvată, diversificarea metodelor de predare, gestionarea eficientă a grupei, colaborarea între profesori şi specialişti, implicarea activă a părinţilor şi comunităţii. Prin aplicarea acestor practici, se poate crea un mediu educaţional în care fiecare elev să poată atinge succesul şi să se dezvolte la potenţialul lor maxim.

Ca şi concluzie, bunele practici de educaţie sunt strategii şi abordări care asigură participarea şi succesul tuturor elevilor, indiferent de abilităţile sau nevoile lor. Aceste practici sunt concepute pentru a crea un mediu de învăţare echitabil şi susţinător, în care fiecare elev se simte acceptat, valorizat şi înţeles.

„Facilitarea, susținerea și îmbunătățirea activităților
din sistemul educațional”

Exemple de bune practici

Prof.înv.preșc: Turnagiu Georgiana
Grădinița nr. 229, București

Sistemul educațional reprezintă un pilon esențial în dezvoltarea unei societăți și în formarea viitoarelor generații. Pentru a asigura o educație de calitate, este imperativ să identificăm și să implementăm exemple de bune practici care să faciliteze, să susțină și să îmbunătățească activitățile desfășurate în cadrul acestui sistem

Bune practici în utilizarea tehnologiei în educație

1. Platforme online interactive: Implementarea platformelor online interactive pentru predare și învățare, care să ofere conținut multimedia, lecții adaptabile și interacțiune în timp real între profesori și elevi. Exemplu notabil este platforma Khan Academy, care oferă resurse educaționale gratuite și accesibile

- Khan Academy: Este o platformă educațională online gratuită, care oferă lecții video, exerciții practice și resurse educaționale pentru elevi de toate vârstele. Un aspect notabil este adaptabilitatea lecțiilor la ritmul de învățare al fiecărui elev.

- Coursera și edX: Aceste platforme oferă cursuri universitare online, colaborând cu instituții de prestigiu din întreaga lume. Sunt exemple de cum tehnologia poate aduce educația la nivel global

2. Utilizarea instrumentelor de colaborare online: Integrarea instrumentelor de colaborare, cum ar fi Google Workspace sau Microsoft 365, pentru stimularea colaborării între elevi și facilitarea accesului la resurse educaționale într-un mediu virtual

- Google Workspace și Microsoft 365: Aceste suite de instrumente oferă profesorilor și elevilor posibilitatea de a colabora în timp real, partaja documente și comunicare eficientă, contribuind la o experiență educațională mai dinamică și interactivă

Bune practici în formarea continuă a cadrelor didactice

1. Programe de mentorat: Implementarea programelor de mentorat între profesori experimentați și cei mai puțin experimentați, pentru a împărtăși experiența și pentru a facilita schimbul de cunoștințe și metode didactice inovatoare

- New Teacher Center (NTC): O organizație care se concentrează pe sprijinirea profesorilor începători prin intermediul programelor de mentorat și resurse educaționale specializate

2. Workshop-uri si conferinte: Organizarea periodică a workshop-urilor și conferințelor în care profesorii să poată participa pentru a-și îmbunătăți abilitățile.

- EdCamp: Evenimente neformale și gratuite, organizate la nivel local sau online, în care profesorii participă la discuții și workshop-uri bazate pe nevoile lor, promovând schimbul de idei și resurse între educatori

Bune practici în implicarea părinților în procesul educațional

1. Comunicare eficientă:

- Sisteme online de comunicare scoala-parinti: Platforme precum Zoom sau Meet facilitează comunicarea constantă între cadrele didactice și părinți, permitând partajarea de informații despre progresul școlar, evenimente școlare și alte aspecte importante

2. Evenimente și activități comune:

- Ședințe informative și workshop-uri pentru părinți: Școlile pot organiza întâlniri periodice în care să discute teme educaționale și să ofere sfaturi pentru susținerea procesului de învățare acasă. Astfel de evenimente implică părinții direct în educația copiilor lor

Aceste exemple de bune practici reprezintă doar câteva dintre numeroasele inițiative și resurse disponibile în domeniul educațional. Implementarea lor în cadrul sistemului educațional poate contribui semnificativ la îmbunătățirea calității educației și la creșterea performanțelor elevilor

Bibliografie:

1. Prensky, M. (2001). „Nativi digitali, imigranți digitali”. Pe orizont, 9(5), 1-6.
2. Ingersoll, R. M. și Strong, M. (2011). „Impactul programelor de introducere și mentorat pentru profesorii începători: o revizuire critică a cercetării”. Review of Educational Research, 81(2), 201-233
3. Epstein, J. L. (2010). „Parteneriate cu școală, familie și comunitate: pregătirea educatorilor și îmbunătățirea școlilor”. Westview Press

JOCUL CA MIJLOC AL EDUCAȚIEI FIZICE

PROF. UDROIU RĂDUCU SEBASTIAN
ȘCOALA GIMAZIALĂ NR.16, „TAKE IONESCU”, TIMIȘOARA

Jocul este foarte important pentru motivarea copiilor, fiind poarta cea mai eficientă pentru instrumentele cognitive în învățare. El permite angajarea imaginației copilului în ceea ce învață cu scopul de a transforma informația abstractă în cunoaștere personală.

Putem spune că jocul nu numai că motivează copilul pentru învățare și favorizează direct implicarea în activitățile propuse dar îl și ajută să își dezvolte imaginația și implicit creativitatea, abilitățile generale și strategiile de raportare la realitatea înconjurătoare.

Jocurile de mișcare, ca unele dintre mijloacele educației fizice, își găsesc o largă întrebuințare atât în cazul lecțiilor de educație fizică, cât și în activitatea extrașcolară.

Această largă întrebuințare rezultă din faptul că, alături de jocurile sportive, jocurile de mișcare au o valoare educativă deosebit de importantă, își aduc contribuția lor la educarea multilaterală a copilului.

Ca să dea rezultatele urmărite de profesor, jocul trebuie să fie organizat și condus.

În predarea jocului, ca în predarea fiecărei discipline, trebuie să ne călăuzim după principiile didactice. Pe baza acestor principii, în alegerea jocului ca și în diferitele momente ale desfășurării lui, vom ține seama de următoarele indicații:

a) Alegerea jocului.

În alegerea jocului, profesorul trebuie să țină seama, în primul rând, de sarcina pedagogică ce și-a propus să o rezolve prin joc.

Un joc poate da rezultate diferite, bune sau rele, după cum se adresează unei vârste sau alteia, băieților sau fetelor.

Copiii de vârstă școlară mică le lipsește rezistența, calitățile de voință sunt slab dezvoltate, iar atenția obosește repede. Pentru această vârstă sunt indicate jocuri cu elemente de alergare, sărituri, prindere-aruncare. De asemenea sunt indicate jocurile desfășurate în cerc însoțite de muzică, cântece sau jocurile ritmate.

b) Pregătirea locului de joc.

Jocurile de mișcare se pot desfășura atât în aer liber cât și în sală. Dacă jocurile au loc în aer liber terenul de joc trebuie să fie neted, fără obstacole. Atunci când utilizăm o sală sau o altă încăpere spațioasă, vom avea grijă ca aceasta să fie aerisită.

Cele mai multe jocuri necesită marcare simplă, câteva linii, cercuri care se pot face pe loc. Pentru marcarea colturilor terenului sunt indicate fanioanele colorate.

c) Pregătirea materialului de joc.

Atunci când este vorba de materialul de joc pentru copiii de vârstă școlară este indicat ca acesta să fie cât mai variat, bogat și viu colorat. Cantitatea materialului trebuie să corespundă numărului de jucători.

-Formarea echipelor.

La formarea echipelor trebuie să ținem seama ca ele să fie de valori sensibil egale. În aceeași echipă vor intra jucători mici și mai înalți, mai puternici și mai slabi, mai îndemânatici și mai puțin îndemânatici.

-Alegerea căpitanilor.

În acest caz pot fi folosite mai multe procedee:

- a) numirea de către profesor - procedeul este operativ, însă nu concordă întotdeauna cu părerea și dorința jucătorilor;
- b) prin tragere la sorți - acest procedeu durează mai mult ca timp și rareori este desemnat jucătorul cel mai potrivit
- c) Alegerea ajutoarelor.
- d) Pentru arbitrarea jocurilor pe echipe, este necesar să avem ajutoare, dintre jucători.
- e) Așezarea jucătorilor.

La explicarea jocului este importantă așezarea jucătorilor în așa fel încât să poată auzi și vedea bine pe conducător.

f) Explicarea și demonstrarea jocului. În câteva cuvinte se va arăta esența jocului, în ce constă el, cum se desfășoară, precum și regulile lui principale. Explicațiile lungi plictisesc, provoacă nerăbdare și răpesc din timp.

g) Conducerea jocului.

Jocul începe la un semnal convenit: comandă, fluier, fanion. În procesul jocului trebuie scoase în evidență inițiativa și spiritul creator al jucătorilor.

h) Disciplina în joc.

Lipsa de disciplină poate să rezulte din insuficiența cunoașterii a regulilor de joc, formarea greșită a echipelor sau dintr-un arbitraj necorespunzător.

Arbitrajul.

Fiecare joc cere un arbitraj competent și nepărtinitor. Rolul de arbitru este îndeplinit de conducătorul jocului.

j) Dozarea jocului.

Profesorul nu trebuie să se lase condus de dorința elevilor, ci cunoscând gradul lor de pregătire, starea sănătății, să dozeze jocul în așa fel încât el să aibă efectele scontate.

k) Sfârșitul jocului și stabilirea rezultatelor.

La sfârșitul jocului se stabilesc rezultatele și se comunică jucătorilor. Se vor scoate în evidență fazele reușite ale jocului și se critică cele necorespunzătoare.

Majoritatea jocurilor adaptate structural și ca durată pot fi folosite cu succes în oricare parte a lectiei.

BIBLIOGRAFIE

Exerciții și jocuri în școală - Editura Sport Turism 1976 - Alexandru Niculescu

Educatia elevilor-Editura Didactica Press 2007-Stefan Popenic

PROIECT DIDACTIC

Data: 21.03.2024

Clasa: a X-a A

Unitatea Școlară: LICEUL TEHNOL0GIC AIUD

Propunător: Uilăcan Roxana Viorica

Disciplina: Matematică / Algebră

Unitatea de învățare: Elemente de statistică matematică

Tema lecției: Procente

Scopul lecției: Utilizarea procentului în cadrul problemelor

Competențe specifice:

1. **Recunoașterea** unor date de tip probabilistic sau statistic în situații concrete.
4. **Transpunerea** în limbaj matematic prin mijloace statistice sau probabilistice a unor probleme practice.

Obiective operaționale: La finalul orei, elevii vor fi capabili:

- Să calculeze un procent dintr-un număr.
- Să utilizeze procentele în probleme practice

Metode și procedee didactice: conversația, explicația, problematizarea, exercițiul.

Mijloace de învățământ: fișe de lucru, cretă, tablă, caiete, instrumente de scris

Forme de organizare: frontală

Tipul de lecție: fixare și consolidare

Desfășurarea lecției

Secvențele activității didactice	Activitatea profesorului	Activitatea elevilor	Strategii Didactice		
			Metode și procedee	Forme de activitate	Mijloace/materiale didactice
1.Moment organizatoric 4'	Se asigură condițiile optime pentru desfășurarea lecției (curățenie, lumină, ținută). Se verifică prezența elevilor. Se verifică tema prin sondaj și se lămuresc eventualele neclarități.	Elevii se pregătesc pentru lecție. Elevii cer lamuriri asupra exercițiilor neclare din temă, dacă este cazul.	Conversația Explicația	Frontală	Caiete Tablă
2.Verificarea cunoștințelor predate anterior 5'	Profesorul le solicită elevilor să explice ce înțeleg prin procen și cum calculează un anumit procent dintr-un număr. Se oferă feedback asupra tuturor răspunsurilor elevilor. Dacă este necesar, se fac completări sau corectări.	Elevii ridică mâna și răspund la întrebare. Dacă există neclarități, se adresează întrebări profesorului.	Conversația	Frontală	
3.Anunțarea temei și a obiectivelor lecției 1'	Se anunță titlul lecției: " Procent ". Se prezintă, pe scurt, obiectivele.	Elevii notează titlul lecției în caiete.	Conversația	Frontală	Tablă Cretă Caiete

<p>4. Fixarea și consolidarea cunoștințelor 32'</p>	<p>Profesorul le împarte elevilor o fișă de lucru. (Anexa 1)</p> <p>Profesorul solicită elevii să iasă la tablă pentru a rezolva exercițiile.</p> <p>Se oferă feedback asupra tuturor răspunsurilor elevilor.</p> <p>Dacă este necesar, se fac completări sau corectări.</p>	<p>Elevii ies la tablă pentru a rezolva exercițiile propuse.</p> <p>Elevii notează în caiete rezolvarea completă a exercițiilor.</p>	<p>Conversația Explicația Problematizarea Exercițiul</p>	<p>Frontală</p>	<p>Fișe de lucru Caiete Tablă Cretă Instrumente de scris</p>
<p>5. Evaluare și feedback 5'</p>	<p>Profesorul adresează elevilor o serie de întrebări care să fixeze informațiile utilizate.</p> <p>Se oferă feedback asupra tuturor răspunsurilor elevilor.</p> <p>Dacă este necesar, se fac completări sau corectări.</p>	<p>Elevii ascultă întrebările profesorului și răspund la acestea.</p>	<p>Conversația Explicația</p>	<p>Frontal</p>	<p>Fișe de lucru Caiete Tablă</p>
<p>6. Tema pentru acasă 3'</p>	<p>Anunțarea temei: Exercițiile rămase nerezolvate de pe Fișa de Lucru (Anexa 1).</p>	<p>Elevii notează tema în caiete.</p>	<p>Conversația Explicația</p>	<p>Frontală</p>	<p>Fișe de lucru Caiete</p>

Anexa 1- Fișă de Lucru

1. Calculați $\frac{2}{3}$ din 72 lei;
2. Calculați 25% din 600 kg.
3. Calculați:
 - a. 10% din 740;
 - b. 25% din 2500;
 - c. 50% din 3400.
4. Calculați
 - a) o cincime din: 250 de kg; 140 m; 325 lei; 2015 min;
 - b) o treime din: 24l; 120 cm; 546 t; 60 s;
 - c) un sfert din: 36cm; 104 kg; 324 l; 1024 ore.
5. După ce a parcurs $\frac{3}{5}$ din drum, unui biciclist i-au mai rămas de parcurs 36 de km. Aflați ce lungime are drumul.
6. Un telefon mobil costă 250 de lei. După o perioadă acesta se ieftinește cu 10 % din prețul pe care îl avea. Aflați care este noul preț al telefonului.
7. O carte costă 40 de lei. Aflați prețul cărții după o scumpire cu 12 %.
8. O eșarfă costă 12 lei. Cât va costa după o scumpire cu 10% ?
9. Un trening costă 150 de lei. Care va fi prețul după o scumpire cu 12% ?
10. Un tablou costă 300 de lei. Care va fi noul preț al produsului după :
 - a) o scumpire cu 10% ;
 - b) o ieftinire cu 24% ;
 - c) o scumpire cu 20% urmată de o ieftinire cu 10% ;
 - d) o reducere cu 30% urmată de o scumpire cu 10 %.
11. O agendă costă 20 de lei. La cumpărarea a 5 exemplare se acordă o reducere de 18% pentru toate exemplarele cumpărate.
Ce sumă va plăti o persoană care cumpără 12 agende ?
12. Un obiect se scumpește cu 15%, iar prețul acestuia crește cu 60 de lei. Care este prețul obiectului după scumpire?

PROIECTAREA DIDACTICĂ
ÎN ÎNVĂȚĂMÂNTUL PRIMAR

PROIECT DE LECȚIE - ISTORIE

Cornelia Viorica UNGURĂȘAN

„Școala Gimnazială „Avram Iancu”, Dej, județul Cluj, România

PROIECT DE LECȚIE

- Cadru didactic propunător: Cornelia Viorica Ungurășan
 - Instituția de învățământ: Școala Gimnazială „Avram Iancu” Dej
 - Clasa: a IV-a B
 - Aria curriculară: Om și societate
 - Disciplina/Disciplin integrate: Istorie, Limba și literatura română, Geografie
 - Unitatea de învățare: Epoci istorice. Evenimente, personalități, locuri istorice
 - Subiectul lecției: Moldova în vremea lui Ștefan cel Mare
 - Tipul de lecție: dobândire de noi cunoștințe
 - Varianta de lecție (opțional): lecție bazată pe învățare multimedia
 - Competențe specifice vizate:
 - Istorie:
 - 1.2. Localizarea în spațiu a evenimentelor istorice;
 - 2.2 Aplicarea unor procedee simple de analiză a surselor pentru a identifica informații variate despre trecut;
 - 3.2 Utilizarea corectă a termenilor istorici accesibili în situații de comunicare orală și scrisă.
 - 4.3 Manifestarea unei atitudini deschise în cazul unor situații care presupun comunicarea
 - Limba și literatura română:
 - 1.1 Realizarea de deducții simple pe baza audierii unui text literar sau informativ accesibil
 - Geografie:
 - 3.1 Identificarea poziției elementelor reprezentate pe hartă
- Scopul lecției: dobândirea informațiilor cu conținut istoric într-un mod activ
- Obiectivele operaționale: Până la sfârșitul lecției, elevii vor fi capabili:
 - O₁: să localizeze pe hartă zone geografice, clădiri importante, locuri unde s-au desfășurat luptele studiate;
 - O₂: să comenteze anumite imagini/ fotografii cu conținut istoric, în funcție de întrebările de sprijin;
 - O₃: să utilizeze corect termeni istorici în contexte de comunicare orală sau scrisă;
 - O₄: să formuleze întrebări și răspunsuri referitoare la faptele istorice discutate;
 - O₅: să formuleze predicții și concluzii în funcție de diverse tipuri de mesaje din fragmentele audiate;
 - O₆: să descrie un personaj istoric pe baza aspectelor descoperite în secvențele de film vizionate;
 - O₇: să identifice poziția unor elemente naturale și socio-economice pe harta regiunii Moldova.
- Strategia didactică:
 - Metode și procedee didactice: conversația, explicația, munca independentă, brainstorming, Știu/ Vreau să știu/ Am învățat
 - Mijloace de învățământ: manual digital, caiete, computer, aplicații pe platforma G Suite (Padlet, Documente Google, Formulare Google Forms, Jamboard), YouTube
 - Forma/ formele de organizare a activității elevilor: online, frontal, individual, pe grupe
- Sistemul de evaluare:

- Tipul de evaluare: frontală, individuală, interevaluare, scrisă
 - Metode și instrumente de evaluare: observația sistematică, aprecieri verbale, chestionar
- Resurse de timp: 45 minute

SCENARIU DIDACTIC

Etapale activității didactice	Obiective	Activitatea profesorului și a elevilor/ Etapele activității didactice	Strategia instruirii			Evaluarea activității și alte observații
			Metode și procedee	Mijloace de învățământ	Forme de organizare	
1. Moment organizatoric <i>2 min.</i>	O ₃	Pentru o bună desfășurare a activității, vor fi pregătite materialele necesare și se va realiza conectarea online cu elevii, din timp (se va deschide întâlnirea programată cu câteva minute mai repede, pentru a se putea conecta toți elevii).	conversația	computer	frontal, online	
2. Verificarea cunoștințelor <i>5 min.</i>	O ₄	Se va realiza verificarea lecției „Mihai Viteazul” prin formularea unor întrebări, la care elevii vor răspunde oral. *Cine a fost Mihai Viteazul? <i>Mihai Viteazul a fost un mare domnitor.</i> *Unde a domnit? <i>El a domnit în Țara Românească.</i> * Cu cine a purtat lupte? <i>Cele mai multe lupte le-a purtat cu turcii.</i> *Care era visul domnitorului? <i>Visul Domnitorului era să unească cele trei țări românești.</i> *Care au fost urmările acestui act? <i>Unirea a durat numai un an, deoarece domnitorul a fost ucis mișelește.</i>	conversația		frontal, online	aprecieri verbale
3. Captarea atenției <i>3 min.</i>		Pentru a-i introduce în tema lecției, se va folosi un padlet cu numele Moldova. Folosind brainstorming-ul, elevii vor nota în acest padlet cuvinte care au legătură cu cel indicat de cadrul didactic. https://ro.padlet.com/u_nely/gl50u5la5uu8kowl	brainstorming	padlet	frontal, online	observația sistematică, aprecieri verbale
4. Anunțarea temei și a obiectivelor operației		Se va anunța titlul lecției, „Moldova în vremea lui Ștefan cel Mare”, precum și obiectivele urmărite în lecția respectivă, folosindu-se un limbaj adaptat nivelului de înțelegere al elevilor.	explicația		frontal, online	

onale						
2 min.						
5. Dirijarea învățării	O 3	Se va partaja elevilor un jamboard care va conține un tabel configurat pentru a fi adecvat aplicării metodei Știu/ Vreau să știu/ Am învățat. Li se va cere elevilor să completeze rubricile ȘTIU și VREAU SĂ ȘTIU, după ce au construit și ei pe caiete acest tabel.	explicația, munca independentă, Știu/ Vreau să știu/ Am învățat	Jamb oard, caiete	frontal, independent, online	aprecieri verbale
20 min.	O 4	Elevii vor citi informațiile cuprinse la cele două rubrici. Ex: <u>ȘTIU</u> *domn al Moldovei * a câștigat numeroase bătălii * a fost foarte curajos <u>VREAU SĂ ȘTIU</u> *când a domnit Ștefan cel Mare *ce fapte de vitejie a săvârșit *care au fost cele mai importante bătălii *ce a ctitorit domnitorul		manual digital	frontal, online	aprecieri verbale, observația sistematică
	O 1	Se va partaja din manualul digital pag. 6-7. La pagina 6 va fi observat albumul istoric. Vor fi identificate în imagini construcții importante, precum și figura marelui domnitor. La pagina 7 va fi observată harta Moldovei în vremea domnitorului. Cu această ocazie va fi precizată poziția geografică a acestei regiuni, localități unde au fost purtate bătălii, precum și ctitorii ale domnitorului.	observația, conversația			
	O 7	https://manuale.edu.ro/manuale/Clasa%20a%20IV-a/Istorie/Aramis1/Partea%20II/ În continuare se va prezentată o secvență din filmul „Lupta de la Vaslui”, urmând o scurtă discuție frontală pe marginea acestuia.		film, YouTube		
	O 4	* În ce an s-a desfășurat lupta de la Vaslui? *Cu cine s-a purtat această luptă? *Cum arăta locul unde s-a desfășurat? *Ce tactică de luptă a adoptat domnitorul? *Cum îl putem descrie pe domnitor?			independent, frontal	observația sistematică
	O 5	*Cum s-a încheiat confruntarea? https://www.youtube.com/watch?v=-5gS7KW5kHA	conversația, Știu/ Vreau să știu/ Am învățat	Jamb oard, caiete	frontal, online	
	O 6	Se va partaja din nou jamboard-ul și se va completa, cu ajutorul elevilor, rubrica AM ÎNVĂȚAT. Aceștia vor completa în caiete informațiile corespunzătoare. https://jamboard.google.com/d/19hILkI5CKuxRW22PUK2bnA_eUW1_iwIJuVQ9CxFFzkw/viewer			frontal,	observația

					online	sistematică
6. Fixarea cunoștințelor 5 min.	O 3	Se va trimite elevilor spre rezolvare câte un chestionar Google Forms, cuprinzând 3 cerințe, care se vor discuta frontal. https://docs.google.com/forms/d/e/1FAIpQLScdRIKWY-xVT2LVGsBICZPsWV7cQcDngabfdimvZ_vZWvxjQA/viewform	explicația, exercițiul	chestionar	individual, frontal, online	evaluarea scrisă
7. Asigurarea retenției și a transferului 6 min.	O 2 O 3	Se va prezenta elevilor tema pentru acasă: „Vrem să știm mai mult!”, pe grupe (6). Din legende istorice, dar și poezie vor afla informații noi despre marele domnitor. Câte două grupe vor avea de vizionat filmul unei legende sau poezie și vor răspunde în scris sarcinilor. Acestea vor fi trimise grupelor, în documente google. Astfel, grupele 1 și 2 vor avea de rezolvat sarcinile de lucru având ca text-suport legenda „Stejarul din Borzești”, după Eusebiu Camilar. https://docs.google.com/document/d/1_34P4EOsZwCeEbu-cHpv0GPF3koUa-nGMjBvIQMHgu8/edit Grupele 3 și 4 vor avea de rezolvat sarcinile de lucru având ca text-suport legenda „Ștefan cel Mare și Vrâncioaia”, după Alexandru Vlahuță. https://docs.google.com/document/d/1qf1IEj1OEfo9y0GBDDjerQ_nrErSNnhy-J2usTIAmo0/edit Grupele 5 și 6 vor avea de rezolvat sarcinile de lucru având ca text-suport poezia „Muma lui Ștefan cel Mare”, după Dimitrie Bolintineanu. https://docs.google.com/document/d/1UekAiXm3hvhQiB6YhHNC5WMjQCJv-fn3HgNsCVRZXww/edit Elevii vor completa în aceste documente, iar în ora următoare fiecare grupă va prezenta rezolvările proprii.	explicația, conversația, exercițiul	documente Google, text-suport, computer	frontal, pe grupe, online	aprecieri verbale, interevaluare
8. Feedback și evaluare 2 min.		Se vor face aprecieri verbale individuale și frontale asupra participării și implicării elevilor pe parcursul acestei lecții.	explicația	frontal, individual, online	aprecieri verbale	



□ Webografie:

https://ro.padlet.com/u_nely/g150u51a5uu8kowl

<https://manuale.edu.ro/manuale/Clasa%20a%20IV-a/Istorie/Aramis1/Partea%20II/>

<https://www.youtube.com/watch?v=-5gS7KW5kHA>

https://jamboard.google.com/d/19hLkI5CKuxRW22PUK2bnA_eUW1_iwIJuVQ9CxFFzkw/viewer

https://docs.google.com/forms/d/e/1FAIpQLScdRIKWY-xVT2LVGsBICZPsWV7cQcDngabdimvZ_vZWvxjQA/viewform

https://docs.google.com/document/d/1_34P4EOsZwCeEbu-cHpv0GPF3koUa-nGMjBvIQMHgu8/edit

https://docs.google.com/document/d/1qf1IEj1OEfo9y0GBDDjerQ_nrErSNnhy-J2usTIAmo0/edit

<https://docs.google.com/document/d/1UekAiXm3hvhQiB6YhHNC5WMjQCJv-fn3HgNsCVRZXww/edit>

„PRIETENIA, UN DAR DE PRET!”

PARTENERIAT EDUCAȚIONAL JUDEȚEAN

**Profesor învățământ preșcolar Ungurean Loredana Luminita Școala Gimnazială
Nr.27/Structură G.P.P.Nr.3
Timișoara, Timiș.**

Argument :

Preșcolăritatea reprezintă etapa de viață în care se țeș multe din structurile de profunzime ale personalității. Grădinița, ca prim mediu organizațional cu care se confruntă copilul, prin condiționările sociale multiple exercită o influență profundă, cu rol facilitator pentru experiențele sociale ulterioare. Mediul educativ instituit în grădinițe diversifică modalitățile de abordare a copilului în scopul integrării lui în comunități de joacă și mai apoi în comunități de instruire. Grădinița contribuie la procesul construirii personalității copilului într-una din etapele de vârstă cele mai maleabile și mai vulnerabile.

Aplicând eficient și creator, cu ajutorul cunoștințelor și prin rezultatele activităților proprii, ideile, gândurile și părerile preșcolarului în funcție de situația dată, credem că ajutăm preșcolarul să găsească zâmbetul cu care ar fi frumos să putem saluta viitorul.

În cadrul acestui parteneriat, scopul urmărit a fost stabilirea unei mai bune comunicări, a realizării ceea ce putem înțelege prin trainice prietenii, a creșterii prestigiului unității noastre prin popularizarea activităților.

Scop:

Experimentarea de către educatoare și preșcolari a unor situații noi, stimulative pentru procesul cognitiv, adaptarea comportamentului la situații inedite; educarea sentimentelor de prietenie, toleranță, armonie și bună dispoziție în relațiile cu copiii preșcolari din grupele partenerie; antrenarea copiilor în activități specifice vârstei, în vederea dezvoltării armonioase;

Obiective:

- să inițieze activități care presupun dezvoltarea climatului afectiv – pozitiv;
- să-și formeze reprezentări corecte asupra sinelui și a celorlalți;
- să justifice diferite acte de comportament;
- să descrie și să dezvolte relații și atitudini sociale
- să manifeste dorința de participare la activitățile proiectului;
- să stabilească relații de prietenie și colaborare între copiii din cele trei clase ale grădiniței/scolilor, promovarea dialogului dintre copii;
- să atragă copiii în organizarea și desfășurarea unor activități cu caracter extracurricular care să conducă la socializarea copiilor;

INIȚIATORI PARTENERIAT:

-Prof.Ungurean Loredana

GRUP ȚINTĂ :

Preșcolarii din Grupa Mare B, Mică A, Mică C, Grădinița cu Program Prelungit Nr. 3 Timișoara

Elevii din Clasa a I-a ,Școala Gimnazială cu clasele I-VIII Valcani ,
Elevii din clasa a IV-a,Școala Gimnazială cu clasele I-VIII Beba –Veche,
Elevii din Școala Gimnazială cu clasele I-VIII Saravale.
Elevii din Școala Gimnazială Nr.21, Timișoara.

Resursele umane: preșcolarii, cadre didactice, părinți, reprezentanți ai comunității locale sau alți parteneri care pot sprijini derularea proiectului;

Resursele materiale: materiale utile desfășurării activităților practice și artistico-plastice (acuarele, creioane colorate, carioca, plastelină, foi, lipici, foarfeci etc.);

OBLIGAȚIILE PĂRȚILOR:

Unitatea de învățământ:

- Colaborează permanent cu școlile partenere pentru realizarea obiectivelor propuse;
- Organizează programe de instruire cu copiii, conform calendarului de activități,
- Organizează pentru preșcolari activități care să conducă la socializarea copiilor.

Partenerii:

- Organizează programe de instruire cu copiii, conform calendarului de activități,
- Participă la diferite manifestări și sărbători organizate de grădiniță;
- Colaborează cu grădinița pentru realizarea obiectivelor propuse;

Forme de realizare:

- convorbiri;
- vizite;
- activități muzicale;
- activități artistico-plastice;
- activități practice;
- jocuri distractive;
- expoziție.

Durata: An școlar: 2023-2024

Tehnici de monitorizare:

- înregistrări foto;
- realizare de album;
- program artistic.

CALENDARUL ACTIVITĂȚILOR:

Pe parcursul colaborării există posibilitatea de a propune și de a discuta eventualele modificări sau completări.

Perioada	Tema	Modalități de realizare	Locul desfășurării	Responsabili
Noiembrie 2023	„Parteneri de departe, împreună în educație”	Masă rotundă- inițierea parteneriatului	G.P.P. Nr.3 Timișoara	Educatore Învățătoare
Decembrie	“Atelierul lui Moș	Pictură pe figurină de	Sala de grupă	Educatore

2023	Crăciun!” “Am plecat să colindăm”	ipsos Program artistic	Grădinița cu Program Prelungit Nr. 3 Timișoara – Structura	Învățători
Ianuarie 2024	“Ne jucăm cu bulgări”	Jocuri distractive	Curtea grădiniței	Educatore Învățători
Februarie 2024	“Mărțișoare, mărțișoare”	Activitate practică în comun	Sala de grupă Școala Gimazială cu clasele I-VIII Beba –Veche, Clasa a IV-a	Educatore Învățători
Martie 2024	“1 Martie călător, ne aduce-un mărțișor”	Expoziție cu vânzare	Curtea grădiniței Școala Gimazială cu clasele I-VIII Valcani Clasa a I-a	Educatore Învățători
Mai 2024	“Albinuțe, buburuze și pitici”	Confecționare album	Sala de grupă Școala Gimazială cu clasele I-VIII Saravale	Educatore Învățători
Iunie 2024	“Copacul prieteniei”	Activitate artístico-plastică în comun	Sala de grupă	Educatore Învățători

IMPLEMENTAREA PARTENERIATULUI:

Se va urmări:

- colaborarea între instituții;
- stabilirea unor strategii și metodologii comune în ceea ce privește derularea proiectului;
- promovarea reciprocă, în cadrul acțiunilor comune, a imaginii instituțiilor partenere;
- comunicarea permanentă în ceea ce privește buna desfășurare a proiectului;
- derularea de activități civice/artistice;
- expoziții cu creații ale elevilor/preșcolariilor.

MONITORIZAREA ȘI EVALUAREA PARTENERIATULUI:

- Urmărirea periodică a activităților derulate.
- Întocmirea unui album foto în care să se prezinte momente din activitățile realizate în vederea atingerii obiectivelor propuse.
- Realizarea unor expoziții cu lucrări ale copiilor, desene, pliante etc.

DISEMINAREA REZULTATELOR:

Raportul de activitate care cuprinde aspecte pozitive din derularea proiectului se va prezenta în cadrul unui lectorat cu părinții, în cadrul comisiilor metodice, pe site-ul www.didactic.ro.

BIBLIOGRAFIE:

Adriana Băran-Pescaru, “Parteneriat în educație”, Ed.Aramis Print, București, 2004, cap.2.
Management de proiect, CJRAE, Brașov
Venera Cojocariu, Liliana Sacară “Managementul proiectelor pedagogice” E.D.P..200

BRAINSTORMING-UL, METODĂ ACTIVĂ DE PREDARE - ÎNVĂȚARE EFICIENTĂ

Profesor Ungureanu Adriana Beatris
Liceul Tehnologic "Pamfil Șeicaru", Ciorogârla, Ilfov

Brainstorming-ul este una din cele mai răspândite metode în formarea elevilor în educație, în stimularea creativității, în domeniul afacerilor, al publicității etc.

Forme ale brainstorming-ului au fost utilizate în India acum 400 de ani cu denumirea de Prai-Barshana (în afara eului, discuții care nu admit critici), iar în secolele XVI-XVII căpitaniii corabiilor în momente primejdioase, cereu propuneri membrilor echipajelor în ordinea importanței posturilor ocupate.

PRINCIPIILE BRAINSTORMING-ULUI

1. *Principiul asigurării calității prin cantitate.* La început participanții aproape întodeauna emit idei banale, iar ulterior idei viabile, valoroase, ca rezultat al asociației între cunoștințele lor și informațiile oferite de ceilalți. Creativitatea grupului este superioară creativității individuale deoarece există posibilitatea de a combina și îmbunătăți ideile personale pe baza celor emise de ceilalți. Ideile bune pot fi combinate pentru a obține o idee foarte bună, după cum sugerează și sloganul "1 + 1 = 3". Această abordare conduce la idei mai bune și complete decât lucrul individual și se crede că stimularea ideilor se face prin asociere.

2. *Principiul amânării judecării ideilor - fără critici/contradicții.* Critica în această etapă este descurajată, în loc să se gândească la ce ar fi rău la acea idee, elevii sunt încurajați să se gândească la idei cât mai neobișnuite și să creeze o atmosferă constructivă. În brainstorming nu se tolerează nici un fel de critici/contradicții.

3. *Principiul acceptării că ideile trăznite sunt binevenite.* Pentru a se obține o listă bună și lungă de idei, ideile neobișnuite sunt binevenite întrucât ele ar putea inspira soluții mai bune decât ideile obișnuite, de asemenea ele pot crea noi perspective sau diminua prejudecățile.

Etapele metodei: De cele mai multe ori la școala profesorul are rolul de lider, poate propune un subiect întregii clase, iar unul sau mai mulți elevi consemnează toate ideile emise.

1. Alege tema și anunță sarcina de lucru.
2. Grupează elevii participanți încât să se evite tensiunile în grupuri, coordonează ședința.
3. Solicită exprimarea într-un mod cât mai rapid, în enunțuri scurte și concrete, fără cenzură, a tuturor ideilor – chiar trăznite, neobișnuite, fanteziste, legate de rezolvarea unei situații-problemă. Se pot face asociații în legătură cu afirmațiile celorlalți, se pot prelua, completa sau transforma ideile din grup, fără referiri critice.
4. Stimulează participarea tuturor membrilor grupului.
5. Înregistrează în scris, pe tablă, flipchart, video, reportofon, etc.
6. Lasă pauze de câteva minute pentru „așezarea” ideilor emise și recepționate.
7. Reia pe rând ideile emise, iar grupul găsește criteriile de grupare a lor pe categorii-simboluri, cuvinte-cheie, imagini care reprezintă posibilele criterii.
8. Selectează ideile originale sau cele mai aproape de soluții fezabile pentru problema pusă în discuție. Se discută liber, spontan, riscurile și contradicțiile care apar.
9. Întreaga listă este revizuită și ideile nepotrivite sau irealizabile sunt înlăturate.
10. Se afișează ideile rezultate de la fiecare grup/subgrup, în forme cât mai variate și originale: cuvinte, propoziții, imagini, desene, colaje, jocuri de rol pentru a fi cunoscute de ceilalți.

APLICAREA BRAINSTORMING-ULUI ÎN LECȚII

1. COMUNICAREA SARCINII DE LUCRU

Subiectul pentru brainstorming poate fi exprimat sub forma:

- *Unei întrebări productive*: Ce consecințe apar atunci când bilanțul natural este negativ? (formarea capacității de analiză și prognoză). Cum pot fi evitate conflictele militare în interiorul unui stat? (formarea atitudinii).
- *Prin solicitarea formulării unor definiții*: Ce reprezintă uedurile? Ce sunt argiluvisolurile? Ce reprezintă selvasul?
- *Prin asocierea spontană de idei*: Scrieți tot ce știți despre culturile din zona mediteraneană.
- *Prin asocierea rațională de idei*: Căutați sinonime sau noțiuni similare pentru termenul „lac”.
- *Prin observație*: Ce ați observat când ați vizitat Grădina Botanică?
- *Prin anchete*: Ce părere aveți despre încălzirea globală?

Pentru stimularea ideilor, profesorul va acorda sprijin elevilor, îi va încuraja, va formula întrebări ajutătoare, va evita blocajele intelectuale, va emite idei. Participanții se manifestă liber doar dacă au convingerea că orice idee este bună, că nu vor fi ridiculizați sau marginalizați.

2. COMUNICAREA REGULILOR

Deoarece scopul este amintirea sau producerea a cât mai multe idei referitoare la subiect, când se formulează ideile se va ține cont de:

- Nu există răspunsuri greșite sau absurde;
- Fiecare are dreptul la opinia personală și respectă părerea celorlalți;
- Se lasă imaginația să lucreze nestingherită pentru a produce cât mai multe soluții;
- Toate ideile sunt scrise în forma emisă de către elev pe caiet/o foaie sau de către profesor pe tablă/flipchart.

3. EMISIA ȘI ÎNREGISTRAREA IDEILOR

Brainstorming individual: Scrieți fiecare pe caiet/foaie timp de 2 minute răspunsul la întrebarea: Ce soluții aveți pentru evitarea poluării în marile orașe din România? Ideile enunțate vor fi prezentate colegului de bancă, unui grup sau clasei.

Activitate în grupuri: Timp de 5 minute fiecare grup va scrie toate ideile referitoare la această întrebare (Dulamă, E. 2006, pag 152).

4. ACTIVITATEA FRONTALĂ DE PREZENTARE A IDEILOR

Profesorul va repeta întrebarea după ce timpul alocat s-a scurs și solicită direct ideile rezultate. Toate răspunsurile se vor nota unul sub altul pe tablă/flipchart.

5. EVALUAREA IDEILOR PROPUSE PRIN BRAINSTORMING

Elevii sunt rugați să reflecteze și să decidă asupra celor mai valoroase răspunsuri, să comenteze, să opteze pentru anumite idei. Dacă sunt prezentate mai multe idei, moderatorul va acorda prioritate ideii celei mai apropiate de subiect. Se votează și este aleasă ideea/răspunsul care primește cel mai mare număr de voturi. Uneori pot fi acceptate mai multe idei în funcție de tema aleasă.

CONCLUZII:

Puncte tari:

Prin această metodă elevii învață să emită păreri pe baza cunoștințelor anterioare, să compare informațiile, să argumenteze, să emită judecăți de valoare, să ia decizii, să găsească soluții la situații-problemă etc. Avantajul acestei metode constă și în implicarea elevilor mai timizi care vor vedea că părerile lor nu sunt criticate și că nu trebuie să își apere punctele de vedere, în felul acesta simțindu-se încurajați să participe. Elevii capătă mai multă încredere în sine și învață să colaboreze.

Puncte slabe:

Metoda reprezintă doar o etapă a procesului de rezolvare a unei probleme și nu înlocuiește cercetarea clasică. Soluțiile propuse nu au întodeauna aplicabilitate în practică. Metoda brainstorming depinde de priceperea profesorului/moderatorului de a antrena în mod eficient toți participanții, ca activitatea să nu devină obositoare, plictisitoare și incoerentă.

BIBLIOGRAFIE:

- Dulamă, Maria Eliza, (2006), *Metodologie didactică*, Editura Clusium, Cluj-Napoca
 Pintilie, Mariana, (2002), *Metode moderne de învățare evaluare*, Editura Eurodidact, Cluj-Napoca.
 Stoica, Ana (1983), *Creativitatea elevilor*, Editura Didactică și Pedagogică, București

PROIECT DIDACTIC
METODA DESCRIERE, INTERPRETARE, EVALUARE (D.I.E.)
Ungureanu Alina-Petronela, Școala Gimnazială nr.1, Comarna

Unitatea de învățământ: Școala Gimnazială Nr.1, Comarna

Disciplina: Consiliere și orientare

Clasa: a VII-a

Diriginte: Ungureanu Alina-Petronela

Tema: *Descriere, interpretare, evaluare (D.I.E.)- metodă prezentată în cadrul proiectului Erasmus “Împreună împotriva abandonului școlar” NO. 2020-1-RO01KA101-079517*

Competențe derivate:

- ▶ Elevii vor descrie în detaliu, pe baza unor imagini, oameni sau anumite situații;
- ▶ Elevii își vor asuma diferite perspective;
- ▶ Elevii vor fi capabili să facă diferența între descriere, interpretare și evaluare și vor putea să o identifice pe fiecare.

Strategia didactică:

a) **Metode didactice:** conversația, conversația euristică, dezbateră, exercițiul.

b) **Mijloace didactice:** markere, videoproiector, laptop, prezentare power point, poze, tablă.

c) **Forma de organizare:** frontal, individual, pe grupe.

Bibliografie:

1. Băban, Adriana, Consiliere educațională, Editura Ardealul, Cluj Napoca, 2001;
2. Jigău, Mircea, Consilierea carierei, Editura Sigma, București, 2001;
3. Plosca, Marin, Consiliere privind cariera, aplicații în școală, Editura Dacia, ClujNapoca, 2001;
4. Bennett, J., On becoming a global soul: a path to engagement during study abroad. In V. Savicki (Ed.), Theory, research, and application in international education (pp. 13–31). Sterling, VA: Stylus Publishing, 2008;
5. Bennett, J. M., Bennett, M. J., & Stillings, K., Description, interpretation, evaluation: Facilitators' guidelines. <http://www.intercultural.org/resources.php> Retrieved January 8, 2008.

Desfășurarea activității didactice

1. Organizarea clasei în vederea desfășurării activității

- Se asigură condiții optime pentru buna desfășurare a lecției;
- Verificarea prezenței elevilor, comunicări dacă este cazul;

2. Captarea atenției. Exercițiu de dezgheț

Profesorul face un sondaj în rândul elevilor pentru a vedea în ce măsură elevii cunosc diferențele între descriere, interpretare și evaluare, dacă știu ce presupune fiecare din aceste etape.

3. Anunțarea temei și a obiectivelor

Profesorul anunță titlul activității: *Descriere, interpretare, evaluare* și obiectivele acesteia:

- ▶ Elevii vor descrie în detaliu, pe baza unor imagini, oameni sau anumite situații;
- ▶ Elevii își vor asuma diferite perspective;
- ▶ Elevii vor fi capabili să facă diferența între descriere, interpretare și evaluare și vor putea să o identifice pe fiecare.

4. Desfășurarea activității

- Elevii sunt împărțiți în trei grupe
- Fiecare grupă primește câte o imagine, pe baza căreia trebuie să discute și să emită judecăți împreună cu membrii grupului.
- Profesorul desenează pe tablă un tabel care conține trei coloane și anume; *Descrie, Interpretează, Evaluează*.
- După discuțiile din cadrul grupului fiecare elev merge și completează în tabel concluziile din cadrul grupului în cele trei coloane.
- Aceste concluzii sunt discutate cu toți elevii, frontal, iar aceștia pot veni cu alte opinii sau completări.

5. Asigurarea feed-backului

Elevii sunt solicitați să-și spună părerea în legătură cu această metodă și impactul acesteia asupra percepției realității.

6. Concluzii

Dirigintele încurajează elevii să discute între ei, să-și exprime sentimentele și gândurile vis-a-vis de o imagine, situație cu scopul de a clarifica niște lucruri și de a conștientiza percepția falsă asupra realității, pe baza unei imagini distorsionate, a unei percepții greșite.

Bibliografie:

1. Băban, Adriana, Consiliere educațională, Editura Ardealul, Cluj Napoca, 2001;
2. Jigău, Mircea, Consilierea carierei, Editura Sigma, București, 2001;
3. Plosca, Marin, Consiliere privind cariera, aplicații în școală, Editura Dacia, ClujNapoca, 2001;
4. Bennett, J., On becoming a global soul: a path to engagement during study abroad. In V. Savicki (Ed.), *Theory, research, and application in international education* (pp. 13–31). Sterling, VA: Stylus Publishing, 2008;
5. Bennett, J. M., Bennett, M. J., & Stillings, K., Description, interpretation, evaluation: Facilitators' guidelines. <http://www.intercultural.org/resources.php> Retrieved January 8, 2008.

CONSILIEREA ÎN CARIERĂ

Prof. înv. primar Carmen Ionela UNGUREANU
Școala Gimnazială „Oprea Iorgulescu” Câmpulung

I.Negrilă,(1998) consideră că activitatea de consiliere și orientare școlară trebuie să ajute elevul să dobândească un set de *atitudini realiste* și cu *un conținut pozitiv*.

Activitatea de consiliere și orientare școlară are ca suport operațional *principiile fundamentale* ale educației: relația profesor - elev, echilibrul dintre caracterul formativ și informativ, principiul accesibilității. Ea trebuie făcută în regim de interdisciplinaritate de către cadrul didactic, cel care ocupă cel mai mult timp cu elevul – în speță dirigintele.

Elevul se confruntă încă din gimnaziu cu o decizie importantă pentru viitorul lui profesional: alegerea specializării de liceu. Dacă specializarea nu este compatibilă cu abilitățile și interesele lui vocaționale, performanța școlară are de suferit. În mod similar, în liceu, când încă descoperă cine este, elevul trebuie să decidă pentru sinele lui viitor, pentru a-și da seama ce carieră va dori să practice după finalizarea studiilor. O alegere nepotrivită a carierei implică o decizie eronată în ceea ce privește facultatea.

Poate fi dificil pentru un adolescent să își cunoască suficient de bine abilitățile și să aibă cunoștințe elaborate despre ocupațiile de pe piața muncii, dar cu ajutorul unui serviciu de evaluare pentru orientare în carieră, elevul își descoperă potențialul, află care ocupații i-ar valorifica mai bine profilul vocațional și își stabilește traseul educațional.

În cadrul procesului de consiliere în carieră sunt investigate, pe de o parte, resursele și aspirațiile personale (caracteristici individuale, nivelul de educație, experiența acumulată, obiectivele de carieră), pe de altă parte, oportunitățile existente în mediu (oferta de educație și/sau formare profesională, apariția de noi ocupații, soluții flexibile de angajare).

Așadar, consilierea în carieră are ca scop compatibilizarea resurselor și aspirațiilor personale cu oportunitățile mediului socio-economic.

Spre deosebire de adulți, în cazul cărora consilierea în carieră îmbracă adesea forma unei intervenții țintite pe rezolvarea unei probleme de carieră (reorientare profesională, reinscriere pe piața muncii după o perioadă de inactivitate etc.), în cazul elevilor, acest tip de consiliere este, mai degrabă, un ***proces de explorare***:

- explorarea caracteristicilor personale (elevii învață de ce este important să se cunoască și identifică metodele prin care poate fi realizată autocunoașterea)
- explorarea lumii ocupaționale (elevii învață unde să caute informații despre ocupații, care sunt caracteristicile ocupațiilor și cum să le compare între ele)
- explorarea ocupațiilor potrivite (elevii învață să identifice ocupațiile compatibile cu profilul lor vocațional și să adune cât mai multe informații despre aceste ocupații)
- explorarea alternativelor/rutelor educaționale care îi pot conduce spre ocupațiile compatibile (elevii învață să identifice alternativele educaționale, să le evalueze și să ia decizii cu privire la traseul educațional)

Astfel, la vârsta adolescenței obiectivele consilierii în carieră țin de:

Autocunoaștere – identificarea și înțelegerea caracteristicilor personale relevante pentru orientarea în carieră (cunoașterea intereselor, abilităților, valorilor, caracteristicilor de personalitate și conturarea profilului vocațional)

Explorarea lumii ocupațiilor – acumularea de informații referitoare la ocupații (caracteristicile ocupațiilor și dinamica lor pe piața muncii)

Explorarea alternativelor de carieră – luarea deciziilor cu privire la carieră (identificarea, explorarea și evaluarea alternativelor, având ca rezultat: alegerea unei ocupații, alegerea unui traseu educațional)

Planificarea carierei – implementarea deciziilor (stabilirea scopului și obiectivelor de carieră pe termen scurt și mediu, elaborarea și implementarea unui plan de acțiune) și, în timp, reevaluarea acestora

Prin programele de educație pentru carieră, elevii își însușesc primele noțiuni legate de: promovarea personală, strategiile de căutare a unui loc de muncă, identificarea surselor de satisfacție profesională, învățarea permanentă, îmbinarea optimă a vieții profesionale cu viața de familie

Tendențele actuale în consilierea carierei pun accent pe necesitatea *formării și dezvoltării abilităților de management al carierei* încă din timpul anilor de școală. Astfel, prin programele de educație pentru carieră, elevii își însușesc primele noțiuni legate de: promovarea personală, strategiile de căutare a unui loc de muncă, identificarea surselor de satisfacție profesională, învățarea permanentă, îmbinarea optimă a vieții profesionale cu viața de familie etc.

Etapele procesului de consiliere în carieră

În cadrul procesului de consiliere în carieră trebuie să facem distincție între: *demersul tipic de consiliere*, cu valențe normative, care impune parcurgerea succesivă a mai multor pași, și un *demers centrat pe nevoile clientului*, asemănător unui proces de rezolvare de probleme, care presupune identificarea și rezolvarea problemei țintă cu care se confruntă clientul.

Demersul tipic de consiliere se regăsește în sistemul educativ, având cu precădere un caracter didactic, metodic, prin care se pleacă de la aspecte concrete, individuale, ajungându-se la aspecte vocaționale.

Acest procesul tipic de consiliere în carieră presupune parcurgerea următorilor pași:

Evaluarea caracteristicilor personale (interese, abilități, caracteristici de personalitate, valori) și întocmirea profilului vocațional al clientului.

Explorarea lumii ocupațiilor (caracteristici ale ocupațiilor).

Identificarea și evaluarea alternativelor (ocupații potrivite, trasee educaționale).

Elaborarea planului de carieră (scop și obiective de carieră, plan de acțiune).

Dezvoltarea abilităților de management al carierei (promovare și dezvoltarea personală).

Practic acești pași nu trebuie parcurși întocmai. Există situații în care consilierea vizează doar anumite aspecte. De exemplu, un client poate solicita ajutorul consilierului doar pentru a obține cât mai multe informații despre ocupațiile de pe piața muncii sau pentru a-și întocmi un curriculum vitae, un alt client vrea să-și exploreze interesele, abilitățile și valorile, pe când un altul vrea ajutor în elaborarea planului de carieră. Un bun consilier se va axa pe cerința sau cerințele clientului, fără să îl plimbe prin toți pașii procesului de consiliere.

În cazul elevilor *identificarea nevoilor* este, poate, cel mai important pas din cadrul procesului propriu-zis de consiliere în carieră.

Cei mai mulți dintre elevi nu au o reprezentare clară a nevoilor pe care le au în raport cu alegerile pe care trebuie să le facă în planul carierei. Atunci când ajung în fața unui astfel de moment, problema pe care acești elevi o acuză, cel mai adesea, ține de incapacitatea de a lua o decizie. Astfel, consilierului îi revine rolul de a-și ghida elevul în identificarea problemelor sale reale, a factorilor care stau la baza acestor probleme și, implicit, în conturarea nevoilor individuale de consiliere. Testele de autocunoaștere pun în evidență abilitatea generală de învățare, abilitatea numerică, abilități ce derivă din interesele vocaționale, ale valorilor legate de muncă

Din posibilele nevoi ale profesorilor pentru a facilita consilierea în carieră se remarcă:

- schimbarea cadrului legislativ astfel încât să permită o ora cu caracter administrativ pentru profesorii diriginți, mai multe ore de consiliere, evitarea supraîncărcării rolului de profesor;

- în mediul universitar, să se acorde o atenție mai mare parcurgerii modului psihopedagogic de către viitoarele cadre didactice;

- finanțare pentru activitățile de consiliere a carierei, pentru activitățile de educație non-formală, în general și promovarea acțiunilor de finanțare;

- parteneriate și proiecte ale organizațiilor sociale cu atribuții în domeniul educativ, prin care să se susțină financiar participarea elevilor la diferite activități educație nonformală;

- atragerea de fonduri de europene și existența mai multor experți pentru realizarea de proiecte europene; aceștia nu trebuie să fie în mod necesar profesori pentru că se poate ajunge la supraîncărcarea rolului profesional;

- reducerea numărului de elevi la clasă, deoarece supraaglomerarea claselor școlare afectează calitatea actului educațional și, implicit, activitatea de orientare în carieră;

- cadrele didactice au nevoie de consiliere, la rândul lor; este nevoie de mai mulți profesori consilieri.

- este nevoie de mai multă negociere și flexibilitate în sistemul de învățământ românesc.

În consilierea pe care cadrele didactice o fac se pot crea bariere în comunicare:

Concluziile grăbite: deseori vedem ceea ce dorim să vedem și auzim ceea ce dorim să auzim, evitând să recunoaștem realitatea în sine. Aceasta ne poate conduce la erori de percepție. Stereotipii: numai învățând permanent din experiențele proprii vom preîntâmpina riscul de a trata persoane diferite ca și când ar fi una singură. Lipsa de interes este una dintre cele mai frecvente bariere ce trebuie depășite.

emoțiile emițătorului.

Comunicarea ineficientă cauzează, în cele mai grave cazuri, singurătate, conflicte, probleme în relaționarea cu cei din jur, stres

Dintre metodele de educare a elevilor în vederea alegerii carierei :

- vizează sistemul atitudinal – aptitudinal – motivațional, trăsăturile de personalitate, caracteristicile anatomo - fiziologice ale individului etc. evaluate dinamic, prognostic, predictiv.

- stabilirea unei legături permanente între procesul de învățământ și activitatea social-productivă

- metode de instruire activ - participative

- activitatea individuală

Instrumentele utilizate pot fi: interviul structurat, chestionare de interese, teste de performanță, metode sociometrice

Metode curențe de investigare a individualității : observația, convorbirea, anamneza, ancheta, metoda aprecierii obiective, evaluarea produselor activității, testul psihologic etc.

Principiile pedagogice ale orientării carierei elevilor :

1) Pregătirea psihologică a elevilor în vederea alegerii studiilor și profesiei.

2) Conducerea de către școală a procesului de orientare

3) Autodezvoltarea și autodeterminarea elevilor în procesul orientării

4) Asigurarea unei concordanțe optime între structura personalității elevilor și cerințele psihofiziologice ale profesiunilor

5) Cunoașterea și respectarea cerințelor sociale

6) Activizarea rezervelor probabile ale personalității elevilor în procesul orientării.

Consilierea și orientarea carierei elevilor reprezintă un proces complex de pregătire și îndrumare a acestora prin anumite forme de activitate școlară, studii care să le permită apoi alegerea unor domenii profesionale și ocupații distincte care să concorde cu aptitudinile și interesele lor. Pentru ca acest tip de consiliere să fie eficient, el trebuie să includă o gamă largă de activități, care pornesc de la abordarea problemelor specifice individului și continuă cu problemele conexe școlii, familiei, comunității sociale respective.

Într-o asemenea perspectivă, consilierea și orientarea carierei elevilor se întemeiază pe patru acțiuni fundamentale :

✓ Cunoașterea personalității elevilor,

✓ Educarea elevilor în vederea alegerii carierei,

✓ Cunoașterea rețelei școlare și a lumii profesiunilor,

✓ Consilierea și îndrumarea efectivă a elevilor.

Rolul consilierii este unul proactiv, ceea ce înseamnă că ea încearcă prevenirea situațiilor de criză personală și educațională.

Consilierea școlară se axează pe unitatea triadică familie – copil - școală, ea fiind preocupată de realizarea unei armonii între cei trei termeni ai relației, în vederea desfășurării unei educații eficiente și dezvoltării optime a personalității copilului.

Bibliografie:

***Suport de curs „Abilitarea cadrelor didactice în domeniul consilierii în carieră la standarde europene” C C D Argeș - Prof. Ing. Gabriela NEAGU

***<https://ec.europa.eu/programmes/proxy/alfresco-webscripts>

***<http://consilieresorientare.ro/>

***<https://studentscareer.ro>

***<http://www.rasfoiesc.com>

MANAGEMENTUL COMPORTAMENTULUI DIDACTIC ÎN SALA DE CLASĂ

Prof. învă. primar UNGUREANU CARMEN IONELA
Școala Gimnazială „Oprea Iorgulescu”

Managementul clasei de elevi este un domeniu de cercetare în științele educației care studiază perspectivele de abordare a clasei de elevi și structurile dimensionale ale acesteia, în scopul asigurării conduitelor corespunzătoare pentru desfășurarea procesului de predare -învățare- evaluare (Romiță Iucu – „Managementul clasei de elevi”, ed. Polirom, 2006).

Managementul clasei nu se confundă cu didactica specialității care te învață cum să predai o anumită disciplină de învățământ. Cei mai mulți membri ai societății consideră că a fi profesor înseamnă „să știi carte, cât mai multă carte”. Dacă aprofunzi acest aspect, constăți că „a ști carte” este o condiție esențială pentru profesor, dar nu suficientă, deoarece profesorul este specialist în domeniu, dar și pedagog care stăpânește bine științele educației. Specialiștii în educație au demonstrat că în procesul învățării se creează o serie de relații între elevi, care pot influența pozitiv sau negativ învățarea.

În procesul de formare, cadrul didactic este figura centrală pentru elevi. Această poziție nu se primește de undeva, ci se câștigă. Există profesori cu pregătire științifică și pedagogică incompletă, care nu sunt considerați ca elemente reprezentative pentru elevi. Influența educativă exercitată de manager asupra clasei de elevi este determinată de modul în care acesta își îndeplinește rolurile manageriale.

Elevii cu care lucrează managerul fac parte dintr-un grup care se numește clasa de elevi. Analizată din punct de vedere psihosociologic, clasa în care se formează elevii este „un grup social unde, ca urmare a interrelațiilor ce se stabilesc între membrii săi, apare și se manifestă o realitate socială cu consecințe multiple asupra desfășurării procesului instructiv-educativ”. (Ion Nicolae – Microsociologia colectivului de elevi, Editura Didactică și Pedagogică, București, 1974).

În interiorul clasei de elevi, pot apărea crize:

- între elevi, determinate de: certuri, bătăi, consum de droguri, influențe ale celor cu comportament deviant, furturi etc;
- între profesori și elevi, determinate de: evaluări incorecte, solicitări peste prevederile programelor școlare, atitudini jignitoare etc;
- între profesori și părinți; determinate de denigrări, mituiri, aprecieri incorecte referitoare la elevi, suprasolicitarea elevilor etc.;
- între clase de elevi, determinate de: folosirea incorectă a laboratoarelor și cabinetelor, a aparaturii, imperfecțiunii în desfășurarea unor concursuri între clase etc.;

Gestionarea situațiilor de criză educațională

În gestionarea situațiilor de criză, sunt trei momente/etape importante:

- analiza situației de criză; La început se analizează cum s-a desfășurat situația de criză și ce urmări a avut.
- descoperirea cauzelor care au determinat criza; Este momentul cel mai important. O criză unde nu s-a acționat asupra cauzelor reapare la intensitate mai mare.
- decizia; În această etapă se stabilesc măsurile pentru înlăturarea cauzelor crizei și pentru evitarea altora.

Managementul comportamentului este acea componentă a actului didactic care trebuie realizată corect pentru ca activitatea zilnică de predare să nu aibă de suferit. Nimeni nu este perfect și nu există o listă completă a lucrurilor care trebuie sau nu trebuie făcute deoarece fiecare copil, clasă sau școală este diferită.

Totul se reduce la încercare și eroare. Ideea generală este de a testa cu elevii tăi diverse strategii, deoarece ceea ce funcționează în clasa cuiva poate să nu funcționeze în clasa ta. Hai să fim

complet sinceri și să spunem că nimeni nu se așteaptă ca tu să devii un expert absolut la sfârșitul primei săptămâni de școală.

Cheia succesului în domeniul managementului comportamentului elevilor este, întâi de toate, să ajungi să-ți cunoști copiii. **Trebuie să afli ce îi face să funcționeze; ascultă-i!** Cu toții știm că fiecare elev învață într-un mod unic și individual așadar, o abordare super strictă poate să funcționeze perfect pentru unii, iar pentru alții mai puțin.

Cum ar fi să experimentăm ideile următoare până găsim stilul care se potrivește cel mai bine elevilor noștri?

Recompensă pentru comportament

Oferă copiilor bilete de tombolă pentru efortul academic depus sau pentru comportament pozitiv la sfârșitul fiecărei zile. Pune-i pe copii să-și scrie numele pe bilete, apoi așează biletele într-un vas/cutie. Vinerea, extrage la întâmplare 2 bilete și oferă câștigătorilor câte un premiu.

Nu pedepsi niciodată întreaga clasă

Uneori, pare mult mai ușor să procedezi așa, dar există totdeauna elevi în clasa ta care absolut întotdeauna, fără excepție, respectă indicațiile și regulile setate. Asigură-te că oferi aprecieri celor care procedează așa și învață-i pe ceilalți să suporte consecințele acțiunilor lor.

Detectivul comportamentelor pozitive

Caută lucruri care să te încânte. Caută comportamente pozitive evidente, apoi spune în fața clasei cât de minunat și corect este comportamentul lui Ionuț deoarece el stă drept, cu picioarele încrucișate și cu ochii atenți, îndreptați spre tine. Spune-le copiilor că acest comportament te face să te simți foarte fericită!

Aprecieri

Câteodată, elevii doresc să audă ceea ce este evident. Pur și simplu, afirmă în fața lor: „Această clasă mă face atât de fericită! Sunt un profesor atât de norocos!” Este una dintre cele mai simple modalități de a le oferi apreciere.

Iartă

Asigură-te că elevii tăi știu că totul este iertat a doua zi. E important să știe că pot începe o nouă zi de școală fără resentimente. Nu există lucru mai rău pe lume decât un copil care pășește în clasă știind că profesorul îl va vedea mereu ca pe un copil rău. Copiii se dezvoltă și cresc învățând din greșelile lor, iar ca să le fie permis să greșească trebuie ca tu să fii capabil să îi ierți.

Alegeri

Oferă-le elevilor tăi posibilitatea de a alege, deoarece aceasta crește posibilitatea ca ei să facă ceea ce trebuie, indiferent de alegerea pe care o fac. De exemplu, „Vrei să faci această activitate acasă sau vrei să o termini acasă?” Copiii se gândesc că li s-a dat puterea de a alege și acest lucru le dă aripi și îi încurajează

Fii onest

Asigură-te că spui copiilor ce au greșit încă de la început. Spunându-le „nu” și apoi plecând de lângă ei nu le oferă nicio îndrumare sau instrucțiune despre cum ar trebui să se comporte. Explicându-le și fiind onest cu ei în momentul în care s-au comportat inadecvat, îi va ajuta să identifice ce este rău și ce este bine.

Alege-ți propriul sistem de management al comportamentului

Păstrează-l simplu și alege câteva sisteme de management al comportamentului în clasa ta încă de la începutul anului școlar.

Alege-le pe cele care funcționează constant și adaptează-le pe tot parcursul anului școlar. Nu ai nevoie de sisteme care necesită multă muncă, pregătire și efort pentru a le face să arate bine din punct de vedere estetic, pentru că ulterior, energia și entuziasmul tău pentru a le pregăti va scădea. Un prim pas ar fi acela de a verifica dacă există astfel de sisteme în școala ta, deoarece este important să existe coerență la nivelul întregii școli.

Managementul clasei este definit ca abilitatea profesorului de a programa și organiza activitățile clasei în scopul asigurării unui climat favorabil învățării. Managementul clasei are ca și obiective: prevenția și disciplina.

Principiile managementului clasei:

- ✓ Îmbunătățirea condițiilor învățării
- ✓ Prevenirea stresului profesorilor și elevilor
- ✓ Creșterea timpului petrecut în sarcina de învățare și nu controlul comportamentelor disruptive
- ✓ Elevii respectă regulile pe care le înțeleg și le acceptă
- ✓ Implicarea elevilor în activități care să le solicite participarea activă

Concluzii și sugestii pentru predare

Arată elevilor că ești cu ei. Fii atent la tot ce se petrece în clasă, menține controlul lucrurilor și fii prompt în corectarea comportamentului nepotrivit. Profesorii care sunt percepuți de elevi ca nefiind interesați de evenimentele din clasă, își vor pierde respectul elevilor și capacitatea de-a conduce clasa.

Învăță cum să coordonezi mai multe activități simultan. Această deprindere poate fi însușită doar prin practică. Profesorii experimentați realizează mai multe lucruri în același timp fără să se simtă amenințați.

Asigură o trecere lină de la o activitate la alta, manifestând entuziasm și interes. A ține sub control fluxul activităților, înseamnă a păstra o legătură mai puternică cu ritmul clasei.

Implică toți elevii în activitățile din clasă. Rezistă tentației de a numi același elev de fiecare dată, chiar dacă este mai facil decât să încerci să obții răspunsuri indezirabile

Critică pozitiv elevii, pentru a-i ajuta să se dezvolte. Transmite sugestii concrete privind ameliorarea unor comportamente, nu doar simple atenționări spre „a face mai bine data viitoare”. Implementează strategii despre abilități și scopuri în acord cu efortul necesar: „trebuie să lucrezi mai mult pentru a memora lista cuvintelor din vocabular – a învăța cuvinte noi cere timp și efort”.

Poate că nici un alt aspect al predării, nu constituie o preocupare la fel de importantă a profesorilor – indiferent că sunt începători sau cu experiență – decât activitățile de management a clasei. Managementul clasei reprezintă un set complex de comportamente de organizare a clasei, inițiate de către profesor, cu scopul de a crea și menține un climat, care să-i permită atingerea obiectivelor instrucționale. Desigur principalul obiectiv al acestor comportamente vizează facilitarea activității de învățare a elevilor. Ca atare, organizarea clasei poate fi considerată una din sarcinile fundamentale, și poate cea mai dificilă, pe care o realizează profesorul în școală.

JURNAL REFLEXIV

UNGUREANU ELENA
ȘCOALA GIMNAZIALĂ „CONSTANTIN BRÂNCOVEANU” CĂLĂRAȘI

Un instrument util pentru un profesor care dorește să devină un **practician reflexiv**, cu sau fără ajutorul unui consultant, ghid, îndrumător, este jurnalul reflexiv. Este un produs **ce se adresează unui profesor pentru care performanța și rafinamentul intelectual sunt embleme profesionale.**

Un jurnal poate aduce următoarele **beneficii:**

- **documentează evoluția profesională;**
- **păstrează adunate în același loc exemple utile** pentru ședințe cu părinții (comportamente concrete ale elevilor), teme deosebite realizate de elevi, idei;
- este o **sursă de inspirație** pentru lucruri de făcut mai bine în clasă;
- **reduce stresul profesional** (stresul poate fi generat și de lucruri împovărătoare și de succese).

Aplicație

Științe ale naturii

Unitatea de învățare: **Corpuri – proprietăți**

Clasa: **a III-a**

Magneți. Utilizări ale magneților. Busola magnetică

Ce am intenționat?

- Ca elevii să observe unele obiecte care conțin magneți.
- Să identifice unele situații cotidiene în care se utilizează magneții.
- Să efectueze activități practice/ experimente pentru a evidenția mișcarea unor corpuri sub acțiunea forței magnetice.
- Să completeze fișele de observații în urma efectuării experimentelor.
- Să formuleze concluzii pe baza demersului investigativ.
- Să construiască jucării (ex.: busola), în urma analizei modului de funcționare a magneților.

Ce am obținut?

- Realizarea obiectivelor propuse prin participarea activă/ interactivă la activitățile de învățare propuse.
- Utilizarea rezultatelor obținute prin experiment pentru realizarea unor materiale informative de tip Ppt/ broșură sau a unor jucării sau în urma analizei modului de funcționare a magneților.
- Interes pentru explorarea lumii înconjurătoare și explicarea unor fenomene/ fapte prezente în viața noastră cotidiană.

Ce reacții au avut elevii (pozitive, negative)?

- Au participat cu interes, reacționând cu entuziasm la fiecare experiment propus, dar mai ales la realizarea unor jucării (busola).
- Au reacționat pozitiv la propunerea de a utiliza jucăriile obținute în realizarea unui joc de echipă.

- Unii elevi au considerat că fișele de observare și de înregistrare a datelor pentru experimente sunt greu de realizat.

Ce feedback am oferit elevilor?

- Am expus și testat jucăriile realizate și am explicat cu ajutorul copiilor motivele pentru care unele merg, altele nu.
- Am folosit în acest scop observațiile și concluziile făcute pe fișele de înregistrare a datelor experimentului.
- Am organizat un tur al galeriei și am evaluat fiecare jucărie, urmând ca cele mai bune să fie folosite pentru realizarea unui joc de echipă (joc de orientare).

Ce aș fi putut face mai bine?

- Aș fi putut organiza o vizită, înainte de oră, la SILCOTUB, pentru a avea mai multe informații despre utilizarea magneților în industrie și pentru a observa pe viu fenomenul de magnetizare.
- Să utilizez mai bine copiii-resursă din clasă, oferindu-le posibilitatea de a folosi mai mult experiența lor de viață.

Ce îmi propun pentru data următoare?

- Să aduc în atenția copiilor probleme apărute în viața cotidiană și să găsească mai multe soluții de rezolvare, folosind informațiile și rezultatele experimentelor.
- Să prezint copiilor și alte filmulețe relevante pentru tema dată, cu o durată de maxim 5 minute.

Jurnalul reflexiv este o tehnică de evaluare alternativă, cu care elevul reflectă asupra propriilor trăiri în procesul de învățare

Jurnalul reflexiv reprezintă un dialog al elevului purtat cu sine însuși, din care învață despre propriile procese mentale. În Jurnalul reflexiv se trec în mod regulat experiențe, sentimente, opinii, gânduri împărtășite cu un punct de vedere critic.

Tehnica poate fi utilizată la etapa Reflecție. Poate fi utilizată la treapta gimnazială și liceu. Prin această metodă alternativă se urmăresc trei probleme:

1. Autoreglarea învățării (prin examinarea atitudinilor, a dedicației și a atenției concentrate în direcția depășirii unei sarcini de învățare);
2. Controlarea acțiunilor desfășurate asupra sarcinii de învățare (prin analiza planificării, a demersurilor metodologice de rezolvare a sarcinii și a rezultatelor obținute);
3. Evidența propriilor achiziții.

Bibliografie:

1. Dumitru, I. (2000), *Dezvoltarea gândirii critice și învățarea eficientă*, Timișoara: Ed. Universității de Vest
2. Neacșu, I. (1990), *Metode și tehnici moderne de învățare eficientă*, București: Ed. Militară
3. Negreț, I., Pânișoară, I. O. (2005), *Știința învățării*, Iași: Ed. Polirom
4. Văideanu, G. (1988), *Educația la frontiera dintre milenii*, București: Ed. Politică

GÂNDIREA CRITICĂ ÎN ORELE DE LIMBA ȘI LITERATURA ROMÂNĂ

UNGUREANU ELENA

ȘCOALA GIMNAZIALĂ „CONSTANTIN BRÂNCOVEANU” CĂLĂRAȘI

Clasa: a IV-a

Aria curriculară: Limbă și comunicare

Disciplina: Limba și literatura română

Subiectul lecției: Textul narativ

Textul suport: „Face oricine ce vrea” de Ana Blandiana

Motivația: Elevii au posibilitatea să spună ceea ce gândesc, fără teama că voi fi judecați. Lecția le permite să reflecteze asupra relațiilor dintre oameni pentru a putea conviețui și asupra unor trăsături morale și de caracter. Copiii folosesc cunoștințele lor existente și gândirea critică pentru a genera noi cunoștințe și idei. Accesând experiența lor de viață într-un mod năstrușnic, copiii sunt duși spre lumea jocului, dându-le posibilitatea de a-și manifesta creativitatea.

Obiectivele lecției:

- să citească textul corect, conștient, fluent, expresiv, respectând semnele de punctuație;
- să identifice locul desfășurării acțiunii și personajele din lectură;
- să desprindă informații de detaliu din textul audiat;
- să-și exprime propriile idei și păreri despre fapte/ întâmplări în enunțuri clare, corecte și coerente, aducând argumente.

Timp: 1 oră

DESFĂȘURAREA LECȚIEI

EVOCARE

Se prezintă un set de nouă imagini carora le sunt asociate cuvintele: piersică, prună, strugure, castravete, gogoșar, licurici, pisoai, cățel, dovlecel. Se așază aceste cuvinte în jurul unei bule. Copiii sunt solicitați să găsească un cuvânt care să le reunească pe toate – grădina.

- Discuții despre conviețuire a tuturor în același loc (grădina), cu extrapolare pe toleranță – transfer către viața reală.
- Joc: Ce aș face dacă aș fi?” – dialog cu țintă pe introducerea în textul poeziei (fiecare copil își alege un cuvânt din cele 9 prezentate).

REALIZAREA SENSULUI

Familiarizarea cu conținutul textului (trecerea rapidă prin text) se face prin prezentarea a două imagini reprezentative pentru text (grădina cu elementele prezentate la începutul orei, intervenția furnicii).

Se trece la prezentarea textului. Metoda folosită este activitatea dirijată de lectură.

- Se împarte textul în cinci părți.
- Sunt pregătite întrebări pentru fiecare parte. Întrebările se vor referi la cele mai importante părți ale textului în ordinea în care acestea sunt prezentate în text:
 - a) Citește pentru a afla unde se petrece acțiunea și care sunt personajele.
 - b) Citește mai departe pentru a afla ce animale conviețuiesc cu plantele din grădină.
 - c) Citește pentru a afla care este motivul pentru care face oricine ce vrea.
 - d) Citește pentru a afla problema cu care se confruntă personajul nou apărut.

- e) Citește pentru a afla care este soluția pe care o găsește autoarea pentru rezolvarea problemei. De ce?
- Găsirea răspunsurilor.
 - Recitirea pasajului care vine în sprijinul răspunsurilor (cu voce tare).

Exerciții de comprehensiune – **Harta povestirii**

The diagram is a story map. At the center are two stacked boxes: the top one is labeled 'TITLUL' and the bottom one is labeled 'AUTORUL'. To the top left is a box labeled 'Locul desfășurării:' with a blank line below it. To the top right is a box labeled 'Personaje:' with '(specificați ce face fiecare)' below it. To the left is a rounded box labeled 'Desen'. To the right is a box labeled 'Problema:' with three blank lines below it. Below the central boxes is another box labeled 'AUTORUL'. To the bottom left is a box labeled 'Ce am învățat?' with two blank lines below it. To the bottom right is a box labeled 'Soluția:' with two blank lines below it. Lines connect the surrounding boxes to the central 'TITLUL' and 'AUTORUL' boxes.

REFLECȚIE:

Copiii răspund la câteva întrebări care să asigure transferul către viața reală:

- De ce nu vrea poeta să schimbe nimic în grădina sa?
- Care este părerea ta despre ce se întâmplă în grădina poetei?
- Discuție acord/ dezacord legat de termenii harababură – armonie.
- E bine să schimbăm ceva la noi? Dacă da, în ce situații concrete?
- Găsiți cuvinte, expresii, enunțuri, deseene care să ilustreze termenul „toleranță”.

▪ **EXTINDERE**

Se vor „decupa” cuvinte din poezie pe care copiii le vor folosi în alcătuirea unor versuri năstrușnice sau serioase (după cum simte fiecare, sub forma de joc).

REFLECȚIE asupra activității:

- Poezia propusă a stârnit de la bun început curiozitatea elevilor și a permis schimbul de idei.
- Jocul din momentul de evocare i-a introdus în textul poeziei mult mai ușor și atractiv.
- Am ales ca metodă de predare activitatea dirijată de lectură pentru că textul poeziei are o întindere destul de mare.
- Trebuia să insist mai mult și pe o metodă de citire fluentă, dar așa fi depășit timpul alocat. O să programez în săptămâna următoare o astfel de activitate pe același text.
- Oricând este loc de mai mult și mai bine!

Bibliografie:

1. Dumitru, I. (2000), *Dezvoltarea gândirii critice și învățarea eficientă*, Timișoara: Ed. Universității de Vest

2. Neacșu, I. (1990), *Metode și tehnici moderne de învățare eficientă*, București: Ed. Militară
3. Negreț, I., Pânișoară, I. O. (2005), *Știința învățării*, Iași: Ed. Polirom
4. Suport de curs pentru învățământul primar: *Didactici inovatoare ale citit-scrisului*, Proiect POSDRU: „Dezvoltarea competențelor cheie – premisă a incluziunii sociale”

Primăvara – un moment prielnic pentru dezvoltarea creativității copiilor

Prof. Monica-Maria Ungureanu, GPP Nr. 4 Buzău

Creativitatea la copii este o abilitate importantă, folositoare nu doar în viața de adult, ci și în copilărie, întrucât dezvoltă niște deprinderi fundamentale, cum ar fi relaționarea cu ceilalți. Fie că este vorba de creativitate la preșcolari sau la copiii de vârste mai mari, aceasta trebuie întotdeauna încurajată și niciodată înăbușită. Dezvoltarea creativității se poate face printr-o mulțime de activități, exerciții și jocuri.

Beneficiile dezvoltării creativității la copii sunt mult mai complexe. Creativitatea trebuie privită ca o abilitate care dezvoltă un copil pe mai multe direcții, cum ar fi:

- stimulează cunoașterea și învățarea;
- creșterea stimei de sine și, implicit, a optimismului;
- devenirea unei ființe extrovertite, care își exprimă emoțiile și ideile;
- capacitatea de adaptare la diverse scenarii ale societății moderne;
- dezvoltarea gândirii critice.

Părinții, și profesorii au un rol crucial în acest procesul de dezvoltarea a creativității celor mici. Ei pot crea un mediu propice pentru explorare și exprimare liberă, oferind resurse variate printre care materiale de lucru manual și de asemenea, încurajând idei noi și promovând gândirea independentă.

Anumite obstacole, cum ar fi lipsa de timp, spațiu sau resurse adecvate sau teama de eșec pot împiedica însă dezvoltarea creativității copiilor. Acestea pot fi depășite prin planificarea unui timp dedicat jocului liber și creativ, furnizarea de oportunități variate de învățare și explorare, încurajarea și aprecierea efortului și procesului, mai degrabă decât a rezultatului final.

Pe de altă parte, trebuie știut că presiunea pentru rezultate perfecte sau criticile negative sau presiunea pot inhiba creativitatea și trebuie evitate. Fiecare copil este unic și poate fi creativ în felul său, iar creativitatea nu se limitează doar la abilitățile artistice.

Una dintre cele mai la îndemână metode de dezvoltarea a creativității copiilor este reprezentată de desen și pictură. Anotimpul primăvara, prin explozia de culori, lumina și căldură este un moment propice pentru a le oferi celor mici ocazia de a se exprima liber prin desene, picture, modelaj, colaje pe această temă.

Pictura și desenul sunt două dintre cele mai puternice instrumente de stimulare a creativității la copii. În lumea picturii, copiii își pot exprima liber gândurile și sentimentele, contribuind la dezvoltarea gândirii lor creative. Activitățile de acest fel nu doar îmbunătățesc abilitățile motorii fine, dar permit copiilor să își exprime gândurile și sentimentele într-un mod vizual care le este mult mai ușor de pus în practică.

Există o serie întreagă de metode prin care putem să încurajăm creativitatea celor mici. De exemplu, pictura cu degetele este o tehnică ideală pentru cei foarte mici, deoarece îi ajută să se familiarizeze cu texturile și culorile. Desenul liber, în nisip sau cu cretă, ori pictura cu acuarele sunt alte tehnici care pot fi încercate, fiecare cu propriile sale beneficii și particularități.

Copiii învață cel mai bine atunci când sunt lăsați să își exploreze propriile idei și să experimenteze. Pentru a încuraja acest tip de activitate, este esențial să crearea unui spațiu propice, cu toate materialele de pictură și desen necesare la îndemână.

Fiecare copil are un mod unic de exprimare, iar rolul educatorului este să îl susțină și să îl încurajeze. Activitățile creative de acest fel pot avea un impact pozitiv semnificativ asupra dezvoltării cognitive, dar mai ales asupra celor emoționale și sociale ale copiilor.

O altă metodă de dezvoltarea a creativității copiilor se referă la jocurile de construcție. Acestea reprezintă o metodă excelentă de a stimula și dezvolta creativitatea celor mici, oferindu-le spațiul necesar pentru a-și exprima liber ideile și pentru a-și dezvolta abilitățile cognitive. Exemple sunt jocurile de construcții cu blocuri de lemn sau piese magnetice, care încurajează gândirea spațială și coordonarea mână-ochi. Alte jocuri pot conține seturi mai complexe, dotate cu elemente suplimentare

precum cele mobile sau sonore. Seturile de construit, cum sunt blocurile simple sau cele de tip LEGO, pot fi percepute ca o adevărată provocare pentru copii. Acestea le permit să-și construiască propriile lumi, să experimenteze cu diferite structuri și să găsească soluții la probleme. Prin utilizarea lor, cei mici își dezvoltă gândirea spațială și abilitățile motorii fine, dar sunt și îndemnați să gândească creativ. Încurajarea unor astfel de activități ajută la formarea unei gândiri creative și a unei imaginații bogate.

Pe ce altă parte, primăvara este anotimpul care oferă diverse teme pentru jocurile de rol. Jocurile sau jucăriile de rol, cum ar fi seturile de bucătărie miniaturale, costumele de personaje sau mașinuțele, joacă un rol vital în dezvoltarea creativității și imaginației copiilor. Acestea oferă un cadru în care cei mici pot să-și imagineze diverse scenarii și să le pună în practică.

Anotimpul primăvara este momentul potrivit pentru a realiza jocuri de rol, precum: Îngrijim grădina de legume timpurii, La florărie, Plantăm flori/legume timpurii, La piață, De-a păsările călătoare etc. De la recrearea scenelor din viața de zi cu zi, până la întruchiparea personajelor din povești sau filme, jocurile de rol stimulează gândirea creativă și ajută la dezvoltarea abilităților sociale și emoționale. De asemenea, jocurile care implică crearea de povești sau punerea în scenă a unor roluri dezvoltă abilitățile verbale, de comunicare și de colaborare.

Prin urmare, creativitatea este importantă pentru inteligența emoțională și socială, mai ales în momentul în care copilul va deveni adult. Practic, îi poate defini o personalitate aparte, ce îi va fi de mare folos în viața de mai târziu.

Bibliografie:

C.J. Simister, *Jocuri pentru dezvoltarea inteligenței și creativității copiilor*, Polirom, 2011

<https://blog.educlass.ro/creativitatea-la-copii-5-metode-prin-care-o-putem-stimula-si-dezvolta/>

PROIECT DIDACTIC

Profesor: UNGUREANU OANA MIHAELA

Unitatea de învățământ: Școala Gimnazială „EPISCOP IACOV ANTONOVICI” Bârlad, Jud. Vaslui

Disciplina: Limba și literatura română

Clasa: a V-a

Subiectul: „Vizită...”, de Ion Luca Caragiale

MOTIVAȚIA:

- Din perspectivă educațională, lecția contribuie la consolidarea unor atitudini și deprinderi privind combaterea inculturii, a obrăzniciei, a iresponsabilității;
- Din perspectivă instructivă, elevii își aprofundează modalitățile de caracterizare a unui personaj;
- Lecția dezvoltă gândirea critică, dând posibilitatea elevilor să interpreteze din diferite unghiuri educația greșită a lui Ionel și să realizeze caracterizarea personajului.

OBIECTIVE OPERAȚIONALE:

O₁: să citească textul corect, conștient și expresiv;

O₂: să povestească pe scurt conținutul schiței „Vizită...”, de I. L. Caragiale, ținând cont de momentele subiectului;

O₃: să identifice cauzele comportamentului lui Ionel;

O₄: să formuleze întrebări de tipul *Cine? Ce? Când? Unde? De ce?...* referitoare la conținutul textului;

O₅: să extragă mesajul educativ al textului;

O₆: să-și exprime propria părere în ceea ce privește comportamentul lui Ionel;

O₇: să caracterizeze personajul principal al schiței (Ionel).

CONDIȚII PREALABILE:

Elevii trebuie să aibă:

- Informații privind tematica prozei scurte a lui I. L. Caragiale, valențele educative ale literaturii sale;
- Deprinderi de a lucra în grupuri, de a accepta opiniile partenerilor de dialog și de a folosi metode moderne de dezvoltare a gândirii critice.

EVALUAREA:

Cunoștințele dobândite îi pregătesc pe elevi să stabilească relații corecte între ei și părinți. Elevii vor putea aplica cele învățate în viața de zi cu zi.

RESURSELE:

Resurse temporale: 50 de minute



Resurse materiale:

- *Manual de limba română pentru clasa a V-a*, Editura Humanitas Educațional, București, 2007, autori Al. Crișan, Sofia Dobra, Florentina Sâmișăian;
- Volumul *Momente și schițe* de I. L. Caragiale;
- Fișe de lucru, cretă colorată, tablă, caiete, flipchart, carioca;
- Cinci steluțe inscripționate cu întrebările: *CE? CINE? CÂND? UNDE? DE CE?*.

Resurse umane: 25 de elevi

Resurse procedurale: conversația, explicația, brainstorming, exercițiul, explozia stelară, cvintetul, lucrul cu manualul, problematizarea.

Forme de organizare: frontal, individual, pe grupe de câte 5 elevi.

DESFĂȘURAREA LECȚIEI:

I. EVOCAREA:

- **Exercițiul de spargere a gheții (2 min.)**
Solicit elevilor să prezinte o „năzdrăvănie” pe care au făcut-o și care a fost, sau nu a fost aflată de către părinți.
- **Exercițiul de scriere liberă (5 min.)**
Elevilor li se cere să scrie tot ce le trece prin minte în legătură cu însușiri sau defecte pe care le poate avea un *COPIIL*.

Se realizează un brainstorming pornind de la răspunsurile elevilor. (Anexa1)
- **Oganizatorul verbal: anunțarea subiectului și a obiectivelor lecției. (1min.)**

II. REALIZAREA SENSULUI:

Citirea de către elevi a textului „Vizită...” , de I. L. Caragiale (10 min.)

Interogările profesorului declanșează brainstorming-ul:

- Este bine ce a făcut Ionel? (motivați răspunsul)
- De ce personajul este considerat pozitiv/negativ?
- Cum ar fi trebuit să procedeze Ionel?
- Ți-ar plăcea să fii ca el? De ce?
- **Jurnalul cu dublă intrare (7 min.)**
Elevii stabilesc o legatură între text și propria lor experiență de viață. (Anexa 2)

Pentru aplicarea acestei metode, elevii trebuie să împartă pagina în două părți, trasând o linie verticală pe mijloc. În partea stângă se pot nota citate, fragmente, iar în partea dreaptă le vor comenta, vor justifica alegerea făcută, vor scrie ce i-a determinat să facă această alegere. Pot nota, de asemenea, impresii, sentimente, păreri, întrebări pe care și le-au pus atunci când au făcut alegerea.

Această metodă dă posibilitatea elevilor să exprime prin cuvintele lor tot ceea ce cred, simt, știu, gândesc și înțeleg despre text, fragment, paragraf.

- **Explozia stelară (10 minute)**



Grupul de elevi va fi împărțit în 5 echipe a câte 5 elevi. Tema o reprezintă personajul principal, Ionel, modul său de purtare și faptele lui. Se împart echipelor steluțele pe care ei vor formula întrebări de bază începând cu cuvintele: *Cine? Ce? Când? Unde? De ce?...* Fiecare elev din echipă va trebui să formuleze câte o întrebare.

Se lipesc steluțele pe coala de flipchart, se citesc întrebările formulate de elevi și se răspunde la acestea.

III. REFLECȚIA:

- **Investigația comună (10 min.)**

Pentru a intra în profunzimea textului se propune spre reflecție următoarea întrebare:

Considerați că Ionel, prin comportamentul pe care-l are, dă dovadă că este o persoană educată? Argumentați răspunsul!

Se cere elevilor să răspundă în scris la întrebare și apoi încep dezbaterea. Voi adresa întrebări pentru a încuraja dezbaterea, voi cere lămuriri, argumente.



În finalul dezbaterii se trage concluzia că pentru a fi respectați trebuie ca la rândul nostru să-i respectăm pe cei din jur. Solicit elevilor să precizeze ce însușiri și ce defecte din cele prezentate de ei în brainstorming se potrivesc personajului Ionel. Se vor trece pe tablă elementele care alcătuiesc portretul fizic și moral al lui Ionel (harta personajului – Anexa 4).

Pornind de la răspunsurile primite, se poate alcătui un ciorchine de idei, care să grupeze sintetic răspunsurile elevilor.

Sciere liberă : Cvintetul (5 min.)

Pornind de la conținutul textului solicit alcătuirea unei poezii după cerințele date. (Anexa 5). Elevii își citesc cvintetele în fața clasei.

IV. EXTENSIA:

Se cere elevilor să găsească un alt final al textului din momentul în care Ionel iese afară cu cheseaua cu dulceață.

(Anexa 1)

Brainstorming

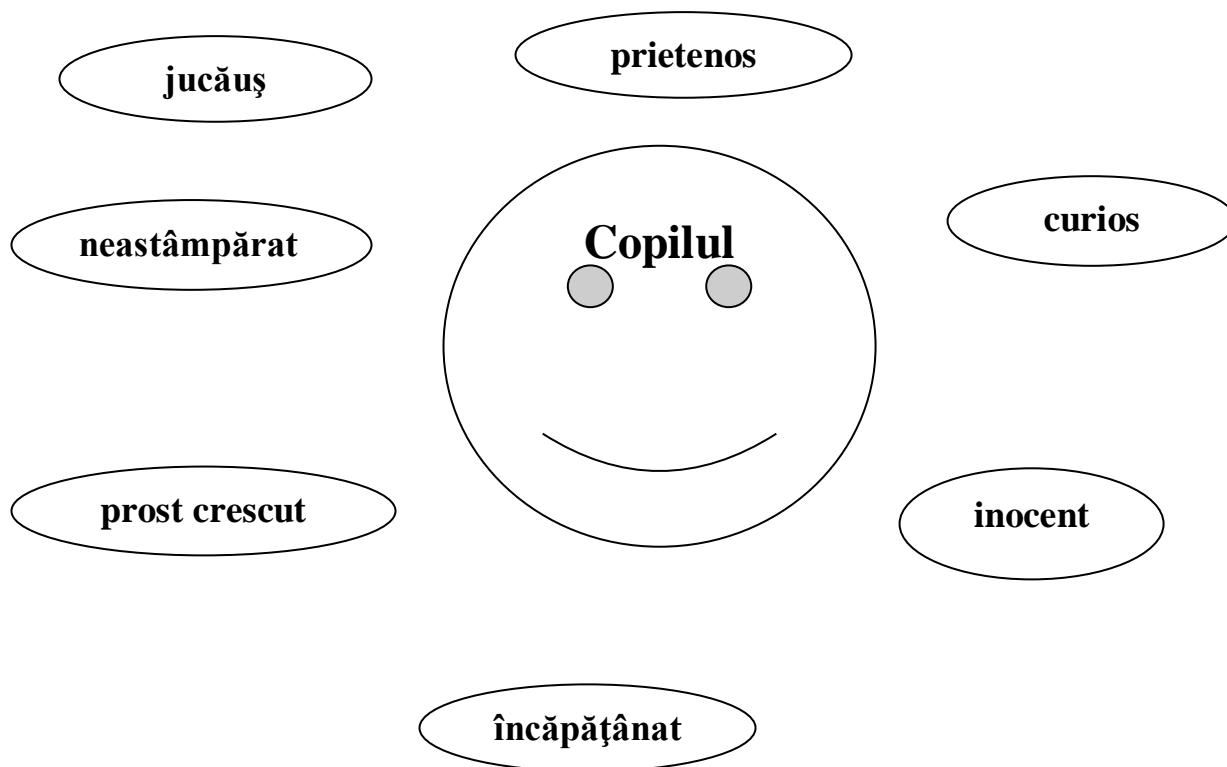

(Anexa 2)

Jurnalul cu dublă intrare

Vizită...

de Ion Luca Caragiale

Fragment care i-a surprins sau care le-a amintit de ceva din propria experiență.

Un comentariu despre fragmentul ales.

EXPLOZIA STELARĂ

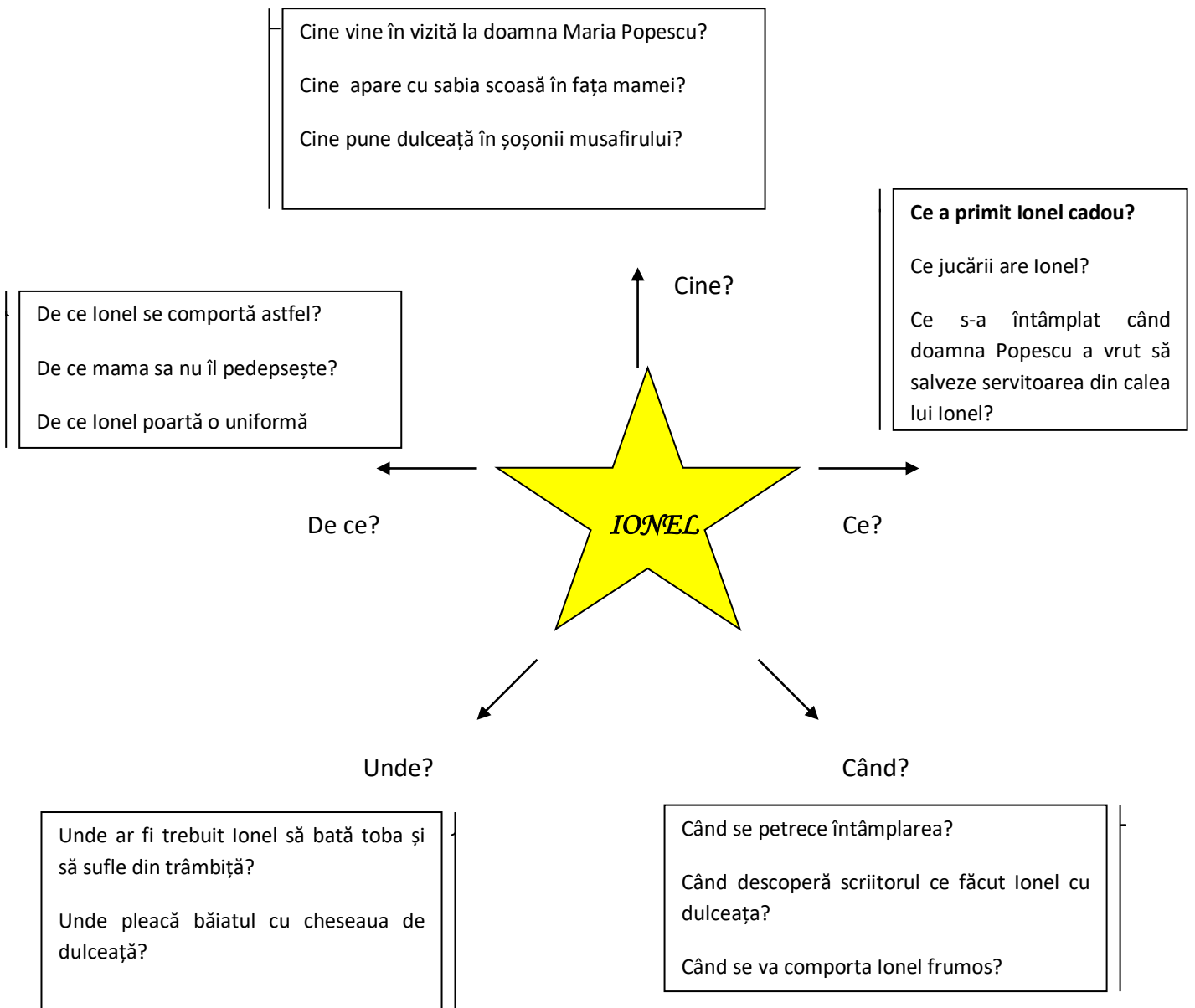

Harta personajului

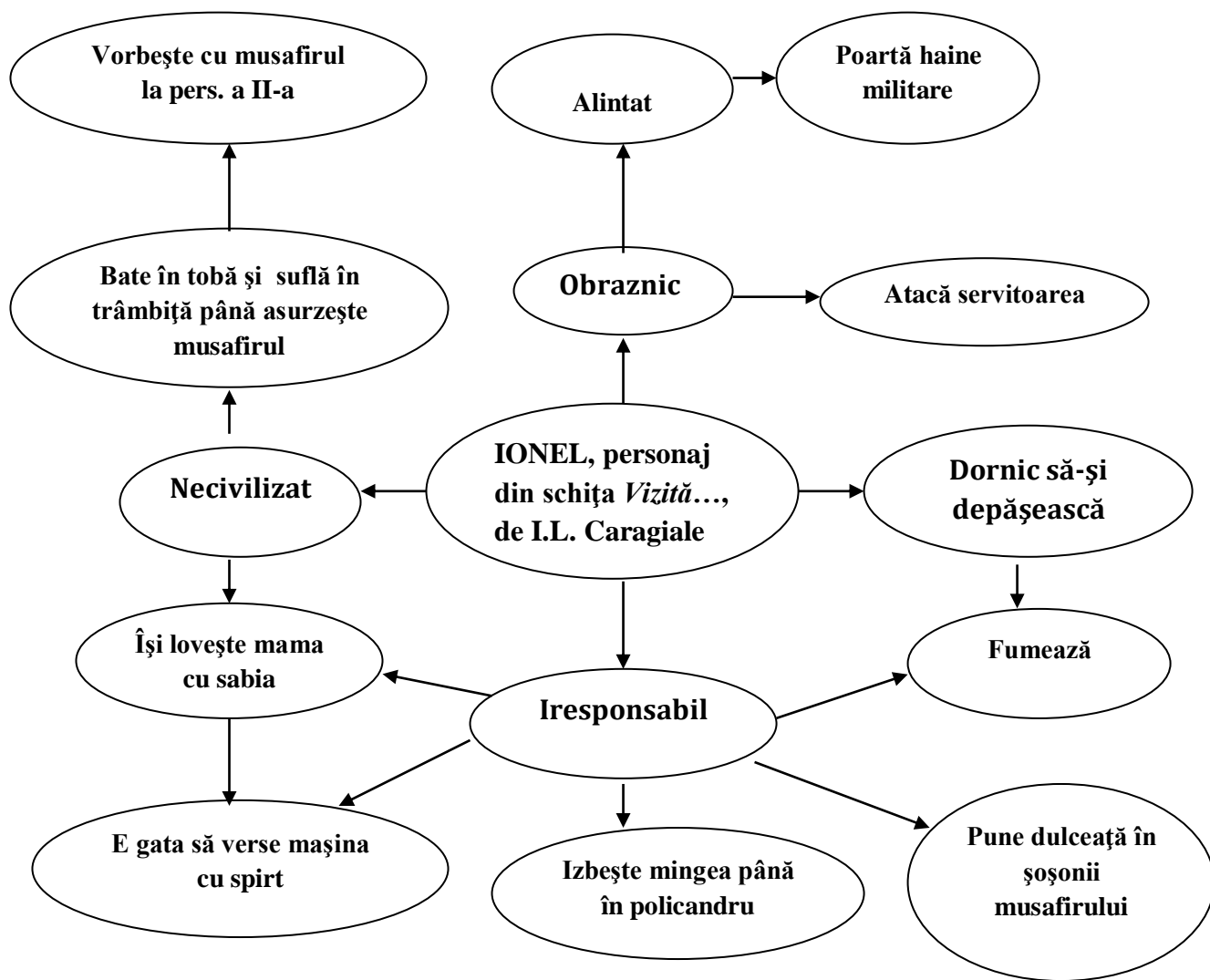



CVINTETUL

- 1 Primul vers are un singur cuvânt. Acel cuvânt trebuie să fie un cuvânt-cheie al textului (**substantiv**);
- 2 Versul al II-lea are două cuvinte (**adjective**);
- 3 Versul al III-lea trebuie să aibă trei cuvinte care exprimă acțiuni (**verbe la gerunziu**);
- 4 Versul al IV-lea va fi o **propoziție** din patru **cuvinte**, în care să exprime ce simt ei;
- 5 Versul al V-lea va cuprinde un singur cuvânt (cu rol de constatare, de concluzie).

lonel
Neascultător, obraznic
Necăjind, țipând, aleargând
Un comportament total necivilizat.
Neplăcut!

IMPORTANȚA METODELOR INTERACTIVE ÎN EFICIENTIZAREA ÎNVĂȚĂRII

Profesor pentru învățământ primar URS CARMEN FLORINELA
Școala Gimnazială „AUREL VLAICU” ARAD

Învățământul românesc parcurge o etapă dinamică a schimbărilor care obligă cadrul didactic să se adapteze, să găsească noi metode și modalizări pentru a realiza obiectivele propuse la obiectul de învățământ la care predă.

Ca și în alte domenii și în învățământ au loc transformări rapide pornind de la crearea mediului de învățare care poate eficientiza tehnicile de învățare și de muncă intelectuală. Reforma din sistemul de învățământ are ca obiective schimbarea mentalității și formarea unor dascăli reflexivi în abordarea metodelor utilizate în predarea la clasă.

Sursele de informare pentru copii sunt multiple, de aceea profesorul trebuie să găsească noi căi, ”metode”, prin care aceștia să fie atrași în actul educațional ca participanți activi și interesați.

Profesorul trebuie să se preocupe mereu de perfecționarea metodelor și procedurilor de predare – învățare, a stilului de muncă. El trebuie să fie preocupat de tot ce este nou, deosebit și interesant, atât în specialitatea sa cât și în inovările apărute în domeniul pedagogiei.

Prin folosirea metodelor interactive de grup li se dezvoltă copiilor gândirea critică, democratică. Copilul înțelege că atunci când participă la activitatea de învățare are o responsabilitate și că participarea lui este importantă atât pentru el cât și pentru grupul din care face parte.

Aceste metode interactive implică mult tact din partea profesorului deoarece trebuie să-și adapteze stilul didactic în funcție de nivelul clasei la care se predă, ținând seama de particularitățile individuale ale fiecăruia.

Prin folosirea metodelor interactive se va îmbunătăți calitatea procesului instructiv - educațional, contribuind la o reală valoare activ - formativă asupra personalității elevului.

Obiectivele metodelor interactive sunt multiple, dintre acestea vom numi doar câteva:

- Însușirea unor cunoștințe și deprinderi prin activități de cooperare;
- Promovarea unor activități didactice moderne, centrate atât pe grup cât și pe elevi;
- Dobândirea de elemente ale muncii intelectuale prin participarea activă;
- Implicarea activă și creativă în vederea stimulării gândirii;
- Formarea de deprinderi de a lucra în echipă și de a conștientiza rolul important pe care îl are;
- A ști să identifice anumite probleme și să facă conexiuni cu anumite cunoștințe acumulate la diferite obiecte de studiu;
- Prin metodele interactive se promovează autonomia fiecărui copil, dar și munca prin cooperare.

Prin atingerea acestor obiective, copilul de azi va fi adultul de mâine care va putea să se adapteze situațiilor noi în care va fi pus, va căpăta încrederea de a merge mai departe, va deveni responsabil, va învăța să învețe, să găsească soluții la probleme, să fie creativ, tolerant, cooperant, să se exprime liber, să evalueze alternative și să ia decizii.

Metodele interactive de grup pot fi folosite în toate momentele lecției. Ele pot fi metode de predare – învățare, de fixare, consolidare, evaluare, creație, de cercetare, etc.

Dintre cele mai utilizate sunt: predarea reciprocă, lotus, cubul, ciorchinele, brainstormingul.

• **Predarea reciprocă** – este metoda prin care copilul este pus în situația de a prezenta în fața clasei anumite pasaje din lecție, de a răspunde întrebărilor celorlalți sau de a pune întrebări. Prin punerea elevului în postura de profesor care predă sau expune altora, se diminuează distanța elev – profesor, creând un climat favorabil învățării.

• **Tehnică Lotus (Floarea de nufăr)** – este o metodă interactivă de lucru care dă posibilitatea de a stabili relații între noțiuni pe baza unei teme principale din care pot deriva alte teme. Este o metodă care stimulează inteligențele multiple.

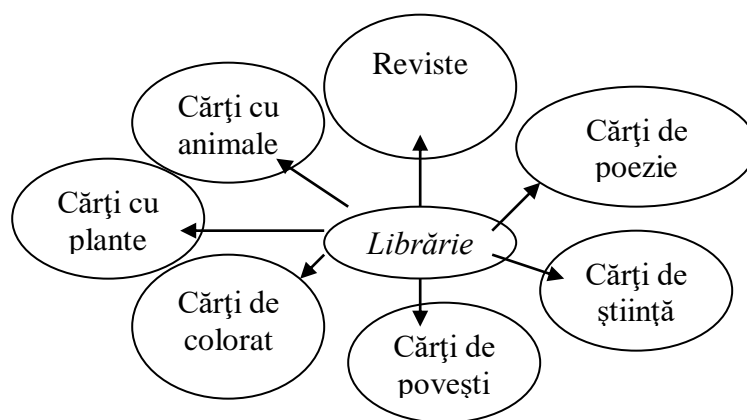

- Etapele tehnicii:
- construirea diagramei;
 - scrierea temei centrale în centrul diagramei;
 - completarea în petalele lotusului a ideilor care derivă din tema centrală, în sensul acelor de ceasornic;
 - folosirea ideilor deduse ca noi teme centrale pentru următoarele petale;
 - trecerea în diagramă;
 - etapa evaluării ideilor.

• **Cubul** - este o metodă interactivă prin care se vizează descrierea, analiza, comparația, asocierea și argumentarea. Cubul are pe toate cele 6 fețe câte o sarcină de lucru pe care copiii trebuie să o îndeplinească.

• **Ciorchinele** - este o metodă care exersează gândirea liberă a copiilor, facilitează realizarea unor conexiuni între idei, actualizând cunoștințele anterioare.

„Circhinele” este o metodă prin care creativitatea elevului poate fi dirijată, când profesorul stabilește criteriile pe baza cărora elevii vor completa „ciorchinele” sau poate fi semidirijată când elevul își stabilește singur rețeaua.

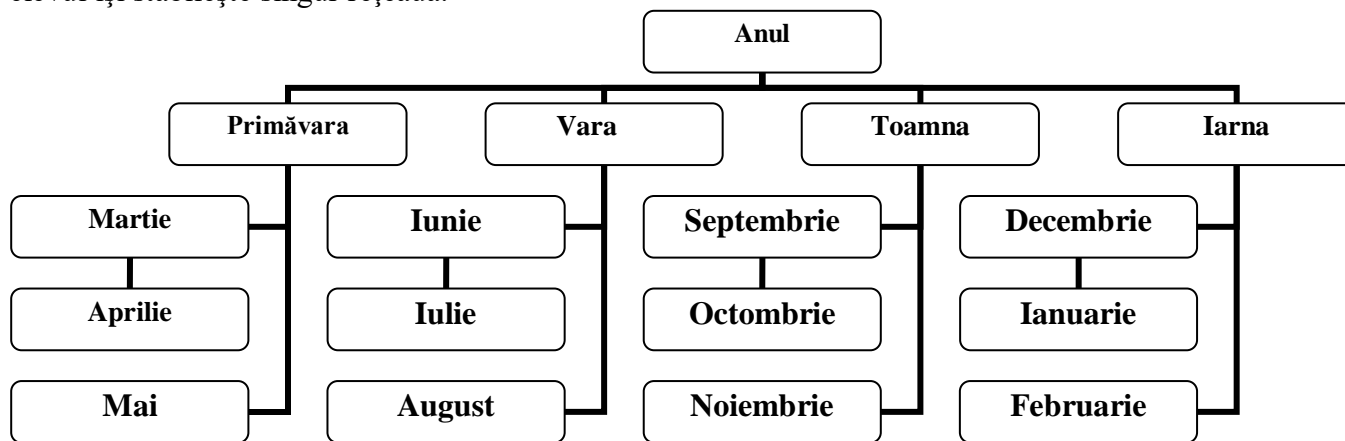

• **Braistormingul** - sau „asalt de idei” , „ furtună în creier” – este o metodă de stimulare a creativității prin care se emană cât mai multe idei pentru soluționarea unei probleme.

Principiile pe care se bazează braistormingul sunt: „amânarea judecății” și „ amânarea – crește cantitatea”.

Metoda urmărește mai multe etape dintre care cea mai importantă este etapa emiterii de idei.

Metodele activ – participative prezintă următoarele avantaje:

- dezvoltă gândirea critică și motivația pentru învățare;
- elevul devine coparticipant la propria formare;
- se afirmă individual și în echipă;
- dezvoltă motivația pentru învățare;
- antrenează elevii în activități de creație și cercetare.

Prin folosirea acestor metode interactive se conferă activității o individualizare, o specificitate care devine o adevărată aventură a cunoașterii în care copilul este participant activ. Aplicarea acestor metode solicită timp, diversitate de idei, angajare în acțiune, responsabilitate didactică și încrederea în capacitatea personală de a le aplica eficient în procesul de învățământ.

Bibliografie:

1. Cucuș, C. - 1996 – ”Pedagogie”, Editura Polirom Iași;
2. Dragomir, M. - 2002 – ”Managementul activităților didactice – eficiență și calitate”, Editura Eurodidact, Cluj Napoca;
3. Ionescu, M. - 1995 – ”Didactica modernă”, Editura Dacia, Cluj Napoca.

Teoria Inteligențelor Multiple aplicată la disciplina istorie la clasa a V-a

Prof. Ursu Zenobia Anca
Școala Gimnazială Cristian, jud. Sibiu

Una dintre posibilitățile de tratare diferențiată la clasă este proiectarea activităților de predare-învățare pe baza Teoriei Inteligențelor Multiple propusă de Howard Gardner care afirmă faptul că există cel puțin opt inteligențe de bază, pe care le dețin toți oamenii, însă datorită variației genetice nu există două persoane care să aibă exact aceeași combinație a inteligențelor. Teoria Inteligențelor Multiple permite organizarea unei instruirii interactive și diferențiate, susținând dezvoltarea unui învățământ adaptat elevilor, care îi sprijină să își valorifice propriile resurse, să își formeze capacitățile de autoinstruire și să-și dezvolte motivația pentru învățarea permanentă. Ideea care stă la baza individualizării instruirii este că între indivizi există diferențe individuale în ceea ce privește structura lor cognitivă, modurile de învățare și adaptare. Toți copiii învață cu plăcere atât timp cât ceea ce învață răspunde nevoilor, așteptărilor, intereselor, precum și nivelului lor de dezvoltare.

Ca exemplu de bună practică, prezint o unitate de învățare la istorie la clasa a V-a, în care am aplicat o instruire diferențiată și interactivă propunând elevilor sarcini de învățare specifice celor opt inteligențe de bază afirmate de H. Gardner. Sunt exemplificate diverse sarcini de învățare, adaptate nivelului fiecărei clase, pe care le-am aplicat la clase diferite.

Clasa/ Nr. Ore/săpt a V-A a, 2h/săpt
 Disciplina Istorie
 Unitatea de învățare ORIENTUL ANTIC
 Nr. ore 9

Detalii de conținut	Competențe specifice	Activități de învățare	Nr ore	Resurse	Evaluare
		-Utilizează surse istorice și harta istorică pentru a identifica popoarele Orientului antic și locul geografic de constituire a acestora. -Localizează pe hartă statele Orientului antic; -Analizează și interpretează imagini din manual; -Folosc unele surse de informare diferite, referitoare la descrierea unor aspecte ale vieții cotidiene: îndeletniciri, alimentație, habitat, vestimentație. -Analizează hărți pentru a identifica principalele orașe- state,regate și imperii din Orient; -Extrag informații pe baza textelor citite și a imaginilor; -Folosc unele surse de informare diferite, referitoare la descrierea unor aspecte ale vieții cotidiene: îndeletniciri, alimentație, habitat, vestimentație.		-Manualul -Atlasul istoric -Harta murală a Orientului antic Albume -Culegere de texte istorice Planșe Fișe de lucru Fișe support(de studiu) PPT-uri	Observarea sistematică a elevului Verificarea fișelor de lectură Verificarea fișelor de lucru Verificarea temei pentru acasă

<p>Mediul natural și viața cotidiană/economia, practici sociale, credința</p>	<p>1.3. 2.2. 4.2.</p>	<p>-Identifică în manual diferitele tipuri de scriere apărute în Orientul antic;</p> <p style="text-align: center;"><u>Activități specifice tipurilor de inteligență multiple</u></p> <p>Activități de învățare specifice elevilor cu inteligența spațial-vizuală: Secvența de învățare: Observați harta fizică a Orientului antic și lucrați pe harta mută respectând cerințele următoare: colorați oceanele și mările, notați fluviile, localizați Podișul Iran și marcați-l cu un triunghi, localizați Țărmul Mării Mediterane și marcați-l printr-o bulină, colorați statele Orientului antic.</p> <p>Secvența de învățare:Pe baza informațiilor din manual, completați într-un tabel zonele de civilizație ale Orientului antic, popoarele ce au creat aceste civilizații și originea lor. Secvența de învățare: Folosiți markererele pentru a evidenția pasajele importante din textul referitor la modul de viață al sumerienilor.</p> <p>Activitate specifică elevilor cu inteligență existențială: Secvența de învățare: Precizați cum au influențat condițiile geografice viața locuitorilor din Orient.</p> <p>Activitate specifică elevilor cu inteligență naturalistă urmată de activitate specifică elevilor cu inteligență interpersonală Secvența de învățare: Scrieți timp de 3 minute de ce credeți că primele civilizații au apărut pe văile marilor fluvii-care a fost rolul naturii? Timp de 3 minute citiți colegului vostru ce ați scris, ascultați ce a scris și discutați ideile voastre.</p> <p>Activitate specifică elevilor cu inteligență naturalistă: Secvența de învățare: Analizați relația om-natură în spațiul Orientului antic, precizând legătura dintre mediul geografic și ocupațiile locuitorilor acestui vast spațiu.</p>	<p>2</p>	<p>Activitate individuală</p> <p>Activitate în perechi</p> <p>Activitate individuală</p> <p>Scriere liberă -Activitate individuală Activitate în perechi</p> <p>Scriere liberă -Activitate individuală Activitate în perechi</p>	<p>Verificarea fișelor de lucru</p>
---	-------------------------------	---	----------	--	-------------------------------------

<p>Popoare și civilizații pe harta Orientului Antic</p>	<p>1.1 1.2. 1.3. 2.2. 3.1.</p>	<p>Activitate de învățare specifică elevilor cu inteligența intrapersonală: Secvența de învățare: Explică sintagma: „Egiptul este un dar al Nilului”</p>	<p>2</p>	<p>Activitate în perechi</p>	
<p><i>Studii de caz:</i> Evreii Chinezii Egiptenii* Sumerienii *</p>		<p>Activitate de învățare specifică elevilor cu inteligența interpersonală: Secvența de învățare: Grupați-vă în 4 grupuri. Fiecărui grup îi revine sarcina de a analiza câte o sursă istorică-câte un text diferit –despre un regat al Orientului antic. În rezolvarea sarcinii trebuie atinse următoarele aspecte: unde, când, cum și de către cine a fost întemeiat regatul pe care-l anaizează. Fiecare grup își delegă un lider pentru a prezenta clasei rezultatul muncii în echipă.</p>		<p>Activitate individuală</p> <p><u>Munca prin descoperire</u> Activitate în grup</p>	<p>Verificarea fișelor de lucru</p>
<p><i>Studii de caz:</i> Orașul-stat Babilon</p>		<p>Activitate de învățare specifică elevilor cu inteligența spațial-vizuală: Secvența de învățare: Pornind de la textul și imaginile din manual, realizați o descriere a orașului Babilon.</p>		<p>Activitate individuală urmată de activitate frontală</p>	
		<p>Activitate de învățare specifică elevilor cu inteligența lingvistică(verbal-auditivă) și cu inteligență interpersonală Secvența de învățare: Grupați-vă câte patru în patru grupuri inițiale, fiecărui elev din grup i se atribuie câte un număr de la 1 la 4. Textul ce urmează a fi studiat este împărțit în patru părți de dimensiuni și grad de dificultate similare. Creați grupe de experți astfel: toți elevii cu numărul 1 vor forma primul grup de experți, la fel cei cu numărul 2...,formându-se astfel 4 grupe de experți. Elevii din grupurile de experți au sarcina de a învăța bine partea din materialul de studiu care le-a fost atribuită pentru a o preda colegilor lor din grupurile inițiale.</p>		<p><u>Metoda Mozaic</u></p> <p>Activitate în grup</p>	<p>Verificarea fișelor de lucru</p>

		<p>Pentru aceasta elevii vor discuta problemele și informațiile cele mai importante și se vor gândi la o modalitate de a le prezenta, de a preda, partea pregătită de ei colegilor din grupul inițial. După îndeplinirea sarcinilor de lucru din fiecare grup de experți, elevii specializați fiecare într-o anumită parte a lecției revin în grupurile inițiale și predau colegilor lor partea pregătită cu ceilalți experți. În fiecare grup inițial se vor afla 4 elevi specializați fiecare într-o parte diferită a lecției și fiecare dintre aceștia va preda partea lui. Astfel, fiecărui elev îi revine responsabilitatea predării și învățării de la colegi.</p> <p>Activități de învățare specifice elevilor cu inteligență logico-matematică Secvența de învățare: Reflectați asupra următoarelor legături cauzale și explicați-le: suprapopulație→viață sedentară→formarea statelor.</p> <p>Secvența de învățare: Stabiliți asemănări și deosebiri între formele de stat pe care le-a cunoscut Orientul antic.</p> <p>Secvența de învățare: Citiți textul din manual referitor la organizarea societății antice și realizați ierarhia acesteia, respectând relațiile de subordonare(poate fi realizată sub formă de schemă sau sub formă de desen-o piramidă), precizând cine se află în fruntea ierarhiei sociale și încheind cu cei ce se află la baza acesteia.</p> <p>Secvența de învățare: Comentați axele cronologice din manual și completați-le cu informații noi, dobândite prin lectura textelor din manual</p> <p>Secvența de învățare: Studiați frizele cronologice din manual(se menționează paginile) și spuneți ce evenimente au avut loc, în paralel în Egipt și Mesopotamia. Urmăriți balanța creșterii și descreșterii puterii diferitelor state.</p> <p>Activitate de învățare specifică elevilor cu inteligența naturalistă:</p>	<p>Activitate individuală urmată de activitate frontală Tabelul cauză-condiție-efect</p> <p>Activitate în perechi</p> <p>Activitate în perechi</p> <p>Activitate în perechi</p> <p>Activitate în perechi</p> <p>Activitate în perechi</p> <p>Activitate individuală urmată de</p>	<p>Observare sistematică</p> <p>Observare sistematică</p>
--	--	--	---	---

<p><i>Studiu de caz:</i> Temple și piramide</p> <p>Inventarea scrierii – de la pictograme la alfabet Arta</p>	<p>1.2.</p> <p>1.3.</p> <p>2.2.</p> <p>3.1</p> <p>4.1.</p> <p>4.2.</p>	<p>Secvența de învățare: Pornind de la textul și imaginea din manual, realizați o descriere a grădinilor suspendate ale Semiramidei din Babilon. V-ar plăcea să vedeți și în zilele noastre ceva asemănător? Imaginați-vă un asemenea oraș în zilele noastre. Cum ar arăta el? Ar crește calitatea vieții oamenilor care traiesc într-un oraș cu multă vegetație? Argumentați.</p> <p>Activitate de învățare specifică elevilor cu inteligență spațială (spațial-vizuală) Secvența de învățare: Priviți imaginile din manual și realizați o descriere a unui templu și a unei piramide din Egiptul antic. Alături de descriere realizați și câte un desen pentru fiecare construcție descrisă.</p> <p>Activitate de învățare specifică elevilor cu inteligență kinestezică. Secvența de învățare: Realizați în perechi, un colaj având ca temă Arhitectura Orientului antic, exemplificând cu imagini sugestive construcțiile specifice acestui spațiu: piramide, temple, ziggurate, pagode.</p> <p>Activitate de învățare specifică elevilor cu inteligență interpersonală Secvența de învățare: Împărțiți în grupuri de câte 4-5 elevi, fiecare grup primește sarcina să realizeze pe o foaie de flipchart o prezentare având ca temă ”Inventarea scrierii – de la pictograme la alfabet ” Produsele sunt expuse pe pereții clasei. La semnalul prof., grupurile se rotesc prin clasă, pentru a examina și a discuta fiecare produs. Elevii își iau notițe și pot face comentarii pe hârtiile expuse. După turul galeriei, grupurile își reexaminează propriile produse prin comparație cu celelalte și citesc comentariile făcute pe produsul lor.</p> <p>Activitate de învățare specifică elevilor cu inteligență muzicală Secvența de învățare: Ascultați această melodie chinezească și timp de 4 minute notați în caiete toate ideile care vă trec prin minte legate de China</p>	<p>1</p> <p>2</p>	<p>activitate frontală</p> <p>Activitate individuală</p> <p>Activitate în perechi</p> <p>Colajul</p> <p><u>Turul galeriei</u></p> <p><u>Brainstorming</u></p>	<p>Proiect pentru evaluare</p> <p>Evaluarea produselor elevilor</p>
---	--	--	-------------------	---	---

		(fie informații care au legătură cu trecutul, fie cu prezentul acestei țări)		<u>Eseul</u>	
		Activități de învățare specifice elevilor cu inteligența existențială: Secvența de învățare: Explicați într-un eseu schimbările pe care le-au adus în viața oamenilor următoarele realizări: construirea canalelor de irigații, utilizarea monedei, apariția scrisului, apariția codurilor de legi și a tratatelor între stat Eseul de 5’ Secvența de învățare: Realizați un scurt eseu în care să prezentați care credeți că este contribuția esențială a sumerienilor la civilizația universală.	1	<u>Eseul de 5’</u> <u>Eseul</u>	Prezentarea eseurilor
<i>Studii de caz:</i> Epopoea lui Ghilgameș Codul lui Hammurabi	3.2. 4.1.	Secvența de învățare: Realizați o scurtă prezentare a personalității lui Hammurabi și exprimați o opinie despre rolul lui civilizator. Secvența de învățare: Aduceți argumente în sprijinul afirmației: „ Viitorul este influențat de descoperirile trecutului”	1	Activitate individuală <u>Argumentare</u>	Test formativ
Evaluare scrisă	1.3. 2.2. 3.2.				

Bibliografie

- Bocoș, D. M., 2013, *Instruirea interactivă: repere axiologice și metodologice*, Iași, Editura Polirom;
- Crețu, C., 2000, *Teoria curriculum-ului și conținuturile educației*, Iași, Editura Universității”Alexandru Ioan Cuza”;
- Crețu, C., 1997, *Psihopedagogia succesului*, Iași, Editura Polirom;
- Cucoș, C., 2014, *Pedagogie*, Iași, Editura Polirom;
- Evans, K., Gilbert, M., 2010, *Introducere în psihoterapia integrativă. Un model integrative relațional al psihoterapiei*. Craiova, Editura Liber Mundi;
- Gardner, H., 2011, *Mintea disciplinată : educația pe care o merită fiecare copil, dincolo de informații și teste standardizate*, București, Editura Sigma;

TEST DE EVALUARE

Toate subiectele sunt obligatorii. Timpul efectiv de lucru este de 40 de minute. Se acordă 3 puncte din oficiu.

1. Definiti piața.

2. Completați spațiile libere:

Producătorii sunt purtătorii.....pe piață. Consumatorii sunt purtătorii.....pe piață.

Echilibrul reprezintă acea stare spre care tinde piața caracterizat deîntre cantitatea cerută și cea oferită. Concurența este reprezentată de pe piață pentru a-și realiza propriile interese, astfel încât libertatea niciunuia dintre ei să nu fie îngrădită.

3. Alegeți varianta corectă de răspuns:

Concurența loială respectă:

- a) Comportamentul concurențial să fie exercitat cu bună credință,
- b) Competiția concurențială să se desfășoare în domenii permise acesteia
- c) Ambele variante de mai sus
- d) Nicio variantă de mai sus

4. Răspundeți cu adevărat sau fals:

- a) Tipurile de concurență sunt: loială, neloială, perfectă, imperfectă.
- b) Concurența este neloială atunci când activitatea comerciantului se realizează prin folosirea de procedee legale.
- c) Sunt forme de piață: piața agro-alimentară, piața muncii, piața auto, piața imobiliară.
- d) Nu sunt forme de piață: bursele de valori, bursele de mărfuri.

5. Stabiliți asocierile între coloana A și coloana B

Coloana A – Tipuri de concurență

- 1. Monopol
- 2. Oligopol
- 3. Concurența monopolistică
- 4. Monopson
- 5. Oligopson

Coloana B – prezentarea tipurilor de concurență

- a) există puțini cumpărători și puțini vânzători
- b) există un singur producător și mai mulți consumatori
- c) există un număr mic de producători care oferă produse omogene sau diferențiate
- d) există mulți producători și mulți consumatori

e) există un singur consumator și mai mulți producători

6. Determinați prețul de echilibru și reprezentați grafic următoarea situație:

Preț	1	1,1	1,2	1,3	1,4
Cantitate cerută	9200	9000	8700	8200	7500
Cantitate oferită	8000	8500	9000	9500	10000

Barem de evaluare

- ◆ Pentru orice soluție corectă, chiar dacă este diferită de cea din barem, se acordă punctajul maxim corespunzător.

Nr. Item	Soluție, rezolvare	Punctaj
1.	Piața este locul de întâlnire al cumpărătorilor cu vânzătorii, locul unde se realizează schimburile între producători și consumatori.	1,00p
2.	- ofertei - cererii - egalitatea - agenți economici	0,25p 0,25p 0,25p 0,25p
3.	c)	0,25p
4.	a) Adevărat b) Fals c) Adevărat d) Fals	0,25p 0,25p 0,25p 0,25p
5.	1 – b 2 – c 3 – d 4 – e 5 – a	0,25 p 0,25p 0,25p 0,25p 0,25p
6.	Se realizează graficul și se stabilește prețul de echilibru pe grafic	2,50 p

INTERPRETAREA TESTULUI

Nr.crt	NUMELE SI PRENUMELE	NOTA
1	Elev 1	
2	Elev 2	
3	Elev 3	
4	Elev 4	
5	Elev 5	
6	Elev 6	
7	Elev 7	
8	Elev 8	
9	Elev 9	
10	Elev 10	
11	Elev 11	
12	Elev 12	
13	Elev 13	
14	Elev 14	
15	Elev 15	
16	Elev 16	
17	Elev 17	
18	Elev 18	
19	Elev 19	
20	Elev 20	
21	Elev 21	
	Media Clasei	

<i>NOTA</i>	<i><4</i>	<i>[4,5)</i>	<i>[5,6)</i>	<i>[6,7)</i>	<i>[7,8]</i>	<i>[8,9)</i>	<i>[9,10)</i>	<i>10</i>
<i>Nr. elevi</i>								

PUNCTE TARI:

PUNCTE SLABE:

CHESTIONAR DE IDENTIFICARE A NEVOILOR DE FORMARE

Chestionarul de față se adresează cadrelor didactice și are ca scop identificarea preferințelor și opiniilor acestora cu privire la criteriile și condițiile de participare la programele de formare.

Vă mulțumim!

1. Ce motive vă determină să participați la programele de formare? (puteți alege mai multe variante de răspuns):

- nevoia de a dobândi noi competențe profesionale;
- dorința de a-mi dezvolta competențe utile în plan personal;
- calitatea formatorilor/expertiilor;
- numărul de credite pe care le pot obține;
- calitatea furnizorului de formare;
- recomandări ale colegilor;
- dezvoltarea portofoliului personal de activități de formare;
- facilități oferite prin modul de organizare a cursului (locație/ costuri/ formă de desfășurare etc.);
- alte motive; care?.....

2. Care sunt pentru dvs. cele mai importante criterii în alegerea unui modul / curs de formare (alegeți maxim 3 variante de răspuns)

- costurile;
- formatorii;
- furnizorul de formare;
- tematica;
- metodologiile de formare;
- durata;
- perioada de desfășurare;
- certificarea care permite obținerea de credite
- alte criterii; care?.....

3. Ce dificultăți ați întâmpinat la participarea în programele de formare oferite de diverși furnizori de programe ? (alegeți maxim trei variante de răspuns)

- accesul dificil la informații privind oportunitățile de formare
- distanța mare față de centrul de formare
- plasarea inadecvată a cursurilor pe parcursul anului (în week-end, perioada vacanțelor etc.)
- durata inadecvată a cursurilor în raport cu nevoile mele
- taxa ridicată de participare în cazul unor cursuri de interes pentru mine
- costuri mari de deplasare și cazare
- deficiențe ale cadrului legislativ (de exemplu, sistemul de recunoaștere și acreditare a cursurilor, finanțarea etc.)
- lipsa resurselor materiale pentru aplicarea cunoștințelor și competențelor dobândite
- alte dificultăți; care?.....

4. Enumerați 3 aspecte care v-au plăcut cel mai mult la ultimul program de formare urmat de dumneavoastră:

.....
.....
.....

5. Enumerați 3 aspecte care, în opinia dvs., ar trebui îmbunătățite pe viitor în vederea creșterii calității unui astfel de program de formare:

.....
.....
.....

6. Vă rugăm să faceți aprecieri generale privind tematicile abordate în cadrul programelor de formare profesională continuă la care ați participat.

Tematicile pe care le propun programele de formare continuă sunt adecvate nevoilor de formare proprii?

Dezacord total	Dezacord	Nici acord, nici dezacord	Acord	Acord total

7. Care sunt ariile tematice care vă interesează în domeniul curriculum-ului educațional?

1.	Design curricular
2.	Dezvoltarea și implementarea curriculum-ului
3.	Evaluare atingerii obiectivelor de învățare și a standardelor din curriculum
4.	Strategii și practici de succes în învățământul preuniversitar
5.	Competențele transversale care susțin învățarea de-a lungul vieții/ permanentă
6.	Utilizarea Instrumentelor IT7C și a Platformelor curriculare online
7.	Managementul școlii, managementul claselor; Cultura școlii
8.	Metode interactive, interdisciplinare, alte metode moderne de predare, Proiecte educaționale
9.	Alte arii; care?.....

8. În concordanță cu nevoile de formare, vă rugăm să specificați acele competențele pe care să le vizeze programul de formare:

Competențe tehnice și tehnologice	
Competențe metodologice	
Competențe psihosociale	
Competențe de comunicare, relaționare	
Competențe ale carierei de management	

9. În ceea ce privește organizarea formării, ce tip de program/workshop de formare profesională continuă ați prefera să urmați? Ordonăți preferințele pe o scală de la 1 (cel preferat) la 6 (cel mai puțin preferat).

- tradițional, care presupune prezența fizică la curs pe întreaga durată a acestuia;
- la distanță, care presupune în special muncă individuală și anumite întâlniri cu formatorii;
- on-line (prin Internet), care nu necesită întâlniri de tipul față-în-față între cursanți și formatori;
- o combinație între cursul tradițional și cel la distanță;
- combinație între cursul tradițional și cel online (prin Internet);
- alt tip de program; care ?.....



Feminin		Masculin	
---------	--	----------	--

Date de identificare:Sex:

Vârsta (în ani împliniți): **Vechimea în muncă:**

Mediul de rezidență în care activați:

Urban		Rural	
-------	--	-------	--

Nume si prenume (dacă doriți).....

Observații

În cazul în care chestionarul nu a inclus anumite aspecte, pe care le considerați importante din perspectiva preferințelor pentru propria formare continuă și pe care doriți să le semnați, vă rugăm să le notați în spațiul de mai jos:

.....

.....

.....

.....

.....

Grădinița cu P.P. Nr. 19 Botoșani
Telefon / fax: 0231584078
Email: gradi19_bt@yahoo.com
Nr.....din.....

Școala Gimnazială Nr7 Botoșani
Telefon / fax:.....
Email:.....
Nr.....din.....

PROIECT EDUCAȚIONAL INOVATOR,

„MIHAI EMINESCU – LUCEAFĂRUL POEZIEI ROMÂNEȘTI ”

15 IANUARIE 2024

prof. Vasiliu Gabriela - Grădinița PP.Nr.19 Botoșani

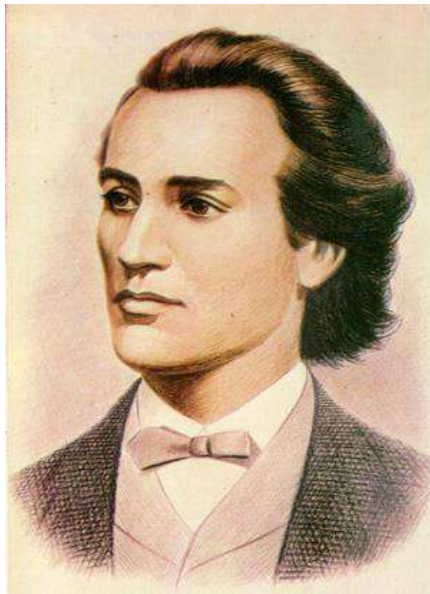

„Niciodată până la Eminescu, limba română nu a sunat cu atâta plenitudine armonioasă, atât de natural și de firesc”.

Nicolae I. Nicolae

INIȚIATOR:

*prof. Vasiliu Gabriela-Grădinița PP.Nr.19 Botoșani;

COORDONATORI:

*prof.Muraru Florentina-director- Grădinița PP Nr19 Botoșani;

*prof.Costin Mihaela-Liliana-director- Școala Gimnazială Nr7 Botoșani;

*prof.Vasiliu Gabriela-Loredana-consilier educativ- Grădinița PP Nr19 Botoșani;

*prof.Grigoraș Olivia- Grădinița PP Nr19 Botoșani;

*prof.Grosu Cosmina- Grădinița PP Nr19 Botoșani;

*prof.Burduja Alina- Grădinița PP Nr19 Botoșani;

*prof.Iurescu Liliana- Școala Gimnazială Nr7 Botoșani;

*pof.Popovici Oana- Școala Gimnazială Nr7 Botoșani;

*prof.Roșu Oana- Școala Gimnazială Nr7 Botoșani;

Ziua de 15 ianuarie 2024 marchează un eveniment deosebit pentru poporul român – aniversarea celor 174 de ani de la nașterea lui Mihai Eminescu, Luceafărul poeziei românești. Pentru mari, dar și pentru noi, cei mici, Eminescu reprezintă una dintre valorile inestimabile ale tezaurului cultural al poporului român. Dorim ca această valoare să fie cunoscută, apreciată, respectată și admirată de toți cei care sunt români.

Un alt motiv pentru care desfășurăm acest proiect este oportunitatea de a desfășura activități în parteneriat (grădiniță –școală) și este o plăcere deosebită să fim alături la acest moment aniversar.

*"Oamenii
nu se deosebesc atat
prin ceea ce zic,
cat prin ceea ce fac."*

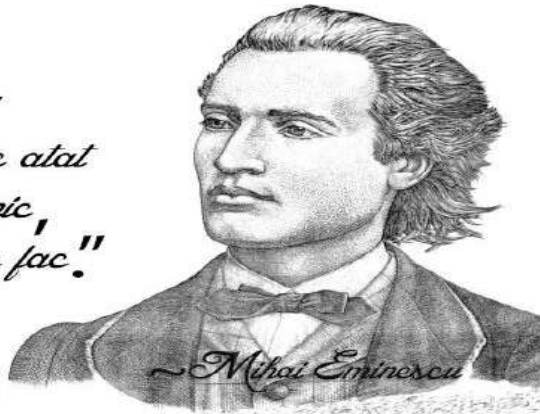

CitateMaxime.ro

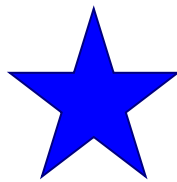

OBIECTIVE:

- ★ Stimularea interesului pentru literatura română;
- ★ Cunoașterea operei și vieții poetului Mihai Eminescu accesibile vârstei preșcolare și școlare;
- ★ Cultivarea creativității, a imaginației artistice și plastice;
- ★ Redarea prin vers și cânt a celor mai cunoscute opere eminesciene.

GRUP ȚINTĂ:

- ★ Preșcolarii din Grădinița PP.Nr.19 Botoșani grupa mare A ,, Fluturașii veseli,, și grupa mijlocie A ,, Buburuzele,,
- ★ Elevii Școlii Gimnaziale Nr.7 Botoșani clasa Pregătitoare Nr... și clasa a III-a B

RESURSE UMANE:

- ★ Preșcolari, elevi, educatoare, învățătoare.

RESURSE MATERIALE:

- ★ Volume de versuri, ilustrații, reviste, aparat foto, computer, CD-uri cu tematica abordată, diplome, pliante, ecusoane, materiale necesare artelor plastice (pictură, colaj, desen)

RESURSE TEMPORALE: o zi- 15 ianuarie 20



LOCUL DE DESFĂȘURARE:

Școala Nr7 Botoșani ; Grădinița PP.Nr.19 Botoșani.

EVALUAREA PROIECTULUI:

Expoziții cu portofolii (ale elevilor) și lucrări plastice(ale preșcolarilor);

Acordarea de diplome tuturor elevilor și preșcolarilor participanți;

Realizarea unui portofoliu tematic „Mihai Eminescu – Luceafărul poeziei românești ”; a unui album cu aspecte din derularea proiectului.

Nr. crt.	Activitatea propusă	Locul de desfășurare	Data	Responsabili
1.	„Eminescu – în suflet și în gând” audierea de cântece și poezii eminesciene în interpretări celebre; memorarea de poezii;	sala de clasă Școala Nr7 Botoșani;	15.01.2024	prof.Vasilie Gabriela-Loredana;prof.Grigor aș Olivia;prof.Grosu Cosmina;prof.Burduja Alina;prof.Iurescu Liliana;pof.Popovici Oana; prof.Roșu Oana.
2.	„Eu – o mică stea” realizarea unor lucrări artistico-plastice care să reflecte opera lui Eminescu; realizarea de portofolii cu viața și opera poetului;	sala de grupă sala de clasă	15.01.2024	prof.Vasilie Gabriela-Loredana;prof.Grigor aș Olivia;prof.Grosu Cosmina;prof.Burduja Alina;prof.Iurescu Liliana;pof.Popovici Oana; prof.Roșu Oana.
3.	„La ceas aniversar – 174 de ani de la nașterea Marelui Poet” – medalion literar „Eminescu prin ochi de copil” – expoziție tematică (lucrări artistico-plastice, portofolii); „Despre Mihai Eminescu” - concurs tematic.	Școala Nr7 Botoșani; Grădinița PP.Nr.19 Botoșani	15.01.2024	prof.Vasilie Gabriela-Loredana;prof.Grigor aș Olivia;prof.Grosu Cosmina;prof.Burduja Alina;prof.Iurescu Liliana;pof.Popovici Oana;prof.RoșuOana.

BIBLIOGRAFIE:

- Dumitru Gherghina, Cornel Novac, Alexandru Mitrache, *Didactica activităților instructiv-educative pentru învățământul preșcolar*, Ed. Didactica Nova, Craiova 2005
- *Revista învățământului preșcolar*, nr. 3-4/2009;
- *Revista învățământului preșcolar*, nr.1-2/2010;
- *Curriculum pentru învățământul preșcolar(3-6/7ani)*;
- Smaranda Maria-Cioflica, Camelia Lazar, *Ziua bună începe la "Întâlnirea de dimineață"*, Editura Tehno-Art, Petroșani, 2009.

Director,

Grădinița PP.Nr.19 Botoșani
Prof.Muraru Florentina

Director,

Școala Nr7 Botoșani
prof.Costin Mihaela-Liliana



Proiect didactic inovator pentru implementare în clasă

Iubiți-mă inteligent!

Prof. Vasiliu Gabriela-Loredana Grădinița PP. Nr19 Botoșani

Motto

„Calitatea nu este niciodată un accident: ea este întotdeauna rezultatul efortului inteligent.” (John Ruskin)

GRĂDINIȚA CU PROGRAM PRELUNGIT NR. 19 BOTOSANI

EDUCATOARE VASILIU GABRIELA LOREDANA-

GRUPA MARE AN SCOLAR 2023-2024

TEMA ANUALĂ DE STUDIU - CINE ȘI CUM PLANIFICĂ / ORGANIZEAZĂ O ACTIVITATE ?

TEMA ACTIVITĂȚII:- “IUBIȚI-MĂ INTELIGENT!”

SUBIECTUL ACTIVITĂȚII: Iubirea construită cu inteligență

FORMA DE REALIZARE: pe grupuri

TIPUL ACTIVITĂȚII: prezentare-receptare

CUVINTE CHEIE: iubire, inteligent, înțelepciune

OBIECTIVE OPERATIONALE:

- Să descopere în conținutul discursului liric problema cu care se confruntă;
- Să-și dezvolte gândirea critică;
- Să învețe diferite moduri de a exprima o calitate personală sau a altor persoane;
- Să accepte și să aprecieze diversitatea, implicându-se afectiv în activitate

STRATEGIA DIDACTICĂ:

- Metode și procedee: predarea-învățarea reciprocă, conversația, problematizarea, evaluarea
- Mijloace didactice: tablouri, text literar – „Vă rog, iubiți-mă inteligent! „de Romulus Chelbegean, palete cu următoarele întrebări: ce?, cine?, când? cum?, de ce?, din ce cauză?, ecusoane pentru cele 6 grupuri, cu următoarele semne: R – pentru rezumatori, ? – pentru întrebători, C – pentru clarificatori, P – pentru prezicători
- Forme de organizare: frontal, pe grupuri, individual
- Evaluare formativă

DESFĂȘURAREA ACTIVITĂȚII

CAPTAREA ATENȚIEI: Se va reda un fragment din poezia „Părinții mei,,

„Părinții mei sunt oameni buni/ Și dragi îmi sunt părinții mei/ Căsuța noastră cu minuni/ Se-ascunde-n umbra unor tei.”

Se va derula o conversație de grup pe marginea fragmentului audiat, cu accent pe: noțiunea de familie, componența acesteia, rolul membrilor unei familii (bunici, părinți, copii).

REACTUALIZAREA CUNOȘTINȚELOR: Se pun întrebări (potrivit vârstei copiilor) ce vizează viața și activitatea lor în grădiniță și familie.

DIRIJAREA ÎNVĂȚĂRII:

Poezia se împarte în 6 fragmente. Copiii se organizează pe 6 grupuri.

Fiecare copil din grup îndeplinește un rol:

R-rezumator, ? – întrebător, C – clarificator, P – prezicător.

Fiecare lider al grupului, pe rând, prezintă descrierea completă a fragmentului care va fi redat de 2-3 ori înainte (ceilalți copii ascultă).

- GRUPUL I: Dacă ar avea părinții ochi să vadă

Și sufletul le-ar fi mereu atent,
În ochii pruncilor cu viața fadă
Ar descifra mesajul cel urgent :
„Vă rog iubiți-mă inteligent!”

Rezumatorul – Părinții au fost și ei copii cândva. Dacă și-ar aminti de copilăria lor și-ar avea „ochi să vadă în ochii pruncilor cu viața fadă” (ștearsă) ar înțelege nevoia copiilor de iubire, prietenie, ajutor.

Întrebătorul- Cum și-au trăit părinții copilăria?

-Ce jocuri desfășurau împreună cu bunicii noștri?

-Unde și-au petrecut vacanțele?

-Din ce cauză nu le-au fost îndeplinite dorințele?

Clarificatorul- Părinții noștri sunt copiii bunicii noștri. Au avut o copilărie diferită de a noastră, dar nu din vina lor. Acum, alături de noi mai pot să-și îndeplinească multe din dorințele de atunci.

Prezicătorul- Toți copiii vor să fie veseli alături de părinții lor. Ar trebui să-și petreacă mai mult timp alături de copii pentru a le înțelege mai bine nevoile acestora.

- GRUPUL II: Nu glume, nici minciuni – bomboane-amare;

Nu menajere, nici televizor,

Nu-mi trebuie nici lux, nici îmbrăcăminte...

Eu vreau să fiu al vostru, nu al lor!

Rezumatorul- Un copil își dorește să crească alături de părinți, nu lângă străini (menajere), nu vrea surprize dulci (bomboane amare), nu vrea să fie păcălit („Nu glume, nici minciuni”), nici casă mare („Nu-mi trebuie nici lux, nici îmbrăcăminte...”). Vrea să crească lângă părinți („Eu vreau să fiu al vostru, nu al lor!”).

Întrebătorul- Cum se simte un copil singur în casă, lângă un televizor?

-Când se întâmplă astfel de situații?

-Cum pot părinții avea încredere în menajere sau alte persoane?

-De ce părinții fac astfel de gesturi?

Clarificatorul- Jucăriile, televizorul, menajerele nu înlocuiesc părinții. Un copil se simte singur într-o casă mare cu lux.

Prezicătorul- Părinții vor trebui să-l pregătească pe copil pentru drum, nu să-i pregătească drumul.

- GRUPUL III: Eu știu c-aveți profesii elevate

Că sunteți la curent cu date noi,

C-aveți servicii' ca eu să am de toate,

Dar, fiindcă vă iubesc pe amândoi

Vă spun: „Eu am nevoie doar de voi!”

Rezumatorul- Un copil știe că părinții au profesii și nu pot sta tot timpul lângă el (Eu știu c-aveți profesii elevate/ Că sunteți la curent cu date noi). Serviciul cere un program și oferă resurse pentru întreaga familie (C-aveți servicii' ca eu să am de toate)

Întrebătorul- Ce responsabilități are un copil?

-De ce trebuie să cunoască profesia părinților?

-La ce îi folosește conversația cu părinții?

-Din ce cauză unii părinți nu vorbesc cu copilul toate aceste lucruri?

Clarificatorul- Când părinții nu se află acasă alături de copil, acesta cunoaște programul fiecăruia și nu se teme.

Prezicătorul- Trebuie să existe o legătură între copii și părinți, când aceștia sunt plecați la serviciu. Un telefon ar fi un prieten foarte bun pentru toți.

- GRUPUL IV: Aș vrea ca jucărie ochii mamei,
Nu ochii-ndepărtați ai vreunui unchi.

Când ne-ntâlnim atrași de glasul foamei

Și nu pot sta la tata pe genunchi

Mă simt ca o mlădiță fără trunchi.

Rezumatorul- Copilul își dorește să se joace cu părinții, aceștia să nu-l încredințeze rudelor, chiar dacă sunt plecați pentru mai mult timp (Aș vrea ca jucărie ochii mamei,/

Nu ochii-ndepărtați ai vreunui unchi). Când se mai întâmplă și astfel de situații copilul se simte abandonat (Mă simt ca o mlădiță fără trunchi).

Întrebătorul- De ce pleacă părinții în străinătate și își lasă copiii la rude?

-Cum se simt aceștia?

-De ce au încredere?

Clarificatorul- Un copil lăsat în grija rudelor, nu își poate îndeplini dorințele ca atunci când este cu mama și tata. Nu se poate juca jocul preferat de el și părinții lui.

Prezicătorul- Atunci când unul dintre părinți sau ambii părinți hotărăsc să plece în străinătate pentru a oferi un trai mai bun, ar trebui să-l ia și pe copil.

- GRUPUL V: Nu vreau să fiu un deget ce acuză,

Găsind olarul singur vinovat.

Am gând curat, și inima refuză

O bombă cu efect întârziat:

Vreau să devin un om adevărat!

Rezumatorul- Copilul îi vede pe părinți „...oameni buni/și dragi îmi sunt părinții mei”, nu vrea să-i găsească vinovați pentru ceea ce nu i-au oferit la timp (Nu vreau să fiu un deget ce acuză,/

Găsind olarul singur vinovat), (Am gând curat, și inima refuză

O bombă cu efect întârziat).

Întrebătorul- Ce simte un copil care nu-și cunoaște părinții, deși aceștia sunt în viață?

-De ce pleacă mai târziu în căutarea părinților?

-Din ce cauză a fost lăsat de părinți și aceștia n-au dorit să mai știe de el?

Clarificatorul- Copiii se simt iubiți doar de cei ce le dau viață.

Atunci când un copil a fost crescut la un cămin de copii și reușește să-și cunoască părinții mai târziu, „inima refuză” scuzele aduse de aceștia, în fața căruia sunt neputincioși.

Prezicătorul- Atunci când un copil nu poate să crească într-o familie, aceștia vor trebui să-i ofere prietenie necondiționat.

- GRUPUL VI: De-aceea vreau părinții mei să vadă,

Să aibă sufletul mereu atent,

Ca-n ochii mei umbriți de viața fadă

Să descifreze strigătul urgent :

„Vă rog iubiți-mă inteligent!”

Rezumatorul- Părinții țin minte că au fost copii odată. Mereu își vor aminti copilăria prin „ochii mei umbriți de viața fadă” și răspund necondiționat la „strigătul urgent: Vă rog iubiți-mă inteligent!”

Întrebătorul- Cum îndeplinesc părinții visele copiilor?

-De ce au nevoie de sprijin de la specialiști?

-Din ce cauză nu sunt prietenii copiilor lor?

-Când vor înțelege că trebuie să-și iubească pruncii inteligenți?

Clarificatorul- De multe ori părinții se întorc acasă oboseți de la serviciu. Problemele din familie îi stresează. Au nevoie să vorbească cu cineva, să ceară sfaturi pentru copiii lor.

Prezicătorul- Va trebui ca părinții să nu trateze cu indiferență problemele copiilor, care n-au experiență de viață. Întotdeauna va trebui să ceară ajutor la specialiști.

OBȚINEREA PERFORMANȚEI: Vor fi reluate ideile principale din fiecare fragment și raportate la experiența de viață a copiilor.

STABILIREA RETENȚIEI ȘI A TRANSFERULUI: Pe baza celor analizate se vor trage câteva învățături, sub forma unui ACROSTIH

Stai departe de conflicte/ Trebuie să spui cuiva!/ Orice problemă-ai avea,/ Prietenii te vor ajuta.

EVALUAREA – Iată ce dorim tuturor părinților: „Fă-te suflete, copil/ Și strecoară-te tiptil/ Prin porumb cu moț și ciucuri,/ Ca să poți să te mai bucuri.”(Creion, T. Arghezi)

Bibliografie:

Chelbegean, Romulus. Vă rog, iubiți-mă inteligent!

Suport aplicare curriculum pentru educație timpurie, 2019.

Curriculum pentru educație timpurie, 2019.

PROIECT CU FINANȚARE EXTRABUGETARĂ



AUTOR: VEREȘ CRINA-EUGENIA

GRĂDINIȚA CU P.N. NR. 2 LOC. JIBOU

PROIECT DE FINANȚARE EXTRABUGETARĂ

Tipul proiectului: finanțare extrabugetară

Perioada de derulare:

Denumirea proiectului: ”AJUTOR ȘI RECUNOȘTINȚĂ”

Beneficiar: GRĂDINIȚA CU P.N. NR.2

Coordonatori ai proiectului:

- Prof. Preșcolar Vereș Crina

Echipa de organizare:

- Comitetul reprezentativ al părinților:
- Pastor:

I. ARGUMENT

Grădinița noastră funcționează într-o clădire veche, reabilitată parțial astfel încât orice ajutor extern este binevenit.

Inițiem proiectul pentru a veni în sprijinul copiilor, în a le oferi un ambient plăcut și mijloace necesare desfășurării activităților din grădiniță.

Părinții, alături de unii sponsori și-au manifestat disponibilitatea de a face lucruri frumoase, de calitate pentru eficientizarea actului educațional.

II. ENUMERAREA PROBLEMEI ȘI ANALIZA DE NEVOI

La nivelul preșcolar gândirea copiilor este una concret intuitivă ceea ce necesită manipularea obiectelor, vizualizarea imaginilor, jocuri și jucării diverse dar și de recompense acordate copiilor în urma unor activități deosebite.

Împreună cu Consiliul reprezentativ al părinților am stabilit prioritățile:

- ambientarea sălilor de grupă cu materiale estetice, creative și funcționale;
- achiziționarea unor covoare pentru sălile de grupă;
- dotarea grupelor cu aparatură IT, imprimantă;
- softuri educaționale care să fie folosite în procesul de predare- învățare-evaluare;
- consumabile pentru xerox și calculator;

- derularea de proiecte tematice educative;
- materiale care să asigure buna funcționare a sectorului administrativ-gospodăresc;
- asigurarea unei garderobe speciale pentru activitățile extracurriculare;
- îmbunătățirea bazei materiale;
- organizareaz unor excursii, vizite tematice care să favorizeze învățarea;

III. OBIECTIVE

- Atragerea de finanțări extrabugetare, având ca efect creșterea calității instituției și a procesului de predare- învățare- evaluare, a bazei didactico-materiale;
- Modernizarea bazei materiale;
- Asigurarea unui ambient educațional adecvat;
- Asigurarea condițiilor corespunzătoare desfășurării procesului instructiv-educativ prin implicarea părinților;
- Participarea copiilor la activități educative și curriculare;
- Procurarea de materiale variate pentru creativitatea copiilor.

IV. METODE

- Întâlniri cu părinții și sponsorul;
- Ateliere creative organizate cu părinții și copiii;
- Implicarea părinților în desfășurarea parteneriatelor.

V. EVALUARE

- Învățarea activă prin folosirea de material didactic;
- Dezvoltarea armonioasă a copiilor prin programe educative;
- Asigurarea bazei didactice și materiale, cd-uri, truse, costume, etc.;
- Socializarea copiilor, pregătirea pentru școală;
- Armonizarea relațiilor dintre copii-educatori-părinți.

VI. FINANȚARE

- Din finanțare: produsele enumerate mai sus și pachete cadou.

VII. SPONSORI

Pastor:

Președinte:

Membrii:

Exemple de bune practici în predarea-învățarea Geografiei prin metoda STEAM

Prof. dr. Vesa Ana, Școala Gimnazială Nr 6, Suceava

Cu ajutorul abordării STEAM, sălile de clasă pot fi transformate într-u mediu creativ pentru elevi și cadre didactice.

Delimitări conceptuale

Educația STEAM (STEAM: Science, Technology, Engineering, Arts, Mathematics (en) – Știință, Tehnologie, Inginerie, Artă, Matematică) a început să se dezvolte începând cu anul 2007, luând naștere prin fuziunea educației STEM cu artele. Termenul de artă în contextul educației STEAM a fost considerat în diferite moduri (Perignat, & Katz-Buonincontro, 2019):

- arte vizuale (pictură, desen, fotografie, sculptură, arta media, design);
- arte vizuale, arta spectacolului (dans, muzică, teatru), estetica, arte meșteșugărești;
- arte liberale și științe umaniste.

Educația STEAM a fost caracterizată în funcție de tipul de integrare al disciplinelor, după cum urmează (Perignat, & Katz-Buonincontro, 2019):

- *educație STEAM transdisciplinară*, care implică fuziunea totală a disciplinelor și al cărei element principal îl constituie rezolvarea de probleme;
- *educație STEAM interdisciplinară*, în care o tema reprezintă punctul comun dintre discipline, însă se respectă abordarea specifică fiecărei discipline;
- *educație STEAM multidisciplinară*, care presupune o colaborare între mai multe discipline, însă acestea nu fuzionează;
- *educația STEAM transversală*, în care se practică examinarea/ observarea unei discipline prin perspectiva altei discipline.

Educația STEAM contribuie la îmbunătățirea motivației elevilor, la dezvoltarea abilităților cognitive, la rezolvarea de probleme și la stimularea gândirii critice, precum și la formarea abilităților necesare pentru obținerea și menținerea unei profesii în secolul XXI. CLA a evidențiat trei categorii de argumente interconectate cu privire la motivul pentru care este necesară abordarea STEAM (CLA, 2015): STEAM pentru educație, STEAM pentru ocuparea forței de muncă și STEAM pentru economie. În primul rând, STEAM are potențialul de a îmbunătăți realizarea generală a tinerilor, deoarece facilitează obținerea de rezultate în plan cognitiv, cum ar fi rezolvarea eficientă a problemelor la Matematică și Științe. În al doilea rând, educația STEAM oferă oportunitatea de a îmbunătăți inovația. Un sistem de învățământ care nu este multi-disciplinar și infuzat de creativitate „are un impact negativ, nu doar asupra viitorului creativității în industriei, dar și asupra capacității noastre de a produce oameni de știință, ingineri și tehnologi creativi în calitate de lideri la nivel mondial” (Warwick Commission Report, 2015, p. 15). În al treilea rând, abordarea STEAM dezvoltă indivizi bine pregătiți, care dețin abilitățile necesare pentru a fi angajați din

perspectivă economică. Artele pot favoriza munca în echipă de înaltă performanță, gestionarea schimbărilor, comunicarea interculturală, îmbunătățirea capacității de adaptare.

Aplicabilități ale metodei STEAM la Geografie

Din perspectivă aplicativă, sunt prezentate exemple de valorificare ale educației STEAM în învățământul, gimnazial și liceal la disciplina geografie

Clasa a V a

Tema: Vremea și clima

Știință	Tehnologie	Inginerie	Artă	Matematică
Elevii vor selecta informațiile relevante despre fenomenele naturii cu ajutorul buletinului meteo din ziua respectivă.	Fiecare elev va utiliza calculatorul pentru a descoperi informații despre vreme în localitatea din care face parte. Date despre valori ale temperaturii, precipitațiilor, viteza vantului	Vor fi analizate consecințele fenomenelor naturii (ploaie, ninsoare, vânt, fulger, tunet) asupra mediului înconjurător. Vor fi analizate instrumentele de masurare ale temperaturii, precipitațiilor, vântului (termometrul, pluviometrul, anemometrul)	Vor fi desenate pictate simbolurile corespunzătoare pentru fenomenele meteo și vor fi utilizate pentru a indica pe hartă starea vremii în fiecare zi.	Vor fi făcute calcule-AMPLITUDINEA TERMICĂ- anuală, lunară, anotimpuală etc.

Clasa: a VI a

Tema: Dinamica populatiei- Natalitate, Mortalitate, Spor natural

Știință	Tehnologie	Inginerie	Artă	Matematică
---------	------------	-----------	------	------------

Vor fi identificate implicațiile scăderii numărului populației din mai multe perspective (economice, educaționale, istorice etc.).	Fiecare echipă va crea o prezentare power-point cu rolurile familiei în societatea actuală. Vor insera și imagini sugestive pentru rolurile exemplificate.	Se va propune elevilor să participe cu soluții privind prevenirea scăderii numărului populației.	Se vor crea mai multe grupe de lucru, care vor avea ca sarcină să creeze un tablou al familiei contemporane cu materiale diverse.	Vor fi supuse analizei datele statistice cu privire la demografia populației la nivel național și internațional. Vor fi analizate piramide ale varstelor din diferite perioade și țări
--	--	--	---	--

Clasa: a V A
Tema: Poluarea apelor

Știință	Tehnologie	Inginerie	Artă	Matematică
Vor fi identificate implicațiile poluării apelor din perspective ecologice, economice, etc.	Fiecare echipă va crea o prezentare power-point cu un tip de polare și urmările acesteia. Vor insera și imagini sugestive pentru cele exemplificate.	Se va propune elevilor să participe cu soluții privind prevenirea poluării apelor.	Se vor crea mai multe grupe de lucru, care vor avea ca sarcină să creeze un tablou al apelor poluate pe glob, cu materiale diverse.	Vor fi supuse analizei datele statistice cu privire la gradul de poluare al apelor continentale la nivel național și internațional.

Pentru a implementa în mod eficient educația STEAM în școli, propunem următoarele soluții: schimbarea concepțiilor despre cunoaștere la granița dintre științe și arte, asigurarea relației dintre educația formală și informală, promovarea unei pedagogii bazate pe artă și creativitate, în contextul învățării incluzive și interdisciplinare.

Concluzii

Este nevoie de timp și grijă pentru a lua în considerare posibilitățile pe care le oferă educația STEAM pentru transmiterea informațiilor în diverse moduri de a cunoaște și de a fi. De asemenea,

este nevoie de efort susținut pentru a rezista tiparelor de gândire care au orientat abilitățile cognitive și pentru a crea noi modalități epistemologice de învățare din perspectiva educației STEAM. Este important ca profesorii să se implice în construirea de parteneriate la nivel local și să faciliteze realizarea de activități caracteristice educației STEAM prin promovarea unei pedagogii creative.

Bibliografie

CLA: Cultural Learning Alliance (2015). STEAM Hack October 2015 blog. Material găsit la adresa culturallearningalliance.org.uk/news/steam-hack-october-2015 (accesat pe data de 04.09.2019).

Colucci-Gray, L., Burnard, P., Cooke, C., Davies, R., Gray, D., & Trowsdale, J. (2016). Reviewing the potential and challenges of developing STEAM education through creative pedagogies for 21st learning: how can school curricula be broadened towards a more responsive, dynamic, and inclusive form of education? UK: BERA Research Commissions.

Perignat, E., & Katz-Buonincontro, J. (2019). STEAM in Practice and Research: An Integrative Literature Review. *Thinking Skills and Creativity*, 31, 31-43.

Raven, P. H. (2002). Science, Sustainability, and the Human Prospect. *Science*, 297, 954-958.

PROIECT DE ACTIVITATE EXTRACURRICULARĂ



**Motto: „Împreună pentru pace:
respect, siguranță și demnitate pentru toți”**

**A. DENUMIREA ACTIVITĂȚII EXTRACURRICULARE: „ZIUA
INTERNAȚIONALĂ A PĂCII”**

B. APLICANTUL: LICEUL TEORETIC „GRIGORE ANTIPA”

C. COORDONATOR:

- Prof. Vieru Mihaiela
- Secretar Munteanu Ana Lidia

D. DURATA: o zi

**Activități desfășurate de
„ZIUA INTERNAȚIONALĂ A PĂCII”
21.09.2023**

I. ARGUMENT:

Proiectul are drept scop informarea elevilor asupra unei zile cu rezonanță – *Ziua Internațională a Păcii*. Astfel, elevii claselor a XII-a B de la Liceul Teoretic „Grigore Antipa” vor avea ocazia, pe 21 septembrie, să afle cât mai multe despre conceptul de pace, despre Declarația Universală a Drepturilor Omului; vor avea ocazia să-și exprime opinia asupra evenimentelor petrecute în lume.

Numărul tot mai mare al violențelor și conflictelor iscate în lume între diferite popoare duce la necesitatea educării elevilor pentru însușirea unor concepte precum *pace, toleranță, democrație, drepturi, comunicare*.

Ziua de 21 septembrie se vrea a fi o zi dedicată Păcii mondiale, eliminării războaielor și cooperării între oameni. Este foarte important să inducem un comportament civic impecabil elevilor, pentru a ști să trăiască, să conviețuiască alături de aproapele lor, comunicând cu acesta, punând capăt violențelor din comunitate și din școală.

A trăi fericit presupune a avea acea liniște și bucurie care ne face să apreciem viața și pe cei din jur. Pacea presupune iubire, toleranță, respect, aprecierea celor din jur, comunicare, într-un cuvânt fericire.

Elevii trebuie să trăiască într-un mediu propice, aceasta însemnând o societate care să le ofere exemple bune și siguranță. Toată lumea vrea să trăiască într-o societate care să le ofere siguranță și încredere în viitor. Elevii trebuie să învețe să își asume un rol și să aprecieze aspectele pozitive ale vieții și societății.

Prin activitățile realizate se pot dezvolta aceste valori, dacă tematica acestora este educația pentru pace. Elevii pot crea poezii sau texte scurte prin care să scoată la iveală sentimentele și gândurile lor bune.

II. OBIECTIVELE ACTIVITĂȚII:

- conștientizarea asupra unei lumi fără violență;
- însușirea unor cunoștințe despre concepte civice;
- educarea la copii a unor valori cum ar fi toleranța și respectul reciproc;
- colaborarea eficientă între elevi;
- formarea unei conștiințe civice active prin aprecierea sacrificiului realizat în numele Vieții,

Păcii, Umanității;

- dezvoltarea respectului față de toți cei de lângă noi.

III. RESURSE UMANE:

- Elevii Clasei a XII-a B
- Prof. Vieru Mihaiela
- Secretar Munteanu Ana -Lidia

IV. RESURSE MATERIALE:

- Poezii/cântece dedicate păcii;
- Laptop;
- Videoproiector;
- Carton, coli;
- Acuarele, carioci, albume;
- Suport pentru expoziție;
- Diplome.

V. PROGRAMUL ACTIVITĂȚII:

Momentele desfășurării activității:

- Prezentarea pe scurt a istoricului acestei zile;
- Recitare de poezii/audiție de cântece
- Desene;
- Expoziție de lucrări ale elevilor; □ Simboluri ale păcii;
- Acordarea de diplome.

VI. REZULTATE AȘTEPTATE:

- Formarea deprinderilor civice și implementarea unui comportament civic adecvat unui adevărat cetățean;
- Formarea unei atitudini pozitive față de subiectul prezentat;
- Atragerea elevilor în organizarea unor activități cu caracter extracurricular; Implicarea elevilor în activități extrașcolare și extracurriculare;

VII.FINALIZAREA ACTIVITĂȚII EXTRACURRICULARE:

- Acordarea diplomelor;
- Expoziție foto cu momente din cadrul activității; Realizarea unui panou cu lucrările.

ISTORICUL ZILEI

O rezoluție a ONU a stabilit Ziua Internațională a Păcii în 1981, atunci când a avut loc și deschiderea Adunării Generale a ONU. Prima zi a Păcii a fost sărbătorită în 1982 și a avut loc în a treia zi de marți a lunii septembrie a fiecărui an până în 2002, când s-a decis ca data permanentă pentru Ziua Internațională a Păcii să fie 21 septembrie.

Prin stabilirea unei date fixe pentru Ziua Internațională a Păcii, adunarea a declarat că această zi trebuie să fie dedicată acțiunii de încetare a focului și de promovare a non-volenței la nivel mondial.

Prin crearea Zilei Internaționale a Păcii, ONU și-a dedicat activitatea întru susținerea păcii în întreaga lume și a încurajat oamenii să lucreze în cooperare pentru acest obiectiv. Încă de la începuturile sale, Ziua Păcii a marcat un progres personal și planetar spre stabilirea păcii. Însemnătatea acestei zile a crescut odată cu trecerea timpului și acum a ajuns să “conecteze” milioane de oameni și multe evenimente organizate în fiecare an pentru a comemora și a sărbători această zi.

SIMBOLURI:

Porumbelul care zboară cu o ramură de măslin în cioc este unul dintre simbolurile cele mai frecvent prezentate pentru descrierea păcii. O posibilă explicație pentru legătura dintre măslin și pace este că măslinii rodesc greu, iar cultura măslinelor ar fi greu de realizat pe vreme de război.

În iudaism, creștinism și islam un porumbel alb este, în general, un semn pentru pace. Porumbelul poate fi interpretat, de asemenea, ca „speranță pentru pace”. De multe ori, porumbelul este reprezentat ca fiind în zbor pentru a reaminti oamenilor rolul său de mesager.

Pentru pace mă rog
Magda Isanos

Pentru pace mă rog, pentru lucruri uitate
și pentru oameni din singurătate.
Un cerc vrăjit se-nchide în jurul lor.
Si fruntea-ngheață, orele cobor,
spre zi, mai albe, orele cobor.

Mă mai rog pentru sângele plin de
întuneric și spaimă, sânge străin,
nicicând să nu fie vărsat pe
pământ, unde morții aproape ca
florile sunt.

PORUMBEII PACII

Porumbeii păcii, ne poartă speranța
Dorința de pace spre zări
Ocrotiți pământul, nu-l lăsați să piară
Copii alungați orice nor
Un zâmbet, o floare
O raza de soare nu-i greu
Un gând minunat
Speranța și vis să-mplănim

R: Pace pentru toți copiii lumii
Gând curat spre viitor
Pentru toți copiii lumii pace
Start spre viitor

PACEA

1. Copii voioși ai țării de lumini
Copii voioși cu soarele-n priviri
Cântă pacea, cântă bucuria
Ce se-mpletesc la noi în România
Cântă pacea, cântă bucuria
Ce se-mpletesc la noi în România

R; Pace, pace dorim lumii întregi
Munca, munca roade să culegi
Pace, pace, munca, bucurie
Cântați cu noi această Românie

2. Noi ce suntem alături primăvara
Cu gândul cânt și inima vioară
Colegii mei de faptă și de vis

Pe drumul ce părinții l-au deschis
Colegii mei de faptă și de vis
Pe drumul ce părinții l-au deschis
Cântec de pace

I. Ca un copil părăsit și stingher
Ce rătăcește prin ploaie și vânt
Ca o păpușă uitată sub cer

Mă simt uneori și eu.

Și tare mi-e frică de păsări de-oțel
Ce țipă în aer, nu vreau să le-aud
Aș vrea să se-audă doar cântecul
meu
Și-aș vrea să-l cântăm mereu.

Refren:

Vreau multă pace și vreau mult soare
Pentru senina, albastră zare
Și vreau tandrețe și frumusețe
Nu vreau tristețe, nici rău nu
vreau.

II. Și tare mi-e frică de păsări de-oțel
Ce țipă în aer, nu vreau să le-aud
Aș vrea să se-audă doar cântecul
meu Și-aș vrea să-l cântăm mereu.

Refren:

Vreau multă pace și vreau mult soare
Pentru senina, albastră zare Și
vreau tandrețe și frumusețe Nu
vreau tristețe, nici rău nu vreau.
Vreau mult soare și fericire
Vreau iubire, speranță vreau.

UNITĂȚI DE MĂSURĂ-APLICAȚII

Vișinescu Doina Luana

Colegiul Național Școala Centrală

București

Te- ai decis să pleci cu autoturismul într- un circuit, să vizitezi locuri interesante din Europa.

- Prima oprire -la Budapesta.(Localizeaza pe hartă.Așază stegulețul corespunzător.Aceeași sarcină pentru fiecare oraș)Ai parcurs 829 km, iar până la Viena mai ai cu 236 km mai mult.Câți km sunt, deci, de la București până la Viena?
- La Viena, te-ai decis să vizitezi palatul Schonbrunn.De la marea poartă până la intrare ai măsurat 2314 pași, iar de la intrare până în grădină cu 858 de pași mai puțin.
Câți pași ai făcut în total?
- Următoarea oprire va fi la Roma.Distanța de la București la Roma este de 1895 km.Câți km mai ai de parcurs de la Viena?
- Ajuns la Roma, ai constatat că mai ai în portofel 3500 euro.Totuși, pleci la cumpărături! Îți iei un costum de 682 euro și un set de voiaj de 889 euro.Câți bani ți- au mai rămas?
- De la Roma, vrei să ajungi la Paris, orașul Regelui Soare, Ludovic al XIV lea.În drum, vizitezi Valea Loarei și renumitele ei pivnițe cu vinuri.
Ai aflat că producția de vin alb a fost de 4324 hl, cea de vin rose cu 2876 hl mai puțin, iar cea de vin roșu cu 1957 hl mai mult decât cea de vin rose.
Câți hl de vin s-au produs în total?
- Ajuns la Paris, ultima ta oprire, la sfârșitul unei zile obositoare, îți faci calculul cheltuielilor:
 - Vizita la Luvru :10 euro
 - Restaurant: 120 euro
 - Carburant :75 euro
 - Vizita la Palatul Versailles:25 euro
 - Cumpărături diverse: 254 euro
 - Restaurant: 120 euroCâți bani ți-au mai rămas?

- Cu banii rămași te întorci acasă, în România, și te decizi să vizitezi și alte locuri minunate din țara ta. Sugerează și colegilor tăi câteva locuri care merită a fi vizitate, din România.

**PROIECTUL UNITĂȚII DE ÎNVĂȚARE: SĂRITURĂ CU ROSTOGOLIRE, CU
PICIOARELE ÎNTINSE ȘI APROPIATE, PE LADA DE GIMNASTICĂ, AȘEZATĂ
LONGITUDINAL**

VIȚALARIU LĂCRĂMIOARA

LICEUL TEORETIC „DR. MIHAI CIUCĂ” SĂVENI/ BOTOȘANI

Unitatea de învățământ: Liceul Teoretic ”Dr.Mihai Ciucă” Săveni

Disciplina: Educație fizică și sport

Cadrul didactic: Vițalariu Lăcrămioara

Clasa a VIII– a

Proiectul unității de învățare: Săritură cu rostogolire, cu picioarele întinse și apropiate, pe lada de gimnastică, așezată longitudinal

Nr. de lecții alocat: 9

Nr. lecției	Conținuturi	Compe- tențe specifice	Activități de învățare	Resurse Dozaj	Evaluare
1-3	- aterizare - elan, bătaie - rostogolirea pe ladă - dezvoltarea detentei	2.3; 2.4; 3.2	- exersarea fazelor săriturii, izolat și înlănțuit, cu precădere a acțiunii de rostogolire pe ladă - demonstrații, corectări, ajutor - exersarea săriturii cu rostogolire pe ladă cu 2 -3 cutii	bănci de gimnastică corzi ladă 15 min.	predictivă
4-6	- săritura cu rostogolire înainte pe ladă - întreceri - cunoștințe despre arbitraj	2.3; 2.4; 3.2	- exersarea săriturii cu rostogolire înainte pe ladă, crescând în mod gradual înălțimea lăzii - corectări, ajutor - aprecieri cu note de control, precizându-se greșelile	ladă trambulină saltele 15 min.	observare sis- tematică
7-8	- săritura cu rostogolire înainte pe ladă - evaluare	2.3; 2.4; 3.2	- constituirea a două grupe cu exersare la înălțimi diferite ale lăzii - corectări, ajutor - stimularea elevilor de a se autoevalua	ladă trambulină saltele 15 min.	observare sis- tematică auto- evaluare
9	- săritură cu rostogolire înainte cu picioarele întinse pe lada de gimnastică	2.4; 3.2	- exersarea săritură cu rostogolire, cu picioarele întinse și apropiate, pe lada de gimnastică, așezată longitudinal, în vederea evaluării	ladă trambulină saltele 15 min.	sumati- vă

Competențe specifice:

2.3. Efectuarea exercițiilor pentru dezvoltarea calităților motrice combinate

2.4. Aplicarea procedeele tehnice și acțiunilor tactice în practicarea globală a disciplinelor sportive studiate

3.2. Aplicarea constantă pe parcursul activităților, întrecerilor și concursurilor a prevederilor regulamentare

APLICARE LA CLASĂ. JURNAL REFLEXIV

Am început aplicarea unității de învățare – Săritură cu rostogolire, cu picioarele întinse și apropiate, pe lada de gimnastică, așezată longitudinal, la clasa a VIII-a.

Ce am intenționat?

- Am desfășurat 2 lecții din unitatea de învățare în care am urmărit să realizez un anumit nivel de pregătire fizică a elevilor, apoi însușirea separată a fazelor săriturii.
- Mi-am propus să învăț elevii să aterizeze corect, să aibă un elan eficient, să stăpânească tehnica bătaii, să efectueze rostogolirea corect.

Ce am obținut?

- Elevii, în general, au însușit baza tehnică a săriturii determinată de succesiunea fazelor.
- În execuția unor elevi se constată mici greșeli: proiectarea capului peste punctul de sprijin al palmelor, uneori trunchiul întârzie pe ladă și nu însoțește mișcarea picioarelor, capul se sprijină pe ladă, insuficientă înălțare după bătaie.

Ce reacții au avut elevii?

- Au apreciat atractivitatea săriturii și faptul că le-am acordat permanent ajutor.

Ce feedback am oferit elevilor?

- Le-am corectat permanent greșelile de execuție.
- I-am încurajat și le-am spus că e nevoie de repetări multe pentru formarea deprinderilor motrice.

Ce aș fi putut face mai bine?

- Ar fi trebuit să acord o atenție sporită pregătirii prealabile a elevilor din punct de vedere fizic, folosind sărituri libere și cu coarda, pentru fortificarea aparatului muscular, a articulațiilor genunchilor și gleznelor.
- Să fac mai multe desprinderi succesive pe trambulină pentru formarea capacității de desprindere înaltă.
- Să cer efectuarea mai multor exerciții pregătitoare pentru efectuarea rostogolirii pe ladă: rostogoliri pe saltea, pe capacul de ladă.

Ce îmi propun pentru data următoare?

- Să solicit mai multe repetări.
- Să marchez cu creta locul unde trebuie așezate palmele și contactul cefei cu ladă.
- Să cresc treptat înălțimea aparatului.
- Să corectez permanent greșelile de execuție.
- Să efectuez în continuare exerciții pentru dezvoltarea detentei.
- Să dau permanent ajutor pentru a realiza condiții de siguranță corporală.

Folosirea lego-ului în jocul liber la grupă

prof. Învățămintă preșcolar Camelia- Livia Vlad
Grădinița cu Program Prolungit “Trenulețul Veseliei”, Bistrița

Jocul cu LEGO este o adevărată aventură pentru mâinile mici, dar harnice ale copiilor. În timp ce mănuiesc cu grijă fiecare cărămidă, abilitățile lor motorii fine se dezvoltă, îmbunătățindu-le dexteritatea și coordonarea mână-ochi. Dar LEGO nu este doar despre construire. Este și despre explorarea unui univers în miniatură, unde fiecare piesă poate deveni orice își imaginează copilul. Acest lucru stimulează raționamentul spațial, ajutându-i pe copii să înțeleagă cum se potrivesc diferite forme și dimensiuni împreună.

1. Dezvoltarea abilităților motorii fine

Manipularea micilor caramizi LEGO, asezarea lor cu precizie și construirea de structuri complexe ajută la îmbunătățirea dexterității și coordonării mână-ochi. Aceste abilități sunt esențiale pentru multe activități de zi cu zi și pentru dezvoltarea generală a copiilor.

2. Stimularea raționamentului spațial

LEGO oferă o introducere excelentă în conceptele de geometrie și spațiu. Copiii învață despre forme și dimensiuni în timp ce încearcă să încadreze piesele împreună. Ei învață, de asemenea, despre structuri tridimensionale în timp ce construiesc modelele lor. Aceste abilități sunt esențiale pentru multe domenii, inclusiv matematica, știința și ingineria.

3. Incurajarea rezolvării problemelor și a gândirii creative

Fiecare set LEGO este o provocare. Copiii trebuie să urmeze instrucțiunile, să rezolve probleme și să găsească soluții creative pentru a construi modelul dorit. Acest proces ajută la dezvoltarea abilităților de rezolvare a problemelor și stimulează gândirea creativă.

4. Îmbunătățirea abilităților sociale și de comunicare

Jocul cu LEGO poate fi și o activitate socială. Copiii pot lucra împreună la proiecte, împărtășind idei, colaborând și rezolvând probleme împreună. Acest lucru poate ajuta la îmbunătățirea abilităților lor sociale și de comunicare.

5. Încurajarea perseverenței

Construirea unui model LEGO poate fi o activitate care necesită timp și răbdare. Uneori, copiii pot întâmpina dificultăți sau pot face greșeli. Cu toate acestea, procesul de a încerca din nou, de a găsi soluții și de a finaliza modelul îi învață pe copii valoarea perseverenței.

6. Promovarea încrederii în sine

Finalizarea unui model LEGO poate fi o realizare mare pentru un copil. Acest lucru poate ajuta la îmbunătățirea încrederii în sine și la promovarea sentimentului de realizare.

Folosesc frecvent jocul Lego în activitățile cu copiii, fiind un joc plăcut lor și putându-l integra ușor în activități de învățare.

O să prezint o activitate cu tema „Clădiri din orașul meu„

Activitatea a avut loc în etapa I, ALA1.

Activitatea s-a realizat cu câte 8 copii la centru, 26 de copii în total.

Copiii au construit „clădiri„, mari, mici, înalte, joase, groase, subțiri, fiecare clădire a avut o singură culoare. Astfel, s-au consolidat cunoștințele matematice, mare, mic, înalt, scund, gros, subțire și culorile.



Nume și prenume.....

Autoevaluare....

Clasa a IX-a.....

Data.....

Evaluare sumativă

Funcția de gradul I

Subiectul I

Completați spațiile punctate astfel încât să obțineți propoziții adevărate:(20puncte)

5p 1. Se consideră funcția $f : R \rightarrow R, f(x) = x - 3$.

Valoarea lui $P = f(1) \cdot f(2) \cdot f(3) \cdot \dots \cdot f(8)$ este.....

5p 2. Fie $f : R \rightarrow R, f(x) = 2x - 3$. Numărul real a care verifică relația $f(a - 1) = 7$ este.....

5p 3. Valoarea numărului real m pentru care funcția $f : R \rightarrow R, f(x) = (m - 1)x - 3$ este constantă este.....

5p 4. Se consideră $f : R \rightarrow R, f(x) = 3x - 8$. Punctul de pe graficul funcției care are abscisa egală cu ordonata este.....

Subiectul II

Încercuțiți răspunsurile corecte (20 puncte)

5p 1. Se consideră funcția $f : R \rightarrow R, f(x) = 2x - 6$. Punctul de intersecție a graficului funcției cu axa Ox, are coordonatele:

- a) (0,3) b) (3,0) c) (-6,0) d) (0,-6)

5p 2. Punctul de intersecție a graficelor funcțiilor $f, g : R \rightarrow R, f(x) = 3x - 1, g(x) = x + 3$ are coordonatele:

- a) (2,4) b) (5,2) c) (2,5) d) (4,2)

5p 3. Fie $f : R \rightarrow R, f(x) = (m + 1)x - 9$. Numărul real m astfel încât punctul A(1,0) aparține graficului funcției este:

- a) 8 b) 9 c) -1 d) 0

5p 4. Valorile reale ale lui m pentru care funcția $f : R \rightarrow R, f(x) = \frac{2m + 3}{4}x - 5$ este strict crescătoare sunt:

- a) $\left(\frac{3}{2}, +\infty\right)$ b) $\left(-\infty, -\frac{3}{2}\right)$ c) $\left(-\infty, \frac{3}{2}\right)$ d) $\left(-\frac{3}{2}, +\infty\right)$

Subiectul III

Scrieți rezolvările complete (30 puncte)

Se consideră funcția $f : \mathbb{R} \rightarrow \mathbb{R}, f(x) = 4x - 3$.

10p a) Stabiliți monotonia și semnul funcției.

10p b) Să se rezolve în \mathbb{R} inecuația: $2 \cdot f(x) - 3 \leq 1$

10p c) Rezolvați în \mathbb{R} ecuația $(f \circ f)(x) = 17$.

Timp de lucru 50 minute. Se acordă 30 puncte din oficiu.

BAREM DE CORECTARE ȘI NOTARE

Subiectul I

- Se punctează doar rezultatul.
- Nu se acordă punctaje intermediare.

Nr.item	1	2	3	4
Rezultate	0	a=6	m=1	(4,4)
Punctaj	5p	5p	5p	5p

Subiectul II

- Se punctează doar rezultatul.
- Nu se acordă punctaje intermediare.

Nr.item	1	2	3	4
Rezultate	b)	c)	a)	d)
Punctaj	5p	5p	5p	5p

Subiectul III

Pentru orice soluție corectă se acordă punctajul maxim corespunzător.

a)	<ul style="list-style-type: none"> • $a = 4 > 0 \Rightarrow f$ este strict crescătoare pe \mathbb{R} • $f(x) = 0, x = \frac{3}{4}$ <table border="1" style="margin: 10px auto; border-collapse: collapse; text-align: center;"> <tr> <td style="padding: 2px 5px;">x</td> <td style="padding: 2px 5px;">$-\infty$</td> <td style="padding: 2px 5px;">$\frac{3}{4}$</td> <td style="padding: 2px 5px;">$+\infty$</td> </tr> <tr> <td style="padding: 2px 5px;">$f(x)$</td> <td style="padding: 2px 5px;">-----</td> <td style="padding: 2px 5px;">0</td> <td style="padding: 2px 5px;">+++++</td> </tr> </table>	x	$-\infty$	$\frac{3}{4}$	$+\infty$	$f(x)$	-----	0	+++++	5p 2p 3p
x	$-\infty$	$\frac{3}{4}$	$+\infty$							
$f(x)$	-----	0	+++++							
b)	$2 \cdot (4x - 3) - 3 \leq 1, 2 \cdot (4x - 3) \leq 4, 4x - 3 \leq 2$ $4x \leq 5, x \leq \frac{5}{4}, x \in \left(-\infty, \frac{5}{4}\right)$	5p 5p								
c)	$(f \circ f)(x) = 4(4x - 3) - 3 = 17$ $16x - 15 = 17, 16x = 32$ $x = 2$	5p 3p 2p								

Se acordă 30 puncte din oficiu.

MATRICEA DE SPECIFICAȚII- EVALUARE SUMATIVĂ

FUNȚIA DE GRADUL I-Clasa a IX-a

Competențe de evaluat Conținuturi	CS1	CS2	CS3	CS4	CS 5	CS 6	Total
Definiție; reprezentarea grafică a funcției: $f : R \rightarrow R, f(x) = ax + b$, unde $a, b \in R$, , intersecția graficului cu axele de coordonate, ecuația $f(x) = 0$.	I1(5p)	I2(5p)	II1(5p)	I4(5p) II3(5p)			25p
Interpretarea grafică a proprietăților algebrice ale funcției: monotonie și semnul funcției.		I3(5p)			II4(5p)		10p
Inecuații de forma $ax + b \leq 0$ ($<$, $>$, \geq) studiate pe R sau pe intervale de numere reale.					IIIb)(10p)	IIIa)(10p)	20p
Compunerea funcțiilor;						IIIc)(10p)	10p
Poziția relativă a două drepte. Sisteme de ecuații de gradul I.			II2(5p)				5p
TOTAL	5p	10p	10p	10p	15p	20p	70p

COMPETENȚE SPECIFICE

CS1. Recunoașterea funcției de gradul I descrisă în moduri diferite.

CS2. Utilizarea unor metode algebrice și grafice pentru rezolvarea ecuațiilor, inecuațiilor și sistemelor.

CS3. Descrierea unor proprietăți desprinse din reprezentarea grafică a funcției de gradul I sau din rezolvarea ecuațiilor, inecuațiilor și sistemelor.

CS4. Exprimarea legăturii între funcția de gradul I și reprezentarea ei geometrică.

CS5. Interpretarea graficului funcției de gradul I utilizând proprietățile algebrice ale funcției.

CS6. Modelarea unor situații concrete prin utilizarea ecuațiilor și/sau a inecuațiilor, rezolvarea problemei obținute și interpretarea rezultatului.

Proiect de grup: Prietenia în filme

*Manualul de limba și literatura română-clasa a VI-a
Editura Art Klett*

*Autori: Florentina Sâmihăian, Sofia Dobra, Monica Halaszí,
Anca Davidoiu-Roman, Horia Corcheș
Publicat în: 2023*

Prof. Vlădoiu Corina

ȘCOALA GIMNAZIALĂ NR.1, ROVINARI, JUD. GORJ

Sarcina de lucru

*Am alcătuit grupe de 5-7 elevi. Elevii au pregătit un proiect cu tema *Colegi și prieteni*, având ca suport filmul *Mindenki*, realizat de Kristóf Deák și Anna Udvardy și cunoscut în limba română cu numele *Cântecul*. Apărut în anul 2016, filmul a câștigat Premiul Oscar la secțiunea „Cel mai bun scurtmetraj”. Au privit, mai întâi, trei cadre din film. Despre ce crezi că va fi vorba?*

*Le-am propus elevilor clasei a VI-a B de la Școala Gimnazială Nr.1, Rovinari să realizeze proiectul folosind tehnica *arborele lui Sapiro*. Au citit, mai jos, indicații utile privitoare la această tehnică, în ordinea sugerată de numere.*

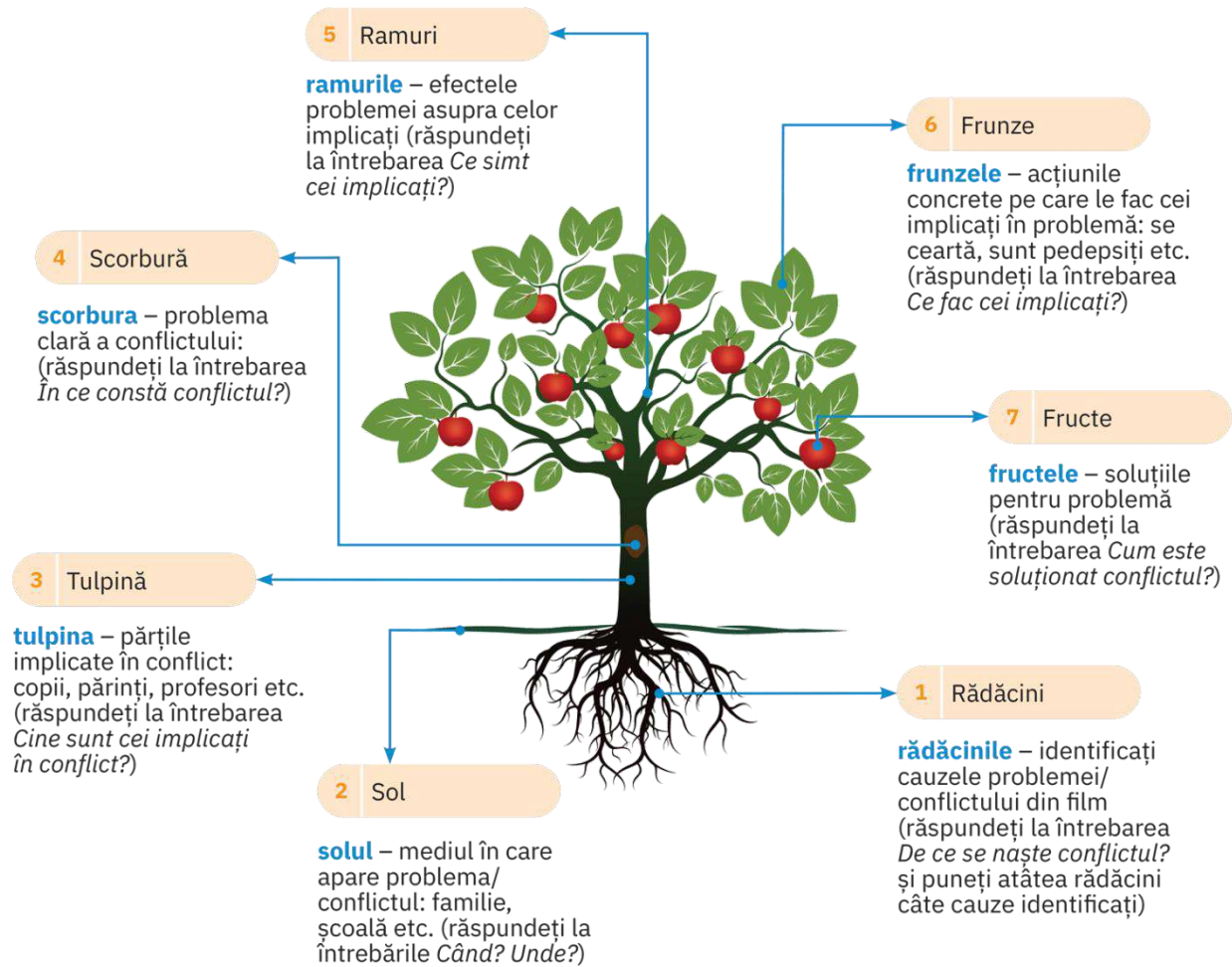

*Timp de realizare: două săptămâni
 Pașii pentru realizarea proiectului*

Săptămâna I

*Urmăriți filmul **Cântecul** în cadrul grupelor pe care le-am alcătuit. Stabilii ce sarcini dintre cele de la pagina 60 îi revin fiecărui membru, precum și modalitatea de prezentare. Puteți să realizați un poster, un PowerPoint sau să alegeți alte variante de prezentare.*

Săptămâna II

Pregătiți-vă pentru prezentare, care va dura 3-5 minute. Asigurați-vă că aveți toată recuzita necesară și că ați repetat ceea ce aveți de făcut, astfel încât colegii să aprecieze proiectul vostru. Puteți utiliza imagini, desene, secvențe video sau audio.

Prezentați proiectul în fața colegilor.

Sugestii pentru etapa documentării

După ce ați văzut filmul, discutați în grupul vostru despre sarcinile care vă revin. Fiecare elev îndeplinește cel puțin o sarcină. Discutați, în grup, aspectele filmului care considerați că necesită clarificări, înainte de a începe să vă realizați sarcinile individuale. Puteți porni de la completarea unei fișe similare cu cea alăturată.

O grupă se va ocupa de prezentarea generală a filmului, pentru care puteți folosi fișa de mai jos. Adăugați informații despre data lansării, premii, articole critice, afișul filmului, fotografii de la festivitățile de premiere, în special de la acordarea Premiului Oscar.

În realizarea sarcinilor individuale, evidențiați aspecte ce țin de tema proiectului și a unității: prietenii, colegii, jocuri de copii.

Prezentați în grup rezultatele muncii individuale și decideți ce veți reține pentru prezentarea finală, în fața clasei. Realizați în grup produsul final pe care îl veți prezenta în fața clasei.

Titlul filmului:

Regizor(i):

Distribuție:

(ce actori joacă în film)

Genul:

(acțiune, animație, comedie, dramă, scurtmetraj, SF etc.)

Durata filmului:

Vârsta de la care poate fi vizionat filmul/rating:

Cadrul spațio-temporal:

(unde și când se petrece acțiunea)

Personajele:

(cine sunt personajele)

Açıúunea:

Observarea sistematică a activităţii şi a comportamentului elevilor. Prezentăi în faţa clasei proiectul realizat. Fiecare elev din grup va participa la prezentare cu câte o activitate. Elevii din grupele care ascultă evaluează intervenţia câte unui coleg din fiecare grupă care prezintă, pe baza fişei de mai jos.

Criteriu DA NU

Elevul/eleva

- a prezentat cursiv, folosind elementele nonverbale, gesturi şi mimică;*
- a colaborat cu cei din grupă, urmărind când trebuie să intervină;*
- i-a sprijinit pe cei din grupă când au avut ezitări în prezentare.*

Toţi elevii vor completa apoi scara de clasificare de mai jos, încercuind un singur răspuns dintre cele date.

Ai participat cu plăcere la activitatea în grupă?

dezacord puternic dezacord neutru acord acord puternic

Un elev desemnat de profesor va centraliza răspunsurile pe baza listei de control de mai jos.

Criteriu DA NU

Elevul/eleva

- a urmat instrucţiunile specifice de prezentare;*
- a colaborat cu cei din grupa sa;*
- i-a sprijinit pe cei din grupă.*

SUCCES!

Elevii au prezentat proiectele realizate dovadă fiind imaginile din paginile următoare.

Colegi și prieteni

Vilceanu Raisa Nicoleta

• Cuvintele sunt conectate în mijlocul
cuvintelor și în jurul lor. Cuvintele sunt
conectate în jurul lor și în jurul lor.
Cuvintele sunt conectate în jurul lor
și în jurul lor.

• În viața noastră sunt multe lucruri care
ne fac să fim feliți și să fim feliți. Sunt
multe lucruri care ne fac să fim feliți
și să fim feliți.

• În viața noastră sunt multe lucruri care
ne fac să fim feliți și să fim feliți. Sunt
multe lucruri care ne fac să fim feliți
și să fim feliți.



• Când se scrie de cuvintele?
Când se scrie de cuvintele?
Când se scrie de cuvintele?

• Cuvintele sunt conectate în mijlocul
cuvintelor și în jurul lor. Cuvintele
sunt conectate în jurul lor și în jurul
lor.

• Cuvintele sunt conectate în mijlocul
cuvintelor și în jurul lor. Cuvintele
sunt conectate în jurul lor și în jurul
lor.

• Cuvintele sunt conectate în mijlocul
cuvintelor și în jurul lor. Cuvintele
sunt conectate în jurul lor și în jurul
lor.



PROIECT DE GRUP

Prietenia în filme

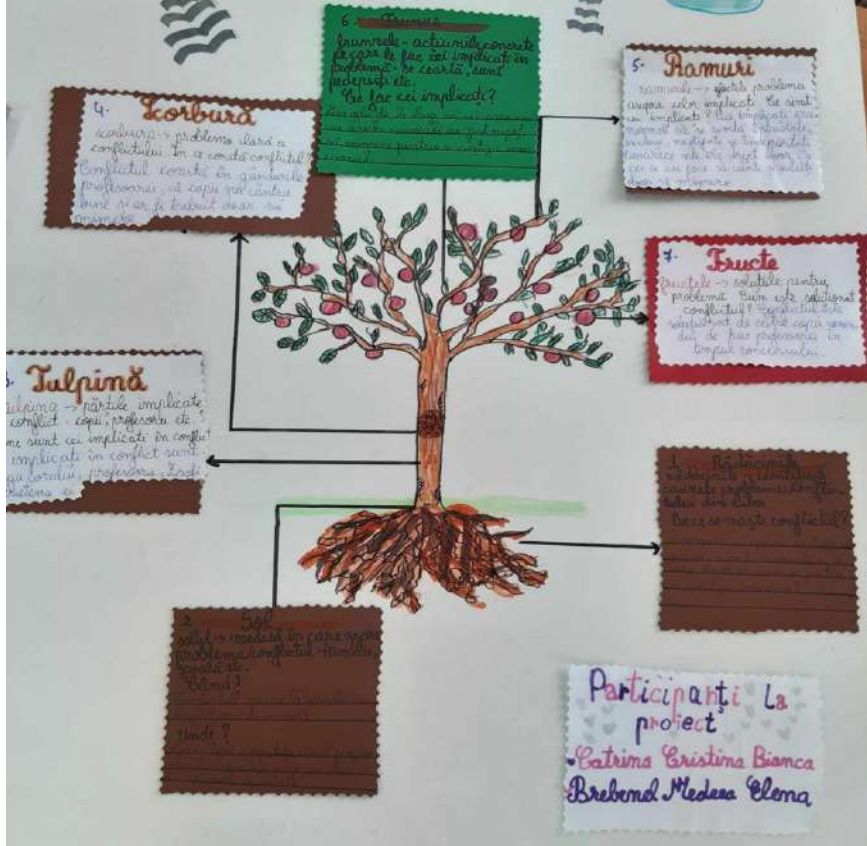

Prietonia in filme

1) Filmarea
 Filmarea este un proces tehnologic prin care se realizeaza o imagine vizuala a unui obiect sau a unei scene, care este apoi convertita in semnal electric sau magnetic pentru a fi stocata sau transmisa.



4) Distribuția
 Distribuția este procesul prin care produsul este livrat de la producător către consumator. Aceasta implică activități precum transportul, depozitarea și vânzarea produsului.

3) Distribuția
 Distribuția este procesul prin care produsul este livrat de la producător către consumator. Aceasta implică activități precum transportul, depozitarea și vânzarea produsului.

1) Distribuția
 Distribuția este procesul prin care produsul este livrat de la producător către consumator. Aceasta implică activități precum transportul, depozitarea și vânzarea produsului.

2) Distribuția
 Distribuția este procesul prin care produsul este livrat de la producător către consumator. Aceasta implică activități precum transportul, depozitarea și vânzarea produsului.

2) Distribuția
 Distribuția este procesul prin care produsul este livrat de la producător către consumator. Aceasta implică activități precum transportul, depozitarea și vânzarea produsului.

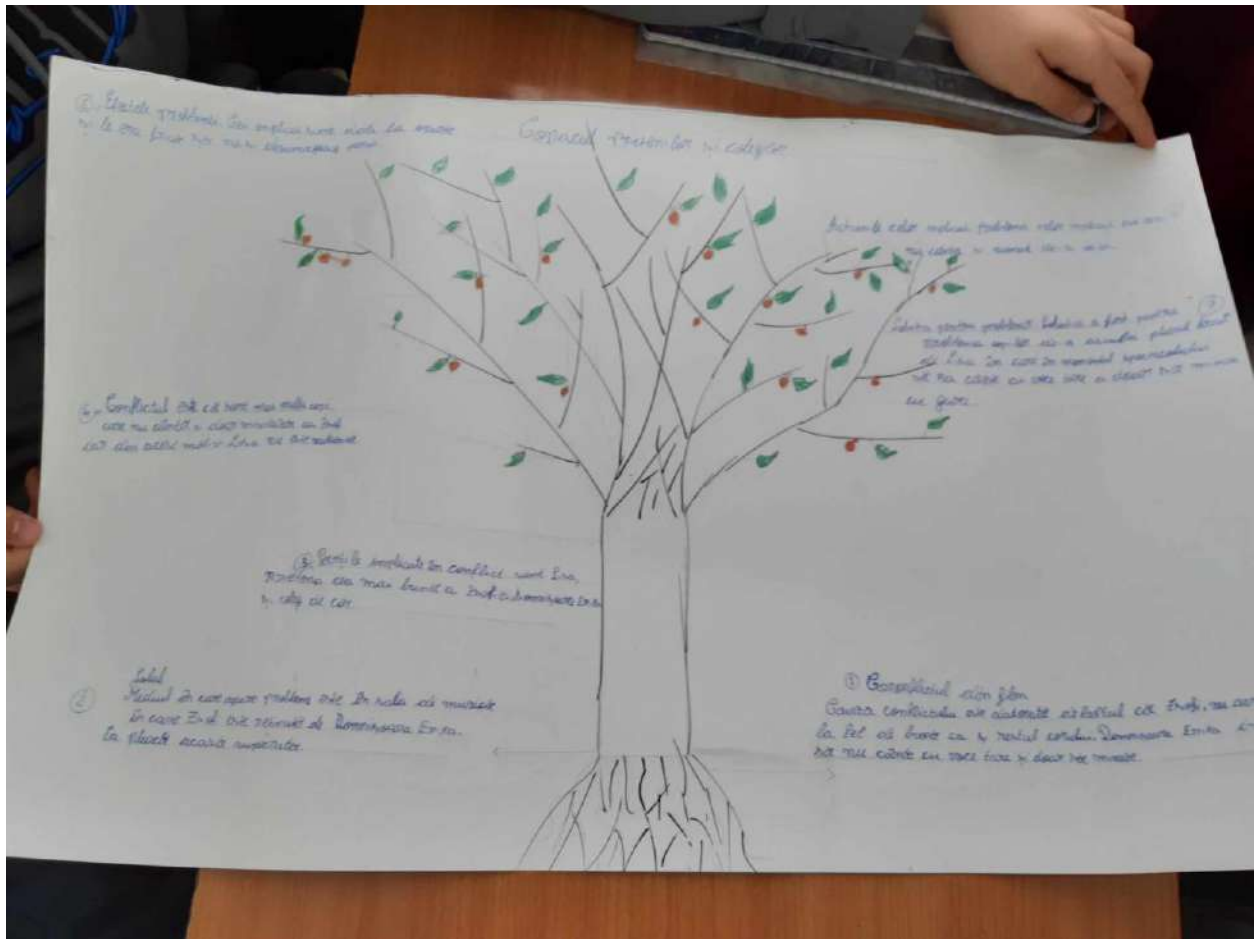

COLEGI SI PRIETENI

ARBORELE LUI SAPIRO

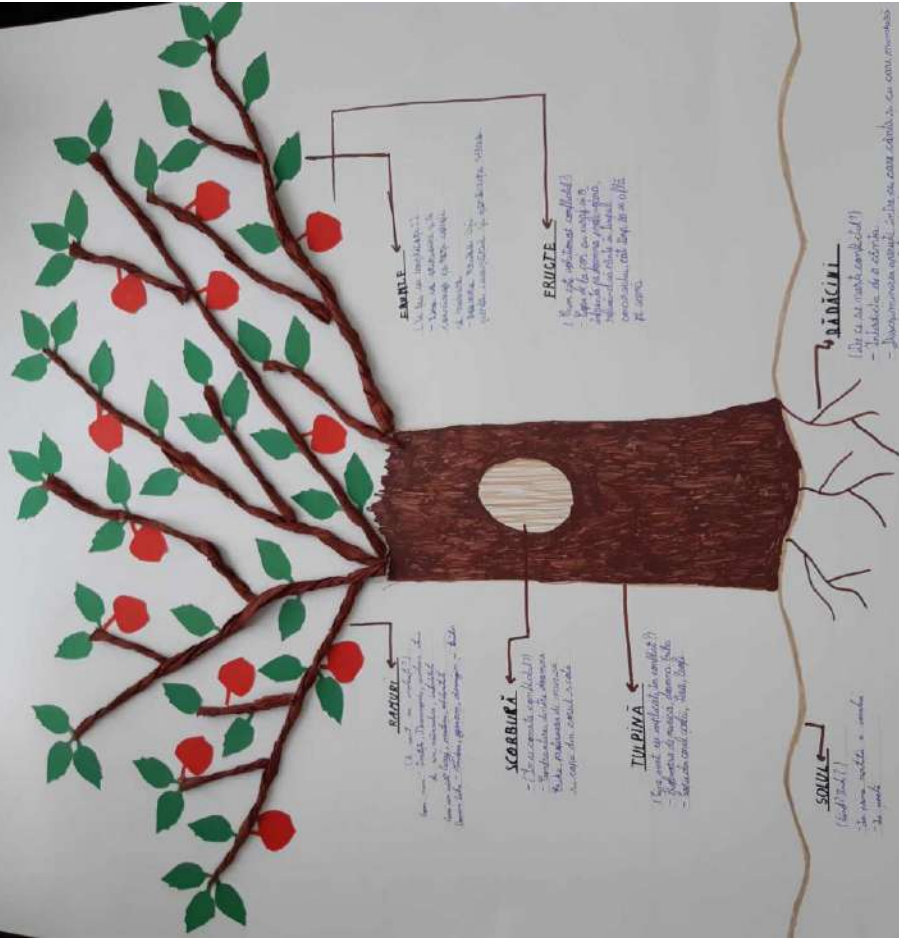

Legi și Prieteni

1. Legi și Prieteni
2. Legi și Prieteni
3. Legi și Prieteni



CĂMIN CRISTINA MARIA -

~ PRIETENIA ÎN FILME ~

Cum se vede în filme, subliniază
faptul că prietenii din copilărie
sunt cei care te ajută să
devii cine eşti tu. Prietenii
sunt cei care te ajută să
devii cine eşti tu. Prietenii
sunt cei care te ajută să
devii cine eşti tu.

1. PRIETENIA
Este...
este...
este...
este...
este...

2. ÎN CE MOMENT APARE?
CONFLICTUL apare în momente
de tensiune, de exemplu în
momentele de conflict sau
de tensiune.

3. CUM SE RESOLVE?
Că se poate rezolva prin
dialog sau prin forță.

4. CUM SE RESOLVE?
CONFLICTUL apare în momente
de tensiune, de exemplu în
momentele de conflict sau
de tensiune.

5. CUM SE RESOLVE?
Conflictul apare după o perioadă
de timp, când apar probleme
deosebite și apare un conflict
sau o tensiune.



6. CUM SE RESOLVE?
Cum se rezolvă conflictul?
Conflictul este rezolvat de
către cei implicați în el
prin negocieri sau prin
forță.

Cristina Andreu Maria
 Clasa a 8-a B
 Prof. coordonator: Madona Corina

Colegi și prieteni
 Diferența dintre colegi și prieteni este că colegii sunt cei cu care mergem la școală și prietenii sunt cei cu care ne simțim bine. Colegii sunt cei care sunt alături de noi în orice situație, iar prietenii sunt cei care ne înțeleg și ne susțin.

5. Cum să ne comportăm?
 În comportamentul nostru trebuie să avem înțelegere față de ceilalți și să nu uităm că fiecare are dreptul să se comporte așa cum îi place. Trebuie să fim respectuoși și să nu ne comportăm rău față de ceilalți.

6. Cum să ne comportăm în conflict?
 În conflict trebuie să rămânem calm și să nu ne lăsam purta de emoții. Trebuie să încercăm să găsim o soluție comună și să nu ne comportăm agresiv.

7. Cum să ne comportăm în conflict?
 În conflict trebuie să rămânem calm și să nu ne lăsam purta de emoții. Trebuie să încercăm să găsim o soluție comună și să nu ne comportăm agresiv.

8. Cum să ne comportăm în conflict?
 În conflict trebuie să rămânem calm și să nu ne lăsam purta de emoții. Trebuie să încercăm să găsim o soluție comună și să nu ne comportăm agresiv.

9. Cum să ne comportăm în conflict?
 În conflict trebuie să rămânem calm și să nu ne lăsam purta de emoții. Trebuie să încercăm să găsim o soluție comună și să nu ne comportăm agresiv.

10. Cum să ne comportăm în conflict?
 În conflict trebuie să rămânem calm și să nu ne lăsam purta de emoții. Trebuie să încercăm să găsim o soluție comună și să nu ne comportăm agresiv.

FACILITAREA, SUSȚINEREA ȘI ÎMBUNĂȚIREA ACTIVITĂȚILOR DIN SISTEMUL EDUCAȚIONAL ÎN CADRUL ORELOR DE MATEMATICĂ

Prof. VLAICU- HERGANE AURICA
Școala Gimnazială "Aurel Vlaicu" Arad

Iată câteva exemple concrete pentru a ilustra modul în care aceste strategii pot fi implementate în practică pentru a îmbunătăți experiența de învățare în matematică.

Utilizarea metodelor interactive: Profesorii pot folosi metode interactive precum discuțiile în grup, rezolvarea de probleme în echipă sau studiul de cazuri pentru a implica elevii în învățare și pentru a promova colaborarea și gândirea critică.

- Discuțiile în grup pot fi structurate pentru a permite elevilor să-și exprime gândurile și să-și împărtășească strategiile de rezolvare a problemelor. Profesorul poate ghida discuțiile și poate pune întrebări pentru a încuraja gândirea critică și colaborarea între elevi.
- Rezolvarea problemelor în echipă poate promova lucrul în echipă și abilitățile de comunicare. Elevii pot fi încurajați să lucreze împreună pentru a găsi soluții la problemele matematice și pentru a-și justifica răspunsurile.
- Studiul de cazuri poate oferi contexte concrete în care elevii pot aplica conceptele matematice în situații reale. Profesorii pot utiliza studii de caz pentru a evidenția relevanța matematicii în viața de zi cu zi și pentru a stimula interesul elevilor.

Utilizarea tehnologiei: Integrarea tehnologiei în predarea matematicii poate fi extrem de benefică. Aplicații și software-uri educaționale pot fi folosite pentru a face materialele mai accesibile și mai interactive, cum ar fi aplicații de rezolvare a problemelor, simulări și platforme de învățare online.

- Profesorii pot folosi software-uri educaționale și aplicații mobile pentru a oferi materiale interactive și pentru a permite elevilor să-și testeze abilitățile într-un mod distractiv și captivant.
- Simulările pot fi utilizate pentru a ilustra concepte matematice complexe într-un mod vizual și interactiv. Elevii pot experimenta și pot explora conceptele în propriul lor ritm, într-un mediu sigur și non-judecat.

- Platformele de învățare online pot oferi acces la resurse suplimentare, exerciții practice și instrumente de evaluare care să susțină învățarea individuală și colaborativă

Diferențierea instruirii: Elevii au diferite ritmuri și stiluri de învățare. Profesorii ar trebui să încerce să diferențeze instruirea pentru a răspunde nevoilor individuale ale elevilor, oferind materiale și activități variate și adaptându-și strategiile de predare în funcție de nivelul de înțelegere al elevilor.

- Profesorii pot folosi materiale și activități diferite pentru a se adapta la nevoile individuale ale elevilor. De exemplu, pot oferi variante multiple ale aceluiași exercițiu pentru a permite diferitelor niveluri de abilități să se simtă implicați și motivați.
- Instruirea diferită poate implica, de asemenea, oferirea suportului suplimentar sau a extensiilor pentru elevii care au nevoie de ajutor suplimentar sau care sunt pregătiți pentru aprofundarea conceptelor

Aplicarea matematicii în contexte reale: Pentru a spori relevanța și interesul elevilor, este important să se facă legătura între conceptele matematice și situațiile din viața reală. Exemplele și problemele care au relevanță practică pot îmbunătăți înțelegerea și aplicarea conceptelor matematice.

- Profesorii pot aduce exemple din viața reală în clasă pentru a demonstra modul în care conceptele matematice sunt utilizate în diferite domenii, cum ar fi finanțele personale, știința datelor sau ingineria.
- Problemele matematice pot fi formulate pentru a reflecta situații concrete și pentru a stimula gândirea critică și rezolvarea de probleme. Aceste probleme ar putea să aibă un context practic, cum ar fi calcularea distanței parcuse în timpul unei călătorii sau planificarea unui buget pentru un proiect

Feedback-ul adecvat: Profesorii ar trebui să ofere feedback regulat și specific pentru a ghida învățarea elevilor și pentru a-i ajuta să-și îmbunătățească abilitățile în matematică. Feedback-ul ar trebui să fie constructiv și să ofere sugestii concrete pentru îmbunătățire.

Promovarea gândirii critice și a rezolvării de probleme: O parte importantă a educației matematice este dezvoltarea gândirii critice și a abilităților de rezolvare a problemelor. Profesorii ar trebui să încurajeze elevii să pună întrebări, să exploreze diverse abordări și să găsească soluții creative la problemele matematice.

Colaborarea cu părinții și comunitatea: Implicarea părinților și a comunității în procesul educațional poate sprijini învățarea elevilor. Profesorii ar trebui să comunice regulat

cu părinții pentru a împărtăși informații despre progresul elevilor și pentru a solicita sprijin în consolidarea competențelor matematice acasă.

Evaluarea formativă: În afară de evaluarea sumativă, care măsoară cunoștințele la un moment dat, evaluarea formativă este esențială pentru a monitoriza progresul elevilor și pentru a identifica punctele slabe și nevoile de îmbunătățire. Profesorii ar trebui să utilizeze diverse instrumente și tehnici de evaluare formativă pentru a ghida instruirea și pentru a oferi feedback în timp util.

Șezătoare în Ajun de Crăciun și Anul Nou în zona Muscelului

Prof. Voican Sanda

Școala Gimnazială „Nanu Muscel” Câmpulung

Elevii unei clase se adună în semicerc. Ei stau așezați pe scaune sau chiar pe jos pe covor sau pe perne. În centrul grupului sunt 2 coșuri cu mere, nuci și covrigi musceleni. Elevii sunt îmbrăcați în costume populare din zona Muscel. Fetele poartă ie cu fluturi, fotă și maramă prinse pe cap cu legătoare cu mărgelile colorate. Băieții au pantaloni și cămăși lungi cu brâuri de piele și de bete.

Fiecare participant lucrează câte ceva: fetele cos, torc, răsucesc fire pe fus sau tricotează, iar băieții împletesc coșuri de nuiele sau rogojini din foi de porumb. O elevă este gazda. Din grup se aud ghicitori. Copiii încearcă să ghicească și fac haz. Se spun chiar mai multe variante ale aceleiași ghicitori. Am o domnișoară cu rochița roșioară. Când începe a se dezbrăca, toți încep a lăcrima. (Sau) Am cămăși nenumărate, / Le port pe toate îmbrăcate. (ceapa)

De la ușă vin colindătorii. Ei întreabă dacă sunt primiți, iar gazda le răspunde binevoitoare. Încep cântecele de Stea (La Viflaim colo jos, Deschide ușa, creștine, Steaua sus răsare).

Sus la poarta Raiului, poarta raiului, / Paște turma Tatălui, turma Tatălui. / Linu-i lin și iară lin / Bate vântul frunza lin, / Lin și iară lin. / Dar la turmă cine sta? Oare cine sta? / Sta chiar Maica Precista, Maica Precista.

După ce cântă gazda le împarte colindătorilor fructe și covrigi. Doi participanți povestesc despre petrecerea Crăciunului la ei în familie.

Atenția se mută spre un alt grup care vine cu colinde de Anul Nou. Ei sunt prevestitorii belșugului și ai prosperității în noul an. Câțiva copii recită sorcova și îndreaptă spre cei prezenți sorcove colorate, apoi se recită Plugușorul în pocnete de bici și clinchet de clopoței.

Aho, aho, copii și frați, / Stați puțin și nu mânați, / Lângă boi v-alăturați / Și cuvântul mi-ascultați. / Mâine anul se înoiește / Plugușorul se pornește / Și începe a ura / Pe la case a colinda / Iarnă-i grea, omătu-i mare / Semne bune anul are / Semne bune de belșug / Pentru brazdă de sub plug / Plugușor cu patru boi / Ia mai mânați, mai flăcăi! / Hai, hai...

Este rândul colindatului cu Capra care stârnește hohote de râs. Jocul Caprei este unul dintre cele mai populare obiceiuri de Anul Nou la români. Versurile vechi vorbesc despre o căpriță mândră, împodobită cu covoare și bijuterii, care colindă casele gospodarilor aducând acestora bunăstare în Anul Nou. În satele românești circulă mai multe variante de versuri pentru Jocul cu capra de Anul Nou, ele având toate în comun esența vestirii și veselia cu care colindătorii poartă capra împodobită, aducând mereu zâmbetele pe buzele gazdelor și speranța într-un An Nou mai bun.

Vine capra de la munte/ Cu steluța albă-n frunte/ Are-n coarne ramuri multe

Și mai mari și mai mărunte!/Ța, ța, ța, căpriță, ța/ Cu covor și cu basma/Pentru anul care vine/S-auzim numai de bine/ La anul și la mulți ani!/Ța, ța, ța, căpriță, ța!

Gazda împarte colindătorilor sume mici de bani și le mulțumește pentru colindat.

Fiecare participant la șezătoare își strânge lucrul, mulțumește gazdei și pleacă nu înainte de a stabili data, ora și gazda viitoarei șezători. Toți sunt mulțumiți de munca spornică și de voie bună .

Voluntariatul și dezvoltarea elevilor – exemple de bune practici

Prof. Voicilă Adriana-Sorina, Școala Gimnazială Bucovăț

Voluntariatul făcut de către elevii sub 14 ani este voluntariat neformal. Pentru a cultiva de la o vârstă fragedă cultura voluntariatului este necesar ca vârsta minimă de voluntariat neformal să fie lăsată la aprecierea părinților/reprezentanților legal al copiilor.

Trebuie făcută diferența între activitate educativă practică și voluntariat. Voluntariatul este considerat când se face în beneficiul public, se exclude orice remunerare și se face pe baza consimțământului liber exprimat. Atunci când apare orice fel de remunerare financiară sau materială sau nu se face liber consimțit, nu este voluntariat, ci activitate educativă practică. De regulă, implicarea în activitățile educative practice precedă implicarea în voluntariat formal și ajută la formarea unei culturi a voluntariatului.

Activitățile educative practice pot avea ca beneficiari elevii din școală sau comunitatea. Diferența între activitățile educative practice și voluntariatul neformal este faptul că spre deosebire de voluntariat, în activitățile educative practice, persoanele sunt implicate obligatoriu, la indicația conducerii și a profesorilor. Voluntariatul neformal poate fi individual și organizat (grupuri de inițiativă, organizații neformale, cum ar fi consiliile de elevi etc.) Beneficiile aduse de activitățile educative practice și de voluntariat în școală constau în faptul că:

- adaugă la cunoștințe și deprinderi academice: experiență, abilități de relaționare interpersonală și implicare civică;
- contribuie la aplicarea celor mai bune metode de învățare;
- învăță copiii să-și gestioneze timpul, să fie utili și demni de încredere;
- învață să fie capabili, apti, competenți, pricepuți și destoinici;
- asigură o creștere intelectuală, personală și socială;
- învață copiii să facă binele și să aibă grijă de alții;
- învață să se implice și să fie activi;
- cultivă cetățenia activă;
- asigură pregătirea pentru angajare în câmpul muncii;
- sprijină dezvoltarea comunității;
- contribuie la crearea unei societăți mai bune.

Activități

Elevii pot fi încadrați în:

- proiecte de activități educative practice susținute de școală (se desfășoară în afara programului școlar; nu au o structură organizată care continuă în timp; utilizează resursele școlii; se implică una sau mai multe clase sau întreaga școală; pot exista parteneri din comunitate; au loc la școală, în vecinătate sau mai departe de zona locală – de ex. salubritatea teritoriului școlii, plantarea florilor și copacilor etc.);
- cluburi extracurriculare: cluburi și echipe focusate pe nevoi comunitare (lucrul cu persoanele în etate, persoane cu dizabilități; salubritatea comunității; plantarea copacilor; protecția drepturilor omului sau a animalelor etc.); cluburi științifice, profesionale și tehnice (robotică, meșteșugărie, aviatică etc.); cluburi și echipe de amatori (sportive, de dans etc.);
- programe de stimulare a serviciilor incluzive, competitive sau care produc un rezultat dorit / intenționat (presupune recunoașterea meritelor, instrucțiuni clare, cerințe realizabile și îndrumare / consiliere – de ex. oferirea unei diplome pentru un anumit nr. de ore de voluntariat);
- servicii comunitare – activități obligatorii ca parte a învățării, care pot fi cerințe de servicii comunitare, nu neapărat de voluntariat, necesare pentru a finaliza cu succes

studiile (pentru care este nevoie de a explica obiectivele și cerințele tuturor părților interesate, instrucțiuni clare, îndrumare, parteneri comunitari etc.);

- servicii de învățare (ca metodă de învățare în situații de viață, elementele cheie care vor asigura calitatea fiind discuțiile, colaborarea, responsabilitatea civică, selecția, evaluarea, pregătirea, supervizarea, diversitatea, și demonstrarea celor învățate, recunoașterea și sărbătorirea rezultatelor);
- voluntariatul pentru școli realizat de copii, foști elevi, părinți cadre didactice active sau pensionate care nu activează în școlile respective, în cadrul sau în afara unui program de voluntariat (pentru activitate academică, servicii de expertiză, servicii legate de carieră, activități extracurriculare, îmbunătățirea facilităților, colectare de fonduri etc.).

Recomandări

- utilizarea denumirilor de „activitate educativă practică”, „voluntariat nonformal” și „voluntariat formal” și conștientizarea diferenței dintre acestea;
- includerea prevederilor care îi protejează pe copii de abuzuri sau de exploatarea muncii acestora folosind noțiunea de voluntariat, precum protejarea organizatorilor activităților de voluntariat de eventuale acuzații de abuz / exploatare a muncii copiilor;
- promovarea dezvoltării politicilor naționale pentru programele de activități educative practice și voluntariat în școală;
- dezvoltarea de politici privind activitățile educative practice și de voluntariat;
- promovarea dezvoltării programelor școlare de activități educative practice și de voluntariat;
- pregătirea cadrelor didactice pentru a asigura managementul programelor menționate anterior;

Proiect educațional „SĂPTĂMÂNA LEGUMELOR ȘI A FRUCTELOR DONATE”

TIPUL PROIECTULUI: Educație pentru dezvoltare comunitară – voluntariat

SCOPUL PROIECTULUI:

Sensibilizarea elevilor și profesorilor din unitatea de învățământ cu privire la situația dificilă în care se află copiii și seniorii afectați de lipsa de alimente.

OBIECTIVELE PROIECTULUI

Formarea și dezvoltarea competențelor în domeniul educației pentru voluntariat în rândul copiilor, în vederea conștientizării și exercitării cetățeniei europene active. Prin implicarea copiilor, după puterile lor, în activități de voluntariat, dezvoltăm la aceștia responsabilitatea și sensibilitatea față de semenii lor, stima de sine și devotamentul față de ideile civice.

GRUPUL ȚINTĂ

Elevii claselor V-VIII

PERIOADA PROIECTULUI

Luna noiembrie

RESURSELE PROIECTULUI

1. Resurse umane: elevi și cadre didactice, părinți
2. Resurse materialele necesare desfășurării proiectului sunt puse la dispoziție de către școală (spațiul pentru desfășurarea activităților, materiale și broșuri informative)
3. Resurse financiare: fonduri obținute din donații de la părinți și cadre didactice.

ACTIVITĂȚI DESFĂȘURATE ÎN CADRUL PROIECTULUI

1. Stabilirea echipei de proiect și a responsabilităților fiecărui membru
2. Prezentarea acestei campanii în unitatea școlară de către elevii voluntari
3. Colectarea tuturor donațiilor, constând în fructe și legume, la nivelul școlii
4. Dirijarea donațiilor colectate către persoanele aflate în dificultate.

EVALUAREA PROIECTULUI

Realizarea de afișe și pliante informative

Întocmirea portofoliului proiectului care să cuprindă fotografii

Premierea claselor cu cea mai bună implicare în proiect prin oferirea de diplome

Raportare către coordonatorul județean SNAC

IMPACT

Creșterea abilităților de comunicare și relaționare între elevi, părinți și cadre didactice

Lărgirea orizontului de preocupări ale elevilor

Creșterea prestigiului colectivului de cadre didactice și al școlii în rândul comunității locale

Consolidarea competențelor elevilor și cadrelor didactice de a lucra în echipă.

CONTINUAREA PROIECTULUI

Proiectul poate fi continuat; aplicat și în anii școlari următori sau cu prilejul altor evenimente.

**Proiect educațional de dezvoltare școlară:
„Dezvoltarea inteligenței emoționale și promovarea educației incluzive în contextul
mozaicului multi-etnic dobrogean”**

Autor: prof. Voicu Adina Laura

Colegiul Național „Spiru Haret” Tulcea/ Inspectoratul Școlar Județean Tulcea

CUPRINS

- 1. Denumirea proiectului**
- 2. Propunătorul proiectului**
- 3. Partenerii proiectului**
- 4. Justificarea proiectului**
- 5. Obiectiv general și obiective specifice ale proiectului**
- 6. Grupul țintă/Beneficiarii proiectului**
- 7. Activitățile proiectului și rezultate anticipate**
- 8. Locația proiectului**
- 9. Perioada calendaristică**
- 10. Resurse umane**
- 11. Resurse valorice**
- 12. Resurse materiale**
- 13. Resurse financiare**
- 14. Resurse temporale**
- 15. Constrângeri/riscuri/amenințări**
- 16. Monitorizarea și evaluarea proiectului**
- 17. Mediatizarea/popularizarea efectelor proiectului**
- 18. Sustenabilizarea proiectului/ perspectivele de continuare a proiectului**

Denumirea proiectului	”DEZVOLTAREA INTELIGENȚEI EMOȚIOALE ȘI PROMOVAREA EDUCAȚIEI INCLUZIVE ÎN CONTEXTUL MOZAICULUI MULTIETNIC DOBROGEAN”
Propunătorul proiectului	<ul style="list-style-type: none">• Colegiul Național „Spiru Haret” Tulcea• Adresa: str. Strada 14 Noiembrie , Nr. 24, Cod Postal: 820009; Telefon: 0240517130; Fax:0240517130, loc. Tulcea, jud. Tulcea, E-mail: spiruharetl@yahoo.com Statut juridic: personalitate juridică Date financiar-contabile: instituție bugetară Date înființare: la 14 noiembrie 1883, într-un climat de efervescență vibrație a spiritului românesc de la sfârșitul veacului al XIX-lea, colegiul își deschidea porțile sub numele de Gimnaziul Real de Băieți Tulcea. Datorită dragostei și devotamentului unor dascăli de înaltă ținută profesională, gimnaziul se consolidează și la 11 septembrie 1897 se transformă în liceu Scopuri și activități specifice: Colegiul Național „Spiru Haret” Tulcea își desfășoară activitatea într-un spațiu propriu aflat în str. 14 Noiembrie, nr.24, într-o clădire istorică ce aparține Patrimoniului UNESCO și funcționează în anul școlar 2018-2019 cu 23 de clase din filiera teoretică cu profil real, specializările matematică-informatică, matematică-

informatică limba engleză intensiv, matematică-informatică intensiv informatică și științe ale naturii și cu profil uman, specializările filologie și științe sociale precum și cu 8 clase de gimnaziu.

Scopuri și activități specifice : Colegiul Național “Spiru Haret” Tulcea își propune:

- Să asigure accesul la toate nivelurile și formele de învățământ, indiferent de condiția socială și materială, de sex, rasă, naționalitate, apartenență politică sau religioasă, din perspectiva formării abilităților și competențelor pentru realizarea succesului personal și profesional , în contextul actual de membri ai comunității europene;
- Să dezvolte interesul pentru emancipare și educație permanentă, printr-un învățământ axat nu numai pe nevoile limitate ale unei profesii, ci și pe disponibilitatea continuă pentru cunoaștere și acțiune;
- Să asigure fiecărui elev condițiile pentru cea mai bună, completă și utilă dezvoltare, în parteneriat cu actorii sociali, promovând toleranța și înțelegerea între copiii de origine socio-culturală și etnică diferită;
- Să creeze cadrul organizatoric și functional favorabil schimbării, creșterii calității serviciilor educative și a contribuției acestora la dezvoltarea personală a elevilor și a comunității, promovării valorilor europene și ale cetățeniei active;
- Să formeze absolvenți: autonomi, responsabili, în măsură să decidă asupra propriei cariere și să se integreze activ și constructiv în grupuri sociale diferite: familie, mediu social, societate în general;
- Să dezvolte la fiecare elev competențele sociale pentru reușita școlară: comunicare, gândire critică, luarea deciziilor, etc.;
- Să cultive sensibilitatea față de valorile moral-civice, respectul pentru om, natură, mediul înconjurător.

Resurse existente: umane- corp profesoral format din 48 cadre didactice calificate(sunt titulare 41 și 7 suplinitori, detașați sau colaboratori la plata cu ora; cadre didactice cu gradul I sunt 41, cu gradul didactic II- 5 și definitivat doar 2), personal didactic auxiliar și nedidactic 17, 882 elevi, părinții- sunt constituiți în Asociația de părinți a CDSH Tulcea, numărând în anul școlar 2022-2023- 752 membri(84,5% din totalul de părinți ai elevilor CDSH). Materiale și financiare- săli de clasă – 21, laboratoare – 5: biologie, fizică, chimie, informatică(2), cabinete – 6: limba română, geografie, limbi moderne, științe sociale, matematică, multimedia, sală de sport – 1, arenă sportivă – 1, Spații auxiliare: sală bibliotecă și sală de lectură – 1, cancelarie – 1, amfiteatru – 1, sala festivități – 1, cabinet metodic – 1, cabinet psihologic – 1, secretariat – 1, contabilitate – 1, capelă -1, cabinet CEAC-1, cabinet director-2, birou administrator-1, centrală termică-1, vestiare personal nedidactic-2, magazie-4, cabinet medical școlar-1, muzeu-1, anexă laborator-3

Colaborări: Colegiul Național “Spiru Haret” Tulcea dezvoltă parteneriate noi dar menținem colaborări și cu parteneri tradiționali, venind în permanență cu obiective noi, centrate pe elevi.

Partenerii proiectului	<ul style="list-style-type: none"> • Consiliul județean Tulcea • ICEM Tulcea • Muzeul de etnografie și folclor Tulcea • Muzeul de istorie Tulcea • CJRAE Tulcea
Justificarea proiectului	<p>Studiile internaționale arată că inteligența emoțională este cel mai bun predictor pentru achizițiile viitoare ale copiilor, pentru succes, față de inteligența tradițională, cognitivă și abilitățile tehnice.</p> <p>Dinamica schimbărilor sociale contemporane solicită o bună capacitate de adaptare a individului la mediu care se poate realiza numai dacă înțelegem rolul extraordinar pe care îl are folosirea inteligență a emoțiilor.</p> <p>Teoriile moderne despre inteligență s-au dezvoltat prin observarea faptului că persoana, de-a lungul vieții, este într-o permanentă dezvoltare. Pentru a avea succes trebuie să îndeplinească anumite condiții. Aceste condiții de obținere a succesului în viață depind de abilități care se formează pe tot parcursul educației formale sau cel puțin ar trebui să fie urmărite ca obiective, dincolo de discipline. Din lucrările oamenilor de știință despre inteligență se observă interesul special acordat inteligenței emoționale și sociale care se referă la abilitatea de a te înțelege pe tine și de a-i înțelege pe ceilalți. Un număr tot mai mare de educatori și cercetători în domeniul educației recunosc faptul că la sfârșitul anilor de școală, absolvenții sunt nepregătiți să facă față provocărilor vieții de fiecare zi, atât la nivel personal, cât și ca membri ai societății. Abordarea prin excelență cognitivă a demersurilor curriculare și didactice nu este suficientă pentru a avea succes și a fi fericit. În consecință, la ora actuală, aria învățării emoționale se dezvoltă pe baza cercetărilor în domeniu, respectiv al noilor teorii privind natura emoțiilor și a inteligenței în relație cu succesul și fericirea. Prin învățare socială și emoțională, inteligența emoțională a indivizilor este dezvoltată, constituind un bagaj enorm pentru viitorul lor personal și profesional. Termenul de inteligență emoțională a fost formulat pentru prima dată în S.U.A. de Wayne Leon Payne în anul 1985, care considera că „inteligența emoțională implică o relaționare creativă cu stările de teamă, durere și dorință” (cf. M. Roco, 2001). Cel mai important element al inteligenței emoționale îl constituie emoțiile. Ele sunt foarte importante deoarece asigură: Supraviețuirea – emoțiile noastre ne atenționează atunci când ne lipsește impulsul natural; când ne simțim singuri, ne lipsește nevoia de a comunica cu alți oameni; când ne este frică ne simțim respinși, lipsește nevoia de a fi acceptați. Luarea deciziilor – sentimentele și emoțiile reprezintă o valoroasă sursă de informații, ajutându-ne să luăm hotărâri.</p> <p>Proiectul aduce educația emoțională în programa de clasă, cu scopul de a educa pentru o cetățenie de succes în toate activitățile întreprinse, în loc să pună accentul doar pe conținutul academic. Activitățile proiectului dezvoltă instrumente caracteristice școlii europene,</p>

	<p>dezvoltând personalități capabile să rezolve probleme, folosind inteligența emoțională ca parte a succesului.</p> <p>Argumentul susținerii proiectului se concentrează în jurul ideii de inteligență emoțională- I.E. și educație incluzivă, familiarizând copiii prin activități de tip nonformal cu tehnicile și cunoștințe inovatoare în dezvoltarea strategiilor legate de I.E.</p> <p>Pentru a oferi acestui proiect o „conotație științifică și academică”, colaborăm cu specialiști- doctori în domeniul etniilor dobrogene, de renume ireproșabilă, psihologi cu expertiză în inteligență emoțională beneficiind totodată de un cadru didactic îndrumător al muncii de informare și cercetare.</p> <p>Activitățile proiectului vor favoriza recunoașterea de către tineri a emoțiilor proprii și ale celorlalți membri ai comunităților educaționale subliniind legătura directă dintre emoțiile negative și stress.</p> <p>Preocupările pentru dezvoltarea I.E., în plină ascensiune așa cum dovedesc statisticile europene, au apărut de curând. Astfel, în acest an școlar școala a derulează activități de informare, consiliere, dezbateri, jocuri de rol și lucru în echipă, precum și curs de dezvoltare profesională a cadrelor didactice în domeniul I.E.</p>
<p>Obiectiv general și obiective specifice ale proiectului</p>	<p>Prin participarea la proiect, copiii vor înțelege de ce managementul emoțiilor reprezintă un instrument cu oportunități infinite. Vor conștientiza că dezvoltarea inteligenței emoționale generează premise de învățare pozitive și inovative, interacționare, stimulându-le interrelaționarea și crearea sentimentului de siguranță de sine, încredere în capacitățile lor de a performa într-un domeniu, de a-și expune sentimentele mai ușor și de a ieși din anonimat, de a depăși barierele de comunicare specifice adolescenților. Beneficiarii vor fi capabili să recunoască oportun emoțiile celorlalți și să le întâmpine corespunzător, prin stăpânirea impulsului emoțional necuțetat sau capacitatea de a reflecta înainte de a acționa în funcție de sentimente, de a deveni mai abili în arta comunicării verbale, vor fi în stare să-și exprime mai mult din nevoile lor emoționale, având astfel posibilitatea de a le simți mai bine. Vor fi capabili să se simtă mai importanți, înțeleși și iubiți, reușind să fie cât se poate de receptivi la problemele emoționale ale celorlalți oameni.</p> <p>Obiectivele specifice ale proiectului sunt:</p> <ol style="list-style-type: none"> 1. Cunoașterea istoriei locale, naționale și universale prin intermediul obiectelor de patrimoniu. 2. Promovarea valorilor culturale nord-dobrogene și a educației incluzive. 3. Stimularea dezvoltării inteligenței emoționale prin programe și teme de interes pentru elevi. <p>Aceste obiective vor fi atinse prin activități de tip atelier pedagogic muzeal, participarea la vernisajele expozițiilor organizate de muzeu, vizionarea unor filme (artistice sau documentare) cu conținut istoric, workshop-uri, slideshow-uri.</p>

<p>Grupul țintă/Beneficiarii proiectului</p>	<ul style="list-style-type: none"> • Beneficiarii direcți: 28 de tineri cu vârste între 15-16 ani(clasa a IX-a D); 4 cadre didactice coordonatoare; • Beneficiarii indirecti: elevii școlilor, părinții/apartenătorii, comunitatea • Descriere sintetică a publicului-țintă și a efectelor benefice: prin participarea la acest proiect, copiii își vor dezvolta competențe în managementul emoțiilor, gândirea critică și vor promova diversitatea culturală. 	
<p>Activitățile proiectului și rezultate anticipate</p>	<p>Activitățile proiectului (descriere sintetică)</p>	<p>Rezultate anticipate</p>
	<p>A1: Sărbătorim 24 ianuarie-Unirea Principatelor Române – Istorie și patrimoniu muzeistic-workshop: vizitarea expoziției, vizionare filme documentare educative, exerciții interactive individuale și de grup</p>	<p>R1: Elevii își vor dezvolta sentimentul de apartenență la Țara Românească și vor importa informații lingvistice, culturale, de tradiții și obiceiuri din diferite regiuni ale României</p>
	<p>A2: Seminar-Familiarizarea grupului de elevi cu spațiul multiethnic dobrogean: <i>Educație patrimonială multiethnică</i></p>	<p>R2: Cunoașterea unor noțiuni precum: patrimoniu cultural, tradiție, etnografie, etnie, multiculturalitate dobrogeană, artă populară va favoriza dezvoltarea curriculară prin viziune inter - și transdisciplinară</p>
	<p>A3: Promovarea obiceiurilor străbune- Olăritul- meșteșug străvechi- „Roata olarului”- atelier de creație</p>	<p>R3: Dezvoltarea respectului față de artă, lucrul manual, stima de sine va permite promovarea creativității și diversității de expresie în rândul elevilor;</p>
	<p>A4: Masă rotundă: <i>Etnii și minorități- caracteristici, istorie, cultură, sărbători-</i> prezentare slideshow</p>	<p>R4: Transformarea educației în sursă de dezvoltare comunitară prin prezentarea istoriei și tradițiilor minorităților din Dobrogea.</p>
	<p>A5: Atelier pedagogic de comunicare relațională prin metoda Espere- Energie Specifică Pentru o Ecologie Relațională Esențială</p>	<p>R5: Dezvoltarea inteligenței emoționale și a abilităților de comunicare individuale și colective prin participarea la jocuri interactive</p>
	<p>A6: Vizionare de film: <i>The Boy in the Striped Pajamas</i> film istoric din 2008, ce redă tragedia din cel de-al Doilea Război Mondial, bazat pe romanul lui John Boyne din 2006 cu același nume</p>	<p>R6: Dezvoltarea empatiei și gestionarea emoțiilor</p>

Locația proiectului	Spațiul virtual al site-ului colegiului, cabinetul multimedia al colegiului, amfiteatrul, expozițiile Muzeului de Etnografie și Folclor și a celui de Istorie și Arheologie.
Perioada calendaristică	<ul style="list-style-type: none"> • 20.01.2023-20.05.2023 • Calendarul proiectului: 29.01.2023: A1 30.03.2023: A2 31.03.2023: A3 1.04.2023: A4 2.04.2023: A5 3.04.2023: A6
Resurse umane	<ul style="list-style-type: none"> • Categoriile de persoane implicate în proiect: elevi școală, specialiști ICEM, profesori, director adj. colegiu, informatician colegiu, părinți • Date identificare și responsabilități echipă proiect: <ul style="list-style-type: none"> - Responsabili proiect- membrii fondatori: prof. Voicu Adina Laura, Colegiul Național “Spiru Haret” Tulcea, România, atribuții de coordonare, implementare, manageriere activități proiect ; - prof. Limbă engleză- membru echipă proiect, atribuții de coordonare grup țintă elevi, promovare și implementare activități ; - manager Institutul de Cercetări Eco - Muzeale “Gavrilă Simion” Tulcea (ICEM), atribuții de coordonare, implementare, manageriere activități proiect - Muzeul de Etnografie și Artă Populară (MEAP), membru echipă proiect, atribuții de coordonare grup țintă elevi, promovare și implementare activități - muzeograf Muzeul de Istorie și Arheologie, membru echipă proiect, atribuții de coordonare grup țintă elevi, promovare și implementare activități - psiholog școlar, membru echipă proiect, atribuții de coordonare grup țintă elevi, promovare și implementare activități - bibliotecar școlar, membru echipă proiect, atribuții de coordonare grup țintă elevi, promovare și implementare activități
Resurse valorice	<p>Stabilirea practicilor incluzive și a competențelor de inteligență emoțională ale profesorilor și elevilor ca priorități instituționale este o consecință a unui complex proces de cercetare și analiză. Elevii au semnalat confruntarea cu această problemă precum nivelul scăzut de empatie în acest an școlar în cadrul proiectelor școlare desfășurate în parteneriat cu diverși furnizori de educație.</p> <p>Chestionarele și testele de inteligență emoțională adaptate după David Goleman aplicate la clasele V-IX și interpretate de psihologul școlar dezvăluie un nivel mediu de inteligență emoțională la elevi. Printre cauze au fost identificate: autoreglarea comportamentală deficitară, abilități de asertivitate neformate, stil de comunicare deficitar, abilități sociale nedezvoltate suficient, imaturitate emoțională și atitudine necorespunzătoare față de propria persoană pentru 30% dintre subiecți. Documente manageriale, PDI-2012-2025, Planul de Dezvoltare Europeană 2022-2025, Programul managerial de promovare în comunitate a instituției, Planul operațional anual, Programul managerial de susținere a performanței înalte, stabilesc printre punctele slabe ale organizației: slaba comunicare a emoțiilor și a autodezvăluirii, nevoia de</p>

comunicare afectivă neîmpărtășită, dezvoltarea mai adâncă a practicilor incluzive în cazul cadrelor didactice și a elevilor, reticența unor cadre didactice în schimbarea de atitudine față de noutățile din sfera politicilor educaționale și a tehnologiilor informaționale, slaba supraveghere a copiilor în timpul petrecut acasă, în cazul unor familii monoparentale sau cu părinți plecați în străinătate; procentul profesorilor implicați în proiecte internaționale este încă redus; folosirea în proporție mică a softurilor educaționale. Oportunitățile analizei SWOT pleacă de la premiza că inteligența emoțională se corelează pozitiv cu nivelul de educație, stima de sine, rezistența la stres, creativitatea, echilibrul de viață personală-muncă, nivelul salarial, motivația și satisfacția în instituția școlară.

Documentul managerial numit: „Identificarea, descrierea și analiza culturii organizaționale a Colegiului Național „Spiru Haret” Tulcea, an școlar 2022-2023”, din perspectiva dimensiunilor relevante ale lui Geert Hofstede a constatat în abordarea următorilor indici: Indicele Distanță față de putere, Indicele Individualism (IDV) versus Colectivism, Indicele Masculinitate (MAS) versus feminitate și Indicele Evitarea incertudinii. Concluziile acestei cercetări au subliniat faptul că dezvoltarea conceptului este favorizat de reconsiderarea rolului pe care resursa umană îl are în evoluția organizației școlare. Cultura organizațională orientată către performanță înseamnă, pe de-o parte, un suport pentru managementul performantei și, în al doilea rând, respectarea unui set de principii. Scorurile medii la inteligența emoțională a resursei umane au fost asociate cu abilitatea nu tocmai dezvoltată de a face față eșecului și frustrării, cu creativitatea și cu o stimă de sine ridicată la cadrele didactice dar medie la elevi. Mai mult, inteligența emoțională s-a corelat cu echilibrul viață personală –muncă și cu salariile mari. Liderii cei mai eficienți sunt cei expresivi emoționali, calzi și sociabili. Oamenii capabili să identifice emoțiile celorlalți au mult succes, atât la locul de muncă, cât și în viața socială. Este totodată adevărat că la CDSH se observă o cultură locală discrepantă aparținând generației de cadre cu experiență venerabilă, cu 40 de ani de vechime, în pragul pensionării, care acceptă mai dificil modelarea culturii organizaționale datorită unei înguste și rigide abordări a dinamicii sistemului de educație în țara noastră, a adaptării politicilor educaționale la politica europeană în domeniul educației. Ca urmare a abordării diferite a deschiderii către comunitate, echipa managerială instalată prin concurs în urmă cu 4 ani a început demersurile schimbării opticii colegiului față de exploatarea zestrei inteligenței emoționale în actul decizional, față de susținerea performanței la CNSH, astfel că modelarea culturii organizaționale prin infuzia de valori, norme, ritualuri noi este în plină desfășurare. Modelarea culturii organizaționale a colegiului se realizează și datorită creșterii ponderii etniilor în colectivul de cadre didactice și elevi, aproape 15% din elevii școlarizați aparținând etniilor rușilor-lipoveni, macedonene, italiene, ucrainene, turco-tătare, rome, în concordanță cu structura multietnică cosmopolită a orașului Tulcea, inserând cu succes comportamentele, valorile și tradițiile noi ale resursei umane reînnoită

	permanent la cultura organizațională a Colegiul Național "Spiru Haret" Tulcea.
Resurse materiale	<ul style="list-style-type: none"> • Laboratorul multimedia și cabinetele de informatică a școlilor partenere, calculatoarele personale ale elevilor, 2 imprimante color, foi A3, A4, videoproiector, 75 calculatoare în rețea din școlile participante la proiect, markere, aflate în patrimoniul organizațiilor școlare .
Resurse financiare	<ul style="list-style-type: none"> • Buget estimat pentru consumabile: 150 roni, autofinanțare
Resurse temporale	<ul style="list-style-type: none"> • Conform calendarului, durata medie, după analiza duratei critice și a celei optime : 5 luni pe parcursul anului școlar 2022-2023, sem.II.
Constrângeri/ riscuri/ amenințări	<ul style="list-style-type: none"> • Bariere individuale, organizaționale, socio-economice, financiare identificate după analiza proiectului: deteriorarea stării de sănătate a cadrelor implicate în proiect, generarea unor probleme familiare, modificarea statutului cadrelor didactice implicate, riscuri asociate elevilor participanți la proiect, riscuri asociate resurselor materiale-alterarea integrității calculatoarelor utilizate, pierderea sprijinului financiar. • Surmontarea obstacolelor posibile se va face prin implicarea echipei manageriale a instituțiilor școlare și a părinților atât în gestionare cât și finanțarea proiectului
Monitorizarea și evaluarea proiectului	<ul style="list-style-type: none"> • În vederea monitorizării și evaluării finale a rezultatelor obținute în urma derulării proiectului vor fi utilizate ca instrumente de evaluare pentru colectarea datelor o grilă de observație sistematică a modului de realizare a activităților, o grilă de interviu, un chestionar privind măsurarea gradul de satisfacție a elevilor implicați în proiect și a părinților acestora. Eșantionul de la care se vor colecta datele prelucrate în sistem computerizat va măsura 15% din subiecții participanți, informațiile obținute vor fi pe comparate față de obiectivele propuse.
Mediatizarea /popularizarea efectelor proiectului	<p>Modalitățile de mediatizare a proiectului se vor realiza atât la nivel local, instituțional cât și la nivel regional și prin platforma eTwinning, la nivel european, prin continuarea demersului educațional și lansarea unui proiect de parteneriat european. La nivelul organizației școlare, utilizându-se Consiliile profesionale, ședințele Consiliului elevilor și lectoratul cu părinții vor fi popularizate impactul și produsele intelectuale ale proiectului; utilizându-se site-ul instituțiilor se va asigura vizibilitatea rezultatelor; Calendarul sărbătorilor religioase ale etniilor precum și CD-ul cu muzică multietnică dobrogeană va fi inserat în baza de resurse educaționale online a școlii iar posterele, afișele și pliantele se vor regăsi la spațiul de afișare din coridorul central al colegiului. Ca urmare a faptului că proiectul reprezintă parte a muncii de cercetare din cadrul lucrării de dizertație „Negocierea și rezolvarea conflictelor în organizația școlară”, se va asigura la nivel regional, în cadru academic, mediatizarea proiectului. Utilizarea platformei școlilor europene de către comunitatea cadrelor didactice va permite vizibilitatea la nivel european a proiectului.</p>

<p>Sustenabilitatea proiectului/ perspectivele de continuare a efectelor</p>	<p>Activitățile înscrise în parteneriat vizează trei paliere conceptuale:</p> <p>1. Educația între cultură și patrimoniu se bazează pe cunoașterea obiectului, a procesului și a fenomenului ce constituie cultura în întreaga sa complexitate. Prin patrimoniul deținut și <i>know-how</i>-ul instituțional, MEAP este un actor important în activitatea de prezentare și transmitere a cunoștințelor despre moștenirea și diversitatea culturală dobrogeană, în corelație cu cea națională și mondială. Prin obiect poți cunoaște creatorul, modul de realizare și intensitatea spațio-temporală a atribuirii sale.</p> <p>2. Creativitatea tinerilor este văzută ca <i>activitate intelectuală</i>, care generează patrimoniu contemporan și este, în același timp, <i>liant</i> între acțiunile întreprinse în cultură, educație, mediu social și mediu economic. Aprofundând valori elementare culturale, tinerii se exprimă creativ, au o apreciere critică solidă, își diversifică modalitățile de comunicare (prin intermediul artei rezultate), își conștientizează rolul de promotori actuali și viitori ai tradiției.</p> <p>3. Inteligența emoțională implică înțelegerea consecințelor comportamentelor sociale asupra emoțiilor și reglarea emoțiilor în funcție de nevoile personale și ale celorlalți. Inteligența emoțională este un obiectiv important în perspectiva formării inițiale și continue, în plan profesional sau managerial, în orice domeniu de activitate.</p> <p>Profesorii vor fi mai deschiși, proiectul îi va echipa pe elevii noștri cu competențe legate de empatizarea cu situația de reprezentant etnic al colegilor, promovând colaborarea și înțelegerea multiethnică, în contextul mozaicului multiethnic al colegiului, astfel încât la rândul lor vor reuși să-și înțeleagă colegii, evitându-se astfel situațiile în care ei sunt expuși segregării, echipându-i cu gândire critică în ceea ce privește, egalitatea de gen și stereotipuri etnice și rasiale.</p> <p>Elevii vor beneficia de ore mai atractive, mai apropiate de interesul lor, demersul didactic se va moderniza, prin încurajarea lor de a participa la activități extracurriculare pentru cunoașterea și promovarea patrimoniului cultural nord dobrogean</p> <p>Ca beneficiari direcți ai unui proiect, vom promova utilizarea metodelor nonformale și vom conștientiza la nivel instituțional că activitatea didactică se poate realiza flexibil, deschis, asertiv și motivant pentru elevi astfel încât astfel de practici (ice breaker, jocul) aproape inexistente în momentul de față în școala noastră în timpul orelor de curs își vor găsi pe viitor locul nu doar ca activități extracurriculare. Nu în ultimul rând trebuie menționat că exploatarea competențelor de gestionare a situațiilor de emoții negative va duce la acțiuni desfășurate cu implicarea Consiliului Elevilor, Asociației de părinți, consilierului educativ și managementului instituției prin care să se creeze premisele unei colaborări în vederea identificării unor astfel de situații și a rezolvării acestora fără să se ajungă la lezarea imaginii, a încrederii proprii și a sistemului de valori a elevilor vizati.</p>
---	--

ROMÂNIA
MINISTERUL EDUCAȚIEI
INSPECTORATUL ȘCOLAR JUDEȚEAN BUZĂU
GRĂDINIȚA CU PROGRAM PRELUNGIT „BOBOCEI DIN MICRO III”
BUZĂU, STR. PIETROASELE, NR. 1, TEL. /FAX: 0238-414721,
e-mail: gradinitaboboceidinmicro3@gmail.com

PROGRAMA ACTIVITĂȚI OȚIONALĂ

Prof. învațământ preșcolar Voinea Dana
G.P.P. „Bobocei din Micro III”, Buzău

"CE, DE CE, CUM?"

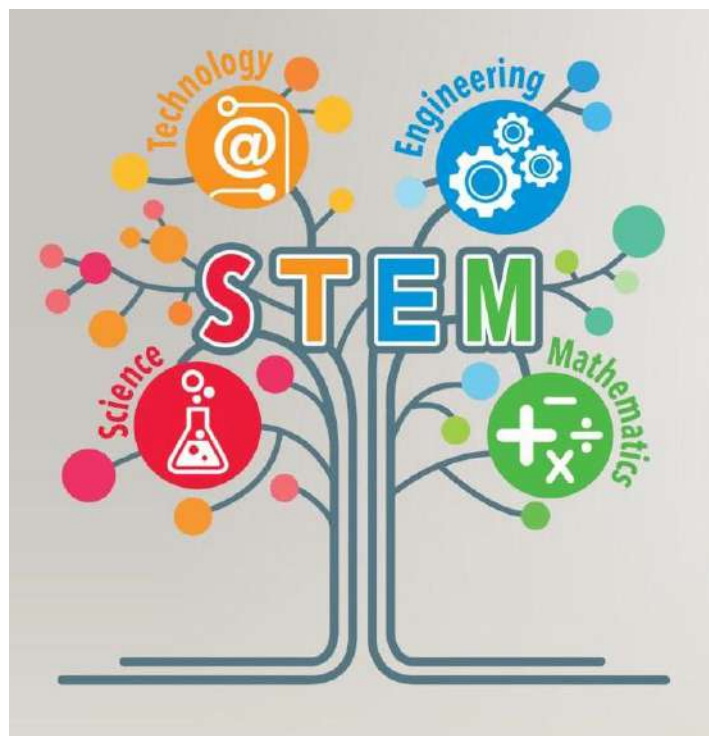

GRUPA MICA “BUBURUZELE”
Profesor învățământ preșcolar, VOINEA DANA

AN ȘCOLAR 2023 - 2024

ARGUMENT

Motto: „Ideea este doar o scânteie de lumină într-o noapte lungă. Dar această scânteie este totul.”

(Boris Nicolaevici Delone)



Într-o lume condusă de tehnologie, **STEAM** reprezintă argumentul cheie al unei educații care privește înainte, spre viitor, fiind orientată spre sporirea capacității individului de a reacționa și a deține controlul. STEAM își propune în primul rând, promovarea și utilizarea unor metode de predare bazate pe explorare, investigare și anchetă, pentru a implica copiii dar și prezentarea și promovarea de modele, în așa fel încât aceștia să regăsească un exemplu demn de urmat.

Metodologia STEM – prescurtarea din limba engleză pentru Science, Techology, Engineering, Maths, în limba română ȘTIM: Știință, Tehnologie, Inginerie și Matematică – este bazată pe învățarea integrată a tuturor disciplinelor științifice și se caracterizează prin a fi o metodă activă, aplicată, constructivistă și de a „învăța prin a face”. Este vorba despre faptul că preșcolarii vor lucra în sala de grupă sau în afara ei asemănător unui om de știință sau a unui inginer: observând, adresând întrebări, formulând idei, ipoteze, experimentând și punând în practică ceea ce descoperă și formulând și transmițând concluziile.

Este vizibil ușurată înțelegerea conținuturilor din diversele materii științifice, este sporită motivația copiilor, și favorizează transferul de informații. Abordarea metodologiei STEM în

învățământul preșcolar este o provocare, o evadare din tiparele curriculumului românesc, integrând pe lângă matematica și științe cele două discipline noi inginerie și matematică. Abordarea STEM o considerăm o metodă care va ușura înțelegerea cunoștințelor și conceptelor predate teoretic, o modalitate de însușire temeinică pornind de la investigarea realității.

Activitățile STEAM – Științe, Tehnologie, Inginerie, Arte, Matematică – ne permit o abordare modernă, transdisciplinară, sala de grupă transformându-se astfel într-un mediu de învățare creativ, unde copiii deprind modalități noi de a soluționa problemele, dobândesc acele competențe vizate pentru categoria de vârstă în care se încadrează, creează și folosesc instrumentele de lucru într-o manieră inovatoare.

În momentul în care desfășurăm cu preșcolarii noștri astfel de activități, îi ajutăm să își dezvolte imaginația, gândirea critică, să pună în aplicare ideile pe care le au, să soluționeze anumite probleme propuse sau descoperite, să utilizeze eficient tehnologia sau să își descopere pasiunile pentru anumite domenii (științific, inginerie, artă...).

DIMENSIUNI ALE DEZVOLTĂRII

- A. 1. Motricitate grosieră și motricitate fină în contexte de viață familiare ;
- A. 2. Conduita senzorio-motorie, pentru orientarea mișcării ;
- C. 1. Curiozitate, interes și inițiativă în învățare ;
- D. 1. Mesaje orale în contexte de comunicare cunoscute
- D. 2. Mesaje orale în diferite situații de comunicare ;
- E. 1. Relații, operații și deducții logice în mediul apropiat ;
- E. 3. Caracteristici structurale și funcționale ale lumii înconjurătoare.

REPERE

COMPORAMENTE AȘTEPTATE:

- A.1.1. Își coordonează mușchii în desfășurarea unor activități diversificate, specifice vârstei ;
- A.1.2. Participă la activități fizice variate, adecvate nivelului lui de dezvoltare ;
- A.1.3. Utilizează mâinile și degetele pentru realizarea unor activități variate ;

A.2.1. Utilizează simțurile (văzul, auzul, simțul tactil, mirosul etc.) în interacțiunea cu mediul apropiat ;

A.2.2. Se orientează în spațiu pe baza simțurilor ;

C.1.1. Manifestă curiozitate și interes pentru experimentarea și învățarea de lucruri noi ;

C.1.2. Inițiază activități de învățare și de interacțiuni cu copiii sau cu adulții din mediul apropiat ;

D.1.1. Exersează, cu sprijin, ascultarea activă a unui mesaj în vederea înțelegerii și receptării lui (comunicare receptivă) ;

D.2.1. Demonstrează capacitate de comunicare clară a unor idei, nevoi, curiozități, acțiuni, emoții proprii (comunicare expresivă) ;

E.1.1. Identifică elementele caracterisice ale unor fenomene/relații din mediul apropiat ;

E.1.2. Compară experiențe, acțiuni, evenimente, fenomene/relații din mediul apropiat ;

E.1.3. Construiește noi experiențe pornind de la experiențe trecute ;

E.1.4. Identifică posibile răspunsuri/soluții la întrebări, situații - problemă și provocări din viața proprie și a grupului de colegi ;

E.1.5. Realizează, în mod dirijat, activități simple de investigare a mediului, folosind instrumente și metode specifice ;

E.3.2. Identifică și valorifică unele caracteristici ale lumii vii, ale Pământului și Spațiului.

ACTIVITĂȚI DE ÎNVĂȚARE

- Experimente
- Observări
- Vizionare DVD
- Lecturi după imagini
- Jocuri didactice
- Jocuri senzoriale
- Picturi, desene, colaje
- Lucrări colective
- Memorizări
- Prezentări Power Point, jocuri online inetractive
- Concursuri
- Expoziții, mini-expoziții

CONȚINUTURI

- ⊕ Cunoasterea unor elemente componente ale lumii inconjuratoare (corpul uman, plante, animale, obiecte, fenomene etc).
- ⊕ Recunoasterea schimbarilor si transformarilor din mediul inconjurator.
- ⊕ Explorarea si descrierea verbal sau grafic a fenomenelor, proceselor din mediul inconjurator, folosind surse de informare diverse.
- ⊕ Recunoasterea elementelor mediului social si cultural.
- ⊕ Dezvoltarea disponibilitatii de a participa la actiuni de ingrijire si protejare a mediului inconjurator, aplicand cunostintele dobandite.
- ⊕ Cunoasterea si aplicarea a normelor de comportare specifice asigurarii sanatatii si protectiei omului si a naturii.

RESURSE UMANE:

- Cadre didactice
- Copii
- Părinți
- Parteneri

RESURSE MATERIALE:

- Laptop
- Tableta grafica
- Materiale laborator (eprubete, pipete, lupe, magneti, etc)
- Planse, fise, carti, enciclopedii, etc.
- Diverse materiale necesare efectuării unor experimente (otet, bicarbonat, coloranti, etc)

PLANIFICARE ACTIVITĂȚI

MODULUL I				
Data	Tema activității si mijlocul de realizare	Obiective	Strategii	Modalitati de evaluare
IX. 2022	„Viața ” -vizionare film-	- Să cunoască plantele, animalele și mediul lor de viață; - Să găsească în imagini mediul de viață;	Explicația Lectura Conversația Observația	Discutii libere
IX.2022	STEAM « ne învață » !	- Să cunoască factorii care influențează pozitiv și negativ mediul înconjurător; - Să stabilească relații cauză – efect;	Observația Conversația Explicația Dialogul	Discutii libere

		- să fie atenți la citirea ghicitorilor; - să ghicească răspunsul corect		
X. 2022	Vremea -vizionare ppt, film-	-să rețină aspecte despre fenomenele naturii în cele patru anotimpuri -să redea în cuvinte ce a înțeles -să observe schimbările petrecute în natură din cauza vremii	Convorbirea Explicația Problematizarea	Discutii libere
X. 2022	"Ploaia din pahar" Experiment	- Să comunice impresii, idei pe baza observărilor efectuate; -să stabilească relații cauză-efect -să manipuleze obiectele specifice realizării unui experiment	Explicația Conversația Demonstrația Exercițiul	Discutii libere
X. 2022	„Fântână arteziană subacvatică” Experiment	- Să comunice impresii, idei pe baza observărilor efectuate; -să stabilească relații cauză-efect -să manipuleze obiectele specifice realizării unui experiment	Explicarea Conversația Aplicația	expoziție
MODULUL II				
XI. 2022	”Obiecte plutitoare” experiment	- să poată exprima prin cuvinte proprii păreri față de cele observate; -să folosească materialele puse la dispoziție în realizarea unor experimente	Conversația Explicația Problematizarea	fotografii
XI. 2022	Plantele și bruma Observare	- să observe ce se întâmplă cu plantele la căderea brumei; - să înțeleagă legătura dintre cauză și efect;	Conversația Observarea Problematizarea Explicația	Fise de evaluare
XI. 2022	„Să turnăm,să răsturnăm și să învățăm ”	- Să comunice impresii, idei pe baza observărilor efectuate; -să stabilească relații cauză-efect	Conversația Explicația Demonstrația	Discutii libere
XI. 2022	„Steaguri cu orez colorat”	- să știe care sunt urmările folosirii colorantului; să găsească soluții de realizare a	Conversația Explicația Dialogul	Expoziție

		temei		
XII. 2022	„Apa care fuge din pahar”	- să observe cu atenție ce se întâmplă -Să comunice impresii, idei pe baza observărilor efectuate; -să stabilească relații cauză-efect	Conversația Observarea Explicația Lectura Dialogul	Tablouri din șervețele
XII. 2022	”Podoabe de Crăciun” -confeccionare de obiecte decorative din coji de ouă	-să sorteze materialele necesare realizării podoabelor. -să folosească tehnici variate în realizarea lucrărilor	Conversația Explicația Aplicația	Expoziție cu podoabele realizate
XII. 2022	„Tablou de iarnă” -pictură abstractă cu bandă adezivă-	să sorteze materialele necesare realizării picturii. -să folosească tehnici corespunzătoare în realizarea lucrărilor	Conversația Explicația Demonstrația	Expoziție
XII. 2022	„Magia de gheață” -experiment	- să poată exprima prin cuvinte proprii păreri față de cele observate; -să folosească materialele puse la dispoziție în realizarea unor experimente	Conversația Explicația Demonstrația	Aplicație
MODULUL III				
I. 2023	„Lapte în culori” -experiment-	- să observe cu atenție ce se întâmplă -Să comunice impresii, idei pe baza observărilor efectuate; -să stabilească relații cauză-efect	Conversația Explicația Demonstrația	Aplicație
I. 2023	„Fundul mărilor” -pictură abstractă pe sare-	să sorteze materialele necesare realizării picturii. -să folosească tehnici corespunzătoare în realizarea lucrărilor	Conversația Explicația Demonstrația	Expoziție

I. 2023	„Mări și oceane” -vizionare materiale-	- Să cunoască plantele, animalele și mediul lor de viață; - Să găsească în imagini mediul de viață acvatic;	Explicația Conversația Dialogul	Discutii libere
II. 2023	„În lumea puzzle”	-să reproducă imaginea din bucăți -să sorteze materialul corespunzător	Conversația Explicația Aplicația	Aplicație
II. 2023	„Germinarea”	- să folosească corect materialul pus la dispoziție -să conștientizeze importanța efectuării anumitor lucruri	Explicația Conversația Exercițiul Aplicația	Discutii libere
II. 2023	„Grădina multicoloră” -experiment”	- să poată exprima prin cuvinte proprii păreri față de cele observate; -să folosească materialele puse la dispoziție în realizarea unor experimente	Conversația Observarea Explicația Aplicația	Expoziție
MODULUL IV				
III. 2023	Știți că ... ?	- să asculte cu atenție lectura din curiozitățile naturii; - să rețină informațiile citite	Lectura Explicația Dialogul Conversația	Concurs
III. 2023	„Vulcanii” Vizionare materiale	-să manipuleze obiecte specifice realizării unui experiment; -să formuleze soluții pentru rezolvarea problemelor; -să participe cu interes și să manifeste atitudini pozitive în legătură cu activitatea opțională desfășurată;	Explicația Conversația Dialogul Observarea	Expoziție
III. 2023	„Vulcanul” -experiment	-să găsească soluții de realizare a temei prin tehnici diferite	Conversația Observarea Dialogul Explicația Aplicația	Discutii libere

III. 2023	”Decorațiuni de Paște” -confeționare de obiecte decorative	-să sorteze materialele necesare realizării decorațiunilor. -să folosească tehnici variate în realizarea lucrărilor	Explicația Conversația Aplicația	Mini expoziție
IV. 2023	”Mănuțele harnice ajută Pământul să respire” -culegerea și sortarea deșeurilor din natură	- să-și educe capacitatea de a păstra curățenia; - să rețină care sunt efectele poluării în sănătatea omului;	Conversația Explicația Exercițiul	Discutii libere
MODULUL V				
IV. 2023	Prieteni păsărelelor	- să experimenteze elemente legate de condițiile de viață și dezvoltare a păsărilor ;	Conversația Explicația Demonstrare a Aplicația	Aplicatie
IV.2023	Pânza unui păianjen	- să experimenteze elemente legate de condițiile de viață și dezvoltare a insectelor ;	Conversația Observarea Explicația	Lucrare colectiva
V.2023	„Omuleți cu păr verde”	- să înțeleagă rolul plantelor - să experimenteze elemente legate de condițiile de viață ale plantelor ;	Conversația Explicația Observarea Demonstrare a Aplicația	Aplicație
V.2023	„Curcubeu dulce”	-să manipuleze obiecte specifice realizării unui experiment; -să formuleze soluții pentru rezolvarea problemelor; -să participe cu interes și să manifeste atitudini pozitive în legătură cu activitatea opțională desfășurată;	Conversația Explicația Observarea Aplicația	Aplicatie
V.2023	„Balonul fermecat”	- să găsească răspunsul potrivit la întrebări făcând apel la cunoștințele însușite;	Conversația Explicația Problematizarea	Fise de evaluare
V.2023	Modele cu bomboane colorate	-să manipuleze obiecte specifice realizării unui	Conversația	

		experiment; -să formuleze soluții pentru rezolvarea problemelor;	Explicația Dialogul Aplicația	Expoziție concurs
VI.2023	Concurs-„ Cu pași mici, in lumea mare”	să aprecieze corect faptele omului , relația om – natură; să relateze factorii ce însoțesc anumite fenomene observate și experimentate;	Conversația Explicația	Concurs

INDICATORI COMPORTAMENTALI

- * Exprimă prin cuvinte proprii păreri față de cele observate;
- * Folosește materialele puse la dispoziție în realizarea unor experimente;
- * Cunoaște și explică fenomenele și efectele acestora asupra mediului înconjurător;
- * Observă atitudini, comportamente ale oamenilor ce duc la modificarea mediului înconjurător;
- * Reține atitudini pozitive și negative față de mediul înconjurător;
- * Apreciază corect faptele omului , relația om – natură;
- * Relatează factorii ce însoțesc anumite fenomene observate și experimentate;
- * Cunoaște plante, animale din mediul înconjurător;
- * Manifestă interes în vederea cunoașterii mediului înconjurător și a unor fenomene;
- * Dezvoltă capacitatea de observare, efectuarea și analizarea unor experiențe care influențează factorii de mediu și dezvoltarea organismelor vii;
- * Manipulează obiecte specifice realizării unui experiment;
- * Formulează soluții pentru rezolvarea problemelor;
- * Participă cu interes și să manifeste atitudini pozitive în legătură cu activitatea opțională desfășurată;

EVALUARE

- convorbiri, concursuri, feed-back-ul parintilor, partenerilor, expoziție cu lucrările copiilor, fotografii, ppt-uri cu actiunile copiilor, etc.

DISEMINAREA PROIECTULUI

Pe parcursul derularii proiectului vor fi popularizate activitățile în cadrul grădiniței, comunității, pe pagina de facebook a institutiei.

Proiectul poate continua și în anul școlar următor la solicitările copiilor, părinților, cu implicarea unui ONG sau a altor voluntari.

BIBLIOGRAFIE

1. M.E.C.T.- *Curriculum pentru educatia timpurie a copiilor de la 3 la 6/7 ani*, Bucuresti, 2019;
2. Nedelcu G., Nedelcu M.- *Educatia ecologica si voluntariatul in protectia mediului*, Ed. Treira, Oradea, 2003;
3. Toma Cristina si Zamfir Lia- *Educatia pentru mediu in sistemul educational preuniversitar din Romania*, in *Prietenii pamantului*, Galati, 2003;
4. Walt Disney- *Trucurile castorilor juniori – Salut natura*, Ed. Egmont Romania, Bucuresti, 2005;
5. ***Colectia Disney *Prima mea Enciclopedie*
6. ***www.didactic.ro
7. ****Magazin Terra*, Nr.5, 2005;

WORKSHEET

PAST SIMPLE – REGULAR AND IRREGULAR VERBS

Prof. Voinea Mitru Carmen

Școala Gimnazială Nr.8, Sibiu

Complete the sentences with the Past Simple form of the verbs in brackets:

1. Tom and Chris.....(begin) a beautiful friendship.
2. Last morning Janet.....(forget) to buy some medicine, so she.....(ask) her grandfather to do it.
3. Jennifer.....(paint) beautifully when she was in high school.
4. Her mother(cook) a tasty cake yesterday.
5. Annie.....(get) her driving license two years ago.
6. Our friends.....(see) a scary movie two hours ago.
7. Their aunt.....(look after) them in 1998, when they.....(be) only six.
8. My sister(become) a lawyer, as she has always dreamed.
9. Mary.....(fall) asleep early yesterday.
10. John.....(drive) his father's car for the first time three weeks ago.
11. Angie finally.....(forgive) her best friend for lying to her.
12. We(play) many games when we(go) to that school.
13. The English teacher.....(teach) us many interesting things.
14. She.....(like) candies when she was five; now she likes only chocolate.
15. Father.....(read) a newspaper last night.
16. In 1991 she.....(sing) with them in a band.
17. George, Michael, and Alex.....(swim) in that river five days ago, though their parents(not agree).

ZIUA	Interval orar	Titlul activității	Locul de desfășurare	Cadre didactice participante	Parteneri (părinți/comunitate locală/ONG/alții)	Categoria de activitate și Modalități de realizare
Luni, 24 .04. 2023	8.00 – 10.00	Școala ecoterienilor or. Pământul este acasă!	Sala de clase/curtea școlii	Vranău Ovidiu	Școala ecoterienilor	Copiii sunt invitați să dezbată și sunt ghidați să înțeleagă că Pământul funcționează ca un acasă pentru toți oamenii - este locul unde trăim, unde găsim tot ce ne trebuie, dar care are resurse limitate și trebuie îngrijit cu responsabilitate Intelegerea unor concepte legate de mediu și protejarea acestuia - ACTIVITATI efective care să întărească partea teoretică a lecțiilor -să conștientizeze importanța apei; - să dezbată subiectul: „Problema apei în Africa,, Drumeție în natură în cadrul excursiei școlare cu tema ; -Realizarea unui jurnal de călătorie Participare la competiții și jocuri sportive care să implice mișcarea și natura; - să identifice alimentele sănătoase din Piramida alimentelor - să realizeze rețeta unui meniu sănătos - să pregătească un desert sănătos Dezbatere: De ce să alegem un meniu sănătos? - piramida alimentelor Întocmirea unui meniu sănătos - rețeta pentru masa de prânz) Activitate practică: Pregătirea unui desert sănătos
	10.00-11.00	Importanța apei	Aula școlii	Vranău Ovidiu	Școala ecoterienilor	
Marti, 25 .04. 2023	8.00-18.00 Excursie	Copiii, prietenii naturii!	Pasul Prislop.	Vranău Ovidiu	Vranău Ovidiu	Participare la competiții și jocuri sportive care să implice mișcarea și natura; - să identifice alimentele sănătoase din Piramida alimentelor - să realizeze rețeta unui meniu sănătos - să pregătească un desert sănătos Dezbatere: De ce să alegem un meniu sănătos? - piramida alimentelor Întocmirea unui meniu sănătos - rețeta pentru masa de prânz) Activitate practică: Pregătirea unui desert sănătos
		Sport, natură, mișcare	Cascada cailor	Vranău Ovidiu		
		Mănânc sănătos, natura ne învață!	Borșa	Vranău Ovidiu		

Miercuri, 26 .04. 2023	8.00 – 18.00 Excursie	”Să modelăm pământul,,	Atelierul de olărit Sighetu Marmației	Vranău Ovidiu	Atelierul de olărit Sighetul marmației	Copiii vor afla despre lut/argila, despre roata olarului, despre acesta artă a meșteritului, de cum se pictează obiectele mestesugite, despre glazură, despre cum se ard, la final, toate obiectele perfect autentice create de cei mici.
Joi, 27 .04. 2023	8.00 – 12.00	Si gestul tău contează! Sădește un pom!	Padurea Pătrăuți	Vranău Ovidiu	Ocolul silvic Pătrăuți	Activitate practică în pîdurea din cadrul ocolului silvic Pătrăuți: Plantarea de puieti.
	12.00- 14.00	Sădește o plantă și te vei bucura de fapta ta!	Parcul Tătăraș	Vranău Ovidiu		Activitate - dezbateri „De ce este bine să sădești o plantă?” Realizarea unor desene: peisaje și flori de primăvară
Vineri, 28 .04. 2023	8.00 – 12.00	Coșul ecologic! Ecodesing	Parcul Șipote Sala de sport.	Vranău Ovidiu	Parcul Șipote!	Să colecteze deșeuri în vederea refolosirii lor pentru a se reduce tăierea pădurilor și poluarea agresivă cu plastic Copii vor crea vestimentații din materiale reciclabile

Profesor Vultur Laura-Mariana

Programul activităților în **SĂPTĂMÂNA VERDE** – vineri, 31.03 – joi, 6.04.2023

Nr. crt.	Ziua	Cla sa	Denumirea activității	Scop, obiective	Nr elev i	Cadre didactice	Parteneri participanți	Tip/categorie de activitate
1.	Vineri 31.03. 2023	XI B	Deplasare verde, vizită tematică USAMV Cluj- Napoca	Să descopere că deplasarea cu trenul(CFR) și mijloacele de transport în comun la Cluj-Napoca, micșorează impactul asupra mediului, alegând să călătorești “verde”! Trenul este cel mai ecologic mijloc de transport.	29	Vultur Laura-Mariana	USAMV Cluj-Napoca Grădina Botanică Cluj-Napoca	Biodiversitatea, pădurile și viața terestră, energia verde, alimentație sănătoasă
2.	LUNI 3.04. 2023 Orele 8- 9:30	XI B	Educație pentru sănătate Boli cu transmitere sexuală	Începutul vieții sexuale, protecție, responsabilitate, riscuri, urmări	29	Profesor diriginte Vultur Laura-Mariana - Profesor Asistent Școala Postliceală Sanitară	Menținerea stării de sănătate fizică și psihică prin comportamente preventive
3.	LUNI 3.04. 2023 Orele 9:30-11	XI B	Infrațiuni legate de viața sexuală, atacuri la intimitatea persoanei, agresiune sexuală, traficul de persoane	Să identifice situații când anumite comportamente pot deveni infrațiuni și să cunoască rigorile legii în urma săvârșirii acestora	29	Profesor diriginte: Vultur Laura-Mariana	Avocat – membru al Baroului Bistrița	Justiția socială Menținerea stării de sănătate prin comportamente preventive

4.	LUNI 3.04. 2023 Orele 11-14	XI B	Documentar: ROMÂNIA SĂLBATICĂ	Să identifice elementele specifice biodiversității naționale Să numească regiuni din România cu potențial turistic <i>verde</i>	29	Profesor diriginte: Vultur Laura-Mariana	Centrul cultural DACIA - Bistrița	Biodiversitatea, pădurile și viața terestră, energia verde
5.	MARȚI 4.04. 2023 Orele 8– 11	XI B	Documentar despre reciclare, colectare selectivă	Să identifice modalități de reciclare și de selectare selectivă Să aplice norme de comportament specifice asigurării sănătății și protecției omului și naturii.	29	Profesor diriginte: Vultur Laura-Mariana	https://www.youtube.com/watch?v=C4TEBNb-zn8 https://www.youtube.com/watch?v=1F34RkGF89M https://www.youtube.com/watch?v=3ec1oUvhl-k	Exploatarea iresponsabilă a resurselor naturale, poluarea
6.	MARȚI 4.04. 2023 Orele 11- 14	XI B	Ateliere de prevenire a consumului de alcool și de droguri	Efectele drogurilor, băuturilor alcoolice și ale țigărilor, care sunt organele pe care acestea le atacă Să identifice consecințele consumului de droguri, alcool și tutun asupra organismului uman. Să dezvolte comportamente sănătoase de prevenire a consumului de droguri	29	Profesor diriginte: Vultur Laura-Mariana	Inspectoratul Județean de Poliție și ANA Inspector Inspectoratul Județean de Poliție Bistrița- Năsăud, D-na și Comisar șef, Agenția Națională Antidrog, domnul	Situații de urgență Menținerea stării de sănătate prin comportamente preventive Justiția socială
7.	MIERCURI 5.04. 2023 Orele 8-11	XI B	Să spunem nu drogurilor! Infrațiuni legate de consumul de alcool, droguri, trafic intern și internațional, urmări, cazuri	Promovarea culturii legalității și responsabilității în societate, evidențierea rolului avocatului în apărarea drepturilor și libertăților fundamentale.	29	Profesor diriginte: Vultur Laura-Mariana	Avocat – membru al Baroului Bistrița	Justiția socială Menținerea stării de sănătate prin comportamente preventive

			concrete de liceeni care au răspuns în fața legii în urma unor astfel de fapte	Să dezvolte comportamente sănătoase, de prevenire a consumului de droguri.				Educația juridică non-formală
8.	MIERCURI 5.04.2023 Orele 11-13	XI B	Ateliere de Prim Ajutor, Ateliere de acțiune în situații de urgență	Să identifice situațiile în care se acordă primul ajutor și modalitatea de intervenție în caz de urgență sau de dezastru	29	Profesor diriginte: Vultur Laura-Mariana	Profesori și elevi - anul III Școala Postliceală Sanitară Bistrița	Menținerea stării de sănătate prin comportamente preventive
9.	Joi - 6.04.2023 Orele 8-11	XI B	Ateliere de Prim Ajutor, Ateliere de acțiune în situații de urgență	Să identifice situațiile în care se acordă primul ajutor și modalitatea de intervenție în caz de urgență sau de dezastru	29	Profesor diriginte: Vultur Laura-Mariana	Reprezentanți ISU Bistrița-Năsăud	Menținerea stării de sănătate prin comportamente preventive
10.	Joi - 6.04.2023 Orele 11 - 13	XI B	Biotopul și Biocenoza în județul Bistrița-Năsăud	Să aplice norme de comportament specifice asigurării sănătății și protecției omului și naturii.	29	Profesor diriginte: Vultur Laura-Mariana	Muzeul Județean BN „Povești din Poarta Transilvaniei” https://www.storyjumper.com/book/read/149788351/Poveti-din-Poarta-Transilvaniei	Biodiversitatea, pădurile și viața terestră

Activități desfășurate în practică cu rol în dezvoltarea rezilienței la preșcolari

Prof. ed. timpurie VUȚĂ ALINA

GPP MICUL PRINT PITEȘTI

Reziliența este abilitatea de a face față unei situații dificile și de a reveni la starea emoțională inițială, simțindu-te la fel de bine ca înainte ca evenimentul negativ să aibă loc. Este, de asemenea, capacitatea de a te adapta la contexte dificile pe care nu le poți schimba, menținând o stare emoțională pozitivă. Când ești rezilient, percepi situațiile dificile ca un context de învățare din care ieși mai puternic. Reziliența este mai mult decât capacitatea de a face față unei experiențe dificile. Când ești rezilient ești mai bine pregătit să cauți noi oportunități, să îți asumi riscuri rezonabile pentru a-ți atinge scopurile. Asumarea de riscuri poate duce uneori la eșecuri, dar, în același timp, creează oportunități pentru obținere succes și, în acest fel, pentru a îmbunătăți imaginea de sine.

"Castelul Lego"- Activitate pentru nivelul I (3-4 ani):

Competența generală: competențe sociale

Competența specifică: cooperarea în joc, comportamente prosociale

Materiale: cuburi lego

Obiective:

- să-și dezvolte abilitățile de cooperare;
- să exerseze abilitățile de împărțire a jucăriilor, de cerere și oferire a ajutorului, de așteptare a rândului;
- să dezvolte relațiile de prietenie cu ceilalți copii.

Procedura de lucru:

Împărțiți copiii în grupuri de 2-3. așezați pe fiecare masă un număr destul de mare de cuburi pentru a construi un castel, dar suficient de mic pentru a obliga copiii să coopereze și să-și împartă materialele. Spuneți copiilor că vor trebui să construiască împreună un castel din piese lego.

Observații:

- prin această activitate, copiii exersează comportamentele care facilitează stabilirea și menținerea relațiilor de prietenie și învață să dobândească capacitatea de a se implica în jocurile celorlalți.

"Cursa cu obstacole" Activitate pentru nivelul II (5-7 ani):

Competența generală: competențe sociale

Competența specifică: cooperarea în joc, comportamente pro sociale.

Materiale: diferite obiecte din sala grupei, eșarfă

Obiective:

- să-și dezvolte abilitățile de cooperare în joc;
- să dezvolte încredere în ceilalți;
- să învețe copiii să ofere ajutor.

Procedura de lucru:

Aranjați obiectele de mobilier, astfel încât ele să devină obstacole pe care copiii vor trebui să le evite. Un copil va fi legat la ochi cu o eșarfă, în timp ce altul îl va lua de mână și îl va ghida printre obstacole până la punctul de sosire. Repetați acest joc până când fiecare copil a participat la joc.

Observații:

- prin această activitate, copiii învață să ofere ajutorul, exersează oferirea ajutorului și învață să acorde încredere celorlalți.

BIBLIOGRAFIE:

- Catrinel A. Ștefan, Kallay Eva, Dezvoltarea competențelor emoționale și sociale la preșcolari, editura ASCR, Cluj-Napoca, 2007.
- Băban Adriana, Consiliere educațională, editura ASCR, Cluj-Napoca, 2003.
- Revista învățământului preșcolar, nr. 1-2/ 2011.

EXEMPLE DE BUNE PRACTICI PENTRU SUSȚINEREA ACTIVITĂȚILOR EDUCAȚIONALE

Profesor Zarudin Daniela, Școala Gimnazială, Comuna Dămuc, Neamț

Școala din afara clasei este un loc de învățare și cunoaștere în care elevii învață să construiască relații, deoarece pe aceasta se întemeiază societatea viitorului. Este o școală diferită, o comunitate educatoare în care judecata se transformă în ascultare și acceptare și unde cunoștințele dobândite sunt împărtășite.

Toată lumea crește în școala din afara clasei, deoarece fiecare viață, cu bogăția ei de experiențe, este o chestiune de schimb și fiecare elev este unic, așa cum este gândul său, liber să alerge, să sară peste obstacole, să depășească limitele. Este o școală care include, ascultă, însoțește, construiește, o școală care educă. Școala din afara clasei promovează participarea elevilor luând în considerare punctul lor de vedere și valorizându-i. Aceasta implică elevii în planificarea și implementarea activităților de predare și asigură participarea lor la activități colegiale în mod stabil. Familiile, comunitatea în general, teritoriul joacă un rol fundamental în construirea în jurul elevilor a unei rețele de primire și protecție care îi face să experimenteze școala ca unul dintre cele mai bune locuri de creștere.

O școală în afara clasei implică, de asemenea, părinții prin consolidarea comunității educaționale teritoriale și a rolului tuturor adulților în combaterea abandonului școlar. Școala din afara clasei se bazează pe unele principii care nu pot fi ignorate atunci când planificăm reamenajarea unui spațiu școlar împreună cu întreaga comunitate educatoare.

- Recunoașterea elevilor ca protagoniști și încurajarea implicării lor active, dându-le voce și ascultându-le motivațiile și emoțiile.

- Proiectarea unui mediu de învățare care să faciliteze munca în grup și alte metodologii de cooperare atentă la îmbunătățirea diferențelor individuale. Noul spațiu va trebui să favorizeze o multitudine de opțiuni educaționale, integrate și de noile tehnologii.

- Considerarea „conexiunilor orizontale” dintre domeniile de cunoaștere și discipline, astfel încât spațiul reamenajat să fie un bun comun și o valoare adăugată pentru toți.

Consolidarea comunității educaționale (familii, asociații teritoriale, servicii instituționale etc.), atât în fazele de planificare și construcție ale spațiului, cât și în menținerea acestuia în viață prin desfășurarea de activități de calitate.

Un exemplu de școală din afara clasei, care poate fi adaptat, cu ușurință, și la noi se referă la amenajarea unei camere de relaxare, o zonă de liniște, unde poți citi în timp ce asculti muzică relaxantă sau organizezi ateliere. Aș porni de la verificarea spațiului disponibil în școală, apoi ar urma proiectarea, implementarea, alegerea materialelor, muzica și metoda de utilizare. Spațiul ar putea fi realizat cu ajutorul elevilor și al părinților.

Proiectul ar avea o serie de puncte forte: ajută la socializare, dezvoltând elevilor abilitatea de relaxare și respect pentru restul colegilor. Are o puternică valoare educațională, și pentru că favorizează integrarea clasei în toate componentele sale: în felul său mic, un spațiu de acest tip, care nu este surprinzător, l-aș crea într-o școală cu mai multe etnii, fapt care ajută la cunoaștere și respect reciproc pentru diversitățile existente. Muzica ascultată în sală să fie aleasă de copii, rezultând o listă care trece de la muzică ambientală, la muzică clasică. Alegerea și aranjarea culorilor să fie făcute și de copii. Colaborarea dintre părinți și profesori este, de asemenea, fundamentală. Desenele de pe pereți trebuie să te ducă în natură, înconjurat de copaci, pajiști înflorite și animale care pasc.

Bibliografie

1. Albu G.-În căutarea educației autentice, Iași, Editura Polirom, 2002
2. Callo T.-Pedagogia practică a atitudinilor, Chișinău, Editura Litera, 2014
3. Ștefan L.-Comunicare didactică, București, Editura ASE, 2003

METODE DE ÎMBUNĂTĂȚIRE A CALITĂȚII EDUCAȚIEI ÎN ȘCOALĂ

Prof. Zbughea Maria Gabriela
Școala Gimnazială Stânceni

Îmbunătățirea calității educației presupune evaluare, analiză și acțiuni corectivă continuă din partea organizației furnizoare de educație, bazată pe selectarea și adoptarea celor mai potrivite proceduri, precum și pe alegerea și aplicarea standardelor de referință. Preocuparea pentru calitate este un subiect care întrunește un interes tot mai mare în lumea afacerilor și sectorul serviciilor, în special de când controlul central scade că pondere și crește responsabilitatea pentru calitate la nivele inferioare. Grijă pentru calitate are funcțiile de îmbunătățire și creștere a responsabilității.

La nivelul școlii au fost identificate patru imperative ale calității:

- ◆ *Moral*: școala oferă elevilor ceea ce este mai bun.
- ◆ *Social*: societatea are pretenții tot mai înalte față de școală.
- ◆ *Competitivitate*: școlile care nu vor reuși să atragă suficienți elevi se vor închide.
- ◆ *Responsabilitate*: școala dă seama pentru fondurile primite.

Calitatea unei instituții poate fi definită în funcție de gradul în care reușește să realizeze obiectivele propuse. Atingerea calității nu se poate realiza dacă instituția sau individul au obiective neclare.

Un învățământ de calitate este acela în care instituțiile și programele lor de studii:

- Demonstrează capacități de realizare, în contexte diverse, a obiectivelor planificate;
- Satisfac exigențele și așteptările beneficiarilor interni și externi;
- Garantează realizarea standardelor și normelor de calitate;

PLANUL DE ÎMBUNĂTĂȚIRE A CALITĂȚII EDUCAȚIEI

Nr. crt	Activitati	Tipul de activitate	Obiective	Termene	Prioritate	Responsabilitati	Indicatori de realizare
1	Evaluarea rezultatelor obținute de elevi la testările inițiale.	1. Intervenții/acțiuni la nivel de curriculum și metodologie didactică	Realizarea corectă și responsabilă a planificării și proiectării materiei, luând în considerare rezultatele obținute la testările inițiale; Recuperarea materiei de studiu (capitolul/tema) la care elevii au întâmpinat dificultăți; Analiza obiectivă și relevantă a itemilor din testările inițiale		maxima	Toate CD CEAC monitorizare	Planificări revizuite Teme pentru recuperare Programe de recuperare
2	Îmbunătățiri	1. Intervenții/acțiuni	Evaluarea obiectivă		maxi	Toate	Îmbunătățirea cu

	ea calității actului de evaluare .	tivități la nivel de curriculum și metodologie didactică	a elevilor; formularea clară a obiectivelor și a itemilor; Informarea elevilor cu privire la punctajul acordat pentru fiecare item; Elaborarea măsurilor de recuperare a materiei.		ma	CD Sefi Comisii metodice Directori CEAC	10% a rezultatelor elevilor; Formarea unor competente de autoevaluare la elevi; Stabilirea unui program de remediere a elevilor cu lacune. Revizuirea planificărilor / recuperare.
3.	Actualizare a conținutului portofoliilor cadrelor didactice, , catedrelor și comisiilor, utilizate ca documente de bază în procesul de evaluare	Intervenții/activități la nivel de curriculum și metodologie didactică 2. Activitati la nivel extracurricular 6. Activitati la nivelul managementul ui unitatii scolare	Continuarea unei culturi și a unei mentalități a calității la nivelul întregului personal al școlii		maxi ma	Toate CD - membrii CEAC; responsabili comisii/cate dre	- fișe de verificare a portofoliilor profesorilor, învățătorilor, responsabililor de catedre și comisii
4.	Îmbunătățirea activității metodice privind metodele de predare-învățare centrată pe elev cu accent pe aplicatii interdisciplinare	Intervenții/activități la nivel de curriculum și metodologie didactică Activitati privind resursa umana	Diversificarea și modernizarea strategiilor de predare-învățare centrată pe elev. Realizarea unor colaborari între CD pentru pregătirea elevilor pt. Olimpiadele interdisciplinare. Organizarea unor Cercuri stiintifice.		medie	Directori CEAC Sefi catedra	- fișe de lucru pe stiluri de învățare; - fișe de evaluare - fișe de observare a lectiilor (interasistente)
5.	Evaluarea eficienței activităților educative prin analiza impactului proiectelor asupra creșterii randamentului ui școlar.	Intervenții/activități la nivel extracurricular Activitati de proiect	Selectarea proiectelor care interesează elevul; Atragerea unui număr mare de elevi in activitățile din proiect; Folosirea achizițiilor ca suport in procesul instructiv educativ.		Medie	Directori CEAC Sefi catedra	Proiectul Portofoliul proiectului; Numărul de elevi beneficiari

6.	Incurajarea cadrelor didactice de a se implica în desfășurarea unor proiecte școlare și extrașcolare	Intervenții/activități la nivel extracurricular Activități privind resursa umana Activități de proiect	Îmbunătățirea calității activităților educative		Medie	Directori Consilierul educativ Cadrele didactice diriginți Părinți	Rezultatul pe care îl da chestionarul aplicat; Planurile și rezultatele proiectelor avizate
7.	Reducerea absenteismului școlar în rândul elevilor.	. Intervenții/activități la nivel de curriculum . Intervenții/activități la nivel extracurricular.	Reducerea numărului de absențe nemotivate; Micșorarea riscului de abandon școlar; Asigurarea monitorizării absențelor.		Majora	Directori Consilierul educativ Cadrele didactice diriginți Părinți	-scaderea cu 5% a numărului de absențe nemotivate; -numarul notelor scăzute la purtare pentru absențe.
8.	Îmbunătățirea comunicării interne	Intervenții/activități privind baza materială și dotarea școlii	Realizarea unei comunicări eficiente dinspre conducerea școlii, cadre didactice , elevi și invers.		Medie	Directori Secretar șef CD	Rezultatul pe care îl da chestionarul aplicat.
9.	Actualizarea bazei de date a școlii în vederea funcționării și raportării corecte la nivel național și local;	Intervenții/activități privind baza materială și dotarea școlii	Asigurarea comunicării interne/externe eficiente; Asigurarea comunicării interne/externe eficiente; Monitorizarea rezultatelor evaluărilor interne/extern		Medie	Directori Secretar șef Inginer sistem	Completarea bazei de date; Informări corecte;
10.	Participarea cadrelor didactice la cursuri de formare profesională , perfecționare	Activități privind resursa umana . Activități la nivelul managementului unitatii școlare	Formarea profesională a cadrelor didactice. Promovarea misiunii și viziunii școlii noastre prin organizarea unor dezbateri periodice în cadrul unor consilii profesionale cu tematica adecvata.		Majora	-directori -cadrele didactice înscrise pentru obținerea gradelor didactice -cadre didactice	-10% mai multe acțiuni în colaborare cu: CCD, institutii formare, cabinetul medical, psiholog consilier, fosti absolventi cu cariere de succes, comunitate locala.
11.	. Revizuirea periodică a ofertei	. Activități la nivel de curriculum și	Definirea ofertei educaționale prin cunoașterea		Medie	Directori Consiliul pt.	Pliant; Chestionar satisfacție beneficiari;

	educațional e a școlii	metodologie didactica Intervenții/acti vități la nivel extracurricular	așteptărilor din partea părinților, a comunității, a educabililor. Congruenta ofertei cu cerințele comunității; Formarea unui mediu concurențial cu școlile de elită din oraș; Cresterea/menținerea numărului de elevi care aleg oferta școlii noastre.			curriculum m Cadrele didactice ,diriginții Părinții Elevii CEAC – monitori zare	Site-ul școlii
12.	Revizuirea documentații ei CEAC în funcție de noile situații	1,2,3,4,5,6	Revizuirea și îmbunătățirea procedurilor și a documentelor CEAC în funcție de situațiile noi care pot apărea		Medie	Director Comisia CEAC	Documente corecte și pertinente

EXEMPLE DE BUNĂ PRACTICĂ ÎN ACTIVITATEA ON-LINE

Prof. Înv. Preșcolar: Zinca Elena Mădălina
Grădinița cu Program Prelungit “Inocența”- Găești

TEMA ANUALĂ DE STUDIU: „Când, cum și de ce se întâmplă?”

TIPUL ACTIVITĂȚII: mixtă

SUBTEMA: „Insecte”

TEMA ACTIVITĂȚII: „Buburuze, greierași, albinuțe, fluturași”

FORMA DE REALIZARE: activitate integrată

ACTIVITĂȚI PE DOMENII EXPERIENȚIALE

DȘ - Cunoașterea mediului

Tema activității: „Buburuze, greierași, albinuțe, fluturași”

Prin desfășurarea acestei activități se urmărește dezvoltarea capacității de cunoaștere și înțelegere a mediului înconjurător. Astăzi vom afla lucruri interesante despre buburuze, greierași, albinuțe, fluturași, într-un cuvânt, despre insecte.

Obiective:

Copiii vor putea:

- să denumească insectele pe baza unui filmuleț sau a unor imagini;
- să precizeze ce rol au acestea în natură;

Indicații:

Puteți urmări filmulețul

(https://s3.eu-central-1.amazonaws.com/files.kinderpedia.co/documents/k2033/Insectele--Filmule%C8%9B-educativ-pentru-pre%C8%99colari_5d1f800b61a120fdaa3219318f978715.mp4) sau setul de imagini pentru a observa cât mai bine insectele.

Pentru **evaluarea activității** de azi aveți de rezolvat o fișă de munca independentă. Succes!

Feedback-ul primit din partea copiilor și al părinților a fost unul pozitiv, aceștia au trimis fotografii și mai ales filmulețe cu activitatea desfășurată pe baza indicațiilor primite (părinții au adresat întrebări iar copiii au răspuns pe baza filmulețului și a imaginilor oferite ca suport)

1. DOS – Activitate practică-Buburuze, albinuțe, păienjeni(decupare, lipire)

Scopul activității:-Consolidarea unor priceperi și deprinderi însușite în activitățile anterioare;

Obiective: Copiii vor putea:

- să utilizeze corect materialele necesare realizării unor insecte;
- să realizeze tema dată respectând indicațiile primite;

Indicații: Materiale: cartoane colorate, foarfecă, lipici, role de carton.Spor la lucru!

Feedback: Părinții au pregătit materialele necesare desfășurării acestei activități iar copiii au răspuns cu mare interes. Aceștia,ajutati de părinți, au realizat lucrări inedite pe care le-au postat pe platforma Kinderpedia. Fiecare lucrare trimisă a fost recompensată cu față zâmbitoare din partea educatoarei, astfel, copiii au fost stimulați să participe în continuare la viitoarele activități.

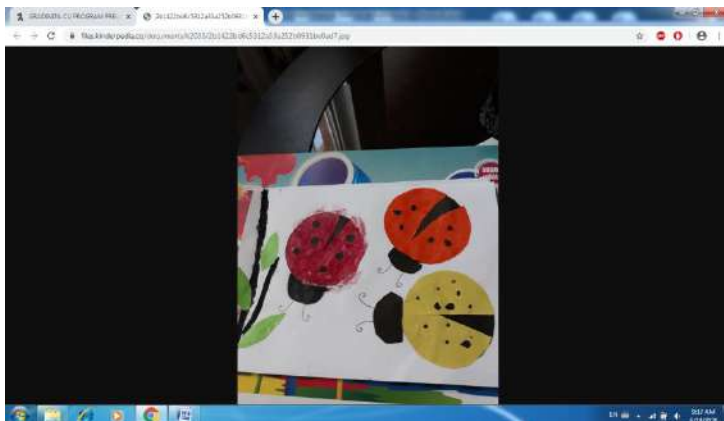

Exemple de bune practici - Fișă de lucru elev cu CES „Limba și literatura română”

Prof.înv.primar, Rodica Zlatan

Școala Gimnazială „Sfântul Grigorie Teologul” Galați

1. Încercuiește forma corectă:

Într-o/ Întro casă era o fetiță fericită. Se numea Angela. *Într-o/ Întro* zi, ea pierdu păpușa. O căută și o găsi *într-un/ întrun* cotlon, lângă o cutie cu jucării. *Dintr-o/ Dintro* dată, deveni tare fericită. A descoperit ascunzătoarea păpușii ușor, *dintr-un/ dintrun* noroc...

2. Scrie semnele de punctuație potrivite:

La munte cresc brazi pini și molizi.

Mama spuse copilului

Ioan mergi și cumpără legume

3. Realizează corespondențele între personaje și acțiunile lor:

Băiatul din lecția „Ce băiat!” după O. Pancu-Iași

Crăiasa Zăpezii- după H. Chr. Andersen

A cedat locul

A urcat lovind călătorii

Privea pe geam, nepăsător

A fost politicoș cu doamna în vârstă

S-a ivi dintr-un fulg

A crescut foarte greu dintr-un fulg

A devenit o femeie frumoasă

A purtat o rochie de foc

Obiective:

O1- să utilizeze corect ortograma „într-o”, „într-un”, „dintr-o”, „dintr-un”;

O2- să folosească corect semnul de punctuație *două puncte* și *virgula*;

O3- să desprindă informația corectă dintr-un text studiat;

O4- să stabilească, mintal, legături logice.

DESCRIPTORI DE PERFORMANȚĂ

Nr. itemului	FOARTE BINE	BINE	SUFICIENT
1.	Încercuiește forma corectă a ortogramei în toate cele 5 cazuri.	Încercuiește forma corectă a ortogramei în 3 cazuri.	Încercuiește forma corectă a ortogramei în 2 cazuri.
2.	Scrie semnul de punctuație potrivit în toate cele 9 cazuri.	Scrie semnul de punctuație potrivit în 7 cazuri.	Scrie semnul de punctuație potrivit în 5 cazuri.
3.	Realizează corespondențele în toate cele 4 cazuri potrivite.	Realizează corespondențele în 3 cazuri potrivite.	Realizează corespondențele în 2 cazuri potrivite.

CEAINĂRIA CU POVEȘTI

PIP Cristina Zlate

Școala Gimnazială „ Gh. Banea” Măcin

Proiectele eTwinning sunt o modalitate minunată de a colabora cu elevii și partenerii din alte țări pentru a explora teme variate și pentru a dezvolta competențe într-o gamă largă de domenii.

În acest an școlar, împreună cu elevii clasei I A participăm la proiectul eTwinning „Meet 2 Talk”. Proiectul este o modalitate minunată pentru elevi de a se conecta cu colegii din Turcia, Italia, Polonia și România și de a colabora într-un mediu virtual în care pot învăța unii de la alții și pot explora diferite subiecte și culturi. Întâlniri virtuale în perechi, permit elevilor să aibă oportunitatea de a interacționa cu parteneri diferiți și de a aborda subiecte variate, cum ar fi: problemele din jurul lor, mediul înconjurător, cooperarea și solidaritatea. Activitățile amuzante și provocările, cum ar fi: karaoke și jocuri cu cuvinte, aduc și mai multă diversitate și distracție în cadrul proiectului, facilitând în același timp dezvoltarea abilităților lingvistice și interpersonale ale elevilor.

În luna martie activitatea „Timp pentru o poveste” a fost o idee minunată să încurajeze elevii să împărtășească povești din literatura pe care au citit-o. Acest lucru nu numai că i-a ajutat să-și îmbunătățească abilitățile de comunicare și de prezentare, dar le-a permis să-și împărtășească povești și să descopere noi perspective și culturi.

Elevii clasei I au ales povestea „Degețica” de Hans Cristian Andersen, pe care au lecturat-o împreună cu colegii, în sala de clasă, în timp ce au savurat un ceai aromat. Atmosferă caldă și reconfortantă a fost



perfectă pentru a explora și discuta despre aventurile Degețicăi într-un mod relaxat și plăcut.

Această activitate a contribuit la întărirea

legăturilor dintre elevi și la consolidarea colaborării lor. Într-un mediu atât

de relaxant și prietenos, elevii au avut

oportunitatea să se simtă mai confortabil în

a-și exprima ideile și să discute mai liber .

Integrarea jocurilor educative online a adus un plus de valoare în înțelegerea textului, a calităților personajelor și în găsirea sinonimelor pentru anumite expresii din povestea. Prin intermediul acestor jocuri, elevii au avut posibilitatea să interacționeze direct cu conținutul textului și să își testeze în mod activ înțelegerea și abilitățile lingvistice. Jocurile care implică găsirea sinonimelor



pentru expresii sau cuvinte din poveste, de exemplu, i-au încurajat pe elevi să își extindă vocabularul și să își consolideze competențele în domeniul limbii.

De asemenea, jocurile care i-au provocat să identifice și să analizeze calitățile personajelor iau ajutor să dezvolte abilități critice și de interpretare a textului, precum și să își dezvolte empatia și să înțeleagă mai bine motivațiile și acțiunile personajelor.

La întâlnirea online, elevii au prezentat un rezumat al poveștii în limba engleză, ce le-a permis acestora să își exerseze abilitățile de vorbire. Ilustrarea imaginilor semnificative din povestea "Degetica" a fost o modalitate excelentă de a stimula creativitatea și imaginația elevilor. Prin intermediul desenelor lor, ei au redat scene importante ale poveștii și au oferit o perspectivă vizuală asupra personajelor și a acțiunii.

Faptul că elevii au fost atât de implicați și entuziasmați de prezentarea lor în limba engleză și de ilustrarea imaginilor semnificative din povestea "Degetica" demonstrează că această activitate au fost captivantă și relevantă pentru ei. Oportunitatea de a împărtăși cunoștințele lor și de a interacționa cu partenerii din alte țări a fost o experiență valoroasă și motivantă pentru ei.



Bibliografie:

<https://www.twinkl.ro/resource/degeica-pagini-de-colorat-ro1-avap-23>

<https://wordwall.net/ro/resource/13187246/dege%C8%9Bica-explozia-stelar%C4%83>

<https://wordwall.net/ro/resource/55875628/dege%C8%9Bica-insu%C8%99iri-personaje>

Facilitarea , susținerea și îmbunătățirea activităților în sistemul educațional

Zuda Marilena Dumitra

Școala Gimnazială Cezar Bolliac

Facilitarea, susținerea și îmbunătățirea activităților în sistemul educațional reprezintă obiective deosebit de importante când vine vorba de a se asigura o educație de calitate în societatea vremurilor actuale, în contextul pregătirii elevilor pentru provocările societății moderne. În acest sens, școlii îi revin mai multe roluri pe care ar trebui ca aceasta să le îndeplinească în mod prioritar.

Printre aspectele cheie ale sistemului educațional se numără accesibilitatea, tehnologia în educație, formarea continuă a cadrelor didactice, existența unui plan strategic bine elaborat, ținând cont de studii și prognoze social-educaționale, o programă școlară flexibilă, evaluare și feedback eficiente, promovarea educației civice și a competențelor sociale și, nu în ultimul rând, investiții în resursele educaționale, atât umane, cât și materiale.

Facilitarea activităților din sistemul educațional se poate realiza, în primul rând, prin asigurarea accesului la educație pentru toți, indiferent de statutul socio-economic, etnicitate, sex sau alte caracteristici. E prioritară dezvoltarea unor programe de susținere pentru elevii cu nevoi speciale pentru a se sigura că aceștia primesc resursele și sprijinul necesar.

Accesibilitatea în educație și educația incluzivă sunt principii cheie care vizează asigurarea că toți elevii au acces egal la educație, indiferent de abilități, condiție socială, statut etnic sau alte caracteristici. Un prim aspect esențial legat de accesibilitate în sistemul educațional îl reprezintă adaptarea curriculumului național. Personalizarea și adaptarea curriculumului este necesară pentru a răspunde diversității nevoilor și abilităților elevilor, oferind opțiuni flexibile pentru predare, învățare și evaluare, ținându-se cont de stilurile și ritmurile de învățare diferite ale fiecărui copil. În acest sens este necesar ca în proiectarea curriculumului să se țină cont de particularitățile și caracteristicile personalității elevilor, atât în sens general, cât și particular. Curriculum trebuie să devină suport atât elevilor din învățământul de masă, cât mai ales un suport pentru elevii cu cerințe educaționale speciale. Sistemului educațional îi revine sarcina prioritară în furnizarea de resurse și suport adecvat pentru elevii cu nevoi speciale, inclusiv asistenți educaționali, tehnologie și alte facilități adaptate nevoilor specifice ale acestora. Școala vine în sprijinul acestor elevi, atât în ceea ce privește accesul, cât și incluziunea, facilitând procesul de predare-învățare, cât și adaptarea evaluărilor. Așadar este necesară implementarea unor ajustări rezonabile în procesul de evaluare pentru a permite participarea activă a tuturor elevilor.

Accesibilitatea în educație presupune și organizarea de programe de sensibilizare pentru elevi pentru a promova înțelegerea și respectul față de diversitate. De aceea este necesară promovarea unui mediu școlar care încurajează prietenia, colaborarea și cooperarea între elevi. E necesară adoptarea unor politici educaționale incluzive, promovând accesul echitabil și eliminarea formelor de discriminare sau excludere. Școala nu poate oferi totalitatea resurselor necesare incluziunii, de aceea participarea părinților și a comunității locale în procesul educațional poate fi o sursă importantă de furnizare a unor resurse educaționale. Comunitatea locală are rolul de a-i sprijini pe educabili în procesul educațional și să-i ajute pe părinți în educația copiilor lor. De aceea se pune mare accent pe crearea unor parteneriate între școală, părinți și comunitate pentru a îmbunătăți sprijinul și accesul la resurse pentru toți elevii.

Formarea continuă a cadrelor didactice prin furnizarea de programe de formare inițială și continuă din domeniul educației incluzive reprezintă un alt aspect care trebuie luat în discuție când ne referim la facilitarea și susținerea sistemului educațional. Pentru a crea un mediu de învățare incluziv este necesară promovarea conștientizării și a înțelegerii nevoilor diverse ale elevilor. Cadrele didactice ar trebui să cunoască metodologia de lucru cu acești copii, pentru a facilita integrarea tuturor copiilor cu cerințe educaționale speciale în învățământul de masă.

Accesibilitatea educației, referindu-ne la educația incluzivă, presupune capacitatea școlii de a se adapta la cerințele speciale ale copiilor cu diferite deficiențe. Școala trebuie să fie calabilă să ofere resurse materiale și umane în vederea eliminării tuturor barierelor în procesul educațional ce pot conduce la excludere sau marginalizare. Ea trebuie să fie garanția succesului învățării pentru toți copiii, în vederea însușirii de către aceștia a competențelor necesare integrării lor sociale.

În ceea ce privește practica la clasă, personal am avut în vedere îndeplinirea anumitor principii de educație incluzive, cum ar fi dreptul la educație pentru toți copiii. Am avut în vedere ca fiecare elev să aibă dreptul la educație de calitate, indiferent de abilitățile lor, nevoile speciale sau alte caracteristici individuale. Prin practicile educaționale de zi cu zi încurajez participarea activă a tuturor elevilor în procesul de învățare, promovând implicarea lor în activități școlare și extrașcolare. Față de toți elevii am adoptat o atitudine de respect, recunoscând și valorificând diversitatea în cadrul comunității școlare, inclusiv diferențele de cultură, limbă, abilități etc.

Având în clasă elevi cu cerințe educaționale speciale, am adaptat curriculum școlar pentru a răspunde nevoilor diferite ale acestora, asigurându-mă că fiecare elev beneficiază de oportunități de învățare potrivite pentru nivelul său de dezvoltare. Acest fapt l-am realizat prin tratarea diferențiată a elevilor în cadrul sarcinilor de lucru. Toți elevii primesc suport individualizat. Acestora li se oferă sprijin suplimentar și sarcini adaptate nevoilor lor individuale. Acest sprijin a inclus atât asistență din partea mea, cât și a specialiștilor în educație specială, cum ar fi profesorul itinerant și de sprijin. Am folosit diferite instrumente de predare, cât și de evaluare pentru a identifica nivelul de competențe și eventualele nevoi individuale ale elevilor.

Pentru fiecare elev cu cerințe speciale de învățare am întocmit câte un Plan de intervenție personalizat (P.I.P.), care să specifice obiectivele, strategiile de învățare, metodele și procedeele de predare necesare îndeplinirii obiectivelor. Aceste P.I.P.-uri au fost elaborate în colaborare cu părinții, consilierul școlar și profesorul itinerant.

Având în vedere abordarea diferențiată la clasă am elaborat și furnizat materiale suplimentare sau alternative, precum și utilizarea unor metode variate de predare.

Deoarece suportul individualizat este un proces dinamic, am monitorizat constant progresul elevilor și am ajustat strategiile de învățare în funcție de schimbările apărute și de competențele realizate, nerealizate sau în curs de realizare.

Facilitatea, susținerea și îmbunătățirea activităților în sistemul educațional presupune adesea modificări la nivel de politică educațională, formare adecvată pentru cadrele didactice, facilități și resurse corespunzătoare. Obiectivul este de a crea un mediu educațional care să ofere șanse egale pentru toți elevii și să promoveze dezvoltarea lor într-un mod sustenabil și benefic.

Bibliografie

Alina Simona Hoară - *Educația incluzivă* - Ed. Tritonic, 2024